

nenobTM

bueno

 INSTRUKCJA OBSŁUGI

 USER'S MANUAL





nennoTM

bueno

INSTRUKCJA OBSŁUGI



Szanowny Kliencie,

zakupione przez Ciebie urządzenie Neno Bueno to podwójny laktator elektroniczny, służący do odprowadzania mleka z piersi kobiety po porodzie. Urządzenie może odprowadzać pokarm z obydwu piersi jednocześnie. Przed użyciem urządzenia zapoznaj się z instrukcją obsługi.

● **SPIS TREŚCI:**

1. Środki ostrożności
2. Elementy urządzenia
3. Wyświetlacz i ikony
4. Rozpoczynanie pracy z urządzeniem
5. Mycie i dezynfekcja
6. Montaż urządzenia
7. Używanie urządzenia
8. Funkcje produktu
9. Karmienie dziecka
10. Faq
11. Długoterminowe przechowywanie
12. Specyfikacja techniczna
13. Karta gwarancyjna

● **1. ŚRODKI OSTROŻNOŚCI**

1. Nie korzystaj z laktatora w czasie ciąży – może to spowodować przedterminowy poród.
2. Nie korzystaj z urządzenia, jeśli cierpisz na przewlekłe choroby lub nadwrażliwość, przez co korzystanie z laktatora sprawiałoby Ci ból.
3. Zawsze odłączaj urządzenie od razu po zakończeniu użytkowania, jeżeli Twoim celem nie jest naładowanie wbudowanego akumulatora urządzenia. Nigdy nie pozostawiaj urządzenia podłączonego do prądu bez opieki osoby dorosłej.
4. Nie używaj urządzenia w pobliżu materiałów łatwopalnych.
5. Nie przechowuj urządzenia w miejscach, z których może wypaść lub zostać strącone do wanny, zlewu lub umywalki.
6. Laktator i jego akcesoria nie są odporne na wysokie temperatury. Trzymaj je z dala od rozgrzanych powierzchni i ognia.
7. Natychmiast zaprzestań korzystania z urządzenia, jeśli jest ono w wyraźny sposób uszkodzone, ma uszkodzony przewód lub wtyczkę zasilania, nie działa poprawnie lub jeśli zostało upuszczone na ziemię.
8. Nie używaj urządzenia które zostało wystawione na działanie wody lub innych płynów. Nie korzystaj z urządzenia pod prysznicem lub w czasie kąpieli. Nie zanurzaj urządzenia pod wodą ani w innych płynach, nie myj urządzenia pod bieżącą wodą.
9. Nie używaj środków ściernych lub żrących do czyszczenia urządzenia lub jego elementów.
10. Ze względów higienicznych, tylko jedna osoba powinna korzystać z laktatora. Używanie laktatora przez więcej niż jednego użytkownika unieważni gwarancję.
11. Nie dokonuj własnoręcznych napraw lub modyfikacji urządzenia. W przypadku usterki skontaktuj się z autoryzowanym serwisem.
12. Przed każdym użyciem upewnij się, że żaden z elementów zestawu nie jest uszkodzony.
13. Nie podgrzewaj mleka odprowadzonego z piersi w mikrofalówce ani nie zagotowuj go. Tak podgrzane mleko może poparzyć jamę ustną Twojego dziecka.
14. Przed pierwszym użyciem należy umyć i zdezynfekować wszystkie elementy zestawu które wchodzi w bezpośredni kontakt z piersią lub mlekiem.
15. Trzymaj urządzenie z dala od zasięgu dzieci. Zachowaj szczególną ostrożność, jeśli korzystasz z urządzenia w pobliżu dzieci.

2. ELEMENTY URZĄDZENIA

- A) Pokrywka na lejek
- B) Lejek
- C) Złącze
- D) Pokrywa membrany
- E) Membrana
- F) Zawór
- G) Butelka na mleko
- H) Podstawka pod butelkę
- I) Zestaw ze smoczkim
- J) Przewód do ładowania
- K) Urządzenie pompujące
- L) Rurka

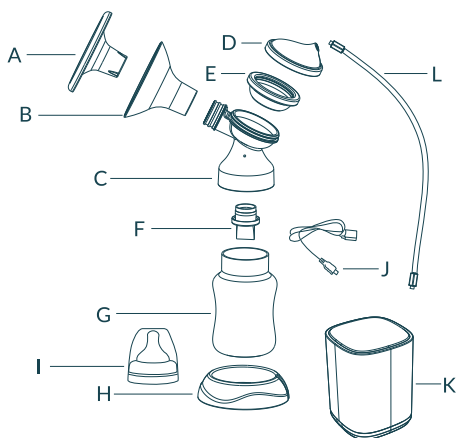

3. WYŚWIETLACZ I IKONY

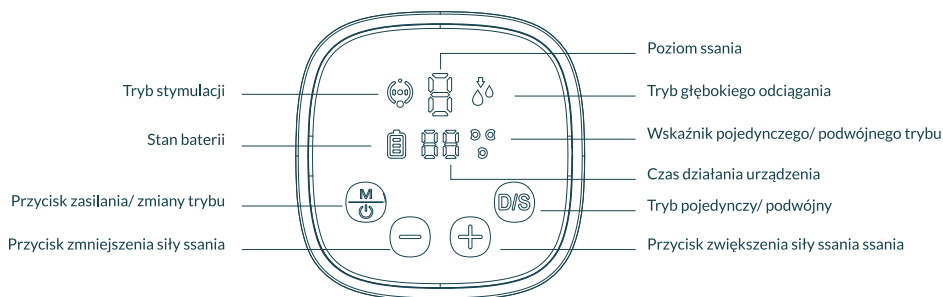





Przycisk zasilania/zmiany trybu: Przytrzymaj  przycisk przez 2 sekundy, aby włączyć lub wyłączyć laktator. Naciśnij krótko przycisk, aby zmienić tryb działania urządzenia.

Urządzenie automatycznie przejdzie z trybu stymulacji do trybu głębokiego odciągania  po 2 minutach użytkowania. Urządzenie pompujące wyposażone jest w licznik czasu, który pozwala na łatwe śledzenie długości trwania sesji głębokiego odciągania. Urządzenie automatycznie wyłączy się po 30 minutach użytkowania. Po włączeniu, urządzenie automatycznie zacznie korzystać z poziomej stymulacji i odprowadzania pokarmu, które były użyte w czasie poprzedniego korzystania z laktatora.

Poziom ssania:  zwiększa siłę ssania urządzenia,  zmniejsza siłę ssania urządzenia. Tryb stymulacji posiada 5 poziomów siły ssania (L1-L5). Tryb głębokiego odciągania posiada 9 poziomów siły ssania (L1-L9).

Stan baterii: Wskazuje stan naładowania wbudowanego w urządzenie akumulatora. Jeśli stan baterii jest niski, podłącz urządzenie do ładowania.

Czas działania urządzenia: Pokazuje, od ilu minut włączone jest urządzenie. Laktator automatycznie wyłączy się po 30 minutach użytkowania.

Tryb pojedynczy/podwójny: Naciśnij przycisk  by przełączyć urządzenie między trybem głębokiego odciągania pokarmu z jednej piersi   i trybem głębokiego odciągania pokarmu z obydwu piersi  . Jeśli odprowadzasz pokarm z tylko jednej piersi, podłącz rurkę i zestaw akcesoriów do portu wskazanego na diagramie.

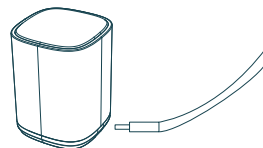

4. ROZPOCZYNIANIE PRACY Z URZĄDZENIEM

Jeżeli korzystasz z laktatora po raz pierwszy:

1. Podłącz urządzenie do ładowania. Ładuj akumulator urządzenia przez 2 godziny.
2. Odłącz od siebie wszystkie elementy zestawu, które są w bezpośrednim kontakcie z piersią lub mlekiem



Odkręć butelkę od złączenia



Wyciągnij zawór ze złączenia



Zdejmij pokrywkę z lejka



Oddziel pokrywkę membrany i membranę od złączenia

- 3) Umyj elementy zestawu zgodnie z instrukcjami w dziale MYCIE I DEZYNFEKCJA

5. MYCIE I DEZYNFEKCJA

Mycie i dezynfekowanie elementów to dwie różne czynności. Muszą być wykonywane oddzielnie, by zapewnić zdrowie Twojego dziecka i poprawne funkcjonowanie urządzenia.

Mycie – Fizyczne przecieranie i mycie powierzchni urządzenia, by usunąć widoczne zanieczyszczenia.

Dezynfekcja – Sterylizacja elementów poprzez zabicie organizmów takich jak bakterie i wirusy, które mogą być obecne na ich powierzchni.

Co zrobić?	Lejek i pokrywa lejka	Złącze, zawór, membrana, pokrywa membrany	Butelka i smoczek
Przed pierwszym użyciem	Mycie + Dezynfekcja	Mycie + Dezynfekcja	Mycie + Dezynfekcja
Po każdym użyciu	Mycie	Mycie	Mycie
Raz na dzień	Dezynfekcja	Dezynfekcja	Dezynfekcja

Urządzenie pompujące, przewód ładowania oraz wtyczka ładowania nie mogą być myte lub dezynfekowane w wodzie. Nie korzystaj ze szcetek ani innych przedmiotów, które mogą na wylot przebić elementy laktatora.

Odłącz od siebie nawzajem wszystkie elementy laktatora od razu po użyciu. Pozwala to zapobiec rozwojowi bakterii i tworzeniu się osadu.

Przy myciu i dezynfekcji laktatora korzystaj wyłącznie z wody, która jest zdatna do picia.

Mycie w zlewie

1. Odłącz od siebie nawzajem wszystkie części laktatora, które wchodzi w bezpośredni kontakt z piersią lub z mlekiem.
2. Przepłucz wyżej wspomniane elementy pod bieżącą wodą, aby usunąć resztki mleka.
3. Namocz części laktatora w ciepłej wodzie z mydłem przez 5 minut, następnie optucz.
4. Pozwól wszystkim częściom laktatora wyschnąć naturalnie.
5. Elementy zestawu przechowuj w suchym miejscu, gdy nie korzystasz z urządzenia.

Dezynfekcja z użyciem wrzątku

1. Napełnij garnek wodą i umieść go na palniku. Wody musi być wystarczająco dużo, by w pełni przykryć wszystkie elementy laktatora.
2. Doprowadź wodę do wrzenia.
3. Umieść elementy laktatora na 10 minut we wrzącej wodzie.
4. Pozwól wszystkim częściom laktatora wyschnąć naturalnie.
5. Elementy zestawu przechowuj w suchym miejscu, gdy nie korzystasz z urządzenia.

Czyszczenie urządzenia pompującego

Urządzenie pompujące należy regularnie przecierać z użyciem wilgotnej ściereczki, by zapobiec osadzeniu się kurzu na urządzeniu. Nie zanurzaj urządzenia pod wodą ani nie myj go z użyciem bieżącej wody. Nie myj urządzenia z użyciem środków ściernych lub chemicznych.

6. MONTAŻ URZĄDZENIA

Przed każdym użyciem upewnij się, że wszystkie elementy zestawu są czyste, suche i nieuszkodzone.

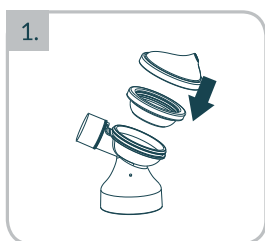

1. Umieść membranę i jej pokrywę na złączeniu

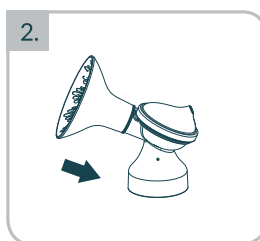

2. Umieść lejek na złączeniu.

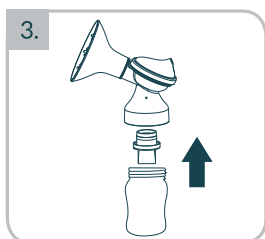

3. Włóż zawór w złączenie. Przykręć butelkę na mleko do złączenia, obracając ją zgodnie z ruchem wskazówek zegara aż do odczuwalnego oporu

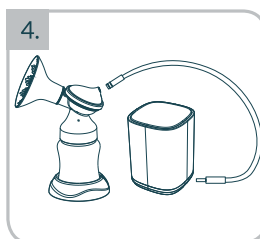

4. Podłącz rurkę do pokrywki membrany i do odpowiedniego portu na urządzeniu pompującym.

5. Jeżeli chcesz odprowadzać pokarm z obu piersi jednocześnie, powtórz kroki 1-4 dla drugiego zestawu elementów dołączonego w zestawie.

7. UŻYWANIE URZĄDZENIA

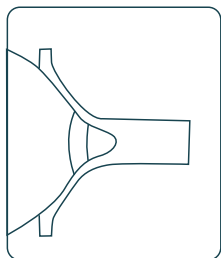

1. Umieść lejek na piersi tak, by sutek znajdował się wewnątrz przewodu zasysania.

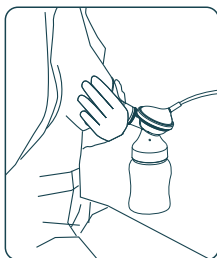

2. Przytrzymaj zestaw elementy laktatora do piersi z użyciem kciuka i palca wskazującego. Podtrzymuj pierś dłońią.

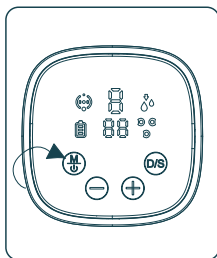

3. Włącz laktator, naciskając przycisk zasilania. Wybierz odpowiadający ci poziom siły zasysania.

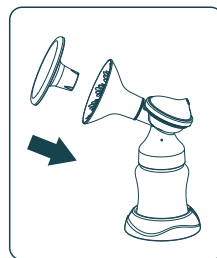

4. Wyłącz urządzenie po użyciu, przytrzymując przycisk zasilania przez 2 sekundy. Umieść pokrywę lejka na lejku, by uchronić urządzenie i odprowadzone mleko przed kurzem i innymi zabrudzeniami.

Urządzenie rozpocznie pracę w trybie stymulacji. W trybie tym urządzenie naśladuje naturalne ssanie dziecka, by pobudzić przepływ mleka.

Użyj przycisków +/- by dostosować poziom ssania. Zalecamy zwiększenie poziomu siły aż do odczuwania przez Ciebie delikatnego dyskomfortu (nie bólu), a następnie zmniejszenie siły ssania o jeden poziom.

Po 2 minutach użytkowania, urządzenie automatycznie przejdzie do trybu głębokiego odciągania mleka. W trybie tym urządzenie powoli zasysa mleko wydobywające się z piersi.

Użyj przycisków +/- by dostosować poziom ssania. Jeżeli mleko zacznie płynąć z Twojej piersi przed upływem 2 minut, naciśnij przycisk zasilania/zmiany trybu, by ręcznie przełączyć urządzenie do trybu głębokiego odciągania pokarmu.

8. FUNKCJE PRODUKTU

1. Urządzenie smart

- 5 poziomów stymulacji
- 9 poziomów odprowadzania pokarmu
- 2-fazowa technologia pompowania: stymulacja/ odprowadzanie pokarmu
- 4-fazowa funkcjonalność smart: Stymulacja/Głębokie odciąganie/Automatyczna zmiana trybu/Pamięć ustawień.

2. Higieniczny design zapobiegający cofaniu się pokarmu

Zamknięty system odprowadzania mleka zapobiega cofaniu się pokarmu, co pozwala zachować świeżość pokarmu i dbać o zdrowie młodej mamy.

3. Lejek wykonany z miękkiego silikonu

Elastyczny, miękki silikon z którego wykonano lejek urządzenia jest wygodny, zmniejsza ucisk na piersi i usprawnia przepływ mleka.

4. Cichy i lekki

Ciche działanie urządzenia pompującego sprawia, że z urządzenia można korzystać wszędzie. Lekki, przenośny laktator został zaprojektowany z myślą o pracujących mamach, które muszą w ciągu dnia odprowadzać mleko z piersi.

5. Ekran dotykowy

Wygodny w użyciu, dotykowy wyświetlacz urządzenia pokazuje czas działania urządzenia. Wszystkie niezbędne informacje są łatwo czytelne. Dodatkowo, urządzenie zapamiętuje ostatnio użyte ustawienia trybu stymulacji i trybu odsysania pokarmu.

6. Akumulator ładowany poprzez USB

Wytrzymały akumulator litowo-jonowy który wspiera do 2 godzin działania urządzenia. Urządzenie jest ładowane poprzez port USB-C.

7. Laktator bez BPA

Wszystkie elementy laktatora, które mają kontakt z mlekiem matki są wolne od BPA. Laktatora można używać z większością dostępnych na rynku butelek do mleka.

9. KARMNIENIE DZIECKA

Nie rozmrażaj ani nie podgrzewaj mleka w mikrofalówce lub z użyciem wrzątku. Grozi to poparzeniem buzi Twojego dziecka. Rozmrożone mleko może być przechowywane w lodówce. Nie zamrażaj ponownie rozmrożonego mleka. Możesz szybko rozmrozić mleko trzymając butelkę/woreczek pod ciepłą, bieżącą wodą. Umieść zamkniętą butelkę lub woreczek w misce ciepłej wody na 20 minut, aby doprowadzić mleko do temperatury ciała.

Karmienie:

Zawsze sprawdzaj butelkę, smoczek i inne komponenty przed i po każdym użyciu. Jeśli smoczek jest uszkodzony lub rozerwany, natychmiast przestań z niego korzystać. Przetestuj siłę smoczka pociągając za jego okrągłe zakończenie by upewnić się, że materiał nie urwie się i nie zakrzusi Twojego dziecka. Nie powiększaj otworu w smoczku. Dziecko musi być pod nadzorem osoby dorosłej w czasie karmienia. Nie wolno używać smoczki do butelki do uspokajania dziecka.

10. FAQ

1. Urządzenie pompujące nie chce się uruchomić

Upewnij się, czy urządzenie jest podłączone do działającego gniazdka zasilania. Jeżeli bateria jest rozładowana i urządzenie nie jest podłączone do zasilania, wyświetlacz urządzenia nie uruchomi się.

2. Stabe ssanie lub brak ssania

Upewnij się, że wszystkie elementy urządzenia są dobrze dopasowane. Rozłóż urządzenie, sprawdź czy wszystkie elementy są czyste i nieszkodzone, a następnie złóż je ponownie.

3. Za dużo mleka wypłynęło z piersi i wylało się z urządzenia.

Wytącz urządzenie i odłącz je od zasilania. Użyj wilgotnej ściereczki by przemyć urządzenie pompujące. Jeżeli w rurce znajduje się mleko, odłącz wszystkie elementy urządzenia i umyj je zgodnie z podanymi instrukcjami. Złóż urządzenie ponownie, gdy wszystkie jego elementy wyschną.

11. DŁUGOTERMINOWE PRZECHOWYWANIE

Urządzenie wyposażone jest w akumulator i automatycznie przechodzi w tryb przechowywania, gdy nie jest używane przez długi czas. By wyłączyć tryb przechowywania urządzenia, podłącz je do zasilania na co najmniej 2 godziny i w pełni naładuj akumulator.

Przed schowaniem urządzenia, dokładnie umyj wszystkie jego elementy i upewnij się, że akumulator jest w pełni naładowany.

12. SPECYFIKACJA TECHNICZNA

Moc wejściowa: 110-240V 50-60Hz

Moc wyjściowa: 5V 2A

Typ i pojemność baterii: Litowo-jonowa 3.7V, 2000mAh

Waga całego zestawu: 780 g

Wymiary: 72x72x95mm

Tryb odciągania pokarmu	L1	L2	L3	L4	L5	L6	L7	L8	L9
Siła ssania (kPa):	18.9	21.5	24.5	30.7	33.8	36.9	38.9	40.9	42.9
Tryb stymulacji:	L1	L2	L3	L4	L5				
Siła ssania (kPa):	3.9	9.7	12.8	17.4	20.5				

13. KARTA GWARANCYJNA

Produkt objęty jest 24-miesięczną gwarancją.

Warunki gwarancji można znaleźć na stronie: <https://nenopl/gwarancja>

Szczegóły, kontakt oraz adres serwisu można znaleźć na stronie: <https://nenopl/kontakt>

Specyfikacje i zawartość zestawu mogą ulec zmianie bez powiadomienia.

Przepraszamy za wszelkie niedogodności.

	Umieszczony symbol przekreślonego kosza na śmieci informuje, że nieprzydatnych urządzeń elektrycznych czy elektronicznych, jego akcesoriów (takich jak: zasilacze, przewody) lub podzespołów (na przykład baterie, jeśli dołączono) nie można wyrzucać razem z odpadami gospodarczymi. Właściwe działania w wypadku konieczności utylizacji urządzeń czy podzespołów (na przykład baterii) lub ich recyklingu polega na oddaniu urządzenia do punktu zbiórki, w którym zostanie ono bezpłatnie przyjęte. Utylizacja podlega wersji przekształconej dyrektywy WEEE (2012/19/UE) oraz dyrektywie w sprawie baterii i akumulatorów (2006/66/WE). Właściwa utylizacja urządzenia zapobiega degradacji środowiska naturalnego. Informacje o punktach zbiórki urządzeń wydają właściwe władze lokalne. Nieprawidłowa utylizacja odpadów zagrożona jest kara/mi przewidzianymi prawem obowiązującym na danym terenie.
---	--

Producent:
KGK Trade sp. z o.o. sp. k.
Ujastek 5b,
31-752 Kraków, Polska
Wyprodukowano w P.R.C.



nenopl[®]
www.nenopl
inspired by Children,
designed by Parents

nenobTM

bueno

USER'S MANUAL



Dear Customer,

Thank you for buying the double electronic breast pump Neno Bueno. The pump is designed to express milk from a mother after birth. The pump can express milk from two breasts at once. Please refer to the user manual before use.

● **INDEX:**

1. Safety
2. Elements
3. Display panel and icons
4. Before first use
5. Cleaning and disinfection
6. Assembling the device
7. First use
8. Functions
9. Feeding
10. Troubleshooting
11. Long-term storage
12. Specification
13. Warranty

● **1. SAFETY**

1. Do not use the breast pump during pregnancy – it can cause preterm birth.
2. Do not use the pump if you suffer from chronic diseases or hypersensitivity, which could make it painful for you to use.
3. Always unplug the device immediately after finishing using it if you do not plan to charge the battery. Never leave the device plugged in without adult supervision.
4. Do not use the device near flammable objects.
5. Do not store the breast pump in spaces where it can fall or be pushed into the tub or sink.
6. The breast pump and its accessories are not heat resistant. Keep them away from hot surfaces and fire.
7. Immediately stop using the device if it is visibly damaged, the cord is damaged, the pump does not work correctly, or it was dropped on the ground.
8. Do not use the breast pump if it was exposed to water or other liquids. Do not use the device under shower or in the bath. Do not submerge the device under water or other liquids, do not wash the pump under running water.
9. Do not clean the device or its parts with abrasive cleaners.
10. Due to hygienic reasons, only one person should use breast pump. Using the device by more than one person will cause loss of warranty.
11. Do not try to repair the breast pump yourself. If any damage occurs, contact the authorized service center.
12. Before each use make sure that no part of the breast pump is damaged.
13. Do not boil or heat the expressed milk in a microwave, it can burn your child's mouth.
14. Before first use, wash and sterilize all the parts of the breast pump that will be in direct contact with the breast or milk.
15. Keep the pump out of reach of children. Be particularly careful when using the device around children.

2. ELEMENTS

- A) Cap
- B) Breast shield
- C) Connector
- D) Membrane cover
- E) Membrane
- F) Valve
- G) Milk bottle
- H) Bottle holder
- I) Teat set
- J) Charging cable
- K) Pumping device
- L) Tube

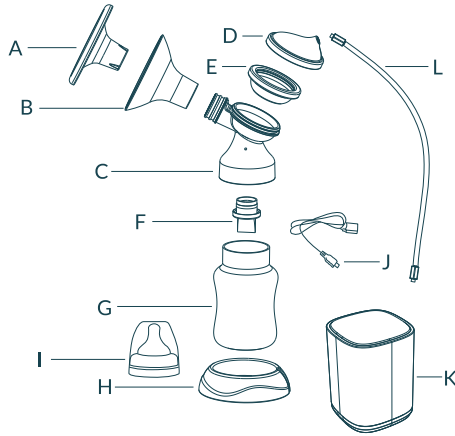

3. DISPLAY AND ICONS

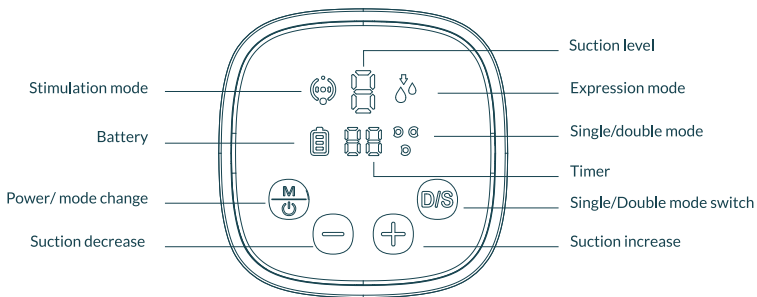



Power/mode change button: Press and hold the  button for 2 seconds to turn the breast pump on or off. Press the button shortly to change the mode.

The device will automatically switch from stimulation to expression mode  after 2 minutes. Additionally, the breast pump saves previous settings and is equipped with a timer. After turning on the device, the last used settings will appear. The device will automatically turn off after 30 minutes of use.

Suction level:  increases the suction level,  decreases the suction level. Stimulation mode has 5 levels (L1-L5). Expression mode has 9 levels (L1-L9).

Battery: Battery status: Indicates the remaining battery power. Charge the breast pump if the battery is low.

Timer: Indicates the working time of the pump. The device will automatically turn off after 30 minutes.

Single/double mode: Press the  button to switch the expression mode from one breast  to both breasts . If you want to express milk from one breast, connect the tube and accessories to the port indicated on the picture.

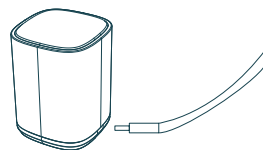

4. BEFORE FIRST USE

If you are using the breast pump for the first time:

1. Plug the device to a charger. Charge the batteries for 2 hours.
2. Disconnect all of the elements of the set that will be in direct contact with the breast or milk.



Screw the bottle from the connector



Pull the membrane out of the connector

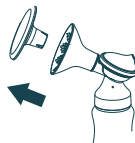

Take the lid off the breast shield



Separate the membrane lid and the membrane from the connector

3. Wash elements of the set according to the "cleaning and disinfection" chapter.

5. CLEANING AND DISINFECTION

Cleaning and sanitizing are two different things. They need to be done separately, to protect your child and to ensure proper functioning of the breast pump.

Cleaning – cleaning the surface and getting rid of stains and dirt.

Sanitizing – getting rid of the bacteria and viruses that can be present on the surface of the device.

Frequency of cleaning	Breast shield	Breast pump elements (connector, suction bowl, suction cap)	Bottle and teat set
Before first use	Clean and sanitize	Clean and sanitize	Clean and sanitize
After every use	Clean	Clean	Clean
Once a day	Sanitize	Sanitize	Sanitize

The pumping device, charging cord and plug cannot be washed and sanitized in water. Do not use brushes or any other abrasive materials that can puncture the pump elements to clean the device. Disconnect the elements from the pump right after use, to help prevent growth of bacteria and accumulating residue. When washing and disinfecting of the pump use only water that is safe to drink.

Washing the breast pump in the sink

1. Disconnect from each other the elements of the breast pump that come in contact with the breast or milk.
2. Rinse the elements under running water to get rid of remaining milk.
3. Soak the elements in water with soap for 5 minutes and rinse.
4. Take the elements out and let them air-dry.
5. Store the breast pump and elements in a dry place.

Sanitizing the breast pump in boiling water

1. Fill a pot with water and heat it up. Remember to pour enough water to fully cover all elements of the breast pump.
2. Bring the water to boil.
3. Soak the accessories of the pump in boiling water for 10 minutes.
4. Take the elements out and let them air-dry.
5. Store the breast pump and elements in a dry place.

Cleaning the pumping device

Clean the pumping device using a damp cloth to prevent accumulation of dust on the device. Do not immerse the device under water and do not wash it under running water. Do not use abrasive materials and chemicals to clean the device.

6. ASSEMBLING THE DEVICE

Before each use, make sure that all elements of the set are clean, dry, and not damaged.

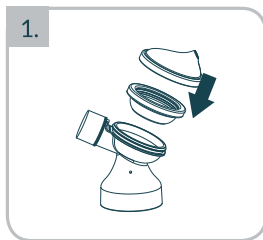

1. Place the membrane and the membrane lid on the connector

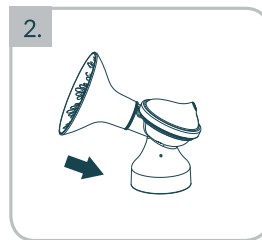

2. Place the breast shield on the connector

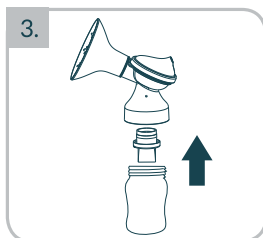

3. Put the valve in the connector.
Screw the milk bottle to the connector clockwise until it sits tightly in place

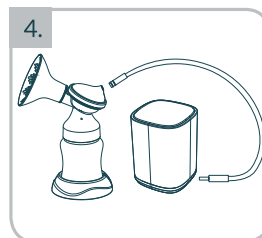

4. Connect the tube to the membrane lid and to the corresponding port on the pumping device.

5. If you want to express milk from two breasts at the same time, repeat the 1-4 steps for the second set of elements included in the kit.

FIRST USE

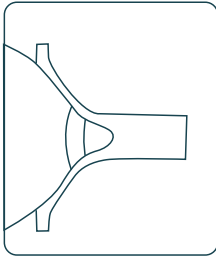

1. Place the breast shield on the breast so that the nipple is inside the suction tube.

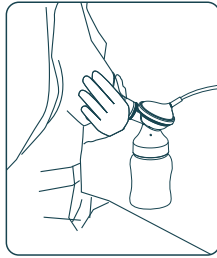

2. Hold the breast pump set with your thumb and index finger. Support the breast with your hand.

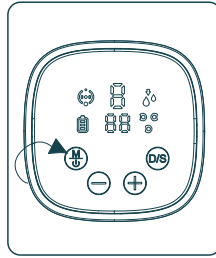

3. Turn on the breast pump by pressing the power button. Pick the most suitable suction power for you.

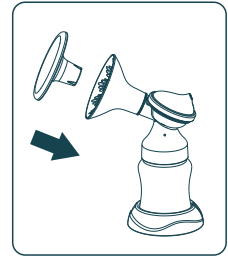

4. After use, turn off the device by pressing and holding the power button for 2 seconds. Place the lid on the breast shield to protect the device and expressed milk from accumulating dust and dirt.

The device will start work in stimulation mode. In this mode, the breast pump mimics the natural sucking motion of the baby, to stimulate the milk flow.

Use the +/- buttons to set the sucking level. We recommend using a higher sucking level up until you feel a slight discomfort (not pain) and then decreasing the suction level by one.

After 2 minutes, the breast pump will automatically switch to the expression mode. When in expression mode, the device slowly pumps the milk out of the breast.

Set the highest most comfortable suction level for you using the +/- buttons. If the milk begins to flow out of your breast before 2 minutes pass, press the power/change mode button to switch to manual milk expression.

8. FUNCTIONS

1. Smart device

- 5 stimulation levels
- 9 expression modes
- 2-phase pump technology: stimulation/ expression
- 4-phase smart function: stimulation/ expression/ automatic mode change/ memory

2. Designed to prevent backflow of milk

A closed system of milk expression ensures the milk does not retract to the breast and keeps the tube hygienic and the milk fresh.

3. Delicate, silicone breast shield

An elastic, delicate breast shield is comfortable to use, reduces the pressure and massages the breast to improve the flow of breast milk.

4. Quiet and portable

The breast pump is discreet and can be used anywhere. Designed for all busy mothers that need to express milk several times during the day.

5. Smart touch screen

The screen has user memory that remembers the last used settings, helps to track operation history, and ensures easy use.

6. Rechargeable battery with an USB-C port

An efficient li-ion battery supports up to 2 hours of uninterrupted work. Connect the device into the power outlet using the USB cable to start charging the pump.

7. BPA-free

The breast pump and its accessories are made from BPA-free materials. The pump is compatible with most of the baby bottles available on the market.

9. FEEDING

Do not defrost or heat the milk in a microwave or with boiling water, it can burn your child's mouth. Defrosted milk should be stored in a fridge. Do not freeze the milk again. You can quickly defrost the milk by holding the bottle/ milk bag under warm, running water. Place a closed bottle or a milk bag in a bowl with warm water for 20 minutes to bring the milk to body temperature.

Feeding:

Always check the bottle, teat, and other components before and after every use. If the teat is damaged or torn, immediately stop using it. Test the teat strength by tugging on its round tip to ensure the teat won't tear and choke your child. Do not enlarge the hole in the teat. During feeding, the child needs to be under adult supervision. Bottle teat cannot be used to calm the baby when crying.

10. FAQ

1. The device does not start

make sure that the breast pump is connected to a working power outlet. If the device is not connected, the display panel will not light up and an error message will not appear on the screen.

2. Poor/ no suction

make sure that all the elements of the pump are correctly positioned. Disassemble the device and make sure that all of the parts are clean and not damaged. Assemble the device according to the instructions in the "assembling the breast pump" section.

3. The breast produced more milk than the bottle can hold

Turn the device off and unplug it from the outlet. Use a damp (not wet) cloth to wipe the breast pump. When all elements of the device are dry, reassemble them.

11. LONG-TERM STORAGE

The breast pump has a built-in battery accumulator. To save the accumulator from damage, the device switches into a storage mode after a long period of inactivity. To turn the storage mode off, plug the device into a power outlet and charge it for 2 hours.

Before storing the device, wash it thoroughly and make sure the battery accumulator is fully charged.

12. SPECIFICATION

Input power: 110-240V 50-60Hz

Output power: 5V 2A

Battery: 3.7 2000mAh Li-ion

Gross weight: 780g

Dimensions: 72x72x95mm

Expression mode:	L1	L2	L3	L4	L5	L6	L7	L8	L9
Suction (kPa):	18.9	21.5	24.5	30.7	33.8	36.9	38.9	40.9	42.9
Stimulation mode:	L1	L2	L3	L4	L5				
Suction (kPa):	3.9	9.7	12.8	17.4	20.5				

13. WARRANTY

The product is covered by a 24-month warranty.

The terms of the guarantee can be found at: <https://nenopl.pl/gwarancja>

Details, contact and website address can be found at:

<https://nenopl.pl/kontakt>

Specifications and contents of the kit are subject to change without notice.

We apologise for any inconvenience.



The crossed out trash can symbol indicates that unusable electrical or electronic devices, its accessories (such as power supplies, cords) or components (for example batteries, if included) cannot be disposed of alongside with household waste. In order to dispose of the devices or its components (for example, batteries) deliver the device to the collection point, where it will be accepted free of charge. Disposal is subject to the recast version of the WEEE Directive (2012/19 / EU) and the Directive on batteries and accumulators (2006/66 / EC). Proper disposal of the device prevents degradation of the natural environment. Information about the collection points of the facilities is issued by the competent local authorities. Incorrect disposal of waste is subject to penalties provided for by the law in force in the given area.

Manufacturer:
KGK Trade sp. z o.o. sp. k.
Ujastek 5b,
31-752 Cracow, Poland
Made in PRC



nenopl[®]
www.nenopl.pl
*inspired by Children,
designed by Parents*

nenoTM

*inspired by Children,
designed by Parents*

