

VERTO

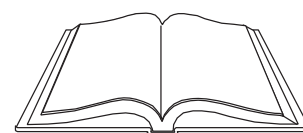

- PL** SZLIFIERKA STOŁOWA
- GB** BENCH GRINDER
- RU** МАШИНА ШЛИФОВАЛЬНАЯ НАСТОЛЬНАЯ
- UA** ШЛІФМАШИНКА ВЕРСТАТНА
- HU** ASZTALI KÖSZÖRŰ
- RO** MASINA DE SLEFUIT DE BANC
- DE** TISCHSCHLEIFMASCHINE
- LT** STACIONARUS GALĄSTUVAS
- LV** GALDA SLĪPMAŠĪNA
- EE** LAUAKÄI
- BG** НАСТОЛЕН АБРИХТ
- CZ** STOLNÍ BRUSKA
- SK** STOĽOVÁ BRÚSKA
- SI** NAMIZNI BRUSILNIK
- GR** ΕΠΙΤΡΑΠΕΖΙΟ ΤΡΙΒΕΙΟ
- SR** STONA BRUSILICA
- HR** STOLNA BRUSILICA
- ES** AMOLADORA DE BANCO
- IT** SMERIGLIATRICE DA BANCO

V.0916



51G450

VERTO

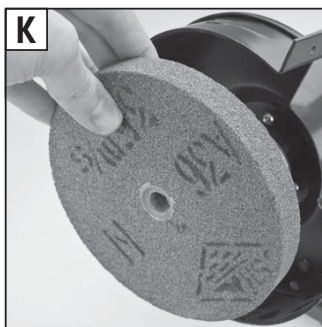
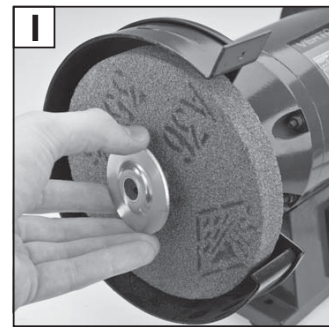
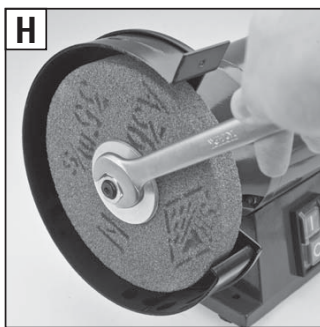
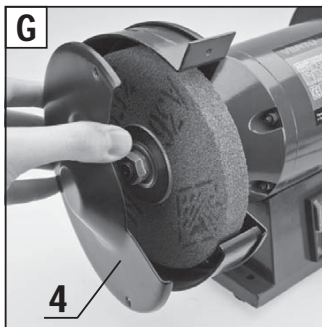
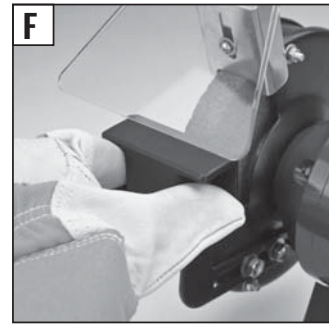
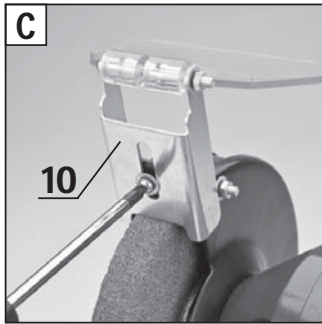
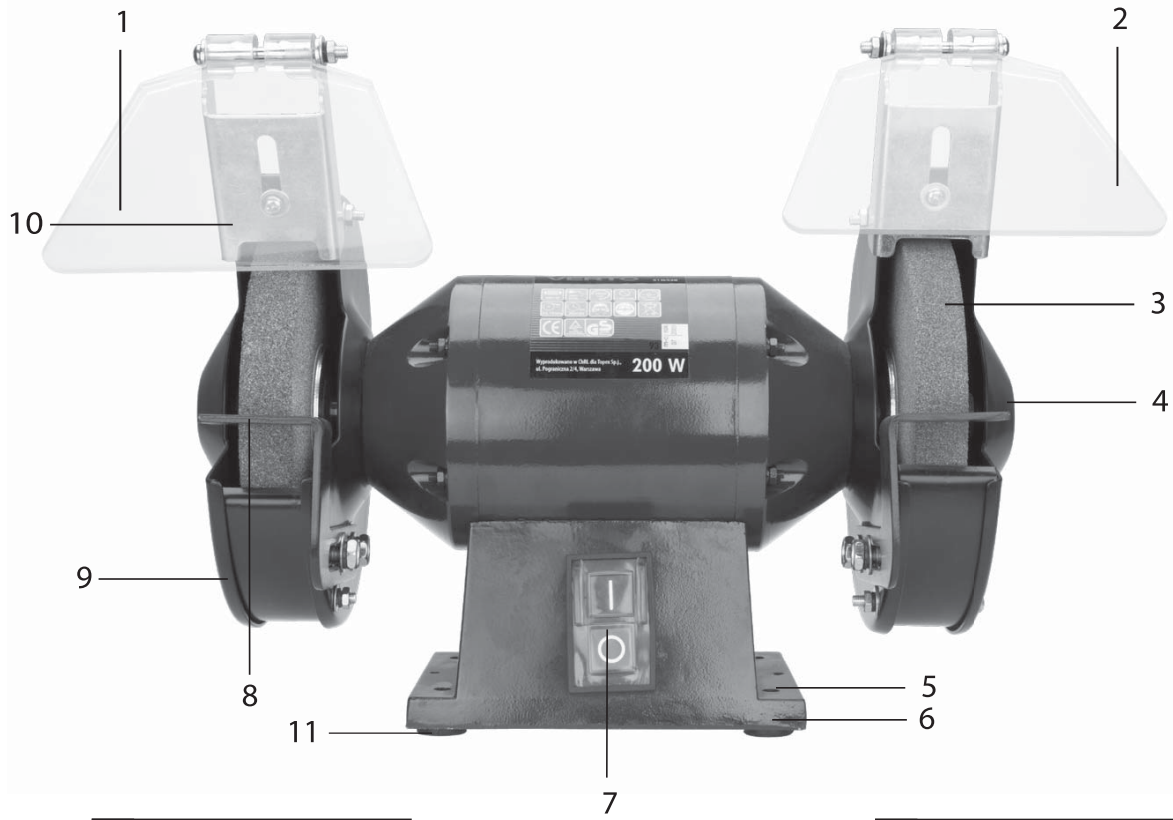

Ⓟ	<i>INSTRUKCJA OBSŁUGI</i>	5
Ⓤ	<i>INSTRUCTION MANUAL</i>	8
Ⓡ	<i>РУКОВОДСТВО ПО ЭКСПЛУАТАЦИИ</i>	10
Ⓤ	<i>ІНСТРУКЦІЯ З ЕКСПЛУАТАЦІЇ</i>	13
Ⓜ	<i>HASZNÁLATI UTASÍTÁS</i>	16
Ⓡ	<i>INSTRUCTIUNI DE DESERVIRE</i>	19
Ⓝ	<i>BETRIEBSANLEITUNG</i>	21
Ⓛ	<i>APTARNAVIMO INSTRUKCIJA</i>	24
Ⓛ	<i>LIETOŠANAS INSTRUKCIJA</i>	26
Ⓝ	<i>KASUTUSJUHEND</i>	29
Ⓡ	<i>ИНСТРУКЦИЯ ЗА ОБСЛУЖВАНЕ</i>	31
Ⓝ	<i>INSTRUKCE K OBSLUZE</i>	34
Ⓜ	<i>NÁVOD NA OBSLUHU</i>	36
Ⓛ	<i>NAVODILA ZA UPORABO</i>	39
Ⓡ	<i>ΟΔΗΓΙΕΣ ΧΡΗΣΗΣ</i>	41
Ⓡ	<i>UPUTSTVO ZA UPOTREBU</i>	44
Ⓜ	<i>UPUTE ZA UPOTREBU</i>	46
Ⓝ	<i>INSTRUCCIONES DE USO</i>	49
Ⓜ	<i>MANUALE PER L'USO</i>	52

SZLIFIERKA STOŁOWA 51G450

UWAGA: PRZED PRZYSTĄPIENIEM DO UŻYTKOWANIA ELEKTRONARZĘDZIA NALEŻY UWAŻNIE PRZECZYTAĆ NINIEJSZĄ INSTRUKCJĘ I ZACHOWAĆ JĄ DO DALSZEGO WYKORZYSTANIA.

SZCZEGÓŁOWE PRZEPISY BEZPIECZEŃSTWA

SZCZEGÓLNE WARUNKI BEZPIECZEŃSTWA PRACY SZLIFIERKĄ

- Należy ściśle przestrzegać zaleceń podanych w instrukcji obsługi szlifierki.
- Nie używać uszkodzonych ściernic;
- Należy używać jedynie ściernic zalecanych przez producenta, które są oznaczone prędkością równą lub większą niż prędkość podana na tabliczce znamionowej szlifierki;
- Nastawiać przesłony iskiek tak często, aby skompensowane było zużycie ściernicy, z zachowaniem możliwie małej odległości między osłoną a ściernicą, nie większej niż 2mm;
- Na szlifierce należy zamontować, w sposób pewny, wszelkie elementy zapewniające bezpieczeństwo.
- Nie wolno podejmować szlifowania, jeśli nie są zamontowane elementy zapewniające bezpieczną pracę (stosować osłonę podczas szlifowania).
- W czasie pracy należy stosować odpowiednie środki ochrony osobistej, właściwe dla użytkowanej maszyny (okulary lub gogle przeciwodpryskowe, osłony twarzy, nauszники przeciwhałasowe, półmaskę ochronną, bezpieczne obuwie, rękawice ochronne i ewentualnie inne elementy ubioru).
- Można wykonywać tylko taki rodzaj szlifowania, do którego jest przeznaczona użytkowana tarcza ścierna (należy uwzględnić ograniczenia zastosowania, wskazówki bezpieczeństwa i inne informacje).
- Zawsze należy wyjąć wtyczkę z gniazdka sieciowego przed przystąpieniem do czynności związanych z regulacją lub obsługą, czy wymianą tarczy szlifierskiej.
- Zawsze należy sprawdzać czy osłony chroniące oczy, zamocowane na szlifierce, są właściwie ustawione.
- Jeśli szlifierka nie jest użytkowana zawsze powinna być wyłączona. Nigdy nie wolno pozostawiać szlifierkę bez nadzoru, jeśli przed tym nie została wyłączona, a wtyczka nie została wyciągnięta z gniazdka. Nigdy nie wolno pozostawiać szlifierki bez nadzoru przed całkowitym zatrzymaniem tarcz szlifierskich.
- Nie wolno stosować tarcz szlifierskich, dla których dopuszczalna maksymalna prędkość obrotowa wynosi mniej niż 2950 min⁻¹.
- Osobom poniżej 18 roku życia nie wolno posługiwać się szlifierką stołową.
- W pobliżu miejsca pracy szlifierki nie wolno pozostawiać szmat, części odzieży, lin, sznurów i innych podobnych rzeczy.
- Jeśli w czasie pracy szlifierką ktoś zwraca się do operatora, to przed oderwaniem się od urządzenia najpierw trzeba zakończyć wykonywaną operację i wyłączyć szlifierkę.
- Co jakiś czas trzeba kontrolować czy wszystkie nakrętki, śruby i inne elementy mocujące są odpowiednio dokręcone i zabezpieczone.
- Nie wolno zbyt mocno dokręcać nakrętek mocujących tarcze szlifierskie.
- Nie wolno stosować tarczy szlifierskiej, która została uderzona, szczególnie w powierzchnię boczną.
- Tarczę pękniętą lub podejrzaną, że jest uszkodzona, należy wymienić.
- Zawsze trzeba zezwolić, aby nowa tarcza szlifierska, po zamontowaniu, obracała się przez parę minut z pełną prędkością obrotową, przed przystąpieniem do jej użytkowania. Przy uruchamianiu szlifierki operator powinien stać z boku.
- Przed każdym uruchomieniem szlifierki sprawdzać czy tarczę szlifierskie obracają się swobodnie.
- Nie wolno posługiwać się szlifierką, dopóki wszystkie osłony nie zostaną zamocowane i zabezpieczone w sposób właściwy.
- Przed rozpoczęciem pracy sprawdzić czy podpory narzędzi są ustawione w sposób odpowiedni.

- Nie wolno przeciążać szlifierki. Zezwolić, aby szlifierka pracowała z pełną prędkością lub prędkością zbliżoną do pełnej.
- Nigdy nie wolno wywierać nadmiernej siły działającej na tarczę szlifierską. Może ona pęknąć, co grozi uszkodzeniem ciała operatora.
- Nie wolno wykorzystywać szlifierki do operacji cięcia.
- Przed uruchomieniem szlifierki upewnić się, że tarcza szlifierska nie styka się z materiałem.
- Do równania i czyszczenia tarcz szlifierskich stosować wyłącznie narzędzia do tego przeznaczone.

UWAGA! Urządzenie służy do pracy wewnątrz pomieszczeń.

Mimo zastosowania konstrukcji bezpiecznej z samego założenia, stosowania środków zabezpieczających i dodatkowych środków ochronnych, zawsze istnieje ryzyko szcążkowe doznania urazów podczas pracy.

BUDOWA I ZASTOSOWANIE

Szlifierka stołowa została zaprojektowana do lekkich prac w małych warsztatach oraz do samodzielnej działalności amatorskiej (majsterkowanie). Nie jest ona przeznaczona do zastosowań profesjonalnych. Doskonale nadaje się ona do ostrzenia narzędzi takich jak wiertła i dłuta. Szlifierka nie jest przeznaczona do użytkowania ciągłego i jednorazowo nie powinna być użytkowana przez okres dłuższy niż 30 minut. Jeśli przez taki czas pracowała pod obciążeniem, to należy ją wyłączyć i pozostawić aż ostygnie do temperatury otoczenia. Do szlifierki można montować druciane szczotki tarczowe pod warunkiem, że taka szczotka może pracować z prędkością obrotową 2950 min⁻¹ lub wyższą.



Nie wolno stosować urządzenia niezgodnie z jego przeznaczeniem!

OPIS STRON GRAFICZNYCH

Poniższa numeracja odnosi się do elementów urządzenia przedstawionych na stronach graficznych niniejszej instrukcji.

1. Osłona oczu
2. Osłona oczu
3. Tarcza szlifierska
4. Osłona boczna
5. Otwór mocowania do stołu
6. Podstawa
7. Przycisk włącznika
8. Regulowana podpora narzędzia
9. Osłona tarczy szlifierskiej
10. Przesłona iskiek
11. Nóżka gumowa

* Mogą występować różnice między rysunkiem a wyrobem

OPIS UŻYTYCH ZNAKÓW GRAFICZNYCH



UWAGA



OSTRZEŻENIE



MONTAŻ/USTAWIENIA



INFORMACJA

WYPOSAŻENIE I AKCESORIA

1. Osłona oczu - 2 szt
2. Przesłona iskiek - 2 szt
3. Podpora narzędzi - 2 szt

PRZYGOTOWANIE DO PRACY

MONTOWANIE SZLIFIERKI NA STOLE WARSZTATOWYM



Cztery nóżki gumowe (11) pomagają w zmniejszeniu przenoszenia drgań i hałasu. Zaleca się, aby szlifierka była pewnie zamocowana do stołu warsztatowego lub stojaka, wykorzystując przewidziane do tego

VERTO

dwa miejsca zamocowania, w podstawie szlifierki (śrub mocujących nie włączono do dostawy), co gwarantuje bezpieczne jej działanie. Z każdej strony podstawy szlifierki znajduje się otwór montażowy (5).

MONTOWANIE I USTAWIANIE OSŁON OCZU I PRZESŁONY ISKIER



Przed przystąpieniem do zamontowania wsporników osłon oczu upewnij się czy szlifierka jest wyłączona i czy wtyczka przewodu jest wyjęta z gniazdka sieciowego. Przed każdym użyciem szlifierki sprawdź czy osłony oczu (1) i (2) są właściwie zamontowane. Nad każdą ściernicą powinna być zamontowana osłona oczu na odpowiednim wsporniku.



- Wykorzystując dostarczone wkręty, podkładki i ramiona zamontować osłony oczu.
- Wyregulować wysokość i kąt ustawienia osłon oczu tak, aby odpowiadały operatorowi i rodzajowi podejmowanej pracy.
- Do każdej osłony tarczy szlifierskiej zamocować przesłonę iskier (10) (rys. C).
- Ustawić przesłonę iskier w pożądanym położeniu.
- Pokręcić ręcznie tarczą szlifierską, aby upewnić się, że tarcza nie styka się z przesłoną iskier.
- Pewnie dokręcić śrubę.
- Powtórzyć te działania dla drugiej przesłony iskier.



Nie wolno zbyt mocno dokręcać wkrętów mocujących płytki plastikowe, gdyż grozi to pęknięciem płytek. Przesłona iskier powinna być tak ustawiona, aby jej dolna krawędź znajdowała się w odległości 2 mm od powierzchni tarczy szlifierskiej. Co jakiś czas trzeba będzie poprawić ustawienie przesłony iskier, aby skompensować zużycie tarczy szlifierskiej.

MONTOWANIE PODPÓR NARZĘDZI



Przed przystąpieniem do zamontowania podpór narzędzi upewnij się czy szlifierka jest wyłączona i czy wtyczka przewodu zasilającego jest wyjęta z gniazdka sieciowego.

Podpory narzędzi (8) są konieczne przy każdej wysokoobrotowej tarczy szlifierskiej, służąc pomocą przy szlifowaniu. Nigdy nie wolno korzystać ze szlifierki stołowej, która nie ma podpór narzędzi lub, gdy podpory te nie są odpowiednio ustawione. W dostawie znajduje się prawa i lewa podpora narzędzi. Należy mieć pewność, że po każdej stronie jest zamontowana właściwa podpora.



- Zamontować podpory narzędzi (8) do wewnętrznych ścianek osłon tarcz szlifierskich, wykorzystując dostarczone śruby i podkładki (rys. D).
- Odsunąć podpory narzędzi (8) na odległość nie przekraczającą 1,5 mm od tarczy.
- Obrócić ręką tarczę szlifierską, aby upewnić się czy nie ociera się ona o podporę.
- Powtórzyć opisane czynności dla drugiej strony.

PRACA / USTAWIENIA

PODŁĄCZANIE DO SIECI ZASILAJĄCEJ



Przed podłączeniem należy sprawdzić, czy napięcie sieci odpowiada napięciu podanemu na tabliczce znamionowej szlifierki (na tylnej ścianie szlifierki). Szlifierka jest urządzeniem klasy I (uziemianym) i dlatego jest wyposażona w trzyżyłowy przewód zasilający z wtyczką z przyłączem ochronnym.

WŁĄCZANIE / WYŁĄCZANIE



Włączanie - wcisnąć zielony przycisk I włącznika (7).

Wyłączanie - wcisnąć czerwony przycisk O włącznika (7).



Podczas szlifowania należy korzystać wyłącznie z czołowej powierzchni tarczy szlifierskiej, nigdy z jej boków. Należy pamiętać, że materiał obrabiany może ulec bardzo silnemu rozgrzaniu. Może zająć potrzeba chłodzenia materiału poprzez zanurzenie go w chłodziwie lub wodzie. Nie wolno studzić chłodziwem lub wodą tarczy szlifierskiej. W miarę zużywania się tarczy szlifierskiej należy dokonywać regulacji ustawienia podpór narzędzi tak, aby odległości między ich krawędziami, a tarczami nie były większe niż 1,5 mm. Należy uważać, aby przedmiot przeznaczony do szlifowania nie wypadł z rąk i nie zaklinował się pomiędzy podporą a tarczą. Może to spowodować pęknięcie tarczy, lub osobiste obrażenia.

OBSŁUGA I KONSERWACJA



Zawsze należy wyłączyć szlifierkę włącznikiem i wyjąć wtyczkę z gniazdka sieciowego przed przystąpieniem do czynności związanych z regulacją lub obsługą.

CZYSZCZENIE TARCZY SZLIFIERSKIEJ



Czyszczenie tarczy powoduje zarazem wyrównanie jej powierzchni czołowej, co zwiększa skuteczność jej działania i zapobiega wibracji.

- Wziąć narzędzie do równania tarczy (rys. F).
- Oprzeć narzędzie do równania tarczy na podporze narzędzi (8), w odległości około 5 mm od tarczy szlifierskiej.
- Uruchomić silnik i zezwolić, aby osiągnął on swoją maksymalną prędkość.
- Trzymać narzędzie do równania tarczy w sposób pokazany na rys. F.
- Powoli dosunąć narzędzie do tarczy i przesunąć je w poprzek szerokości tarczy tyle razy, aż powierzchnia tarczy zostanie wyrównana.
- Wyregulować ustawienie podpory narzędzi (8) tak, aby znajdowała się ona w odległości 1 ÷ 1,5 mm od powierzchni tarczy.



Nie wolno dopuścić, aby narzędzie do równania tarczy dotknęło tarczy przed osiągnięciem przez nią pełnej prędkości obrotowej, gdyż może ono zostać odbite, wyrwane z ręki i może dojść do poważnego uszkodzenia ciała. Nie należy mocniej dociskać narzędzia, aby wyrównać powierzchnię tarczy za jednym przejściem.

WYMIANA TARCZY LUB SZCZOTKI SZLIFIERSKIEJ



Przed wymianą należy skontrolować tarczę lub szczotkę, nie używać wyszczerbionych, pękniętych, nadmiernie zużytych lub uszkodzonych w inny sposób tarcz i szczotek.



Odłączyć elektronarzędzie od zasilania.

Upewnić się czy nowa tarcza szlifierska lub szczotka ma dopuszczalną prędkość maksymalną równą 2950 min⁻¹ lub więcej. Należy zwrócić uwagę na to, że nakrętka lewej tarczy szlifierskiej ma gwint lewy i przy odkręcaniu trzeba ją obracać w prawo. Nakrętka prawej tarczy szlifierskiej ma gwint prawy i przy odkręcaniu trzeba ją obracać w lewo.

- Wykręcić wkręty mocujące i zdjąć odpowiednią osłonę tarczy (4) (rys. G).
- Uchwycić pewnie tarczę lub szczotkę szlifierską (mając założone rękawice ochronne, chroniące ręce).
- Odkręcić nakrętkę mocującą ściernicę i kołnierz zewnętrzny (rys. H i I).
- Zdjąć zużytą lub uszkodzoną tarczę lub szczotkę szlifierską (rys K).
- Założyć nową tarczę lub szczotkę na wał, upewniając się, że po każdej stronie znajduje się podkładka, pomiędzy ściernicą i kołnierzem oraz, że tarcza lub szczotka jest na wale pasowana suwliwie, a nie luźno.
- Na powrót nakręcić nakrętkę mocującą ściernicę.
- W czasie dokręcania nakrętek należy przytrzymać tarcze lub szczotki szlifierskie.
- Uważać, aby nie zniszczyć gwintu wału wskutek użycia nadmiernego momentu.
- Zamontować osłonę tarczy (4) i zamocować ją wkrętami.
- Wyregulować ustawienie podpory narzędzi i osłony oczu.
- Pokręcić ręką ściernicę, aby sprawdzić czy ma ona swobodę ruchu.
- Włączyć szlifierkę do sieci, stanąć z jednego boku i uruchomić szlifierkę, zezwalając jej na pracę z pełną prędkością przez parę minut.

CZYSZCZENIE



Nigdy nie wolno stosować środków żrących, środków do czyszczenia opartych na benzynie lub alkoholu. Nie wolno doprowadzić do zawilgocenia szlifierki.

- Utrzymywać w czystości zewnętrzne powierzchnie szlifierki poprzez usuwanie pyłu za pomocą szczotki lub strumienia sprężonego powietrza z miejsc, gdzie gromadzi się brud.
- Osłony i obudowę przecierać miękką wilgotną tkaniną. Można także stosować delikatny detergent.
- Osłony oczu przecierać miękką wilgotną tkaniną, uważając, aby ich nie zarysować. Można także stosować delikatny detergent.



Wszelkiego rodzaju usterki powinny być usuwane przez autoryzowany serwis producenta.

PARAMETRY TECHNICZNE

DANE ZNAMIONOWE

Szlifierka stołowa	
Parametr	Wartość
Napięcie znamionowe	230 V AC
Częstotliwość	50 Hz
Moc znamionowa	200 W (S2 30 min)
Prędkość obrotowa bez obciążenia	2950 min ⁻¹
Maksymalna średnica ściernicy	150 mm
Szerokość ściernic	20 mm
Średnica wewnętrzna ściernicy	12,7 mm
Klasa ochronności	I
Masa	7,5 kg
Rok produkcji	2016

DANE DOTYCZĄCE HAŁASU I DRGAŃ

Poziom ciśnienia akustycznego $L_{pA} = 62,6$ dB(A) $K=3$ dB(A)

Poziom mocy akustycznej $L_{wA} = 75,6$ dB(A) $K=3$ dB(A)

OCHRONA ŚRODOWISKA / CE



Produktów zasilanych elektrycznie nie należy wyrzucać wraz z domowymi odpadkami, lecz oddać je do utylizacji w odpowiednich zakładach. Informacji na temat utylizacji udzieli sprzedawca produktu lub miejscowe władze. Zużyty sprzęt elektryczny i elektroniczny zawiera substancje niebezpieczne dla środowiska naturalnego. Sprzęt nie poddany recyklingowi stanowi potencjalne zagrożenie dla środowiska i zdrowia ludzi.

* Zastrzega się prawo dokonywania zmian.

„Grupa Topex Spółka z ograniczoną odpowiedzialnością” Spółka komandytowa z siedzibą w Warszawie, ul. Pograniczna 2/4 (dalej: „Grupa Topex”) informuje, iż wszelkie prawa autorskie do treści niniejszej instrukcji (dalej: „Instrukcja”), w tym m.in. jej tekstu, zamieszczonych fotografii, schematów, rysunków, a także jej kompozycji, należą wyłącznie do Grupy Topex i podlegają ochronie prawnej zgodnie z ustawą z dnia 4 lutego 1994 roku, o prawie autorskim i prawach pokrewnych (tj. Dz. U. 2006 Nr 90 Poz 631 z późn. zm.). Kopiowanie, przetwarzanie, publikowanie, modyfikowanie w celach komercyjnych całości Instrukcji jak i poszczególnych jej elementów, bez zgody Grupy Topex wyrażonej na piśmie, jest surowo zabronione i może spowodować pociągnięcie do odpowiedzialności cywilnej i karnej.

Deklaracja Zgodności WE

/EC Declaration of Conformity/

/Megfelelési Nyilatkozat (EK)/



Producent

/Manufacturer/

/Gyártó/

/Wyrób

/Product/

/Termék/

Model

/Model./

/Modell/

Numer seryjny

/Serial number/

/Sorszám/

Grupa Topex Sp. z o.o. Sp. k.

Ul. Pograniczna 2/4, 02-285 Warszawa, Polska

Szlifierka stołowa

/Bench Gringer/

/Asztali koszorú/

51G450

00001 ÷ 99999

Opisany wyżej wyrób jest zgodny z następującymi dokumentami:

/The above listed product is in conformity with the following UE Directives:/

/A fent jelzett termék megfelel az alábbi irányelveknek:/

Dyrektywa Maszynowa 2006/42/WE

/Machinery Directive 2006/42/EC/

/2006/42/EK Gépek /

Dyrektywa o Kompatybilności Elektromagnetycznej 2014/30/UE

/EMC Directive 2014/30/EU /

/2014/30/EK Elektromágneses összeférhetőség/

Dyrektywa o RoHS 2011/65/UE

/RoHS Directive 2011/65/UE/

2011/65/EK RoHS

oraz spełnia wymagania norm:

/and fulfils requirements of the following Standards:/

/valamint megfelel az alábbi szabványoknak:/

EN 61029-1/A11:2010; EN 61029-2-4:2011; EN 55014-1:2006/A2:2011;

EN 55014-2:1997/A2:2008; EN 61000-3-2:2014; EN 61000-3-3:2013;

Ostatnie dwie cyfry roku, w którym umieszczono znak CE: 06

/Last two figures of CE marking year:/

/A CE jelzés felhelyezése évének utolsó két számjegye:/

Nazwisko i adres osoby mającej miejsce zamieszkania lub siedzibę w UE upoważnionej do przygotowania dokumentacji technicznej

/Name and address of the person who established in the Community

and authorized to compile the technical file/

/A műszaki dokumentáció összeállítására felhatalmazott, a közösség

területén lakóhellyel vagy székhellyel rendelkező személy neve és címe./

Paweł Szopa

Ul. Pograniczna 2/4

02-285 Warszawa

Paweł Szopa

Pełnomocnik ds. jakości firmy GRUPA TOPEX

/GRUPA TOPEX Quality Agent /

/A GRUPA TOPEX Minőségügyi meghatalmazott képviselője/

Warszawa, 2016-04-21

GWARANCJA I SERWIS



Warunki gwarancji oraz opis postępowania w przypadku reklamacji zawarte są w załączonej Karcie Gwarancyjnej.

Serwis Centralny
GTX Service
Ul. Pograniczna 2/4
02-285 Warszawa

tel. +48 22 573 03 85
fax. +48 22 573 03 83
e-mail service@gtxservice.pl

Sieć Punktów Serwisowych do napraw gwarancyjnych i pogwarancyjnych dostępna na platformie internetowej gtxservice.pl

Grupa Topex zapewnia dostępność części zamiennych oraz materiałów eksploatacyjnych dla urządzeń i elektronarzędzi.

Pełna oferta części i usług na gtxservice.pl. Zeskanuj kod QR i wejdź:



GB

TRANSLATION OF THE ORIGINAL INSTRUCTIONS

BENCH GRINDER 51G450

CAUTION: BEFORE USING THE POWER TOOL READ THIS MANUAL CAREFULLY AND KEEP IT FOR FUTURE REFERENCE.

DETAILED SAFETY REGULATIONS

SPECIAL CONDITIONS REGARDING SAFETY OF BENCH GRINDER OPERATION

- Closely follow the instructions from bench grinder manual;
- Do not use damaged grinding wheels;
- Use grinding wheels recommended by the manufacturer only, which are labelled to work with the speed specified on the grinder rating plate or higher;
- Adjust spark shields often enough to compensate wear of wheel, to the smallest possible distance between the wheel and the shield, not greater than 2 mm;
- Firmly fix to the bench grinder all elements, which ensure safety;
- Do not start grinding when elements for safe operation are not installed (use shield when grinding);
- During operation use personal protection measures appropriate for used machine (glasses or anti-splinter goggles, face shield, earmuff protectors, protection half-mask, safety shoes, protective gloves and other pieces of protective measures);
- You can proceed only with such type of grinding that the grinding wheel is designed for (consider limitations of application, safety regulations and other information);
- Always unplug the power cord from the mains socket before commencing any activities related to adjustment, maintenance, or grinding wheel replacement;
- Always ensure that eye shields attached to bench grinder are correctly positioned;
- When the grinder is not being used, it should be switched off. Never leave the grinder unattended if it is not switched off and the plug is not removed from mains socket. Never leave the grinder unattended before complete stop of grinding wheels;
- Do not use grinding wheels with maximum rotational speed below 2950 rpm;
- Persons below 18 years old cannot use the bench grinder;
- Do not leave cloths, pieces of garment, ropes, cords and other similar objects in proximity of the bench grinder;
- Whenever operator is being addressed to, prior to leaving the tool the current operation must be finished and then the tool must be switched off;
- From time to time ensure that all nuts, bolts and other fixing elements are properly fastened and secured;
- Do not over-tighten nuts that fix grinding wheels;
- Do not use grinding wheel that was hit, especially side surface;
- Replace wheel that is cracked or is suspected to be damaged;
- After installation of new grinding wheel always allow it to rotate for few minutes at full rotational speed prior to operation. Whenever the grinder is switched on, its operator should stand at side of it;
- Prior to every start up of the grinder ensure the grinding wheels can rotate freely;
- Do not use the grinder until all shields are fixed and secured in appropriate way;
- Prior to starting operation ensure that tool supports are appropriately set;
- Do not overload the bench grinder. Allow the bench grinder to work at full rotational speed or at speed close to maximum;
- Never apply excessive pressure on grinding wheel. It may crack, that may injure the operator;
- Do not use the bench grinder for cutting;
- Prior to starting the grinder ensure the grinding wheel has no contact with processed material;
- For wheel dressing and cleaning use only the tools designed for such purpose;

CAUTION! This device is designed to operate indoors.

The design is assumed to be safe, protection measures and additional safety systems are used, nevertheless there is always a small risk of operational injuries.

CONSTRUCTION AND USE

Bench grinder is designed for light-duty works in small workshops and for individual, amateur activities (tinkering). It is not intended for professional use. It is perfect for sharpening tools such as drills and chisels. Grinder is not designed for continuous use and it must not be used for more than 30 minutes at a time. After operation at full load for this amount of time, switch off the grinder and wait until it cooles down to the ambient temperature. You can install wire brushing wheels provided that such brush can work at rotational speed equal to 2950 rpm or higher.



Use the power tool according to the manufacturer's instructions only!

DESCRIPTION OF DRAWING PAGES

Below enumeration refers to the device elements depicted on the drawing pages of this manual.

1. Eye shield
2. Eye shield
3. Grinding wheel
4. Side cover
5. Hole for bench fixing
6. Base
7. Switch button
8. Adjustable workrest
9. Grinding wheel cover
10. Spark shield
11. Rubber cushion

* Differences may appear between the product and drawing

MEANING OF SYMBOLS



CAUTION



WARNING



ASSEMBLY/SETTINGS



INFORMATION

EQUIPMENT AND ACCESSORIES

- | | |
|-----------------|---------|
| 1. Eye shield | - 2 pcs |
| 2. Spark shield | - 2 pcs |
| 3. Workrest | - 2 pcs |

PREPARATION FOR OPERATION

GRINDER INSTALLATION ON A WORKSHOP BENCH



Four rubber cushions (11) help to limit vibrations and sound transfer. It is recommended to firmly fix the grinder to a workbench or a stand with the use of two fixing points designed for such purpose. They are located on the bench grinder base (fixing bolts are not included) and guarantee safe operation. Hole for bench fixing (5) is located at each side of the grinder.

FIXING AND ADJUSTING EYE SHIELDS AND SPARK SHIELD



Prior to fixing of supports for eye shields ensure the grinder is switched off and that its plug is removed from the mains socket. Prior to every use of the grinder ensure the eye shields 1 and 2 are properly installed. Eye shield must be installed on appropriate support above each of the grinding wheels.



- Use supplied screws, washers and arms to fix eye shields.
- Adjust height and angle of eye shields so they match operator and type of work performed.
- Install spark shield (10) to each of the grinding wheel covers (fig. C).
- Set the spark shield to desired position.
- Turn the grinding wheel by hand to ensure it has no contact with the spark shield.
- Tighten the screw firmly.
- Repeat the operation for the second spark shield.



Do not tighten screws for plastic plates too hard as it may cause the plates to crack. Spark shield should be adjusted so its lower edge is 2 mm from the grinding wheel surface. It is necessary to correct position of the spark shields from time to time, to compensate wear of the grinding wheels.

INSTALLATION OF THE WORKRESTS



Prior to fixing of workrests ensure the grinder is switched off and that its plug is removed from the mains socket.

It is necessary to use workrests (8) with every high speed grinding wheel to help in grinding tasks. Never use bench grinder without workrests or with workrests improperly adjusted. There are left and right workrests supplied. Ensure the correct workrest is installed at each side.



- Install workrests (8) to inner walls of grinding wheel covers with the use of supplied bolts and washers (fig. D).
- Move the workrests (8) from the wheels to a distance not greater than 1.5 mm.
- Turn the grinding wheel by hand to ensure it has no contact with the workrest.
- Repeat the described actions for the other side.

OPERATION / SETTINGS

CONNECTING TO POWER SUPPLY NETWORK



Prior to connecting ensure the network voltage matches the voltage given on the rating plate of the bench grinder (located on the back of the grinder). Grinder is a Class I device (grounded) and thus it is equipped with three core power supply cable and a plug with ground terminal.

SWITCHING ON / SWITCHING OFF



Switching on – press the green button I of the switch (7).

Switching off – press the red button O of the switch (7).



When grinding use only front surface of the grinding wheel, never lateral. Remember that processed material may heat up very much. It may be necessary to cool the material by immersing it in coolant or water. Do not cool the grinding wheel with coolant or water. As the grinding wheel wears out readjust the workrest so the distance between its edge and the wheel is not greater than 1.5 mm. Ensure the object to be processed does not fall out of your hands and does not jam between the workrest and the wheel. It may cause the grinding wheel to crack or personal injuries.

VERTO

OPERATION AND MAINTENANCE



Always switch off the grinder with switch button and unplug the power cord from the mains socket before commencing any activities related to adjustment or maintenance.

GRINDING WHEEL CLEANING



Cleaning a grinding wheel also levels front surface. It improves working efficiency and prevents vibrations.

- Take wheel dresser (13) (fig. F).
- Press the wheel dresser (13) on the workrest (8), at approximately 5 mm distance from grinding wheel.
- Start the motor and allow it to reach its maximum speed.
- Hold the wheel dresser the way it is shown on fig. F.
- Slowly move the dresser towards the wheel and slide it across the wheel width as many times as it is necessary to flatten the wheel surface.
- Adjust the workrest (8) so it is positioned at a distance of 1 – 1.5 mm from the wheel surface.



Do not allow the wheel dresser to touch the grinding wheel before reaching top rotational speed, because it can kick back, be torn out of hand and cause serious body injury. Do not press the wheel dresser harder to flatten the wheel surface with one passage only.

BRUSHING OR GRINDING WHEEL REPLACEMENT



Check the grinding wheel or brush before replacement, do not use brushes and wheels with dents, cracks, excessively worn or otherwise damaged.



Disconnect the power tool from power supply.

Ensure that new grinding wheel or brush is characterized by maximal rotational speed equal to 2950 rpm or more. Notice that the nut of the left grinding wheel is left-hand threaded and it must be turned clockwise to unscrew. Nut of the right grinding wheel is right-hand threaded and it must be turned counter-clockwise to unscrew.

- Unscrew three fixing screws and remove appropriate disc cover (4) (fig. G).
- Hold the wheel or brush firmly (wear protective gloves to protect your hands).
- Unscrew the nut that fixes the grinding wheel and the outer flange (fig. H and I).
- Remove worn out or damaged brushing or grinding wheel (fig. K).
- Install new grinding wheel or brush onto the shaft and ensure that there is a washer between the wheel and flange on each side, and that the wheel or brush is slide fitted, not clearance fitted.
- Screw the nut that fixes the wheel back on its place.
- Hold brushing or grinding wheels when tightening the nuts.
- Be careful not to damage the shaft thread due to applying excessive torque.
- Install wheel cover (4) and fix it with three screws.
- Adjust setting of the workrest and eye shield.
- Turn the wheel by hand to ensure it is free to rotate.
- Connect the grinder to mains socket, stand aside, switch on the grinder and allow it to work at full speed for few minutes.

CLEANING



Never use any caustic agents, or cleaning agents based on petrol or alcohol. Protect the grinder against moisture.

- Keep outer surfaces of the grinder clean, remove dust from places where the dirt accumulates with brush or compressed air.
- Wipe shields and body with damp, soft cloth. You can also use

delicate detergent.

- Wipe eye shields with damp soft cloth, be careful not to scratch them. You can also use delicate detergent.



All faults should be repaired by service workshop authorized by the manufacturer.

TECHNICAL PARAMETERS

RATED PARAMETERS

Bench Grinder	
Parameter	Value
Rated voltage	230 V AC
Frequency	50 Hz
Rated power	200 W (S2 30min)
No load rotational speed	2950 rpm
Maximum wheel diameter	150 mm
Wheel width	20 mm
Wheel inner diameter	12,7 mm
Protection class	I
Weight	7,5 kg
Year of production	2016

NOISE LEVEL AND VIBRATION PARAMETERS

Sound pressure $L_{p_A} = 62,6$ dB(A) $K=3$ dB(A)

Sound power $L_{w_A} = 75,6$ dB(A) $K=3$ dB(A)

ENVIRONMENT PROTECTION / CE



Do not dispose of electrically powered products with household wastes, they should be utilized in proper plants. Obtain information on wastes utilization from your seller or local authorities. Used up electric and electronic equipment contains substances active in natural environment. Unrecycled equipment constitutes a potential risk for environment and human health.

* Right to introduce changes is reserved.

"Grupa Topex Spółka z ograniczoną odpowiedzialnością" Spółka komandytowa with seat in Warsaw at ul. Pograniczna 2/4 (hereinafter Grupa Topex) informs, that all copyrights to this instruction (hereinafter Instruction), including, but not limited to, text, photographs, schemes, drawings and layout of the instruction, belong to Grupa Topex exclusively and are protected by laws accordingly to Copyright and Related Rights Act of 4 February 2004 (ustawa o prawie autorskim i prawach pokrewnych, Dz. U. 2006 No 90 item 631 with later amendments). Copying, processing, publishing, modifications for commercial purposes of the entire Instruction or its parts without written permission of Grupa Topex are strictly forbidden and may cause civil and legal liability.



ПЕРЕВОД ОРИГИНАЛЬНОЙ ИНСТРУКЦИИ

МАШИНА ШЛИФОВАЛЬНАЯ НАСТОЛЬНАЯ 51G450

ВНИМАНИЕ: ПЕРЕД НАЧАЛОМ ЭКСПЛУАТАЦИИ ЭЛЕКТРОИНСТРУМЕНТА СЛЕДУЕТ ВНИМАТЕЛЬНО ПРОЧИТАТЬ ДАННОЕ РУКОВОДСТВО ПО ЭКСПЛУАТАЦИИ И СОХРАНИТЬ ЕГО В КАЧЕСТВЕ СПРАВОЧНОГО МАТЕРИАЛА.

СПЕЦИАЛЬНЫЕ ТРЕБОВАНИЯ БЕЗОПАСНОСТИ

СПЕЦИАЛЬНЫЕ ТРЕБОВАНИЯ БЕЗОПАСНОСТИ ПРИ РАБОТЕ С НАСТОЛЬНОЙ ШЛИФОВАЛЬНОЙ МАШИНОЙ

- Соблюдать все указания, представленные в руководстве по эксплуатации шлифовальной машины.
- Запрещается использовать поврежденные расходные шлифовальные принадлежности;

- Использовать исключительно рекомендованные производителем шлифовальные принадлежности, предназначенные для скорости, равной или большей скорости, указанной на щитке шлифовальной машины;
- Часто регулировать искрозащитные экраны, чтобы компенсировать износ шлифовального круга, с сохранением как можно меньшего расстояния между искрозащитным экраном и шлифовальным диском, максимум 2 мм;
- Надежным способом присоединить к шлифовальной машине все элементы, гарантирующие безопасность.
- Запрещается приступать к шлифованию, если не установлены элементы, гарантирующие безопасную работу (защитные экраны).
- Во время работы пользоваться специальными средствами индивидуальной защиты (защитными противоосколочными очками, лицевым щитком, противосумными наушниками, защитной полумаской, защитной обувью, защитными перчатками, защитной одеждой и т.п.).
- Разрешается выполнять только такое шлифование, для которого предназначен используемый шлифовальный диск (учитывать ограничения в применении, требования по безопасности и прочую информацию).
- Приступая к каким-либо действиям, связанным с регулировкой, обслуживанием или заменой шлифовального диска, следует вынуть вилку шнура питания из розетки.
- Проверить правильную установку защитных экранов для глаз.
- Неэксплуатируемая шлифовальная машина должна быть всегда выключена. Запрещается оставлять шлифовальную машину без присмотра, если она не выключена, а вилка не вынута из розетки. Запрещается оставлять шлифовальную машину без присмотра, не дожидаясь полной остановки шлифовальных дисков.
- Запрещается использовать шлифовальные диски, для которых предельная допустимая частота вращения составляет менее 2950 мин⁻¹.
- Запрещается работать шлифовальной машиной лицам, не достигшим 18 лет.
- Вблизи места работы шлифовальной машины запрещается оставлять элементы, одежды, тряпки, шнуры, канаты и прочие аналогичные предметы.
- Если во время работы со шлифовальной машиной кто-нибудь решит отвлекать оператора от работы, прежде чем уделить внимание данному лицу, необходимо завершить выполняемую работу и выключить шлифовальную машину.
- Систематически контролировать надежное крепление и предохранение всех гаек, болтов и прочих крепежных элементов.
- Запрещается затягивать с чрезмерным усилием крепежные гайки шлифовальных дисков.
- Запрещается использовать шлифовальный диск после падения или удара, прежде всего, в боковую поверхность диска.
- Диск с трещинами и прочими повреждениями необходимо заменить.
- Всегда после установки нового шлифовального диска, перед началом работы диск должен в течение нескольких минут вращаться с максимальной частотой вращения. Включая шлифовальную машину, оператор должен стоять сбоку.
- Перед каждым включением шлифовальной машины проверить свободное вращение шлифовальных дисков.
- Запрещается работать со шлифовальной машиной, пока все защитные экраны не будут надлежащим образом установлены и закреплены.
- Приступая к работе проверить правильную установку подпор инструмента.
- Запрещается перегружать шлифовальную машину. Разрешить шлифовальной машине работать с полной скоростью или скоростью, приближенной к полной.
- Запрещается оказывать чрезмерный нажим на шлифовальный диск. Могут образоваться трещины, что чревато получением телесных повреждений.
- Запрещается использовать шлифовальную машину для распиловки.
- Перед включением шлифовальной машины убедиться, что шлифовальный диск не контактирует с материалом.
- Для выравнивания и чистки шлифовальных дисков использовать

исключительно предназначенные для этого инструменты.

ВНИМАНИЕ! Инструмент служит для работы внутри помещения.

Несмотря на безопасную конструкцию, предпринятые защитные меры и использование средств защиты, всегда существует некоторый остаточный риск получения травмы во время работы.

КОНСТРУКЦИЯ И ПРИМЕНЕНИЕ

Настольная шлифовальная машина предназначена для легких работ в небольших ремонтных мастерских, а также для мастеров-любителей. Инструмент не предназначен для профессионального использования. Шлифовальная машина отлично подходит для заточки таких рабочих элементов, как сверла и зубила. Шлифовальная машина не предназначена для непрерывной работы и не должна непрерывно работать более 30 минут. Если машина работала в течение определенного времени с нагрузкой, ее следует выключить и дать остыть до температуры окружающей среды. Шлифовальная машина может работать с проволочными щетками при условии, что такая щетка предназначена для работы с частотой вращения 2950 мин⁻¹ или выше.



Запрещается применять электроинструмент не по назначению!

ОПИСАНИЕ К ГРАФИЧЕСКИМ ИЗОБРАЖЕНИЯМ

Перечисленная ниже нумерация касается элементов инструмента, представленных на страницах с графическими изображениями.

1. Защита для глаз
2. Защита для глаз
3. Шлифовальный диск
4. Боковая защита
5. Отверстие для крепления к столу
6. Основание
7. Кнопка включения
8. Регулируемая подпора инструмента
9. Кожух режущего диска
10. Искрозащитный экран
11. Резиновая ножка

* Внешний вид приобретенного электроинструмента может незначительно отличаться от изображенного на рисунке

ОПИСАНИЕ ИСПОЛЬЗОВАННЫХ ГРАФИЧЕСКИХ СИМВОЛОВ



ВНИМАНИЕ



ВНИМАНИЕ - ОПАСНОСТЬ!



СБОРКА/НАСТРОЙКА



ИНФОРМАЦИЯ

ОСНАЩЕНИЕ И ДОПОЛНИТЕЛЬНЫЕ ПРИНАДЛЕЖНОСТИ

1. Защита для глаз - 2 шт.
2. Искрозащитный экран - 2 шт.
3. Подпора для инструмента - 2 шт.

ПОДГОТОВКА К РАБОТЕ

МОНТАЖ ШЛИФОВАЛЬНОЙ МАШИНЫ НА РАБОЧЕМ СТОЛЕ



Четыре резиновые ножки (11) сокращают шум и вибрацию. Рекомендуется, чтобы шлифовальная машина была надежно прикреплена к рабочему столу или стойке, с использованием двух отверстий в основании инструмента, предусмотренных для крепления (крепежные болты не входят в комплект поставки), что гарантирует безопасную работу. С каждой стороны основания предусмотрено монтажное отверстие (5).

VERTO

МОНТАЖ И РЕГУЛИРОВКА ЗАЩИТЫ ДЛЯ ГЛАЗ И ИСКРОЗАЩИТНОГО ЭКРАНА



Перед монтажом защиты для глаз убедиться, что шлифовальная машина выключена, а вилка шнура питания вынута из розетки. Каждый раз, приступая к работе убедиться, что защиты для глаз 1 и 2 правильно установлены. Над каждым шлифовальным диском должна быть установлена защита для глаз на специальном кронштейне.

- кронштейны из набора, установить защиты для глаз.
- Отрегулировать высоту и угол защиты для глаз так, чтобы это соответствовало позиции оператора и типу выполняемой работы.
- На каждом кожухе шлифовального диска закрепить искрозащитный экран (10) (рис. С).
- Отрегулировать положение искрозащитного экрана.
- Прокрутить вручную шлифовальный диск и убедиться, что он не соприкасается с искрозащитным экраном.
- Хорошо затянуть болт.
- Повторить все действия для монтажа второго искрозащитного экрана.



Запрещается затягивать крепежные болты пластмассовых пластин с чрезмерной силой, это может вызвать образование трещин. Искрозащитный экран должен быть установлен таким образом, чтобы его нижний край находился на расстоянии не более 2 мм от поверхности шлифовального диска. Необходимо систематически регулировать установку искрозащитного экрана, чтобы скомпенсировать износ шлифовального диска.

МОНТАЖ ПОДПОР



Перед монтажом подпор убедиться, что шлифовальная машина выключена, а вилка шнура питания вынута из розетки.

Подпоры для инструмента (8) необходимы при высокоскоростной работе шлифовального диска, помогают при шлифовании. Запрещается работать с настольной шлифовальной машиной, которая не имеет подпор или если подпоры неправильно установлены. В комплект инструмента входит правая и левая подпоры. Следует убедиться, что с каждой стороны установлена соответствующая подпора.



- Прикрепить подпоры (8) к внутренним стенкам кожухов шлифовальных дисков, используя болты и шайбы из набора (рис. D).
- Отодвинуть подпоры (8) от диска на расстояние не более 1,5 мм.
- Повернуть диск вручную и убедиться, что он не соприкасается с подпорой.
- Повторить те же действия для второй стороны.

РАБОТА/НАСТРОЙКА

ПОДКЛЮЧЕНИЕ К СЕТИ ПИТАНИЯ



Перед подключением проверить соответствие напряжения сети напряжению, указанному на щитке шлифовальной машины (на задней стенке инструмента). Шлифовальная машина является оборудованием I класса (заземляемым), поэтому оснащена трехжильным кабелем и вилкой с защитным контактом.

ВКЛЮЧЕНИЕ/ВЫКЛЮЧЕНИЕ



Включение - нажать зеленую кнопку I переключателя (7).

Выключение - нажать красную кнопку O переключателя (7).



При шлифовании работать исключительно торцевой поверхностью шлифовального диска, а не боковыми. Помните, что во время обработки материал сильно нагревается. Может возникнуть необходимость охлаждения материала путем погружения в хладоноситель или воду. Запрещается охлаждать хладоносителем или водой шлифовальный диск. По мере износа шлифовального диска необходимо регулировать установку подпор так, чтобы расстояние между их краями и шлифовальными дисками не превышало 1,5 мм. Обрабатываемый предмет не должен выскальзываться из рук, это может вызвать его заклинивание между подпорой и диском. Такая ситуация чревата образованием трещин в диске или получением телесных повреждений.

ОБСЛУЖИВАНИЕ И КОНСЕРВАЦИЯ



Приступая к каким-либо действиям, связанным с регулировкой или обслуживанием, следует вынуть вилку шнура питания из розетки.

ЧИСТКА ШЛИФОВАЛЬНОГО ДИСКА



При чистке шлифовального диска выравнивается его торцевая поверхность, что увеличивает эффективность работы и предотвращает вибрацию.

- Взять устройство для правки диска (рис. F).
- Опереть устройство для правки диска о подпору для инструмента (8), на расстоянии порядка 5 мм от шлифовального диска.
- Включить двигатель и подождать, чтобы он достиг своей максимальной скорости.
- Держать устройство для правки диска как показано на рис. F.
- Медленно прижать устройство к диску и перемещать поперек ширины диска до тех пор, пока поверхность диска не выровняется.
- Отрегулировать подпору (8) так, чтобы она находилась на расстоянии $1 \div 1,5$ мм от поверхности диска.



Не допускать, чтобы устройство для правки диска прикоснулось к диску перед достижением диском полной частоты вращения, так как это может вырвать устройство из рук и причинить серьезные телесные повреждения. Не прижимать устройство с чрезмерной силой, желая выровнять диск одним движением.

ЗАМЕНА ШЛИФОВАЛЬНОГО ДИСКА ИЛИ ЩЕТКИ



Перед заменой проверить диск или щетку, запрещается работать потрескавшимися, выщербленными или поврежденными каким-либо другим образом дисками и щетками.



Отключить электроинструмент от сети.

Убедиться в том, что предельная допустимая частота вращения нового шлифовального диска или щетки равна 2950 мин⁻¹ или больше. Обратит внимание на то, что гайка левого шлифовального диска имеет левую резьбу и при отвинчивании ее следует поворачивать вправо. Гайка правого шлифовального диска имеет правую резьбу и при отвинчивании ее следует поворачивать влево.

- Отвинтить три болта и снять соответствующую боковую защиту диска (4) (рис. G).
- Взять шлифовальный диск или щетку (в защитных перчатках).

- Отвинтить крепежную гайку шлифовального диска или щетки и наружный фланец (рис. Н и I).
- Снять изношенный шлифовальный диск или щетку (рис. К).
- Установить новый диск или щетку на вал и убедиться, что с каждой стороны между шлифовальным рабочим инструментом и фланцем находится шайба, а также что движение диска или щетки правильное.
- Затянуть крепежную гайку диска или щетки.
- Затягивая гайки поддерживать шлифовальный диск или щетки.
- Стараться не повредить резьбу вала, не затягивать с чрезмерной силой.
- Установить боковые защиты диска (4) и закрепить тремя болтами.
- Отрегулировать подпоры и защиты для глаз.
- Прокрутить диск или щетку вручную, проверить свободное вращение.
- Включить вилку шнура питания шлифовальной машины в сеть, встать сбоку и включить шлифовальную машину, дать ей поработать с максимальной частотой вращения в течение нескольких минут.

ЧИСТКА



Запрещается применять для чистки какую-либо едкую жидкость, а также средства на базе бензина и спирта. Следить за тем, чтобы инструмент не отсыревал.

- Наружные поверхности шлифовальной машины содержать в чистоте, удалять пыль щеткой или струей сжатого воздуха из мест, в которых она накапливается.
- Защитные экраны и корпус протирать мягкой влажной тряпочкой. Можно использовать мягкий детергент.
- Защиты для глаз протирать влажной мягкой тряпочкой, чтобы не было царапин. Можно использовать мягкий детергент.



Все неполадки должны устраняться уполномоченной сервисной службой производителя.

ТЕХНИЧЕСКИЕ ПАРАМЕТРЫ

НОМИНАЛЬНЫЕ ДАННЫЕ

Машина шлифовальная настольная	
Параметр	Значение
Номинальное напряжение	230 В АС
Частота	50 Гц
Номинальная мощность	200 Вт (S2 30 мин)
Частота вращения, без нагрузки	2950 мин ⁻¹
Максимальный диаметр диска	150 мм
Ширина диска [мм]	20 мм
Посадочный диаметр	12,7 мм
Класс защиты	I
Масса	7,5 кг
Год выпуска	2016

ИНФОРМАЦИЯ ОБ УРОВНЕ ШУМА И ВИБРАЦИИ

Уровень акустического давления $L_{pA} = 62,6$ дБ(А) K = 3дБ(А)
 Уровень акустической мощности $L_{wA} = 75,6$ дБ(А) K = 3дБ(А)

ЗАЩИТА ОКРУЖАЮЩЕЙ СРЕДЫ



Электроприборы не следует выбрасывать вместе с домашними отходами, их следует передать в специальный пункт утилизации. Информацию на тему утилизации может предоставить продавец изделия или местные власти. Электронное и электрическое оборудование, отработавшее свой срок эксплуатации, содержит опасные для окружающей среды вещества. Оборудование, не подвергнутое процессу вторичной переработки, является потенциально опасным для окружающей среды и здоровья человека.

* Оставляем за собой право вводить изменения.

Компания „Grupa Torhex Spółka z ograniczoną odpowiedzialnością“ Spółka komandytowa, расположенная в Варшаве по адресу: ul. Pograniczna 2/4 (далее „Grupa Torhex“) сообщает, что все авторские права на содержание настоящей

инструкции (далее „Инструкция“), в т.ч. текст, фотографии, схемы, рисунки и чертежи, а также компоновка, принадлежат исключительно компании Grupa Torhex и защищены законом от 4 февраля 1994 года об авторском праве и смежных правах (Вестник законодательных актов РП № 90 поз. 631 с послед. изм). Копирование, воспроизведение, публикация, изменение элементов инструкции без письменного согласия компании Grupa Torhex строго запрещено и может повлечь за собой гражданскую и уголовную ответственность.

ИНФОРМАЦИЯ О ДАТЕ ИЗГОТОВЛЕНИЯ УКАЗАНА В СЕРИЙНОМ НОМЕРЕ, КОТОРЫЙ НАХОДИТСЯ НА ИЗДЕЛИИ

Порядок расшифровки информации следующий:

2XXXXYY*****

где

2XXX – год изготовления,

YY – месяц изготовления

V- код торговой марки (первая буква)

******* - порядковый номер изделия**

Изготовлено в КНР для GRUPA TOPEX Sp. z o.o. Sp. k., ul. Pograniczna 2/4, 02-285 Warszawa, Польша



ПЕРЕКЛАД ІНСТРУКЦІЇ З ОРИГІНАЛУ

ВЕРСТАТ ТОЧИЛЬНО-ШЛІФУВАЛЬНИЙ НАСТІЛЬНИЙ 51G450

ПРИМІТКА: ПЕРЕД ТИМ ЯК ПРИСТУПАТИ ДО ЕКСПЛУАТАЦІЇ ІНСТРУМЕНТУ, СЛІД УВАЖНО ОЗНАЙОМИТИСЯ З ЦІЄЮ ІНСТРУКЦІЄЮ Й ЗБЕРЕГТИ ЇЇ В ДОСТУПНОМУ МІСЦІ.

ПРАВИЛА ТЕХНІКИ БЕЗПЕКИ ПІД ЧАС КОРИСТУВАННЯ ВЕРСТАТОМ ТОЧИЛЬНО- ШЛІФУВАЛЬНИМ

СПЕЦИФІЧНІ ПРАВИЛА БЕЗПЕКИ ПІД ЧАС ЕКСПЛУАТАЦІЇ ВЕРСТАТУ ТОЧИЛЬНО-ШЛІФУВАЛЬНОГО

- Слід дотримуватися рекомендацій, що вказані в інструкції з експлуатації верстату.
- Не допускається використовувати пошкоджені шліфувальні й точилині круги.
- Рекомендуються використовувати виключно шліфувальні й точилині круги, що рекомендовані виробником й позначені як такі, що відповідають чи потребують більшої швидкості обертання ніж така, що вказана на таблиці з номінальними характеристиками верстату;
- Якомога частіше пересувати захисний кожух, що забезпечує від іскор та бризок матеріалу, ближче до круга в міру його зношення з метою забезпечення між ним якнайменшої відстані, що не перевищує 2 мм;
- Не допускається працювати на шліфувальному верстаті, якщо на нього не встановлено й міцно не закріплено всі елементи захисту (під час шліфування чи заточки інструменту слід опускати захисний козирок).
- Під час праці на верстаті слід використовувати відповідні засоби особистої безпеки (захисні окуляри чи щитки для захисту обличчя, захисні навушники, захисні півмаски, протипослизгове взуття, захисні рукавиці чи інші слухні елементи робочого вбрання).
- Верстат надається до виконання тільки таких шліфувальних операцій, до яких призначений встановлений шліфувальний чи точилиний круг (слід враховувати обмеження щодо застосування, рекомендації з безпеки й інші вказівки).
- Перед тим як регулювати чи ремонтувати верстат, або замінити шліфувальний чи точилиний круг слід витягти виделку з розетки.

VERTO

- Слід постійно перевіряти, чи захисні екрани на верстаті, що оберігають органи зору, правильно встановлені та скеровані.
- Верстат, що не використовується, повинен бути вимкнений. Не допускається залишати верстат без нагляду, якщо його не вимкнено кнопкою, та мережений шнур не від'єднаний від мережі. Не допускається залишати мінішліфмашинку без нагляду, якщо шліфувальні круги рухаються.
- Не допускається використовувати шліфувальні й точильні круги, для яких максимальна швидкість обертання становить менш 2950 хв.⁻¹.
- Особи, яким не виповнилося 18 років, не допускаються до користування верстатом.
- Поблизу місця праці верстатом не допускається залишати ганчір'я, предмети одягу, мотуззя, троси й інші аналогічні речі.
- Якщо під час роботи на верстаті, до оператора звертаються треті особи, то перш ніж відволіктися від праці на устаткуванні, оператор повинен завершити виконану операцію й вимкнути верстат.
- Періодично слід перевіряти, чи дотягнуті всі накрутки, гвинти чи інші фіксуючі деталі.
- Не допускається надто сильне затягування накруток, що кріплять шліфувальні чи точильні круги.
- Не допускається застосування шліфувального чи точильного круга, що зазнав удару, насамперед в бокову поверхню.
- Тріснутий диск, або такий, що може бути пошкоджений, підлягає заміні.
- Після встановлення нового круга слід зачекати, поки верстат не попрацює одну-дві хвилини на повній швидкості, й тільки після цього допускається заходитися працювати новим кругом. Під час ввімкнення верстату оператор повинен знаходитися збоку від нього.
- Перед ввімкненням верстату слід перевірити, чи шліфувальні круги вільно обертаються.
- Не допускаються користуватися верстатом, аж всі його захисні елементи не будуть встановлені й міцно притягнуті.
- Перш ніж заходитися працювати на верстаті слід упевнитися, чи підпорні полочки до спірання різального інструменту, що підлягає нагостренню, встановлені в зручному положенні.
- Не допускається допроваджувати до перевантаження верстату. Слід дозволити, щоб верстат попрацював на максимальній швидкості або зі швидкістю, що наближена до максимальної.
- Не допускається спричиняти на шліфувальний чи точильний круг надмірного зусилля. Це може призвести до його тріскання, що загрожує травмуванням оператора.
- Не допускається використовувати верстат до розпилу.
- Перш ніж ввімкнути верстат, слід упевнитися, що шліфувальний чи точильний круг не торкається оброблюваного матеріалу.
- До рівняння й очистки шліфувальних та точильних кругів допускається використовувати інструменти призначені виключно для цієї мети.

УВАГА! Устаткування призначене до експлуатації у приміщеннях і не призначене для праці назовні.

Не вважаючи на застосування безпечної конструкції, використання засобів безпеки й додаткових засобів особистого захисту, завжди існує залишковий ризик травматизму під час праці.

БУДОВА І ПРИЗНАЧЕННЯ

Верстат точно-шліфувальний настільний призначений до виконання нескладних операцій в невеликих майстернях та в аматорському застосуванні. Верстат не призначений до використання в професійних масштабах. Натомість, він ідеально підходить до нагострення такого різального інструмента, як свердла й зубила. Верстат не призначений до безперервного використання. Час його безперервної праці не повинен перевищувати 30 хвилин. В разі, якщо весь цей час верстат пропрацював під навантаженням, його слід вимкнути на час, що дозволить йому вистигнути до температури оточуючого середовища. На весь верстат допускається монтувати дрютяні дискові щітки, але за умови, що такі щітки допускають обертання зі швидкістю 2950 хв.⁻¹ та вище.



Не допускається використовувати електроінструмент не за призначенням.

ОПИС МАЛЮНКІВ

Перелік елементів зовнішнього вигляду електроінструменту, що зазначений нижче, стосується малюнків до цієї інструкції.

1. Козирок для захисту органів зору
2. Козирок для захисту органів зору
3. Круг шліфувальний/точильний
4. Захисний кожух (бокова частина)
5. Отвір до кріплення до столешні
6. Основа
7. Кнопка ввімкнення
8. Регульована поличка до спірання різального інструменту, що підлягає нагостренню
9. Захисний кожух
10. Захисний кожух для відсікання іскор і бризок
11. Ніжка гумова

* Існує можливість відмінності між фактичним зовнішнім виглядом електроінструменту та таким, що зображений на малюнку

ОПИС ГРАФІЧНИХ СИМВОЛІВ



УВАГА!



ЗАСТЕРЕЖЕННЯ



МОНТАЖ/НАЛАШТУВАННЯ



ІНФОРМАЦІЯ

ПРИНАЛЕЖНОСТІ Й АКСЕСУАРИ

1. Козирок для захисту органів зору збільшувальний, - 2 шт.
2. Захисний кожух до відсікання іскор і бризок, - 2 шт.
3. Поличка до спірання різального інструменту, що підлягає нагостренню, - 2 шт.

ПІДГОТОВКА ДО РОБОТИ

МОНТУВАННЯ ВЕРСТАТУ НА СТОЛЕШНЮ



Чотири гумові ніжки (11) дозволяють скоротити вібрацію та галас. Рекоменується зафіксувати верстат на столешні чи окремому столику, скориставшись з двох місць, що для цього призначені і знаходяться в основі верстату (гвинти до фіксації в комплект поставки не входять), завдяки чому гарантується безпека праці. З кожного боку основи верстату розташовані монтажні отвори (5)

МОНТАЖ ТА РЕГУЛЮВАННЯ КОЗИРКІВ І ЗАХИСНОГО КОЖУХУ



Перш ніж встановлювати втримувачі козирків для захисту зору слід упевнитися, що верстат вимкнено кнопкою ввімкнення та від'єднано від мережі. Щоразу, перш ніж заходитися працювати на верстаті, слід упевнитися, що козирки 1 і 2 встановлені правильно. Козирки на відповідних утримувачах повинні бути встановлені над кожним кругом.



- Встановити козирки, використовуючи втримувачі, прокладки й гвинти, що постачаються в комплекті.
- Відрегулювати висоту і кут нахилу утримувачів козирків таким чином, щоб це було зручно оператору та відповідало виду праці, що виконуються.
- До кожного кожуху диску слід змонтувати кожух-відсікач іскор і бризок матеріалу (10) (мал. С).
- Відрегулювати кожух в бажаному положенні.
- Вручну обернути круг й упевнитися, що він не торкається кожуха-відсікача іскор і бризок матеріалу.
- Міцно притягнути гвинти.
- Повторити процедуру і встановити другий кожух відсікача іскор.



Не допускається надто сильно затягувати гвинти, що кріплять пластикові козирки, оскільки це загрожує їх трісканням. Кожух-відсікач іскор повинен бути встановлений таким чином, щоб його нижня крайка знаходилася на відстані 2 мм від поверхні круга. Періодично слід коригувати положення відсікача іскор в міру сточування шліфувального/точильного круга.

ПОЛИЧКА ДО СПИРАННЯ РІЗАЛЬНОГО ІНСТРУМЕНТУ



Перш ніж встановлювати полицки до спирання різального інструменту, слід упевнитися, що верстат вимкнено кнопкою ввімкнення та від'єднано від мережі.

Полицки (8) повинні обов'язково стосуватися під час заточки інструменту з використанням високообертних кругів. Не допускається користуватися верстатом, що не посідає полицок, або якщо полицки не встановлені відповідним чином. В комплекті поставки передбачено ліву і праву полицки до спирання різального інструменту. Перед роботою слід упевнитися, що ліва й права полицки встановлені відповідно.



- Встановити полицки до спирання різального інструменту (8) на внутрішні сторони кожухів шліфувальних кругів, використовуючи гвинти і шайби, що постачаються в комплекті (мал. D).
- Розташувати полицку (8) на відстані не більше 1,5 мм від торцевої крайки круга.
- Вручну обернути кожен круг й упевнитися, що він не торкається полицки.
- Повторити процедуру і встановити другу полицку.

ПОРЯДОК РОБОТИ/РОБОЧИ НАЛАШТУВАННЯ

ПІД'ЄДНАННЯ ДО МЕРЕЖІ ЖИВЛЕННЯ



Перед тим як ввімкнути верстат до мережі живлення, слід упевнитися, що значення напруги, що вказана на таблиці з даними на інструменті, співпадає з таким мережі. Верстат точно-шліфувальний належить до класу I (із заземленням) та обладнаний трижильним мережевим шнуром з виделкою з захистом.

ВМИКАННЯ І ВИМИКАННЯ



Ввімкнення: натиснути зелену кнопку I (7).
Вимкнення: натиснути червону кнопку O (7).



До гостріння/шліфування слід використовувати тільки провідну (торцову) частину поверхні. Не допускається використовувати до гостріння/шліфування бокові площини круга. Слід пам'ятати, що оброблюваний матеріал може бути розпечений. Не виключена потреба примусового охолодження матеріалу, що оброблюється, шляхом занурення його в воду чи хладагент. Не допускається охолоджувати круг шляхом лиття на нього води чи хладагенту. В міру зужиття круга слід корегувати положення полицки до спирання інструменту таким чином, щоб відстань між її крайкою та крайкою круга склала не більше 1,5 мм. Слід уважати, щоб оброблюваний інструмент/предмет випадково не вибило з руки або не заклинило між полицкою та кругом. Це здатне призвести до тріскання круга та травматизму.



Перед тим як регулювати, ремонтувати чи обслуговувати верстат, або замінити шліфувальний чи точильний круг слід вимкнути верстат кнопкою та витягти виделку з розетки.

ЧИЩЕННЯ ТОЧИЛЬНОГО/ШЛІФУВАЛЬНОГО КРУГУ



Під час чищення круга водночас відбувається вирівнювання її торцевої поверхні, що покращує ефективність праці нею та запобігає биттю.

- Взяти в руку брусок до правки точильного чи шліфувального кругів (мал. F).
- Сперти брусок для правки на полицці (8) на відстані прибіл. 5 мм від круга.
- Ввімкнути електромотор і зачекати, доки він не набере максимальну швидкість.
- Тримати брусок до правки точильного/шліфувального круга чином, показаним на мал. F.
- Повільно пересувати брусок в напрямку круга й, повільно дотискаючи його до торцевої поверхні круга, пересувати вздовж неї стільки разів, скільки потрібно, аж вона вирівняється.
- Знову відрегулювати положення полицки (8) таким чином, щоб вона розташувалася на відстані не більше 1-1,5 мм від крайки круга.



Не допускається, щоб брусок до рівняння круга торкнувся його перш, ніж електромотор осягне повну швидкість обертання, оскільки це здатне призвести до явища «відбиття», внаслідок чого не виключено отримання травми. Спричиняти на брусок такий тиск, щоб за один прохід вирівняти поверхню точильного/шліфувального круга, не допускається.

ЗАМІНА КРУГУ ЧИ ЩІТКИ ПОЛІРУВАЛЬНОЇ



Перед заміною слід перевірити стан шліфувального/точильного круга чи щітки. Не допускається використання кругів з вищербинами, тріщинами чи іншими пошкодженнями, а також надзужитих кругів та щіток.



Вимкнути електроінструмент і витягти виделку з розетки.

Упевнитися, що новий шліфувальний, точильний круг чи щітка допускається до використання за максимальної швидкості 2950 хв.⁻¹ чи більше. Зверніть увагу, що накрутка лівого круга посідає ліву різьбу, тобто під час відкручування вимагає обертання вправо. Натомість накрутка правого круга посідає праву різьбу, тобто під час відкручування вимагає обертання вліво.

- Вигвинтити три гвинти, що кріплять лівий чи правий захисний кожух круга (4), (мал. G).
- Ціпко взятися за круг чи щітку (працювати слід в робочих рукавицях, щоб не зранити руки).
- Відкрутити накрутку, що кріпить круг і внутрішній комір (мал. H і I).
- Зняти зужитий чи пошкоджений круг чи щітку (мал. K).
- Надіти новий круг чи щітку на вісь, переконавшись, що з між коміром і кругом надіто прокладку, та що круг чи щітка на вісі сидить щільно, не прокручується, не провисає в отворі.
- Прикрутити накрутку, що притягує круг.
- Під час протягування накрутки слід знову ціпко взятися за диск чи щітку і притримати її.
- Слід уважати під час затягування накрутки, щоб не зірвати різьбу валу.
- Встановити кожух (4) і зафіксувати за допомогою трьох гвинтів.
- Відрегулювати положення полицки для спирання інструментів та козирків для захисту зору.
- Прокрутити рукою круг та упевнитися, що він рухається вільно.

VERTO

- Ввімкнути верстат до мережі живлення, стати збоку та ввімкнути кнопкою. Зачекати, аж вісь розгониться до повної швидкості, та дозволити верстату попрацювати на яловому ході одну-дві хвилини.

УТРИМАННЯ В ЧИСТОТІ



Не допускається чистити електроінструмент їдкими засобами, засобами, що містять бензин чи спирт. Не допускається допроваджувати до потрапляння вологи в електроінструмент.

- Слід підтримувати в чистоті зовнішні поверхні верстату, де гromадиться пил, за допомогою щітки чи струменя стисненого повітря.
- Кожухи і корпус верстату допускається витирати м'якою вологою ганчіркою. Також допускається застосовувати лагідний миючий засіб.
- Козирки для захисту зору допускається витирати м'якою вологою ганчіркою, запобігаючи їх шкрябання. Також допускається застосовувати лагідний миючий засіб.



В разі будь-яких неполадок слід звертатися до авторизованого сервісного центру виробника.

ТЕХНІЧНІ ХАРАКТЕРИСТИКИ

НОМІНАЛЬНІ ХАРАКТЕРИСТИКИ

Верстат шліфувальний настільний	
Характеристика	Показник
Напруга номінальна	230 В зм.ст.
Частота	50 Гц
Номінальна потужність:	200 Вт (S2 30 мин)
Швидкість обертів без навантаження	2950 хв. ⁻¹
Максимальний діаметр круга	150 мм
Ширина тоцової поверхні	20 мм
Діаметр посадочного отвору	12,7 мм
Клас електроізоляції	I
Вага	7,5 кг
Рік виготовлення:	2016

ІНФОРМАЦІЯ ПРО РІВЕНЬ ШУМУ І КОЛИВАНЬ

Рівень акустичного тиску $L_{pA} = 62,6$ дБ (A) $K=3$ дБ (A)

Рівень акустичної потужності $L_{wA} = 75,6$ дБ (A) $K=3$ дБ (A)

ОХОРОНА СЕРЕДОВИЩА/СЕ



Зужиті продукти, що працюють на електричному живленні, не слід викидати разом з побутовими відходами, а утилізувати в спеціальних закладах. Відомості про утилізацію можна отримати в продавця продукції чи в органах місцевої адміністрації. Відпрацьовані електричні та електронні прилади містять речовини, що не є сприятливими для природного середовища. Обладнання, що не передається до переробки, може становити небезпеку для середовища та здоров'я людини.

* Виробник залишає за собою право вносити зміни.

«Grupa Torhex Spółka z ograniczoną odpowiedzialnością» Spółka komandytowa, z юридичною адресою в Варшаві, ul. Pograniczna 2/4, (тут і далі згадуване як «Grupa Torhex») сповіщає, що всі авторські права на зміст даної інструкції (тут і далі називаної «Інструкція»), в тому на її текст, розміщені світлини, схематичні рисунки, креслення, а також розташування текстових і графічних елементів належать виключно до Grupa Torhex і застережені відповідно до Закону від 4 лютого 1994 року «Про авторське право й споріднені права» (див. орган держдруку Польщі «Dz. U.» 2006 № 90 п. 631 з подальш. зм.). Копіювання, переробка, публікація, переробка в комерційних цілях всієї Інструкції чи окремих її елементів без письмового дозволу Grupa Torhex суворо заборонене. Недотримання до цієї вимоги тягне за собою цивільну та карну відповідальність.

HU

EREDETI HASZNÁLATI UTASÍTÁS FORDÍTÁSA

ASZTALI KÖSZÖRŰ 51G450

FIGYELEM: AZ ELEKTROMOS KÉZISZERSZÁM ÜZEMBE HELYEZÉSE ELŐTT FIGYELMESEN OLVASSA EL EZT A HASZNÁLATI UTASÍTÁST ÉS ŐRIZZE MEG KÉSŐBBI FELHASZNÁLÁS CÉLJÁRA.

RÉSZLETES BIZTONSÁGI ELŐÍRÁSOK

AZ ASZTALI KÖSZÖRŰT ÉRINTŐ KÜLÖNLEGES BIZTONSÁGI ELŐÍRÁSOK

- Szigorúan tartsa be a köszörűgép használati utasításában foglalt ajánlásokat.
- Tilos sérült köszörűkövek használata.
- Csak olyan, a gyártó által ajánlott köszörűköveket használjon, amelyek jelzés szerinti maximális sebessége nagyobb vagy egyenlő a köszörűgép adattábláján feltüntetett sebességgel.
- A szikrafogót gyakran után kell állítani, úgy, hogy a korong kopása miatt növekedő rés mélysége lehetőleg ne haladja meg a 2 mm-t.
- A köszörűgépre tartósan fel kell szerelni az összes biztonságot növelő elemet.
- Tilos a köszörűgép használata, ha a biztonsági elemek nincsenek felszerelve (a védőborításokat használni kell).
- Munkavégzés közben viselni kell a használt szerszám jellegének megfelelő személyes védőeszközöket (védőszemüveg, arcvédő, zajvédő fültek, védő felálarc, biztonsági cipő, védőkesztyű és hasonlók).
- Csak olyan köszörűlési munkákat végezzen, amelyek összhangban állnak a csiszolókorong rendeltetésével (vegye figyelembe a használati korlátozásokat, a biztonsági ajánlásokat és minden egyéb információt).
- Áramtalanítsa a szerszámot a hálózati csatlakozó kihúzásával a beállítási, karbantartási műveletek, valamint a köszörűkorong cseréjének megkezdése előtt.
- Minden esetben ellenőrizze, hogy a köszörűgépre felszerelt, a szemek védelmére szolgáló palástok megfelelően vannak-e beállítva.
- Használaton kívül minden esetben kapcsolja ki a köszörűgépet. Tilos a köszörűgépet őrizetlenül hagyni, ha az nincs kikapcsolva és a hálózati csatlakozója nincs kihúzva az aljzatból. Tilos a köszörűgépet addig felügyelet nélkül hagyni, amíg a köszörűkorongok teljesen meg nem állnak.
- Tilos olyan köszörűkorongok használata, melyek maximális megengedett fordulatszáma kisebb, mint 2950 min⁻¹.
- A köszörűt nem használhatják 18. életévüket be nem töltött személyek.
- A köszörű működtetésének helye közelében tilos rongyokat, ruhadarabokat, köteleket, spárgákat és ezekhez hasonlókat hagyni.
- Ha bárki a köszörű használata közben a gépet működtető személyhez fordul, akkor még mielőtt a figyelem elterelődne a köszörűről, be kell fejeznie a végzett műveletet és a gépet ki kell kapcsolni.
- Időszakosan ellenőrizni kell, hogy a csavarok, a csavaranyák, és más rögzítőelemek megfelelően meg vannak-e húzva és biztosítva.
- Tilos a köszörűkorongokat rögzítő csavaranyákat túl erősen meghúzni.
- Tilos olyan köszörűkorongot használni, amelyet ütés ért, főleg, ha azt az oldalán érte.
- A megrepedt vagy sérülés gyanús köszörűkorongot ki kell cserélni.
- Az új köszörűkorongot engedni kell néhány perccig terhelés nélkül, teljes fordulatszámon forogni használatbavétele előtt. A köszörűgép működtetése során kezelője álljon a géptől oldalt.
- A köszörű beindítása előtt mindig ellenőrizze, hogy a köszörűkorong forgását nem akadályozza-e valami.
- Tilos a köszörűt használatba venni, ha nincs az összes védőborítás felszerelve és megfelelően bezártva.
- A köszörűlés megkezdése előtt győződjön meg arról, hogy a tárgyasztal beállítása megfelelő-e.
- Tilos a köszörűt túlterhelni. Engedje, hogy a köszörű teljes, vagy ahhoz közeli sebességgel működjön.
- Tilos a köszörűkorongra túlzott nyomást gyakorolni., mert így az megrepedhet, ez pedig a kezelő sérülését okozhatja.
- Tilos a köszörűt vágásra használni.
- A köszörű beindítása előtt győződjön meg arról, hogy a korong nem

érinti-e a megmunkálandó anyagot.

- A köszörűkorongok lehúzását, tisztítását csak erre szolgáló célszerszámokkal végezze.

FIGYELEM! A szerszám beltéri alkalmazásra szolgál.

Az önmagában is biztonságos szerkezeti felépítés, a biztonsági megoldások és kiegészítő védőfelszerelések alkalmazása mellett is mindig fennmarad a munkavégzés közben bekövetkező balesetek minimális veszélye.

FELÉPÍTÉS, RENDELLETÉS

Az asztali köszörű könnyű feladatokra lett tervezve, kisebb műhelyek számára, illetve amatőr célú felhasználásra (barkácsolás). Nem ipari jellegű felhasználásra szolgál. Igen jól használható szerszámok, pl. fúrók, vésők élesítésére. A köszörűgép nem folyamatos használatra készült, egyszerre ne működtesse 30 percnél hosszabb ideig. Ha egy ideig terhelés alatt működött, kapcsolja ki, és várja meg, míg lehűl a környezeti hőmérsékletre. A gépre felszerelhető drótkéfe-korong is, ennek feltétele, hogy a kefekorong használható legyen 2950 min⁻¹ fordulatszámra vagy e fölött.



Tilos az elektromos kéziszerszámot rendeltetésétől eltérő célra alkalmazni.

AZ ÁBRÁK ÁTTEKINTÉSE

Az alkalmazott számozás a külön oldalakon található, a szerszámok részelemeit bemutató ábrák jelöléseit követi.

1. Szemvédő palást
2. Szemvédő palást (nagyító)
3. Köszörűkorong
4. Oldalsó védőborítás
5. A rögzítőcsavar helye
6. Talpazat
7. Indító kapcsoló
8. Állítható tárgyasztal
9. A köszörűkorong védőborítása
10. Szikrafogó
11. Gumitalp

* Előfordulhatnak különbségek a termék és az ábrák között.

AZ ALKALMAZOTT PIKTOGRAMOK MAGYARÁZATA



FIGYELEM



FIGYELMEZTETÉS



ÖSSZESZERELÉS / BEÁLLÍTÁS



TÁJÉKOZTATÓ

TARTOZÉKOK, KIEGÉSZÍTŐ FELSZERELÉSEK

1. Szemvédő palást - 2 db
2. Szikrafogó - 2 db
3. Tárgyasztal - 2 db

FELKÉSZÜLÉS AZ ÜZEMBEHELYEZÉSRE

A KÖSZÖRŰ FELSZERELÉSE A MŰHELYASZTALRA



A négy darab (11) gumitalp csillaptja a zajt és a rezgéseket. Ajánlott a köszörű biztos rögzítése a műhelyasztalhoz vagy az állványhoz, így használható biztonságosan a gép. A rögzítésre a talpazaton található két nyílás szolgál (rögzítőcsavarok nincsenek mellékelve). A köszörűgép mindkét oldalán a talpazatban található az (5) szerelőnyílás.

A SZEMVÉDŐ PALÁST ÉS A SZIKRAFOGÓ FELSZERELÉSE ÉS BEÁLLÍTÁSA



A szemvédő palást tartók felszerelésének megkezdése előtt ellenőrizze, hogy a gép ki van-e kapcsolva, és hogy a csatlakozó ki van-e húzva az aljzatból. A köszörű használata előtt mindig ellenőrizze, hogy az (1) és (2) szemvédő palást helyesen van-e felszerelve. Mindkét köszörűkorong fölé fel kell szerelni a szemvédő palástot az arra szolgáló tartóra.



- A készlethez tartozó csavarok, alátétek, tartókarok felhasználásával szerelje össze a szemvédő palástokat.
- Állítsa be a szemvédő palást magasságát és dőlésszögét úgy, hogy az megfeleljen a gép kezelője adottságainak és az elvégzendő feladat sajátosságainak.
- Mindkét köszörűkorong védőborítására szerelje fel a (10) szikrafogót (**C. rajz**).
- Állítsa a szikrafogót a kívánt helyzetbe.
- Ellenőrizze, hogy a szikrafogó nem érinti-e a köszörűkorongot, ehhez kézzel forgassa meg a korongot.
- Határozott erővel húzza meg a rögzítőcsavart.
- Ugyanígy szerelje föl a másik szikrafogót is.



Ne húzza meg túl erősen a műanyaglapok rögzítőcsavarjait, nehogy azok elrepedjenek. A szikrafogó helyzetét úgy kell beállítani, hogy annak alsó széle 2 mm távolságban legyen a köszörűkorongtól. Időnként, a korong kopását követve, újra kell állítani a szikrafogót.

A TÁRGYASZTAL FELSZERELÉSE



A tárgyasztal felszerelésének megkezdése előtt ellenőrizze, hogy a gép ki van-e kapcsolva, és hogy a csatlakozó ki van-e húzva az aljzatból.

A (8) tárgyasztal a nagy fordulatszámú köszörűk esetében elengedhetetlen a köszörülési művelet segítéséhez. Tilos olyan köszörűgépet használni, amelyre nincs tárgyasztal felszerelve, vagy ahol a tárgyasztal beállítása helytelen. A köszörűgéphez bal és jobb oldali tárgyasztal is tartozik. Bizonyosodjon meg a felől, hogy mind a két oldalon a megfelelő tárgyasztal fel van-e szerelve.



- Erősítse a (8) tárgyasztalt a köszörűkorong védőborításának belső falához, a készlethez tartozó csavarok és alátétek felhasználásával (**D. rajz**).
- A (8) tárgyasztalt állítsa a korongtól max. 1,5 mm távolságra.
- A köszörűkorongot forgassa meg kézzel, így ellenőrizve, hogy nem súrolja-e a tárgyasztalt.
- Ugyanígy szerelje fel a másik oldalon is a tárgyasztalt.

MUNKAVÉGZÉS / BEÁLLÍTÁSOK

CSATLAKOZTATÁS AZ ELEKTROMOS HÁLÓZATHOZ



A csatlakoztatás előtt minden esetben győződjön meg arról, hogy a hálózati feszültség megegyezik-e az asztali köszörű gyári adattábláján feltüntetett feszültséggel. Az asztali köszörű az I. érintésvédelmi osztályba sorolt berendezés, így háromeres kábellel, földelt csatlakozóval van felszerelve.

A BE- ÉS KIKAPCSOLÁS



Bekapcsolás - nyomja be a (7) indító kapcsoló I gombját.
Kikapcsolás - nyomja be a (7) indító kapcsoló O gombját.

VERTO



Köszörüléshez csak a korong palástját használja, soha ne köszörüljön az oldalán. Ne felejtkezzen meg arról, hogy a munkadarab erősen felhevülhet. Szükségessé válhat a munkadarab hűtése hűtőközegbe vagy vízbe mártással. Tilos a köszörűkorong hűtése vízzel vagy más hűtőközeggel. A köszörűkorong kopását követendő állítsa után a tárgyasztalt úgy, hogy pereme ne legyen 1,5 mm-nél távolabb a köszörűkorongtól. Vigyázzon, hogy a munkadarab ki ne essen a kezéből, és hogy be ne ékelődjön a tárgyasztal és a korong közé. Ez a korong elrepedését, sőt, személyi sérülést is okozhat.

KEZELÉS, KARBANTARTÁS



Minden esetben áramtalanítsa az asztali köszörűt a hálózati csatlakozó kihúzásával a beállítási és a karbantartási műveletek megkezdése előtt.

A KÖSZÖRŰKORONG TISZTÍTÁSA



A köszörűkorong tisztításával együtt annak munkafelülete is kiegyenlítésre kerül – ez növeli a köszörülés hatásfokát és csökkenti a rezgéskeltést.

- Vegye le a helyéről a (13) lehúzószerszámot (F. rajz).
- Támassza a (13) lehúzószerszámot a (8) tárgyasztalra kb. 5 mm távolságra a köszörűkorongtól.
- Indítsa be az asztali köszörűt, és várja meg, míg a gép eléri maximális fordulatszámát.
- Tartsa a lehúzószerszámot az F. rajzon bemutatott módon.
- Lassan tolja a lehúzószerszámot a koronghoz, és addig mozgassa keresztirányban oda-vissza, míg a korong palástja egyenletessé nem válik.
- Állítsa be a (8) tárgyasztalt úgy, hogy az ne legyen 1 – 1,5 mm-nél távolabb a korong palástjától.



Ne engedje, hogy a lehúzószerszám érintkezzen a korong palástjával, míg a gép el nem éri maximális fordulatszámát, mert ez a szerszám kivetését, kézből való kiszakítását okozhatja, ami komoly sérülések forrása lehet. Tilos a lehúzószerszámot erősen a koronghoz nyomni, hogy egy menetben kiegyenlítse a köszörűkorongot.

A KÖSZÖRŰKORONG ÉS A KORONGKEFE CSERÉJE



Csere előtt ellenőrizze a köszörűkorong vagy a korongkefe épségét, ne használjon kicsorbult, repedt, elhasználódott, vagy más módon sérült köszörűkorongot, korongkefét.



Áramtalanítsa a szerszámot.

Ellenőrizze, hogy az új köszörűkorong vagy kefekefe megengedett maximális fordulatszáma egyenlő-e vagy nagyobb, mint 2950 min⁻¹. Ne felejtse, hogy a bal oldali köszörűkorongot rögzítő anya balmenetes, tehát lecsavarásához jobbra kell csavarni. A jobb oldali köszörűkorongot rögzítő anya jobbmenetes, tehát azt lecsavarásához balra kell csavarni.

- A három rögzítőcsavar kicsavarásával szerelje le a cserélendő korong (4) védőborítást (G. rajz).
- Fogja meg és tartsa erősen a köszörűkorongot (viseljen védőkesztyűt).
- Csavarja le a korongot és a külső gyűrűt rögzítő csavaranyát (H. és I. rajz).
- Távolítsa el az elhasználódott vagy sérült köszörűkorongot vagy korongkefét (K. rajz).
- Igazítsa a tengelyre az új köszörűkorongot vagy korongkefét, ellenőrizze, hogy mindkét oldalon megvan-e az alátét a korong és a gyűrű között, és hogy a korong a tengelyre megfelelően, nem túl lazán illeszkedik-e.

- Csavarja vissza a korongot rögzítő anyát.
- Az anya visszacsavarása során kézzel tartsa meg a korongot.
- Vigyázzon, nehogy az anya túl erős meghúzásával megszakítsa a menetet.
- Szerelje vissza a (4) védőborítást, rögzítse a három csavarral.
- Állítsa be a tárgyasztalt és a szemvédő palást helyzetét.
- Forgassa meg kézzel a korongot, ellenőrizze, hogy akadály nélkül forog-e.
- Csatlakoztassa az asztali köszörűt a hálózatra, álljon oldalt és indítsa el a gépet, engedje, hogy teljes sebességgel működjön néhány percig.

TISZTÍTÁS



Soha ne használjon maró hatású, benzín vagy alkohol alapú tisztítószereket. Ne engedje, hogy az asztali köszörű átnedvesedjen.

- A köszörű külső felületeinek tisztántartásához kefével vagy sűrített levegős lefúvással távolítsa el a port azokról a helyekről, ahol az felgyülemlik.
- A gép házát és a védőborításokat nedves ronggyal törölje le. Használhat enyhe mosószert is.
- A szemvédő palástot puha, nedves ronggyal törölje át, vigyázza, hogy azt össze ne karcolja. Itt is használhat enyhe mosószert.



Bármiféle felmerülő meghibásodás javítását bízva a gyári márkaszervizre.

MŰSZAKI JELLEMZŐK

MŰSZAKI ADATOK

Asztali köszörű	
Jellemző	Érték
Névleges feszültség	230 V AC
Hálózati frekvencia	50 Hz
Névleges teljesítmény	200 W (S2 30 min)
Üresjárat fordulatszám	2950 min ⁻¹
Maximális korongátmérő	150 mm
Korong szélesség	20 mm
A korong belső átmérője	12,7 mm
Érintésvédelmi besorolási osztály	I
Tömeg	7,5 kg
Gyártási év	2016

ZAJ- ÉS REZGÉSVÉDELMI ADATOK

Hangnyomás-szint: $L_{pA} = 62,6 \text{ dB(A)}$ $K=3\text{dB(A)}$

Hangteljesítmény-szint: $L_{wA} = 75,6 \text{ dB(A)}$ $K=3\text{dB(A)}$

KÖRNYEZETVÉDELME / CE

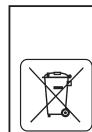

Az elektromos üzemű termékeket ne dobja ki a házi szeméttel, hanem azt adja le hulladékkezelésre, hulladékgyűjtésre szakosodott helyen. A hulladékkezeléssel kapcsolatos kérdéseire választ kaphat a termék kereskedőjétől, vagy a helyi hatóságoktól. Az elhasznált elektromos és elektronikai berendezések a természeti környezetre ható anyagokat tartalmaznak. A hulladékkezelésnek, újrahasznosításnak nem alávetett berendezések potenciális veszélyforrást jelentenek a környezet és az emberi egészség számára.

* A változtatás joga fenntartva!

A „Grupa Topex Spółka z ograniczoną odpowiedzialnością” Spółka komandytowa (székhelye: Varsó, ul. Pograniczna 2/4) (a továbbiakban: „Grupa Topex”) kijelenti, hogy a jelen használati utasítás (továbbiakban: „Használati Utasítás”) tartalmával – ideértve többek között annak szövegével, a felhasznált fényképekkel, vázlatokkal, rajzokkal, valamint a formai megjelenéssel – kapcsolatos összes szerzői jog a Grupa Topex kizárólagos tulajdonát képezi és mint ilyenek jogi védelem alatt állnak, az 1994. február 4-i, a szerzői és ahhoz hasonló jogokról szóló törvényben foglaltak szerint (Dz.U. (Törvényközlöny) 2006. évf. 90. szám 631. tétel, a későbbi változásokkal). A Használati Utasítás egészének vagy bármely részletének hasznosítás céljából történő másolása, feldolgozása, közzététele, megváltoztatása a Grupa Topex írásos engedélye nélkül polgárijogi és büntetőjogi felelősségre vonás terhe mellett szigorúan tilos.

TRADUCERE A INSTRUCȚIUNILOR ORIGINALE

POLIZOR DE BANC 51G450

NOTA: ÎNAINTE DE UTILIZAREA SCULELOR ELECTRICE TREBUIE CITITE ATENT INSTRUCȚIUNILE ȘI SA LE PASTREZI PENTRU VIITOR.

PRESCRIPTII AMANUNTITE DE SECURITATE

CONDITII AMANUNTITE DE SECURITATE REFERITOR LA UTILIZAREA POLIZORULUI

- Trebuie respectate toate recomandările specificate în instrucțiunile de deservire a polizorului de banc.
- Nu întrebuiți discuri abrazive care au defecte;
- Trebuie utilizate doar discuri abrazive recomandate de producător, care sunt marcate cu viteză egală sau mai mare decât cea specificată pe plăcuța de fabricație a polizorului;
- Ajustează voalatorul scânteilor deseori, încât să fie compensată uzura discului abraziv, păstrând distanța mică dintre voalator și disc, nu mai mare de 2mm;
- La polizor trebuie montate, în mod sigur, toate elementele de asigurarea securității;
- Nu este permisă utilizarea polizorului, în cazurile în care nu sunt montate toate elementele de asigurarea securității efectuării lucrului (în timpul șlefuirii utilizați apărătoarea)
- În timpul lucrului trebuie să faci uz de mijloace corespunzătoare de protecție personală, corespunzător la mașina utilizată (ochelari de protecție, apărătoarea feței, antifoane, semi mască de protecție, încălțăminte sigură, mănuși cât și eventual alte elemente de îmbrăcăminte).
- Se poate efectua numai șlefuire de așa fel care permite destinația discului abraziv (trebuie respectate toate limitele de utilizare, îndrumările de securitate cât și alte informații).
- Înainte de a efectua ori ce fel de activități legate de reglare sau deservire, sau la schimbarea discului abraziv, totdeauna ștecărul trebuie scos din priza de alimentare cu tensiune.
- Totdeauna trebuie să verifici apărătoarele ochilor, montate pe polizor, dacă sunt corect montate.
- Dacă polizorul nu este utilizat, trebuie să fie deconectat. Nici odată nu este voie să lași polizorul fără supraveghere, în cazul în care nu a fost deconectată (oprită) iar ștecărul nu a fost scos din priza de alimentare. Deasemeni nu este permis să lași polizorul fără supraveghere până ce discul abraziv nu se va opri.
- Nu utiliza discuri abrazive a căror viteză de rotire permisă este mai mică de 2950 min⁻¹.
- Nu este permisă utilizarea polizorului de banc de către persoane minore (care n-au implinit 18 ani).
- Nu este voie ca în apropierea polizorului să se afle cârpe, sau părți de îmbrăcăminte, funii, frânghii și tot felul de obiecte asemănătoare.
- Dacă în timpul lucrului la polizor, se adresează cineva spre operator, operatorul trebuie să termine întâi lucrul început și să oprească polizorul.
- Periodic trebuie verificată starea piulițelor, șuruburilor cât și altor elemente de fixare, dacă toate sunt corect strânse și asigurate.
- Nu este permis ca piulițele de fixarea a discului abraziv să fie strânse prea tare.
- Nu este permisă utilizarea discurilor abrazive care au fost lovite, în special pe suprafața laterală.
- Orice disc abraziv care este crăpat sau doar suspectat că este defectat, trebuie înlocuit.
- După montarea discului abraziv nou, totdeauna trebuie să permiți ca să se rotească câteva minute la viteza maximă de rotire, înainte de a o utiliza. Pornind polizorul, operatorul trebuie să stea alături.
- De fiecare dată, înainte de a porni polizorul, trebuie verificat dacă discul abraziv se rotește lejer.
- Nu este permisă utilizarea polizorului, până ce toate scuturile nu vor fi corect montate și corespunzător asigurate.
- Înainte de a începe lucrul trebuie verificat dacă reazemele sculei sunt corect și corespunzător poziționate.

- Nu este permis să supraîncarci polozorul. Polizorul trebuie să funcționeze cu viteza plină sau cel puțin aproape plină.
- Nici odată nu este permis să apeși cu forță excesivă, asupra discului abraziv în timpul acționării lui. Poate plezni și provoca leziuni operatorului.
- Nu este permisă utilizarea discului abraziv la operații de tăiere.
- Înainte de a porni polizorul trebuie să te asiguri că discul abraziv nu aderează la material.
- La planarea și curățarea discului abraziv trebuie întrebuițate exclusiv scule destinate pentru acest scop.

Remarcă! Utilajul servește la lucrări în interiorul încăperilor.

Cu toate că am proiectat construcția cioanului cât se poate de sigură, cu toate că în timpul lucrului se utilizează mijloace de protecție cât și mijloace suplimentare de securitate, totuși există riscul remanent de a suferi leziuni.

CONSTRUCTIA SI DESTINATIA

Polizorul de banc a fost proiectat pentru efectuarea lucrărilor ușoare în ateliere mici, deasemeni poate fi utilizat în domeniul executării lucrărilor de către amatori (pentru meșterire). Nu este destinat pentru lucru profesional. Polizorul este potrivit cu perfecțiune pentru ascuțirea sculelor necesare ex. burghiilor și dălților. Polizorul nu este destinat de a fi utilizat pe lungă durată, deci nu trebuie să fie utilizat pe o perioadă mai lungă de circa 30 minute. Dacă în acest timp a lucrat sub sarcină, lucrul trebuie întrerupt cu scopul ca utilajul să se răcească la temperatura mediului. La polizorul de banc se poate monta perii de sârmă (de polizor), cu condiția că așa o perie poate lucra la o viteză de rotire de 2950 rotații pe minut sau cu rotații mai mari.



Nu este permis de a utiliza scula electrică în dezacord cu destinația ei!

DESCRIEREA PGINILOR GRAFICE

Numerale de mai jos se referă doar la elementele utilajului prezentat în paginile grafice ale prezentei instrucțiuni.

1. Apărătoare pentru ochi
2. Apărătoare pentru ochi
3. Disc abraziv
4. Apărătoare laterală
5. Orificiu pentru montarea pe banc
6. Soclu
7. Butonul întrerupătorului
8. Reazim reglabil pentru scule
9. Apărătoarea discului abraziv
10. Voalator de scânteii
11. Picioruș de cauciuc

* Pot apare diferențe între figură și produs.

DESCRIEREA SEMNELOR GRAFICE



ATENȚIE



AVERTISIMENT



MONTAJ / ASEZARI



INFORMATII

INZESTRAREA SI ACCESORIILE

- | | |
|---------------------------|----------|
| 1. Apărătoare pentru ochi | - 2 buc. |
| 2. Voalator de scânteii | -2 buc. |
| 3. Reazim pentru scule | - 2 buc |

PREGATIREA P/T LUCRU

MONTAREA POLIZORULUI PE BANC



Cele patru piciorușe de cauciuc (11) ajută la micșorarea transmițerii vibrațiilor și a zgomotului. Se recomandă, ca polizorul să fie sigur și bine fixat pe banc sau pe stativ, întrebuițând cele două locuri de

VERTO

fixare de pe soclul polizorului care asigură funcționarea sigură (șuruburi pentru fixare nu sunt furnizate). Pe fiecare latură a soclului se află orificiul de montaj (5).

MONTAJUL SI AJUSTAREA APARATOARELOR OCHILOR SI A VOALATORILOR



Înainte de a monta brațele de susținerea apărătoarelor pentru ochi, trebuie să te asiguri că polizorul este deconectat iar ștecărul conductei de alimentare cu tensiune este scos din priză. Înainte de fiecare pornire a polizorului trebuie să verifici dacă apărătoarele pentru ochi 1 și 2 sunt corect montate. Apărătoarea pentru ochi, trebuie să fie montată la fiecare disc abraziv, pe consola corespunzătoare.



- Apărătoarele pentru ochi se montează întrebunțând șuruburile, șaibele și suportii de susținere furnizate.
- Înălțimea și unghiul apărătoarelor pentru ochi trebuie ajustate în așa mod, încât să corespundă cerințelor operatorului și lucrului de efectuat.
- La fiecare apărătoare a discului abraziv trebuie montat voalator de scânteii. (10) (fig. C).
- Voalatorul se ajustează pe poziția preferată.
- Învârte cu mâna discul abraziv cu scopul de a te asigura că, discul nu aderează la voalatorul scânteilor.
- Strânge bine șurubul.
- Repetă această acționare la cealalt voalator de scânteii.



Nu strânge prea tare șuruburile de fixarea plăcilor de plastic, deoarece pot să pleznească. Voalatorul scânteilor trebuie ajustat în așa mod încât, distanța între marginea lui de jos și discul abraziv să fie de 2 mm. Din timp în timp, datorită uzurii discului, voalatorul trebuie reajustat.

MONTAREA REAZEMELOR PENTRU SCULE



Înainte de a monta reazemele p/t scule, trebuie să te asiguri că polizorul este deconectat iar ștecărul conductei de alimentare cu tensiune este scos din priză.

Reazemelor pentru scule (8) sunt strict necesare la fiecare polizor cu viteză mare, reazemele sunt ajutoare la efectuarea șlefuirii. Nici odată să nu utilizezi polizorul de banc, fără să aibă montate reazemele și nici atunci când reazemele nu sunt corect ajustate. Ambele reazeme p/t scule sunt furnizate, cea din dreapta și cea din stânga. Trebuie să te asiguri că, pe fiecare parte sunt montate reazemele corespunzătoare.



- Reazemelor pentru scule (8) se montează, cu șuruburile și șaibele furnizate, pe partea interioară a pereților apărătoarelor discului abraziv (fig. D).
- Reazemelor pentru scule (8) nu pot fi montate la o distanță mai mare de 1,5 mm față de discul abraziv.
- Învârte cu mâna discul abraziv cu scopul de a te asigura că, discul nu aderează la reazemul p/t scule.
- Repetă această acțiune și pe partea cealaltă.

LUCRUL / AJUSTAREA

CONECTAREA LA SURSA DE ALIMENTARE



Înainte de conectare trebuie să te asiguri, că tensiunea de alimentare corespunde cu tensiunea înscrisă pe lăcuța de fabricație a polizorului (pe partea posterioară a polizorului). Polizorul este utilaj care face parte din I clasă (cu legare la pământ) deci este înzestrată cu conductor de alimentare cu tensiune cu trei conducte cu ștecăr cu bolț de legare la pământ.

PORNIREA / OPRIREA



Pornirea: - apasă butonul verde I al. întrerupătorului (7).
Oprirea: - apasă butonul roșu O al întrerupătorului (7).



Slefuirea se face exclusiv pe partea frontală a discului abraziv, nici odată nu trebuie șlefuit cu partea lui laterală. Tine minte că materialul prelucrat se înfierbântă tare. În aceste cazuri materialul trebuie răcit în agent de răcire sau în apă. Nu este permisă răcirea discului abraziv cu agent de răcire și nici cu apă. Șlefuiind, discul abraziv se uzează, deci trebuie să reajustezi reazemul pentru scule în așa mod încât distanța dintre reazem și disc să nu fie mai mare de 1,5 mm. Fii atent ca în timpul șlefuirii, obiectul șlefuit să nu -ți scape din mâni și să nu se blocheze între reazem și discul abraziv. Fapt care ar putea cauza pleznirea discului și ca urmare, leziuni corporale operatorului.

DESERVIREA SI INTRETINEREA



Înainte de a efectua ori ce fel de activități referitor la instalare, ajustare, reparație sau altă deservire, polizorul trebuie deconectat cu întrerupătorul lui, iar ștecărul conductei de alimentare neapărat scos din priză cu tensiune.

CURATAREA DISCULUI ABRAZIV



Curățind discul se planează toată partea lui frontală, cece mărește efectivitatea și previne vibrațiilor lui.

- Ja scula pentru planarea discului (fig. F).
- Scula pentru planarea discului aplic-o pe reazemul pentru scule (8), la o distanță de circa 5 mm față de discul abraziv.
- Pornește motorul, pemițând să prindă viteza maximă.
- Această sculă trebuie ținută în așa mod cum este arătat pe fig. F.
- Scula se apropie treptat de disc și se deplasează transversal (pendular) pe disc, de atâtea ori până ce discul se va plana.
- După planarea discului, trebuie ajustată distanța reazemului pentru scule (8), distanța față de disc trebuie să fie de $1 \div 1,5$ mm.



Nu este permis, de a apropia scula de planare la discul abraziv până ce discul nu va prinde viteza lui de rotire maximă, deoarece în caz contrar poate recula și poate fi smulșă din mână deci poate provoca leziuni corporale. Nu apăsa tare scula, ca să planezi dintr-o dată suprafața frontală a discului.

SCHIMBAREA DISCULUI SAU A PERIEI DE POLIZOR



Înainte de a schimba discul abraziv sau peria de sârmă, trebuie verificate, este interzisă utilizarea discurilor sau a periilor de polizor cu știrbituri, uzate sau care sunt alt în fel defectate.



Deconectează scula electrică dela alimentarea cu tensiune.

Trebuie să te asiguri că discul abraziv sau peria de polizor are viteza de rotire maximă de cel puțin 2950 min⁻¹ sau mai mare. Deasemeni trebuie să ai în vedere faptul, că piulița discului din partea stângă are filet de de stânga deci deșurubarea se face întorcând-o spre dreapta. Piulița din partea dreaptă are filet de dreapta deci deșurubarea se face întorcând-o spre stânga.

- Desfă trei șuruburi de fixarea apărătoarelor respective și dă-o jos (4) (fig. G).
- Tine sigur discul sau peria de polizor (având pe mâini mănuși de protecție, care îți apără mâinile)
- Deșurubează piulița de fixarea discului și gulerul exterior (fig. H și I).
- Scoate discul sau peria de polizor defectată (fig. K).
- Pune discul nou sau peria nouă pe arbore, asigurându-te că pe fiecare



ÜBERSETZUNG DER ORIGINALBETRIEBSANLEITUNG

TISCHSCHLEIFMASCHINE 51G450

ACHTUNG: LESEN SIE VOR DER INBETRIEBNAHME DIESES ELEKTROWERZEUGS GRÜNDLICH DIE VORLIEGENDE BETRIEBSANLEITUNG DURCH UND BEWAHREN SIE SIE AUF.

DETAILLIERTE SICHERHEITSVORSCHRIFTEN

BESONDERE SICHERHEITSBEDINGUNGEN FÜR DEN BETRIEB DER SCHLEIFMASCHINE

- Beachten Sie streng die in der Betriebsanleitung enthaltenen Hinweise zur Bedienung der Schleifmaschine.
- Verwenden Sie keine beschädigten Schleifscheiben;
- Setzen Sie nur die vom Hersteller empfohlenen Schleifscheiben ein, die mir der Drehzahl, gleich oder höher als die auf dem Typenschild ist, gekennzeichnet sind;
- Korrigieren Sie ab und zu die Einstellung der Funkenblende, um den Verschleiß der Schleifscheibe auszugleichen, wobei der möglichst geringe Abstand zwischen der Blende und der Schleifscheibe, nicht größer als 2mm, einzuhalten ist;
- Auf der Schleifmaschine montieren Sie fest alle Sicherheitselemente.
- Beginnen Sie nicht mit dem Schleifen, falls keine Sicherheitselemente angebracht sind (setzen Sie die Funkenblende beim Schleifen ein).
- Beim Betrieb der Tischschleifmaschine verwenden Sie geeignete persönliche Schutzausrüstung, je nach dem Typ der betriebenen Maschine (Schulz- oder Splitterschutzbrille, Gesichtsschutz, Gehörschutz, Halbschutzmaske, sicheres Schuhwerk, Schutzhandschuhe und ggf. andere Schutzelemente).
- Führen Sie nur solche Schleifarten aus, für die die eingesetzte Schleifscheibe bestimmt ist (berücksichtigen Sie dabei die Einschränkungen der Anwendung, Sicherheitshinweise und andere Informationen).
- Vor allen Montage-, Einstellungs-, Reparatur- oder Bedienungsarbeiten trennen Sie den Stecker der Versorgungsleitung aus der Netzsteckdose.
- Prüfen Sie stets, ob die auf der Tischschleifmaschine angebrachten Augenschutzabdeckungen korrekt eingestellt sind.
- Schalten Sie die Tischschleifmaschine immer dann aus, wenn sie nicht betrieben ist. Lassen Sie die Tischschleifmaschine nie ohne Aufsicht laufen, falls sie vorher nicht ausgeschaltet und der Stecker von der Netzsteckdose herausgezogen worden ist. Lassen Sie die Tischschleifmaschine nie ohne Aufsicht laufen, falls die Schleifscheiben noch nicht völlig zum Stillstand gekommen sind.
- Verwenden Sie keine Schleifscheiben, deren max. zulässige Drehzahl weniger als 2950 min⁻¹ beträgt.
- Lassen Sie keine Personen, die weniger als 18 Jahre alt sind, mit der Tischschleifmaschine zu arbeiten.
- In der Nähe der Tischschleifmaschine lassen Sie keine Lappen, Kleiderstücke, Seile, Schnüre o.ä. liegen.
- Falls der Bediener beim Betrieb der Tischschleifmaschine von einer anderen Person angesprochen wird, bevor er von der Maschine weg geht, muss er zuerst den ausgeführten Vorgang zu Ende bringen und die Tischschleifmaschine ausschalten.
- Überprüfen Sie ab und zu, ob alle Mutter, Schrauben und andere Befestigungselemente korrekt geschraubt und gesichert sind.
- Ziehen Sie die Befestigungsmutter für Schleifscheiben nicht all zu fest.
- Verwenden Sie keine Schleifscheibe, die insbesondere auf die Seitenfläche geschlagen worden ist.
- Tauschen Sie gebrochene Schleifscheiben oder jene Schleifscheiben, bei denen der Verdacht besteht, dass sie beschädigt sind, aus.
- Lassen Sie immer eine neue Schleifscheibe nach dem Spannen einige Minuten mit Höchstdrehzahl laufen bevor sie richtig verwendet wird. Beim Starten der Tischschleifmaschine muss der Bediener an der Seite stehen.
- Überprüfen Sie vor jedem Start der Tischschleifmaschine, ob die Schleifscheiben frei laufen können.
- Verwenden Sie keinesfalls die Tischschleifmaschine bis alle

parte sunt puse șaibele, între discul abraziv și guler, cât și dacă discul abraziv sau peria de polizor intră pe arbore strâmt, nu lejer.

- Strânge la loc piulița de fixarea discului.
- Strângând piulița, discul sau peria de polizor trebuie ținute.
- Fii atent să nu defectezi filetul arborelui, strângând piulița cu moment excesiv.
- Montează apărătoarea discului (4) fixând-o cu trei șuruburi.
- Reglează ajustarea reazemului pentru scule și apărătoarele pentru ochi.
- Invârte discul cu mâna, pentru a verifica dacă se rotește lejer.
- Stând de o parte, pornește polizorul, permițându-i să funcționeze câteva minute în plină viteză de rotire.

CURATAREA



Nu este permisă întrebuințarea mijloacelor caustice, sau mijloace de curățare bazate pe benzină sau pe alcool. Nu este permisă umezirea polizorului.

- Suprafața polizorului trebuie întreținută curată, înlăturând praful și murdăria adunată, cu o perie sau cu jet de aer comprimat.
- Apărătoarele și carcasa se șterg cu o cârpă moale și umedă. Se poate întrebuința un detergent delicat.
- Apărătoarele pentru ochi trebuie șterse cu o cârpă moale și umedă, dar cu atenție să nu le zgâriați. Se poate întrebuința un detergent delicat.



Ori ce fel de defecte trebuie să fie eliminate de către servisiul autorizat al firmei producătoare.

PARAMETRII TEHNICI

DATE NOMINALE

Polizor de banc	
Parametrii	Valoarea
Tensiunea de alimentare	230 V AC
Frecvența	50 Hz
Putere nominală	200 W (S2 30 min)
Viteza de rotire fără sarcină	2950 min ⁻¹
Diametrul discului, maxim	150 mm
Lățimea discului	20 mm
Diametrul interior al discului	12,7 mm
Clasa protejării	I
Greutatea	7,5 kg
Anul producției	2016

DATE REFERITOR LA ZGOMOT SI VIBRATII

Nivelul presiunii acustice: L_{PA} = 62,6 dB(A) K=3dB(A)

Nivelul puterii acustice: L_{WA} = 75,6 dB(A) K=3dB(A)

PROTEJAREA MEDIULUI / CE



Produsele acționate electric nu pot fi aruncate la deșeuri menajere, trebuie predate la utilizarea lor de către întreprinderile corespunzătoare. Informații referitor la utilizare poate da vânzătorul produsului respectiv sau organele locale. Utilajele electrice și electronice uzate conțin substanțe dăunătoare mediului natural. Utilajele ne supuse reciclării sunt foarte periculoase pentru mediu și pentru sănătatea oamenilor.

* Se rezervă dreptul la efectuarea schimbărilor.

„Grupa Topex Spółka z ograniczoną odpowiedzialnością” Spółka komandytowa cu sediul în Varșovia, ul. Pograniczna 2/4 (mai departe : „Grupa Topex”) informează că, toate drepturile autorului referitor la prezenta instrucțiune (mai departe „instrucțiuni”), adică texturile ei, fotografiile inserate, schemele, desenele , cât și compoziția ei, depind exclusiv de Grupa Topex și sunt supuse protejate de drept în conformitate cu legea din 4 februarie 1994, referitor la drepturile autorului și drepturile înrudite (Monitorul Oficial 2006 nr 90 poziția 631 cu modificările ulterioare). Copierea, transformarea, publicarea, modificarea instrucțiunilor, în întregime sau numai unor elemente cu scop comercial, fără acceptul în scris al firmei Grupa Topex este strict interzisă și în consecință poate fi trasă la răspundere civilă și penală.

VERTO

Sicherheitsabdeckungen angebracht und entsprechend gesichert werden.

- Vor dem Arbeitsbeginn prüfen Sie nach, ob die Werkzeugstützen korrekt aufgestellt sind.
- Überlasten Sie die Tischschleifmaschine nicht. Lassen Sie die Tischschleifmaschine mit Höchstdrehzahl oder der fast maximalen Drehzahl laufen.
- Üben Sie keine übermäßige Kraft auf die Schleifscheibe aus. Die Schleifscheibe kann brechen und den Bediener verletzen.
- Verwenden Sie nie die Tischschleifmaschine zum Schneiden.
- Vor dem Start der Tischschleifmaschine überprüfen Sie, dass die Schleifscheibe nicht mit dem Material in Berührung kommt.
- Zum Ausrichten und Reinigen der Schleifscheiben verwenden Sie ausschließlich die dafür bestimmten Werkzeuge.

ACHTUNG! Das Gerät ist für den Betrieb in Innenräumen bestimmt.

Trotz dem Einsatz einer sicheren Konstruktion, von Sicherheitseinrichtungen und zusätzlichen Schutzeinrichtungen besteht stets das Restrisiko einer Verletzung beim Betrieb des Gerätes.

AUFBAU UND ANWENDUNG

Die Tischschleifmaschine wurde zur Ausführung von leichten Arbeiten in kleinen Werkstätten sowie aller Arbeiten, die Zuhause selbst durchgeführt werden (Heimwerker) entworfen. Zur professionellen Anwendung ist dieses Werkzeug nicht geeignet. Mit der Tischschleifmaschine lassen sich solche Werkzeuge wie Bohrer und Beitel schärfen. Die Tischschleifmaschine wird nicht für den Dauerbetrieb bestimmt und sie darf jeweils nicht länger als 30 Minuten betrieben werden. Falls das Gerät so lange unter Belastung betrieben worden war, ist es auszuschalten und auf die Umgebungstemperatur abzukühlen. In der Tischschleifmaschine kann eine Drahtscheibenbürste unter der Bedingung gespannt werden, dass diese Bürste mit der Drehzahl von 2950 min⁻¹ oder höher laufen kann.



Nichtbestimmungsgemäße Verwendung des Elektrowerkzeugs ist nicht zugelassen!

BESCHREIBUNG DER SEITEN MIT GRAPHIKEN

Die unten angeführte Nummerierung bezieht sich auf die Elemente des Gerätes, die auf den Seiten mit Graphiken dargestellt werden.

1. Augenschutzabdeckung
2. Augenschutzabdeckung
3. Schleifscheibe
4. Seitenschutzabdeckung
5. Öffnung zur Tischmontage
6. Gestell
7. Hauptschalter
8. Regulierbare Werkzeugstütze
9. Schleifscheibenabdeckung
10. Funkenblende
11. Gummifuß

* Es können Unterschiede zwischen der Abbildung und dem Produkt auftreten

BESCHREIBUNG FÜR VERWENDETE GRAPHISCHE ZEICHEN



ACHTUNG



WARNUNG



MONTAGE/EINSTELLUNGEN



INFORMATION

AUSSTATTUNG UND ZUBEHÖR

- | | |
|-------------------------|---------|
| 1. Augenschutzabdeckung | - 2 St. |
| 2. Funkenblende | - 2 St. |
| 3. Werkzeugstütze | - 2 St. |

BETRIEBSVORBEREITUNG

MONTAGE DER SCHLEIFMASCHINE AUF DEM WERKSTATTTISCH



Vier Gummifüße (11) lassen die Übertragung von Schwingungen und Lärm reduzieren. Es wird empfohlen, dass die Tischschleifmaschine auf dem Werkstatttisch oder Gestell fest montiert wird, wobei dazu die beiden Montagestellen im Gestell der Schleifmaschine verwendet werden (Im Lieferumfang sind keine Montageschrauben enthalten), um den sicheren Betrieb zu gewährleisten. An jeder Seite des Gestells der Tischschleifmaschine gibt es eine Montageöffnung (5).

MONTAGEUNDEINSTELLUNG VON AUGENSCHUTZABDECKUNGEN UND DER FUNKENBLENDE



Vor der Montage von Tragarmen für Augenschutzabdeckungen überprüfen Sie, dass die Tischschleifmaschine ausgeschaltet und der Stecker von der Netzsteckdose getrennt ist. Vor jedem Gebrauch der Tischschleifmaschine kontrollieren Sie, ob die Augenschutzabdeckungen 1 und 2 korrekt angebracht sind. Über jeder Schleifscheibe soll eine Augenschutzabdeckung auf einem entsprechenden Tragarm montiert werden.



- Bauen Sie die Augenschutzabdeckungen mit den mitgelieferten Schrauben, Unterlegscheiben und Tragarmen zusammen.
- Stellen Sie die Höhe und den Winkel der Augenschutzabdeckung so ein, dass sie an den Bediener und die Art der ausgeführten Arbeit angepasst sind.
- Montieren Sie auf jeder Abdeckung der Schleifscheibe die Funkenblende (10) (Abb. C).
- Stellen Sie die Funkenblende in gewünschter Position ein.
- Drehen Sie die Schleifscheibe mit der Hand, um sicherzustellen, dass die Schleifscheibe mit der Funkenblende nicht in Berührung kommt.
- Ziehen Sie die Schrauben wieder fest.
- Wiederholen Sie diese Schritte bei der anderen Funkenblende.



Bei der Montage ziehen Sie die Befestigungsschrauben für Kunststoffplatten nicht all zu fest, damit sie nicht brechen. Stellen Sie die Funkenblende so ein, dass zwischen deren unteren Kante und der Fläche der Schleifscheibe ein Abstand 2 mm besteht. Korrigieren Sie ab und zu die Einstellung der Funkenblende, um den Verschleiß der Schleifscheibe auszugleichen.

MONTAGE VON WERKZEUGSTÜTZEN



Vor der Montage von Werkzeugstützen überprüfen Sie, dass die Tischschleifmaschine ausgeschaltet und der Stecker von der Netzsteckdose getrennt ist.

Die Werkzeugstützen (8) sind notwendig bei jeder Hochdrehzahl-Schleifscheibe und unterstützen den Schleifvorgang. Verwenden Sie nie Ihre Tischschleifmaschine, falls sie über keine Werkzeugstützen verfügt oder die Werkzeugstützen nicht korrekt eingestellt sind. Im Lieferumfang sind linke und rechte Werkzeugstütze enthalten. Stellen Sie sicher, dass an jeder Seite die richtige Werkzeugunterstützung montiert ist.



- Montieren Sie die Werkzeugstützen (8) an die innere Wände der Abdeckungen der Schleifscheiben mit den mitgelieferten Schrauben und Unterlegscheiben (Abb. D).
- Schieben Sie die Werkzeugstützen (8) weg von den Schleifscheiben, so dass dazwischen ein Abstand von nicht mehr als 1,5 mm entsteht.
- Drehen Sie die Schleifscheibe mit der Hand, um sicherzustellen, dass sie mit der Werkzeugstütze in Berührung kommt.
- Wiederholen Sie diese Schritte an der anderen Seite.

BETRIEB / EINSTELLUNGEN

ANSCHLUS AN DIE NETZVERSORUNG



Vor dem Anschluss stellen Sie sicher, dass die Netzspannung dem im Typenschild der Schleifmaschine (auf der Rückwand der Schleifmaschine) angegebenen Spannungswert entspricht. Die Tischschleifmaschine ist das (geerdete) Gerät der I. Isolierklasse und ist mit einer 3-Ader-Versorgungsleitung mit einem Stecker mit Schutzanschluss ausgestattet.

EIN-/AUSSCHALTEN



Einschalten – drücken Sie die grüne Taste **I** des Schalters (7).
Ausschalten – drücken Sie die rote Taste **O** des Schalters (7).



Beim Schleifen verwenden Sie ausschließlich die Frontfläche der Schleifscheibe, niemals die Scheibenseiten. Beachten Sie, dass das zu bearbeitende Material stark erhitzt werden kann. Es kann notwendig werden, das Material zu kühlen, indem man es im Kühlmittel oder Wasser eintauscht. Die Schleifscheibe darf nicht mit dem Kühlmittel oder Wasser gekühlt werden. Abhängig vom Verschleiß der Schleifscheibe stellen Sie die Werkzeugstützen regelmäßig so ein, dass der Abstand zwischen deren Kanten und den Scheiben 1,5 mm nicht überschreitet. Beachten Sie, dass das zu bearbeitende Werkstück Ihnen nicht aus den Händen fällt und zwischen der Werkzeugstütze und Schleifscheibe klemmt. Dies kann zum Brechen der Schleifscheibe oder persönlichen Schaden führen.

BEDIENUNG UND WARTUNG



Vor allen Einstellungs- oder Bedienungsarbeiten schalten Sie die Tischschleifmaschine mit dem Hauptschalter aus und trennen den Stecker der Versorgungsleitung aus der Netzsteckdose.

REINIGUNG DER SCHLEIFSCHEIBE



Mit der Reinigung der Schleifscheibe wird ihre Fronfläche ausgerichtet, was ihre Wirkung steigert und die Entstehung von Schwingungen verhindert.

- Nehmen Sie das Werkzeug zum Ausrichten der Schleifscheibe (13) (Abb. F).
- Lehnen Sie das Werkzeug zum Ausrichten der Schleifscheibe (13) an die Werkzeugstütze (8), ca. 5 mm von der Schleifscheibe.
- Starten Sie den Motor und lassen Sie ihn mit Höchstdrehzahl laufen.
- Halten Sie das Werkzeug zum Ausrichten der Schleifscheibe wie auf der Abb. F dargestellt.
- Nähern Sie langsam das Werkzeug zum Ausrichten an die Schleifscheibe an und schieben Sie es quer durch die Breite der Schleifscheibe bis die Scheibenfläche ausgerichtet wird.
- Stellen Sie die Werkzeugstütze (8) so ein, dass sie sich $1 \div 1,5$ mm von der Scheibenfläche weit weg befindet.



Vermeiden Sie, dass das Werkzeug zum Ausrichten der Schleifscheibe mit der Schleifscheibe in Berührung kommt, bevor sie die Höchstdrehzahl erreicht, denn sie kann zurückschlagen, aus den Händen gerissen werden und dadurch persönliche Schäden verursachen. Drücken Sie das Werkzeug nicht stärker an, um die Scheibenfläche in einem Arbeitsgang auszurichten.

AUSTAUSCH EINER SCHLEIFSCHEIBE ODER -BÜRSTE



Vor dem Austausch prüfen Sie die Schleifscheibe oder Bürste, setzen Sie keine schartigen, gebrochenen, stark verschleißten oder anderweitig beschädigten Schleifscheiben ein.



Das Elektrowerkzeug von der Versorgung trennen.

Stellen Sie sicher, ob die max. zulässige Drehzahl der neuen Schleifscheibe oder -bürste 2950 min⁻¹ oder mehr hat. Beachten Sie, dass die Mutter der linken Schleifscheibe das linke Gewinde hat und sie beim Heraus-schrauben nach rechts zu drehen ist. Die Mutter der rechten Schleifscheibe hat das rechte Gewinde und sie ist beim Heraus-schrauben nach links zu drehen.

- Schrauben Sie drei Befestigungsschrauben heraus und nehmen Sie entsprechende Scheibenabdeckung (4) (Abb. G) ab.
- Halten Sie die Schleifscheibe oder -bürste fest (tragen Sie dabei Schutzhandschuhe).
- Schrauben Sie die Befestigungsmutter der Schleifscheibe und des Außenflansches (Abb. H und I) heraus.
- Nehmen Sie gebrauchte oder beschädigte Schleifscheibe oder -bürste (Abb. K) ab.
- Setzen Sie eine neue Schleifscheibe oder -bürste auf die Welle und stellen Sie sicher, dass es an jeder Seite zwischen der Schleifscheibe und dem Flansch eine Unterlegscheibe gibt sowie dass die Schleifscheibe oder -bürste auf der Welle gleitfähig und nicht lose zusammengepasst wird.
- Drehen Sie die Befestigungsmutter der Schleifscheibe wieder zu.
- Beim Zudrehen der Mutter halten Sie die Schleifscheibe oder -bürsten fest.
- Beachten Sie, dass das Gewinde der Welle nicht durch den zu großen Anzugsmoment beschädigt wird.
- Montieren Sie die Scheibenabdeckung (4) und sichern mit drei Schrauben.
- Regulieren Sie die Einstellung der Werkzeugstütze und Augenschutzabdeckung.
- Drehen Sie die Schleifscheibe mit der Hand, um sicherzustellen, ob sie frei laufen kann.
- Schließen Sie die Tischschleifmaschine ans Netz an, stellen Sie sich an der Seite hin, starten die Schleifmaschine und lassen sie einige Minuten mit Höchstdrehzahl laufen.

REINIGUNG



Verwenden Sie keine ätzenden Reinigungsmittel, keine benzin- oder alkoholhaltigen Reinigungsmittel. Lassen Sie nicht zu, dass die Tischschleifmaschine nicht anfeuchten.

- Halten Sie die äußeren Flächen der Schleifmaschine, indem Sie den Staub mit einer Bürste oder einem Druckluftstrom aus den Stellen, wo Schmutz anhaftet, entfernen.
- Wischen Sie die Abdeckungen und das Gehäuse mit feuchtem Lappen. Sie können auch dazu ein milderer Reinigungsmittel anwenden.
- Wischen Sie die Augenschutzabdeckungen mit feuchtem Lappen und beachten Sie dabei, um sie nicht zu zerkratzen. Sie können auch dazu ein milderer Reinigungsmittel anwenden.



Alle Störungen sind durch den autorisierten Kundendienst des Herstellers zu beheben.

TECHNISCHE PARAMETER

NENNWERTE

Tischschleifmaschine	
Parameter	Wert
Nennspannung	230 V AC
Frequenz	50 Hz
Nennleistung	200 W (S2 30 min)

VERTO

Leerlaufdrehzahl	2950 min ⁻¹
Maximaler Durchmesser der Schleifscheibe	150 mm
Breite der Schleifscheiben	20 mm
Innerer Durchmesser der Schleifscheibe	12,7 mm
Schutzklasse	I
Masse	7,5 kg
Baujahr	2016

LÄRM- UND SCHWINGUNGSANGABEN

Schalldruckpegel $L_{pA} = 62,6$ dB(A) $K=3$ dB(A)

Schalleistungspegel $L_{wA} = 75,6$ dB(A) $K=3$ dB(A)

UMWELTSCHUTZ / CE



Werfen Sie elektrisch betriebene Produkte nicht in den Hausmüll, sondern einer umweltgerechten Wiederverwertung zuführen. Fragen Sie den Vertreter oder lokale Verwaltung nach Informationen über die Entsorgung. Elektro- und Elektronik- Altgeräte enthalten Substanzen, die für die Umwelt nicht neutral sind. Das der Wiederverwertung nicht zugeführte Gerät stellt eine potentielle Gefahr für die Umwelt und Gesundheit der Menschen dar.

* Änderungen vorbehalten.

„Grupa Topex Spółka z ograniczoną odpowiedzialnością“ Spółka komandytowa mit Sitz in Warschau, ul. Pograniczna 2/4 (nachfolgend: „Grupa Topex“) teilt mit, dass alle Urheberrechte auf den Inhalt der vorliegenden Betriebsanleitung (nachfolgend: „Betriebsanleitung“), darunter u. a. derer Text, Bilder, Schemata, Zeichnungen, sowie Anordnung, ausschließlich Grupa Topex angehören und laut Gesetz über das Urheberrecht und verwandte Rechte vom 4. Februar 1994 (GBl. 2006 Nr. 90 Pos. 631 mit späteren Änderungen) rechtlich geschützt werden. Das Kopieren, Verarbeiten, Veröffentlichen sowie Modifizieren der gesamten Betriebsanleitung bzw. derer Einzelelemente für kommerzielle Zwecke ohne Einwilligung von Grupa Topex in Schriftform ist streng verboten und kann zivil- und strafrechtlich verfolgt werden.

LT

ORIGINALIOS INSTRUKCIJOS VERTIMAS

GALANDIMO - ŠLIFAVIMO STAKLĖS 51G450

DĖMESIO! PRIEŠ PRADĖDAMI NAUDOTIS ELEKTRINIŲ ĮRANKIŲ ĮDĖMAI PERSKAITYKITE ŠIĄ INSTRUKCIJĄ IR SAUGOKITE JĄ TOLIMESNIAM NAUDOJIMUI.

DETALIOS SAUGUMO TAISYKLĖS

DETALŪS DARBO SU GALANDIMO - ŠLIFAVIMO STAKLĖMIS NURODYMAI

- Laikykitės visų galandimo šlifavimo staklių aptarnavimo instrukcijoje esančių nurodymų.
- Nenaudokite pažeistų šlifavimo diskų.
- Naudokite tik gamintojo rekomenduojamus diskus, ant kurių nurodytas sukimosi greitis yra lygus arba didesnis už nurodytą galandimo – šlifavimo staklių nominalių duomenų lentelėje.
- Apsaugos nuo kibirkščių padėtį keiskite atsižvelgdami į disko susidėvimą; tarp apsaugos ir disko išlaikykite kiek galima mažesnę atstumą, ne didesnę nei 2 mm.
- Prie galandimo - šlifavimo staklių teisingai primontuokite visus apsauginius elementus.
- Nešlifaukite nepritvirtinę elementų užtikrinančių saugų darbą (šlifaukite tik pritvirtinę apsauginius gaubtus).
- Dirbdami naudokite asmeninės apsaugos priemones, tinkančias darbui su šiuo įrenginiu (apsauginius arba specialiuosius apsauginius akinius, apsaugines kauskes, apsaugines ausines, apsaugines puskaukes, avėkite neslidžią avalynę, užsimaukite apsaugines pirštines ir kitą darbo aprangą).
- Šlifaukite tik su numatytam darbui tinkamais šlifavimo diskais (atsižvelkite į nurodytas jų panaudojimo ribas, saugumo nurodymus ir kitą informaciją).
- Visada prieš reguliuodami, atlikdami priežiūros darbus ar keisdami šlifavimo diską ištraukite elektros laido šakutę iš elektros lizdo.
- Reguliariai tikrinkite ar prie galandimo – šlifavimo staklių yra primontuoti ir tinkamai nustatyti apsauginiai gaubtai akims.

- Nesinaudodami galandimo – šlifavimo staklėmis jas visada išjunkite. Galandimo - šlifavimo staklių niekada nepalikite be priežiūros prieš tai jų neišjungę ir neištraukę elektros šakutės iš elektros lizdo. Galandimo – šlifavimo staklių nepalikite be priežiūros kol šlifavimo diskai nenustos sukęsi.
- Nenaudokite šlifavimo diskų, kurių didžiausias leidžiamas sukimosi greitis yra mažesnis nei 2950 min⁻¹.
- Jaunesniems nei 18 metų amžiaus asmenims su galandimo – šlifavimo staklėmis dirbti draudžiama.
- Arti galandimo - šlifavimo staklių nepalikite medžiagos skiaučių, rūbų, lynų, virvių ir panašių daiktų.
- Jeigu esate kalbinamas šlifavimo metu, visų pirma baikite pradėtą darbą ir išjunkite šlifavimo - galandimo stakles.
- Periodiškai tikrinkite ar visos veržlės, varžtai ir kiti tvirtinimo elementai yra tinkamai priveržti ir apsaugoti.
- Neperveržkite šlifavimo diskų tvirtinimo veržlių.
- Nenaudokite ant šono nukritusio šlifavimo disko, nuo smūgio jis gali būti įtrūkęs.
- Jeigu įtariate, kad diskas įtrūkęs arba pastebėję įtrūkusį diską jį pakeiskite nedelsdami.
- Primontavę naują šlifavimo diską, prieš pradėdami dirbti, leiskite jam keletą minučių sukintis didžiausiu greičiu. Prieš įjungdami galandimo - šlifavimo stakles atsistokite įrenginio šone.
- Kiekvieną kartą, prieš įjungdami galandimo – šlifavimo stakles patikrinkite ar šlifavimo diskai sukasi nekliūdami.
- Galandimo – šlifavimo staklių nejunkite tol, kol teisingai neprimontuosite visų apsauginių gaubtų.
- Prieš pradėdami dirbti patikrinkite ar gerai pritvirtintos visos įrankiams skirtos atramos.
- Neperkraukite galandimo – šlifavimo staklių. Šlifudami nespaukite, leiskite galandimo – šlifavimo staklėms veikti visu arba beveik visu greičiu.
- Šlifudami nespaukite didele jėga. Stipriai spaudžiamas šlifavimo diskas gali trūkti ir sužeisti dirbantįjį.
- Su galandimo – šlifavimo staklėmis pjauti negalima.
- Prieš įjungdami galandimo – šlifavimo stakles įsitikinkite, kad šlifavimo diskas nesiliečia prie ruošinio.
- Šlifavimo diskų paviršiams išlyginti ir valyti naudokite tik tinkamus įrankius.

DĖMESIO! Įrankis skirtas vidaus darbams.

Nepaisant to, kad gaminant įrankį jo konstrukcijoje įtaisyti apsaugos elementai ir papildomos apsaugos priemonės, darbo metu, išlieka pavojus susižaloti.

KONSTRUKCIJA IR PASKIRTIS

Šios galandimo – šlifavimo staklės skirtos lengviems mėgėjiškiems darbams nedidelėse dirbtuvėse (meistravimo darbams). Įrenginys nepritaikytas profesionaliems darbams. Ypatingai tinkamas darbiniam priedams, gražtams ir kaltams galąsti. Galandimo – šlifavimo staklės nepritaikytos nepertraukiamam darbui, todėl su jomis rekomenduojama dirbti ne ilgiau nei 30 minučių. Jeigu nurodytą laiką staklės veikė su apkrova, jas reikia išjungti ir leisti atvėsti iki aplinkos temperatūros. Galandimo – šlifavimo staklėse galima montuoti vielinius šlifavimo diskus, kurių leidžiamas sukimosi greitis yra 2950 min⁻¹ arba didesnis.



Elektrinį įrenginį draudžiama naudoti ne pagal paskirtį!

GRAFINIŲ PUSLAPIŲ APRĄŠYMAS

Numeriais pažymėti įrankio elementai atitinka šios instrukcijos grafiniuose puslapiuose pavaizduotus elementus.

- Apsauginis gaubtas akims
- Apsauginis gaubtas akims
- Šlifavimo diskas
- Šoninis gaubtas
- Ertmė tvirtinimui prie darbatalio
- Pagrindas
- Jungiklio mygtukas
- Reguliuojama atrama įrankiui
- Šlifavimo disko gaubtas
- Apsauga nuo kibirkščių
- Guminės kojėlės

* Tarp paveikslų ir gaminio galimas nedidelis skirtumas.

PANAUDOTŲ GRAFINIŲ ŽENKLŲ APRAŠYMAS



DĖMESIO



PERSPĖJIMAS



MONTAVIMAS IR NUSTATYMAI



INFORMACIJA

KOMPLEKTAVIMAS IR PRIEDAI

1. Apsauginis gaubtas akims - 2 vnt.
2. Apsauga nuo kibirkščių - 2 vnt.
3. Reguluojama įrankių atrama - 2 vnt.

PASIRUOŠIMAS DARBUI

GALANDIMO – ŠLIFAVIMO STAKLIŲ MONTAVIMAS PRIE DARBASTALIO



Ketrios guminės kojėlės (11) sumažina vibraciją ir triukšmą. Saugiam darbui užtikrinti, galandimo – šlifavimo stakles, per erdmes esančias įrenginio pagrinde (tvirtinimo varžtų komplekte nėra) patariama pritvirtinti prie darbatalio arba stovo. Abejose pagrindo pusėse yra įrenginio tvirtinimui skirtos erdmes (5).

APSAUGINIŲ AKIŲ GAUBTŲ IR APSAUGOS NUO KIBIRKŠČIŲ MONTAVIMAS



Prieš montuodami apsauginių akių gaubtų atramines gembes įsitikinkite ar įrenginio elektros laido šakutė ištraukta iš elektros lizdo. Prieš kiekvieną įjungimą įsitikinkite ar apsauginiai akių gaubtai 1 ir 2 primontuoti teisingai. Ant atraminės gembės esančios virš kiekvieno šlifavimo disko turi būti primontuotas apsauginis gaubtas akims.



- Naudodami komplekte esančius varžtus, tarpines ir atramines gembes pritvirtinkite apsauginius akių gaubtus.
- Apsauginio akių gaubto padėtį nustatykite atsižvelgdami į savo poreikius bei numatomo darbo pobūdį.
- Prie kiekvienos šlifavimo disko apsaugos pritvirtinkite apsaugą nuo kibirkščių (10) (pav. C).
- Nustatykite reikiamą gaubto padėtį.
- Rankomis sukelėję šlifavimo diską patikrinkite ar jis nesiliečia prie apsaugos nuo kibirkščių.
- Tvirtai prisukite.
- Tuos pačius veiksmus atlikite tvirtindami kitą apsaugą nuo kibirkščių.



Tvirtindami plastmasines plokšteles neperveržkite varžtų, jos gali suskilti. Apsaugą nuo kibirkščių pritvirtinkite taip, kad atstumas tarp apatinės jos kraštinės ir šlifavimo disko paviršiaus būtų mažesnis nei 2 mm. Atsižvelgiant į šlifavimo disko dėvėjimąsi apsaugos nuo kibirkščių padėtį periodiškai reikia keisti.

ĮRANKIŲ ATRAMOS TVIRTINIMAS



Prieš tvirtindami įrankių atramas įsitikinkite, kad galandimo – šlifavimo staklės yra išjungtos, o jų elektros laido šakutė ištraukta iš elektros lizdo.

Įrankių atramos (8) tai pagalbinė priemonė būtina šlifuojant, kai įrenginys veikia dideliais sukiais. Niekada nedirbkite su galandimo – šlifavimo staklėmis, kurios neturi įrankių atramų arba šios atramos sumontuotos neteisingai. Įrenginio komplekte yra dešinė ir kairė įrankių atrama. Įsitikinkite ar kiekvienoje pusėje yra pritvirtinta jai skirta atrama.



- Įrankių atramas (8), naudodami komplekte esančius varžtus ir tarpines, pritvirtinkite prie vidinių šlifavimo diskų gaubtų dalių (pav. D).
- Įrankių atramas (8) nuo šlifavimo diskų atitraukite ne didesniu nei 1,5 mm atstumu.
- Ar šlifavimo diskas nesiliečia prie atramos patikrinkite ranka sukelėję šlifavimo diską.
- Tuos pačius veiksmus atlikite tvirtindami ir kitos pusės atramą.

DARBAS IR NUSTATYMAI

ĮRENGINIO ĮJUNGIMAS Į ELEKTROS TINKLĄ



Prieš įjungdami patikrinkite ar tinklo įtampas dydis atitinka dydį nurodytą galandimo – šlifavimo staklių nominalių duomenų lentelėje (ant galinės galandimo – šlifavimo staklių sienelės). Galandimo – šlifavimo staklės yra pirmos apsaugos klasės įrenginys, turintis trejų gyslų įtampas laidą su šakute bei apsauginį jungiklį (yra įžemintos).

ĮJUNGIMAS IR IŠJUNGIMAS



Įjungimas – paspauskite žalios spalvos jungiklio (7) mygtuką I.
Išjungimas – paspauskite raudonos spalvos jungiklio (7) mygtuką O.



Šlifukite tik priekine šlifavimo disko dalimi, nešlifukite disko šonais. Atminkite, kad apdorojamas ruošinys gali labai įkaisti. Apdorojamą ruošinį gali prireikti panardinti į aušinimo skystį arba vandenį. Šlifavimo disko negalima aušinti vandeniu ar aušinimo skysčiu. Dylant šlifavimo diskui, įrankių atramų padėtį reikia reguliuoti taip, kad atstumas tarp jų briaunų ir šlifavimo diskų būtų ne didesnis nei 1,5 mm. Būkite atsargūs, kad šlifuojamas daiktas neiškristų iš rankų bei nejstrigtų tarp atramos ir disko. Dėl to šlifavimo diskas gali sutrūkti, padidėja sužeidimų tikimybė.

APTARNAVIMAS IR SAUGOJIMAS



Prieš pradėdami reguliavimo arba aptarnavimo darbus galandimo – šlifavimo stakles būtina išjungti iš elektros lizdo.

ŠLIFAVIMO DISKO VALYMAS



- Valant diską kartu išlyginamas ir jo paviršius. Darbo metu šiuo disku veiksmingiau šlifuojama bei išvengiama vibracijos.
- Paimkite diskui išlyginti skirtą įrankį (pav. F).
 - Šį įrankį atremkite į įrankiams skirtą atramą (8), tarp jo ir šlifavimo disko išlaikykite maždaug 5 mm. atstumą.
 - Įjunkite variklį ir palaukite kol įrenginys veiks didžiausiu greičiu.
 - Diskui išlyginti skirtą įrankį laikykite taip, kaip parodyta pav. F.
 - Įrankį lėtai priglaukite prie šlifavimo disko paviršiaus ir stumkite jį skersai disko tol kol jo paviršius bus lygus.
 - Įrankių atramą (8) nustatykite taip, kad atstumas tarp jos ir disko paviršiaus būtų 1 ÷ 1,5 mm.



Disko išlyginimui skirto įrankio neglaukite prie šlifavimo disko tol, kol diskas nesisuka visu greičiu, priešingu atveju įrankis gali būti išplėštas iš rankų, išsviestas ir sunkiai sužaloti dirbantįjį. Stipriai spausdami įrankį prie disko jo išlyginimo nepaspartinsite.

VERTO

ĮPRASTO ŠLIFAVIMO DISKO ARBA VIELINIO ŠLIFAVIMO DISKO KEITIMAS



Prieš keisdami įprastą arba vielinį šlifavimo diską jį patikrinkite; nenaudokite nuskilusių, įtrūkusių, susidėvėjusių arba kitaip pažeistų vielinių ir kitų šlifavimo diskų.



Elektrinį įrenginį išjunkite iš elektros įtampos šaltinio.

Įsitikinkite ar naujo šlifavimo disko didžiausias leidžiamas sukimosi greitis yra 2950 min⁻¹ arba didesnis. Atkreipkite dėmesį, į tai, kad kairiojo šlifavimo disko veržlė turi kairį sriegį, todėl atsukdami ją sukite į dešinę pusę. Dešiniojo šlifavimo disko veržlė turi dešinį sriegį, todėl atsukdami sukite ją į kairę pusę.

- Išsukite tvirtinimo varžtus ir nuimkite keičiamo šlifavimo disko apsauginį dangtį (4) (pav. G).
- Tvirtai suimkite įprastą arba vielinį šlifavimo diską (užsimaukite apsaugines pirštines).
- Atsukite disko ir vidinės jungės tvirtinimo veržlę (pav. H ir I).
- Nuimkite susidėvėjusį ar pažeistą įprastą arba vielinį šlifavimo diską (pav. K).
- Uždėkite ant veleno naują įprastą arba vielinį šlifavimo diską, įsitikinkite ar abejuose pusėse tarp disko ir jungės yra tarpinė bei diskas nejuda pernelyg laisvai.
- Prisukite disko tvirtinimo veržlę.
- Sukdami veržles diską prilaikykite.
- Kad nesugadintumėte veleno sriegio neveržkite pernelyg stipriai.
- Uždėkite apsauginį disko dangtį (4) ir priveržkite varžtais.
- Nustatykite įrankių atramos ir apsauginio gaubto akims padėtį.
- Ranka pasukite šlifavimo diską ir įsitikinkite ar jis juda laisvai.
- Galandimo - šlifavimo staklių kištuką įjunkite į elektros įtampos tinklą, atsistokite įrenginio šone, įjunkite stakles ir leiskite kelias minutes veikti visu greičiu.

VALYMAS



Valymui niekada nenaudokite tirpiklių bei skysčių, kurių sudėtyje yra benzino ar alkoholio. Galandimo – šlifavimo stakles saugokite nuo drėgmės.

- Galandimo – šlifavimo staklių korpusas visada turi būti švarus; dulkes valykite šepetėliu, o vietas, kuriose kaupiasi nešvarumai, suslėgto oro srautu.
- Apsauginius gaubtus ir korpusą valykite drėgnu, minkštu audiniu. Taip pat galima naudoti ploviklius.
- Apsauginius gaubtus akims, saugodami juos nuo įbrėžimų, valykite minkštu, drėgnu audiniu. Taip pat galima naudoti ploviklį.



Visų rūšių gedimai turi būti šalinami autorizuotame gamintojo servise.

TECHNINIAI DUOMENYS

NOMINALŪS DUOMENYS

Galandimo – šlifavimo staklės	
Dydis	Vertė
Nominali įtampa	230 V AC
Dažnis	50 Hz
Nominali galia	200 W (S2 30 min)
Sūkių skaičius be apkrovos	2950 min ⁻¹
Didžiausias disko skersmuo	150 mm
Diskų storis	20 mm
Vidinis disko skersmuo	12,7 mm
Apsaugos klasė	I
Svoris	7,5 kg.
Pagaminimo metai	2016

INFORMACIJA APIE TRIUKŠMĄ IR VIBRACIJĄ

Garso slėgio lygis: $L_{pA} = 62,6 \text{ dB(A)}$ $K=3\text{dB(A)}$

Garso galios lygis: $L_{wA} = 75,6 \text{ dB(A)}$ $K=3\text{dB(A)}$

APLINKOS APSAUGA IR CE



Elektrinių gaminių negalima išmesti kartu su buities atliekomis, juos reikia atiduoti į atitinkamą atliekų perdirbimo įmonę. Informacijos apie atliekų perdirbimą kreiptis į pardavėją arba vietos valdžios institucijas. Susidėvėję elektriniai ir elektroniniai prietaisai turi gamtai kenksmingų medžiagų. Antriniams perdirbimui neatiduoti prietaisai kelia pavojų aplinkai ir žmonių sveikatai.

* Pasilikame teisę daryti pakeitimus.

„Grupa Topex Spółka z ograniczoną odpowiedzialnością“ Spółka komandytowa (toliau: „Grupa Topex“), kurios buveinė yra Varšuvoje, ul. Pograniczna 2/4 informuoja, kad visos šios instrukcijos (toliau: „instrukcija“) autorinės teisės, tai yra šioje instrukcijoje esantis tekstas, nuotraukos, schemos, paveikslai bei jų išdėstymas priklauso tik Grupa Topex ir yra saugomos pagal 1994 metais, vasario 4 dieną, dėl autorių ir gretutinių teisių apsaugos, priimtą įstatymą (t.y., nuo 2006 metų įsigaliojęs įstatymas Nr. 90, vėliau 631 su įstatymo pakeitimais). Neturint raštiško Grupa Topex sutikimo kopijuoti, perdaryti, skelbti spaudoje, keisti panaudojant komerciniams tikslams visą ar atskiras instrukcijos dalis yra griežtai draudžiama bei gresia civilinė ar baudžiamoji atsakomybė.



INSTRUKCIJŲ TULKOJUMS NO ORIGINĀLVALODAS

GALDA SLĪPMAŠINA 51G450

UZMANĪBU! PIRMS UZSĀKT LIETOT ELEKTROINSTRUMENTU, NEPIECIEŠAMS UZMANĪGI IZLASĪT DOTO INSTRUKCIJŲ UN SAGLABĀT TO.

DETALIZĒTIE DROŠĪBAS NOTEIKUMI

ĪPAŠI DROŠĪBAS NOTEIKUMI DARBĀ AR SLĪPMAŠĪNU

- Nepieciešams stingri ievērot galda slīpmašīnas instrukcijā minētus ieteikumus.
- Nedrīkst izmantot bojātas slīpripas.
- Nepieciešams izmantot slīpripas, kuras ir ieteicis ražotājs un kuras ir apzīmētas ar ātrumu, kurš ir vienāds vai lielāks par galda slīpmašīnas nominālajā tabulā doto ātrumu.
- Attālumš starp dzirksteļu aizsegu un slīpripu nedrīkst būt lielāks par 2 mm, šādi var pasargāt slīpripu no nolietojuma.
- Galda slīpmašīnai ir jāpiemontē visi elementi, kuri nodrošina drošību. Nedrīkst veikt slīpēšanu, ja netiek piestiprināti drošību nodrošinošie elementi (slīpēšanas laikā ir jāizmanto aizsegs).
- Darba laikā ir jālieto atbilstoši personīgās aizsardzības līdzekļi (aizsargbrilles, sejas aizsargi, prettrokšņu austiņas, respiratori, droši apavi, aizsargcimdi un citi aizsargapģērba elementi), tas ir īpaši svarīgi jau lietotai slīpmašīnai.
- Var veikt tikai tāda veida slīpēšanu, kurai ir paredzēta izmantojamā slīpripa (ir jāņem vērā lietošanas ierobežojumus, drošības ieteikumus un citu informāciju).
- Vienmēr ir jāizmanto kontaktdakša no kontaktlīdziņa pirms jebkuras regulācijas vai apkalpošanas darbības, kā arī pirms slīpripas maiņšanas.
- Vienmēr ir jāpārbauda, vai acs aizsargi, kuri ir piestiprināti pie slīpmašīnas, ir atbilstoši uzstādīti.
- Ja slīpmašīna netiek izmantota, tā ir jāizslēdz. Nekad nedrīkst atstāt slīpmašīnu bez uzraudzības, ja pirms tam tā netika izslēgta, bet kontaktdakša netika izņemta no kontaktlīdziņa. Nekad nedrīkst atstāt slīpmašīnu bez uzraudzības pirms slīpripas apstāšanās.
- Nedrīkst izmantot slīpripas, kurām pieļaujama, maksimālais griešanās ātrums ir mazāks par 2950 min⁻¹.
- Personām, kuras ir jaunākas par 18 gadiem, nedrīkst lietot galda slīpmašīnu.
- Slīpmašīnas darba vietas tuvumā nedrīkst atstāt lupatas, apģērbus, daļas, līnus, auklas vai citas līdzīgas lietas.
- Ja slīpmašīnas darba laikā kāds vērsās pie operatora, pirms atrašanās no elektroinstrumenta nepieciešams vispirms pabeigt veicamo darbību un izslēgt slīpmašīnu.
- Ik pēc kāda laika nepieciešams pārbaudīt, vai visi uzgriežņi, skrūves un citi stiprinātie elementi ir atbilstoši aizgriezti un nodrošināti.
- Nedrīkst pārāk stipri aizgriezt slīpripu stiprināšus uzgriežņus.
- Nedrīkst izmantot slīpripu, kura tika sasista, īpaši ar sānu virsmu.

SAGATAVOŠANĀS DARBAM

- Plīsušo vai arī tādu slīpriņu, kura varbūt ir bojāta, nepieciešams nomainīt.
- Pirms darba uzsākšanas jaunajai slīpriņai pēc piestiprināšanas vienmēr ir jāļauj dažas minūtes padarboties ar pilno griešanās ātrumu. Slīpmašīnas ieslēgšanas laikā operatoram ir jāstāv sānos.
- Pirms katras slīpmašīnas ieslēgšanas nepieciešams pārbaudīt, vai slīpripas griežas brīvi.
- Nedrīkst izmantot slīpmašīnu, kamēr netiks atbilstoši piestiprināti visi aizsegi.
- Pirms darba uzsākšanas nepieciešams pārbaudīt, vai instrumentu atbalsti ir atbilstoši uzstādīti.
- Nedrīkst pārslogot slīpmašīnu. Nepieciešams ļaut, lai slīpmašīna varētu strādāt ar pilnu vai tam pietuvinātu ātrumu.
- Nekad nedrīkst pārmērīgi spiest uz slīpriņu. Šajā gadījumā tā var plīst un ievainot operatoru.
- Slīpmašīnu nedrīkst izmantot griešanas operācijām.
- Pirms slīpmašīnas iedarbināšanas nepieciešams pārliedzināties, ka slīpripa nesaskaras ar materiālu.
- Slīpriņu tīrīšanai un izlīdzināšanai nepieciešams izmantot tikai tam paredzētas ierīces.

UZMANĪBU! Ierīce ir domāta ārpustelņu darbiem.

Neskatoties uz instrumenta drošu konstrukciju un pielietotiem aizsardzības līdzekļiem, darba laikā vienmēr pastāv risks iegūt traumas.

Uzbūve un pielietojums

Galda slīpmašīna tika ieprojektēta vieglajiem darbiem mājamatniecībā. Tā nav domāta profesionālajam pielietojumam. Tā ideāli ir piemērota tādu priekšmetu asināšanai kā urbji un kalti. Slīpmašīna nav paredzēta ilgstošai izmantošanai, jo to nedrīkst izmantot ilgāk par 30 minūtēm. Ja visu šo laiku slīpmašīna darbojas ar slodzi, tad to nepieciešams izslēgt un uzgaidīt, kamēr tā atdzēsies līdz asināšanas temperatūrai. Slīpmašīnai var piestiprināt stieplu slīpēšanas suku ar nosacījumu, ka šāda suka var strādāt 2950 min⁻¹ vai lielākā griešanas ātrumā.



Elektroinstrumentu nedrīkst izmantot nesaskaņā ar to izraudzīšanu!

GRAFISKĀS DAĻAS APRAKSTS

Zemāk minētā numerācija attiecas uz ierīces elementiem, kuri ir minēti dotās instrukcijas grafiskajā daļā.

1. Acu aizsargs
2. Acu aizsargs
3. Slīpripa
4. Slīpripas aizsegs
5. Galda montāžas atvere
6. Pamatne
7. Slēdža poga
8. Regulējams instrumentu atbalsts
9. Slīpripas aizsegs
10. Dzirksteļu aizsegs
11. Gumijas kājiņa

* Zīmējums un izstrādājums var nedaudz atšķirties.

SIMBOLU APRAKSTS



PIEZĪME



BRĪDINĀJUMS



MONTĀŽA/IESTATĪJUMI



INFORMĀCIJA

APRĪKOJUMS UN PIEDERUMI

- | | |
|-------------------------|----------|
| 1. Acu aizsargs | - 2 gab. |
| 2. Dzirksteļu aizsegs | - 2 gab. |
| 3. Instrumentu atbalsts | - 2 gab. |

SLĪPMAŠĪNAS MONTĀŽA DARBA GALDĀ



Četras gumijas kājiņas (11) ļauj samazināt vibrāciju un trokšņus. Ir ieteicams, lai slīpmašīna būtu piestiprināta pie darba galda vai letes, izmantojot tam speciāli paredzētās divas piestiprināšanas vietas slīpmašīnas pamatnē (stiprinošā skrūve nav pievienota slīpmašīnas komplektācijai), kas garantē drošu darbību. Katrā slīpmašīnas pamatnes pusē atrodas galda montāžas atvere (5).

ACU AIZSARGU UN DZIRKSTEĻU AIZSEGU PIESTIPRINĀŠANA UN UZSTĀDĪŠANA



Pirms sākt piestiprināt acu aizsargus ir jāpārliedzinās, ka slīpmašīna ir izslēgta un kabeļa kontaktdakša ir izņemta no kontaktligzdas. Pirms katras slīpmašīnas lietošanas reizes nepieciešams pārbaudīt, vai 1. un 2. acu aizsargi ir atbilstoši piestiprināti. Virs katras slīpripas ir jābūt piestiprinātam acu aizsargam uz atbilstošam instrumentu atbalstam.



- Izmantojot piegādātās skrūves un paliktņus, piestiprināt acu aizsargu.
- Noregulēt acu aizsarga augstumu un leņķi tā, lai tas atbilstu operatoram un veicamā darba veidam.
- Katram acu aizsargam piestiprināt dzirksteļu aizsegu (10) (C zīm.).
- Uzlikt aizsegu vajadzīgajā stāvoklī.
- Pagrieziet ar roku slīpriņu, lai pārliedzinātos, ka slīpripa nesaskaras ar dzirksteļu aizsegu.
- Stingti aizgrieziet skrūvi.
- Atkārtot darbības otrajam dzirksteļu aizsegam.



Nedrīkst pārāk stipri aizgrieziet plastmasas plātniņu stiprinošās skrūves, jo savādāk plātnītes var plīst. Dzirksteļu aizsegam ir jābūt tā uzstādītam, lai tā apakšējā mala atrastos 2 mm attālumā no slīpripas virsmas. Ik pēc kāda laika ir jāpārbauda dzirksteļu aizsega stāvoklis, lai mazinātu slīpripas nolietojumu.

INSTRUMENTU ATBALSTU MONTĀŽA



Pirms sākt montēt instrumentu atbalstus ir jāpārliedzinās, ka slīpmašīna ir izslēgta un kontaktdakša ir izņemta no kontaktligzdas.

Instrumentu atbalstiem (8) ir jāatrodas pie katras slīpripas, jo tie palīdz slīpēšanas laikā. Nedrīkst izmantot slīpmašīnu, kurai nav instrumentu atbalstu vai arī tad, kad tie nav atbilstoši piestiprināti. Elektroinstrumenta komplektācijā atrodas kreisais un labais instrumentu atbalsts. Ir jāpārliedzinās, ka katrā pusē ir piestiprināts atbilstošais atbalsts.



- Piestiprināt instrumentu atbalstu (8) pie ārēja slīpripas aizsega sienām, izmantojot skrūves un paliktņus (D zīm.).
- Atbīdīt instrumentu atbalstus (8) no slīpripas attālumā, kas nepārsniedz 1.5 mm.
- Pagrieziet ar roku slīpriņu, lai pārliedzinātos, vai tā neberzas pret atbalstu.
- Atkārtot aprakstītās darbības otrajai slīpmašīnas pusei.

DARBS / IESTATĪJUMI

PIESLĒGŠANA ELEKTROTĪKLAM



Pirms pieslēgšanas nepieciešams pārbaudīt, vai tikla spriegums atbilst galda slīpmašīnas nominālajai tabulā (uz galda slīpmašīnas

VERTO

aizmugurējās puses) dotajam spriegumam. Galda slīpmašīna ir I elektroaizsardzības klases (iezemētā) ierīce, tāpēc tai ir trīsdzīslu kabelis ar kontaktdakšu ar aizsargpievienojumu.

IESLĒGŠANA / IZSLĒGŠANA



Ieslēgšana - nospieš slēdža (7) zaļo pogu I.

Izslēgšana - nospieš slēdža (7) sarkano pogu O.



Slīpēšanas laikā ir jāizmanto tikai frontālo slīpripas virsmu, nekad nedrīkst izmantot tās sānu virsmas. Ir jāatceras, ka apstrādājama materiāls var ļoti stipri uzkarst. Var parādīties nepieciešamība atdzesēt materiālu, iegremdējot to dzesētajā vai ūdenī. Slīpripas šādi dzesēt nedrīkst. Slīpripas lietošanas gaitā, tās nolietošanās dēļ, nepieciešams regulēt instrumentu atbalstu tā, lai attālums starp to malām un slīpripu nebūtu lielāks par 1.5 mm. Ir jāuzmanās, lai slīpēšanai paredzētais priekšmets neizkrustu no rokām un neiespruktu starp atbalstu un slīpripu. Tas var radīt slīpripas plīšanu vai ķermeņa bojājumus.

APKOPE UN APKALPOŠANA



Vienmēr nepieciešams izslēgt slīpmašīnu un izņemt kontaktdakšu no kontaktlīdždas pirms veikt ar regulāciju un apkalpošanu saistītas darbības.

SLĪPRIPAS IZLĪDZINĀŠANA



Slīpripas tīrīšana ļauj izlīdzināt slīpripas frontālo virsmu, kas palielina tās produktivitāti un novērš vibrācijas.

- Paņemt slīpripas izlīdzināšanas ierīci (F zīm.).
- Atbalstīt slīpripas izlīdzināšanas ierīci pret instrumentu atbalsta (8) apt. 5 mm attālumā no slīpripas.
- Iedarbināt elektrodzinēju un ļaut, lai tas sasniegtu savu maksimālo ātrumu.
- Slīpripas izlīdzināšanas ierīci ir jātur tā, kā ir parādīts F zīm.
- Pamazām pietuvināt ierīci pie slīpripas un pārvietot to šķērsām slīpripas platumam tik ilgi, kamēr slīpripas virsma netiks izlīdzināta.
- Noregulēt instrumentu atbalstu (8) tā, lai tas atrastos 1 ÷ 1,5 mm attālumā no slīpripas virsmas.



Nedrīkst pieļaut slīpripas izlīdzinošās ierīces pieskaršanos slīpripai pirms slīpmašīna sasnies pilno griešanās ātrumu, jo savādāk ierīce var tikt izrauta no rokām, šādi ievainojot operatora ķermeni. Nav vajadzīgs stiprāk spiest uz ierīci, lai izlīdzinātu slīpripas virsmu vienā laidā.

SLĪPĒŠANĀS RIPU VAI SUKU MAIŅA



Suku vai ripu pirms nomainas nepieciešams pārbaudīt, nedrīkst izmantot izrobotās, izplaisājušās, pārāk izlietotās vai citādāk bojātās slīpripas vai slīpsukas.



Atslēgt elektroinstrumentu no elektrotīkla.

Nepieciešams pārliecināties, vai jaunajai slīpripai vai slīpsukai pieļaujama maksimālā griešanās ātrums ir 2950 min⁻¹ vai vairāk. Nepieciešams pievērst uzmanību tam, ka slīpripas kreisajam uzgriežnim ir kreisā vītne un atskrūvēšanas laikā to nepieciešams griezt pa labi.

- Atskrūvēt nostirpinātājskrūves un noņemt atbalstošu rīpas aizsegu (4) (G zīm.).
- Stingri satvert slīpripu vai slīpsuku (ar aizsargcimdīm).
- Atskrūvēt slīpripas stiprinošo uzgriezni un ārējo uznavu (H un I zīm.).

- Noņemt izlietoto vai bojāto slīpripu vai suku (K zīm.).
- Uzlikt jauno slīpripu vai slīpsuku uz darbvārpstas, pārliecinoties, ka katrā pusē ir paliktnis (starp slīpripu un uznavu), kā arī slīpripa vai suka ir stingri nevis vaļīgi uzliktā uz darbvārpstas.
- Aizgriezt slīpripu stiprinošo uzgriezni.
- Uzgriežņu aizgriešanas laikā nepieciešams pieturēt ripu vai suku.
- Ir jāuzmanās, lai nesabojātu darbvārpstas vītņi, pārmērīgi aizgriežot uzgriežņus.
- Piestiprināt slīpripas aizsegu (4) ar skrūvēm.
- Noregulēt instrumentu atbalstu un acu aizsargus.
- Pagriezt ar roku slīpripu un pārbaudīt, vai tā griežas brīvi.
- Pieslēgt slīpmašīnu elektrotīklam, nostāties pie kāda slīpmašīnas sāna un iedarbināt to, ļaujot tai padarboties pilnā ātrumā dažas minūtes.

TĪRĪŠANA



Tīrīšanai nekad nedrīkst izmantot kodīgus līdzekļus, kā arī līdzekļus uz benzīna vai spirta pamata. Slīpmašīnu nedrīkst pakļaut mitruma iedarbībai.

- Slīpmašīnas ārējām virsmām ir jābūt tīrām, tādejādi ir jānoņem putekļus ar suku vai saspiesta gaisa palīdzību no tām vietām, kur krājas netīrumi.
- Aizsegu un korpusu nepieciešams slaucīt ar mīkstu un mitru audumu. Var arī izmantot delikātu mazgāšanas līdzekli.
- Acu aizsargus nepieciešams slaucīt ar mīkstu un mitru audumu, uzmanoties, lai nesaskrāpētu tos. Var arī izmantot delikātu mazgāšanas līdzekli.



Jebkura veida defekti ir jālabo tikai ražotāja sertificētiem servisa centriem.

TEHNISKIE PARAMENTRI

NOMINĀLIE DATI

Galda slīpmašīna	
Parametrs	Vērtība
Spriegums	230 V AC
Frekvence	50 Hz
Jauda	200 W (S2 30 min)
Griešanās ātrums tukšgaitā	2950 min ⁻¹
Maksimālais slīpripas diametrs	150 mm
Slīpripu platums	20 mm
Slīpripas iekšējais diametrs	12,7 mm
Elektroaizsardzības klase	I
Masa	7,5 kg
Ražošanas gads	2016

DATI PAR TROKSNĪ UN VIBRĀCIJĀM

Akustiskā spiediena līmenis $L_{p_A} = 62,6$ dB(A) K=3dB(A)

Akustiskās jaudas līmenis $L_{w_A} = 75,6$ dB(A) K=3dB(A)

VIDES AIZSARDZĪBA / CE



Elektroinstrumentus nedrīkst izmest kopā ar sadzīves atkritumiem. Tie ir jānodod utilizācijai attiecīgajiem uzņēmumiem. Informāciju par utilizāciju var saņemt produkta pārdevējs vai vietējie varas orgāni. Izlietotās elektriskās un elektroniskās ierīces satur videi kaitīgas vielas. Ierīce, kura netika pakļauta atbilstošai izejvielu pārstrādei, rada potenciālus draudus videi un cilvēku veselībai.

* It tiesības veikt izmaiņas.

„Grupa Topex Spółka z ograniczoną odpowiedzialnością” Spółka komandytowa (turpmāk „Grupa Topex”) ar galveno ofisu Varšavā, ul. Pograniczna 2/4, informē, ka visa veida autortiesības attiecībā uz dotās instrukcijas (turpmāk „Instrukcija”) saturu, tai skaita uz tās tekstiem, samazinātām fotogrāfijām, shēmām, zīmējumiem, kā arī attiecībā uz tās kompozīciju, pieder tikai Grupa Topex, kuras ir aizsargātas ar likumu saskaņā ar 1994. gada 4. februāra „Likumu par autortiesībām un blakustiesībām” (Likumu Vēstnesis 2006 nr. 90, 631. poz. ar turpm. izm.). Visas Instrukcijas kopumā vai tās noteikto daļu kopēšana, apstrāde, publicēšana vai modifikācija komercijas mērķiem bez Grupa Topex rakstiskās atļaujas ir stingri aizliegta, pretējā gadījumā pārkāpējs var tikt saukts pie kriminālās vai administratīvās atbildības.



ALGUPÄRASE KASUTUSJUHENDI TÕLGE

TERITUSPINK 51G450

TÄHELEPANU: ENNE ELEKTRISEADMEGA TÖÖTAMA ASUMIST LUGEGE HOOLIKALT LÄBI KÄESOLEV JUHEND JA HOIDKE SEE ALLES HILISEMAKS KASUTAMISEKS.

TÄIENDAVALD OHUTUSJUHISED

TÄIENDAVALD OHUTUSJUHISED TÖÖKS TERITUSPINGIGA

- Järgige terituspinki kasutusjuhendis toodud juhiseid.
- Ärge kasutage kahjustatud lihvkettaid.
- Kasutage vaid tootja poolt soovitatud lihvkettaid, millele on märgitud terituspinki nominaaltabelis antud kiirusega võrdne või sellest suurem kiirus.
- Seadistage sädemekatted ümber piisavalt sageli, et see kompenseeriks lihvketta kulumise. Jätke katte ja lihvketta vahe võimalikult väikseks, mitte üle 2 mm.
- Paigaldage terituspinki nõutud viisil kõik ohutust tagavad elemendid.
- Ärge kasutage terituspinki, kui sellele ei ole paigaldatud kõik tööohutust tagavad elemendid (kasutage lihvimise ajal kaitsekattet).
- Terituspinki töötamise ajal kasutage vastavat kaitsevarustust (kaitseprillid, näokate, kõrvaklapid, respiraator, ohutud jalanõud, kaitsekindad ning vajadusel muud kaitserõivad).
- Kasutage vaid lihvimisviise, milleks on ette nähtud konkreetne kasutatav lihvketas (võttes arvesse kasutuspiiranguid, ohutusjuhiseid ja muud informatsiooni).
- Enne seadme reguleerimise või hooldusega seotud toimingute alustamist või lihvketta vahetamist tõmmake seadme pistik alati pistikupesast välja.
- Kontrollige, et seadme silmakaitse oleksid nõuetekohaselt paigaldatud.
- Kui te terituspinki parasjagu ei kasuta, lülitage see alati välja. Ärge kunagi jätke terituspinki ilma järelvalveta, kui see on välja lülitamata ja pistik pistikupesast välja tõmbamata. Ärge kunagi jätke terituspinki järelvalveta, kui lihvkettad ei ole täielikult peatunud.
- Ärge kasutage lihvkettaid, mille maksimaalne lubatud pöördekiirus on väiksem kui 2950 min⁻¹.
- Terituspinki ei tohi kasutada alla 18-aastased isikud.
- Ärge asetage töökoha lähedusse puhastuskalte, riideesemeid, paelu, nõõre ja muud sarnast.
- Kui tekib vajadus terituspinki töötamine katkestada, lõpetage enne terituspinki juurest lahkumist pooleliolev operatsioon ja lülitage terituspink välja.
- Kontrollige teatud aja tagant, et kõik kruvid, mutrid ja muud kinnituselemendid oleksid piisavalt kõvasti kinnitatud ja pingutatud.
- Ärge keerake liiga kõvasti kinni lihvkettaste kinnituskruvisid.
- Ärge kasutage lihvkettaid, mis on saanud löögi, eriti külgmisele pinnale.
- Ärge kasutage lihvkettast, kui kahtlustate, et see on pragunenud või muul viisil kahjustatud.
- Pärast uue lihvketta paigaldamist laske sellel enne töö alustamist alati täiel pöördekiirusel paar minutit pöörelda. Terituspinki peatamisel peab seadme kasutaja seisma selle küljel.
- Iga kord enne terituspinki käivitamist veenduge, et lihvketas pöörleks vabalt.
- Ärge käivitage terituspinki enne, kui kõik kaitsekatted on nõuetekohaselt paigaldatud ja kinnitatud.
- Enne töö alustamist kontrollige, et tarviku tugi oleks nõuetekohaselt kinnitatud.
- Ärge kasutage liiga tugevat survet. Laske terituspinki töötada täiskiirusel või täiskiirusele lähedasel kiirusel.
- Ärge kunagi kasutage lihvketta suhtes liiga tugevat jõudu. Lihvketas võib praguneda, mis aga võib põhjustada seadmega töötajale kehavigastusi.
- Ärge kasutage terituspinki löikamiseks.
- Enne terituspinki käivitamist veenduge, et lihvketas ei puutuks vastu töödeldavat materjali.

- Kasutage lihvkettaste tasakaalustamiseks ja puhastamiseks vaid selleks ettenähtud seadmeid.

TÄHELEPANU! Seade on mõeldud kasutamiseks siseruumides

Vaatamata turvakonstruksiooni kasutamisele kogu töö vältel, turvavahendite ja lisaohutusvahendite kasutamisele, eksisteerib seadmega töötamise ajal alati väike kehavigastuste tekkimise oht.

EHITUS JA KASUTAMINE

Terituspink on mõeldud lihtsamateks töödeks kodus majapidamises, väikestes töökodades ja amatöörina tehtavate tööde (meisterdamine) juures. Seade ei ole mõeldud professionaalseks kasutuseks. Suurepäraselt sobib see tööriistade, nagu puurid ja peitlid teritamiseks. Terituspink ei ole mõeldud pikaajaliseks kasutamiseks ja seda ei tohiks korraga töös hoida kauem kui 30 minutit. Kui seade on selle aja täiskoorusel töötanud, lülitage seade välja ja laske tal jahtuda ümbritseva õhu temperatuurini. Lihvkettale võib paigaldada terasharju tingimusel, et hari on mõeldud tööks pöördekiirusel 2950 min⁻¹ või rohkem.



Keelatud on kasutada elektriseadet selle määratud otstarbele mittevastavalt.

JOONISTE SELGITUS

Alltoodud numeratsioon vastab käesoleva juhendi joonistel toodud seadme elementide numeratsioonile.

- Silmakaitse
- Silmakaitse
- Lihvketas
- Külgakaitse
- Avas laua külge kinnitamiseks
- Alus
- Töölülit nupp.
- Reguleeritav tarvikutugi
- Lihvketta kaitsekate
- Sädemekate
- Kummist jalg

* Võib esineda erinevusi joonise ja toote enda vahel

KASUTATUD GRAAFILISTE SÜMBOLITE SELGITUS



TÄHELEPANU



ETTEVAATUST



PAIGALDUS/SEADISTAMINE



INFO

VARUSTUS JA TARVIKUD

- | | |
|----------------|--------|
| 1. Silmakaitse | - 2 tk |
| 2. Sädemekate | - 2 tk |
| 3. Tarvikutugi | - 2 tk |

ETTEVALMISTUS TÖÖKS

TERITUSPINGI KINNITAMINE TÖÖLAUALE



Neli kummist jalga (11) vähendavad vibratsiooni ja müra edasikandumist. Soovitatav on kinnitada terituspink tugevalt töölaua külge, kasutades selleks kahte kinnituskohta lihvi aluses (kinnituskruvid ei ole terituspinki kaasas). See tagab terituspinki ohutuma töö. Terituspinki aluse igal küljel on paigaldusava (5).

SILMAKAITSETE JA SÄDEMEKATETE PAIGALDAMINE JA REGULEERIMINE



Enne kui alustate silmakaitsete konsoolide paigaldamist veenduge, et terituspink oleks välja lülitatud ja selle pistik pistikupesast välja

VERTO

tõmmatud. Iga kord enne terituspingiga töö alustamist veenduge, et silmakaitse 1 ja 2 oleksid korralikult paigaldatud. Igale lihvketale tuleb paigaldada vastava konsooliga silmakaitse.



- Paigaldage silmakatted, kasutades terituspingiga kaasas olevaid kruvisid, tihendeid ja kinnitusdetalle.
- Reguleerige silmakaitsete kõrgus ja kaldenurk nii, et see sobiks seadmega töötajale ja vastaks tehtava töö liigile.
- Paigaldage iga lihvketta kattele sädemekate (10) (joonis C).
- Seadistage sädemekate soovitud asendisse.
- Lükake lihvketas käsitsi pöörlema, veendumaks, et ketas ei riiva katet.
- Keerake kruvi tugevalt kinni.
- Korra tegevusi teise sädemekattega.



Ärge keerake liiga kõvasti kinni plastikplaatide kinnituskruvisid, sest see võib põhjustada plaatide möranemise. Sädemekate peab olema paigaldatud nii, et selle alumine serv asuks lihvketta pinnast 2 mm madalamal. Teatud aja järel tuleb sädemekate ümber reguleerida, et kompenseerida lihvketta kulumine.

TARVIKUTUGEDE PAIGALDAMINE



Enne kui alustate tarvikutugede paigaldamist veenduge, et terituspink oleks välja lülitatud ja selle pistik pistikupesast välja tõmmatud.

Tarvikutoed (8) on vajalikud iga kõrgpöördelise lihvketta juures ja on abiks lihvimisel. Ärge kunagi kasutage terituspinki, kui sellel puuduvad tarvikutoed või kui need ei ole nõuetekohaselt kinnitatud. Seadmega on kaasas parempoolne ja vasakpoolne tarvikutugi. Veenduge, et paigaldate kumalegi poole õige tarvikutoe.



- Paigaldage tarvikutoed (8) lihvketaste katete sisemise külje külge, kasutades seadmega kaasas olevaid polte ja tihendeid (joonis D).
- Paigaldage tarvikutoed (8) mitte kaugemale kui 1,5 mm kettast.
- Lükake lihvketas käsitsi pöörlema, veendumaks, et see ei riiva tuge.
- Korra kirjeldatud tegevusi teisel pool.

TÖÖTAMINE / SEADISTAMINE

ÜHENDAMINE VOOLUVÕRKU



Enne seadme ühendamist vooluvõrku veenduge, et võrgu pinge vastaks terituspingi nominaaltabelis (terituspingi tagumisel küljel) toodud pingele. Terituspink on I klassi seade (maandus) ja on varustatud kolmesoonelise juhtmega, mis saab toite kaitsmeka pistikust.

SISSELÜLITAMINE / VÄLJALÜLITAMINE



Sisselülitamine - vajutage alla tööüliti (7) roheline nupp I.
Väljalülitamine - vajutage alla tööüliti (7) punane nupp 0.



Kasutage lihvimiseks alati vaid lihvketta esipinda, mitte aga külgi. Pidage meeles, et töödeldav materjal võib tugevasti kuumeneda. Vajadusel jahutage töödeldav materjal, kastes selle jahutusvedelikku või vette. Ärge piserdage jahutusvedeliku või veega lihvketast. Lihvketaste kuludes reguleerige tarvikutugesid ümber nii, et vahe nende ja lihvketta vahel ei oleks suurem kui 1,5 mm. Jälgige, et lihvimiseks mõeldud ese ei kukuks teil käest ega jääks kinni tarvikutoe ja lihvketta vahele. See võib põhjustada lihvketta möranemise või tekitada kehavigastusi.

HOOLDUS JA HOIDMINE



Enne reguleerimise või hooldusega seotud toimingute alustamist lülitage terituspink alati lülitist välja ning eemaldage pistik pistikupesast.

LIHVKETTA PUHASTAMINE



Lihvketta puhastamisega tasakaalustub ka selle terituspind, see aga tõstab lihvketta efektiivsust ja vähendab vibratsiooni.

- Võtke ketta tasakaalustusseade (joonis F).
- Toetage ketta tasakaalustusseade tarvikutoele (8), umbes 5 mm kaugusele lihvketast.
- Käivitage mootor ja laske sellel saavutada täiskiirus.
- Hoidke ketta tasakaalustusseadet joonisel F näidatud viisil.
- Vajutage tasakaalustusseade aeglaselt kettale ja tõmmake sellega piki ketast piisavalt palju kordi, et ketas tasakaalustuks.
- Reguleerige tarvikutoed (8) nii, et need asuksid 1 - 1,5 mm kaugusel ketta pinnast.



Ärge laske ketta tasakaalustusseadmel puutuda vastu ketast enne, kui ketas on saavutanud täispöördekiiruse, sest siis võib seade löögi saada ja käest lennata, põhjustades tõsiseid kehavigastusi. Ärge vajutage seadmele liiga kõvasti, püüdes ketast ühe vajutusega tasakaalustada.

LIHVKETTA VÕI LIHVHARJA VAHETAMINE



Enne tarviku vahetamist kontrollige lihvketast või harja, ärge kasutage narmendavaid, pragunenud, liiga kulunud või muul viisil kahjustatud lihvkettaid ja harju.



Lülitage elektriseade vooluvõrgust välja.

Veenduge, et uue ketta või harja maksimaalseks lubatud pöördekiiruseks oleks 2950 min⁻¹ või rohkem. Pange tähele, et vasaku lihvketta mutril on vasakkeere ja lahtikeeramiseks tuleb seda keerata paremale. Parempoolse lihvketta mutril on paremkeere ja lahtikeeramiseks tuleb seda keerata vasakule.

- Keerake kinnituskruvi kinni ja eemaldage vastav kettakate (4) (joonis G).
- Haarake kettast või harjast tugevalt kinni (käsi kaitsvate kinnastega).
- Keetrake lahti mutter, mis kinnitab ketast ja sisemist flanši (joonis H ja I).
- Eemaldage kulunud või kahjustatud lihvketas või lihvharja (joonis K).
- Paigaldage uus ketas või hari völliile, veenduge, et mõlemal pool oleks olemas tihend ketta ja flanši vahel ning et ketas või hari oleks paigaldatud völliile piisavalt tihedalt, mitte lödvalt.
- Keerake ketta kinnitusmutter uuesti kinni.
- Mutrite kinnikeeramise ajal hoidke lihvketast või lihvharja kinni.
- Jälgige, et liiga tugev keeramine ei kahjustaks völli keeret.
- Paigaldage ketta kate (4) ja kinnitage see kruviga.
- Reguleerige tarvikutugede ja silmakaitsete asend.
- Lükake lihvseade käega pöörlema, veendumaks, et see liigub vabalt.
- Lülitage terituspink vooluvõrku, seiske pingi kõrvale ja käivitage see, laske terituspingil paar minutit täiskiirusel töötada.

PUHASTAMINE



Ärge kunagi kasutage seadme puhastamiseks söövitavaid puhastusvahendeid ega bensiini või alkoholi sisaldavaid vahendeid. Ärge laske niiskusel terituspinki kahjustada.

- Hoidke terituspingi pealispind puhtana, eemaldades harja või suruõhujoa abil tolm kohtadest, kuhu see kogunema kipub.
- Pühkige katted ja terituspingi korpus pehme niiske kangaga. Võite kasutada ka õrna puhastusainet.
- Silmakaitset puhastage pehme niiske lapiga, jälgides, et te neid ei kriimustaks. Võite kasutada ka õrna puhastusainet.



Mistahes vead tuleb lasta parandada seadme tootja volitatud hooldusfirmas.

TEHNILISED PARAMEETRID

NOMINAALSED VÕIMSUSED

Terituspink	
Parameeter	Väärtus
Nominaalne pinge	230 V AC
Sagedus	50 Hz
Nimivõimsus	200 W (S2 30 min)
Pöörlemiskiirus ilma koormuseta	2950 min ⁻¹
Ketta maksimaalne läbimõõt	150 mm
Ketta laius	20 mm
Ketta sisemine läbimõõt	12,7 mm
Kaitseklass	I
Kaal	7,5 kg
Tootmisaasta	2016

MÜRA JA VIBRATSIOONI PUUDUTAVAD ANDMED

Helirõhutase $L_{pA} = 62,6 \text{ dB(A)}$ $K=3\text{dB(A)}$

Müra võimsustase $L_{WA} = 75,6 \text{ dB(A)}$ $K=3\text{dB(A)}$

KESKKONNAKAITSE / CE



Ärge visake elektriseadmeid olmeprügi hulka, vaid viige need käitlemiseks vastavasse asutusse. Informatsiooni toote käitlemise kohta annab müüja või kohalik omavalitsus. Kasutatud elektrilised ja elektroonilised seadmed sisaldavad looduslikule keskkonnale ohtlikke aineid. Ümbertöötlemata seade kujutab endast ohtu keskkonnale ja inimeste tervisele.

* Tootjal on õigus muudatusi sisse viia.

„Grupa Topex Spółka z ograniczoną odpowiedzialnością” Spółka komandytowa asukohaga Varsasavi, ul. Pograniczna 2/4 (edaspidi: „Grupa Topex”) informeerib, et kõik käesoleva juhendiga (edaspidi: juhend), muuhulgas selle teksti, fotode, skeemide, jooniste, samuti selle ülesehitusega seotud autoriõigused kuuluvad eranditult Grupa Topex'ile ja on kaitstud 4. veebruaril 1994 autoriõiguste ja muude sarnaste õiguste seadusega (vt. Seaduste ajakiri 2006 Nr 90 Lk 631 koos hilisemate muudatustega). Kogu juhendi või selle osade kopeerimine, töötlemine ja modifitseerimine kommertseemärkidel ilma Grupa Topex'i kirjaliku loata on rangelt keelatud ning võib kaasa tuua tsiviilvastutuse ning karistuse.



ПРЕВОД НА ОРИГИНАЛНАТА ИНСТРУКЦИЯ

НАСТОЛЕН ШМИРГЕЛ 51G450

ВНИМАНИЕ: ПРЕДИ ПРИСТЪПВАНЕ КЪМ УПОТРЕБА НА ЕЛЕКТРОИНСТРУМЕНТА СЛЕДВА ВНИМАТЕЛНО ДА СЕ ПРОЧЕТЕ НАСТОЯЩАТА ИНСТРУКЦИЯ И ТЯ ДА СЕ ПАЗИ С ЦЕЛ ПО-НАТАТЪШНО ИЗПОЛЗВАНЕ.

ПОДРОБНИ ПРАВИЛА ЗА БЕЗОПАСНОСТ

СПЕЦИАЛНИ УСЛОВИЯ ЗА БЕЗОПАСНОСТ ПРИ РАБОТА С ШМИРГЕЛА

- Трябва да се спазват строго препоръките записани в инструкцията за обслужване на шмиргела.
- Да не се употребяват повредени дискове;
- Следва да се използват единствено дискове препоръчвани от производителя, на които е обозначена скорост еднаква или

по-висока от скоростта обозначена на табелката за технически данни на шмиргела;

- Да се слагат искровите защитни екрани така често, че да да може да се компенсират изхвърляването на диска запазвайки възможно най-малко разстояние между защитния екран и диска не по-голямо от 2 мм;
- Върху шмиргела трябва да се монтират по сигурен начин всякакви елементи осигуряващи безопасност.
- Не се разрешава шлифоването, ако не са монтирани елементите осигуряващи безопасна работа (да се използва защитен екран по време на шлифоване).
- По време на работа да се използват съответните средства за лична защита предназначени за използваната машина (предпазни или защитни очила, маска на лицето, предпазни наушници, предпазна полумаска, безопасни обувки, защитни ръкавици и евентуално други части на облеклото).
- Може да се извършва само такъв вид шлифоване, за което е предназначен използвания шлифовъчен диск (следва да се вземат предвид ограниченията в употребата, указанията по безопасността и останалите информации).
- Винаги трябва да се извади щепсела от захранващия контакт преди да пристъпим към операции свързани с регулирането, обслужването или подмяната на шлифовъчния диск.
- Винаги се проверява дали екраните предпазващи очите монтирани на шмиргела са правилно настроени.
- В случай, че шмиргелът не е използван, обезателно трябва да е изключен. Никога не бива да се оставя шмиргела без надзор, ако преди това не е бил изключен, а щепселът не е бил изваден от контакта. Никога не бива да се оставя шмиргела без надзор преди окончателното спиране на шлифовъчните дискове.
- Не бива да се използват шлифовъчни дискове, за които максималната допустима скорост на въртене е по-малка от 2950 мин⁻¹.
- Забранява се използването на настолния шмиргел от лица под 18-годишна възраст.
- В близост до мястото на работата с шмиргела не бива да се оставят парцали, облекло, въжета, шнурове и други подобни предмети.
- Ако по време на работа с шмиргела някой се обръща към оператора, то преди да се остави инструмента, операторът трябва да приключи извършваната операция и да изключи шмиргела.
- От време на време следва да се проверява дали всички гайки, винтове и други закрепващи елементи са добре завинтени и подсигурени.
- Не бива да се завинтват прекалено силно гайките крепящи шлифовъчните дискове.
- Не бива да се използва шлифовъчен диск, който е бил ударен, особено в страничната повърхност.
- Диск, който е пукнат или съществува съмнение, че е повреден, следва да бъде подменен.
- Винаги следва да се остави новия шлифовъчен диск след монтирането му да поработи в продължение на няколко минути на пълни обороти, преди да се пристъпи към употребата му. При пускането на шмиргела операторът трябва да стои отстрани.
- Преди всеки пуск на шмиргела се проверява дали шлифовъчните дискове се въртят свободно.
- Не бива да се използва шмиргела, докато не се закрепят или подсигурят всички защитни елементи по съответния начин.
- Преди започване на работа се проверява дали подпорите на инструментите са правилно поставени.
- Не бива да се претоварва шмиргела. Да се позволи на шмиргела да работи с пълна или почти пълна скорост.
- Никога не бива да се оказва прекомерна сила на въздействие върху шлифовъчния диск. Той би могъл да се счупи, което може да доведе до нараняване на тялото на оператора.
- Не бива да се използва шмиргела за рязане.
- Преди включването на шмиргела следва да се убедим дали шлифовъчният диск не се опира до материала.
- За подравняване и почистване на шлифовъчните дискове да се използват единствено предвидените за целта инструменти.

ВНИМАНИЕ! Устройството служи за работа в помещенията.

Въпреки употребата на безопасна по принцип конструкция, използването на осигурителни и допълнителни защитни средства, винаги съществува минимален риск от наранявания по време на работа.

VERTO

КОНСТРУКЦИЯ И ПРИЛОЖЕНИЕ

Настолният шмиргел е проектиран за леки работи в малки работилници, както и за самостоятелна любителска дейност (майсторене). Не е предвидена за професионална употреба. Идеално служи за острене на такива инструменти като свредла и длета. Шмиргелът не е предназначен за постоянна употреба и еднократно не бива да бъде използван през период по-дълъг от 30 минути. В случай, че шмиргелът е работил през такъв период от време под натоварване, то трябва да го изключим и да го оставим да изстине до температурата на околната среда. Към шмиргела могат да бъдат монтирани телени дискови четки при условие, че такава четка може да работи със скорост на оборотите 2950 мин⁻¹ или по-висока.



Не се разрешава използването на електроинструмента за дейности, различни от неговото предназначение!

ОПИСАНИЕ НА ГРАФИЧНИТЕ СТРАНИЦИ

Представеното по-долу номериране се отнася за елементите на устройството, представени на графичните страници на настоящата инструкция.

1. Защитен екран за очите
2. Защитен екран за очите
3. Шлифовъчен диск
4. Страничен защитен екран
5. Отвор за закрепване към масата
6. Основа
7. Пусков бутон
8. Регулируема подпора на инструмента
9. Защитен екран на шлифовъчния диск
10. Екран за искрова защита
11. Гумено краче

* Може да има разлики между чертежа и изделието.

ОПИСАНИЕ НА ИЗПОЛЗВАНИТЕ ГРАФИЧНИ СИМВОЛИ



ВНИМАНИЕ



ПРЕДУПРЕЖДЕНИЕ



МОНТАЖ/НАСТРОЙКИ



ИНФОРМАЦИЯ

ЕКИПИРОВКА И АКСЕСОАРИ

- | | |
|-----------------------------|---------|
| 1. Защитен екран за очите | - 2 бр. |
| 2. Екран за искрова защита | - 2 бр. |
| 3. Подпора на инструментите | - 2 бр. |

ПОДГОТОВКА ЗА РАБОТА

МОНТАЖ НА ШМИРГЕЛА НА РАБОТНАТА МАСА



Четирите гумени крачета (11) помагат да се намали предаването на вибрациите и шума. Препоръчва се шмиргелът да бъде здраво прикрепен към работната маса или стойката използвайки предвидените за целта две места за прикрепване в основата на шмиргела (крепейни болтове не са предвидени в доставката), което гарантира успешното ѝ функциониране. От всяка страна на основата на шмиргела има монтажен отвор (5).

МОНТАЖ И НАСТРОЙКА НА ЗАЩИТНИТЕ ЕКРАНИ НА ОЧИТЕ И НА ЗАЩИТНИТЕ ЕКРАНИ ЗА ИСКРИТЕ



Преди да пристъпим към монтирането на конзолите на защитните екрани на очите проверяваме дали шмиргелът е изключен и дали щепселът на кабела е изваден от захранващия контакт. Преди всяка една употреба на шмиргела се проверява дали защитните екрани на очите 1 и 2 са правилно монтирани. Над всеки диск трябва да е монтиран

защитен екран на очите върху съответната конзола.



- Използвайки доставените винтове, шайби и рамена монтираме защитния екран на очите.
- Регулираме височината и ъгъла на настройката на защитния екран на очите така, че да отговарят на оператора и на вида на извършваната работа.
- Към всеки защитен екран на шлифовъчния диск монтираме екран за искрова защита (10) (черт. С).
- Настройваме екрана в желаното положение.
- Завъртваме ръчно шлифовъчния диск за да проверим дали дискът не се опира до екрана за искрова защита.
- Завинтваме докрай болта.
- Повтаряме тези операции при другия екран за искрова защита.



Не се разрешава прекалено силното завинтване на винтовете закрепващи пластмасовите плочки, тъй като това може да доведе до счупване на плочките. Екранът за искрова защита трябва да е така поставен, че неговият долен край да се намира на разстояние 2 мм от повърхността на шлифовъчния диск. От време на време следва да се коригира положението на екрана за искрова защита с цел компенсирането на изхабяването на шлифовъчния диск.

МОНТАЖ НА ПОДПОРИТЕ НА ИНСТРУМЕНТИТЕ



Преди да пристъпим към монтирането на подпорите на инструментите проверяваме дали шмиргелът е изключен и дали щепселът на кабела е изваден от захранващия контакт.

Подпорите на инструментите (8) са необходими във всеки високооборотен шлифовъчен диск, тъй като помагат при шлифоването. Никога не бива да се използва настолен шмиргел, който не притежава подпори на инструментите или ако тези подпори не са правилно настроени. В доставката се намират дясната и лявата подпора на инструментите. Трябва да се убедим, че от всяка страна е монтирана съответната подпора.



- Монтираме подпорите на инструментите (8) към вътрешните стени на защитните екрани на шлифовъчните дискове, използвайки доставените болтове и шайби (черт. D).
- Преместваем подпорите на инструментите (8) на разстояние не превишаващо 1,5 мм от диска
- Завъртаме с ръка шлифовъчния диск за да се убедим, че не се опира до подпората.
- Повтаряме описаните операции от другата страна.

РАБОТА / НАСТРОЙКИ

ВКЛЮЧВАНЕ КЪМ ЗАХРАНВАЩАТА МРЕЖА



Преди включването проверяваме дали напрежението на мрежата отговаря на напрежението обозначено на табелката с технически данни (намираща се върху задната стена на шмиргела). Шмиргелът е инструмент от I клас (заземен) и затова е снабден с трижилен захранващ кабел с щепсел със защитно свързване.

ВКЛЮЧВАНЕ / ИЗКЛЮЧВАНЕ



Включване – натискаме зеления бутон I на включвателя (7).
Изключване – натискаме червения бутон O на включвателя (7).



По време на шлифоването използваме единствено челната повърхност на шлифовъчния диск, а в никакъв случай неговите странични части. Трябва да се има предвид, че обработваният материал може да бъде поддаден на много силно нагряване. Може да възникне нужда от охлаждане на материала чрез потапянето му в охлаждаща субстанция или във вода. Не се разрешава охлаждането на шлифовъчния диск с помощта на охлаждаща субстанция или чрез вода. Заедно с изхвърлянето на шлифовъчния диск следва да се извършва регулиране на настройката на подпорите на инструментите, така че разстоянието между техните краища и дисковете да не превишава 1,5 мм. Трябва да се внимава предметът предназначен за шлифоване да не бъде изпуснат от ръцете и да не се заклеши между подпората и диска. Това може да доведе до счупване на диска или до лични наранявания.

ОБСЛУЖВАНЕ И ПОДДРЪЖКА



Винаги следва да се изключи шмиргела чрез пусковия бутон и да се извади щепсела от захранващия контакт преди пристъпването към операции свързани с регулирането или обслужването.

ПОЧИСТВАНЕ НА ШЛИФОВЪЧНИЯ ДИСК



Почистването на диска води същевременно до изравняването на неговата челна повърхност, което повишава ефективността на действието му и предотвратява вибрациите.

- Вземаме инструмента за подравняване на диска (**черт. F**).
- Опираме инструмента за подравняване на диска на подпората на инструмента (**8**), на разстояние около 5 мм от шлифовъчния диск.
- Включваме двигателя и го оставяме да достигне максималната си скорост.
- Държим инструмента за подравняване на диска по начина показан на **черт. F**.
- Постепенно преместваме инструмента до диска и го преместваме напречно по широчината на диска дотогава, докато повърхността на диска бъде подравнена.
- Регулираме настройката на подпората на инструментите (**8**) така че тя да се намира на разстояние $1 \div 1,5$ мм от повърхността на диска.



Не бива да се допуска инструментът за подравняване да докосне диска преди той да е достигнал пълната си скорост на оборотите, тъй като би могъл да рикошира, да бъде изтръгнат от ръката и може да се стигне до сериозно нараняване на тялото. Не трябва да се натиска инструмента с цел подравняването на диска само с едно минаване.

ПОДМЯНА НА ДИСКА ИЛИ НА ШЛИФОВЪЧНАТА ЧЕТКА



Преди подмяната следва да се проверят диска или четките, да не се използват нацърбени, счупени, прекомерно изхабени или повредени по друг начин дискове и четки.



Изключваме електроинструмента от захранването.

Проверяваме дали новият шлифовъчен диск или четка притежават допустима максимална скорост равняваща се на 2950 мин⁻¹ или по-голяма. Следва да се обърне внимание на това, че гайката на левия шлифовъчен диск притежава лява резба и при отвинтването трябва да я въртим надясно. Гайката на десния шлифовъчен диск притежава дясна резба и при отвинтването трябва да я въртим наляво.

- Отвинтваме трите закрепващи винтове и сваляме съответния защитен екран на диска (**4**) (**черт. G**).

- Хващаме здраво диска или шлифовъчната четка (слагаме преди това защитните ръкавици предпазващи ръцете).
- Отвинтваме гайката крепяща диска и външния фланец (**черт. H** и **I**).
- Сваляме изхабения или повреден диск или шлифовъчна четка (**черт. K**).
- Слагаме новия диск или четка върху вала проверявайки дали от всяка страна има шайба между диска и фланеца, както и това диска или четката да са прикрепени към вала плъзгащо, а не свободно.
- Отново завинтваме гайката крепяща диска
- По време на завинтване на гайките трябва да се придържат диска или шлифовъчните четки.
- Да се внимава да не се повреди резбата на вала вследствие на употребата на прекомерен момент
- Монтираме защитата на диска (**4**) и я прикрепяме с три винта.
- Регулираме настройката на подпората на инструмента и защитния екран на очите.
- Завъртаме с ръка диска, с цел да проверим дали има свобода на движение.
- Включваме шмиргела към мрежата, заставаме от едната страна и го пускаме, позволявайки му да работи на пълни обороти през няколко минути.

ПОЧИСТВАНЕ



Никога не бива да се използват разяждащи средства, почистващи средства със съдържание на бензин или алкохол. Не бива да се допуска до навлажняването на шмиргела.

- Да се поддържат чисти външните повърхности на шмиргела чрез премахване на праха посредством четка или струя сгъстен въздух от местата, където се натрупват нечистотии.
- Защитните екрани и корпуса се изтриват с парче мека и влажна тъкан. Може да се използва също деликатен детергент.
- Защитните екрани на очите се изтриват с мека влажна тъкан, като се внимава да не се издраскат. Може да се използва също деликатен детергент.



Всякакъв вид неизправности би трябвало да бъдат отстранявани от оторизирания сервис на производителя.

ТЕХНИЧЕСКИ ПАРАМЕТРИ

НОМИНАЛНИ ДАННИ

Настолен шмиргел	
Параметър	Стойност
Номинално напрежение	230 V AC
Честота	50 Hz
Номинална мощност	200 W (S2 30 min)
Скорост на въртене без натоварване	2950 min ⁻¹
Максимален диаметър на диска	150 mm
Широчина на диска	20 mm
Вътрешен диаметър на диска	12,7 mm
Клас на защепеност	I
Маса	7,5 kg
Година на производство	2016

ДАНИИ ЗА ШУМА И ВИБРАЦИИТЕ

Ниво на акустичното налягане $L_{pA} = 62,6$ дБ(A) K=3дБ(A)

Ниво на акустичната мощност $L_{wA} = 75,6$ дБ(A) K=3дБ(A)

ЗАЩИТА НА ОКОЛНАТА СРЕДА / СЕ

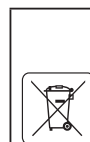

Електрически захранваните изделия не трябва да се изхвърлят с домашните отпадъци, а трябва да се предадат за оползотворяване в съответните заводи. Информация за оползотворяването може да бъде получена от продавача на изделието или от местните власти. Негодното електрическо и електронно оборудване съдържа неопасни субстанции за естествената среда. Оборудването, непредадено за рециклиране, представлява потенциална заплаха за околната среда и за здравето на хората.

* Запазва се правото за извършване на промени.

VERTO

„Grupa Torex Spółka z ograniczoną odpowiedzialnością“ Spółka komandytowa със седалище във Варшава на ul. Pograniczna 2 / 4 (наричана по-нататък: „Grupa Torex“) информира, че всякакви авторски права върху съдържанието на настоящата инструкция (наричана по-нататък: „Инструкция“), включващи между другото нейния текст, поместените снимки, схеми, чертежи, а също така нейните композиции, принадлежат изключително на Grupa Torex и подлежат на правна защита съгласно Закона от 4 февруари 1994 година за авторското право и сродните му права (виж Държавен вестник 2006 № 90 поз. 631 с по-нататъшните промени). Копирането, възпроизвеждането, публикуването, модифицирането с комерческа цел на цялата Инструкция, както и отделните ѝ елементи без съгласието на Grupa Torex изразено в писмена форма, е строго забранено и може да доведе до привличането към гражданска и наказателна отговорност.



PŘEKLAD PŮVODNÍHO NÁVODU K POUŽÍVÁNÍ

STOLNÍ BRUSKA 51G450

POZOR: PŘED ZAHÁJENÍM POUŽÍVÁNÍ ELEKTRICKÉHO NÁŘADÍ SI PEČLIVĚ PŘEČTĚTE TENTO NÁVOD A USCHOVEJTE JEJ PRO POZDĚJŠÍ POTŘEBU.

PODROBNÉ BEZPEČNOSTNÍ POKYNY

ZVLÁŠTNÍ BEZPEČNOSTNÍ PODMÍNKY PRO PRÁCI S BRUSKOU

- Je bezpodmínečně nutno dodržovat pokyny uvedené v návodu k obsluze brusky.
- Nepoužívejte poškozené brusné kotouče.
- Používejte výhradně výrobcem doporučené brusné kotouče, na kterých je vyznačena stejná nebo vyšší rychlost než je rychlost uvedená na typovém štítku brusky.
- Pravidelně upravujte nastavení clony proti jiskrám, aby se vykompenzovalo opotřebení brusného kotouče při zachování co nejmenší vzdálenosti mezi clonou a kotoučem - ne větší než 2 mm.
- Na brusce musí být pevně namontovány veškeré bezpečnostní prvky.
- Nepoužívejte brusku, pokud nejsou namontovány prvky zaručující bezpečný provoz (během broušení používejte kryt).
- Při práci používejte příslušné osobní ochranné prostředky, které jsou vhodné pro používané zařízení (brýle nebo uzavřené brýle na ochranu proti odprýskávajícímu povrchu, obličejový štít, chrániče sluchu, ochrannou polomasku, bezpečnou obuv, ochranné rukavice a případně i jiné ochranné prvky).
- Provádějte pouze takový druh broušení, ke kterému je určen používaný brusný kotouč (je třeba zohlednit omezení použití, bezpečnostní pokyny a jiné informace).
- Před zahájením činností spojených se seřizováním, údržbou nebo výměnou brusného kotouče je nutno vyjmout zástrčku ze síťové zásuvky.
- Vždy je třeba zkontrolovat, zda jsou správně umístěny kryty na ochranu očí upevněné na brusce.
- Pokud brusku nepoužíváte, pak je vždy nutno ji vypnout. Nikdy nenechávejte brusku bez dozoru, pokud je zapnutá a pokud je zástrčka zasunutá do zásuvky. Nenechávejte brusku bez dozoru před úplným zastavením brusných kotoučů.
- Nepoužívejte takové brusné kotouče, u nichž přípustné maximální otáčky činí méně než 2950 min⁻¹.
- Osoby mladší 18 let nesmí stolní brusku používat.
- V blízkosti místa používání brusky nenechávejte hadříky, součásti oděvu, provazy, šňůry a jiné podobné věci.
- Pokud s osobou obsluhující nářadí chce hovořit jiná osoba, pak je nejprve nutno dokončit prováděnou činnost a vypnout brusku.
- Pravidelně kontrolujte, zda jsou všechny matice, šrouby a jiné upevňovací prvky příslušně utaženy a zajištěny.
- Matice pro upevnění brusných kotoučů se nesmí utahovat příliš pevně.
- Nepoužívejte brusné kotouče, které byly vystaveny nárazu, zejména na boční povrch.

- Je-li kotouč prasklý nebo máte-li podezření, že je poškozený, pak je třeba jej vyměnit.
- Nechte nový brusný kotouč po namontování běžet po dobu několika minut při plných otáčkách, než jej začnete používat. Při spuštění brusky musí obsluhující osoba stát na boční straně.
- Před každým spuštěním brusky zkontrolujte, zda se brusné kotouče volně otáčejí.
- Nepoužívejte brusku, pokud nejsou správně upevněny a zajištěny všechny kryty.
- Před zahájením činnosti zkontrolujte, zda jsou podpěry nástrojů správně umístěny.
- Brusku nepřetěžujte. Nechte brusku pracovat při plných nebo téměř plných otáčkách.
- Nevystavujte brusný kotouč působení nadměrné síly. Může dojít k jeho prasknutí a poranění osoby obsluhující nářadí.
- Nepoužívejte brusku k řezání.
- Před spuštěním brusky se přesvědčte, zda se brusný kotouč nedotýká materiálu.
- K rovnání a čištění brusných kotoučů používejte výhradně k tomu určené nástroje.

POZOR! Zařízení slouží k práci v uzavřených prostorech.

I přes použití konstrukce bezpečné z podstaty věci, používání zajišťujících prostředků a dodatečných ochranných prostředků, vždy existuje reziduální riziko poranění během práce.

KONSTRUKCE A POUŽITÍ

Stolní bruska byla navržena pro lehčí práce v domácnosti. Není určena k profesionálnímu použití. Výborně se hodí k broušení takových nástrojů jako jsou vrtáky a dláta. Bruska není určena k nepřetržitému provozu a jednorázově se nesmí používat po dobu delší než 30 minut. Pokud byla bruska po tuto dobu používána se zatížením, pak je třeba ji vypnout a nechat ji vychladnout na okolní teplotu. Na brusku lze namontovat drátěné kotoučové kartáče, pod podmínkou, že takový kartáč může pracovat při otáčkách 2950 min⁻¹ nebo vyšších.



Zařízení je nutno používat v souladu s jeho určením!

POPIS STRAN S VYOBRAZENÍMI

Niže uvedené číslování se vztahuje k prvkům zařízení znázorněným na vyobrazeních v tomto návodu.

1. Kryt na ochranu očí
2. Kryt na ochranu očí
3. Brusný kotouč
4. Boční kryt
5. Otvor pro upevnění ke stolu
6. Podstavec
7. Tlačítko zapínače
8. Nastavitelná podpěra nástroje
9. Kryt brusného kotouče
10. Clona proti jiskrám
11. Gumová nožička

* Skutečný výrobek se může lišit od vyobrazení.

POPIS POUŽITÝCH GRAFICKÝCH OZNAČENÍ



POZOR



UPOZORNĚNÍ



MONTÁŽ/NASTAVENÍ



INFORMACE

VYBAVENÍ A PŘÍSLUŠENSTVÍ

1. Kryt na ochranu očí - 2 ks
2. Clona proti jiskrám - 2 ks
3. Podpěra nástrojů - 2 ks

PŘÍPRAVA K PRÁCI

MONTÁŽ BRUSKY NA PRACOVNÍ STŮL



Čtyři gumové nožičky (11) snižují přenos chvění a hluku. Pro bezpečný provoz se doporučuje pevné přimontování brusky k pracovnímu stolu nebo ke stojanu pomocí dvou k tomu určených míst pro upevnění nacházejících se v podstavci brusky (upevňovací šrouby nejsou součástí dodávky). Na každé straně podstavce brusky je umístěn montážní otvor (5).

MONTÁŽ A NASTAVENÍ KRYTŮ NA OCHRANU OČÍ A CLONY PROTI JISKRÁM



Před zahájením montáže držáků krytů na ochranu očí se přesvědčte, zda je bruska vypnutá a zda je zástrčka vytažena ze síťové zásuvky. Před každým použitím brusky zkontrolujte, zda jsou správně namontovány kryty na ochranu očí 1 a 2. Nad každým brusným kotoučem musí být na příslušném držáku namontován kryt na ochranu očí.



- Smontujte kryty na ochranu očí pomocí dodaných vrtů, podložek a ramen.
- Upravte výšku a úhel nastavení krytů na ochranu očí podle osoby obsluhující nářadí a podle druhu prováděné činnosti.
- Ke každému krytu brusného kotouče připevňte clonu proti jiskrám (10) (obr. C).
- Nastavte clonu do požadované polohy.
- Ručně zatočte brusným kotoučem, abyste se přesvědčili, zda se kotouč nedotýká clony proti jiskrám.
- Pevně utáhněte šroub.
- Totéž proveďte u druhé clony proti jiskrám.



Neutahujte vrtu pro upevnění plastových destiček příliš pevně, aby nedošlo k prasknutí destiček. Clona proti jiskrám musí být nastavená tak, aby se její dolní okraj nacházel ve vzdálenosti méně než 6 mm od povrchu brusného kotouče. Nastavení clony proti jiskrám je třeba pravidelně upravovat, aby se vykompenzovalo opotřebení brusného kotouče.

MONTÁŽ PODPĚR NÁSTROJŮ



Před zahájením montáže podpěr nástrojů se přesvědčte, zda je bruska vypnutá a zda je zástrčka napájecího kabelu vytažena ze síťové zásuvky.

Podpěry nástrojů (8) jsou potřebné pro každý vysokootáčkový brusný kotouč jako pomůcka při broušení. Nikdy nepoužívejte stolní brusku, pokud nejsou podpěry nástrojů namontovány nebo pokud jsou nesprávně nastaveny. Součástí dodávky je pravá a levá podpěra nástrojů. Přesvědčte se, zda je na každé straně namontována příslušná podpěra.



- Namontujte podpěru nástrojů (8) na vnitřní stěnu krytu brusného kotouče pomocí dodaných šroubů a podložek (obr. D).
- Odsuňte podpěru nástrojů (8) na vzdálenost ne větší než 1,5 mm od kotouče.
- Ručně zatočte brusným kotoučem, abyste se přesvědčili, zda se neotírá o podpěru.
- Zopakujte popsaný postup na druhé straně.

PROVOZ / NASTAVENÍ

PŘIPOJENÍ K NAPÁJECÍ SÍTI



Před připojením je nutno se přesvědčit, zda síťové napětí odpovídá napětí uvedenému na typovém štítku brusky (na zadní straně brusky). Bruska je zařízením třídy I (uzemněným) a je tudíž vybavena třížilovým napájecím kabelem se zástrčkou s ochranným kontaktem.

ZAPÍNÁNÍ / VYPÍNÁNÍ



Zapínání - stiskněte zelené tlačítko I zapínače (7).

Vypínání - stiskněte červené tlačítko O zapínače (7).



Během broušení využívejte výhradně čelní povrch brusného kotouče, nikdy ne povrch boční. Nezapomeňte, že se obráběný materiál může velmi silně zahřát. Může se stát, že bude nutné ochlazení materiálu jeho ponořením do chladicího prostředku nebo do vody. Nepoužívejte chladicí prostředek nebo vodu k chlazení brusného kotouče. V závislosti na opotřebení brusného kotouče je třeba seřizovat polohu podpěr nástrojů tak, aby vzdálenost mezi jejich okraji a kotouči nebyla větší než 1,5 mm. Dbejte na to, aby Vám broušený předmět nevypadl z rukou a nevzpříčil se mezi podpěrou a kotoučem. Může to způsobit prasknutí kotouče nebo tělesná poranění.

PÉČE A ÚDRŽBA



Před zahájením činností spojených se seřizováním nebo údržbou je vždy nutno vypnout brusku zapínačem a vyjmout zástrčku ze síťové zásuvky.

ČIŠTĚNÍ BRUSNÉHO KOTOUČE



Při čištění kotouče dochází současně k vyrovnání jeho čelního povrchu, což zvyšuje účinnost broušení a zabraňuje vibracím.

- Uchopte nástroj k rovnání kotouče (obr. F).
- Opřete nástroj k rovnání kotouče o podpěru nástrojů (8) ve vzdálenosti cca 5 mm od brusného kotouče.
- Spusťte motor a vyčkejte, až dosáhne maximálních otáček.
- Držte nástroj k rovnání kotouče způsobem znázorněným na obr. F.
- Pomalu přiložte nástroj ke kotouči a přemísťujte jej napříč kotoučem, dokud nebude povrch kotouče vyrovnán.
- Seřídte nastavení podpěry nástrojů (8) tak, aby se nacházela ve vzdálenosti $1 \div 1,5$ mm od povrchu kotouče.



Nástroj k rovnání kotouče se nesmí dotknout kotouče před dosažením plných otáček, protože může dojít k jeho odražení, vytrhnutí z ruky a tím i k vážnému tělesnému poranění. Netlačte na nástroj silněji za účelem vyrovnání kotouče jedním tahem.

VÝMĚNA BRUSNÉHO KOTOUČE ČI KARTÁČE



Před výměnou zkontrolujte kotouč nebo kartáč, nepoužívejte vylámané, prasklé, nadměrně opotřebené nebo jiným způsobem poškozené kotouče či kartáče.



Odpojte elektrické nářadí od zdroje napájení.

Přesvědčte se, zda přípustné maximální otáčky nového brusného kotouče či kartáče činí 2950 min⁻¹ nebo více. Dbejte na to, že matice levého brusného kotouče má levý závit a při jejím uvolňování je nutno ji otáčet doprava. Matice pravého brusného kotouče má pravý závit a při jejím uvolňování je nutno ji otáčet doleva.

- Vyšroubujte upevňovací vruty a sejměte příslušný kryt kotouče (4) (obr. G).
- Pevně uchopte brusný kotouč či kartáč (používejte přitom ochranné rukavice).
- Odšroubujte matici, kterou je upevněn brusný kotouč a vnější příruba (obr. H a I).
- Sejměte opotřebený či poškozený brusný kotouč nebo kartáč (obr. K).
- Nasadte nový kotouč či kartáč na hřídel a přesvědčte se, zda je na každé straně mezi brusným kotoučem a přírubou umístěna podložka a zda nasunutý kotouč či kartáč přiléhá k hřídeli a není příliš volný.
- Namontujte zpět matici pro upevnění brusného kotouče.
- Při utahování matic brusný kotouč či kartáč přidržujte.
- Dejte pozor na to, aby nedošlo ke zničení závitu hřídele v důsledku použití příliš velkého momentu.
- Namontujte kryt kotouče (4) a upevněte jej vruty.
- Seřídte nastavení podpěry nástrojů a krytu na ochranu očí.
- Ručně zatočte brusným kotoučem, abyste se přesvědčili, zda se volně pohybuje.
- Připojte brusku k napájecí síti, postavte se na boční stranu a spusťte brusku. Nechte ji po dobu několika minut běžet při plných otáčkách.

ČIŠTĚNÍ



Nikdy nepoužívejte žíravé prostředky nebo čisticí prostředky obsahující benzín či alkohol. Nesmí dojít k navlhnutí brusky.

- Udržujte vnější povrch brusky v čistotě odstraňováním prachu pomocí kartáče nebo proudy stlačeného vzduchu z míst, na kterých se shromažďují nečistoty.
- Kryty a těleso čistěte měkkým navlhčeným hadříkem. Můžete rovněž použít jemný čisticí prostředek.
- Kryty na ochranu očí čistěte měkkým navlhčeným hadříkem. Dávejte přitom pozor, aby nedošlo k jejich poškrábání. Můžete rovněž použít jemný čisticí prostředek.



Veškeré závady je nutno nechat odstranit u autorizovaného servisu výrobce.

TECHNICKÉ PARAMETRY

JMENOVITÉ ÚDAJE

Stolní bruska	
Parametr	Hodnota
Jmenovité napětí	230 V AC
Kmitočet	50 Hz
Jmenovitý výkon	200 W (S2 30 min)
Otáčky bez zatížení	2950 min ⁻¹
Maximální průměr brusného kotouče	150 mm
Šířka brusných kotoučů	20 mm
Vnitřní průměr brusného kotouče	12,7 mm
Třída ochrany	I
Hmotnost	7,5 kg
Rok výroby	2016

ÚDAJE O HLUKU A CHVĚNÍ

Hladina akustického tlaku $L_{pA} = 62,6$ dB(A) K=3dB(A)

Hladina akustického výkonu $L_{wA} = 75,6$ dB(A) K=3dB(A)

OCHRANA ŽIVOTNÍHO PROSTŘEDÍ / CE



Elektricky napájené výrobky nevyhazujte spolu s domácím odpadem, nýbrž odevzdejte je k likvidaci v příslušných závozech pro zpracování odpadu. Informace ohledně likvidace Vám poskytne prodejce nebo místní úřady. Použitá elektrická a elektronická zařízení obsahují látky škodlivé pro životní prostředí. Nerecyklovatelná zařízení představují potenciální nebezpečí pro životní prostředí a zdraví osob.

* Právo na provádění změn je vyhrazeno.

„Grupa Topex Spółka z ograniczoną odpowiedzialnością“ Spółka komandytowa se sídlem ve Varšavě, na ul. Pograniczna 2/4 (dále jen: „Grupa Topex“) informuje, že veškerá autorská práva k obsahu tohoto návodu (dále jen: „návod“), včetně m.j. textu, použitých fotografií, schémat, výkresů a také jeho uspořádání, náleží výhradně firmě Grupa Topex a jsou právně chráněna podle zákona ze dne 4. února 1994, o autorských právech a právech příbuzných (sbírka zákonů z roku 2006 č. 90 položka 631 s pozdějšími změnami). Kopírování, zpracovávání, zveřejňování či modifikování celého návodu jakož i jeho jednotlivých částí pro komerční účely bez písemného souhlasu firmy Grupa Topex je přísně zakázáno a může mít za následek občanskoprávní a trestní stíhání.



PREKLAD PŮVODNÉHO NÁVODU NA POUŽITIE

STOLOVÁ BRÚSKA 51G450

UPOZORNENIE: SKŔOR, AKO ZAČNETE POUŽÍVAŤ TOTO ELEKTRICKÉ NÁRADIE, JE POTREBNÉ SI POZORNE PREČÍTAŤ TENTO NÁVOD A USCHOVAŤ HO NA ĎALŠIE POUŽITIE

DETAILNÉ BEZPEČNOSTNÉ PREDPISY

DETAILNÉ BEZPEČNOSTNÉ POKYNY PRE PRÁCU S BRÚSKOU

- Pozorne dodržiavajte odporúčania uvedené v návode na obsluhu brúsky.
- Nepoužívajte poškodené brúsne kotúče;
- Používajte iba výrobcom odporúčané brúsne kotúče, ktoré majú uvedenú rýchlosť rovnú alebo väčšiu ako je rýchlosť uvedená na popisnom štítku brúsky;
- Regulujte nastavenie ochranného krytu proti iskrám tak často, aby sa vykompenzovalo opotrebovanie brúsneho kotúča, a aby bola zachovaná minimálna vzdialenosť medzi krytom a brúsnym kotúčom max. 2 mm;
- Na brúsku spoľahlivo upevnite všetky súčiastky zaisťujúce bezpečnosť.
- Nepoužívajte brúsku, ak na nej nie sú namontované súčiastky zaisťujúce bezpečnú prácu (pri brúsení používajte kryt).
- Pri práci používajte príslušné osobné ochranné pomôcky, primerané pre používanie náradie (okuliare alebo chrániče očí, masky na ochranu tváre, ochranné slúchadlá proti hluku, ochranný respirátor, bezpečnú obuv, ochranné rukavice a prípadne iné súčasti odevu).
- Vykonávajte iba taký druh brúsenia, na ktorý je určený používaný brúsny kotúč (berte do úvahy obmedzenia pre prácu, bezpečnostné pokyny a iné informácie).
- Vždy vyberte zo sieťovej zásuvky konektor predtým, ako začnete vykonávať činnosti súvisiace s nastavovaním, údržbou alebo výmenou brúsneho kotúča.
- Vždy skontrolujte, či sú kryty na ochranu očí, upevnené na brúske, správne nainštalované.
- Ak brúsku nepoužívate, musí byť vypnutá. Nikdy nenechávajte brúsku bez dozoru, ak ste ju predtým nevypli a konektor nevytiahli zo sieťovej zásuvky. Nikdy nenechávajte brúsku bez dohľadu pred úplným zastavením brúsnych kotúčov.
- Nie je dovolené používať brúsne kotúče, ktorých maximálna prípustná rýchlosť otáčania má hodnotu nižšiu ako 2950 min⁻¹.
- Zákaz obsluhovať stolovú brúsku osobám do 18 rokov.
- V blízkosti pracovného priestoru brúsky nenechávajte kúsky textílií, časti oblečenia, povrazov, šnúr a iné veci podobného charakteru.
- Ak sa pri práci s brúskou niekto obracia na operátora, skôr, ako prestane pracovať so zariadením, je nevyhnutné ukončiť činnosť a vypnúť brúsku.

- Pravidelne kontrolujte, či sú všetky matice, skrutky a iné upevňujúce súčiastky primerane utiahnuté a zabezpečené.
- Neutahujte príliš silno matice upevňujúce brúsne kotúče.
- Nepoužívajte brúsny kotúč, ktorý je obitý, hlavne z bočnej strany.
- Brúsny kotúč, ktorý je prasknutý alebo pri ktorom je podozrenie, že je poškodený, vymeňte.
- Vždy umožnite, aby sa nový brúsny kotúč po namontovaní otáčal niekoľko minút plnou rýchlosťou otáčania, predtým, ako ho začnete používať. Pri uvádzaní brúsky do chodu by mala obsluhujúca osoba stáť z bočnej strany.
- Pred každým uvedením brúsky do chodu skontrolujte, či sa brúsne kotúče voľne otáčajú.
- Nepoužívajte brúsku, kým nie sú na nej upevnené a správne zabezpečené všetky ochranné kryty.
- Skôr, ako začnete prácu, skontrolujte, či sú opierky pre obrábané náradie správnym spôsobom nastavené.
- Brúsku nepreťažujte. Umožnite, aby brúska pracovala maximálnou rýchlosťou alebo rýchlosťou približujúcou sa svojej maximálnej rýchlosti.
- Nevyvíjajte príliš veľký tlak na brúsny kotúč. Mohol by prasknúť, čo by mohlo spôsobiť zranenie obsluhujúcej osoby.
- Nepoužívajte brúsku na rezanie.
- Skôr, ako brúsku uvediete do pohybu, ubezpečte sa, že brúsny kotúč nie je v kontakte s obrábaným materiálom.
- Na orovňávanie a čistenie brúsnych kotúčov používajte výhradne na to určené nástroje.

POZOR! Zariadenie slúži na prácu v interiéri.

Napriek použitiu vo svojej podstate bezpečnej konštrukcie, používaniu bezpečnostných prostriedkov a dodatočných ochranných prostriedkov, vždy existuje minimálne riziko vzniku úrazov pri práci.

KONŠTRUKCIA A POUŽITIE

Stolová brúska je navrhnutá na ľahké práce v malých dielňach a na samostatné domáce majstrovanie. Nie je určená na profesionálne použitie. Je vhodná na brúsenie nástrojov ako sú vrtáky a dláta. Brúska nie je vhodná na trvalú prevádzku a nemalo by sa s ňou bez prestávky pracovať dlhšie ako 30 minút. Ak kombinovaná brúska pracovala takýto čas so zaťažením, vypnite ju a počkajte, kým vychladne na teplotu okolia. Na brúsku môžete montovať kotúčové drôtené kefy pod podmienkou, že táto kefka môže pracovať pri rýchlosti otáčania 2950 min⁻¹ alebo vyššej.



Náradie nepoužívajte v rozpore s jeho určením!

VYSVETLIVKY KU GRAFICKEJ ČASTI

Nižšie uvedené číslovanie sa vzťahuje na súčasti zariadenia zobrazené v grafickej časti tohto návodu.

1. Kryt na ochranu očí
2. Kryt na ochranu očí
3. Brúsny kotúč
4. Bočný kryt
5. Otvor na upevnenie na stól
6. Stojan
7. Tlačidlo spínača
8. Nastaviteľná opierka pre náradie
9. Kryt brúsneho kotúča
10. Ochranný kryt proti iskrám
11. Gumená pätká

* Obrázok s výrobkom sa nemusia zhodovať

VYSVETLIVKY POUŽITÝCH GRAFICKÝCH ZNAČIEK



POZOR



UPOZORNENIE



MONTÁŽ/NASTAVENIA



INFORMÁCIA

VYBAVENIE A PRÍSLUŠENSTVO

1. Kryt na ochranu očí - 2 ks
2. Ochranný kryt proti iskrám - 2 ks
3. Opierka pre náradie - 2 ks

PRED UVEDENÍM DO PREVÁDZKY

MONTÁŽ BRÚSKY NA PRACOVNÝ STÔL



Štyri gumené pätky (11) slúžia na minimalizovanie prenosu vibrácií a hluku. Odporúča sa, aby brúska bola spoľahlivo upevnená k pracovnému stolu alebo stojanu, pri použití na to určených dvoch miest na upevnenie nachádzajúcich sa v podstavci brúsky (upevňujúce skrutky nie sú súčasťou výbavy), čo zaručuje jej bezpečný chod. Na každej strane podstavca brúsky sa nachádza montážny otvor (5).

MONTÁŽ A NASTAVENIE KRYTOV NA OCHRANU OČÍ A OCHRANNÉHO KRYTU PROTI ISKRÁM



Skôr, ako pristúpite k montáži držiakov na kryty na ochranu očí, ubezpečte sa, či je brúska vypnutá a konektor je vybratý zo sieťovej zásuvky. Pred každým použitím brúsky skontrolujte, či sú kryty na ochranu očí 1 a 2 správne nainštalované. Nad každým brúsnym kotúčom by mal byť namontovaný kryt na ochranu očí na správnom držiaku.



- Pri použití dodaných skrutiek, podložky a ramena nainštalujte kryty na ochranu očí.
- Upravte výšku a uhol nastavenia krytov na ochranu očí tak, aby vyhovovali obsluhujúcej osobe a druhu vykonávanej práce.
- Na každý kryt brúsneho kotúča upevnite ochranný kryt proti iskrám (10) (obr. C).
- Nastavte ochranný kryt do požadovanej polohy.
- Rukou potočte brúsny kotúč, aby ste sa ubezpečili, že kotúč sa nedotýka ochranného krytu proti iskrám.
- Pevne utiahnite skrutku.
- Zopakujte túto činnosť pri druhom ochrannom kryte proti iskrám.



Závity upevňujúce plastové súčiastky neutahujte príliš silno, pretože to môže spôsobiť prasknutie súčiastok. Ochranný kryt proti iskrám by mal byť nastavený tak, aby sa jeho spodný okraj nachádzal vo vzdialenosti 2 mm od plochy brúsneho kotúča. Pravidelne upravujte nastavenie ochranného krytu proti iskrám, aby ste tak vykompenzovali opotrebovanie brúsneho kotúča.

MONTÁŽ OPIEROK NA NÁRADIE



Skôr, ako pristúpite k montáži opierok obrábaného náradia, ubezpečte sa, či je brúska vypnutá a konektor vybratý zo sieťovej zásuvky.

Opierky obrábaného náradia (8) sú nevyhnutné pre každý brúsny kotúč s vysokou rýchlosťou otáčania, vzhľadom na to, že slúžia ako pomôcky pri brúsení. Nikdy nepoužívajte stolovú brúsku, ktorá nemá opierky náradia alebo keď tieto opierky nie sú správne nastavené. V príslušenstve sa nachádza pravá a ľavá opierka náradia. Ubezpečte sa, že na každej strane je namontovaná správna opierka.



- Namontujte opierky obrábaného náradia (8) na vnútorné steny krytov brúsnych kotúčov, pri použití dodaných skrutiek a podložiek (obr. D).
- Nastavte opierky náradia (8) na vzdialenosť nie väčšiu ako 1,5 mm od kotúča.
- Rukou potočte brúsny kotúč, aby ste sa presvedčili, či sa neotiera o opierku.
- Zopakujte uvedené činnosti pre druhú stranu.

VERTO

PRÁCA / NASTAVENIA

PRIPOJENIE DO SIETE NAPÁJANIA



Skôr, ako zariadenie pripojíte do siete, skontrolujte, či napätie v sieti zodpovedá napätiu uvedenému na popisnom štítku brúsky (na zadnej strane brúsky). Brúška je zariadením ochrannej triedy I (s uzemnením), a preto je vybavená trojžilovým napájacím káblom s vidlicou s pripojeným ochranným vodičom.

ZAPÍNANIE / VYPÍNANIE



Zapínanie - stlačte zelené tlačidlo **I** spínača (7).

Vypínanie - stlačte červené tlačidlo **O** spínača (7).



Pri brúsení používajte výhradne čelnú plochu brúsneho kotúča, nikdy jeho bočné strany. Nezabúdajte, že brúsený materiál sa môže brúsením silno zahrievať. Môže byť nevyhnutné ochladiť materiál ponáraním do chladiacej zmesi alebo do vody. Chladiacou zmesou alebo vodou nikdy neochladzujte brúsny kotúč. V závislosti od opotrebovania brúsneho kotúča regulujte nastavenie opierok náradia tak, aby vzdialenosti medzi ich okrajmi a kotúčmi neboli väčšie ako 1,5 mm. Dbajte na to, aby predmet určený na brúsenie nevypadol z rúk a nezasekol sa medzi opierku a kotúč. Mohlo by to spôsobiť prasknutie kotúča alebo úraz obsluhujúcej osoby.

OŠETROVANIE A ÚDRŽBA



Vždy vypnite brúsku spínačom a vyberte konektor zo zdroja napájania predtým, ako začnete činnosti súvisiace s nastavovaním alebo údržbou.

ČISTENIE BRÚSNEHO KOTÚČA



Čistenie kotúča má za následok okamžité orovnanie jeho čelnej plochy, čo zvyšuje účinnosť jeho práce a predchádza vibráciám.

- Vezmite náradie na orovnávanie kotúča (obr. F).
- Opríte náradie na orovnávanie kotúča o opierku náradia (8), vo vzdialenosti asi 5 mm od brúsneho kotúča.
- Uvedte motor do pohybu a nechajte ho dosiahnuť jeho maximálnu rýchlosť.
- Držte náradie na orovnávanie kotúča tak, ako je to znázornené na obr. F.
- Pomaly prisuňte náradie ku kotúču a presúvajte ho po celej šírke kotúča dovtedy, kým povrch kotúča nebude orovnaný.
- Upravte nastavenie opierky náradia (8) tak, aby sa nachádzala vo vzdialenosti 1 ÷ 1,5 mm od plochy kotúča.



Dbajte na to, aby sa náradie na orovnávanie kotúča nedotklo kotúča predtým, ako dosiahne plnú rýchlosť otáčania, pretože by ho mohol kotúč odraziť, vyraziť z rúk a spôsobiť vážne zranenie. Nepritláčajte náradie silnejšie v snahe orovnať povrch kotúča na jeden raz.

VÝMENA BRÚSNEHO KOTÚČA ALEBO BRÚSNEJ KEFKY



Pred výmenou skontrolujte kotúč alebo kefkú, nepoužívajte vyštrbené, prasknuté, príliš opotrebované alebo inak poškodené kotúče a kefký.



Odpojte elektrické náradie od zdroja napájania.

Ubezpečte sa, či nový brúsny kotúč alebo brúsna kefka majú

maximálnu prípustnú rýchlosť v hodnote 2950 min⁻¹ a vyššej. Všimnite si, že matica ľavého brúsneho kotúča má ľavý závit a pri odkrúcaní ju treba otáčať doprava. Matica pravého brúsneho kotúča má pravý závit a pri odkrúcaní ju treba otáčať doľava.

- Odkrúťte upevňujúce závit a zložte príslušný kryt kotúča (4) (obr. G).
- Pevne chyťte brúsny kotúč alebo brúsnu kefkú (so založenými ochrannými rukavicami na rukách).
- Odkrúťte maticu upevňujúcu brúsny kotúč a vonkajšiu manžetu (obr. H a I).
- Zložte opotrebovaný alebo poškodený brúsny kotúč alebo brúsnu kefkú (obr. K).
- Zložte nový kotúč alebo kefkú na hriadeľ a ubezpečte sa, že na každej strane sa medzi brúsnym kotúčom a manžetou nachádza medzivložka a takisto, že kotúč alebo kefka sú na hriadeľi uložené posuvne, nie voľne.
- Naspäť utiahnite maticu upevňujúcu brúsny kotúč.
- Pri uťahovaní matíc pridržujte brúsne kotúče alebo kefký.
- Dávajte pozor, aby ste dôsledkom príliš vysokého momentu nezničili závit hriadeľa.
- Namontujte kryt kotúča (4) a upevnite ho závitmi.
- Upravte nastavenie opierky náradia a krytu na ochranu očí.
- Rukou potočte brúsny kotúč, aby ste sa presvedčili, či má voľný pohyb.
- Zapojte brúsku do siete, postavte sa z jednej strany, uvedte brúsku do pohybu a nechajte ju pracovať plnou rýchlosťou počas niekoľkých minút.

ČISTENIE



Na čistenie nikdy nepoužívajte žieraviny, ani čistiace prostriedky na báze benzínu alebo alkoholu. Vyhýbajte sa vniknutiu vody do brúsky.

Vonkajší povrch brúsky udržiavajte čistý tak, že prach odstránite pomocou kefký alebo prúdom stlačeného vzduchu z miest, kde sa hromadí špina. Kryty a plášť utierajte vlhkou mäkkou handričkou. Môžete používať aj jemný čistiaci prostriedok. Kryty na ochranu očí utierajte vlhkou mäkkou handričkou a dbajte na to, aby ste ich nepoškriabali. Môžete používať aj jemný čistiaci prostriedok.



Akékoľvek poruchy musia byť odstránené autorizovaným servisom výrobcu.

TECHNICKÉ PARAMETRE

MENOVITÉ ÚDAJE

Stolová brúška	
Parameter	Hodnota
Menovité napätie	230 V AC
Frekvencia	50 Hz
Nominálny výkon	200 W (S2 30 min)
Počet otáčok bez zaťaženia	2950 min ⁻¹
Maximálny priemer brúsneho kotúča	150 mm
Šírka brúsnych kotúčov	20 mm
Vnútorňý priemer brúsneho kotúča	12,7 mm
Ochranná trieda	I
Hmotnosť	7,5 kg
Rok výroby	2016

ÚDAJE TÝKAJÚCE SA HLUČNOSTI A VIBRÁCIÍ

Hladina akustického tlaku $L_{p_A} = 62,6$ dB(A) K=3dB(A)

Hladina akustického výkonu $L_{w_A} = 75,6$ dB(A) K=3dB(A)

OCHRANA ŽIVOTNÉHO PROSTREDIA / CE



Výrobky napájané elektrickým prúdom sa nesmú likvidovať spoločne s domovým odpadom, ale majú byť odovzdané na recykláciu na určenom mieste. Informáciu o užitkovani poskytne predajca výrobku alebo miestne orgány. Opatrebované elektrické a elektronické zariadenia obsahujú látky negatívne pôsobiace na životné prostredie. Zariadenie, ktoré nie je odovzdané na recykláciu, predstavuje možnú hrozbu pre životné prostredie a ľudské zdravie.

* Právo na zmenu je vyhradené.

„Grupa Topex Spółka z ograniczoną odpowiedzialnością“ Spółka komandytowa so sídlom vo Varšave, ul. Pograniczna 2/4 (ďalej iba: „Grupa Topex“) informuje, že všetky autorské práva k obsahu tohto návodu (ďalej iba: „Návod“), v rámci toho okrem iného k jeho textom, uvedeným fotografiám, obrázkom a k jeho štruktúre, patria výhradne spoločnosti Grupa Topex a podliehajú právnej ochrane podľa zákona zo dňa 4. februára 1994, O autorských a obdobných právach (tj. Dz. U. 2006 Nr 90 Poz 631 v znení neskorších zmien). Kopírovanie, spracovávanie, publikovanie, úprava tohto Návodu ako celku alebo jeho jednotlivých častí na komerčné účely, bez písomného súhlasu spoločnosti Grupa Topex, je prísne zakázané a môže mať za následok občianskoprávne a trestnoprávne dôsledky.

SI

PREVOD IZ VIRNIH NAVODIL

NAMIZNI BRUSILNIK 51G450

POZOR: PRED PRIČETKOM UPORABE ELEKTRIČNEGA ORODJA JE TREBA POZORNO PREBRATI SPODNJA NAVODILA IN JIH SHRANITI ZA NADALJNO UPORABO.

SPECIFIČNI VARNOSTNI PREDPISI

SPECIFIČNI VARNOSTNI PREDPISI ZA DELO Z BRUSILNIKOM

- Treba je upoštevati priporočila, podana v navodilih za uporabo brusilnika.
- Uporaba poškodovanih brusnih plošč ni dovoljena.
- Treba je uporabljati le brusne plošče, ki jih priporoča proizvajalec in so primerne za najmanj tolikšno hitrost, kot je navedena na označni tablici brusilnika;
- Zaslone za iskre nastavljajte tako pogosto, da se skompenzira obraba brusna, z ohranitvijo kolikor mogoče male razdalje med zaslonom in brusom, največ 2 mm;
- Na brusilnik je treba trdno namestiti vse elemente za zagotavljanje varnosti.
- Če niso nameščeni elementi za zagotavljanje varnega dela (med brušenjem je treba uporabljati zaslone), ni dovoljeno opravljati brušenja.
- Med delom je treba uporabljati ustrežna osebna zaščitna sredstva, primerna za stroj, ki je v uporabi, (zaščitna očala, zaščita za obraz, protihrupni naušniki, zaščitna maska, varna obutev, zaščitne rokavice in po potrebi drugi oblačilni elementi).
- Opravljati je mogoče take vrste brušenja, ki ustrezajo namenu brusne plošče (treba je upoštevati omejitve uporabe, varnostna navodila in druge informacije).
- Vedno je treba odstraniti vtič iz omrežne vtičnice pred opravo in zvezi z regulacijo ali oskrbo oz. menjavo brusne plošče.
- Vedno je treba preverjati, ali so zaslone za zaščito oči, nameščene na brusilniku, pravilno nastavljen.
- Če se brusilnik ne uporablja, ga je treba vedno izklapljeti. Nikoli ni dovoljeno pustiti brusilnik brez nadzora, če pred tem ni bil izključen, vtič pa ni bil odstranjen iz vtičnice. Nikoli ni dovoljeno pustiti brusilnik brez nadzora, dokler se brusne plošče popolnoma ne ustavijo.
- Uporaba brusnih plošč, katerih najvišja dovoljena vrtilna hitrost znaša manj kot 2950 min⁻¹, ni dovoljena.
- Osebe, mlajše od 18 let, ne smejo uporabljati namiznega brusilnika.
- Blizu delovnega mesta brusilnika ni dovoljeno puščati krp, delov oblek, vrvi, kablov ali drugih podobnih reči.
- Če se med delom z brusilnikom kdo obrača na operaterja, je treba pred oddaljitvijo od naprave najprej končati začeto operacijo in izkllopiti brusilnik.
- Od časa do časa je treba preveriti, ali so vsi vijaki, matice in drugi

pritrilni elementi ustrezno zategnjeni in zavarovani.

- Premočno privitje pritrilnih matic brusne plošče ni dovoljeno.
- Uporaba udarjene, zlasti bočno, brusne plošče ni dovoljena.
- Počeno ploščo oz. ploščo s sumom poškodbe je treba zamenjati.
- Po namestitvi nove brusne plošče je treba pred njeno uporabo vedno počakati, da se ta nekaj minut vrti s polno vrtilno hitrostjo. Ob zagonu brusilnika mora operater stati bočno.
- Ob vsakem zagonu brusilnika je treba preveriti, ali se brusne plošče gladko vrtijo.
- Preden vsi zasloni niso na ustrezen način pritrjeni in zavarovani, ni dovoljeno uporabljati brusilnika.
- Pred začetkom dela je treba preveriti, ali so delovne opore ustrezno nastavljen.
- Preobremenjevanje brusilnika ni dovoljeno. Pustiti je treba, da brusilnik dela s polno ali skoraj polno hitrostjo.
- Nikoli ni dovoljeno vršiti prevelike sile na brusno ploščo. Ta lahko počni, kar lahko poškoduje operaterja.
- Brusilnika ni dovoljeno uporabljati za rezanje.
- Pred zagonom brusilnika se je treba prepričati, da se brusna ploščica ne dotika materiala.
- Za ravnanje in čiščenje brusnih plošč je treba uporabljati za to namenjena orodja.

POZOR! Naprava je namenjena notranjemu delu.

Navkljub že v osnovi varni konstrukciji, uporabi varovalnih sredstev in dodatnih zaščitnih sredstev med delom vedno obstaja tveganje poškodbe.

ZGRADBA IN UPORABA

Namizni brusilnik je namenjen za lahka dela v malih delavnicah in individualno ljubiteljsko delo (naredi si sam). Ni namenjen za strokovna dela. Zelo primeren je za ostrenje orodij, kot so svedri in dleta. Brusilnik ni namenjen za stalno uporabo in naenkrat ne sme biti v uporabi več kot 30 minut. Če tako dolgo deluje pod obremenitvijo, ga je treba izkllopiti in pustiti, da temperatura pade na temperaturo okolice. Na brusilnik je mogoče namestiti žične brusne ščetke pod pogojem, da taka ščetka lahko obratuje s hitrostjo najmanj 2950 min⁻¹.



Uporaba električnega orodja, ki ni v skladu z njegovim namenom, ni dovoljena!

OPIS GRAFIČNIH STRANI

Spodnje oštevilčenje se nanaša na elemente orodja, ki so predstavljeni na grafičnih straneh pričujočih navodil.

- Zaslon za oči
- Zaslon za oči
- Brusna ploščica
- Bočni zaslon
- Odprtina za pritrnitev na mizo
- Podstavek
- Vklpno stikalo
- Nastavljiva delovna opora
- Zaslon brusne plošče
- Zaslon za iskre
- Gumijasta noga

* Obstajajo lahko razlike med sliko in izdelkom

OPIS UPORABLJENIH GRAFIČNIH ZNAKOV



POZOR



OPOZORILO



NAMESTITEV/NASTAVITVE



INFORMACIJA

OPREMA IN PRIBOR

- | | |
|--------------------|---------|
| 1. Zaslon za oči | - 2 kos |
| 2. Zaslon za iskre | - 2 kos |
| 3. Delovna opora | - 2 kos |

VERTO

PRIPRAVA NA UPORABO

MONTAŽA BRUSILNIKA NA DELOVNO MIZO



4 gumijaste nogice (11) prispevajo k zmanjšanju prenosa vibracij in hrupa. Priporoča se trdna pritrditev na delovno mizo ali stojalo, z uporabo za to namenjenih 2 pritrdilnih mest v podstavku brusilnika (pritrdilni vijaki niso priloženi), kar zagotavlja varno delovanje brusilnika. Na obeh straneh podstavka brusilnika se nahaja montažna odprtina (5).

MONTAŽA IN NASTAVITEV ZASLONOV ZA OČI IN ZASLONOV ZA ISKRE



Pred montiranjem nosilca zaslonov za oči se je treba prepričati, da je brusilnik izklopljen in da se vtič napajalnega kabla ne nahaja v omrežni vtičnici. Vedno je treba pred uporabo brusilnika preveriti, ali sta zaslon za oči 1 in 2 ustrezno nameščena. Nad obema brusnima ploščama morata biti na ustreznih nosilcih nameščena zasloni za oči.



- S priloženimi vijaki, podložkami in nosilcema namestite zaslon za oči.
- Nastavite višino in kot zaslonov za oči tako, da ustreza operaterju in vrsti dela.
- Na vsak zaslon brusne plošče pritrdite zaslon za iskre (10) (slika C).
- Zasloni nastavite v zelen položaj.
- Ročno zavrtite brusno ploščo, da se prepričate, da se plošča ne dotika zaslonov za iskre.
- Trdno privijte vijak.
- Ta postopek ponovite na drugem zaslonu za iskre.



Ni dovoljeno premočno priviti pritrdilnih vijakov za plastične ploščice, saj lahko pride do poka ploščic. Zaslon za iskre mora biti tako nastavljen, da se njegov spodnji rob nahaja v oddaljenosti manj kot 2 mm od površine brusne plošče. Od časa do časa je treba popraviti položaj zaslonov za iskre z namenom kompenziranja obrabe brusne plošče.

MONTAŽA DELOVNIH OPOR



Pred montiranjem delovnih opor se je treba prepričati, da je brusilnik izklopljen in da se vtič napajalnega kabla ne nahaja v omrežni vtičnici.

Delovne opore (8) so nujne pri vseh visokohitrostnih brusnih ploščah in služijo kot pomoč pri brušenju. Nikoli ni dovoljena uporaba namiznega brusilnika, ki nima delovnih opor ali te niso ustrezno nastavljene. Brusilniku sta priloženi leva in desna delovna opora. Poskrbeti je treba, da sta na obeh straneh nameščeni ustrezni opori.



- Namestite delovni opori (8) na notranjo steno zaslonov brusnih plošč z uporabo priloženih vijakov in podložk (slika D).
- Odmaknite delovni opori (8) na oddaljenost največ 1,5 mm od plošče.
- Ročno zavrtite brusno ploščo, da se prepričate, da se ta ne dotika opore.
- Opisani postopek ponovite na drugi strani.

UPORABA / NASTAVITVE

PRIKLOP NA NAPAJALNO OMREŽJE



Pred priklopom se je treba prepričati, da napetost ustreza napetosti, podani na označni tablici brusilnika (na zadnji strani brusilnika).

Brusilnik je naprava Razreda I (ozemljena) in je zato opremljena s 3-žilnim napajalnim kablom z vtičem z zaščitnim priključkom.

VKLOP / IZKLOP



Vklop – pritisnite zeleno tipko I vklopnega stikala (7).
Izklop – pritisnite rdečo tipko O vklopnega stikala (7).



Med brušenjem je treba uporabljati izključno čelno površino brusne plošče, nikoli bočne. Treba je upoštevati, da se obdelovani material lahko močno segreje. Lahko pride do potrebe po hlajenju materiala, in sicer s potopitvijo le-tega v hladilo ali vodo. S hladilom ali vodo ni dovoljeno hladiti brusne plošče. Sorazmerno z obrabo brusne plošče je treba opravljati regulacijo delovnih opor tako, da oddaljenost med njenima robovoma in ploščama ne presega 1,5 mm. Treba je paziti, da obdelovani predmet ne pade iz rok in da se ne zagodzi med oporo in ploščo. To lahko povzroči pok plošče ali telesne poškodbe.

OSKRBA IN HRANJENJE



Pred pričetkom operacij v zvezi z regulacijo ali oskrbo je treba vedno izklopiti brusilnik z vklopnim stikalom in izvleči vtič iz omrežne vtičnice.

ČIŠČENJE BRUSNE PLOŠČE



Čiščenje plošče obenem povzroči izravnavo njene čelne površine, kar poveča učinkovitost njenega delovanja in odpravlja vibracije.

- Vzemite orodje za ravnanje plošče (slika F).
- Orodje za ravnanje plošče oprite na delovno oporo (8) v oddaljenosti 5 mm od brusne plošče.
- Zaženite motor in počakajte, da doseže svojo maksimalno hitrost.
- Orodje za ravnanje plošče držite na način, ki je prikazan na sliki F.
- Počasi pomaknite orodje do plošče in ga pomikajte po širini plošče tako dolgo, dokler ni površina izravnana.
- Nastavite delovno oporo (8) tako, da se ta nahaja v oddaljenosti 1 ÷ 1,5 mm od površine plošče.



Ni dovoljeno dopustiti, da bi se orodje za ravnanje plošče dotaknilo plošče preden ta ne doseže polne vrtilne hitrosti, saj lahko pride do odbitja orodja, odtrganja iz roke in do resne poškodbe telesa. Ni dovoljeno močneje pritiskati na orodje z namenom izravnave plošče z enim prehodom.

MENJAVA BRUSNE PLOŠČE ALI ŠČETKE



Pred menjavo je treba preveriti ploščo ali ščetko, ne uporabljati skrhanih, počenih, prekomerno obrabljenih ali na druge načine poškodovanih plošč in ščetk.



Izklopite električno orodje iz napajanja.

Prepričati se je treba, da nova brusna plošča ali ščetka dovoljuje maksimalno hitrost najmanj 2950 min⁻¹ ali več. Upoštevati je treba, da ima matica leve brusne plošče levi navoj in da jo je treba pri odvijanju obračati v desno. Matica desne brusne plošče ima desni navoj in jo je pri odvijanju treba obračati v levo.

- Odvijte pritrdilne vijake in snemite ustrezni zaslon plošče (4) (slika G).
- Trdno primite brusno ploščo ali ščetko (z zaščitnimi rokavicami za zaščito rok).
- Odvijte pritrdilno matico plošče in zunanji naslon (sliki H in I).

- Snemite obrabljeno ali poškodovano brusno ploščo ali ščetko (slika K).
- Namestite novo ploščo ali ščetko na valj, prepričajte se, da se na obeh straneh nahajata podložki med ploščo in naslonom ter, da je plošča ali ščetka na valj prilagojena tako, da drsi in ni prosto gibljiva.
- Nazaj namestite pritrdilno matico plošče.
- Med privijanjem matic je treba držati brusno ploščo ali ščetko.
- Pazite, da ne uničite navoja valja zaradi prekomernega momenta privijanja.
- Namestite zaslon plošče (4) in ga pritrdite s vijaki.
- Nastavite delovno oporo in zaslon za oči.
- Ročno obrnite ploščo, da preverite, ali se ta prosto premika.
- Priklopite brusilnik na omrežje, stojte z bočne strani in zaženite brusilnik ter počakajte, da ta nekaj minut deluje s polno hitrostjo.

ČIŠČENJE



Nikoli ni dovoljena uporaba jedkih snovi, čistilnih sredstev na osnovi bencina ali alkohola. Skrbeti je treba, da ne pride do prekomerne ovlažitve brusilnika.

- Skrbeti je treba, da so zunanje površine brusilnika čiste, in sicer z odstranjevanjem prahu s pomočjo krtače ali komprimiranega zraka z mest, kjer se nabira umazanija.
- Zaslone in ohišje je treba brisati z mehko, navlaženo tkanino. Dovoljena je tudi uporaba delikatnega detergenta.
- Zaslona za oči je treba brisati z mehko, navlaženo tkanino, ob tem pa paziti, da ju ne opraskate. Dovoljena je tudi uporaba delikatnega detergenta.



Vse napake mora odpraviti pooblaščen servis proizvajalca.

TEHNIČNI PARAMETRI

NAZIVNI PODATKI

Namizni brusilnik	
Parameter	Vrednost
Nazivna napetost	230 V AC
Frekvenca	50 Hz
Nazivna moč	200 W (S2 30 min)
Vrtljna hitrost brez obremenitve	2950 min ⁻¹
Maksimalni premer brusne plošče	150 mm
Širina brusnih plošč	20 mm
Notranji premer brusne plošče	12,7 mm
Razred zaščite	I
Teža	7,5 kg
Leto izdelave	2016

PODATKI O HRUPU IN VIBRACIJAH

Stopnja zvočnega pritiska: $L_{pA} = 62,6 \text{ dB(A)}$ $K=3\text{dB(A)}$

Stopnja zvočne moči: $L_{wA} = 75,6 \text{ dB(A)}$ $K=3\text{dB(A)}$

VAROVANJE OKOLJA / CE



Električno napajanih izdelkov ni dovoljeno mešati z gospodinjstvi odpadki, ampak jih morajo odstraniti ustrezne službe. Podatki o službah za odstranitev odpadkov so na voljo pri prodajalcu ali lokalnih oblasteh. Izrabljeno električno in elektronsko orodje vsebuje okolju škodljive snovi. Orodje, ki ni oddano v reciklažo, predstavlja potencialno nevarnost za okolje in zdravje ljudi.

* Pridržana pravica do sprememb.

„Grupa Topex Spółka z ograniczoną odpowiedzialnością“ Spółka komandytowa s sedežem v Varšavi, ul. Pograniczna 2/4 (v nadaljevanju „Grupa Topex“), sporoča, da so vse avtorske pravice v zvezi z vsebino teh navodil (v nadaljevanju „Navodila“) med drugim v zvezi z besedili, shemami, risbami, kakor tudi sestavo, izključna last Grupa Topex in so predmet zakonske zaščite v skladu z zakonom z dne 4. februarja 1994 o avtorskih pravicah in intelektualni lastnini (Ur. l. 2006 št. 90/631 s kasnejšimi spremembami). Kopiranje, obdelava, objava in spreminjanje Navodil v komercialne namene, kot tudi njihovih posameznih elementov, je brez pisne odobritve Grupa Topex strogo prepovedano in lahko privede do civilne in kazenske odgovornosti.



ΜΕΤΑΦΡΑΣΗ ΤΟΥ ΠΡΩΤΟΤΥΠΟΥ ΤΩΝ ΟΔΗΓΙΩΝ ΧΡΗΣΗΣ

ΕΠΙΤΡΑΠΕΖΙΟΣ ΔΙΠΛΟΣ ΤΡΟΧΟΣ ΛΕΙΑΝΣΗΣ 51G450

ΠΡΟΣΟΧΗ: ΠΡΟΤΟΥ ΞΕΚΙΝΗΣΕΙ Η ΧΡΗΣΗ ΤΟΥ ΗΛΕΚΤΡΙΚΟΥ ΕΡΓΑΛΕΙΟΥ, ΟΦΕΙΛΕΤΕ ΝΑ ΔΙΑΒΑΣΕΤΕ ΠΡΟΣΕΚΤΙΚΑ ΤΙΣ ΠΑΡΟΥΣΕΣ ΟΔΗΓΙΕΣ ΧΡΗΣΗΣ ΚΑΙ ΝΑ ΤΙΣ ΔΙΑΤΗΡΗΣΕΤΕ ΩΣ ΒΟΗΘΗΜΑ.

ΕΙΔΙΚΕΣ ΑΠΑΙΤΗΣΕΙΣ ΑΣΦΑΛΕΙΑΣ

ΕΙΔΙΚΕΣ ΑΠΑΙΤΗΣΕΙΣ ΑΣΦΑΛΕΙΑΣ ΚΑΤΑ ΤΗ ΧΡΗΣΗ ΤΟΥ ΕΠΙΤΡΑΠΕΖΙΟΥ ΔΙΠΛΟΥ ΤΡΟΧΟΥ ΛΕΙΑΝΣΗΣ

- Ακολουθείτε όλες τις αναφερόμενες στις οδηγίες χρήσης του διπλού τροχού λείανσης υποδείξεις.
- Απαγορεύεται να χρησιμοποιείτε φθαρμένα τροφοδοτικά και εξαρτήματα λείανσης.
- Χρησιμοποιείτε αποκλειστικά συνιστώμενα από τον κατασκευαστή εξαρτήματα λείανσης, τα οποία προορίζονται για την ταχύτητα που ισούται με ή υπερβαίνει την ταχύτητα αναφερόμενη στο πινακίδιο στοιχείων του διπλού τροχού λείανσης.
- Ρυθμίζετε συχνά τα προπετάσματα προστασίας από σπινθηρισμούς, ούτως ώστε να αναπληρώσετε την φθορά του τροχού λείανσης με τήρηση όσο το δυνατόν μικρότερης απόστασης μεταξύ του προπετάσματος προστασίας από σπινθηρισμούς και του δίσκου λείανσης, κατά το μέγιστο των 2 χιλιοστών.
- Συνδέστε στο διπλό τροχό λείανσης όλα τα εξαρτήματα που εγγυώνται την ασφάλεια, επιδιώκοντας τη σωστή εφαρμογή τους.
- Απαγορεύεται να ξεκινάτε τη λείανση, εάν τα εξαρτήματα που εγγυώνται την ασφαλή εργασία (προστατευτικά προπετάσματα) δεν έχουν εγκατασταθεί.
- Κατά τη διάρκεια της εργασίας, χρησιμοποιείτε ειδικά μέσα ατομικής προστασίας (προστατευτικά γυαλιά, προστατευτική μάσκα προσώπου, ωτοασπίδες προστασίας από θόρυβο, προστατευτική μάσκα ημικάλυψης προσώπου, προστατευτικά υποδήματα, προστατευτικά γάντια, προστατευτικό ένδυμα κλπ.).
- Επιτρέπεται να εκτελείτε μόνο τέτοια λείανση, για την οποία προορίζεται ο εν χρήση δίσκος λείανσης (λαμβάνετε υπ' όψιν τους περιορισμούς της χρήσης, τις απαιτήσεις ασφάλειας και τις λοιπές πληροφορίες).
- Ξεκινώντας οποιοδήποτε δραστηριότητες που αφορούν τη ρύθμιση, τη συντήρηση ή την αντικατάσταση του δίσκου λείανσης, οφείλετε να αποσυνδέσετε τον ρευματολήπτη του καλωδίου παροχής ρεύματος από τον ρευματοδότη.
- Ελέγξτε τη σωστή εγκατάσταση των προπετασμάτων προστασίας των οφθαλμών.
- Ο διπλός τροχός λείανσης εκτός χρήσης πρέπει να είναι πάντα απενεργοποιημένος. Απαγορεύεται να αφήνετε το διπλό τροχό λείανσης χωρίς επίβλεψη, εάν δεν είναι απενεργοποιημένος και ο ρευματολήπτης δεν είναι αποσυνδεδεμένος από τον ρευματοδότη. Απαγορεύεται να αφήνετε το διπλό τροχό λείανσης χωρίς επίβλεψη προτού οι δίσκοι λείανσης ακινητοποιηθούν πλήρως.
- Απαγορεύεται να χρησιμοποιείτε τους δίσκους λείανσης, των οποίων η οριακή επιτρεπτή συχνότητα περιστροφής ανέρχεται σε λιγότερες από 2950 στροφές ανά λεπτό.
- Απαγορεύεται να χρησιμοποιούν το διπλό τροχό λείανσης τα άτομα ηλικίας μικρότερης των 18 ετών.
- Απαγορεύεται να αφήνετε κοντά στο μέρος λειτουργίας του διπλού τροχού λείανσης εξαρτήματα, ενδύματα, πανιά, καλώδια, χοντρά σχοινιά και λοιπά παρόμοια αντικείμενα.
- Εάν, κατά τη χρήση του διπλού τροχού λείανσης, η προσοχή του χειριστή αποσπαστεί από την εργασία από ένα άλλο πρόσωπο, αυτός οφείλει να ολοκληρώσει την εκτελούμενη εργασία και να απενεργοποιήσει το διπλό τροχό λείανσης προτού επικοινωνήσει με το εν λόγω πρόσωπο.
- Συστηματικά ελέγχετε τη σωστή συγκράτηση και ασφάλιση όλων των περικοχλίων, βιδών και άλλων στοιχείων συγκράτησης.
- Απαγορεύεται να σφίγγετε με υπερβολική δύναμη τα περικόχλια συγκράτησης των δίσκων λείανσης.

VERTO

- Απαγορεύεται να χρησιμοποιείτε το δίσκο λείανσης κατόπιν πτώσης ή κτυπήματός του, πρωτίστως της πλευρικής επιφάνειας του δίσκου.
- Ο δίσκος με ρωγμώδη ανοίγματα και λοιπές βλάβες χρήζει αντικατάστασης.
- Πάντα κατόπιν εγκατάστασης του καινούριου δίσκου λείανσης προτού ξεκινήσετε την εργασία, ο δίσκος πρέπει να περιστραφεί με τη μέγιστη ταχύτητα περιστροφής κατά τη διάρκεια μερικών λεπτών. Ενεργοποιώντας το διπλό τροχό λείανσης, ο χειριστής πρέπει να ευρίσκεται στο πλάι.
- Πριν από κάθε εκκίνηση του διπλού δίσκου λείανσης, ελέγχετε την ελεύθερη περιστροφή των δίσκων λείανσης.
- Απαγορεύεται να χρησιμοποιείτε το διπλό τροχό λείανσης έως ότου όλα τα προστατευτικά προπετάσματα είναι σωστά εγκατεστημένα και συγκρατημένα.
- Ξεκινώντας την εργασία, ελέγξτε τη σωστή εγκατάσταση των στηριγμάτων του εργαλείου.
- Απαγορεύεται να υπερφορτώνετε το διπλό τροχό λείανσης. Επιτρέπεται το διπλό τροχό λείανσης να λειτουργεί με την πλήρη ταχύτητα ή με πλησιέστερη αυτής.
- Απαγορεύεται να ασκείτε υπερβολική πίεση στο δίσκο λείανσης. Μπορούν να δημιουργηθούν ρωγμώδη ανοίγματα τα οποία δύναται να οδηγήσουν σε σωματικές βλάβες.
- Απαγορεύεται να χρησιμοποιείτε το διπλό τροχό λείανσης για πριόνισμα.
- Προτού ενεργοποιήσετε το διπλό τροχό λείανσης, βεβαιωθείτε ότι ο δίσκος λείανσης δεν έρχεται σε επαφή με το προς επεξεργασία υλικό.
- Για ισοπέδωση και καθαρισμό των δίσκων λείανσης, χρησιμοποιείτε αποκλειστικά προορισμένα γι' αυτόν το σκοπό εργαλεία.

ΠΡΟΣΟΧΗ! Το εργαλείο έχει σχεδιαστεί για τη λειτουργία σε κλειστούς χώρους.

Παρά την ασφαλή κατασκευή του εργαλείου, τα ληφθέντα μέτρα ασφαλείας και τη χρήση των μέσων προστασίας, πάντοτε υπάρχει κάποιου βαθμού ελλοχεύων κίνδυνος τραυματισμού κατά την εργασία.

ΚΑΤΑΣΚΕΥΗ ΚΑΙ ΧΡΗΣΗ

Ο επιτραπέζιος διπλός τροχός λείανσης προορίζεται για ελαφριές εργασίες σε μικρά επισκευαστικά εργαστήρια, καθώς και για ερασιτέχνες. Το εργαλείο δεν προορίζεται για επαγγελματική χρήση. Ο διπλός τροχός λείανσης χρησιμεύει άριστα για ακόνισμα τέτοιων εξαρτημάτων εργασίας, όπως τρυπάνια και σμίλες. Ο διπλός τροχός λείανσης δεν προορίζεται για αδιάκοπη λειτουργία και δεν πρέπει να λειτουργεί αδιάκοπα για χρονικό διάστημα μεγαλύτερο των 30 λεπτών. Εάν η μηχανή έχει λειτουργήσει κατά τη διάρκεια κάποιου χρονικού διαστήματος με φορτίο, οφείλετε να την απενεργοποιήσετε και να την αφήσετε να ψυχθεί έως την θερμοκρασία του περιβάλλοντος. Ο διπλός τροχός λείανσης μπορεί να λειτουργεί με συρμάτινες βούρτσες υπό την προϋπόθεση ότι η κάθε βούρτσα προορίζεται για τη λειτουργία με τη συχνότητα περιστροφής 2950 min⁻¹ ή υψηλότερη.



Απαγορεύεται να χρησιμοποιείτε το ηλεκτρικό εργαλείο πέραν του σκοπού κατασκευής του!

ΠΕΡΙΓΡΑΦΗ ΣΤΙΣ ΕΙΚΟΝΕΣ

Η χρησιμοποιούμενη στην παρακάτω λίστα αρίθμηση, αφορά εξαρτήματα του εργαλείου, τα οποία παρουσιάζονται στις σελίδες με τις εικόνες.

1. Προστασία οφθαλμών
2. Προστασία οφθαλμών
3. Δίσκος λείανσης
4. Πλευρική προστασία
5. Οπή στερέωσης στον πάγκο
6. Βάση
7. Κομβίο εκκίνησης
8. Ρυθμιζόμενο στηρίγμα του εργαλείου
9. Περίβλημα του δίσκου κοπής
10. Προπέτασμα προστασίας από σπινθηρισμούς
11. Ελαστικό ποδαράκι

* Η εμφάνιση του ηλεκτρικού εργαλείου που αποκτήσατε μπορεί να έχει μικρές διαφορές από αυτό της εικόνας.

ΠΕΡΙΓΡΑΦΗ ΤΩΝ ΕΝ ΧΡΗΣΗ ΓΡΑΦΙΚΩΝ ΣΥΜΒΟΛΩΝ



ΠΡΟΣΟΧΗ



ΠΡΟΣΟΧΗ – ΚΙΝΔΥΝΟΣ!



ΣΥΝΑΡΜΟΛΟΓΗΣΗ/ΣΥΝΤΟΝΙΣΜΟΣ



ΠΛΗΡΟΦΟΡΙΕΣ

ΕΞΑΡΤΗΜΑΤΑ ΚΑΙ ΕΠΙΠΛΕΟΝ ΑΝΤΑΛΛΑΚΤΙΚΑ

1. Προστασία οφθαλμών - 2 τεμ.
2. Προπέτασμα προστασίας από σπινθηρισμούς - 2 τεμ.
3. Στηρίγμα του εργαλείου - 2 τεμ.

ΠΡΟΕΤΟΙΜΑΣΙΑ ΓΙΑ ΕΡΓΑΣΙΑ

ΣΥΝΑΡΜΟΛΟΓΗΣΗ ΤΟΥ ΔΙΠΛΟΥ ΤΡΟΧΟΥ ΛΕΙΑΝΣΗΣ ΣΤΟΝ ΠΑΓΚΟ ΕΡΓΑΣΙΑΣ



Τα τέσσερα ελαστικά ποδαράκια (11) μειώνουν τον θόρυβο και τους κραδασμούς. Συνιστάται ο διπλός τροχός λείανσης να είναι γερά στερεωμένος στον πάγκο εργασίας ή στην όρθια στήριξη με τη βοήθεια των δύο οπών στη βάση του εργαλείου που προορίζονται για τη στερέωση (τα μπουλόνια συγκράτησης δεν συμπεριλαμβάνονται στο προμηθευόμενο σετ) και εγγυώνται την ασφαλή εργασία. Σε κάθε πλευρά της βάσης υπάρχει η προβληθείσα οπή συναρμολόγησης (5).

ΣΥΝΑΡΜΟΛΟΓΗΣΗ ΚΑΙ ΡΥΘΜΙΣΗ ΠΡΟΣΤΑΣΙΑΣ ΟΦΘΑΛΜΩΝ ΚΑΙ ΠΡΟΠΕΤΑΣΜΑΤΟΣ ΠΡΟΣΤΑΣΙΑΣ ΑΠΟ ΣΠΙΝΘΗΡΙΣΜΟΥΣ



Πριν τη συναρμολόγηση της προστασίας οφθαλμών, βεβαιωθείτε ότι ο διπλός τροχός λείανσης είναι απενεργοποιημένος, και ο ρευματολήπτης του καλωδίου παροχής ρεύματος είναι αποσυνδεδεμένος από τον ρευματοδότη. Κάθε φορά όταν ξεκινάτε την εργασία, βεβαιώστε ότι οι προστασίες οφθαλμών 1 και 2 είναι σωστά εγκατεστημένες. Πάνω από κάθε δίσκο λείανσης πρέπει να είναι εγκατεστημένη η προστασία οφθαλμών επάνω στο ειδικό υπέρεισμα.



- Χρησιμοποιώντας τα μπουλόνια, τους παράκλους και τα υπερέισματα από το σετ, εγκαταστήστε τις προστασίες οφθαλμών.
- Ρυθμίστε το ύψος και τη γωνία της προστασίας οφθαλμών με τέτοιο τρόπο, ούτως ώστε να ταιριάζουν στην θέση του χειριστή και στο είδος της προς εκτέλεση εργασίας.
- Σε κάθε περίβλημα του δίσκου λείανσης στερεώστε το προπέτασμα προστασίας από σπινθηρισμούς (10) (εικ. C).
- Ρυθμίστε την θέση του προπετάσματος προστασίας από σπινθηρισμούς.
- Στρέψτε με το χέρι το δίσκο λείανσης και βεβαιωθείτε ότι αυτός δεν έρχεται σε επαφή με το προπέτασμα προστασίας από σπινθηρισμούς.
- Σφίξτε γερά το μπουλόνι.
- Επαναλάβετε όλες τις ενέργειες για τη συναρμολόγηση του δευτέρου προπετάσματος προστασίας από σπινθηρισμούς.



Απαγορεύεται να σφίγγετε τα μπουλόνια συγκράτησης των πλαστικών πλακέτων με υπερβολική δύναμη, αυτό μπορεί να προξενήσει τη δημιουργία των ρωγμώδων ανοιγμάτων. Το προπέτασμα προστασίας από σπινθηρισμούς πρέπει να εγκατασταθεί με τέτοιο τρόπο, ούτως ώστε η κάτω ακμή του να απέχει από την επιφάνεια του δίσκου λείανσης όχι περισσότερα των 2 χιλιοστών. Χρειάζεται να ρυθμίσετε συστηματικά την εγκατάσταση του προπετάσματος προστασίας από σπινθηρισμούς, ούτως ώστε να αναπληρώσετε την φθορά του δίσκου λείανσης.

ΣΥΝΑΡΜΟΛΟΓΗΣΗ ΣΤΗΡΙΓΜΑΤΩΝ



Πριν τη συναρμολόγηση των στηριγμάτων βεβαιωθείτε ότι ο διπλός τροχός λείανσης είναι απενεργοποιημένος, και ο ρευματολήπτης του καλωδίου παροχής ρεύματος είναι αποσυνδεδεμένος από τον ρευματοδότη.

Τα στηρίγματα του εργαλείου (8) είναι απαραίτητα κατά τη λειτουργία του δίσκου λείανσης με υψηλή ταχύτητα και βοηθούν κατά τη λείανση. Απαγορεύεται να χρησιμοποιείτε τον επιτραπέζιο διπλό τροχό λείανσης, ο οποίος δεν έχει στηρίγματα ή εάν τα στηρίγματά του είναι εγκατεστημένα με λανθασμένο τρόπο. Στο σετ του εργαλείου συμπεριλαμβάνονται το δεξί και το αριστερό στηρίγμα. Οφείλτε να βεβαιωθείτε ότι το αντίστοιχο στηρίγμα είναι εγκατεστημένο από κάθε πλευρά.



- Στερεώστε τα στηρίγματα (8) στα εσωτερικά τοιχώματα των περιβλημάτων των δίσκων λείανσης, χρησιμοποιώντας τα μπουλόνια και τους παράκκλους από το σετ (εικ. D).
- Απομακρύνετε τα στηρίγματα (8) από το δίσκο σε απόσταση όχι μεγαλύτερη των 1,5 χιλιοστών.
- Στρέψτε το δίσκο με το χέρι και βεβαιωθείτε ότι δεν έρχεται σε επαφή με το στηρίγμα.
- Επαναλάβετε τις ίδιες ενέργειες για τη δεύτερη πλευρά.

ΕΡΓΑΣΙΑ/ΣΥΝΤΟΝΙΣΜΟΣ

ΣΥΝΔΕΣΗ ΜΕ ΤΟ ΔΙΚΤΥΟ ΠΑΡΟΧΗΣ ΡΕΥΜΑΤΟΣ



Πριν τη σύνδεση ελέγξτε την αντίστοιχία της τάσης του δικτύου στην τάση που αναφέρεται στο πινακίδιο στοιχείων του διπλού τροχού λείανσης (στο πίσω τοίχωμα του εργαλείου). Ο διπλός τροχός λείανσης αποτελεί τον εξοπλισμό της Α' κατηγορίας (γειωμένο) και συνεπώς, είναι εφοδιασμένος με τριπλό καλώδιο και με ρευματολήπτη με επαφή ασφαλείας.

ΕΝΕΡΓΟΠΟΙΗΣΗ/ΑΠΕΝΕΡΓΟΠΟΙΗΣΗ



Ενεργοποίηση - Πιέστε το πράσινο κομβίο I του διακόπτη (7).
Απενεργοποίηση - Πιέστε το ερυθρό κομβίο O του διακόπτη (7).



Κατά τη λείανση χρησιμοποιείτε αποκλειστικά την πρόσθια επιφάνεια του δίσκου λείανσης και όχι τις πλευρικές. Ενθυμείστε ότι κατά την επεξεργασία το υλικό θερμαίνεται πολύ. Μπορεί να προκύψει ανάγκη ψύξης του επεξεργαζόμενου υλικού δια μέσου διείσδυσής του στον ψύκτη ή στο νερό. Απαγορεύεται να ψύχετε στον ψύκτη ή στο νερό το δίσκο λείανσης. Ανάλογα με την φθορά του δίσκου λείανσης είναι απαραίτητο να ρυθμίζετε την εγκατάσταση των στηριγμάτων με τέτοιο τρόπο, ούτως ώστε η απόσταση ανάμεσα στις ακμές τους και στους δίσκους λείανσης να μην υπερβαίνει τα 1,5 χιλιοστά. Το επεξεργαζόμενο αντικείμενο δεν πρέπει να ολισθαίνει από τα χέρια, αυτό μπορεί να προκαλέσει το σφήνωμά του ανάμεσα στο στηρίγμα και στο δίσκο. Τέτοια κατάσταση μπορεί να οδηγήσει σε δημιουργία ρωγμών ανοιγμάτων στο δίσκο ή σε σωματικές βλάβες του χειριστή.

ΤΕΧΝΙΚΗ ΣΥΝΤΗΡΗΣΗ ΚΑΙ ΔΙΑΤΗΡΗΣΗ



Ξεκινώντας οποιοσδήποτε δραστηριότητες που αφορούν τη ρύθμιση ή τη συντήρηση, οφείλτε να αποσυνδέσετε τον ρευματολήπτη του καλωδίου παροχής ρεύματος από τον ρευματοδότη.

ΚΑΘΑΡΙΣΜΟΣ ΤΟΥ ΔΙΣΚΟΥ ΛΕΙΑΝΣΗΣ



Κατά τον καθαρισμό του δίσκου λείανσης, εξομαλύνεται η πρόσθια επιφάνειά του και αυτό αυξάνει την αποτελεσματικότητα της εργασίας και αποτρέπει τους κραδασμούς.

- Πάρτε το διαμορφωτή δίσκων (εικ. F).
- Στηρίξτε το διαμορφωτή δίσκων επάνω στο στηρίγμα του εργαλείου (8) σε απόσταση κατά προσέγγιση των 5 χιλιοστών από το δίσκο λείανσης.
- Ενεργοποιήστε τον κινητήρα και αναμένετε να αποκτήσει τη μέγιστη ταχύτητά του.
- Κρατάτε το διαμορφωτή δίσκων με τον τρόπο που παρουσιάζεται στην εικ. F.
- Συνάψτε αργά το διαμορφωτή δίσκων στο δίσκο και μετακινείτε τον δια πλάτος του δίσκου έως την επίτευξη εξομάλυνσης της επιφάνειας του δίσκου.
- Ρυθμίστε το στηρίγμα (8) με τέτοιο τρόπο, ούτως ώστε να ευρίσκεται σε απόσταση των 1 ÷ 1.5 χιλιοστών από την επιφάνεια του δίσκου.



Μην επιτρέπετε ο διαμορφωτής δίσκων να αγγίξει το δίσκο προτού ο δίσκος αποκτήσει την πλήρη συχνότητα περιστροφής, επειδή αυτό μπορεί να αποσύρει το μηχάνημα από το χέρι και να προκαλέσει σοβαρές σωματικές βλάβες. Μην πιέζετε το μηχάνημα με υπερβολική δύναμη με την επιθυμία να εξομαλύνετε το δίσκο με μία κίνηση.

ΑΝΤΙΚΑΤΑΣΤΑΣΗ ΤΟΥ ΔΙΣΚΟΥ ΛΕΙΑΝΣΗΣ Η ΤΗΣ ΒΟΥΡΤΣΑΣ



Πριν την αντικατάσταση, ελέγξτε το δίσκο ή τη βούρτσα - απαγορεύεται να εργάζεστε με τους δίσκους ή τις βούρτσες με κοιλώματα, ρωγμώδη ανοίγματα και λοιπές βλάβες.



Αποσυνδέστε το ηλεκτρικό εργαλείο από το δίκτυο.

Βεβαιωθείτε ότι η οριακή επιτρεπτή συχνότητα περιστροφής του καινούριου δίσκου λείανσης ή της βούρτσας ισούται με 2950 στροφές ανά λεπτό ή είναι μεγαλύτερη. Λάβετε υπ' όψιν ότι το περικόχλιο του αριστερού δίσκου λείανσης έχει αριστερό σπείρωμα, και ξεβιδώνοντάς το οφείλτε να το στρέψετε προς τα δεξιά. Το περικόχλιο του δεξιού δίσκου λείανσης έχει δεξί σπείρωμα, και ξεβιδώνοντάς το οφείλτε να το στρέψετε προς τα αριστερά.

- Ξεβιδώστε τα τρία μπουλόνια και αφαιρέστε την αντίστοιχη πλευρική προστασία του δίσκου (4) (εικ. G).
- Πάρτε το δίσκο λείανσης ή τη βούρτσα (με τα προστατευτικά γάντια).
- Ξεβιδώστε το περικόχλιο συγκράτησης του δίσκου λείανσης ή της βούρτσας και την εξωτερική μεταλλική φλάντζα (εικ. H και I).
- Αφαιρέστε τον φθαρμένο δίσκο λείανσης ή την φθαρμένη βούρτσα (εικ. K).
- Εγκαταστήστε καινούριο δίσκο ή καινούρια βούρτσα επάνω στον άξονα και βεβαιωθείτε ότι σε κάθε πλευρά ανάμεσα στο λειαντικό εργαλείο εργασίας και στη μεταλλική φλάντζα υπάρχει ο παράκκλος, καθώς και ότι η κίνηση του δίσκου ή της βούρτσας είναι σωστή.
- Σφίξτε το περικόχλιο συγκράτησης του δίσκου και της βούρτσας.
- Σφίγγοντας τα περικόχλια στηρίξτε το δίσκο λείανσης ή τις βούρτσες.
- Επιχειρείτε να μη βλάψετε το σπείρωμα του άξονα, μη σφίγγετε με υπερβολική δύναμη.
- Εγκαταστήστε τις πλευρικές προστασίες του δίσκου (4) και συγκρατήστε τις με τρία μπουλόνια.
- Ρυθμίστε τα στηρίγματα και τις προστασίες οφθαλμών.
- Στρέψτε το δίσκο ή τη βούρτσα με το χέρι, ελέγξτε την ελεύθερη περιστροφή τους.
- Συνδέστε το καλώδιο του διπλού τροχού λείανσης με το δίκτυο, λάβετε την πλευρική θέση και ενεργοποιήστε το διπλό τροχό λείανσης, επιτρέψτε τον να λειτουργήσει με τη μέγιστη συχνότητα περιστροφής κατά τη διάρκεια μερικών λεπτών.



Απαγορεύεται να εφαρμόζετε για τον καθαρισμό οποιοδήποτε καυστικό υγρό, καθώς και ουσίες με τη βάση βενζίνης και οινόπνεύματος. Προσέχετε το εργαλείο να μην υφίσταται επίδραση της υγρασίας.

- Διατηρείτε τις εξωτερικές επιφάνειες του διπλού τροχού λείανσης καθαρές, αφαιρείτε τη σκόνη από τα σημεία που συσσωρεύεται με βούρτσα ή με ροή του συμπιεσμένου αέρα.
- Σκουπίζετε τα προστατευτικά προπετάσματα και το σώμα με υγρό μαλακό πανί. Μπορείτε να χρησιμοποιείτε ελαφριά απορρυπαντική ουσία.
- Σκουπίζετε τις προστασίες οφθαλμών με υγρό μαλακό πανί, ούτως ώστε να μη δημιουργούνται γρατζουνιές. Μπορείτε να χρησιμοποιείτε ελαφριά απορρυπαντική ουσία.



Όλες οι δυσλειτουργίες πρέπει να επισκευάζονται από την εξουσιοδοτημένη υπηρεσία τεχνικής υποστήριξης του κατασκευαστή.

ΤΕΧΝΙΚΕΣ ΠΑΡΑΜΕΤΡΟΙ

ΤΕΧΝΙΚΑ ΧΑΡΑΚΤΗΡΙΣΤΙΚΑ

Επιτραπέζιος διπλός τροχός λείανσης	
Παράμετροι	Αξίες
Όνομαστική τάση	230 V AC
Συχνότητα	50 Hz
Όνομαστική ισχύς	200 W (S2 30 min)
Συχνότητα περιστροφής χωρίς φορτίο	2950 min ⁻¹
Μέγιστη διάμετρος του δίσκου	150 mm
Πλάτος του δίσκου [mm]	20 mm
Διάμετρος τοποθέτησης	12,7 mm
Τύπος προστασίας	1
Βάρος	7,5 kg
Έτος κατασκευής	2016

ΠΛΗΡΟΦΟΡΙΕΣ ΓΙΑ ΕΠΙΠΕΔΟ ΘΟΥΡΥΒΟΥ

Επίπεδο ακουστικής πίεσης $L_{pA} = 62,6 \text{ dB(A)}$ $K=3\text{dB(A)}$

Επίπεδο ακουστικής ισχύος $L_{wA} = 75,6 \text{ dB(A)}$ $K=3\text{dB(A)}$

ΠΡΟΣΤΑΣΙΑ ΠΕΡΙΒΑΛΛΟΝΤΟΣ



Ηλεκτρικές συσκευές δεν πρέπει να απορρίπτονται μαζί με τα οικιακά απορρίμματα, αλλά να παραδίδονται στο ειδικό τμήμα ανακύκλωσης. Τις πληροφορίες για το θέμα ανακύκλωσης μπορεί να σας τις παρέχει ο πωλητής του προϊόντος ή οι τοπικές αρχές. Ηλεκτρονικός και ηλεκτρικός εξοπλισμός, το χρονικό περιθώριο λειτουργίας του οποίου έληξε, περιέχει επικίνδυνες για το περιβάλλον ουσίες. Εξοπλισμός, ο οποίος δεν έχει υποστεί ανακύκλωση, αποτελεί ενδεχόμενο κίνδυνο για το περιβάλλον και την υγεία του ανθρώπου.

* Διατηρούμε το δικαίωμα εισαγωγής αλλαγών.

Η εταιρεία „Grupa Torrex Spółka z ograniczoną odpowiedzialnością” Spółka komandytowa, η οποία εδρεύει στη Βαρσοβία στη διεύθυνση: Pograniczna str. 2/4 (αποκαλούμενη εφεξής η « Grupa Torrex»), προειδοποιεί ότι όλα τα πνευματικά δικαιώματα δημιουργού για το περιεχόμενο των παρούσων οδηγιών (αποκαλούμενων εφεξής οι «Οδηγίες») συμπεριλαμβανομένων του κειμένου, των φωτογραφιών, διαγραμμάτων, εικόνων και σχεδίων, καθώς και της στοιχειοθεσίας, ανήκουν αποκλειστικά στην εταιρεία Grupa Torrex και προστατεύονται με το Νόμο περί δικαιώματος δημιουργού και συγγενών δικαιωμάτων από τις 4 Φεβρουαρίου του έτους 1994 (Ενημερωτικό δελτίο των νομοθετημάτων της Δημοκρατίας της Πολωνίας Αρ. 90 Αρθ. 631 με τις υπόμενες μετατροπές). Αντιγραφή, αναπαραγωγή, δημοσίευση, αλλαγή των στοιχείων των οδηγιών χωρίς την έγγραφη έγκριση της εταιρείας Grupa Torrex αυστηρά απαγορεύεται και μπορεί να οδηγήσει σε έγερση ποινικών και άλλων αξιώσεων.

SR

PREVOD ORIGINALNOG UPUTSTVA

STONA BRUSILICA 51G450

UPOZORENJE: PRE UPOTREBE ELEKTRIČNIH UREĐAJA POTREBNO JE PAŽLJIVO PROČITATI DOLE NAVEDENO UPUTSTVO I PRIDRŽAVATI GA SE.

OPŠTE MERE BEZBEDNOSTI

OPŠTI USLOVI BEZBEDNOG RADA SA BRUSILICOM

- Potrebno je tačno se pridržavati saveta datih u uputstvu za upotrebu brusilice.
- Ne koristiti oštećene ploče;
- Treba koristiti samo ploče koje preporučuje proizvođač, koje imaju brzinu jednaku ili veću od brzine date na nominalnoj tablici brusilice;
- Stavljati zaštitu od varničenja onoliko često, da bi se korišćenje ploče kompenzovalo, sa održavanjem što je moguće manje razdaljine između zaštite i ploče, ne veće od 2mm;
- Na brusilicu treba montirati, na svaki način, različite elemente za zaštitu i sigurnost.
- Zabranjeno je početi sa brušenjem ukoliko nisu postavljeni elementi za zaštitu na radu (koristiti zaštitu za vreme brušenja).
- Za vreme rada potrebno je koristiti odgovarajuća sredstva za ličnu zaštitu, odgovarajuće za mašinu koja se koristi (naočari ili naočari protiv prskanja, zaštitu za lice, slušalice protiv buke, zaštitni respirator, sigurnu obuću, zaštitne rukavice i eventualno neke druge delove odeće).
- Moguće je obavljati samo onu vrstu brušenja, za koju je namenjena brusiona ploča koja se upotrebljava (potrebno je uzeti u obzir ograničenja za upotrebu, propise bezbednosti i druge informacije).
- Uvek treba isključiti utičnicu iz struje pre pristupanja operacijama vezanim za regulaciju ili upotrebu, ili promenu brusione ploče.
- Uvek treba proveriti da li su štitnici za oči, koji su pričvršćeni na brusilici, pravilno postavljeni.
- Ukoliko se brusilica ne koristi stalno treba je isključiti. Strogo je zabranjeno ostavljati brusilicu bez nadzora, ukoliko pre toga nije isključena, a utičnica nije isključena iz struje. Strogo je zabranjeno ostavljati brusilicu bez nadzora pre nego što se brusiona ploča potpuno ne zaustavi.
- Zabranjeno je koristiti brusione ploče, čija maksimalna dozvoljena brzina obrtaja iznosi manje od 2950 min⁻¹.
- Osobama koje su mlađe od 18 godina zabranjeno je da koriste stonu brusilicu.
- U blizini mesta rada brusilice zabranjeno je ostavljati krpe, delove odeće, kanape, konopce i druge slične stvari.
- Ukoliko se za vreme rada brusilicom neko obraća operateru, najpre treba završiti započeti posao, zatim isključiti brusilicu, a tek onda se udaljiti od nje.
- S vremena na vreme treba proveravati da li su svi navrtnji i vijci, šrafovi i drugi elementi za pričvršćivanje pravilno zavrnuti i osigurani.
- Zabranjeno je veoma jako zavrtati pričvršni navrtanj brusione ploče.
- Zabranjeno je koristiti brusionu ploču koje je udarena, posebno na bočnoj površini.
- Napuklu ploču ili onu za koju se sumnja da je oštećena treba promeniti.
- Uvek treba dopustiti da se nova brusiona ploča, nakon montiranja, obrće slobodno nekoliko minuta sa maksimalnom brzinom obrtaja, pre pristupanja njenoj upotrebi. Prilikom pokretanja brusilice operater je dužan da stane sa strane.
- Pre svakog pokretanja brusilice proveriti da li se brusione ploče slobodno okreću.
- Zabranjeno je koristiti brusilicu sve dok sve zaštite nisu pravilno pričvršćene i osigurane.
- Pre početka rada uveriti se da su oslonci uređaja pravilno postavljeni.
- Zabranjeno je preopterećivati brusilicu. Dopustiti da brusilica radi sa punom brzinom ili brzinom blizu iste.

- Uvek je zabranjeno koristiti prekomernu silu na brusionu ploču. Ploča može da pukne, što preći telesnim povredama operatera.
- Zabranjeno je koristiti brusilicu za operacije sečenja.
- Pre pokretanja brusilice uveriti se da se brusiona ploča ne opire o materijal.
- Za ravnanje i čišćenje brusionih ploča koristiti isključivo alatke za to namenjene.

PAŽNJA! Uređaj služi za obavljanje poslova van prostorija.

I pored posedovanja bezbednosne konstrukcije od same osnove, posedovanja sigurnosnih mera i dodatnih zaštitnih mera, uvek postoji delimičan rizik od povreda tokom obavljanja posla.

IZRADA I NAMENA

Stona brusilica projektovana je za lakše poslove u manjim radionicama ili za samostalnu amatersku delatnost (majstorisanje). Nije namenjena za profesionlanu upotrebu. Odlična je za operacije oštrenja alatki kao što su burgije i dleta. Brusilica nije namenjena za dugu upotrebu i u isto vreme ne sme se koristiti u periodu dužem od 30 minuta. Ukoliko je za to vreme radila pod opterećenjem, potrebno je isključiti je i ostaviti da postigne temperaturu okruženja. Na brusilicu je moguće montirati ploče sa žičanim četkama pod uslovom da takve četke mogu da rade sa brzinom obrtaja od 2950 min⁻¹ ili većom.



Zabranjeno je koristiti elektrouređaj suprotno od njegove namene!

OPIS GRAFIČKIH STRANA

Dole postvljena numeracija odnosi se na elemente uređaja predstavljenih na grafičkim stranicama uputstva.

1. Zaštita za oči
2. Zaštita za oči
3. Ploča za brušenje
4. Bočna zaštita
5. Otvor za pričvršćivanje za sto
6. Osnova
7. Taster startera
8. Regulisani oslonac uređaja
9. Zaštita brusione ploče
10. Zaštita od varničenja
11. Gumena nožica

* Mogu se pojaviti manje razlike između crteža i proizvoda

OPIS KORIŠĆENIH GRAFIČKIH ZNAKOVA



PAŽNJA



UPOZORENJE



MONTIRANJE/PODEŠAVANJA



INFORMACIJA

OPREMA I DODACI

- | | |
|--------------------------|----------|
| 1. Zaštita za oči | - 2 kom. |
| 2. Zaštita od varničenja | - 2 kom. |
| 3. Oslonac uređaja | - 2 kom. |

PRIPREMA ZA RAD

MONTIRANJE BRUSILICE NA RADNI STO



Četiri gumene nožice (11) pomažu da se smanji prenos podrhtavanja i buke. Kako bi brusilica bila sigurno pričvršćena za radni sto ili stalak, preporučuje se upotreba dva predviđena mesta za pričvršćivanje, koja se nalaze na osnovi brusilice (pričvrtni zavrtnj ne nalazi se u priboru), što garantuje njen bezbedan rad. Na svakoj strani postolja brusilice nalazi se otvor za montažu (5).

MONTIRANJE I POSTAVLJANJE ZAŠTITE ZA OČI I ZAŠTITE OD VARNIČENJA



Pre pristupanja montiranju držača štitnika za oči, potrebno je uveriti se da je brusilica isključena i da je utičnica isključena iz struje. Pre svake upotrebe brusilice proveriti da su štitnici za oči 1 i 2 pravilno montirani. Iznad svake ploče mora biti montirana zaštita za oči na odgovarajućem držaču.



- Koristeći dobijene navrtnje, vijke, podloške i poluge, montirati štitnik za oči.
- Podesiti visinu i ugao štitnika za oči, tako da odgovara operateru i vrsti posla koji se preduzima.
- Na svaku zaštitu brusione ploče pričvrstiti zaštitu od varničenja (10) (slika C).
- Postaviti zaštitu u željeni položaj.
- Ručno zavrnuti brusionu ploču, kako bi se osiguralo da ploča ne dodiruje zaštitu od varničenja.
- Sigurno zavrnuti navrtnje.
- Ponoviti iste operacije za drugu zaštitu od varničenja.



Zabranjeno je snažno pričvrstiti pričvrstne navrtnje plastične ploče, jer to može dovesti do pucanja ploče. Zaštita od varničenja treba da se postavi tako da se njen donji deo nalazi na udaljenosti manjoj od 6 mm od površine brusione ploče. S vremena na vreme potrebno je popraviti postavljenu zaštitu od varničenja, kako bi se kompenzovala upotreba brusione ploče.

MONTIRANJE OSLOMCA UREĐAJA



Pre pristupanja operaciji montiranja oslonca uređaja potrebno je uveriti se da je brusilica isključena i da je utičnica isključena iz struje.

Oslonci uređaja (8) su neophodni za svaku visokoobrtnu brusionu ploču, i služe kao pomoć pri brušenju. Strogo je zabranjeno koristiti stonu brusilicu koja nema oslonac uređaja ili kod koje je oslonac uređaja postavljen neodgovarajuće. U priboru se nalaze desni i levi oslonac uređaja. Treba biti siguran da je na svaku stranu montiran odgovarajući oslonac.



- Montirati oslonce uređaja (8) na unutrašnjoj strani zaštita brusionih ploča, koristeći dobijene vijke i podloške (slika D).
- Odmaknuti oslonce uređaja (8) na udaljenost koja ne prelazi više od 1,5 mm od ploče.
- Okrenuti rukom brusionu ploču, kako bi se uverili da se ne otire o oslonac.
- Ponoviti opisane operacije za drugu stranu.

RAD / POSTAVKE

PRIKLJUČIVANJE NA NAPONSKU MREŽU



Pre priključivanja treba proveriti da li napon mreže odgovara naponu koji je dat na nominalnoj tablici brusilice (na zadnjoj strani brusilice). Brusilica je uređaj klase I (sa uzemljenjem) i zato ima trožični strujni kabl sa utičnicom sa zaštitnim priključkom.

UKLJUČIVANJE / ISKLJUČIVANJE



Uključivanje – pritisnuti zeleni taster I startera (7).

Isključivanje – pritisnuti crveni taster O startera (7).



Za vreme brušenja potrebno je koristiti isključivo čeonu površinu brusione ploče, nikada sa bočnih strana. Treba zapamtiti da materijal koji se obrađuje može biti podložan visokom zagrevanju. Može se

VERTO

pojaviti potreba za hlađenjem materijala, potapanjem u rashladne supstance ili u vodu. Zabranjeno je rashlađivati brusione ploče rashladnim supstancama ili vodom. Prilikom upotrebe brusione ploče potrebno je obaviti regulaciju postavljanja oslonca uređaja, tako da razmak između krajeva oslonca i ploče ne bude veći od 1,5 mm. Treba obratiti pažnju da predmet predviđen za brušenje ne sme ispasti iz ruku i ne sme da se zaglavi između oslonca i ploče. To može dovesti do pucanja ploče, ili do ličnih povreda.

RUKOVANJE I ODRŽAVANJE



Uvek treba isključiti brusilicu, kao i isključiti je iz struje, pre pristupanja operacijama vezanim za podešavanje i rukovanje.

ČIŠĆENJE BRUSIONE PLOČE



Čišćenje ploče istovremeno dovodi do ravnjanja njene čeone površine, što povećava efikasnost njenog delovanja i sprečava vibracije.

- Uzeti uređaj za ravnjanje ploče (13) (slika F).
- Nasloniti uređaj za ravnjanje ploče (13) na oslonac uređaja (8), na udaljenost od oko 5 mm od brusione ploče.
- Pokrenuti motor i dozvoliti da postigne svoju maksimalnu brzinu.
- Držati uređaj za ravnjanje ploče kao što je prikazano na slici F.
- Polako približiti uređaj do ploče i prevući preko ploče onoliko puta koliko je potrebno da se površina ploče izravna.
- Podesiti postavljeni oslonac uređaja (8) tako da se nalazi na razdaljini od 1 - 1,5 mm od površine ploče.



Zabranjeno je dopustiti da uređaj za ravnjanje ploče dodirne ploču pre nego što ona postigne punu brzinu obrtaja, jer to može dovesti do toga da se uređaj odbije, izbije iz ruke i može dovesti do veoma teških telesnih povreda. Ne treba prejako zavrtnuti uređaj kako bi se jednim prelaskom izravnala površina ploče.

PROMENA PLOČE ILI ČETKE ZA BRUŠENJE



Pre promene treba proveriti ploču ili četku, ne koristiti iskrzane, napukle, prekomerno korišćene ili na bilo koji način oštećene ploče i četke.



Isključiti elektrouređaj iz struje.

Uveriti se da nova brusiona ploča ili četka ima dozvoljenu brzinu obrtaja čiji je maksimum 2950 min⁻¹ ili veći. Treba obratiti pažnju da navrtanj leve brusione ploče jeste levi navrtanj i pri odvijanju treba ga okretati u desno. Navrtanj desne brusione ploče je desni navrtanj i pri odvrtnanju treba ga okretati u levo.

- Odvrtni pričvrtna navrtnja i skinuti zaštitu ploče (4) (slika G).
- Sigurno uhvatiti brusionu ploču ili četku (obavezno koristiti zaštitne rukavice koje štite ruke).
- Odvrtni pričvrtni navrtanj ploče i spoljnog prstena (slike H i I).
- Skinuti iskorišćenu ili oštećenu brusionu ploču ili četku (slika K).
- Postaviti novu ploču ili četku na valjak, uverivši se, da se na svakoj strani nalazi podloga između ploče i prstena, ili da ploča ili četka stoje na valjku, ali ne labavo.
- Ponovo zavrtnuti pričvrtna navrtnje ploče.
- Za vreme zavrtnja navrtanja potrebno je pridržavati brusionu ploču ili četku.
- Pažnja, u slučaju upotrebe prekomernog pritiska može se uništiti navrtanj.
- Montirati zaštitu ploče (4) i pričvrstiti je sa navrtnja.
- Regulirati postavku podloge uređaja i zaštitite za oči.
- Pokrenuti rukom ploču, kako bi se uverili da ima slobodano kretanje.
- Uključiti brusilicu u struju, stati s jedne strane i pokrenuti brusilicu, puštajući je da radi na maksimalnoj brzini nekoliko minuta.

ČIŠĆENJE



Strogo je zabranjeno koristiti sredstva koja nagrizaju, sredstva za čišćenje koja sadrže benzin ili alkohol. Brusilica ne sme da se pokvasi.

- Redovno čistiti spoljnu površinu brusilice, čisteći prašinu pomoću četke ili talasa kompresovanog vazduha sa mesta gde se sakuplja prljavština.
- Zaštitite i kućišta čistiti mekom vlažnom tkaninom. Može se takođe koristiti slabiji deterđent.
- Zaštitu za oči brisati mekom vlažnom tkaninom, pažljivo kako se ne bi napravile crtice. Može se takođe koristiti slabiji deterđent.



Sve vrste popravki treba poveriti ovlašćenom servisu proizvođača.

TEHNIČKE KARAKTERISTIKE

NOMINALNI PODACI

Stona brusilica	
Parametar	Vrednost
Napon	230 V AC
Frekvencija	50 Hz
Nominalna snaga	200 W (S2 30 min)
Brzina obrtaja bez opterećenja	2950 min ⁻¹
Maksimalni prečnik ploče	150 mm
Širina ploče	20 mm
Unutrašnji prečnik ploče	12,7 mm
Klasa bezbednosti	I
Masa	7,5 kg
Godina proizvodnje	2016

PODACI VAZANI ZA BUKU I PODRHTAVANJE

Nivo akustičnog pritiska $L_{p_A} = 62,6 \text{ dB(A)}$ $K=3\text{dB(A)}$

Nivo akustične snage $L_{w_A} = 75,6 \text{ dB(A)}$ $K=3\text{dB(A)}$

ZAŠTITA SREDINE / CE



Proizvode koji se napajaju strujom ne treba bacati s otpacima iz kuće, već ih treba predati u otpadne sirovine u odgovarajućim ustanovama. Informacije o otpadnim sirovinama daje prodavac proizvoda ili gradska vlast. Iskorišćeni uređaj električni ili elektronski sadrži supstance osetljive za životnu sredinu. Uređaji koji nisu za reciklažu predstavljaju potencijalno narušavanje životne sredine i zdravlja ljudi

* Zadržava se pravo izmena.

„Grupa Topex Spółka z ograniczoną odpowiedzialnością“ Spółka komandytowa sa sedištem u Varšavi, ulica Pograniczna 2/4 (u daljem tekstu: „Grupa Topex“) informiše da, sva autorska prava na sadržaj dole datog uputstva (u daljem tekstu: „Uputstvo“), u kome između ostalog, tekst uputstva, postavljene fotografije, sheme, crteži, a takođe i sastav, pripadaju isključivo Grupa Topex -u i podležu pravnoj zaštiti u skladu sa propisom od dana 4. februara 1994. godine, o autorskim pravima i sličnim pravima (tj. Pravni glasnik 2006 broj 90, član 631, sa kasnijim izmenama). Kopiranje, menjanje, objavljivanje, menjanje u cilju komercijalizacije, celine Uputstva kao i njenih delova, bez saglasnosti Grupa Topex -a u pismenoj formi, strogo je zabranjeno i može dovesti do pozivanja na odgovornost kako građansku tako i sudsku.



PRIJEVOD ORIGINALNIH UPUTA

STOLNA BRUSILICA 51G450

POZOR: PRIJE POČETKA KORIŠTENJA ELEKTRIČNOG ALATA TREBA PAŽLJIVO PROČITAT UPUTE ZA UPOTREBU I SPREMITI IH ZA DALJNJE KORIŠTENJE.

POSEBNI PROPISI O SIGURNOSTI

SIGURNOSNE UPUTE ZA KORISNIKE STOLNE BRUSILICE

- Pridržavajte se priloženih uputa za upotrebu stolne brusilice.
- Ne koristite oštećene brusne ploče;
- Koristite isključivo brusne ploče koje preporuča proizvođač, čija brzina je označena kao ista ili veća od brzine koja se nalazi na nazivnoj tabli uređaja;
- Namještajte štitnike od iskrenja tako često kako bi se kompenziralo trošenje brusne ploče, uz zadržavanje što manjeg razmaka, ne većeg od 2 mm, između brusne ploče i štitnika.
- Na brusilicu čvrsto montirajte sve elemente koji jamče sigurnost kod upotrebe.
- Nemojte početi brusiti ako niste montirali elemente koji jamče sigurno rukovanje (tijekom brušenja koristite zaštitu).
- Za vrijeme brušenja koristite odgovarajuća sredstva osobne zaštite (naočale ili zaštitne gogle, zaštitu lica, štitnike sluha, zaštitnu masku, sigurnu obuću, zaštitne rukavice i eventualno druge dijelove odjeće).
- Možete vršiti samo takvo brušenje za koje je namijenjena korištena brusna ploča (uzmite u obzir opseg upotrebe, sigurnosne upute i druge informacije).
- Prije nego što pristupite podešavanjima na uređaju ili počnete mijenjati brusne ploče, uvijek izvadite utikač iz utičnice.
- Uvijek provjerite jesu li pravilno namještene zaštite za oči koje su pričvršćene na uređaju.
- Kad uređaj nije korišten, uvijek ga isključite. Nikad ne ostavljajte uređaj bez kontrole, ako nije isključen, a mrežni kabel nije izvađen iz utičnice. Nikad ne ostavljajte uređaj bez kontrole prije nego se brusne ploče potpuno zaustave.
- Ne koristite brusne ploče za koje je najveća dopuštena brzina okretaja manja od 2950 min⁻¹.
- Uređaj ne smiju koristiti osobe mlađe od 18 godina.
- Ne ostavljajte krpe, odjeću i druge slične stvari blizu mjesta gdje radite s stolnom brusilicom.
- Ako se netko obraća djelatniku za vrijeme rada s brusilicom preporuča se da radnik najprije dovrši započet posao i isključi uređaj i tek onda ode od uređaja.
- Povremeno kontrolirajte da li su sve matice, vijci i drugi elementi za spajanje čvrsto zavintane i osigurane.
- Nemojte prejako stezati matice za pričvršćivanje brusnih ploča.
- Ne koristite brusnu ploču koja je udarena, osobito u bočni dio.
- Zamijenite ploču koja je puknuta i za koju sumnjate da je oštećena.
- Prije početka korištenja nove brusne ploče dozvolite da se nekoliko minuta okreće na punoj brzini. Kod pokretanja uređaja djelatnik treba stajati sa strane.
- Prije svakog pokretanja brusilice provjerite da li se brusne ploče slobodno okreću.
- Nemojte koristiti brusilicu dok svi štitnici ne budu pričvršćeni i pravilno osigurani.
- Prije pokretanja uređaja provjerite da li su potpori alata pravilno namješteni.
- Ne preopterećujte brusilicu, dopustite da radi na punoj brzini ili na brzini koja je nešto manja od maksimalne brzine.
- Nikada ne vršite prekomjeren pritisak na brusnu ploču, jer bi ploča mogla puknuti i ozlijediti djelatnika.
- Ne koristite uređaj za rezanje.
- Prije pokretanja brusilice provjerite da li brusna ploča ne dodiruje materijal.
- Za ravnanje i čišćenje brusnih ploča koristite isključivo alate koji su za to namijenjeni.

POZOR! Uređaj služi za korištenje u zatvorenom prostoru.

Bez obzira na sigurnu konstrukciju, upotrebu sigurnosnih sredstava i dodatnih zaštitnih mjera, uvijek postoji djelomični rizik od ozljeda nastalih tijekom rada.

KONSTRUKCIJA I NAMJENA

Stolne brusilice su projektirane za upotrebu u malim radionicama te za izvođenje radova u okviru neprofesionalne upotrebe (sam svoj majstor), nisu namijenjene za profesionalno korištenje. Savršeno su prikladne za oštrenje takvih alata kao što su dljetja i svrdla. Brusilice nisu namijenjene za neprekidan rad i ne smiju se odjednom koristiti dulje od 30 minuta. Ako je kroz to vrijeme brusilica radila s

opterećenjem, morate ju isključiti i ostavite da se ohladi i postigne temperaturu okoliša. U brusilicu možete montirati čelične četke ukoliko takve četke mogu raditi s brzinom okretaja 2950 min⁻¹ lili većom.



Električni alat se smije koristiti samo sukladno sa njegovom namjenom

OPIS GRAFIČKIH STRANICA

Dolje navedeni brojevi se odnose na elemente uređaja koje se nalaze na grafičkim prikazima ovih uputa.

1. Zaštita za oči
2. Zaštita za oči
3. Brusna ploča
4. Bočni štitnik
5. Otvor za pričvršćivanje na stol
6. Osnova
7. Preklopnik
8. Regulirani potporanj uređaja
9. Štitnik brusne ploče
10. Zaštita od iskrenja
11. Gumena nožica

* Moguće su male razlike između crteža i proizvoda

OPIS GRAFIČKIH ZNAKOVA



POZOR



UPOZORENJE



MONTAŽA/POSTAVKE



INFORMACIJA

DIJELOVI I DODATNA OPREMA

- | | |
|------------------------|----------|
| 1. Zaštita za oči | - 2 kom |
| 2. Zaštita od iskrenja | - 2 kom. |
| 3. Potporanj za alate | - 2 kom. |

PRIPREMA ZA RAD

MONTAŽA STOLNE BRUSILICE NA RADIONIČKI STOL



Četiri gumene nožice (11) pomažu kud smanjivanja prijenosa vibracija i buke. Kako bi brusilica bila čvrsto stegnuta za radionički stol ili stalak preporučujemo da u tu svrhu koristite predviđena dva mjesta za učvršćivanje na podnom dijelu brusilice (vijci za pričvršćivanje nisu isporučeni), što garantira njezin siguran rad. Sa svake strane postolja brusilice nalazi se otvor za montažu (5).

MONTAŽA I POSTAVLJANJE ZAŠTITE ZA OČI I ZAŠTITE OD ISKRENJA



Prije nego što pristupite montaži potporna za zaštitu očiju provjerite jeli brusilica isključena i jeli utikač kabela za napajanje izvađen iz mrežne utičnice. Prije svakog korištenja brusilice provjerite jesu li štitnici za oči 1 i 2 dobro namješteni. Iznad svake brusne ploče treba biti montiran štitnik za oči na odgovarajućem potpornju.



- Koristeći se vijcima, maticama i nastavcima iz kompleta, montirajte štitnike za oči.
- Regulirajte visinu i kut postavki štitnika za oči tako da odgovaraju radniku i budu u skladu s poslom koji će biti izvođen.
- Na svaki štitnik brusne ploče montirajte zaštitu od iskrenja (10) (crtež C).

VERTO

- Štitnik postavite u odgovarajući položaj.
- Ručno pokrenite brusnu ploču kako biste se uvjerali da se ploča ne dodiruje sa štitnikom od iskrenja.
- Stegnite vijak do kraja.
- Te radnje ponovite za drugi štitnik od iskrenja.



Ne smijete prejako stezati vijke za učvršćivanje plastičnih ploča jer to može dovesti do toga da ploče puknu. Štitnik od iskrenja treba biti namješten tako kako bi se njegov donji rub nalazio na udaljenosti 2 mm od površine brusne ploče. Svako malo će trebati popravljati položaj štitnika od iskrenja kako bi se kompenziralo trošenje brusne ploče.

MONTIRANJE PODPORANJA ZA ALATE



Prije početka montaže potporanja za alate provjerite jeli brusilica isključena i je li utikač kabla za napajanje izvađen iz mrežne utičnice.

Potpornji alata (8) su nužni sa svakom brusnom pločom sa visokim brojem okretaja, a služe kao pomoćna sredstva kod brušenja. Nikad ne koristite Stolnu brusilicu koja nema potpornje alata ili ako ti potpornji nisu postavljeni na odgovarajući način. U kompletu se nalazi desni i lijevi potporanj za alate. Budite sigurni da je sa svake strani namješten odgovarajući potporanj.



- Namjestite potpornje alata (8) na unutarnje stjenke štitnika brusnih ploča koristeći pri tome vijke i matice koje ste dobili u kompletu. (crtež D).
- Odmaknite potpornje za alate (8) na udaljenost koja ne prelazi 1,5 mm od ploče.
- Okrenuti rukom brusnu ploču kako biste se uvjerali da ona ne dodiruje potporanj.
- Opisane radnje ponovite s druge strane.

RAD /POSTAVKE

PRIKLJUČAK NA MREŽU NAPAJANJA



Prije priključenja uređaja provjerite da li napon mreže odgovara veličini napona koji je napisan na nazivnoj tablici brusilice (na stražnjem dijelu brusilice). Brusilica je uređaj klase I (s uzemljenjem) i zato je opremljena s trožilnim kablom s utikačem i zaštitnim prekidačem.

UKLJUČIVANJE / ISKLJUČIVANJE



Uključivanje – stisnite zeleni gumb I preklopnika (7).
Isključivanje – stisnite crveni gumb O preklopnika (7).



Za vrijeme brušenja koristite isključivo čeonu površinu brusne ploče, a nikad bočne dijelove. Nemojte zaboraviti da se materijal koji obrađujete može jako zagrijati. Može se pokazati potreba hlađenja materijala tako što ćete ga uroniti u hladilo ili u vodu. Hladilom ili vodom ne smije se hladiti brusna ploča. Kako se brusna ploča troši, treba postavljati regulaciju potporanja alata tako da udaljenosti među njenim rubovima i brusnim plama ne budu veće od 1,5 mm. Zapite da predmet koji namjeravate brusiti ne ispadne iz ruku i ne zaglavi se između potporna i ploče. To može dovesti do pucanja ploče ili povreda radnika.

RUKOVANJE I ODRŽAVANJE



Prije regulacije ili održavanja obavezno isključite brusilicu na gumbu prekidača i izvucite utikač iz mrežne utičnice.

ČIŠĆENJE BRUSNE PLOČE



Čišćenje ploče dovodi ujedno i do ravnanja njene čeonu površine, što povećava njenu učinkovitost i smanjuje vibracije.

- Uzmite alat za ravnanje ploče (crtež. F).
- Uprite alat za ravnanje ploče na potporanj alata (8), na udaljenosti od oko 5 mm od brusne ploče.
- Pokrenite motor i dopustite da postigne svoju maksimalnu brzinu.
- Alat za ravnanje ploče držite na način prikazan na crtež F.
- Lagano pomaknite alat na ploču i mičite ga po širini ploče toliko puta, sve dok površina ploče ne bude ravna.
- Namjestite postavke potporna alata (8) tako da se nalazi na udaljenosti $1 \div 1,5$ mm. od površine ploče.



Ne dozvolite da alat za ravnanje ploče dodirne ploču prije nego što ona postigne maksimalnu brzinu okretaja, jer ga sila može odbiti, izbaciti iz ruke i može doći do ozbiljnih tjelesnih ozljeda. Ne smijete jače pritiskati alat da biste izravnali površinu ploče u jednom prolazu.

ZAMJENA PLOČE ILI BRUSNE ČETKE



Prije zamjene provjerite ploču ili četku, ne koristite puknute, istrošene ili na drugi način oštećene ploče ili četke.



Isključite uređaj iz mreže

Provjerite da li nova brusna ploča ili četka ima dopuštenu najveću brzinu okretaja 2950 min^{-1} ili više. Obratite pažnju da matica lijeve brusne ploče ima lijevi navoj i kod odvijanja treba je okretati prema desno. Matica desne brusne ploče ima desni navoj i kod odvijanja treba je okretati prema lijevo.

- Odvinite tri vijke za pričvršćivanje i skinite štitnik ploče (4) (crtež G).
- Čvrsto primite ploču ili brusnu četku (radite sa zaštitnim rukavicama).
- Odvinite maticu za pričvršćivanje ploče i vanjski obruč (crtež. H i I).
- Skinite potrošenu ili oštećenu ploču ili brusnu četku (crtež K).
- Na valjak stavite novu ploču ili četku, provjerite da li se na svakoj strani između brusne ploče i obruča nalazi matica i da li je ploča ili četka namještena na valjku namještena na propisan i odgovarajući klizni način, a ne slobodno.
- Stavite natrag maticu za pričvršćivanje ploče.
- Kod stezanja matica pridržite ploče ili brusne četkice.
- Pazite da ne oštetite maticu koristeći prevelik moment.
- Montirajte štitnik ploče (4) i pričvrstite ga sa tri vijka.
- Regulirajte položaj potporna za alate i zaštitite za oči.
- Rukom pokrenite brusnu ploču kako biste provjerali ima li slobodu okretaja.
- Uključite brusilicu u mrežu, stanite sa strane i pokrenite uređaj nekoliko minuta omogućujući rad na punoj brzini.

ČIŠĆENJE



Za čišćenje nikad ne koristite nagrizavajuća sredstva ili sredstva koja sadrže benzin ili alkohol. Ne dopustite da brusilica bude pod utjecajem vlage.

- Unutarnje dijelove uređaja držite čistim odstranjujući prašinu uz pomoć četkice ili zraka pod pritiskom.

- Kucište i štitive brišite s mekanom vlažnom krpicom. Može se koristiti i nježni deterđent.
- Zaštite za oči brišite s mekanom vlažnom krpicom pazeći da ih ne ogrebete. Može se koristiti i nježni deterđent.



Sve smetnje trebaju uklanjati ovlašteni serviseri proizvođača.

TEHNIČKI PARAMETRI

NAZIVNI PODACI

Stolna brusilica	
Parametar	Vrijednost
Nazivni napon	230 V AC
Frekvencija	50 Hz
Nazivna snaga	200 W (S2 30 min)
Brzina okretaja bez opterećenja	2950 min ⁻¹
Najveći promjer brusne ploče	150 mm
Širina brusnih ploča	20 mm
Unutarnji promjer brusne ploče	12,7 mm
Klasa zaštite	I
Težina	7,5 kg
Godina proizvodnje	2016

PODACI VEZANI UZ BUKU I TITRAJE

Razina akustičkog pritiska: $L_{pA} = 62,6 \text{ dB(A)}$ $K=3\text{dB(A)}$

Razina akustičke snage: $L_{wA} = 75,6 \text{ dB(A)}$ $K=3\text{dB(A)}$

ZAŠTITA OKOLIŠA / CE



Električne proizvode ne bacajte zajedno s kućnim otpacima već ih zbrinite na odgovarajućim mjestima. Informacije o mjestima zbrinjavanja daju prodavači proizvoda ili odgovorne mjesne službe. Istrošeni električni i elektronički alati sadrže supstance koje mogu štetiti okolišu. Nezbrinuti proizvodi mogu biti opasni po zdravlje ljudi i za okoliš.

* Pridržavamo pravo na izvođenje promjena

„Grupa Topex Spółka z ograniczoną odpowiedzialnością“ Spółka komandytowa sa sjedištem u Varšavi, ul. Pograniczna 2/4 (u daljnjem tekstu: „Grupa Topex“) daje na znanje da sva autorska prava vezana uz sadržaj ovih uputa (dalje: „Upute“), uključujući test, slike, sheme, crteže te također njihove kompozicije pripadaju isključivo Grupa Topex - u i podliježu pravnoj zaštiti, sukladno sa Zakonom od dana 4. veljače 1994 godine, o autorskim pravima i sličnim pravima (N.N. 2006 Br. 90 Stavak 631 uključujući i kasnije promjene). Kopiranje, preoblikovanje, publiciranje, modificiranje u komercijalne svrhe cijelih Uputa kao i pojedinačnih njihovih dijelova, bez suglasnosti Grupa Topex -a koje je dano u pismenom obliku, je najstrože zabranjeno i može dovesti do prekršajne i krivične odgovornosti.



TRADUCCIÓN DEL MANUAL ORIGINAL

AMOLADORA DE BANCO 51G450

ATENCIÓN: POR FAVOR LEA ESTE MANUAL ANTES DE USAR LA HERRAMIENTA ELÉCTRICA Y GUÁRDELO PARA FUTURAS CONSULTAS.

NORMAS DE SEGURIDAD DETALLADAS

CONDICIONES ESPECÍFICAS DE SEGURIDAD DE TRABAJO CON LA AMOLADORA

- Se deben seguir estrictamente las instrucciones especificadas en este manual de uso de la amoladora.
- Nunca utilice discos lijadores dañados;
- Utilice exclusivamente los discos recomendados por el fabricante, de velocidad igual o superior a la velocidad indicada en la placa de características de la amoladora;
- Ajuste el supresor de chispas para minimizar el desgaste del disco lijador, mantenga la distancia entre el supresor y el disco lo más

corta posible, nunca más de 2 mm;

- Instale de una manera correcta todo el equipamiento que garantice la seguridad de trabajo con la amoladora.
- No intente realizar ningunas operaciones de amolado si no están instalados los elementos que garanticen un trabajo seguro (use la cubierta a la hora de amolar).
- Durante el trabajo, use equipamiento de protección personal adecuado y apropiado para esta herramienta (gafas protectoras o antiparras, máscaras, orejeras antiruido, respiradores de protección, calzado de seguridad, guantes y, si necesario, otros).
- Realice exclusivamente el tipo de amolado para el cual está diseñado el disco lijador que está utilizando (siempre tome en cuenta las limitaciones del uso, instrucciones de seguridad y otras informaciones).
- Antes de realizar cualquier tipo de ajuste, operación o cambio de disco lijador, desconecte el cable de alimentación de la toma de corriente.
- Compruebe siempre si los protectores oculares montados en la amoladora están correctamente ajustados.
- Desconecte la amoladora siempre cuando no esté usada. Nunca deje la amoladora puesta en marcha sin supervisión y sin haberla desconectado de la toma de corriente. Nunca deje la amoladora sin supervisión hasta que los discos lijadores se hayan parado totalmente.
- No utilice los discos lijadores de velocidad máxima permitida inferior a 2950 min⁻¹.
- Los menores de 18 años no están autorizados a utilizar esta amoladora de banco.
- Está prohibido dejar trapos, prendas de ropa, cuerdas, cordones u otros objetos similares al lado de la amoladora.
- Si durante el trabajo alguien pretende llamar al operario, éste, antes de dejar la herramienta, debería primero terminar la operación actual y apagar la amoladora.
- Verifique periódicamente si todas las tuercas, pernos y otros elementos de fijación están bien apretados y seguros.
- No apriete demasiado fuerte las tuercas de fijación de los discos lijadores.
- No utilice los discos que sufrieron algún golpe, especialmente en la área lateral.
- Cambie los discos que parecen dañados o inseguros.
- Después de montar un nuevo disco lijador y antes de utilizarlo para tratar el material, hay que dejarlo trabajando en vacío durante unos minutos a una velocidad máxima. A la hora de poner la amoladora en marcha el operario debería permanecer al lado.
- Antes de poner la amoladora en marcha, compruebe si los discos lijadores pueden girar libremente.
- No utilice la amoladora hasta que estén colocados todos los protectores y el ambiente de trabajo quede protegido de una manera adecuada.
- Antes de iniciar el trabajo, controle si los soportes de los útiles están configurados correctamente.
- Nunca debe sobrecargar la amoladora. Deje que la amoladora trabaje a toda velocidad o a una velocidad cercana a ella.
- Nunca presione demasiado sobre el disco lijador. El disco puede romperse y causar daños al operario.
- La amoladora no está diseñada a realizar las operaciones de corte.
- Antes de poner la amoladora en marcha, asegúrese de que el disco lijador no esté en contacto con el material.
- Para alineación o limpieza de los discos lijadores utilice sólo las herramientas diseñadas para estos fines en concreto.

¡ATENCIÓN! La herramienta sirve para trabajar en los interiores.

A pesar de que la estructura de esta herramienta es segura y aunque se apliquen medios de seguridad y protecciones adicionales, siempre existe el riesgo mínimo de sufrir lesiones durante el trabajo.

ESTRUCTURA Y APLICACIÓN

La amoladora de banco está diseñada para realizar trabajos ligeros en pequeños talleres y todo tipo de trabajos dentro de así denominada actividad de aficionados (bricolaje). Esta máquina no sirve para el uso profesional. Es ideal para afilar herramientas, tales como taladros y cinceles. La amoladora no está destinada a ser utilizada continuamente y no debe quedar en marcha durante más de 30

VERTO

minutos de una vez. Si la herramienta ha trabajado durante un tiempo largo con carga debe apagarse y dejar que se enfríe a temperatura ambiente. Se puede montar los cepillos de alambre en este tipo de amoladora, a condición de que estos cepillos puedan operar a una velocidad de rotación de 2950 min⁻¹ o superior.



¡Cualquier otro uso que se le pueda dar a esta herramienta se considera inadecuado y queda expresamente prohibido!

DESCRIPCIÓN DE ELEMENTOS GRÁFICOS

La numerazione che segue si riferisce agli elementi dell'elettrotrouensile presentati nelle pagine dei disegni del presente manuale.

1. Protectores oculares
2. Protectores oculares (de aumento)
3. Disco lijador
4. Protector lateral
5. Agujero de montaje al banco
6. Base
7. Interruptor
8. Descanso de herramientas ajustable
9. Caperuza protectora del disco
10. Supresor de chispas
11. Pie de goma

* Es posible que existan diferencias entre la imagen y el producto.

DESCRIPCIÓN DE PICTOGRAMAS



ATENCIÓN



ADVERTENCIA



MONTAJE / CONFIGURACIÓN



INFORMACIÓN

ÚTILES Y ACCESORIOS

- | | |
|-----------------------------|------------|
| 1. Protectores oculares | - 2 piezas |
| 2. Supresor de chispas | - 2 piezas |
| 3. Descanso de herramientas | - 2 piezas |

PRIMEROS PASOS ANTES DE EMPEZAR A TRABAJAR

MONTAJE DE LA AMOLADORA EN EL BANCO DE TRABAJO



Los cuatro pies de goma (11) ayudan a reducir la transmisión de vibraciones y ruidos. Es necesario que la amoladora esté firmemente sujeta al banco o al soporte. Para tal fin utilice dos agujeros previstos para sujeción de la máquina que se encuentran en su base (tornillos no incluidos). Esto garantiza la seguridad de explotación de la amoladora. De cada lado de la amoladora hay un agujero de montaje (5).

MONTAJE Y AJUSTE DE LOS PROTECTORES OCULARES Y DEL SUPRESOR DE CHISPAS



Antes de montar el soporte de protectores oculares, asegúrese de que la amoladora esté desconectada y desenchufada de la toma de corriente. Antes de cada uso, compruebe que los protectores oculares (1) y (2) estén instalados correctamente. Encima de cada disco lijador debe estar instalado un protector ocular en su soporte adecuado.



- Utilice los tornillos, arandelas y soportes proporcionados para montar los protectores.

- Ajuste la altura y el ángulo de los protectores oculares de tal manera que se adapten bien a las necesidades del operario y el tipo de trabajo realizado.
- Para cada una de las caperuzas del disco lijador monte un supresor de chispas (10) (imagen C).
- Ajuste el supresor en la posición deseada.
- Gire manualmente el disco lijador para asegurarse de que el disco no esté en contacto con el supresor de chispas.
- Apriete de nuevo el tornillo.
- Repita estos pasos en caso del segundo supresor.



No apriete demasiado los tornillos que sujetan las placas de plástico, ya que podría romperlas. El supresor de chispas debe fijarse de tal manera que su borde inferior esté a una distancia de 2 mm de la superficie del disco lijador. De vez en cuando se debe ajustar la posición del supresor de chispas para compensar el desgaste del disco lijador.

MONTAJE DEL DESCANSO DE HERRAMIENTAS



Antes de montar el descanso de herramientas, asegúrese de que la amoladora esté desconectada y desenchufada de la toma de corriente.

El descanso de herramientas es una parte indispensable de cada amoladora de alta velocidad, ya que ayuda con trabajos de amolado. Nunca use la amoladora de banco sin descanso de herramientas o con un soporte mal ajustado. Los descansos derecho e izquierdo de la amoladora están incluidos con la amoladora. Asegúrese de que en cada lado estén instalados los descansos de herramientas adecuados.



- Monte los descansos de herramientas (8) en las paredes internas de las caperuzas de discos lijadores utilizando los tornillos y arandelas suministrados (imagen D).
- Coloque los descansos de herramientas (8) a una distancia de no más de 1,5 mm del disco.
- Gire el disco lijador manualmente para asegurarse de que no roce con el descanso.
- Repita estos pasos en caso del segundo descanso de herramientas.

FUNCIONAMIENTO / CONFIGURACIÓN

CONEXIÓN A LA RED DE ALIMENTACIÓN



Antes de conectar la herramienta a la red eléctrica, asegúrese de que la tensión de la red corresponda al voltaje indicado en la placa de características de la amoladora (ubicada en la parte trasera de la amoladora). La amoladora de banco es un dispositivo de clase I (con conexión a tierra), por lo que está equipada con un cable de alimentación de tres conductores y un enchufe con protección (conexión a tierra).

PUESTA EN MARCHA / DESCONEXIÓN



Puesta en marcha - pulse el botón verde I del interruptor (7).
Desconexión - pulse el botón rojo O del interruptor (7).



Durante el amolado use sólo la superficie delantera del disco lijador, nunca uno de sus lados. Tenga en cuenta que la pieza del material tratado se puede calentar mucho. Es posible que sea necesario enfriar el material a través de su inmersión en un líquido refrigerante o agua. Nunca enfríe directamente el disco lijador con el líquido refrigerante o agua. A medida que el disco

lijador se desgaste, haga ajustes del descanso de herramientas, de modo que la distancia entre sus bordes y los discos no sea mayor que 1,5 mm. Asegúrese de que la pieza de material tratado no se caiga de las manos ni quede encajada entre el soporte y el disco. Esto puede hacer que el disco se rompa o que alguna persona sufra lesiones.

USO Y MANTENIMIENTO



Antes de realizar cualquier tipo de ajustes u operación relacionada al servicio, siempre apague la amoladora y desenchúfela de la toma de corriente.

LIMPIEZA DEL DISCO LIJADOR



Limpiar el disco lijador causa la alineación de su superficie frontal, lo que aumenta su eficacia y permite evitar la vibración.

- Tome la herramienta de alineación de los discos (13) (imagen F).
- Apoye la herramienta de alineación (13) en el descanso de herramientas (8) a una distancia de aproximadamente 5 mm del disco lijador.
- Arranque el motor y espere hasta que alcance su velocidad máxima.
- Apoye la herramienta de alineación de discos tal y como se muestra en la imagen F.
- Vaya acercando la herramienta en dirección del disco moviéndola a lo largo de la anchura del disco; repita varias veces, hasta que la superficie de disco se alinee.
- Ajuste el descanso de herramientas (8) de tal manera que se encuentre a una distancia de 1 ÷ 1,5 mm de la superficie del disco.



No permita que la herramienta de alineación de discos toque el disco antes de que este alcance su velocidad máxima, ya que la herramienta podría ser golpeada, arrancada de las manos y así dar lugar a lesiones graves. No presione la herramienta fuertemente para alinear la superficie de la hoja en una sola tentativa.

CAMBIO DEL DISCO O DEL CEPILLO LIJADOR



Inspeccione el disco y el cepillo antes de cambiarlos; no los utilice si están mellados, rotos, demasiado desgastados o dañados de cualquier otra forma.



Desenchufe la herramienta de la toma de corriente.

Asegúrese de que el nuevo disco o cepillo lijador tiene la velocidad máxima permitida igual a 2950 min⁻¹ o más. Asegúrese de que la tuerca del disco lijador izquierdo tiene la rosca a la izquierda y hay que desenroscarla girando a la derecha. La tuerca del disco lijador derecho tiene la rosca a la derecha y hay que desenroscarla girando a la izquierda.

- Retire los tres tornillos de ajuste y el protector adecuado (4) (imagen G).
- Sujete bien el disco o el cepillo lijador (con guantes de protección puestos para proteger sus manos).
- Afloje la tuerca de fijación del disco lijador y la brida exterior (imagen H e I).
- Retire el disco o el cepillo desgastado o dañado (imagen K).
- Instale un nuevo disco o cepillo en el eje, asegurándose de que entre el disco lijador y la brida haya una arandela en cada lado, y que el disco o el cepillo no estén demasiado sueltos, sino que encajen bien en el eje.
- Coloque de nuevo la tuerca de fijación del disco.
- A la hora de apretar las tuercas, sujete el cepillo o los discos lijadores.
- Tenga cuidado para no dañar las roscas del eje utilizando demasiada fuerza.

- Instale la caperuza (4) y fjela con tres tornillos.
- Ajuste los descansos de herramientas y los protectores oculares.
- Gire el disco lijador a mano para ver si tiene libertad de movimiento.
- Conecte la amoladora a la red, póngase en un lado y ponga la amoladora en marcha, dejando que funcione a toda velocidad durante unos minutos.

LIMPIEZA



Nunca utilice productos químicos corrosivos, productos de limpieza a base de gasolina o alcohol. No provoque acumulación de la humedad en la amoladora.

- Mantenga las superficies exteriores de la amoladora limpias mediante la eliminación de polvo con un cepillo o una corriente de aire comprimido de los lugares donde la suciedad pueda acumularse.
- Caperuzas y armazón deben limpiarse con un paño suave y húmedo. También puede utilizar un detergente delicado.
- Protectores oculares deben limpiarse con un paño suave y húmedo. Hay que tener cuidado para no rayarlos. También puede utilizar un detergente delicado.



Ogni tipo di difetto deve essere eliminato da un punto autorizzato di assistenza tecnica del produttore.

ESPECIFICACIÓN TÉCNICA

DATOS NOMINALES

Amoladora de banco	
Parámetro	Valor
Voltaje nominal	230 V AC
Frecuencia	50 Hz
Potencia nominal	200 W (S2 30 min)
Velocidad en vacío	2950 min ⁻¹
Diámetro máximo del disco	150 mm
Ancho de los discos lijadores	20 mm
Diámetro interno del disco lijador	12,7 mm
Clase de protección	I
Peso	7,5 kg
Año de fabricación	2016

DATOS REFERENTES AL RUIDO Y VIBRACIONES MECÁNICAS

Nivel de presión acústica: $L_{pA} = 62,6 \text{ dB(A)}$ $K=3\text{dB(A)}$

Nivel de potencia sonora: $L_{wA} = 75,6 \text{ dB(A)}$ $K=3\text{dB(A)}$

PROTECCIÓN MEDIOAMBIENTAL / CE



Productos de alimentación eléctrica no deben desecharse junto con la basura doméstica, sino llevarse para su reutilización a la planta específica de reciclaje. La información correspondiente al reciclaje la podrá recibir del vendedor o de las autoridades locales. Residuos de aparatos eléctricos y electrónicos contienen sustancias nocivas para el medio ambiente. Los equipos no reciclados constituyen una amenaza potencial para el medio ambiente y la salud humana.

* El fabricante se reserva el derecho de modificar sus productos.

Grupa Topex Spółka z ograniczoną odpowiedzialnością Spółka komandytowa con sede en Varsovia, c/ Pograniczna 2/4 (a continuación: "Grupa Topex") informa que todos los derechos de autor para el contenido de las presentes instrucciones (a continuación: "Instrucciones"), entre otros, para su texto, fotografías incluidas, esquemas, imágenes, así como su estructura son propiedad exclusiva de Grupa Topex y está sujeto a la protección legal de acuerdo con la ley del 4 de febrero de 1994 sobre el derecho de autor y leyes similares (B.O. 2006 N°90 Posición 631 con enmiendas posteriores). Se prohíbe copiar, tratar, publicar o modificar con fines comerciales de la totalidad o de partes de las Instrucciones sin el permiso expreso de Grupa Topex por escrito. El no cumplimiento de esta prohibición puede acarrear la responsabilidad civil y penal.

TRADUZIONE DELLE ISTRUZIONI ORIGINALI

SMERIGLIATRICE DA BANCO 51G450

ATTENZIONE: PRIMA DI UTILIZZARE L'ELETTROUTENSILE LEGGERE CON ATTENZIONE IL PRESENTE MANUALE, CHE VA CONSERVATO CON CURA PER UTILIZZI FUTURI.

NORME PARTICOLARI DI SICUREZZA

NORME PARTICOLARI DI SICUREZZA PER L'USO DELLA SMERIGLIATRICE

- Bisogna osservare accuratamente le indicazioni riportate nel manuale della smerigliatrice.
- Non utilizzare mole danneggiate.
- Bisogna utilizzare unicamente mole consigliate dal produttore, adatte a velocità pari o superiore alla velocità indicata sulla targhetta nominale della smerigliatrice.
- Regolare spesso la protezione dalle scintille, per compensare il consumo della mola, mantenendo la più piccola distanza possibile tra la protezione e la mola, non superiore a 2mm.
- Sulla smerigliatrice bisogna montare, fissandoli bene, tutti gli elementi che garantiscono la sicurezza.
- È vietato usare la smerigliatrice se non sono stati montati gli elementi che garantiscono la sicurezza (utilizzare le protezioni durante la smerigliatura).
- Durante il lavoro bisogna utilizzare opportuni mezzi di protezione personale, adatti alla macchina che si utilizza (occhiali di protezione, protezioni per il volto, protezioni per l'udito, mascherine, calzature di protezione, guanti di protezione e eventualmente altri indumenti di protezione).
- È possibile eseguire solo il tipo di smerigliatura al quale è destinato la mola abrasiva utilizzata (bisogna rispettare le limitazioni d'uso, le indicazioni per la sicurezza e altre informazioni).
- Bisogna sempre estrarre la spina dalla presa di rete prima di intraprendere attività di regolazione, servizio o sostituzione della mola abrasiva.
- Bisogna sempre verificare che le protezioni per gli occhi, fissate sulla smerigliatrice, siano correttamente regolate.
- Se la smerigliatrice non viene utilizzata deve essere sempre spenta. Prima di allontanarsi dalla smerigliatrice bisogna spegnerla e estrarre la spina dalla presa. È vietato lasciare la smerigliatrice incustodita se le mole abrasive non si sono completamente fermate.
- È vietato utilizzare mole abrasive la cui massima velocità di rotazione ammissibile è minore di 2850 giri al minuto.
- È vietato l'utilizzo della smerigliatrice da banco da parte di persone con meno di 18 anni di età.
- In prossimità della postazione di lavoro con la smerigliatrice è vietato lasciare panni, elementi di vestiario, funi, lacci, e altri oggetti simili.
- Se durante il lavoro con la smerigliatrice qualcuno chiama l'operatore, prima di allontanarsi dalla smerigliatrice bisogna terminare l'operazione in esecuzione e spegnere la smerigliatrice.
- Bisogna periodicamente controllare che tutte le viti, dadi, e altri elementi di fissaggio siano opportunamente serrati e assicurati.
- È vietato serrare con troppa forza i dadi di fissaggio delle mole abrasive.
- È vietato utilizzare una mola abrasiva che abbia subito urti, soprattutto sulla superficie laterale.
- Una mola fratturata, o con sospetto di danneggiamento, deve essere sostituita.
- Una nuova mola abrasiva appena montata va fatta sempre ruotare per alcuni minuti a vuoto, alla velocità massima. Durante l'avviamento della smerigliatrice l'operatore deve stare di fianco.
- Prima di ogni avviamento della smerigliatrice verificare che le mole abrasive ruotino liberamente.
- È vietato utilizzare la smerigliatrice prima di avere montato e assicurato in modo corretto tutte le protezioni.
- Prima di iniziare il lavoro verificare che i supporti per gli utensili

siano regolati in modo opportuno.

- È vietato sovraccaricare la smerigliatrice. Far lavorare la smerigliatrice a velocità massima, o a una velocità prossima alla velocità massima.
- Non esercitare mai una forza eccessiva sulla mola abrasiva. Si può spezzare, con rischio di lesioni corporali dell'operatore.
- È vietato utilizzare la smerigliatrice per eseguire operazioni di taglio.
- Prima di avviare la smerigliatrice verificare che la mola abrasiva non tocchi il materiale.
- Per ravvivare e pulire le mole abrasive utilizzare unicamente gli strumenti destinati a tale scopo.

ATTENZIONE! L'elettrotensile non deve essere utilizzato per lavori all'esterno.

Nonostante la progettazione sicura dell'elettrotensile, l'utilizzo di sistemi di protezione e di misure di protezione supplementari, vi è sempre un rischio residuo di lesioni durante il lavoro.

CARATTERISTICHE E APPLICAZIONI

La smerigliatrice da banco è stata progettata per lavori leggeri in piccole officine o per lavori nell'ambito dell'attività amatoriale (hobbistica). Non è destinata ad applicazioni professionali. È particolarmente adatta per affilare utensili come punte da trapano e scalpelli. La smerigliatrice non è progettata per il funzionamento continuo e non deve essere utilizzata in modo continuativo per periodi maggiori di 30 minuti. Se durante questo tempo la mola smerigliatrice ha lavorato sotto carico, bisogna spegnerla e attendere che ritorni alla temperatura ambientale. È possibile montare sulla smerigliatrice una spazzola a disco in fili metallici, purché tale spazzola sia predisposta per lavorare alla velocità di 2950 giri al minuto, o superiore.



È vietato utilizzare l'elettrotensile in modo non conforme alla sua destinazione d'uso!

DESCRIZIONE DELLE PAGINE DEI DISEGNI

La numerazione che segue si riferisce agli elementi dell'elettrotensile presentati nelle pagine dei disegni del presente manuale.

1. Protezione per gli occhi
2. Protezione per gli occhi (a lente d'ingrandimento)
3. Mola abrasiva
4. Protezione laterale
5. Foro per il fissaggio al banco
6. Base
7. Pulsante dell'interruttore
8. Supporto regolabile per gli utensili
9. Protezione della mola abrasiva
10. Protezione dalle scintille
11. Piedino in gomma

* Possono presentarsi differenze tra il disegno e il prodotto

DESCRIZIONE DEI SIMBOLI GRAFICI UTILIZZATI



ATTENZIONE



AVVERTENZA



MONTAGGIO/REGOLAZIONE



INFORMAZIONE

EQUIPAGGIAMENTO E ACCESSORI

1. Protezione per gli occhi - 2 pezzi
2. Protezione scintille - 2 pezzi
3. Sostegno per gli utensili - 2 pezzi

PREPARAZIONE AL FUNZIONAMENTO

FISSAGGIO DELLA SMERIGLIATRICE SUL BANCO DA OFFICINA



I quattro piedini in gomma (11) aiutano a ridurre la trasmissione di vibrazioni e rumore. Si consiglia di fissare saldamente la smerigliatrice sul banco da officina o su un basamento, utilizzando i due punti di fissaggio previsti, sulla base della smerigliatrice (viti di fissaggio non fornite), per assicurare un funzionamento in piena sicurezza. Su ogni lato della base della smerigliatrice si trova un foro di fissaggio (5).

MONTAGGIO E REGOLAZIONE DELLE PROTEZIONI PER GLI OCCHI E DELLA PROTEZIONE DALLE SCINTILLE



Prima di intraprendere il montaggio dei supporti delle protezioni per gli occhi verificare che la smerigliatrice sia spenta e che la spina del cavo di alimentazione sia estratta dalla presa di rete. Prima di ogni utilizzo della smerigliatrice verificare che le protezioni per gli occhi 1 e 2 siano correttamente montate. Sopra ogni mola deve essere montata una protezione per gli occhi sul suo supporto.



- Utilizzando viti, rondelle e bracci di supporto forniti, montare le protezioni per gli occhi.
- Regolare l'altezza e l'angolo della protezione per gli occhi in modo da essere adatta all'operatore e al tipo di lavoro da eseguire.
- Su ogni protezione della mola abrasiva fissare la protezione dalle scintille (10) (dis. C).
- Regolare la protezione nella posizione desiderata.
- Ruotare a mano la mola abrasiva, per accertarsi che non tocchi la protezione dalle scintille.
- Serrare la vite.
- Ripetere le operazioni per la seconda protezione dalle scintille.



Fare attenzione a non serrare con troppa forza le viti di fissaggio delle protezioni in plastica, per non spezzare la plastica. La protezione dalle scintille deve essere regolata in modo tale che il suo bordo inferiore si trovi a 2 mm di distanza dalla superficie della mola abrasiva. Sarà necessario regolare periodicamente la posizione della protezione dalle scintille, per compensare il consumo della mola abrasiva.

MONTAGGIO DEL SUPPORTO PER GLI UTENSILI



Prima di montare il supporto per gli utensili bisogna verificare che la smerigliatrice sia spenta e che la spina del cavo di alimentazione sia estratta dalla presa di rete.

I supporti per gli utensili (8) sono necessari con ogni mola abrasiva ad alta velocità, sono di ausilio durante la smerigliatura. È vietato utilizzare una smerigliatrice da banco priva di supporto per gli utensili, o con supporti regolati male. Nell'equipaggiamento vi sono i supporti per gli utensili destro e sinistro. Bisogna accertarsi che da ogni lato sia montato il supporto giusto.



- Montare il supporto per gli utensili (8) sul lato interno della protezione della mola abrasiva, utilizzando le viti e rondelle fornite (dis. D).
- Allontanare il supporto per gli utensili (8) ad una distanza dalla mola non oltre 1,5 mm.
- Ruotare a mano la mola abrasiva per accertarsi che non tocchi il supporto.
- Ripetere l'operazione descritta sull'altro lato.

FUNZIONAMENTO / REGOLAZIONI

COLLEGAMENTO ALLA RETE DI ALIMENTAZIONE



Prima del collegamento controllare che la tensione di rete corrisponda alla tensione indicata sulla targhetta nominale della smerigliatrice (sulla parte posteriore della smerigliatrice). La smerigliatrice è un elettrotensile con classe di isolamento I (con terra) e per questo è fornita di cavo di alimentazione a tre conduttori, con spina con contatto di terra.

ACCENSIONE / SPEGNIMENTO



Accensione – premere il pulsante verde I dell'interruttore (7).
Spegnimento – premere il pulsante rosso O dell'interruttore (7).



Durante la smerigliatura bisogna utilizzare unicamente la superficie frontale della mola abrasiva, non utilizzando mai i fianchi della mola. Bisogna ricordare che il materiale in lavorazione può subire un forte surriscaldamento. Può essere necessario raffreddare il materiale, immergendolo in un liquido refrigerante o nell'acqua. È vietato raffreddare la mola abrasiva con liquido refrigerante o acqua. Via via che si consuma la mola abrasiva bisogna regolare la posizione dei supporti per gli utensili in modo che la distanza tra i loro bordi e le mole non superi i 1,5 mm. Bisogna fare attenzione che l'oggetto in lavorazione non cada dalle mani e non si infili tra il supporto e la mola. Questo può provocare la spaccatura della mola o lesioni personali.

SERVIZIO E MANUTENZIONE



Bisogna sempre spegnere la smerigliatrice con l'interruttore ed estrarre la spina dalla presa di rete prima di eseguire operazioni di regolazione o di manutenzione.

PULIZIA DELLA MOLA ABRASIVA



La pulizia della mola provoca allo stesso tempo il ravvivamento della sua superficie frontale, il che aumenta l'efficacia d'azione e previene le vibrazioni.

- Estrarre lo strumento per ravvivare la mola (dis. F).
- Appoggiare lo strumento per ravvivare la mola al supporto per gli utensili (8), a circa 5 mm di distanza dalla mola abrasiva.
- Avviare il motore e attendere che raggiunga la sua massima velocità.
- Tenere lo strumento per ravvivare la mola nel modo mostrato nel dis. F.
- Avvicinare lentamente lo strumento alla mola, e farlo scorrere perpendicolarmente alla larghezza della mola tante volte quanto è necessario per ravvivare la superficie della mola.
- Regolare la posizione del supporto per gli utensili (8) in modo che si trovi a 1 ÷ 1,5 mm di distanza dalla superficie della mola.



Non va permesso che lo strumento per ravvivare la mola tocchi la mola prima che essa raggiunga la massima velocità di rotazione, poiché in tal caso potrebbe venire sbalzato via, strappato dalla mano e provocare gravi lesioni corporali. Non bisogna premere con forza lo strumento, come per ravvivare la superficie con una sola passata.

VERTO

SOSTITUZIONE DELLA MOLA ABRASIVA O DELLA SPAZZOLA



Prima della sostituzione bisogna controllare la mola o la spazzola, e non bisogna utilizzare mole o spazzole che presentino intaccature, spaccature, eccessivamente consumati o danneggiati in altro modo.



Scollegare l'elettrotensile dall'alimentazione.

Accertarsi che la nuova mola abrasiva o spazzola abbia una massima velocità ammissibile pari o superiore a 2950 giri al minuto. Bisogna fare attenzione che il dado della mola abrasiva sinistra ha una filettatura a sinistra, e per svitarlo va girato a destra. Il dado della mola abrasiva destra ha una filettatura a destra, e per svitarlo va girato a sinistra.

- Svitare le tre viti di fissaggio e togliere la corrispondente protezione della mola (4) (dis. G).
- Afferrare saldamente la mola abrasiva o la spazzola (indossando guanti protettivi, per proteggere le mani).
- Svitare il dado di fissaggio della mola, e la flangia esterna (dis. H e I).
- Estrarre la mola abrasiva o la spazzola, consumate o danneggiate (dis. K).
- Inserire la nuova mola abrasiva o spazzola sull'albero, accertandosi che da ogni lato si trovi la rondella tra mola e flangia, e che la mola o la spazzola sia ben infilata sull'albero, senza giochi.
- Riavvitare il dado di fissaggio della mola.
- Durante il serraggio del dado bisogna tenere ferma la mola abrasiva o la spazzola.
- Fare attenzione a non rovinare la filettatura in seguito all'applicazione di una coppia eccessiva.
- Montare la protezione della mola (4) e fissarla con le tre viti.
- Regolare la posizione del supporto per gli utensili e della protezione per gli occhi.
- Fare ruotare manualmente la mola, per verificare che abbia libertà di movimento.
- Collegare la smerigliatrice alla rete elettrica, stando di fianco avviare la smerigliatrice, permettendole di funzionare a piena velocità per alcuni minuti.

PULIZIA



Non utilizzare mai mezzi corrosivi, o mezzi di pulizia basati su benzina o alcol. Non permettere che la smerigliatrice venga bagnata.

- Mantenere pulita la superficie della smerigliatrice, utilizzando una spazzola o un getto di aria compressa nei punti dove si raccoglie lo sporco.
- Le protezioni e il corpo della smerigliatrice vanno strofinate con un panno morbido e umido. È possibile anche utilizzare un detergente delicato.
- Le protezioni per gli occhi vanno strofinate con un panno morbido e umido, facendo attenzione a non graffiarle. È possibile anche utilizzare un detergente delicato.



Ogni tipo di difetto deve essere eliminato da un punto autorizzato di assistenza tecnica del produttore.

CARATTERISTICHE TECNICHE

DATI NOMINALI

Smerigliatrice da banco	
Parametro	Valore
Tensione nominale	230 V AC
Frequenza	50 Hz
Potenza nominale	200 W (S2 30 min)
Velocità a vuoto	2950 min ⁻¹
Diametro massimo della mola abrasiva	150 mm

Larghezza della mola abrasiva	20 mm
Diametro interno della mola abrasiva	12,7 mm
Classe di isolamento	I
Peso	7,5 kg
Anno di produzione	2016

DATI RIGUARDANTI RUMORE E VIBRAZIONI

Livello di pressione acustica: $L_{pA} = 62,6 \text{ dB(A)}$ $K=3\text{dB(A)}$

Livello di potenza acustica: $L_{wA} = 75,6 \text{ dB(A)}$ $K=3\text{dB(A)}$

PROTEZIONE DELL'AMBIENTE / CE



Le apparecchiature elettriche ed elettroniche non devono essere smaltite con i rifiuti domestici, ma consegnate a centri autorizzati per il loro smaltimento. Informazioni circa lo smaltimento sono fornite dal venditore dell'apparecchiatura o dalle autorità locali. Le apparecchiature elettriche ed elettroniche usate contengono sostanze nocive per l'ambiente. Le apparecchiature non riciclate costituiscono un rischio potenziale per l'ambiente e per la salute umana.

* Ci si riserva il diritto di effettuare modifiche.

La „Grupa Topex Spółka z ograniczoną odpowiedzialnością” Spółka komandytowa con sede a Varsavia, ul. Pograniczna 2/4 (detta di seguito: „Grupa Topex”) informa che tutti i diritti d'autore sul contenuto del presente manuale (detto di seguito: „Manuale”), che riguardano, tra l'altro, il testo, le fotografie, gli schemi e i disegni contenuti e anche la sua composizione, appartengono esclusivamente alla Grupa Topex sono protetti giuridicamente secondo la legge del 4 febbraio 1994, sul diritto d'autore e diritti connessi (Gazz. Uff. polacca del 2006 n. 90 posizione 631 con successive modifiche). La copia, l'elaborazione, la pubblicazione, la modifica a scopo commerciale, sia dell'intero Manuale che di singoli suoi elementi, senza il consenso scritto della Grupa Topex, sono severamente vietate e comportano responsabilità civile e penale.

VERTO

VERTO

