

VERTO



- Ⓟ *PODKASZARKA AKUMULATOROWA*
- Ⓒ *CORDLESS GRASS TRIMMER*
- Ⓓ *AKKU-RASENTRIMMER*
- Ⓡ *АККУМУЛЯТОРНЫЙ ТРИММЕР*
- Ⓤ *ТРИМЕР АКУМУЛЯТОРНИЙ*
- Ⓗ *AKKUMULÁTOROS SZEGÉLYNÍRÓ*
- Ⓡ *COSITOARE CU ACUMULATOR*
- Ⓒ *AKUMULÁTOROVÝ VYŽÍNAČ*
- Ⓚ *AKUMULÁTOROVÝ VYŽÍNAČ*
- Ⓢ *AKUMULATORSKA KOSILNICA*
- Ⓛ *AKUMULIATORINĖ ŽOLIAPJUVĖ*
- Ⓛ *AKUMULATORA TRIMMERIS*
- Ⓔ *AKUTOITEL TRIMMER*
- Ⓑ *АКУМУЛАТОРЕН ТРИМЕР*
- Ⓗ *AKUMULATORSKI TRIMER ZA TRAVU*
- Ⓢ *AKUMULATORSKA KOSILICA*
- Ⓒ *ΕΠΑΝΑΦΟΡΤΙΖΟΜΕΝΟ ΧΟΡΤΟΚΟΠΤΙΚΟ*
- Ⓔ *DESBROZADORA A BATERÍA*
- Ⓡ *TOSAERBA A FILO A BATTERIA*
- Ⓝ *ACCU GRASTRIMMER*



52G549

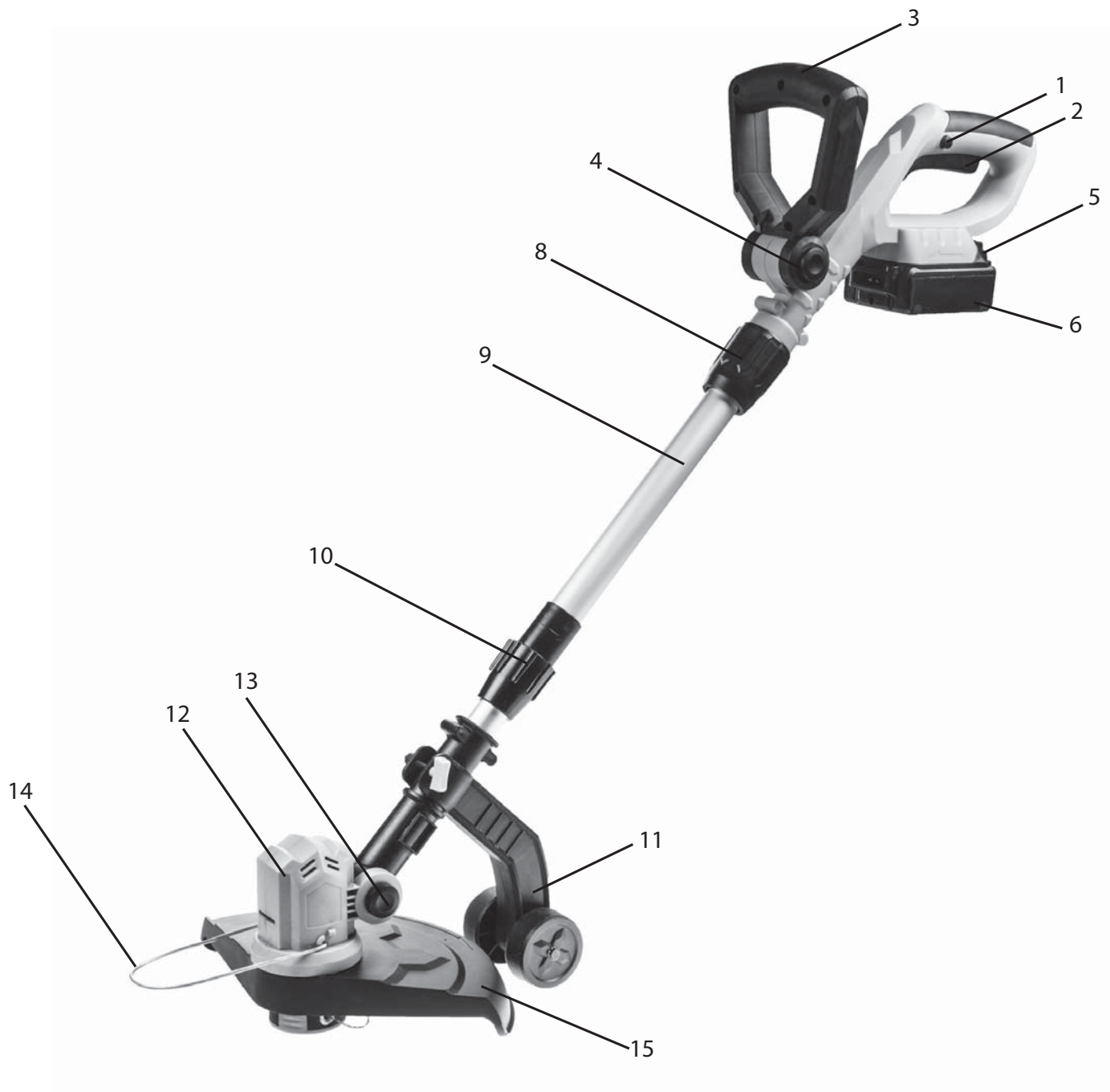

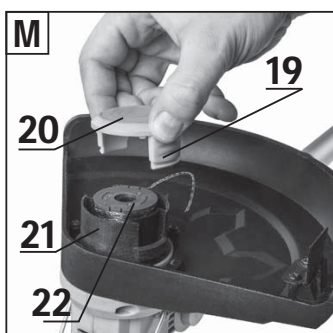
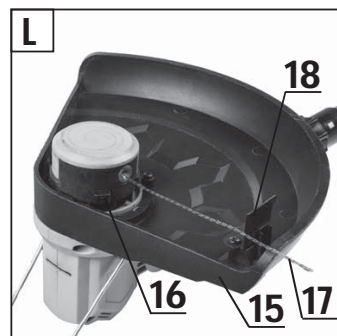
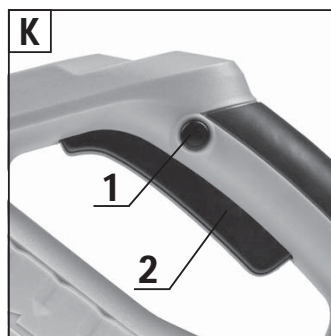
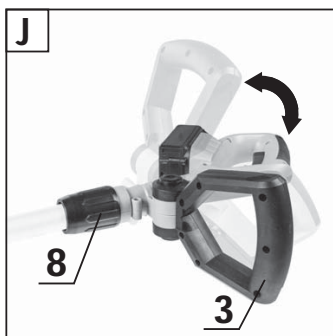
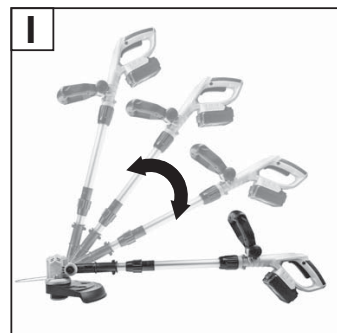
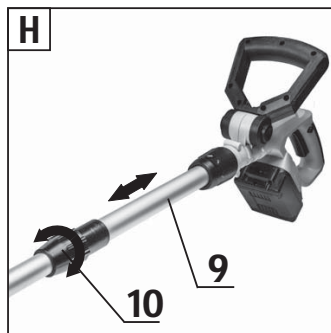
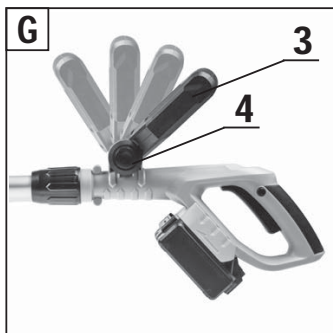
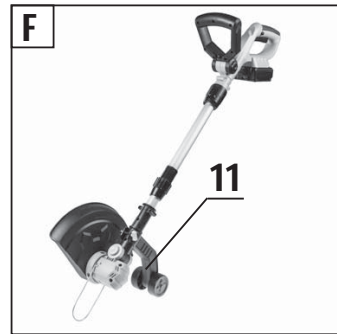
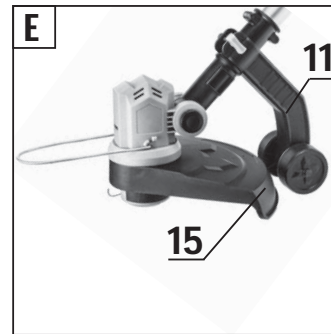
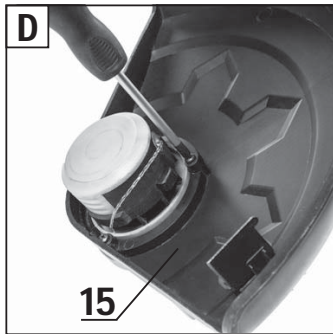
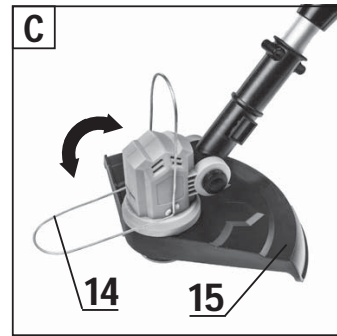
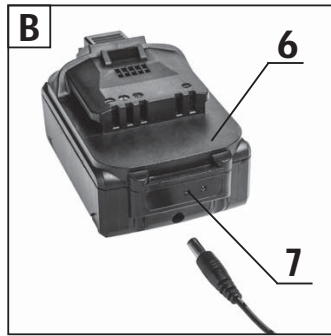
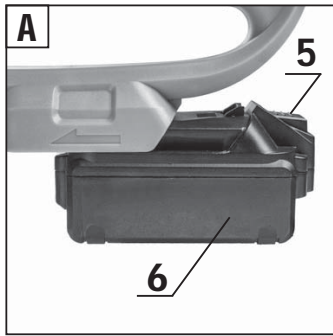

PL	INSTRUKCJA OBSŁUGI.....	5
GB	INSTRUCTION MANUAL	9
DE	BETRIEBSANLEITUNG.....	12
RU	РУКОВОДСТВО ПО ЭКСПЛУАТАЦИИ.....	16
UA	ІНСТРУКЦІЯ З ЕКСПЛУАТАЦІЇ	19
HU	HASZNÁLATI UTASÍTÁS.....	23
RO	INSTRUCTIUNI DE DESERVIRE	26
CZ	INSTRUKCE K OBSLUZE.....	29
SK	NÁVOD NA OBSLUHU.....	32
SI	NAVODILA ZA UPORABO	35
LT	APTARNAVIMO INSTRUKCIJA	38
LV	LIETOŠANAS INSTRUKCIJA.....	41
EE	KASUTUSJUHEND	44
BG	ИНСТРУКЦИЯ ЗА ОБСЛУЖВАНЕ	47
HR	UPUTE ZA UPOTREBU	51
SR	UPUTSTVO ZA UPOTREBU	54
GR	ΟΔΗΓΙΕΣ ΧΡΗΣΗΣ	57
ES	INSTRUCCIONES DE USO.....	61
IT	MANUALE PER L'USO.....	64
NL	GEBRUIKSAANWIJZING	67



INSTRUKCJA ORYGINALNA (OBSŁUGI)

PODKASZARKA AKUMULATOROWA 52G549

UWAGA: PRZED PRZYSTĄPIENIEM DO UŻYTKOWANIA ELEKTRONARZĘDZIA NALEŻY UWAŻNIE PRZECZYTAĆ NINIEJSZĄ INSTRUKCJĘ I ZACHOWAĆ JĄ DO DALSZEGO WYKORZYSTANIA.

SZCZEGÓLWE PRZEPISY BEZPIECZEŃSTWA

WYMAGANIA SZCZEGÓLWE DLA PRZYCINAREK TRAWNIKOWYCH (PODKASZAREK) ZASILANYCH AKUMULATOREM

OSTRZEŻENIE: Podczas używania podkaszarki należy przestrzegać przepisów bezpieczeństwa. Dla bezpieczeństwa własnego i osób postronnych prosi się o przeczytanie niniejszej instrukcji przed rozpoczęciem pracy podkaszarką. Prosi się o zachowanie instrukcji w celu późniejszego wykorzystania.

- Niniejszy narzędzie ogrodowe nie jest przeznaczone do użytkowania przez osoby (w tym dzieci) o ograniczonej zdolności fizycznej, czuciowej lub psychicznej, lub osoby nie mające doświadczenia lub znajomości sprzętu, chyba, że odbywa się to pod nadzorem lub zgodnie z instrukcją użytkownika sprzętu, przekazanej przez osoby odpowiadające za bezpieczeństwo.
- PAMIĘTAJ.** Operator lub użytkownik jest odpowiedzialny za wypadki lub występujące zagrożenia wobec innych osób lub otoczenia.

PRZYGOTOWANIE

- Podczas koszenia zawsze noś solidne obuwie, długie spodnie.
- Zawsze stosuj środki ochrony osobistej jak okulary ochronne, ochronniki słuchu.
- Sprawdź dokładnie teren, w którym będziesz pracować i usuń wszystkie przedmioty, które mogą być odrzucone przez obracającą się żyłkę tnącą.
- Przed użyciem zawsze sprawdź, czy głowica podkaszarki nie jest uszkodzona.
- Trzymaj oburącz podkaszarkę tak, aby oś głowicy była prostopadła do podłoża.

UŻYTKOWANIE

- Koś tylko przy świetle dziennym lub przy dobrym oświetleniu sztucznym.
- Unikaj koszenia mokrej trawy.
- Zawsze upewnij się, że twoje nogi stoją pewnie. Na pochyłych powierzchniach pracuj ostrożnie, aby nie stracić równowagi.
- Chodź, nigdy nie biegnij.
- Nie udostępniaj narzędzia ogrodowego do użytku dzieciom ani osobom, które nie zapoznały się z niniejszą instrukcją.
- Zaniechaj dalszej pracy, jeśli w bezpośredniej bliskości znajdują się osoby postronne, dzieci lub zwierzęta.
- Koś zawsze w poprzek zbocza, nigdy w górę lub w dół.
- Zachowaj szczególną ostrożność przy zmianie kierunku koszenia.
- Przenosząc podkaszarkę wyłącz silnik.
- Nie używaj, podkaszarki z uszkodzonymi osłonami, obudowami lub bez dołączonych osłon.
- Włącz silnik zgodnie z instrukcją, zwracając uwagę czy stopy są z dala od żyłki tnącej.
- Nie przechylaj podkaszarki podczas włączania silnika.
- Nigdy nie wolno mocować metalowych elementów tnących.
- Zachowaj ostrożność, aby nie skaleczyć się o urządzenie do przycinania długości żyłki.
- Upewnij się, że otwory wentylacyjne są wolne od zanieczyszczeń.
- Przed uruchomieniem, podkaszarki upewnij się czy obie ręce pewnie trzymają urządzenie.
- Nie trzymaj rąk i stóp w pobliżu obracających się części ruchomych.
- Naprawy podkaszarki powinny dokonywać tylko osoby uprawnione.
- Należy stosować tylko zalecane przez wytwórcę części zamienne.

KONSERWACJA I PRZECHOWYWANIE

- Utrzymywaj w należytym stanie wszystkie podzespoły, aby być pewnym, że podkaszarka będzie bezpiecznie pracować.
- Wymieniać w celu zachowania bezpieczeństwa zużyte lub uszkodzone części.
- Chronić podkaszarkę przed wilgocią.
- Przechowywać poza zasięgiem dzieci.
- Stosować żyłki tnące właściwego typu.

WSKAZÓWKI BEZPIECZEŃSTWA DOTYCZĄCE AKUMULATORA

- W przypadku uszkodzenia i niewłaściwego użytkowania akumulatora może dojść do wydzielenia się gazów. Należy wywietrzyć pomieszczenie, w razie dolegliwości skonsultować się z lekarzem. Gazy mogą uszkodzić drogi oddechowe.
- W przypadku niewłaściwych warunków eksploatacji może nastąpić wyciek elektrolitu z baterii; należy unikać z nim kontaktu. Jeśli przypadkowo dojdzie do kontaktu, elektrolit należy spłukać obficie wodą. W przypadku kontaktu z oczami dodatkowo skonsultować się z lekarzem. Wyciekły elektrolit może spowodować podrażnienie oczu lub oparzenia.
- Nie otwierać akumulatora – istnieje niebezpieczeństwo zwarcia.
- Nie używać akumulatora elektronarzędzia w czasie deszczu.
- Akumulator należy zawsze utrzymywać z dala od źródła ciepła. Nie wolno pozostawiać go na dłuższy czas w środowisku, w którym panuje wysoka temperatura (w miejscach nasłonecznionych, w pobliżu grzejników lub gdziekolwiek tam, gdzie temperatura przekracza 50°C).

WSKAZÓWKI BEZPIECZEŃSTWA DOTYCZĄCE ŁADOWARKI AKUMULATORA

- Niniejszy sprzęt nie jest przeznaczony do użytkowania przez osoby (w tym dzieci) o ograniczonej zdolności fizycznej, czuciowej lub psychicznej, lub osoby nie mające doświadczenia lub znajomości sprzętu, chyba, że odbywa się to pod nadzorem lub zgodnie z instrukcją użytkownika sprzętu, przekazanej przez osoby odpowiadające za bezpieczeństwo.
- Należy zwracać uwagę na dzieci, aby nie bawiły się sprzętem.
- Ładowarki nie wolno wystawiać na działanie wilgoci lub wody.** Przedostanie się wody do ładowarki zwiększa ryzyko porażenia. Ładowarkę można stosować tylko wewnątrz suchych pomieszczeń.
- Przed przystąpieniem do jakichkolwiek czynności obsługowych lub czyszczenia ładowarki należy odłączyć ją od zasilania z sieci.
- Nie zostawiać z ładowarki umieszczonej na łatwopalnym podłożu (np. papier, tekstylia) ani w sąsiedztwie łatwopalnych substancji.** Ze względu na wzrost temperatury ładowarki podczas procesu ładowania istnieje niebezpieczeństwo pożaru.
- Każdorazowo przed użyciem należy sprawdzić stan ładowarki, przewodu i wtyku. W przypadku stwierdzenia uszkodzeń – nie należy używać ładowarki.** Nie wolno podejmować prób rozbierania ładowarki. Wszelkie naprawy trzeba powierzać autoryzowanemu warsztatowi serwisowemu. Niewłaściwie przeprowadzony montaż ładowarki grozi porażeniem elektrycznym lub pożarem.
- Dzieci i niepełnosprawne fizycznie, emocjonalnie lub psychicznie osoby oraz inne osoby, których doświadczenie lub wiedza nie jest niewystarczająca aby obsługiwać ładowarkę przy zachowaniu wszelkich zasad bezpieczeństwa, nie powinny obsługiwać ładowarki bez nadzoru przez osoby odpowiedzialnej. W przeciwnym wypadku istnieje niebezpieczeństwo, iż urządzenie zostanie niewłaściwie obsłużone w następstwie czego może dojść do obrażeń.
- Gdy ładowarka nie jest użytkowana należy odłączyć ją od sieci elektrycznej.

UWAGA! Mimo zastosowania konstrukcji bezpiecznej z samego założenia, stosowania środków zabezpieczających i dodatkowych środków ochronnych, zawsze istnieje ryzyko szczałkowe doznania urazów podczas pracy.

Akumulatory Li-Ion mogą wyciec, zapalić się lub wybuchnąć, jeżeli zostaną nagrzane do wysokich temperatur lub zwarte. Nie należy ich przechowywać w samochodzie podczas upalnych i słonecznych dni. Nie należy otwierać akumulatora. Akumulatory Li-Ion zawierają elektroniczne urządzenia zabezpieczające, które jeśli zostaną uszkodzone, mogą spowodować, że akumulator zapali się lub wybuchnie.

OBJAŚNIENIE ZASTOSOWANYCH PIKTOGRAMÓW

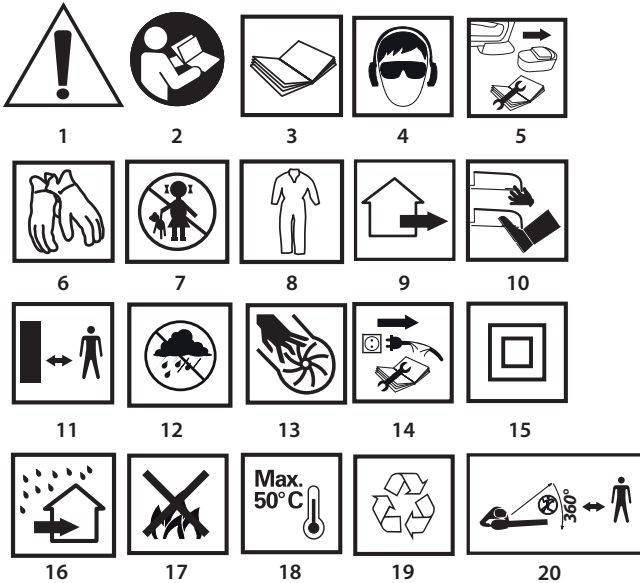

1. UWAGA! Zachowaj szczególne środki ostrożności.
- 2,3. Przeczytaj instrukcję obsługi, przestrzegaj ostrzeżeń i warunków bezpieczeństwa w niej zawartych!
4. Używaj środki ochrony osobistej (gogle ochronne, ochronniki słuchu).
5. Wyjmij akumulator z urządzenia przed przystąpieniem do czynności związanych z regulacją, lub czyszczeniem.
6. Używaj rękawic ochronnych.
7. Nie dopuszczać dzieci do narzędzia.
8. Używaj odzieży ochronnej.
9. Urządzenie ogrodowe przeznaczone do pracy na zewnątrz pomieszczeń
10. Nie zbliżaj kończyn do elementów tnących!
11. Zachowaj bezpieczny odstęp od pracującego urządzenia ogrodowego
12. Chronić urządzenie przed wilgocią.
13. W czasie pracy narzędzia nie wolno wkładać rąk do otworów.
14. Odłącz ładowarkę przed naprawą.
15. Druga klasa ochronności.
16. Ładowarka przeznaczona do pracy wewnątrz suchych pomieszczeń.
17. Nie wrzucać ogniw do ognia.
18. Maksymalna dopuszczalna temperatura ogniw.
19. Recykling.
20. Nie dopuszczaj innych osób w zasięg pracy podkaszarki.

BUDOWA I PRZEZNACZENIE

Podkaszarka akumulatorowa jest elektronarzędziem zasilanym z akumulatora. Napęd stanowi silnik komutatorowy prądu stałego z magnesami trwałymi. Tego typu urządzenie przeznaczone jest do wykonywania prac w ogrodzie przydomowym. Podkaszarka została zaprojektowana do przycinania trawy na krawężdach lub w narożach trawników i klombów, tam gdzie nie można dotrzeć kosiarką.



Nie wolno używać urządzenia niezgodnie z jego przeznaczeniem.

OPIS STRON GRAFICZNYCH

Poniższa numeracja odnosi się do elementów urządzenia przedstawionych na stronach graficznych niniejszej instrukcji.

1. Przycisk blokady włącznika
2. Włącznik
3. Rękojeść pomocnicza
4. Przyciski blokady rękojeści pomocniczej
5. Przycisk mocowania akumulatora
6. Akumulator
7. Diody LED
8. Pierścień blokady rękojeści zasadniczej
9. Rura teleskopowa
10. Pierścień blokady rury teleskopowej
11. Prowadnica z kołami
12. Głowica
13. Przycisk blokady kąta pochylenia głowicy
14. Pręt do krawędzi

15. Osłona
16. Przycisk blokady żyłki
17. Żyłka tnąca
18. Metalowe ostrze
19. Zatraski zabezpieczające
20. Pokrywa
21. Obudowa szpuli
22. Szpuła

* Mogą występować różnice między rysunkiem a wyrobem.

OPIS UŻYTYCH ZNAKÓW GRAFICZNYCH



UWAGA



OSTRZEŻENIE



MONTAŻ/USTAWIENIA



INFORMACJA

WYPOSAŻENIE I AKCESORIA

- | | |
|------------------------|----------|
| 1. Osłona z wkrętami | - 1 kpl. |
| 2. Pręt do krawędzi | - 1 szt. |
| 3. Prowadnica z kołami | - 1 szt. |
| 4. Akumulator | - 2 szt. |
| 5. Ładowarka | - 1 szt. |

PRZYGOTOWANIE DO PRACY

WYJMOWANIE / WKŁADANIE AKUMULATORA



- Nacisnąć przycisk mocowania akumulatora (5) i wysunąć akumulator (6) (rys. A).
- Wsunąć naładowany akumulator (6) w uchwyt rękojeści, aż do słyszalnego zaskoczenia przycisku mocowania akumulatora (5).

ŁADOWANIE AKUMULATORA



Urządzenie jest dostarczone z akumulatorem częściowo naładowanym. Ładowanie akumulatora należy przeprowadzać w warunkach, gdy temperatura otoczenia wynosi 4°C - 40°C.

Akumulator nowy lub taki, który przez dłuższy czas nie był użytkowany, osiągnie pełną zdolność do zasilania po około 3 - 5 cyklach ładowania i rozładowania.



- Wyjąć akumulator (6) z urządzenia (rys. A).
- Podłączyć ładowarkę do akumulatora (6) (rys. B).
- Włączyć ładowarkę do gniazda sieci zasilającej (230V AC).



W obudowie akumulatora (6) znajdują się 2 diody LED (7) (rys. B), ich układ świecenia opisany jest poniżej.

- **Świecenie diody czerwonej** – sygnalizuje podłączenie napięcia i informuje, że trwa proces ładowania akumulatora.
- **Świecenie diody zielonej** (czerwona dioda gaśnie) - oznacza, że akumulator jest w pełni naładowany.



Po naładowaniu akumulatora dioda zielona będzie się świeciła do czasu odłączenia ładowarki od sieci zasilającej.



W procesie ładowania akumulatory bardzo mocno się nagzewają. Nie podejmować pracy tuż po ładowaniu - odczekać do osiągnięcia przez akumulator temperatury pokojowej. Uchroni to przed uszkodzeniem akumulatora.

MONTAŻ PRĘTA DO KRAWĘDZI



Pręt do krawędzi przeznaczony jest do przycinania trawy na krawężdach lub w narożach trawników. Zabezpiecza on żyłkę tnącą przed przecięciem przez ostre krawędzie np. betonowe obrzeże chodnikowe.

- Zamontować pręt do krawędzi (14) do głowicy podkaszarki (12) tak, aby wystająca jego część skierowana była do przodu osłony (15), a pręt trafił na wypusty w głowicy (w przypadku jego wykorzystywania).
- W przypadku gdy pręt do krawędzi (14) nie jest wykorzystywany obrócić go o 90° tak, aby wystająca część skierowana była do góry głowicy (12) (rys. C).



MONTAŻ OSŁONY

Nie wolno pracować podkaszarką bez założonej osłony.



- Nałożyć osłonę (15) na obudowę głowicy (12) tak, aby zaczep osłony trafił w swoje prowadzenie.
- Upewnić się czy żyłka tnąca nie znalazła się pod osłoną (15).
- Zamocować osłonę (15) wkręcając wkręty mocowania osłony (rys. D).

MONTAŻ PROWADNICZY Z KOŁAMI

 Prowadnica z kołami (11) może być wykorzystana zarówno podczas podkaszania powierzchni poziomych jak i przy pionowym przycinaniu krawędzi trawnika.

Dla pracy poziomej:

- Odkręcić śrubę mocującą prowadnicę z kołami (11).
- Nasunąć obejmę prowadnicy z kołami (11) na wyższą pozycję montażu, dalej od głowicy (12) tak, aby zapewnić osłonie (15) prowadzenie równoległe do podłoża (rys. E).
- Dokręcić śrubę mocującą prowadnicę z kołami (11).

Dla pracy pionowej:

- Odkręcić śrubę mocującą prowadnicę z kołami (11).
- Nasunąć obejmę prowadnicy z kołami (11) na niższą pozycję montażu, bliżej głowicy (12) tak, aby zgrać wypust z otworem w prowadnicy z kołami (11) (rys. F).
- Dokręcić śrubę mocującą prowadnicę z kołami (11).

REGULACJA RĘKOJEŚCI POMOCNICZEJ

 Rękojeść pomocnicza została zaprojektowana zarówno dla osób prawo jak i leworęcznych. Rozpoczynając pracy zawsze należy trzymać podkaszarkę pewnie, obiema rękami z wykorzystaniem obu rękojeści.

- Wciskając jednocześnie oba przyciski blokady rękojeści pomocniczej (4) ustawić rękojeść pomocniczą (3) w najbardziej dogodnym położeniu dla wykonywanej pracy (rys. G).
- Zwalniając nacisk na przyciski blokady rękojeści pomocniczej (4) zostanie ona zablokowana w wybranym położeniu.

REGULACJA DŁUGOŚCI RURY TELESKOPOWEJ

 Regulacja długości rury teleskopowej pozwala na dopasowanie wysokości urządzenia dla osób o różnym wzroście i postawie.

- Poluzować pierścień blokady rury teleskopowej (10) zgodnie z oznaczonym kierunkiem obrotu.
- Wysunąć / wsunąć rurę teleskopową (9) na pożądaną długość (rys. H).
- Zablokować dokręcając pierścień blokady rury teleskopowej (9).

USTAWIENIE KĄTA NACHYLENIA RĘKOJEŚCI ZASADNICZEJ

 Dzięki praktycznej funkcji zmiany kąta położenia głowicy względem rękojeści zasadniczej istnieje możliwość przycinania krawędzi trawników i klombów oraz koszenia w miejscach trudnodostępnych jak np. pod ławką, hamakiem, stołem itp.

- Wcisnąć przycisk blokady kąta pochylenia głowicy (13).
- Naciskając na rurę teleskopową (9) wybrać odpowiedni kąt nachylenia głowicy (rys. I).
- Zwolnić nacisk na przycisk blokady kąta pochylenia głowicy (13), co spowoduje automatyczne zablokowanie wybranej pozycji.

 **Należy zachować szczególną ostrożność podczas użytkowania podkaszarki do pionowego przycinania krawędzi trawników i klombów. Należy pozostać poza płaszczyzną obrotu żyłki tnącej, aby uniknąć niebezpieczeństwa trafienia poderwanym obiektem.**

OBROTOWA RĘKOJEŚĆ ZASADNICZA

 Dzięki funkcji obracania rękojeści zasadniczej o 90° względem głowicy istnieje możliwość pionowego przycinania krawędzi trawników i klombów.

- Poluzować pierścień blokady rękojeści zasadniczej (8).
- Obrócić rękojeść zasadniczą o 90° (rys. J).
- Zablokować dokręcając pierścień blokady rękojeści zasadniczej (8).

PRACA / USTAWIENIA

WŁĄCZANIE – WYŁĄCZANIE

 **Włącznik podkaszarki posiada zabezpieczenie przed przypadkowym uruchomieniem.**

 **Włączenie** – wcisnąć przycisk blokady włącznika (1) i nacisnąć przycisk włącznika (2) (rys. K).

Wyłączenie - zwolnić nacisk na przycisk włącznika (2).



 **Po wyłączeniu silnika elementy tnące jeszcze się obracają. Nigdy nie wolno podejmować prób zablokowania włącznika w położeniu włączonym.**

Nigdy nie wolno postugiwać się podkaszarką w czasie opadów deszczu i w otoczeniu wilgotnym. Wszystkie części powinny być odpowiednio zamontowane i spełniać wymagania zapewniające właściwą i bezpieczną pracę podkaszarki. Jakikolwiek uszkodzony element zabezpieczający lub część powinny zostać natychmiast naprawione lub wymienione.

WSKAZOWKI DOTYCZĄCE BEZPIECZNEGO I EFEKTYWNEGO UŻYTKOWANIA

-  Podkaszając długą trawę należy pracę wykonywać stopniowo, warstwami.
- Podkaszarkę należy utrzymywać z dala od obiektów twardych i roślin uprawnych.
- Podkaszarką można pracować wyłącznie wtedy, gdy trawa jest sucha.
- Przy podkaszaniu krawędzi należy prowadzić urządzenie wzdłuż krawędzi trawnika.

WYSUWANIE ŻYŁKI TNĄCEJ

-  Podkaszarka wyposażona jest w system ręcznego wysuwania żyłki tnącej. Należy kontrolować jej stan i długość roboczą podczas pracy.
-  Żyłkę tnącą można wysunąć po naciśnięciu przycisku blokady żyłki (16) (rys. L), pociągając za żyłkę tnącą (17). Nadmiar wysuniętej żyłki tnącej zostanie odcięty przez metalowe ostrze (18) umieszczone w osłonie (15) (rys. L) po uruchomieniu podkaszarki.

OBSŁUGA I KONSERWACJA

 **Przed przystąpieniem do jakichkolwiek czynności związanych z instalowaniem, regulacją, naprawą lub obsługą należy wyjąć akumulator z urządzenia.**

 **Zachować ostrożność ze względu na metalowe ostrze do przycinania żyłki tnącej.**

KONSERWACJA I PRZECHOWYWANIE

-  Zaleca się czyszczenie urządzenia bezpośrednio po każdorazowym użyciu.
- Regularnie czyścić szczeliny wentylacyjne w obudowie silnika.
- Regularnie usuwać resztki trawy z osłony i szpuli z żyłką tnącą.
- Nigdy nie wolno czyścić urządzenia za pomocą wody, agresywnych płynów lub rozpuszczalników.
- Urządzenie należy czyścić za pomocą szczotki lub delikatnej tkaniny.
- Urządzenie należy przechowywać w miejscu suchym i niedostępnym dla dzieci.
- Urządzenie należy przechowywać z wyjętym akumulatorem.

WYMIANA SZPULI Z ŻYŁKĄ TNĄCĄ

-  Używać zalecanych szpul z żyłką tnącą.
- Wcisnąć zatrzaski zabezpieczające (19) po obu stronach obudowy szpuli (21).
- Zdjąć pokrywę (20) z obudowy szpuli (21) (rys. M).
- Wyjąć szpulę (22) z obudowy szpuli (21).
- Dokładnie oczyścić wnętrze obudowy i gniazda szpuli, usunąć wszystkie resztki ziemi i trawy.
- Odwinąć żyłkę tnącą (17) z nowej szpuli (22) na długość około 15 cm.
- Przewlec koniec żyłki tnącej przez otwór w obudowie szpuli (rys. L).
- Pewnie wcisnąć szpulę (22) do obudowy szpuli (21).
- Umieścić pokrywę (20) w obudowie szpuli (21) i wcisnąć do zatrzaski. Pokrywa musi być w pełni osadzona w obudowie szpuli i unieruchomiona zatrzaskami zabezpieczającymi (19).

 Wszelkiego rodzaju usterki powinny być usuwane przez autoryzowany serwis producenta.

PARAMETRY TECHNICZNE

DANE ZNAMIONOWE

Podkaszarka akumulatorowa	
Parametr	Wartość
Napięcie akumulatora	18V DC
Typ akumulatora	Li-Ion
Pojemność akumulatora	1300mAh
Prędkość obrotowa wrzeczona bez obciążenia	8800 min ⁻¹
Szerokość koszenia	250 mm
Średnica żyłki tnącej	1,5 mm
Klasa ochronności	III
Masa	1,9 kg
Rok produkcji	2017

Ładowarka	
Parametr	Wartość
Napięcie zasilania	230V AC
Częstotliwość zasilania	50Hz
Napięcie ładowania	21V DC
Max. prąd ładowania	400mA
Czas ładowania	3-5 h
Klasa ochronności	II
Masa	0,295 kg
Rok produkcji	2017

DANE DOTYCZĄCE HAŁASU I DRGAŃ



Informacje na temat hałasu i wibracji

Poziomy emitowany hałas, takie jak poziom emitowanego ciśnienia akustycznego L_{pA} oraz poziom mocy akustycznej L_{wA} i niepewność pomiaru K, podano poniżej w instrukcji zgodnie z normą EN 60335.

Poziom ciśnienia akustycznego: $L_{pA} = 74$ dB(A) K = 3 dB(A)

Poziom mocy akustycznej: $L_{wA} = 96$ dB(A) K = 3 dB(A)

Wartość przyspieszeń drgań: $a_h = 3,3$ m/s² K = 1,5 m/s²

OCHRONA ŚRODOWISKA / CE



Produktów zasilanych elektrycznie nie należy wyrzucać wraz z domowymi odpadkami, lecz oddać je do utylizacji w odpowiednich zakładach. Informacji na temat utylizacji udzieli sprzedawca produktu lub miejscowe władze. Zużyty sprzęt elektryczny i elektroniczny zawiera substancje niebezpieczne dla środowiska naturalnego. Sprzęt nie poddany recyklingowi stanowi potencjalne zagrożenie dla środowiska i zdrowia ludzi.



Akumulatorów / baterii nie należy wrzucać do odpadów domowych, nie wolno ich wrzucać do ognia lub do wody. Uszkodzone lub zużyte akumulatory należy poddawać prawidłowemu recyklingowi zgodnie z aktualną dyrektywą dotyczącą utylizacji akumulatorów i baterii.

* Zastrzega się prawo dokonywania zmian.

„Grupa Topex Spółka z ograniczoną odpowiedzialnością” Spółka komandytowa z siedzibą w Warszawie, ul. Pograniczna 2/4 (dalej: „Grupa Topex”) informuje, iż wszelkie prawa autorskie do treści niniejszej instrukcji (dalej: „Instrukcja”), w tym m.in. jej tekstu, zamieszczonych fotografii, schematów, rysunków, a także jej kompozycji, należą wyłącznie do Grupa Topex i podlegają ochronie prawnej zgodnie z ustawą z dnia 4 lutego 1994 roku, o prawie autorskim i prawach pokrewnych (tj. Dz. U. 2006 Nr 90 Poz 631 z późn. zm.). Kopiowanie, przetwarzanie, publikowanie, modyfikowanie w celach komercyjnych całości Instrukcji jak i poszczególnych jej elementów, bez zgody Grupa Topex wyrażonej na piśmie, jest surowo zabronione i może spowodować pociągnięcie do odpowiedzialności cywilnej i karnej.

Deklaracja Zgodności WE

/EC Declaration of Conformity/

/Megfelelési Nyilatkozat (EK)/



Producent

/Manufacturer/

/Gyártó/

Wyrób

/Product/

/Termék/

Model

/Model./

/Modell/

Numer seryjny

/Serial number/

/Sorszám/

„Grupa Topex Sp. z o.o. Sp. k.

ul. Pograniczna 2/4, 02-285 Warszawa, Polska

Podkaszarka akumulatorowa

/Cordless Lawn Trimmer/

/Akkumulátoros szegélynyíró/

52G549

00001 ÷ 99999

Opisany wyżej wyrób jest zgodny z następującymi dokumentami:

/The above listed product is in conformity with the following UE Directives:/

/A fent jelzett termék megfelel az alábbi irányelveknek:/

Dyrektywa Maszynowa 2006/42/WE

/Machinery Directive 2006/42/EC/

/ 2006/42/EK Gépek /

Dyrektywa o Kompatybilności Elektromagnetycznej 2014/30/EU

/EMC Directive 2014/30/UE/

/2014/30/EU Elektromágneses összeférhetőség/

Dyrektywa o RoHS 2011/65/UE

/RoHS Directive 2011/65/UE/

2011/65/EK RoHS

Dyrektywa o Emisji Hałasu do Środowiska 2000/14/WE załącznik V;

2005/88/WE

/Noise Emission Directive 2000/14/EC Annex V; 2005/88/EC/

/Az irányelv a környezeti Zaj 2000/14/EK Melléklet V; 2005/88/EK/

Gwarantowany poziom mocy akustycznej $L_{wA} = 96$ dB(A)

/guaranteed sound power level/

/garantált mennyiség/

oraz spełnia wymagania norm:

/and fulfils requirements of the following Standards:/

/valamint megfelel az alábbi szabványoknak:/

EN 60335-1:2012+A11:2014; EN 50636-2-91:2014;

EN 55014-1:2006/+A1:2009/+A2:2011; EN 55014-2:2015

Ostatnie dwie cyfry roku, w którym umieszczono znak CE: 16

/Last two figures of CE marking year:/

/A CE jelzés felhelyezése évének utolsó két számjegye:/

Nazwisko i adres osoby mającej miejsce zamieszkania lub siedzibę w UE upoważnionej do przygotowania dokumentacji technicznej

/Name and address of the person who established in the Community and authorized to compile the technical file/

/A műszaki dokumentáció összeállítására felhatalmazott, a közösség területén lakóhellyel vagy székhellyel rendelkező személy neve és címe./

Paweł Szopa

ul. Pograniczna 2/4

02-285 Warszawa

Paweł Szopa

Pełnomocnik ds. jakości firmy GRUPA TOPEX

/GRUPA TOPEX Quality Agent/

/A GRUPA TOPEX Minőségügyi meghatalmazott képviselője/

Warszawa, 2017-01-05

GWARANCJA I SERWIS



Warunki gwarancji oraz opis postępowania w przypadku reklamacji zawarte są w załączonej Karcie Gwarancyjnej.

Serwis Centralny
GTX Service
Ul. Pograniczna 2/4
02-285 Warszawa

tel. +48 22 573 03 85
fax. +48 22 573 03 83
e-mail service@gtxservice.pl

Sieć Punktów Serwisowych do napraw gwarancyjnych i pogwarancyjnych dostępna na platformie internetowej gtxservice.pl

Grupa Topex zapewnia dostępność części zamiennych oraz materiałów eksploatacyjnych dla urządzeń i elektronarzędzi.

Pełna oferta części i usług na gtxservice.pl. Zeskanuj kod QR i wejdź:



TRANSLATION OF THE ORIGINAL INSTRUCTIONS

CORDLESS GRASS TRIMMER 52G549

CAUTION: BEFORE USING THE DEVICE READ THIS MANUAL CAREFULLY AND KEEP IT FOR FUTURE REFERENCE.

DETAILED SAFETY REGULATIONS

DETAILED REQUIREMENTS FOR BATTERY POWERED GRASS TRIMMERS

WARNING: Observe safety regulations when using the grass trimmer. For your own and other persons safety read this manual before starting to work with the grass trimmer. Please keep this manual for future reference.

- This garden tool is not intended for use by persons with restricted physical, sensory or mental capabilities (including children) or persons who have no experience or are unfamiliar with the tool, unless the use is supervised or carried out in accordance with equipment use instructions handed over by persons responsible for their safety.
- **REMEMBER.** Operator or user is responsible for any accident or emerging hazards to other persons or surrounding.

PREPARATION

- When mowing always wear sturdy shoes and long trousers.
- Always use personal protection equipment, such as protective glasses and earmuff protectors.
- Carefully check the terrain where you plan to work, remove all objects that might get projected by rotating cutting line.
- Ensure the grass trimmer head is not damaged before each use.
- Hold the grass trimmer with both hands and keep the head axis perpendicular to the ground.

USE

- Cut grass only in daylight or well illuminated places.
- Avoid cutting wet grass.
- Always ensure you stand firmly on the ground. Be careful on sloped ground not to lose your balance.
- Walk, never run.
- Do not hand the garden tool over to children or persons who are not familiar with this manual.
- Stop working when there are bystanders, children or animals in immediate vicinity.
- Cut only crosswise a slope, never up or down.
- Be very careful when changing direction of cutting.
- Switch off the motor when carrying the grass trimmer.
- Do not use the grass trimmer with damaged shields, body or without shields.
- Ensure your feet are away from cutting line and switch on the motor as described in the manual.
- Do not tilt the grass trimmer when switching on.
- Never install metal cutting parts.
- Be careful not to cut yourself with the device for cutting line length adjustment.
- Ensure the ventilation holes are free from obstructions.
- Ensure you hold the grass trimmer firmly with both hands before starting up the grass trimmer.
- Never keep your hands or feet close to moving parts.
- Only authorised persons should repair the grass trimmer.
- Use only spare parts recommended by the manufacturer.

MAINTENANCE AND STORAGE

- Keep all components in good condition to ensure the grass trimmer works safely.
- To keep the operation safe, replace worn out or damaged parts.
- Protect the grass trimmer against moisture.
- Keep the tool beyond reach of children.
- Use only cutting lines of appropriate type.

SAFETY INSTRUCTIONS FOR BATTERY

- In case of battery damage and improper use it may produce gas. Ventilate room and seek medical attention in case of medical symptoms. Gas can damage respiratory tract.
- Improper operation conditions may lead to battery electrolyte leak,

avoid contact with the substance. In case of accidental contact, flush the electrolyte abundantly with water. In case of contact with eyes, additionally seek medical attention. Leaked electrolyte may cause eye irritation or burns.

- Do not disassemble the battery – there is a risk of short circuiting.
- Do not use power tool battery in rain.
- Always keep the battery away from sources of heat. Do not leave the battery for a long time in high temperature (in direct sunlight, in proximity of heaters and wherever the temperature exceeds 50°C).

SAFETY INSTRUCTIONS FOR BATTERY CHARGER

- This equipment is not intended for use by persons with restricted physical, sensory or mental capabilities (including children) or persons who have no experience or are unfamiliar with the equipment, unless the use is supervised or carried out in accordance with equipment use instructions handed over by persons responsible for their safety.
- Pay attention to children so they don't play with the equipment.
- **Do not expose the charger to humidity or water.** Ingress of water into the charger increases risk of electric shock. Use the charger only in dry rooms.
- Disconnect the charger from power supply before starting any maintenance or cleaning.
- **Do not use charger when placed on flammable surface (e.g. paper, textiles) or in proximity of flammable substance.** Greater charger temperature when charging increases risk of fire.
- **Check condition of charger, cable and plug before each use. Do not use the charger if any damage is found. Do not try to disassemble the charger.** All repairs should be made by an authorized service workshop. Improper charger assembly may cause electric shock or fire.
- Children and persons who are physically, emotionally or mentally disabled and other persons, whose experience or knowledge is insufficient to use the charger while following all safety rules should not use the charger without supervision of person responsible for their safety. Otherwise there is a risk of improper use and injuries in consequence.
- When the charger is not in use, it should be disconnected from the mains network.

CAUTION! The design is assumed to be safe, protection measures and additional safety systems are used, nevertheless there is always a small risk of injuries at work.

Li-Ion batteries may leak, set on fire or explode when heated to high temperature or short-circuited. Do not store the batteries in a car in hot and sunny days. Do not open the battery. Li-Ion batteries contain electronic protection devices that, if damaged, may cause fire or explosion of the battery.

EXPLANATION OF USED SYMBOLS

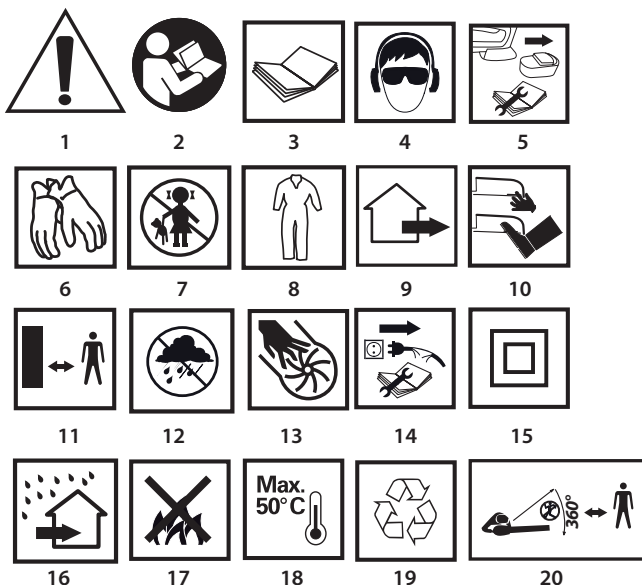

1. CAUTION! Use precaution measures.
- 2,3. Read instruction manual, observe warnings and safety conditions therein!
4. Use personal protection equipment (protective goggles, earmuff protectors).

5. Remove the battery from the device before starting any adjustments or cleaning related tasks.
6. Use protective gloves
7. Keep the tool away from children
8. Use protective clothes
9. The garden tool is designed for outdoors use
10. Do not put your hands or legs close to cutting parts!
11. Keep safe distance from working garden tool
12. Protect the tool from moisture
13. When the device is operating do not put hands into its openings
14. Disconnect the charger before repairs
15. Protection class 2
16. The charger is designed to operate indoors in dry environment
17. Do not throw cells into fire
18. Maximum permissible cell temperature
19. Recycling
20. Do not allow other persons in the grass trimmer operation range

CONSTRUCTION AND USE

Cordless grass trimmer is a battery-powered tool. Drive consists of DC commutator motor with permanent magnets. Tool of this type is designed for tasks in home garden. The grass trimmer is designed for trimming grass in corners and edges of lawns and flowerbeds, wherever lawn mower cannot reach.



Use the power tool in accordance with the manufacturer's instructions only.

DESCRIPTION OF DRAWING PAGES

Below enumeration refers to the device elements depicted on the drawing pages of this manual.

1. Switch lock button
2. Switch
3. Auxiliary handle
4. Locking buttons for auxiliary handle
5. Battery lock button
6. Battery
7. LED diodes
8. Locking ring for main handle
9. Telescopic pipe
10. Locking ring for telescopic pipe
11. Guide with wheels
12. Head
13. Locking button for head tilt angle
14. Edge rod
15. Guard
16. Line lock button
17. Cutting line
18. Metal blade
19. Safety catches
20. Cover
21. Spool casing
22. Spool

* Differences may appear between the product and drawing

MEANING OF SYMBOLS

	CAUTION
	WARNING
	ASSEMBLY / SETTINGS
	INFORMATION

EQUIPMENT AND ACCESSORIES

- | | |
|----------------------|---------|
| 1. Guard with screws | - 1 set |
| 2. Edge rod | - 1 pce |
| 3. Guide with wheels | - 1 pce |
| 4. Battery | - 2 pcs |
| 5. Charger | - 1 pce |

PREPARATION FOR OPERATION



REMOVING AND INSERTING THE BATTERY





- Push battery locking button (5) and slide out the battery (6) (fig. A).
- Slide charged battery (6) into the handle holder, you should hear when the battery lock button (5) snaps.

BATTERY CHARGING

 The device is supplied with partially charged battery. The battery should be charged in ambient temperature between 4°C and 40°C. New battery, or one that has not been used for a long time, will reach full efficiency after approximately 3 to 5 charge/discharge cycles.

-  Remove the battery (6) from the device (fig. A).
-  Connect the charger to the battery (6) (fig. B).
-  Connect the charger to mains socket (230V AC).

 Two LEDs (7) are located in the battery casing (6) (fig. B), and meaning of the lighting is described below.



-  **Red diode lit** – voltage supplied and informs that charging is in progress.
-  **Green diode lit** (red diode turns off) – the battery is fully charged.

 Once the battery has been charged, the green diode stays on until you will disconnect the charger from mains network.

 **Batteries heat up very strongly during charging process. Do not work just after charging has been finished, wait until the battery cools down to room temperature. It will prevent battery damage.**



INSTALLATION OF EDGE ROD

 Edge rod is used to trim grass near edges and corners of lawns. It protects the cutting line from damaging with sharp edges, e.g. concrete pavement sides.

-  Install the edge rod (14) to the grass trimmer head (12) so the protruding part points to front of the guard (15), and the rod fits to the head keys (when used).
-  When the edge rod (14) is not used, rotate it by 90° so the protruding part points upwards of the head (12) (fig. C).

GUARD INSTALLATION



 **Do not use grass trimmer without guard installed.**

-  Put the guard (15) onto head casing (12) so the guard catch is in its guide.
-  Ensure the cutting line is not under the guard (15).
-  Fix the guard (15) by tightening guard fixing screws (fig. D).



INSTALLATION OF GUIDE WITH WHEELS

 Guide with wheels (11) can be used to trim horizontal surfaces as well as for vertical trimming of lawn edges.

For horizontal operation:



-  Undo the fixing screw of the guide with wheels (11).
-  Slide the ring of the guide with wheels (11) to upper installation position, further from the head (12) to guarantee the guard (15) is guided in parallel to the ground (fig. E).
-  Tighten the fixing screw of the guide with wheels (11).

For vertical operation:

-  Undo the fixing screw of the guide with wheels (11).
-  Slide the ring of the guide with wheels (11) to lower installation position, closer to the head (12) so the key fits to hole in the guide with wheels (11) (fig. F).
-  Tighten the fixing screw of the guide with wheels (11).



ADJUSTMENT OF THE AUXILIARY HANDLE

 Auxiliary handle is designed for right- and left-handed persons. When starting operation always hold the grass trimmer firmly with both hands and by two handles.

-  Simultaneously press two locking buttons for auxiliary handle (4) to set the auxiliary handle (3) in the most comfortable position for the task at hand (fig. G).
-  Release the locking buttons for auxiliary handle (4) to lock it in selected position.



LENGTH ADJUSTMENT OF THE TELESCOPIC PIPE

 Length adjustment of the telescopic pipe allows to match height of the tool with persons of various height and posture.

-  Loosen the locking ring for telescopic pipe (10).
-  Slide out/in the telescopic pipe (9) to desired length (fig. H).
-  Lock by tightening the locking ring of the telescopic pipe (9).

SETTING TILT ANGLE OF THE MAIN HANDLE

 Thanks to convenient feature of adjustable head angular position related to the main handle it is possible to trim lawn and flower bed edges and mow in hard to reach areas, e.g. under seats, hammock, table etc.



-  Press in the locking button for head tilt angle (13).
-  Press on the telescopic pipe (9) to choose desired angle of the head tilt (fig. I).

-  Release the locking button for head tilt angle (13) to automatically secure selected position.

 **Be very careful when using the grass trimmer for vertical trimming of lawns and flower bed edges. Stay away from the plane of cutting line rotation to avoid risk of being hit with an object projected by the cutting line.**

ROTATABLE MAIN HANDLE

 Rotation of main handle in relation to the head by 90° allows to trim flower bed and lawn edges vertically.

-  Loosen the locking ring for main handle (8).
-  Rotate the main handle by 90° (fig. J).
-  Lock the locking ring for main handle (8) by tightening.

OPERATION / SETTINGS

SWITCHING ON – SWITCHING OFF

 The grass trimmer switch features protection against accidental start up.





 **Switching on** – press the switch lock button (1) and press the switch button (2) (fig. K).

Switching off – release pressure on the switch button (2).

 **Cutting parts rotate for some time after the motor is switched off. Never attempt to lock the switch in the ON position.**

Never use the grass trimmer during rain and in humid environment. All parts must be assembled properly and must fulfil requirements that ensure appropriate and safe grass trimmer operation. Any damaged protective element or part must be repaired or replaced immediately.

GUIDELINES FOR SAFE AND EFFICIENT USE

-  When trimming long grass perform the work gradually, by layers.
-  Keep the grass trimmer away from hard objects and cultivated plants.
-  Operate the grass trimmer only when the grass is dry.
-  When trimming edges drive the tool along lawn edge.

PULLING OUT THE CUTTING LINE

 The grass trimmer features automatic system for cutting line feed. Check the condition and working length during operation.







 You can extend the cutting line by pressing the line lock button (16) (fig. L) and by pulling the cutting line (17). Excessive length of pulled cutting line will be cut off by metal blade (18) located in the guard (15) (fig. L) just after starting the grass trimmer.

OPERATION AND MAINTENANCE









 **Remove the battery from the device before commencing any activities related to installation, adjustment, repair or maintenance.**

 **Be careful, the metal blade for cutting off the cutting line is dangerous.**

MAINTENANCE AND STORAGE

-  Cleaning the device after each use is recommended.
-  Clean ventilation holes in engine casing regularly.
-  Regularly remove grass residues from the guard and cutting line spool.
-  Never clean the device with water, aggressive fluids or solvents.
-  Clean the device with brush or delicate cloth.
-  Store the device in a dry place, beyond reach of children.
-  Store the device with the battery removed.

REPLACEMENT OF CUTTING LINE SPOOL

-  Use recommended spools with cutting line.
-  Press in safety catches (19) on both sides of the spool casing (21).
-  Remove the cover (20) from the spool casing (21) (fig. M).
-  Remove the spool (22) from the spool casing (21).
-  Clean inside the spool casing and seating thoroughly, remove all residues of ground and grass.
-  Unwind the cutting line (17) from new spool (22) to approximately 15 cm length.
-  Thread end of the cutting line through hole in the spool casing (fig. L).
-  Firmly press the spool (22) into the spool casing (21).
-  Place the cover (20) in the spool casing (21) and press to snap. The cover must be fully seated in the spool casing and secured with the safety catches (19).

 All types of faults and defects should be eliminated by an authorised service of the manufacturer.

RATED PARAMETERS

Cordless Grass Trimmer	
Parameter	Value
Battery voltage	18V DC
Battery type	Li-Ion
Battery capacity	1300mAh
Spindle rotational speed with no load	8800 min ⁻¹
Cutting width	250 mm
Cutting line diameter	1,5 mm
Protection class	III
Weight	1,9 kg
Year of production	2017

Charger	
Parametr	Value
Supply voltage	230V AC
Power supply frequency	50Hz
Charging voltage	21V DC
Max. charging current	400mA
Battery charging time	3-5 h
Protection class	II
Weight	0,295 kg
Year of production	2017

NOISE LEVEL AND VIBRATION PARAMETERS



Noise and vibration information

Parameters of produced noise level, such as sound pressure level L_{pA} and sound power level L_{wA} with measurement uncertainty K are specified below in this manual, in compliance with EN 60335.

Acoustic pressure level: $L_{pA} = 74 \text{ dB(A)}$ $K = 2 \text{ dB(A)}$

Acoustic power level: $L_{wA} = 96 \text{ dB(A)}$ $K = 2 \text{ dB(A)}$

Vibration acceleration value: $a_h = 3,3 \text{ m/s}^2$ $K = 1,5 \text{ m/s}^2$

ENVIRONMENT PROTECTION

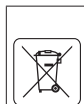

Do not dispose of electrically powered products with household wastes, they should be utilized in proper plants. Obtain information on wastes utilization from your seller or local authorities. Used up electric and electronic equipment contains substances active in natural environment. Unrecycled equipment constitutes a potential risk for environment and human health.



The storage batteries/batteries must not be disposed with domestic waste, put in a fire or into the water. Damaged or used up storage batteries must be properly recycled in compliance with the current directive pertaining to disposal of storage batteries and batteries.

* Right to introduce changes is reserved.

"Grupa Topex Spółka z ograniczoną odpowiedzialnością" Spółka komandytowa with seat in Warsaw at ul. Pograniczna 2/4 (hereinafter Grupa Topex) informs, that all copyrights to this instruction (hereinafter Instruction), including, but not limited to, text, photographs, schemes, drawings and layout of the instruction, belong to Grupa Topex exclusively and are protected by laws accordingly to Copyright and Related Rights Act of 4 February 2004 (ustawa o prawie autorskim i prawach pokrewnych, Dz. U. 2006 No 90 item 631 with later amendments). Copying, processing, publishing, modifications for commercial purposes of the entire Instruction or its parts without written permission of Grupa Topex are strictly forbidden and may cause civil and legal liability.



ÜBERSETZUNG DER ORIGINALBETRIEBSANLEITUNG

AKKU-RASENTRIMMER 52G549

ANMERKUNG: LESEN SIE DIE VORLIEGENDE BETRIEBSANLEITUNG VOR DER INBETRIEBNAHME DIESES GERÄTES SORGFÄLTIG DURCH UND BEWAHREN SIE DIESE FÜR SPÄTERES NACHSCHLAGEN AUF.

DETAILLIERTE SICHERHEITSVORSCHRIFTEN

BESONDERE ANFORDERUNGEN FÜR AKKU-RASENTRIMMER

WARNUNG: Beim Gebrauch des Rasentrimmers sind Sicherheitsvorschriften zu beachten. Für die eigene Sicherheit und die Sicherheit Dritter ist die vorliegende Betriebsanleitung vor dem Gebrauch des Rasentrimmers durchzulesen. Die Betriebsanleitung ist für den späteren Gebrauch aufzubewahren.

- Dieses Gartenwerkzeug ist nicht für die Verwendung durch Personen (einschließlich Kinder) mit eingeschränktem physischen, sensorischen oder geistigen Fähigkeiten oder mangelnder Erfahrung und Kenntnissen geeignet, es sei denn, sie erhielten eine angemessene Aufsicht oder ausführliche Anleitung hinsichtlich der Benutzung des Gerätes durch Person, die für deren Sicherheit verantwortlich ist.
- BITTE BEACHTEN** Der Bediener oder Benutzer haftet für Unfälle oder vorhandene Gefahren gegenüber anderen Personen oder der Umgebung.

VORBEREITUNG

- Beim Mähen tragen Sie stets sicheres Schuhwerk, lange Hose.
- Die persönliche Schutzausrüstung wie Schutzbrille, Gehörschutz sind stets zu tragen.
- Das Gelände, auf dem gearbeitet wird, ist zu prüfen und alle Gegenstände, die vom rotierenden Schneideseil weggeschleudert werden können, sind zu entfernen.
- Vor dem Gebrauch immer prüfen, ob der Kopf des Rasentrimmers nicht beschädigt ist.
- Der Rasentrimmer ist mit beiden Händen festzuhalten, damit die Achse des Kopfes senkrecht zum Boden liegt.

BETRIEB

- Verwenden Sie den Rasentrimmer nur beim Tageslicht oder bei einer sehr guten künstlichen Beleuchtung.
- Keinen nassen Rasen mähen.
- Stellen Sie sicher, dass Ihre Füße einen sicheren Stand haben. Auf Steigungen arbeiten Sie vorsichtig, um Ihr Gleichgewicht nicht zu verlieren.
- Beim Arbeiten dürfen Sie gehen, nie laufen.
- Stellen Sie nicht das Gartenwerkzeug Kindern bzw. Personen zur Verfügung, die mit der Betriebsanleitung nicht vertraut sind.
- Betreiben Sie das Gerät nicht mehr, wenn sich in der Nähe andere Personen, Kinder bzw. Tiere befinden.
- Mähen Sie quer durch den Abhang, nie auf- und absteigend.
- Beim Wechseln der Mährichtung besonders vorsichtig vorgehen.
- Beim Tragen des Rasentrimmers muss der Motor ausgeschaltet werden.
- Der Rasentrimmer mit beschädigten Abdeckungen, Gehäusen oder ohne Abdeckungen darf nicht verwendet werden.
- Starten Sie den Motor gemäß der Anleitung und achten Sie dabei, dass Ihre Füße weit vom Schneideseil stehen.
- Den Rasentrimmer beim Einschalten des Motors nicht neigen.
- Keine Schneideelemente aus Metall montieren.
- Vorsichtig vorgehen, um sich am Gerät zum Zuschneiden des Schneideseils nicht zu verletzen.
- Prüfen Sie, ob Lüftungsöffnungen nicht verschmutzt sind.
- Vor dem Starten des Rasentrimmers sicherstellen, dass das Gerät mit beiden Händen festgehalten wird.
- Halten Sie Ihre Hände und Füße von den rotierenden Teilen fern.
- Mit der Reparatur des Rasentrimmers nur qualifizierte Fachkraft beauftragen.
- Nur die vom Hersteller empfohlenen Ersatzteile sind zu verwenden.

WARTUNG UND AUFBEWAHRUNG

- Alle Baugruppen in einem einwandfreien technischen Zustand halten, um den sicheren Betrieb des Rasentrimmers zu gewährleisten.
- Tauschen Sie gebrauchte oder beschädigte Teile aus, um den sicheren

Betrieb zu gewährleisten.

- Schützen Sie das Gerät vor Feuchtigkeit.
- Außerhalb der Reichweite von Kindern aufbewahren.
- Schneideseil vom richtigen Typ verwenden.

SICHERHEITSHINWEISE FÜR DEN AKKUMULATOR

- Im Falle einer Beschädigung und einer unsachgemäßen Verwendung des Akkus kann zu einer Freisetzung von Gasen kommen. Lüften Sie den Raum, bei Beschwerden konsultieren Sie einen Arzt. Gase können die Atemwege schädigen.
- Bei nicht richtigen Betriebsbedingungen kann es zum Auslaufen des Elektrolyten aus dem Akku kommen; vermeiden Sie den Kontakt mit dem Elektrolyt. Wenn Sie versehentlich damit in Kontakt kommen, spülen Sie ihn reichlich mit Wasser ab. Beim Kontakt mit den Augen suchen Sie zusätzlich einen Arzt auf. Der aus der Batterie ausgelaufene Elektrolyt kann Reizungen oder Verbrennungen verursachen.
- Öffnen Sie den Akku nicht — es besteht die Gefahr eines Kurzschlusses.
- Verwenden Sie den Akkumulator nicht, wenn es regnet.
- Halten Sie stets den Akku von Wärmequellen fern. Lassen Sie den Akku nicht für eine längere Zeit in einer Umgebung, in der Hitze (Stellen mit direkter Sonneneinstrahlung, in der Nähe von Heizkörpern oder da, wo die Temperatur 50°C übersteigt) herrscht.

SICHERHEITSHINWEISE FÜR DEN AKKULADEGERÄT

- Das Gerät ist nicht für die Verwendung durch Personen (einschließlich Kinder) mit eingeschränktem physischen, sensorischen oder geistigen Fähigkeiten oder mangelnder Erfahrung und Kenntnissen geeignet, es sei denn, sie erhielten eine angemessene Aufsicht oder ausführliche Anleitung hinsichtlich der Benutzung des Gerätes durch Person, die für deren Sicherheit verantwortlich ist.
- Verhindern Sie, dass Kinder mit dem Gerät spielen.
- **Lassen Sie keine Feuchtigkeit bzw. kein Wasser auf das Ladegerät einwirken.** Das Eindringen von Wasser ins Ladegerät erhöht das Risiko eines elektrischen Schlages. Das Ladegerät kann nur in trockenen Räumen verwendet werden.
- Vor jeder Bedienungstätigkeit oder Reinigung des Ladegerätes trennen Sie es von der Netzspannung.
- **Verwenden Sie kein Ladegerät, das auf brennbaren Materialien (z.B. Papier, Textilien) oder in der Nähe von brennbaren Stoffen gelegt ist.** Aufgrund der Erhöhung der Temperatur des Ladegeräts während des Ladevorgangs besteht die Gefahr eines Brands.
- **Vor jedem Gebrauch überprüfen Sie den Zustand des Ladegeräts, des Kabels und des Steckers. Im Falle von Schäden — verwenden Sie das Ladegerät nicht mehr. Versuchen Sie nicht, das Ladegerät zu zerlegen.** Lassen Sie alle Instandsetzungen durch eine autorisierte Kundendienstwerkstatt ausführen. Eine unsachgemäß durchgeführte Montage des Ladegeräts kann zu einem Stromschlag oder Brand führen.
- Kinder und körperlich, seelisch oder geistig behinderte Personen und anderen Personen, deren Erfahrung oder Wissen nicht ausreichend ist, um das Ladegerät unter Einhaltung von allen Sicherheitsbestimmungen zu bedienen, sollten das Ladegerät ohne Aufsicht einer verantwortlichen Person nicht bedienen. Anderenfalls besteht die Gefahr, dass das Gerät nicht sachgemäß bedient wird und es in Folge dessen zu Verletzungen kommen kann.
- Ziehen Sie stets den Netzstecker aus der Steckdose, wenn das Ladegerät nicht im Gebrauch ist.

ACHTUNG! Obwohl eine sichere Konstruktion, Sicherheitseinrichtungen und zusätzliche Schutzeinrichtungen eingesetzt werden, besteht stets das Restrisiko einer Verletzung beim Betrieb der Vorrichtung.

Die Lithium-Ionen-Akkus können herausfließen, sich entzünden oder explodieren, falls sie auf hohe Temperaturen erhitzt werden bez. falls es zu einem Kurzschluss kommt. Die Akkus dürfen deswegen an heißen und sonnigen Tagen im Auto nicht aufbewahrt werden. Der Akku darf nicht geöffnet werden. Die Lithium-Ionen-Akkus enthalten elektronische Sicherungseinrichtungen, deren Beschädigung das Entflammen oder die Explosion des Akkus verursachen kann.

ERLÄUTERUNG ZU DEN EINGESETZTEN PIKTOGRAMMEN

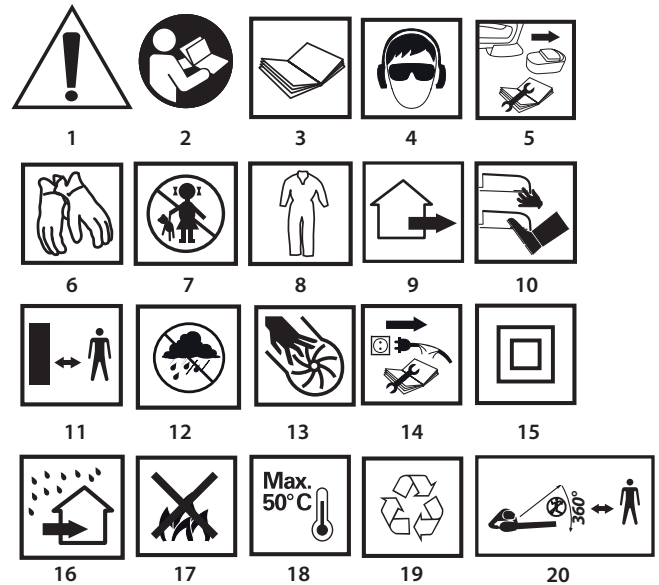

1. ACHTUNG ! Besondere Sicherheitsvorkehrungen beachten!
- 2,3. Die Betriebsanleitung durchlesen und die darin enthaltenen Warnhinweise und Sicherheitshinweise beachten!
4. Persönliche Schutzausrüstung (Schutzbrille, Gehörschutz) tragen.
5. Vor allen Einstellungs- oder Bedienungsarbeiten schalten Sie die Tischschleifmaschine mit dem Hauptschalter aus und trennen den Stecker der Versorgungsleitung aus der Netzsteckdose.
6. Schutzhandschuhe tragen.
7. Kinder vom Gerät fernhalten.
8. Schutzkleidung verwenden.
9. Das Gartenwerkzeug ist für den Einsatz im Außenbereich bestimmt.
10. Keine Extremitäten den Schneideelementen nähern!
11. Behalten Sie einen sicheren Abstand vom laufenden Gartenwerkzeug.
12. Schützen Sie das Gerät vor Feuchtigkeit.
13. Beim Betrieb des Gerätes mit Händen in die Öffnungen des Gerätes nicht greifen.
14. Das Ladegerät vor der Reparatur abtrennen.
15. Zweite Schutzklasse.
16. Das Ladegerät ist für den Einsatz in trockenen Räumen bestimmt.
17. Akkuzellen nicht ins Feuer legen.
18. Maximale zulässige Temperatur der Zellen.
19. Recycling.
20. Dritte in den Arbeitsbereich des Rasentrimmers nicht zulassen.

AUFBAU UND BESTIMMUNG

Der Akku-Rasentrimmer ist ein akkubetriebenes Elektrowerkzeug. Es wird mit einem Gleichstrom-Kommutatormotor mit Dauermagnet angetrieben. Das Gerät ist für die Ausführung von Arbeiten im Hausgarten bestimmt. Der Rasentrimmer wurde für das Zuschneiden des Rasens an den Kanten oder in den Rasenwinkeln – da, wo man mit dem Rasenmäher nicht gelangen kann – entwickelt.



Nichtbestimmungsgemäße Verwendung des Elektrowerkzeugs ist nicht zugelassen.

BESCHREIBUNG DER SEITEN MIT GRAPHIKEN

Die unten angeführte Nummerierung bezieht sich auf die Elemente des Gerätes, die auf den Seiten mit Graphiken dargestellt werden.

1. Taste für Schalterverriegelung
2. Hauptschalter
3. Hilfsgriff
4. Arretierungstasten am Zusatzgriff
5. Akku-Entriegelungsknopf
6. Akku
7. LED-Dioden
8. Arretierungsring am Hauptgriff
9. Teleskoprohr
10. Arretierungsring am Teleskoprohr
11. Führung mit Rädern
12. Kopf
13. Arretierungstaste für Kopfnieigungswinkel

- 14. Stab für Kanten
- 15. Abdeckung
- 16. Seilverriegelungsknopf
- 17. Schneideseil
- 18. Schneide aus Metall
- 19. Rastnasen
- 20. Abdeckung
- 21. Spulengehäuse
- 22. Spule

* Es können Unterschiede zwischen der Abbildung und dem Produkt auftreten

BESCHREIBUNG FÜR VERWENDETE GRAPHISCHE ZEICHEN



ACHTUNG



WARNUNG



MONTAGE/EINSTELLUNGEN



INFORMATION

AUSSTATTUNG UND ZUBEHÖR

- | | |
|----------------------------|---------|
| 1. Abdeckung mit Schrauben | - 1 Set |
| 2. Kantenstab | - 1 St. |
| 3. Führung mit Rädern | - 1 St. |
| 4. Akkumulator | - 2 St. |
| 5. Ladegerät | - 1 St. |

VORBEREITUNG AUF DEN EINSATZ

HERAUSNEHMEN / EINLEGEN DES AKKUS

- Der Akku-Befestigungsknopf (5) drücken und den Akku (6) herausnehmen (**Abb. A**).
- Den aufgeladenen Akku (6) in die Aufnahme im Handgriff bis zu einem hörbaren Einrasten des Akku-Befestigungsknopfs (5) einschieben.

AKKUMULATOR LADEN

- Das Gerät wird mit dem Akkumulator im teilweise aufgeladenen Zustand geliefert. Die optimale Umgebungstemperatur zum Laden des Akkus liegt zwischen 4°C und 40°C. Ein neuer Akku oder ein Akku, der eine längere Zeit nicht im Gebrauch war, wird seine volle Versorgungsleistung nach ca. 3-5 Auf- und Entladungszyklen erreichen.

- Den Akku (6) vom Gerät (**Abb. A**) herausnehmen.
- Das Akkuladegerät mit dem Akku (6) (**Abb. B**) verbinden.
- Das Netzgerät an die Netzsteckdose (230V) anschließen.

- Am Gehäuse des Akkumulators (6) befinden sich 2 LED-Dioden (7) (**Abb. B**), deren Leuchten unten beschrieben ist.

- **Das Leuchten der roten LED-Diode** – signalisiert die Anschlussspannung und den laufenden Ladevorgang.
- **Das Leuchten der grünen LED-Diode** (die rote LED-Diode erlischt) – signalisiert, dass der Akku vollständig geladen ist.

- Nach dem Aufladen des Akkumulators wird die Diode bis zum Abtrennen des Ladegeräts vom Netz leuchten.

- Beim Laden werden die Akkus sehr heiß. Keine Arbeiten unmittelbar nach dem Laden ausführen – Abwarten bis der Akku Raumtemperatur erreicht. Dies wird die Beschädigung des Akkus verhindern.**

STAB AN DER KANTE MONTIEREN

- Der Kantenstab ist zum Rasenmähen an den Rasenkanten und -ecken bestimmt. Er schützt das Schneideseil vor dem Durchschneiden durch scharfe Kanten, z. B. Kantensteine aus Beton.
- Den Kantenstab (14) an den Kopf des Rasentrimmers (12) montieren, sodass der herausragende Teil zur Fronte der Abdeckung (15) gerichtet wird und der Stab in die Aussparungen am Kopf greift (falls verwendet).
- Falls der Kantenstab (14) nicht verwendet wird, ist er um 90° zu drehen, sodass der herausragende Teil nach oben zum Kopf (12) hin gerichtet wird (**Abb. C**).

ABDECKUNG MONTIEREN

- Ohne Abdeckung am Rasentrimmer darf nicht gearbeitet werden.**
- Die Abdeckung (15) auf das Kopfgehäuse (12) anbringen, sodass die Rastnase der Abdeckung einrastet.

- Prüfen, ob das Schneideseil nicht unter die Abdeckung (15) geraten ist.
- Die Abdeckung (15) mit den zuvor herausgeschraubten Befestigungsschrauben (**Abb. D**) montieren.

FÜHRUNG MIT RÄDERN MONTIEREN



Die Führung mit Rädern (11) kann sowohl beim Trimmen waagerechter Flächen, als auch beim senkrechten Zuschneiden von Rasenkanten eingesetzt werden.

Waagerechtes Trimmen:

- Die Befestigungsschraube der Führung mit Rädern (11) abschrauben.
- Die Aufnahme der Führung mit Rädern (11) in die höhere Montageposition, ferner vom Kopf (12) schieben, sodass die Abdeckung (15) parallel zum Boden sicher geführt wird (**Abb. E**).

- Die Befestigungsschraube der Führung mit Rädern (11) zuschrauben.

Senkrecht zuschneiden:

- Die Befestigungsschraube der Führung mit Rädern (11) abschrauben.
- Die Aufnahme der Führung mit Rädern (11) in die niedrigere Montageposition, näher zum Kopf (12) schieben, sodass die Aussparung mit der Öffnung an der Führung mit Rädern übereinstimmt (**Abb. F**).

- Die Befestigungsschraube der Führung mit Rädern (11) zuschrauben.

ZUSATZGRIFF REGULIEREN



Der Zusatzgriff wurde sowohl für Links-, als auch Rechtshänder entworfen. Beim Beginn der Arbeit ist der Rasentrimmer stets mit beiden Händen an beiden Haltegriffen festzuhalten.

- Die beiden Arretierungstasten am Zusatzgriff (4) drücken und gleichzeitig den Zusatzgriff (3) in die komfortable Position für die durchgeführte Aufgabe (**Abb. G**) stellen.

- Mit dem Loslassen der Arretierungstasten am Zusatzgriff (4) wird der Zusatzgriff in der gewählten Stellung arretiert.

LÄNGE DES TELESKOPROHRES REGULIEREN



Die Regulierung der Länge des Teleskoprohres ermöglicht die Anpassung der Gerätehöhe an unterschiedlich große Personen.

- Den Arretierungsring am Teleskoprohr (10) in der Pfeilrichtung lösen.
- Das Teleskoprohr (9) auf gewünschte Länge aus- / einfahren (**Abb. H**).
- Den Arretierungsring am Teleskoprohr (9) festdrehen.

DEN WINKEL DES HAUPTHALTEGRIFFES EINSTELLEN



Dank der praktischen Funktion der Verstellung des Kopfes gegenüber dem Haupthaltegriff gibt es die Möglichkeit, die Rasenkanten und Blumenbeetenkanten zu trimmen sowie den Rasen in den schwer zugänglichen Stellen wie unter der Bank, Liege, dem Tisch usw. zu mähen.

- Die Arretierungstaste für Kopfnigungswinkel (13) drücken.
- Den Haupthaltegriff (9) drücken und den gewünschten Neigungswinkel wählen des Kopfes wählen (**Abb. I**).
- Die Arretierungstaste für Kopfnigungswinkel (13) loslassen. Dadurch wird die gewählte Position automatisch arretiert.



Beim Gebrauch des Rasentrimmers zum vertikalen Zuschneiden von Rasen- und Beetenkanten besonders vorsichtig vorgehen. Achten, dass man sich außerhalb der Drehebene des Schneideseils befindet, um Verletzungen durch fliegende Objekte zu vermeiden.

DREHBARER HAUPTHALTEGRIFF



Mit der Drehfunktion des Haupthaltegriffs um 90° gegenüber dem Kopf gibt es die Möglichkeit, die Rasen- und Beetenkanten vertikal zu trimmen.

- Den Arretierungsring des Zusatzgriffes (8) lösen.
- Den Hauptgriff um 90° (**Abb. J**) drehen.
- Den Arretierungsring des Zusatzgriffes (8) zudrehen.

BETRIEB/EINSTELLUNGEN

EIN-/AUSSCHALTEN



Der Hauptschalter des Rasentrimmers ist mit einer Schutzfunktion ausgestattet, die vor einem versehentlichen Start schützt.



Einschalten – die Taste der Schalterverriegelung (1) betätigen und die Schaltertaste (2) (**Abb. K**) drücken.

Ausschalten – den Hauptschalter (2) freigeben.



Nach dem Ausschalten des Motors rotieren die Schneideelemente immer noch. Den Hauptschalter in der eingeschalteten Lage niemals arretieren.

Verwenden Sie den Rasentrimmer nie beim Regen und in feuchtem Umfeld. Alle Teile sind richtig zu montieren und sollen den Sicherheitsanforderungen in Bezug auf den Betrieb des Rasentrimmers entsprechen. Jedes beschädigte Sicherheitselement oder Teil ist sofort zu reparieren oder auszutauschen.

HINWEISE ZUM SICHEREN UMGANG UND EFFIZIENTEN GEBRAUCH

- Ist der zu mähende Rasen hoch, muss das Mähen stufen- und schichtweise ausgeführt werden.
- Der Rasentrimmer ist von harten Objekten und Anbaupflanzen fern zu halten.
- Der Rasentrimmer ist nur dann einzusetzen, wenn der Rasen trocken ist.
- Beim Trimmen von Kanten ist das Gerät entlang der Rasenkante zu führen.

SCHNEIDSEIL AUSFAHREN

- Der Rasentrimmer ist mit einem manuellen System zum Ausfahren des Schneideseils ausgestattet. Deren Zustand und Länge beim Einsatz ist zu kontrollieren.
- Das Schneideseil kann nach dem Betätigen des Seilverriegelungsknopfs (16) (Abb. L) ausgefahren werden, in dem man am Schneideseil (17) zieht. Das überschüssig ausgefahrne Schneideseil wird mit dem Metallmesser (18) (in der Abdeckung untergebracht (15) (Abb. L) nach dem Start des Rasentrimmers abgeschnitten.

BEDIENUNG UND WARTUNG

- Vor allen Montage-, Einstellungs-, Reparatur- oder Bedienungsarbeiten den Akku vom Gerät herausnehmen.

- Auf das Messer zum Abschneiden des Schneideseils achten.

WARTUNG UND AUFBEWAHRUNG

- Es wird empfohlen, das Gerät direkt nach jedem Gebrauch zu reinigen.
- Regelmäßig die Lüftungsschlitze am Motorgehäuse reinigen.
- Regelmäßig Rasenreste von der Abdeckung und Spule mit dem Schneideseil entfernen.
- Das Gerät nie mit Wasser, aggressiven Reinigungsmitteln oder Lösungsmitteln reinigen.
- Den Rasentrimmer mit einer Bürste oder einem feinen Lappen reinigen.
- Bewahren Sie den Rasentrimmer in einem trockenen Ort, weit von der Reichweite von Kindern auf.
- Das Gerät ist mit herausgenommenem Akku aufzubewahren.

SPULEN MIT DEM SCHNEIDSEIL AUSTAUSCHEN

- Empfohlene Spulen mit dem Schneideseil verwenden.
- Die Rastnasen (19) an beiden Seiten des Spulengehäuses (21) andrücken.
- Die Abdeckung (20) vom Spulengehäuse (21) (Abb. M) entfernen.
- Die Spule (22) vom Spulengehäuse (21) entfernen.
- Das Innere des Gehäuses und die Spulenbuchse genau reinigen, alle Rasen- und Erdereste entfernen.
- Das Schneideseil (17) von der neuen Spule (22) auf die Länge von ca. 15 cm abwickeln.
- Die Enden des Schneideseils durch Öffnungen am Spulengehäuse (Abb. L) führen.
- Die Spule (22) in das Spulengehäuse (21) fest eindrücken.
- Die Abdeckung (20) der Spule in das Spulengehäuse (21) bringen und bis zum Einrasten drücken. Die Abdeckung muss fest im Spulengehäuse sitzen und mit Rastnasen (19) gesichert werden).

- Alle Störungen sind durch den autorisierten Kundendienst des Herstellers zu beheben.

NENNWERTE

Akku-Rasentrimmer	
Parameter	Wert
Spannung des Akkumulators	18V DC
Typ des Akkumulators	Li-Ion
Akku-Kapazität	1300mAh
Leerlaufdrehzahl Spindel	8800 min ⁻¹
Schnittbreite	250 mm
Durchmesser des Schneideseils	1,5 mm
Schutzklasse	III
Masse	1,9 kg
Baujahr	2017

Ladegerät	
Parameter	Wert
Versorgungsspannung	230V AC
Versorgungsfrequenz	50Hz
Ladespannung	21V DC
Max. Ladestrom	400mA
Ladezeit	3-5 h
Schutzklasse	II
Masse	0,295 kg
Baujahr	2017

LÄRM- UND SCHWINGUNGSANGABEN

Informationen über Lärm und Vibrationen

Der Lärmpegel wie der Schalldruckpegel L_{pA} und Schalleistungspegel L_{wA} und die Messunsicherheit K , sind unten in der Anleitung nach EN 60335 angegeben.

Schalldruckpegel: $L_{pA} = 74$ dB(A) $K = 3$ dB(A)

Schalleistungspegel: $L_{wA} = 96$ dB(A) $K = 3$ dB(A)

Wert der Schwingungsbeschleunigung: $a_h = 3,3$ m/s² $K = 1,5$ m/s²

UMWELTSCHUTZ

Werfen Sie elektrisch betriebene Produkte nicht in den Hausmüll, sondern einer umweltgerechten Wiederverwertung zuführen. Fragen Sie den Vertreiber oder lokale Verwaltung nach Informationen über die Entsorgung. Elektro- und Elektronik- Altgeräte enthalten Substanzen, die für die Umwelt nicht neutral sind. Das der Wiederverwertung nicht zugeführte Gerät stellt eine potentielle Gefahr für die Umwelt und Gesundheit der Menschen dar.

Akkus/Batterien dürfen nicht mit dem normalen Hausmüll entsorgt sowie ins Feuer bzw. Wasser geworfen werden. Beschädigte oder abgenutzte Akkus müssen der ordnungsgemäßen Verwertung gemäß der geltenden Richtlinie über die Entsorgung von Akkus und Batterie zugeführt werden.

* Änderungen vorbehalten.

„Grupa Topex Spółka z ograniczoną odpowiedzialnością“ Spółka komandytowa mit Sitz in Warschau, ul. Pograniczna 2/4 (nachfolgend: „Grupa Topex“) teilt mit, dass alle Urheberrechte auf den Inhalt der vorliegenden Betriebsanleitung (nachfolgend: „Betriebsanleitung“), darunter u. a. derer Text, Bilder, Schemata, Zeichnungen, sowie Anordnung, ausschließlich Grupa Topex angehören und laut Gesetz über das Urheberrecht und verwandte Rechte vom 4. Februar 1994 (GBl. 2006 Nr. 90 Pos. 631 mit späteren Änderungen) rechtlich geschützt werden. Das Kopieren, Verarbeiten, Veröffentlichungen sowie Modifizieren der gesamten Betriebsanleitung bzw. derer Einzelelemente für kommerzielle Zwecke ohne Einwilligung von Grupa Topex in Schriftform ist streng verboten und kann zivil- und strafrechtlich verfolgt werden.

ПЕРЕВОД ОРИГИНАЛЬНОЙ ИНСТРУКЦИИ

АККУМУЛЯТОРНЫЙ ТРИММЕР 52G549

ВНИМАНИЕ: ПЕРЕД НАЧАЛОМ ЭКСПЛУАТАЦИИ ИНСТРУМЕНТА СЛЕДУЕТ ВНИМАТЕЛЬНО ПРОЧИТАТЬ ДАННУЮ ИНСТРУКЦИЮ И СОХРАНИТЬ ЕЕ В КАЧЕСТВЕ СПРАВОЧНОГО МАТЕРИАЛА.

СПЕЦИАЛЬНЫЕ ТРЕБОВАНИЯ БЕЗОПАСНОСТИ

ПРАВИЛА ТЕХНИКИ БЕЗОПАСНОСТИ ПРИ РАБОТЕ С ТРИММЕРАМИ С ПИТАНИЕМ ОТ АККУМУЛЯТОРНЫХ БАТАРЕЙ

ПРЕДОСТЕРЕЖЕНИЕ: при работе с триммером соблюдайте правила техники безопасности. В целях собственной безопасности, а также безопасности посторонних лиц, прочитайте данную инструкцию перед началом работы с триммером. Сохраните инструкцию по эксплуатации для использования в будущем.

- Данный садовый инструмент не предназначен для использования лицами (включая детей) с пониженными физическими, чувственными или умственными способностями или при отсутствии у них жизненного опыта или знаний, если они не находятся под контролем или не проинструктированы об использовании устройства лицом, ответственным за их безопасность.
- **ПОМНИТЕ.** Оператор или пользователь несет ответственность за несчастный случай или риск, которому подвергаются другие лица в зоне работы инструмента.

ПОДГОТОВКА К РАБОТЕ

- Косите в закрытой обуви и длинных брюках.
- Всегда пользуйтесь средствами индивидуальной защиты – защитными очками и наушниками.
- Перед началом работы проверьте участок, на котором планируете работать, уберите все предметы, которые могут быть задеты вращающейся режущей леской.
- Приступая к работе, убедитесь, что головка триммера находится в исправном состоянии.
- Держите триммер двумя руками так, чтобы ось головки была перпендикулярна земле.

ЭКСПЛУАТАЦИЯ

- Косите только при дневном свете или в условиях хорошего искусственного освещения.
- Не косите триммером влажную траву.
- Каждый раз убедитесь, что стоите уверенно. Соблюдайте осторожность, работая на наклонных поверхностях, чтобы не потерять равновесие.
- Во время работы ходите, не бегайте.
- Не позволяйте пользоваться садовым инструментом детям, а также лицам, которые не ознакомлены с данной инструкцией.
- Прекратите работу, если рядом находятся посторонние лица, дети или животные.
- Косите поперек склонов, а не вверх или вниз.
- Будьте предельно осторожны, изменяя направление движения при косьбе.
- Перед переноской триммера выключите двигатель.
- Никогда не эксплуатируйте триммер, если его корпус или защитные элементы повреждены, либо не установлены.
- Включайте двигатель в соответствии с инструкцией, при этом следите за тем, чтобы ваши ноги находились на безопасном расстоянии от режущей лески.
- Не наклоняйте триммер, запуская двигатель.
- Запрещается устанавливать в триммере металлические режущие элементы.
- Соблюдайте осторожность, обрезаая режущую леску до необходимой длины.
- Убедитесь, что вентиляционные отверстия в корпусе инструмента не закупорены.
- Перед включением уверенно возьмите триммер двумя руками.
- Ваши руки и ноги должны находиться на безопасном расстоянии от вращающихся элементов триммера.
- Ремонт триммера поручайте квалифицированным специалистам.

- Используйте оригинальные запасные части, рекомендованные производителем.

КОНСЕРВАЦИЯ И ХРАНЕНИЕ

- Следите за хорошим техническим состоянием всех узлов триммера, это гарантирует безопасную работу.
- В целях безопасности своевременно заменяйте изношенные или поврежденные элементы.
- Берегите триммер от влаги.
- Храните в местах, недоступных для детей.
- Используйте режущую леску соответствующего типа.

УКАЗАНИЯ ПО БЕЗОПАСНОЙ ЭКСПЛУАТАЦИИ АККУМУЛЯТОРА

- В случае повреждения и неправильной эксплуатации из аккумуляторной батареи могут выделяться газы. Следует проветрить помещение, в случае недомогания обратиться к врачу. Газы могут повредить дыхательные пути.
- При небрежном обращении из аккумулятора может вытекать жидкость; избегайте контакта с ней. При случайном прикосновении промойте водой. При попадании жидкости в глаза обратитесь за медицинской помощью. Вытекающая из аккумулятора жидкость может вызвать раздражение или ожоги.
- Не открывайте аккумулятор – это может вызвать короткое замыкание.
- Не подвергайте электроинструмент воздействию дождя.
- Не размещайте аккумулятор вблизи источника огня. Запрещается оставлять аккумулятор на длительное время в местах воздействия высоких температур (под прямыми солнечными лучами, вблизи нагревателей или там, где температура превышает 50°C).

УКАЗАНИЯ ПО БЕЗОПАСНОЙ ЭКСПЛУАТАЦИИ ЗАРЯДНОГО УСТРОЙСТВА

- Данный электроинструмент не предназначен для использования лицами (включая детей) с пониженными физическими, чувственными или умственными способностями или при отсутствии у них жизненного опыта или знаний, если они не находятся под контролем или не проинструктированы об использовании устройства лицом, ответственным за их безопасность.
- Дети должны находиться под присмотром для недопущения игры с электроинструментом.
- **Не подвергайте зарядное устройство воздействию влаги или воды.** Попадание воды внутрь зарядного устройства повышает вероятность поражения электрическим током. Зарядным устройством можно пользоваться только внутри сухих помещений.
- Приступая к каким-либо действиям, связанным с техническим обслуживанием или чисткой зарядного устройства, отключите его от сети.
- **Не пользуйтесь зарядным устройством, стоящим на легковоспламеняющихся материалах (например, бумага, текстиль), а также вблизи легковоспламеняющихся веществ.** Нагрев зарядного устройства при зарядке создает опасность возникновения пожара.
- **Проверяйте техническое состояние зарядного устройства, шнура питания и штепсельной вилки перед каждым использованием. Не пользуйтесь зарядным устройством при наличии повреждений. Не пытайтесь разобрать зарядное устройство.** Любой ремонт поручайте авторизованной сервисной мастерской. Неправильная сборка зарядного устройства может привести к поражению электрическим током или пожару.
- Зарядное устройство не предназначено для использования лицами (включая детей) с пониженными физическими, чувственными или умственными способностями или при отсутствии у них жизненного опыта или знаний, если они не находятся под контролем или не проинструктированы об использовании устройства лицом, ответственным за их безопасность. В противном случае существует опасность неправильного обращения с зарядным устройством, что может привести к травмам.
- Если зарядное устройство не используется, отключите его от электрической сети.

ВНИМАНИЕ! Несмотря на безопасную конструкцию, предпринятые защитные меры и использование средств защиты, всегда существует некоторый остаточный риск получения травмы во время работы.

Аккумуляторы Li-Ion могут потечь, загореться или взорваться, если будут нагреты до высоких температур или произойдет короткое замыкание. Не храните аккумуляторы в автомобиле в жаркие, солнечные дни. Не вскрывайте аккумуляторы. Аккумуляторы Li-Ion снабжены электронной защитой, повреждение которой может вызвать его возгорание или взрыв.

РАСШИФРОВКА ПИКТОГРАММ:

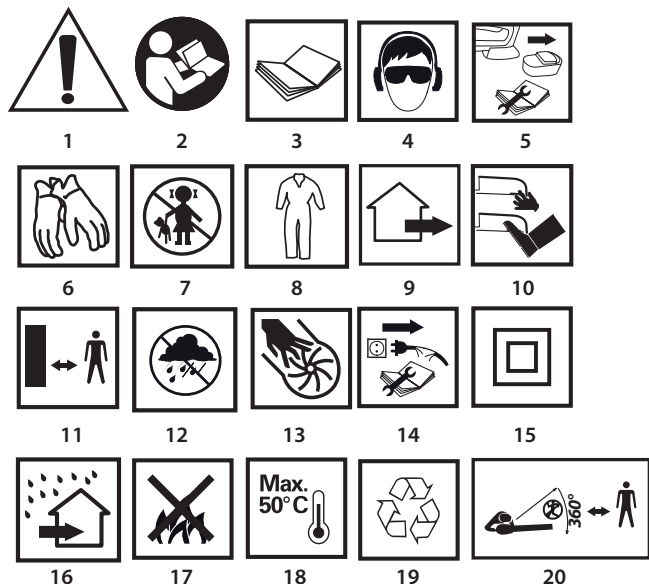

1. ВНИМАНИЕ! Соблюдайте специальные меры предосторожности.
- 2,3. Прочитайте инструкцию по эксплуатации, соблюдайте указания и правила техники безопасности, приведенные в инструкции!!
4. Пользуйтесь средствами индивидуальной защиты (закрытыми защитными очками, наушниками).
5. Приступая к регулировке или очистке, выньте аккумулятор из инструмента.
6. Пользуйтесь защитными перчатками.
7. Не разрешайте детям прикасаться к инструменту.
8. Пользуйтесь защитной одеждой.
9. Инструмент служит для работы вне помещений.
10. Не приближайте конечности к режущим элементам.
11. Держитесь на безопасном расстоянии от работающего инструмента.
12. Берегите инструмент от влаги.
13. Во время работы инструмента не суйте руки в отверстия.
14. Отключите зарядное устройство перед ремонтно-наладочными работами.
15. Второй класс защиты.
16. Зарядное устройство предназначено для работы внутри сухих помещений.
17. Не бросайте аккумуляторные батареи в огонь.
18. Максимально допустимая температура аккумуляторной батареи.
19. Вторичная переработка.
20. Не разрешайте посторонним лицам находиться в зоне работы триммера.

КОНСТРУКЦИЯ И ПРИМЕНЕНИЕ

Аккумуляторный триммер - это электроинструмент с питанием от аккумуляторной батареи. Привод триммера - коллекторный двигатель постоянного тока с постоянными магнитами. Инструмент данного типа предназначен для выполнения работ на приусадебном участке. Триммер спроектирован для подрезки травы по краям и углам газонов и цветочных клумб в местах, которые невозможно обработать газонокосилкой.



Запрещается применять электроинструмент не по назначению.

ОПИСАНИЕ К ГРАФИЧЕСКИМ ИЗОБРАЖЕНИЯМ

Перечисленная ниже нумерация касается элементов инструмента, представленных на страницах с графическими изображениями.

1. Кнопка блокировки включателя
2. Кнопка включения

3. Вспомогательная рукоятка
4. Кнопки блокировки вспомогательной рукоятки
5. Кнопка крепления аккумулятора
6. Аккумулятор
7. Светодиод
8. Кольцо блокировки основной рукоятки
9. Телескопическая штанга
10. Кольцо блокировки телескопической штанги
11. Направляющая с колесами
12. Головка
13. Кнопка блокировки угла наклона головки
14. Элемент для обработки краев
15. Защитный кожух
16. Кнопка блокировки режущей лески
17. Режущая леска
18. Металлическое лезвие
19. Предохранительные защелки
20. Крышка
21. Корпус катушки
22. Катушка

* Внешний вид приобретенного инструмента может незначительно отличаться от изображенного на рисунке

РАСШИФРОВКА ПРЕДУПРЕЖДАЮЩИХ ЗНАКОВ



ВНИМАНИЕ



ПРЕДУПРЕЖДЕНИЕ



СБОРКА/НАСТРОЙКА



ИНФОРМАЦИЯ

ОСНАЩЕНИЕ И ДОПОЛНИТЕЛЬНЫЕ ПРИНАДЛЕЖНОСТИ

1. Защитный кожух с шурупами - 1 компл.
2. Элемент для обработки краев - 1 шт.
3. Направляющая с колесами - 1 шт.
4. Аккумулятор - 2 шт.
5. Зарядное устройство - 1 шт.

ПОДГОТОВКА К РАБОТЕ

ВЫЕМКА / КРЕПЛЕНИЕ АККУМУЛЯТОРА



- Нажмите кнопку крепления аккумулятора (5) и вытащите аккумулятор (6) (рис. А).
- Вставьте заряженный аккумулятор (6) в рукоятку до щелчка - чтобы сработала кнопка крепления аккумулятора (5).

ЗАРЯДКА АККУМУЛЯТОРА



Инструмент поставляется в торговую сеть с частично заряженным аккумулятором. Аккумулятор заряжайте при температуре окружающей среды от 4°C - 40°C.

При первой зарядке, а также после длительного периода неиспользования аккумулятор достигнет своей полной емкости после 3 - 5 циклов зарядки и разрядки.



- Выньте аккумулятор 6 из инструмента (рис. А).
- Подключите зарядное устройство к аккумулятору (6) (рис. В).
- Подключите зарядное устройство к сети питания (230 В AC).



На корпусе аккумулятора (6) имеются 2 светодиода (7) (рис. В), комбинация свечения светодиодов описаны ниже.

- **Свечение красного светодиода** - свидетельствует о том, что идет процесс зарядки аккумулятора.
- **Свечение зеленого светодиода** (красный светодиод гаснет) - означает, что аккумулятор полностью заряжен.



После зарядки аккумулятора зеленый светодиод продолжает светить до момента отключения зарядного устройства от сети.



Во время зарядки аккумуляторы очень сильно нагреваются. Не начинайте работу сразу после завершения процесса зарядки - дайте аккумулятору остыть до комнатной температуры. Это защитит аккумулятор от повреждения.

КРЕПЛЕНИЕ ЭЛЕМЕНТА ДЛЯ ОБРАБОТКИ КРАЕВ



Элемент для обработки краев служит для подрезки травы по краям газонов или для обработки углов. Он защищает режущую леску от повреждения об острые края, например, бетонный бордюр тротуара.

- Прикрепите элемент для обработки краев (14) к головке триммера (12) так, чтобы рабочая часть элемента была направлена в сторону передней части кожуха (15), а крепежная часть элемента вошла в пазы в головке (если используется).
- В случае если элемент для обработки краев (14) не используется, поверните его на 90° так, чтобы рабочая часть элемента была направлена в сторону верхней части головки (12) (рис. С).



КРЕПЛЕНИЕ ЗАЩИТНОГО КОЖУХА

Запрещается работать с триммером без установленного защитного кожуха.



- Наденьте защитный кожух (15) на корпус головки (12) так, чтобы захват защитного кожуха попал в свои направляющие.
- Убедитесь, что режущая леска не попала под защитный кожух (15).
- Закрепите защитный кожух (15) затягивая шурупы, предназначенные для крепления защитного кожуха (рис. D).

КРЕПЛЕНИЕ НАПРАВЛЯЮЩЕЙ С КОЛЕСАМИ



Направляющую с колесами (11) можно использовать как при обработке горизонтальных поверхностей, так и при вертикальной подрезке краев газона.

Для горизонтальной обработки:

- Отвинтите винт, крепящий направляющую с колесами (11).
- Наденьте обойму направляющей с колесами (11) на самую высокую позицию крепления, как можно дальше от головки (12) так, чтобы защитный кожух (15) можно было вести параллельно земле (рис. E).
- Затяните винт, крепящий направляющую с колесами (11).

Для вертикальной обработки:

- Отвинтите винт, крепящий направляющую с колесами (11).
- Наденьте обойму направляющей с колесами (11) на нижнюю позицию крепления, ближе к головке (12) так, чтобы выступ совпал с отверстием в направляющей с колесами (11) (рис. F).
- Затяните винт, крепящий направляющую с колесами (11).

РЕГУЛИРОВКА ДОПОЛНИТЕЛЬНОЙ РУКОЯТКИ



Вспомогательная рукоятка спроектирована как для правой, так и для левой. Приступая к работе, держите триммер уверенно двумя руками, за обе рукоятки.

- Нажимая одновременно на две кнопки блокировки вспомогательной рукоятки (4) установите вспомогательную рукоятку (3) в положение, удобном для выполняемой работы (рис. G).
- Отпустите кнопки блокировки вспомогательной рукоятки (4), и она будет заблокирована в выбранном положении.

РЕГУЛИРОВКА ДЛИНЫ ТЕЛЕСКОПИЧЕСКОЙ ШТАНГИ



Регулируемая телескопическая штанга позволяет отрегулировать высоту триммера в зависимости от вашего роста и комплекции.

- Ослабьте кольцо блокировки телескопической штанги (10) в соответствии с указанным направлением вращения.
- Отрегулируйте длину, вынимая либо глубже вставляя телескопическую штангу (9) (рис. H).
- Заблокируйте, завинчивая кольцо блокировки телескопической штанги (9).

НАСТРОЙКА УГЛА НАКЛОНА ОСНОВНОЙ РУКОЯТКИ



Благодаря возможности регулировки положения головки относительно основной рукоятки, существует возможность обработки краев газонов и цветочных клумб, а также косыбы в труднодоступных местах, например, под скамейкой, столом, гамаком и т.п.

- Нажмите кнопку блокировки угла наклона головки (13).
- Нажимая на телескопическую штангу (9), выберите требуемый угол наклона головки (рис. I).
- Отпустите кнопку блокировки угла наклона головки (13), это вызовет автоматическую блокировку в выбранном положении.



Соблюдайте предельную осторожность во время вертикальной обработки краев газонов и цветочных клумб. Стойте вне плоскости вращения режущей лески, чтобы избежать телесных повреждений.

ПОВОРОТНАЯ ОСНОВНАЯ РУКОЯТКА



Благодаря функции поворачивания основной рукоятки на 90° по отношению к головке, существует возможность вертикальной обработки краев цветочных клумб и газонов.

- Ослабьте кольцо блокировки основной рукоятки (8).

- Поверните основную рукоятку на 90° (рис. J).
- Заблокируйте, затягивая кольцо блокировки основной рукоятки (8).

РАБОТА / НАСТРОЙКА

ВКЛЮЧЕНИЕ / ВЫКЛЮЧЕНИЕ



Кнопка включения триммера снабжена блокиратором, предохраняющим от случайного включения.



Включение – нажмите на блокиратор кнопки включения (1) а затем нажмите кнопку включения (2) (рис. K).

Выключение – отпустите кнопку включения (2).



После выключения двигателя режущие элементы продолжают вращаться в течение некоторого времени. Запрещается пытаться заблокировать кнопку включения во включенном положении.

Запрещается работать с триммером во время дождя или во влажной среде. Все комплектующие должны быть закреплены надлежащим образом и отвечать требованиям, обеспечивающим надежную работу триммера. Любой поврежденный элемент триммера следует немедленно отремонтировать либо заменить.

УКАЗАНИЯ ПО БЕЗОПАСНОЙ И ЭФФЕКТИВНОЙ ЭКСПЛУАТАЦИИ



- Длинную траву подрезайте в несколько приемов, слоями
- Держите триммер на безопасном расстоянии от твердых предметов и сельскохозяйственных культурных растений.
- Триммером можно обрабатывать только сухую траву.
- Подрезая края, триммер следует вести вдоль края газона.

ПОДАЧА РЕЖУЩЕЙ ЛЕСКИ



Триммер оснащен системой ручной подачи режущей лески. В ходе работы следует контролировать ее состояние и рабочую длину.



Для выемки лески следует нажать на кнопку блокировки лески (16) (рис. L), а затем потянуть за режущую леску (17). Лишний отрезок режущей лески будет отрезан металлическим лезвием (18) расположенным в защитном кожухе (15) (рис. L), после включения триммера.



ТЕХНИЧЕСКОЕ ОБСЛУЖИВАНИЕ

Приступая к каким-либо действиям, связанным со сборкой, регулировкой, ремонтом или обслуживанием, следует вынуть аккумулятор из инструмента.



Осторожно обращайтесь с лезвием, обрезающим режущую леску.

УХОД И ХРАНЕНИЕ



- Рекомендуется чистить триммер после каждого использования.
- Систематически очищайте вентиляционные отверстия в корпусе двигателя.
- Систематически удаляйте остатки травы из защитного кожуха и катушки режущей лески.
- Запрещается чистить триммер водой, агрессивной жидкостью или растворителями.
- Чистите триммер щеткой или мягкой тряпочкой.
- Храните электроинструмент в сухом и недоступном для детей месте.
- Инструмент должен храниться без аккумулятора.

ЗАМЕНА КАТУШКИ С РЕЖУЩЕЙ ЛЕСКОЙ



- Используйте рекомендованные катушки с режущей леской.
- Нажмите на предохранительные защелки (19) с двух сторон корпуса катушки (21).
- Снимите крышку (20) с корпуса катушки (21) (рис. M).
- Выньте катушку (22) из корпуса (21).
- Тщательно очистите внутреннюю часть корпуса катушки и гнездо катушки, удалите остатки травы и земли.
- Вытащите режущую леску (17) из новой катушки (22) приблизительно на 15 см.
- Пропустите конец режущей лески через отверстие в корпусе катушки (рис. L).
- Хорошо вставьте катушку (22) в корпус (21).
- Наденьте крышку (20) на корпус катушки (21) и нажмите до щелчка. Крышка должна полностью закрывать корпус катушки и придерживаться предохранительными зажимами (19).

i Все неполадки должны устраняться авторизованной сервисной мастерской производителя.

ТЕХНИЧЕСКИЕ ПАРАМЕТРЫ

НОМИНАЛЬНЫЕ ДАННЫЕ

Аккумуляторный триммер	
Параметр	Величина
Напряжение аккумулятора	18В DC
Тип аккумулятора	Li-Ion
Емкость аккумулятора	1300мАч
Частота вращения шпинделя, без нагрузки	8800 мин ⁻¹
Ширина скашивания	250 мм
Диаметр режущей лески	1,5 мм
Класс защиты	III
Масса	1,9 кг
Год выпуска	2017

Зарядное устройство	
Параметр	Величина
Напряжение питания	230В AC
Частота питающего тока	50Гц
Напряжение заряда	21В DC
Макс. ток заряда	400мА
Продолжительность зарядки	3-5 ч
Класс защиты	II
Масса	0,295 кг
Год выпуска	2017

ИНФОРМАЦИЯ ОБ УРОВНЕ ШУМА И ВИБРАЦИИ

i Информация об уровне шума и вибрации

Уровни шума, то есть уровень звукового давления L_{pA} а также уровень звуковой мощности L_{WA} и значение неопределенности измерения K , приведенные ниже в данной инструкции по эксплуатации, определены по EN 60335.

Уровень звукового давления $L_{pA} = 74$ дБ(А) $K = 3$ дБ(А)

Уровень звуковой мощности $L_{WA} = 96$ дБ(А) $K = 3$ дБ(А)

Виброускорение $a_h = 3,3$ м/с² $K = 1,5$ м/с²

ЗАЩИТА ОКРУЖАЮЩЕЙ СРЕДЫ



Электроприборы не следует выбрасывать вместе с домашними отходами, их следует передать в специальный пункт утилизации. Информацию на тему утилизации может предоставить продавец изделия или местные власти. Электронное и электрическое оборудование, отработавшее свой срок эксплуатации, содержит опасные для окружающей среды вещества. Оборудование, не подвергнутое процессу вторичной переработки, является потенциально опасным для окружающей среды и здоровья человека.



Li-Ion

Аккумуляторы / батареи не следует выбрасывать вместе с домашними отходами, запрещается бросать в огонь или в воду. Поврежденные или отработанные аккумуляторы следует утилизировать в соответствии с действующей директивой, касающейся утилизации аккумуляторов и батарей.

* Оставляем за собой право вводить изменения.

Компания „Grupa Torhex Spółka z ograniczoną odpowiedzialnością“ Spółka komandytowa, расположенная в Варшаве по адресу: ul. Pograniczna 2/4 (далее „Grupa Torhex“) сообщает, что все авторские права на содержание настоящей инструкции (далее „Инструкция“), в т.ч. текст, фотографии, схемы, рисунки и чертежи, а также компоновка, принадлежат исключительно компании Grupa Torhex и защищены законом от 4 февраля 1994 года об авторском праве и смежных правах (Вестник законодательных актов RP № 90 поз. 631 с послед. изм.). Копирование, воспроизведение, публикация, изменение элементов инструкции без письменного согласия компании Grupa Torhex строго запрещено и может повлечь за собой гражданскую и уголовную ответственность.

ИНФОРМАЦИЯ О ДАТЕ ИЗГОТОВЛЕНИЯ УКАЗАНА В СЕРИЙНОМ НОМЕРЕ, КОТОРЫЙ НАХОДИТСЯ НА ИЗДЕЛИИ

Порядок расшифровки информации следующий:

2XXXXVV*****

где

2XXX – год изготовления,

YY – месяц изготовления

V- код торговой марки (первая буква)

***** - порядковый номер изделия

Изготовлено в КНР для GRUPA TOPEX Sp. z o.o. Sp. k., ul. Pograniczna 2/4, 02-285 Warszawa, Польша



ПЕРЕКЛАД ІНСТРУКЦІЇ З ОРИГІНАЛУ

ТРИМЕР АКУМУЛЯТОРНИЙ 52G549

УВАГА! ПЕРШ НІЖ ПРИСТУПАТИ ДО ЕКСПЛУАТАЦІЇ УСТАТКУВАННЯ СЛІД УВАЖНО ОЗНАЙОМИТИСЯ З ЦЬЮ ІНСТРУКЦІЄЮ Й ЗБЕРЕГТИ ЇЇ У ДОСТУПНОМУ МІСЦІ.

СПЕЦІАЛЬНІ ПРАВИЛА ТЕХНІКИ БЕЗПЕКИ

ПІД ЧАС КОРИСТУВАННЯ УСТАТКУВАННЯМ

СПЕЦІАЛЬНІ ВИМОГИ ДО ГАЗОНОКОСАРОК (ТРИМЕРІВ) ЕЛЕКТРИЧНИХ АКУМУЛЯТОРНИХ

ЗАСТЕРЕЖЕННЯ: Під час користування тримером слід безумовно дотримуватися правил техніки безпеки. З метою забезпечення власної безпеки та безпеки оточуючих, слід прочитати цю інструкцію до кінця. Інструкцію слід зберегти для подальшого використання.

- Цей садовий інструмент не призначений до вжитку особами (в тому дітьми) з обмеженими чутливістю, фізичними та психічними можливостями, або особами з браком досвіду чи обізнаності з устаткуванням, окрім випадків, коли воно використовується під стислим наглядом або згідно з інструкцією з експлуатації на устаткування, наданою особою, що відповідає за безпеку користувачів.
- **УВАГА!** Оператор або користувач несуть відповідальність за випадки травматизму чи їх загрози по відношенню до третіх осіб і оточуючого середовища.

ПІДГОТОВКА

- Під час косіння оператор повинен взувати міцне взуття та вдягати довгі штани.
- Слід обов'язково застосовувати засоби особистої безпеки, наприклад, захисні окуляри, навушники.
- Перш ніж заходитися косити слід ретельно перевірити майданчик, що підлягає косінню, й усунути з нього будь-які камені, гілля, дріти, кістки тощо.
- Перед кожним ввімкненням тримера слід перевіряти його голівку: чи вона не є пошкодженою.
- Триммер слід тримати обома руками, щоб вісь голівки була перпендикулярною до ґрунту.

ЕКСПЛУАТАЦІЯ

- Косити допускається тільки в денний час або за дуже доброго штучного освітлення.
- Не допускається косити мокру траву.
- Завжди слід забезпечувати стійку робочу позицію. На похилих поверхнях слід працювати з обережністю, щоб не втратити рівновагу.
- Допускається ходити, категорично не допускається бігати.
- Діти й особи, необізнані з цією інструкцією, не допускаються до експлуатації устаткування.
- Слід припинити роботу устаткуванням, якщо у безпосередній близькості знаходяться сторонні, діти або тварини.
- Не допускається косити вгору чи вниз ухилу; правильний напрямок — уперек ухилу.
- Особливу обачність слід зберігати під час зміни напрямку косіння.
- Перш ніж переносити косарку на інше місце, слід вимкнути її двигун.
- Не допускається використовувати триммер без захисних кожухів, або з пошкодженими кожухами.
- Ввімкніть двигун згідно з інструкцією, звертаючи увагу, чи струна розташована на безпечній відстані від ніг.

- Не допускається перекидати тример у момент ввімкнення двигуна.
- Не допускається насаджувати на вісь металеві різальні елементи.
- Слід зберігати особливу обачність під час користування інструментом до обрізання струни, щоб запобігти травмуванню.
- Переконайтеся, що вентиляційні отвори не забиваються сторонніми предметами.
- Перед ввімкненням косарки слід перевірити, чи обидві руки міцно утримують тример.
- Не допускається наближати руки чи ноги до частин тримера, що обертаються.
- Ремонт тримера слід доручати виключно кваліфікованим спеціалістам.
- Замінити запчастини слід виключно на такі, що рекомендовані виробником.

РЕГЛАМЕНТНІ РОБОТИ ТА ЗБЕРІГАННЯ

- Слід зважати, щоб усі агрегати, частини тощо були у доброму стані, що гарантує безаварійну експлуатацію тримера.
- Зужиті чи пошкоджені запчастини підлягають заміні з метою попередження аварійності праці.
- Тример боїться вологи.
- Зберігати у недоступному для дітей місці.
- Рекомендується використовувати тільки струну відповідного типу.

ПРАВИЛА ТЕХНІКИ БЕЗПЕКИ ПІД ЧАС ЕКСПЛУАТАЦІЇ АКУМУЛЯТОРА

- У випадку пошкодження або неправильної експлуатації акумулятора з останнього можуть виділятися гази. Провітріть приміщення; у випадку поганого самопочуття зверніться до лікаря. Гази здатні пошкодити дихальні шляхи.
- У випадку невідповідних умов експлуатації може мати місце витік електроліту з акумулятора. Якщо це сталося, уникайте контакту з електролітом. Якщо контакт мав місце, змийте електроліт водою. У випадку потраплення електроліту в очі слід додатково звернутися до лікаря. Електроліт, що витік, може спричинитися до подразнення очей або опіку.
- Не допускається відкривати акумулятор - існує ризик закорочення.
- Не допускається використовувати акумулятор електроінструмента під час дощу.
- Акумулятор завжди повинен знаходитися на безпечній відстані від джерел тепла. Не допускається наражати його на тривалу дію підвищених температур (прямих сонячних променів, поблизу обігрівачів або ж у середовищі, температура в якому перевищує 50°C).

ПРАВИЛА ТЕХНІКИ БЕЗПЕКИ ПІД ЧАС ЕКСПЛУАТАЦІЇ ЗАРЯДНОГО АДАПТЕРА ДЛЯ АКУМУЛЯТОРА

- Це обладнання не призначене до вжитку особами (в тому дітьми) з обмеженими чутливістю, фізичними та психічними можливостями, або особами з браком досвіду чи обізнаності з обладнанням, окрім випадків, коли воно використовується під стилем наглядом або згідно з інструкцією з експлуатації на обладнання, надану особою, що відповідає за безпеку користувачів.
- Особливу увагу слід звернути на те, щоб обмежити доступ дітей до обладнання.
- **Не допускається піддавати адаптер дії води чи вологи.** Вода, що потрапляє всередину адаптера, збільшує ризик поразки електричним струмом. Зарядний адаптер призначений для експлуатації виключно всередині сухих приміщень.
- Перш ніж проводити регламентні роботи чи ремонтувати адаптер, його слід від'єднати від мережі живлення.
- **Не допускається користуватися зарядним адаптером, що встановлений на легкозаймистій поверхні (напр., папері, тканині) або знаходиться поблизу легкозаймистих речовин.** З огляду на зростання температури зарядного адаптера під час процесу ладування існує загроза виникнення пожежі.
- **Щоразу перед використанням слід перевірити технічний стан зарядного адаптера, шнуру і виделки.** У випадку виявлення пошкоджень слід відмовитися від використання такого адаптера. **Не допускається заходитися самостійно розкладати зарядний адаптер.** Будь-які ремонтні роботи повинні проводитися в авторизованому сервісному центрі. У разі некваліфікованого складання-розкладання зарядного адаптера існує ризик поразки електричним струмом або виникнення пожежі.

- Діти й особи з обмеженими чутливістю, фізичними та психічними можливостями, або особи з браком досвіду чи обізнаності з обладнанням, не допускаються до самостійного обслуговування зарядного адаптера без нагляду відповідальної особи, навіть за умов дотримання всіх правил техніки безпеки. У протилежному випадку існує ризик неправильної експлуатації устаткування, внаслідок чого може дійти до травматизму.
- Якщо зарядний адаптер не експлуатується, його слід від'єднати від електромережі.

УВАГА! Незважаючи на застосування безпечної конструкції, заходи безпеки й додаткові засоби особистої безпеки, завжди існує залишковий ризик травматизму під час праці.

Існує імовірність витікання електроліту з літійонного акумулятора, його загоряння або вибуху у випадку нагрівання до високих температур або закорочування. Не допускається зберігати акумулятор в автомобілі у сонячні та спекотні дні. Забороняється намагатися розкласти акумулятор. Літійонні акумулятори містять у своїй конструкції електронні запобіжники, які у випадку пошкодження можуть спричинитися до загоряння або вибуху акумулятора.

УМОВНІ ПОЗНАЧКИ

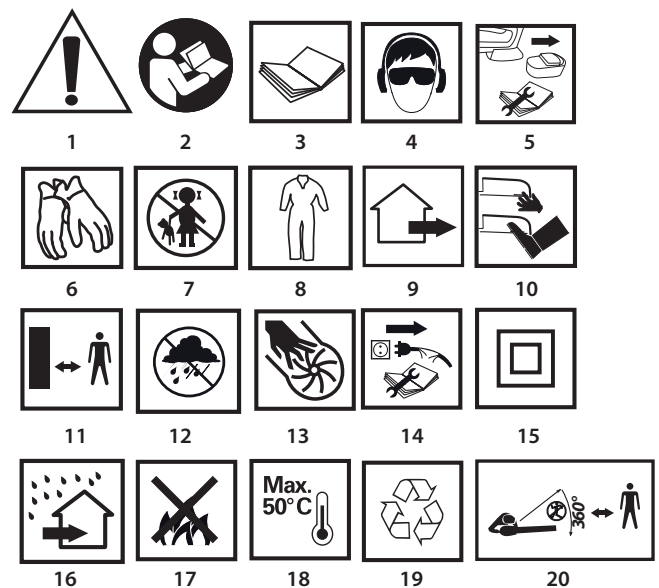

1. УВАГА! Зберігайте обачність!
- 2,3. Прочитайте інструкцію, дотримуйтеся правил техніки безпеки, що містяться в ній!
4. Слід обов'язково застосовувати засоби особистої безпеки як, наприклад, захисні окуляри, навушники.
5. Витягніть акумулятор із устаткування, перш ніж заходитися регулювати або чистити устаткування.
6. Вдягніть захисні рукавиці.
7. Зберігайте у недоступному для дітей місці!
8. Вдягніть захисний одяг.
9. Садовий інструмент призначений для експлуатації назовні приміщень.
10. Тримайте кінцівки подалі від різальних елементів!
11. Залишайтеся на безпечній відстані від садового інструмента, який працює.
12. Устаткування боїться вологи.
13. Під час праці устаткування не допускається вставляти руки в отвори.
14. Перед ремонтом від'єднайте устаткування від зарядного адаптера.
15. II клас із електроізоляції.
16. Зарядний адаптер призначений для експлуатації у сухих приміщеннях і не призначений для праці назовні.
17. Не допускається кидати елементи живлення у вогонь.
18. Максимально допустима температура елементів акумулятора.
19. Recykling (Переробка вторсировини)
20. Сторонні не допускаються на місце праці тримером.

БУДОВА І ПРИЗНАЧЕННЯ

Акумуляторний тример являє собою електроінструмент, що живиться від акумулятора. Повід електроінструменту становить комутаторний електромотор постійного струму з постійними магнітами. Даний інструмент призначений до використання на присадібній ділянці. Тример спроектовано з метою косіння трави на околичках чи кутах газонів і клумб, у місцях, де не дістає газонокосарка.



Не допускається використовувати електроінструмент не за призначенням.

ОПИС МАЛЮНКІВ

Перелік елементів зовнішнього вигляду електроінструмента, що зазначений нижче, стосується малюнків до цієї інструкції.

1. Кнопка блокування кнопки ввімкнення
2. Кнопка ввімкнення
3. Руків'я поміжне
4. Кнопки блокування поміжного руків'я
5. Кнопка блокування акумулятора
6. Акумулятор
7. Світлодіоди LED
8. Кільце блокування основного руків'я
9. Трубка телескопічна
10. Кільце блокування висування телескопічної трубки
11. Напрямна з коліщатами
12. Голівка
13. Кнопка блокування кута нахилу голівки
14. Обмежувач для окрайок
15. Кожух захисний
16. Кнопка блокування струни (волосіні)
17. Струна (волосінь) різальна
18. Вістря металеве
19. Кліпси кріпильні
20. Кришка
21. Корпус катушки
22. Катушка

* Існує можливість відмінності між фактичним зовнішнім виглядом електроінструменту та таким, що зображений на малюнку

ОПИС ГРАФІЧНИХ СИМВОЛІВ



УВАГА!



ЗАСТЕРЕЖЕННЯ



МОНТАЖ/НАЛАШТУВАННЯ



ІНФОРМАЦІЯ

ПРИНАЛЕЖНОСТІ Й АКСЕСУАРИ

- | | |
|--------------------------|------------|
| 1. Кожух і гвинти | - 1 компл. |
| 2. Обмежувач для окрайок | - 1 шт. |
| 3. Напрямна з коліщатами | - 1 шт. |
| 4. Акумулятор | - 2 шт. |
| 5. Зарядний адаптер | - 1 шт. |

ПІДГОТОВКА ДО РОБОТИ

ВСТАНОВЛЕННЯ-ВИЙМАННЯ АКУМУЛЯТОРА



- Натисніть кнопку блокування акумулятора (5) й витягніть акумулятор (6) (мал. А).
- Вкладіть наладований акумулятор (6) у руків'я, аж буде чути клацання фіксаторів (5).

ЛАДУВАННЯ АКУМУЛЯТОРА



Устаткування постачається з акумулятором, що є частково наладованим. Акумулятор допускається ладувати за температури оточуючого середовища 4-40°C.

Акумулятор, що є новим або таким, що довгий час не експлуатувався, досягає максимальної ємності після прибіл. 3-5 циклів ладування-розладування.



- Вийміть акумулятор (6) із устаткування (мал. А).
- Підключіть зарядний адаптер до акумулятора (6) (мал. В).
- Вставте виделку зарядного адаптера до розетки електромережі (230 В зм.струму).



У корпусі акумулятора (6) знаходяться 2 світлодіоди LED (7) (мал. В), режим свічення яких описано нижче.

- Загоряння червоного світлодіода LED сигналізує про підключення напруги та про незавершений процес ладування акумулятора.
- Безперервне світіння зеленого світлодіода (червоний згасає) сигналізує, що акумулятор повністю наладований.



Після наладування акумулятора зелений світлодіод світитиметься до моменту відключення зарядного адаптера від мережі живлення.



У процесі ладування акумулятори сильно нагріваються. Не допускається заходитися працювати негайно після наладування акумулятора: слід зачекати до його вистигання до кімнатної температури. Це дозволить захистити його від пошкодження.

МОНТАЖ КОЛІЩАТКА ДО ПРАВКИ ОКРАЙОК



Обмежувач для окрайок призначений для прирізання трави на околичках або на зовнішніх кутах газонів. Обмежувач дозволяє захистити струну від перебивання об гострі окрайки, напр., бордюрів.

- Встановіть обмежувач для окрайок (14) на голівці тримера (12) таким чином, щоб частина, що вистає, була скерована наперед, поза межі кожуха (15), а власне рамка обмежувача спиралася на виступи в голівці (у випадку його використання).
- У випадку коли обмежувач для окрайок (14) не використовується, перекиньте його на 90° таким чином, щоб частина, що вистає, була скерована вгору (мал. С).



МОНТАЖ КОЖУХА

Не допускається працювати тримером, кожух якого не встановлено.



- Сумістіть кожух (15) із корпусом голівки (12) таким чином, щоб зачіпка кожуха потрапила на своє місце.
- Переконайтеся, що струна не затиснута під кожухом (15).
- Закріпіть кожух (15), використовуючи гвинти кріплення кожуха, (мал. D).

МОНТАЖ НАПРЯМНОЇ З КОЛІЩАТАМИ



Напрямна з коліщатами (11) може використовуватися як до горизонтального прирізання трави на газонах, так і до вертикального. Під час горизонтального прирізання трави:

- Вигвинтіть гвинт, який кріпить напрямну з коліщатами (11).
- Насуньте обойму напрямної з коліщатами (11) на найвищу монтажну позицію, далі від голівки (12) таким чином, щоб забезпечити кожуху (15) рух паралельно до землі (мал. E).
- Вигвинтіть гвинт, який кріпить напрямну з коліщатами (11).

Під час вертикального прирізання трави:

- Вигвинтіть гвинт, який кріпить напрямну з коліщатами (11).
- Насуньте обойму напрямної з коліщатами (11) на найвищу монтажну позицію, ближче від голівки (12) таким чином, щоб паз співпав із отвором у напрямній із коліщатами (мал. F).
- Вигвинтіть гвинт, який кріпить напрямну з коліщатами (11).

ВСТАНОВЛЕННЯ ПОМІЖНОГО РУКІВ'Я



Поміжне руків'я призначене як для правшів, так і для шульг. Розпочинаючи працю, тример слід ціпко тримати обома руками, за обидва руків'я.

- Натискаючи одночасно на обидві кнопки блокування поміжного руків'я (4), встановіть поміжне руків'я (3) у найбільш зручне положення для виконуваного виду робіт (мал. G).
- Якщо натиснути на кнопки блокування поміжного руків'я (4), руків'я блокується у вибраному положенні.

РЕГУЛЮВАННЯ ДОВЖИНИ ТЕЛЕСКОПІЧНОЇ ТРУБКИ



Можливість регулювання довжини телескопічної трубки дозволяє налаштувати висоту розташування руків'я для осіб різного зросту й комплекції.

- Послабте кільце блокування телескопічної трубки (10) згідно з вказаним напрямком обертання.
- Висуньте або всуньте телескопічну трубку (9) на бажану довжину (мал. H).
- Заблокуйте шляхом притягнення кільця блокування телескопічної трубки (9).

ВСТАНОВЛЕННЯ КУТА НАХИЛУ ГОЛОВНОГО РУКІВ'Я



Завдяки практичній функції, що дозволяє змінювати кут положення голівки відносно основного руків'я, існує можливість підрізання окрайок газонів і клумб та косіння у важкодоступних місцях як,

VERTO

наприклад, під лавками, гамаками, столами тощо.

- Натисніть кнопку блокування основного руків'я (13).
- Шляхом натиску на телескопічну трубку (9) виберіть відповідний кут нахилу голівки (мал. I).
- Відпустіть кнопку блокування кута нахилу голівки (13), що спричиняє автоматичне блокування обраного положення.



Слід зберігати особливу обережність під час використання косарки до вертикального підрізання крайок газонів і клумб. Слід знаходитися поза площиною обертання струни, щоб уникнути небезпеки травматизму об'єктом, що здатен зрикошетити.

ОБЕРТАНЕ ОСНОВНЕ РУКІВ'Я



Завдяки функції обертання основного руків'я на 90° відносно голівки існує можливість підрізання крайок газонів і клумб у вертикальній площині.

- Послабте ручку блокування поміжного руків'я (8).
- Поверніть основне руків'я на 90° (мал. J).
- Заблокуйте руків'я, повертаючи кільце блокування поміжного руків'я (8).

ПОРЯДОК РОБОТИ/РОБОЧІ НАЛАШТУВАННЯ

ВМИКАННЯ-ВИМКАННЯ



Кнопка ввімкнення посідає механізм блокування, що запобігає випадковому ввімкненню інструмента.



Ввімкнення: натисніть кнопку блокування кнопки ввімкнення (1) і натисніть кнопку ввімкнення (2) (мал. K).

Вимкнення: відпустіть кнопку ввімкнення (2).



Слід пам'ятати, що після вимкнення різальні елементи ще деякий час обертаються. В жодному разі не допускається підіймати спроб заблокування кнопки ввімкнення у позиції «ввімкнуто».

Не допускається використовувати тример під час дощу чи у вологому оточенні. Всі деталі устаткування повинні бути належним чином закріплені й відповідати вимогам, що гарантують його безаварійну роботу. В разі пошкодження будь-яка з деталей, що забезпечують безпеку експлуатації устаткування, або заміна частина повинна бути негайно замінена чи відремонтована.

ПРАВИЛА ТЕХНІКИ БЕЗПЕКИ ТА ЕФЕКТИВНОЇ ЕКСПЛУАТАЦІЇ



- Високу траву слід скошувати поступово, спершу встановивши регулятор висоти косіння на вищу відмітку, потім поступово зменшувати висоту прохід за проходом.
- Косарку слід тримати подалі від твердих об'єктів чи сільськогосподарських (культурних) рослин.
- Косаркою допускається працювати тільки тоді, коли трава є сухою.
- Під час косіння крайки газону слід провадити косарку вздовж крайки газону.

ВИТЯГУВАННЯ СТРУНИ



Косарка обладнана пристроєм для ручного витягування струни, що під час обертання служить до підсікання трави. Контролюйте її стан і робочу довжину під час праці.



Струна висувається шляхом натискання на кнопку блокування струни (16) (мал. L) та витягування струни (17). Надлишок витягнутої струни відрізається за допомогою металевого вістря (18), що розташоване в корпусі (15) (мал. L), після ввімкнення тримера.

ЗБЕРІГАННЯ ТА ОБСЛУГОВУВАННЯ



Перш ніж регулювати, ремонтувати устаткування чи встановлювати різальний інструмент, слід витягти акумулятор із устаткування.



Слід зберігати особливу обачність під час користування металевим інструментом до обрізання струни, щоб запобігти травмуванню.

ДОГЛЯД І ЗБЕРІГАННЯ



- Рекомендується чистити устаткування щоразу після користування.
- Регулярно чистіть вентиляційні отвори в корпусі двигуна.
- Регулярно усувайте рештки трави з кожуху і катушки зі струною.
- Не допускається чистити устаткування за допомогою води, агресивних рідин чи розчинників.
- Устаткування допускається чистити виключно за допомогою щітки

чи м'якої ганчірки.

- Зберігайте в сухому місці, недоступному для дітей.
- Устаткування слід зберігати окремо від акумулятора.

ЗАМІНА КОТУШКИ ЗІ СТРУНОЮ



- Використовуйте рекомендований тип катушок зі струною.
- Втисніть кліпси (19), що кріплять корпус катушки (21) з обох боків.
- Зніміть кришку (20) з корпусу катушки (21) (мал. M).
- Витягніть катушку (22) з корпусу (21).
- Ретельно очистіть внутрішні поверхні корпусу катушки та її гнізда, усуньте рештки землі та трави.
- Висуньте струну (17) з нової катушки (22) на довжину прибіл. 15 см.
- Просуньте кінчик струни крізь отвір у корпусі катушки (мал. L).
- Міцно втисніть катушку (22) у корпус (21).
- Надіньте кришку (20) на корпус катушки (21) і натисніть до клацання. Кришка має повністю сісти на корпус катушки й зафіксована клямками (19).



У разі будь-яких неполадок слід звертатися до авторизованого сервісного центру виробника.

ТЕХНІЧНІ ХАРАКТЕРИСТИКИ

НОМІНАЛЬНІ ХАРАКТЕРИСТИКИ

Повітродувка акумуляторна (пилосос садовий)	
Характеристика	Вартість
Напруга акумулятора	18В пост.ст.
Тип акумулятора	Li-Ion
Ємність акумулятора	1300мАгод
Швидкість обертів шпинделя без навантаження	8800 хв. ⁻¹
Ширина косіння	250 мм
Діаметр струни	1,5 мм
Клас електроізоляції	III
Маса	1,9 кг
Рік виготовлення	2017

Зарядний адаптер	
Характеристика	Вартість
Напруга живлення	230В зм.ст.
Частота струму	50 Гц
Напруга ладування	21В пост.ст.
Макс. сила струму ладування	400мА
Час ладування	3-5 год
Клас електроізоляції	II
Маса	0,295 кг
Рік виготовлення	2017

ІНФОРМАЦІЯ ПРО РІВЕНЬ ШУМУ І ВІБРАЦІЇ



Інформація щодо галасу та вібрації

Рівні галасу, такі як рівень акустичного тиску L_{pA} та рівень акустичної потужності L_{wA} , а також невизначеність вимірювання K , вказані в інструкції нижче, згідно зі стандартом EN 60335.

Рівень акустичного тиску: $L_{pA} = 74$ дБ(А) $K = 3$ дБ(А)

Рівень акустичної потужності: $L_{wA} = 96$ дБ(А) $K = 3$ дБ(А)

Значення прискорення коливань: $a_h = 3,3$ м/с² $K = 1,5$ м/с²

ОХОРОНА СЕРЕДОВИЩА

	Зужиті продукти, що працюють на електричному живленні, не слід викидати разом з побутовими відходами, а утилізувати в спеціальних закладах. Відомості про утилізацію можна отримати в продавця продукції чи в органах місцевої адміністрації. Відпрацьовані електричні та електронні прилади містять речовини, що не є сприятливими для природного середовища. Обладнання, що не передається до переробки, може становити небезпеку для середовища та здоров'я людини.
--	--

	Не допускається утилізувати акумулятори/елементи живлення разом із побутовими відходами; не допускається кидати їх у вогонь або воду. Пошкоджені або використані акумулятори слід правильно утилізувати з метою подальшої переробки згідно з діючою директивою щодо утилізації акумуляторів та елементів живлення.
--	--

* Виробник залишає за собою право вносити зміни.

«Grupa Torex Spółka z ograniczoną odpowiedzialnością» Spółka komandytowa, z юридичною адресою в Варшаві, ul. Pograniczna 2/4, (тут і далі згадуване як «Grupa Torex») сповіщає, що всі авторські права на зміст даної інструкції (тут і далі називаної «Інструкція»), в тому на її текст, розміщені світлини, схематичні рисунки, креслення, а також розташування текстових і графічних елементів належать виключно до Grupa Torex і застережені відповідно до Закону від 4 лютого 1994 року «Про авторське право й споріднені права» (див. орган держдрукру Польщі «Dz. U.» 2006 № 90 п. 631 з подальш. зм.). Копіювання, переробка, публікація, переробка в комерційних цілях всієї Інструкції чи окремих її елементів без письмового дозволу Grupa Torex суворо заборонене. Недотримання до цієї вимоги тягне за собою цивільну та карну відповідальність



EREDETI HASZNÁLATI UTASÍTÁS FORDÍTÁSA

AKKUMULÁTOROS SZEGÉLYNYÍRÓ 52G549

FIGYELEM: A GÉP ÜZEMBE HELYEZÉSE ELŐTT FIGYELMESEN OLVASSA EL EZT A HASZNÁLATI UTASÍTÁST, ÉS ŐRIZZE MEG KÉSŐBBI FELHASZNÁLÁS CÉLJÁRA.

RÉSZLETES BIZTONSÁGI ELŐÍRÁSOK

RÉSZLETES ELŐÍRÁSOK AZ AKKUMULÁTORRÓL MŰKÖDŐ ELEKTROMOS SZEGÉLYNYÍRÓKKAL (FŰKASZÁKKAL) KAPCSOLATBAN

FIGYELMEZTETÉS: A szegélynyíró használata során tartsa be a biztonsági rendszabályokat. Saját és mások biztonságának érdekében kérjük, olvassa el ezt a használati utasítást még a szegélynyíró használatbavétele előtt. Kérjük, őrizze meg a használati utasítást, hogy azt később is forgathassa.

- E kerti szerszám nem szolgál korlátozott fizikai, érzéki vagy szellemi képességű személyek (pl. gyermekek), illetve a készüléket és használatát nem ismerő személyek által történő használatra, kivéve azt a helyzetet, amikor erre a biztonságukért felelős személy felügyelete mellett, illetve a berendezés e személy által átadott használati utasítását betartva kerül sor.
- **NE FELEDJE!** A gép kezelője, alkalmazója felelős a balesetekért, illetve a mások, a környezet veszélyeztetéséért.

ELŐKÉSZÍTÉS

- Fűnyírásakor mindig viseljen erős lábbelit és hosszú nadrágot.
- Alkalmazzon egyéni védőeszközöket, így védőszemüveget és hallásvédő eszközt.
- Ellenőrizze pontosan azt a területet, ahol a berendezést használni fogja, és távolítsa el mindent, amit a forgó vágószinór felverhet.
- Használatbavétel előtt mindig ellenőrizze a szegélynyíró vágófejének épségét.
- Tartsa a szegélynyírót két kézzel, úgy, hogy a vágófej tengelye merőleges legyen a talaj felületére.

HASZNÁLAT

- Csak nappali vagy erős mesterséges megvilágítás mellett vágjon fűvet.
- Nedves fűvet lehetőleg ne nyírjon.
- Vigyázzon arra, hogy biztosan álljon a lábain. Rézsűn óvatosan dolgozzon, ne veszítse el egyensúlyát.
- Járjon, ne szaladjon.
- Ne engedje használni a kerti szerszámot gyermekek, valamint olyan személyek számára, akik nem ismerték meg ezt a használati utasítást.
- Ne működtesse a szerszámot, ha a közelben más személyek, gyermekek vagy állatok tartózkodnak.
- Lejtőkön mindig keresztirányban, ne fel-le irányban kaszáljon.
- Legyen különösen óvatos a fűnyírás irányának megváltoztatása során.
- Szállításhoz, árrébbvitelhez a szegélynyíró motorját kapcsolja ki.
- Ne használja a szegélynyírót, ha a védőborítások, a ház sérült, vagy a védőborítás nincs felszerelve.
- A motort a használati utasításban foglaltak szerint indítsa be, odafigyelve arra, hogy a lábai ne legyenek a vágószinór közelében.
- Ne döntse meg a szegélynyírót a motor indításakor.
- Tilos fém vágóelemeket beszerezni.
- Legyen óvatos, vigyázzon, nehogy a vágószinórt megfelelő hosszúságúra vágó kés sérülést okozzon.
- Ellenőrizze, hogy a szellőzőnyílások nem szennyeződtek-e el.
- A szegélynyíró beindítása előtt fogja meg biztosan mindkét kezével

a szerszámot.

- Ne tartsa a kezeit, lábait a forgó alkatrészek közelében.
- A szegélynyíró csak arra jogosult személyek javíthatják.
- Kizárólag a gyártó által ajánlott cserealkatrészek használandók.

KARBANTARTÁS, TÁROLÁS

- A részegységeket tartsa megfelelő állapotban, hogy a szegélynyíró biztonságosan működtethető maradjon.
- A biztonságos használat érdekében cserélje ki az elhasználdott vagy sérült alkatrészeket.
- Védje a szegélynyírót a nedvességtől.
- Gyermekek elől elzárva tartandó!
- Használjon megfelelő típusú vágószinórt.

AZ AKKUMULÁTORT ÉRINTŐ BIZTONSÁGI AJÁNLÁSOK

- Az akkumulátor sérülése, helytelen használata esetén gázok szabadulhatnak fel. A helységet ki kell szellőztetni, bántalmak fellépése esetén ki kell kérni orvos tanácsát. A gázok károsíthatják a légutakat.
- Helytelen üzemeltetés esetén az akkumulátorból kiszivároghat az elektrolit, ennek érintése kerülendő. Ha véletlenül erre mégis sor kerül, bő vízzel le kell mosni az elektrolitot. Szembe kerülés esetén orvoshoz kell fordulni. A kiszivárgott elektrolit szemirritációt, sőt, égési sérülést okozhat.
- Ne nyissa meg az akkumulátort – fennáll a rövidzárlat veszélye.
- Ne használja az elektromos kéziszerszám akkumulátorát esőben.
- Az akkumulátor tartsa távol a hőforrásoktól. Ne hagyja hosszabb időn keresztül magas hőmérsékletű környezetben (tűző napon, fűtőtestek közelében, bárhol, ahol a környezeti hőmérséklet meghaladja az 50°C-ot).

AZ AKKUMULÁTORTÖLTŐT ÉRINTŐ BIZTONSÁGI AJÁNLÁSOK

- E berendezés nem szolgál korlátozott fizikai, érzéki vagy szellemi képességű személyek (pl. gyermekek), illetve a készüléket és használatát nem ismerő személyek által történő használatra, kivéve azt a helyzetet, amikor erre a biztonságukért felelős személy felügyelete mellett, illetve a berendezés e személy által átadott használati utasítását betartva kerül sor.
- Oda kell arra figyelni, hogy gyermekek ne játszanak a berendezéssel.
- **Az akkumulátortöltőt ne tegye ki víz, nedvesség hatásának.** Víz bejutása az akkumulátortöltőbe növeli az áramütéses balesetek veszélyét. Az akkumulátortöltőt kizárólag száraz helységekből szabad használni.
- Bármilyen karbantartási, tisztítási művelet megkezdése előtt az akkumulátortöltő hálózati csatlakozóját húzza ki az aljzatból.
- **Ne üzemeltesse az akkumulátortöltőt gyúlékony (pl. papír, szövet) felületre helyezve, sem gyúlékony anyagok közelében.** Az akkumulátortöltő töltés közbeni felmelegedése miatt fennáll a tűzveszély.
- **Használat előtt minden esetben ellenőrizni kell az akkumulátortöltőt, a hálózati csatlakozó és csatlakozókábel állapotát. Károsodásuk esetén az akkumulátortöltőt nem szabad használni. Tilos az akkumulátortöltőt szétszedésével próbálkozni.** Bármilyen javítás válik szükségessé, bízva azt felhatalmazott szervizműhelyre. Az akkumulátortöltő szakszerűtlen javítása áramütés illetve tűz kiváltó oka lehet.
- Gyermekek, valamint a testi, érzelmi vagy értelmi fogyatékkal élők, valamint minden olyan személy, akinek tudása, tapasztalatai nem kielégítők az akkumulátortöltő biztonsági szabályoknak megfelelő használatához, nem használhatják az akkumulátortöltőt felelős személy felügyelete nélkül. Ellenkező esetben fennáll a veszélye annak, hogy az helytelenül lesz kezelve, aminek eredményeként sérüléssel baleset is bekövetkezhet.
- Ha nem használja az akkumulátortöltőt, áramtalanítsa az elektromos csatlakozó kihúzásával.

FIGYELEM! Az önmagában is biztonságos szerkezeti felépítés, a biztonsági megoldások és a kiegészítő védőfelszerelések alkalmazása mellett is mindig fennmarad a munkavégzés közben bekövetkező balesetek minimális veszélye.

A Li-ion akkumulátorokból az elektrolit kifolyhat, az akkumulátor meggyulladhat vagy fel is robbanhat, ha túl magas hőmérsékletre melegszik fel, vagy rövidre van zárva. Ne hagyja kocsijában meleg, verőfényes napokon. Tilos az akkumulátort megbontani. A Li-ion akkumulátorok biztonsági elektronikával vannak felszerelve, amely sérülése akár az akkumulátor meggyulladásához vagy felrobbanásához is vezethet.

AZ ALKALMAZOTT JELZÉSEK MAGYARÁZATA

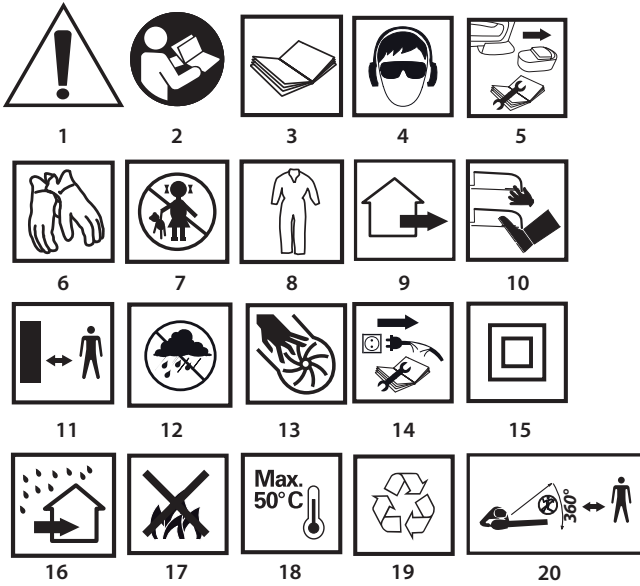

- FIGYELEM! Legyen különösen óvatos!
- Olvasza el a használati utasítást, tartsa be a benne található figyelmeztetéseket és biztonsági szabályokat!
- Alkalmazzza az egyéni védőeszközöket (védőszemüveget, hallásvédő eszközt)!
- A kezelési, beállítási, karbantartási műveletek megkezdése előtt vegye ki az akkumulátort a berendezésből.
- Használjon védőkesztyűt!
- Gyerekek elől elzárandó!
- Viseljen védőöltözetet!
- A kerti szerszám kültéri alkalmazásra szolgál.
- Kezeit, lábait tartsa távol a vágóelemektől!
- Tartsa be a biztonságos távolságot a működő kerti berendezéstől.
- Védje a berendezést a nedvességtől.
- A szerszám működése közben tilos a kezeket annak nyílásaiba dugni.
- Javítás előtt áramtalanítsa az akkumulátortöltőt.
- II. érintésvédelmi besorolási osztály.
- Az akkumulátortöltő beltéri, száraz helységeken való alkalmazásra szolgál.
- Ne dobja tűzbe az akkumulátorokat.
- Megengedett maximális akkumulátor hőmérséklet.
- Újrahasznosítás.
- Ne engedjen másokat a szegélynyíró munkaterületére!

FELÉPÍTÉS, RENDELTETÉS

Az akkumulátoros szegélynyíró akkumulátorral működtetett elektromos kéziszerszám. Az erőforrás kommutátoros, egyenáramú villamos motor, állandó mágnesekkel. Ezek a kéziszerszámok a ház körüli, a hobbikertekben végzendő munkákra szolgálnak. A szegélynyíró gyepek, ágyások szegélyeinél, sarkaiban végzendő fűnyírás céljára lett kialakítva, ahol fűnyíróval nem lehet hozzáférni.



Tilos az elektromos kéziszerszámot rendeltetésétől eltérő célra alkalmazni.

AZ ÁBRÁK ÁTTEKINTÉSE

Az alábbi számozás a gép elemeinek a jelen használati utasítás ábrái szerinti jelöléseit követi.

- Indítókapcsoló reteszológomb
- Indítókapcsoló
- Segédmarkolat
- Segédmarkolat reteszelő kar
- Akkumulátor rögzítógomb
- Akkumulátor
- LED-ek
- Főmarkolat reteszelő gyűrű
- Teleszkópos nyél
- A teleszkópos nyél reteszelő gyűrűje
- Vezetőkerekek
- Vágófej
- A vágófej döntési szög reteszelésének gombja

- Szegélyvezető
- Védőborítás
- Vágószinór reteszológomb
- Vágószinór
- Fém él
- Rögzítőkörmok
- Fedél
- Csévaház
- Cséve

* Előfordulhatnak különbségek a termék és az ábrák között.

AZ ALKALMAZOTT PIKTOGRAMOK LEÍRÁSA



FIGYELEM



FIGYELMEZTETÉS



ÖSSZESZERELÉS / BEÁLLÍTÁSOK



FONTOS

TARTOZÉKOK, KIEGÉSZÍTŐ FELSZERELÉSEK

- Védőborítás csavarokkal - 1 készlet
- Szegélyvezető - 1 db
- Vezetőkerekek - 1 db
- Akkumulátor - 2 db
- Akkumulátortöltő - 1 db

FELKÉSZÍTÉS AZ ÜZEMBEHELYEZÉSRE

AZ AKKUMULÁTOR KIVÉTELE ÉS BEHELYEZÉSE



- Nyomja be az (5) akkumulátor reteszológombot és csúsztassa ki a (6) akkumulátort (A. ábra).
- Csúsztassa be a feltöltött (6) akkumulátort a markolatban lévő tartójába, míg meg nem hallja az (5) akkumulátor reteszológomb kattánását.

AZ AKKUMULÁTOR TÖLTÉSE



A kerti szerszám részlegesen feltöltött akkumulátorral kerül leszállításra. Az akkumulátor töltését 4 °C ~ 40 °C környezeti hőmérsékleten végezze. Az új, illetve a sokáig nem használt akkumulátor a teljes tölthetőséget csak körülbelül 3-5 töltési/lemerülési ciklus után éri el.



- Vegye ki a (6) akkumulátort a szerszámból (A. ábra).
- Csatlakoztassa az akkumulátortöltőt a (6) akkumulátorhoz (B. ábra).
- Csatlakoztassa az akkumulátortöltőt a hálózatra (230 V AC).



A (6) akkumulátor házában két LED (7) található (B. ábra), alább a jelzéseik jelentése:

- A piros dióda világít** – azt jelzi, hogy a töltő feszültség alatt van, illetve a töltés folyamatban van.
- A zöld LED világít** (a piros kialszik) – azt jelzi, hogy az akkumulátor teljesen feltöltődött.



Az akkumulátor feltöltődése után a zöld LED addig fog világítani, amíg az akkumulátortöltő a hálózatra van csatlakoztatva.



A töltés során az akkumulátorok erősen felmelegednek. Ne vegye használatba őket azonnal a töltés után - várja meg, amíg lehűlnék szobahőmérsékletre. Így elkerülheti az akkumulátor esetleges károsodását.

A SZEGÉLYVEZETŐ FELSZERELÉSE



A szegélyvezető a szegélyeknél és a gyepek sarkaiban segíti a fűnyírást. Védi a vágószinórt attól, hogy éles sarkok, pl. a beton szegélykövek elvágják.

- Szerelje fel a (14) szegélyvezetőt a (12) vágófejre úgy, hogy a kiálló része a (15) borítás eleje felé nyúljon, és a rúd a borítás nyúlványába illeszkedjen (ha alkalmazásra kerül).
- Akkor, amikor nem használja a (14) szegélyvezetőt, fordítsa el 90°-al úgy, hogy a kiálló része a (12) vágófej fölé mutasson (C. ábra).



A VÉDŐBORÍTÁS FELSZERELÉSE



Tilos a szegélynyíró használata felszerelt védőborítás nélkül.

- Helyezze fel a (15) védőborítást a (12) vágófej-házra úgy, hogy a borítás rögzítőcsapja a helyére kerüljön.
- Ellenőrizze, hogy a vágószinór nem került-e a (15) védőborítás alá.
- Rögzítse a (15) védőborítást a védőborítást rögzítő csavarokkal (D. ábra).

A VEZETŐKERÉK FELSZERELÉSE

 A (11) vezetőkerék használható úgy a vízszintes felületek, mint gyepszél függőleges nyírására.

Vízszintes nyíráshoz:

- Csavarja ki a (11) vezetőkerék tartó rögzítőcsavarját.
- Csúsztassa a (11) vezetőkerék tartót magasabb szerelési helyzetbe, a (12) vágófejtel messzebbre, úgy, hogy biztosított legyen a (15) védőborítás vízszintes vezetése (E. ábra).
- Csavarja be a (11) vezetőkerék tartó rögzítőcsavarját.

Függőleges nyíráshoz:

- Csavarja ki a (11) vezetőkerék tartó rögzítőcsavarját.
- Csúsztassa a (11) vezetőkerék tartót alacsonyabb szerelési helyzetbe, a (12) vágófejhez közelebb, úgy, hogy illeszkedjen a nyúlvány a (11) vezetőkerék tartó nyílásába (F. ábra).
- Csavarja be a (11) vezetőkerék tartó rögzítőcsavarját.

A SEGÉDMARKOLAT BEÁLLÍTÁSA

 A segédmarkolat úgy lett megtervezve, hogy mind jobbkezes, mind balkezes használatra alkalmas legyen. A szegélynyíró indításakor mindig markolja meg határozottan, mindkét kezével, kihasználva mind a két markolatot.

- Egyidejűleg benyomva a segédmarkolat reteszelés (4) gombjait állítsa be az (3) segédmarkolatot a végzett munkának megfelelő legkényelmesebb helyzetbe (G. ábra).
- A segédmarkolat reteszelés (4) gombjainak felengedésével a beállított helyzetben reteszeli a segédmarkolatot.

A TELESZKÓPOS NYÉL HOSSZÚSÁGÁNAK BEÁLLÍTÁSA

 A teleszkópos nyél hosszúságának állíthatósága lehetővé teszi a szerszám magasságának különféle magasságú, testtartású személyekhez igazítását.

- Lazítsa meg a teleszkópos nyél (10) reteszelő gyűrűjét elforgatva azt a megjelölt forgásirányba.
- A (9) teleszkópos nyél széthúzásával / összetolásával állítsa be a kívánt hosszúságot (H. ábra).
- Reteszelve a teleszkópos nyelet (9) reteszelő gyűrűjének meghúzásával.

A FŐMARKOLAT DÖLÉSSZÖGÉNEK BEÁLLÍTÁSA

 A vágófej főmarkolathoz viszonyított dőlésszöge praktikusán megváltoztatható, megkönnyítve a gyepek és ágyások szegélyeinek nyírását, valamint a nehezen hozzáférhető helyeken – pl. padok, függőágyak, asztalok alatt – a fűnyírás.

- Nyomja be a vágófej döntési szög reteszelésének (13) gombját.
- Nyomva a (9) teleszkópos nyelet válassza meg a vágófej megfelelő dőlésszögét (I. ábra).
- Engedje ki a vágófej döntési szög reteszelésének (13) gombját, ekkor a választott helyzet automatikusan rögzül.

 **Járjon el különösen óvatosan a gyepek és ágyások széleinek függőleges nyírása során. Ne álljon a vágószinór forgási síkjába, így elkerülheti, hogy a felcsapódó tárgyak eltalálják, esetleg sérülését okozzák.**

AZ ELFORGATHATÓ FŐMARKOLAT

 A főmarkolat a vágófejhez viszonyítva elforgatható 90°-al, ez lehetővé teszi a gyepek és ágyások szegélyeinek nyírását függőleges síkban.

- Lazítsa meg a főmarkolat (8) reteszelő gyűrűjét.
- Fordítsa el a főmarkolatot 90°-al (J. ábra).
- Reteszelve a főmarkolatot (8) reteszelő gyűrűjének meghúzásával.

MUNKAVÉGZÉS / BEÁLLÍTÁSOK

INDÍTÁS / LEÁLLÍTÁS

 A szegélynyíró indítókapcsolója a véletlen beindítás ellen biztosítva van.

 **Indítás** – nyomja meg az indítókapcsoló (1) biztonsági reteszelő gombját és nyomja be a (2) indítókapcsolót (K. ábra).

Leállítás – engedje fel a (2) indítókapcsoló gombját.

 **A motor kikapcsolása után a vágóelemek még tovább forognak. Tilos az indítókapcsoló bekapcsolt helyzetben történő rögzítésével próbálkozni.**

Tilos a szegélynyíró tésőben, illetve nedves körülmények között használni. Minden alkatrész legyen megfelelően beszerelve és feleljen meg a szegélynyíró rendeltetészerű és biztonságos használatát támaztottá követelményeknek. Bármilyen sérült, károsodott biztonsági felszerelést vagy alkatrészt azonnal meg kell javítani, vagy ki kell cserélni.

TANÁCSOK A BIZTONSÁGOS ÉS HATÉKONY ÜZEMELTETÉSHEZ

-  • A magasra nőtt fűvet fokozatosan, több menetben, rétegenként vágja le.
- A szegélynyíró tészilárd elemektől és természetett növényektől távol vezesse.
- A szegélynyíró tés kizárólag száraz gyepeken szabad használni.
- Szegélyek vágásánál vezesse a gépet a szegély mentén hosszában.

A VÁGÓSZINÓR UTÁNÁLLÍTÁSA

 A szegélynyíró kézi vágószinór adagoló rendszerrel van felszerelve. Ellenőrizni kell a vágószinór állapotát és hosszúságát munka közben.

 A vágószinórt (16) vágószinór reteszológomb megnyomásával lehet kiengedni (L. ábra) a (17) vágószinórt meghúzva A kiengedett vágószinór fölőslégét a (15) védőborításba foglalt (18) fém él levágja (L. ábra) a szegélynyíró beindítása után.

KEZELÉS, KARBANTARTÁS

 **Bármilyen szerelési, beállítási, javítási vagy karbantartási művelet megkezdése előtt vegye ki az akkumulátort a a berendezésből.**

 **Járjon el óvatosan, vigyázzon a vágószinór fölőslégét levágó fém élre.**

KARBANTARTÁS, TÁROLÁS

-  • Minden esetben ajánlott a használat befejeztével azonnal megtisztítani a berendezést.
- Tisztítsa ki rendszeresen a motorház szellőzőnyílásait.
- Rendszeresen tisztítsa meg a fűmaradványoktól a védőborítást és a vágószinór csévé t.
- Tilos a gép tisztításához vizet, agresszív folyadékokat, hígítókat használni.
- A szegélynyíró tisztításához kefé t vagy puha rongyot használjon.
- A szegélynyíró t száraz, gyermekektől elzárt helyen kell tárolni.
- A szerszámot kivett akkumulátorral tárolja.

A VÁGÓSZINÓR-CSÉVE CSERÉJE

-  • Az ajánlott vágószinór-csévéket használja.
- Nyomja be a (19) rögzítő körmöket a (21) csévéház mindkét oldalán.
- Vegye le a (21) csévéház (20) fedelét (M. ábra).
- Vegye ki be a (22) csévé t a (21) csévéházból.
- A csévé házát és fészket alaposan tisztítsa ki, távolítsa el minden föld- és fűmaradványt.
- Tekerjen le a (22) új csévé ről kb. 15 cm-nyit a (17) vágószinórból.
- Vezesse ki a vágószinór végét a csévéház résén (L. ábra).
- Határozott mozdulattal nyomja be a (22) csévé t a (21) csévéházba.
- A csévé (20) fedelét helyezze be a (21) csévéházba és nyomja a helyére kattanásig. A fedélnek teljesen a csévéházba kell feküdnie úgy, hogy rögzítsék a (19) rögzítőkörmök.

 Bármiféle felmerülő meghibásodás javítását bizza a gyári márkaszervizre.

MŰSZAKI JELLEMZŐK

MŰSZAKI ADATOK

Akkumulátoros szegélynyíró	
Jellemző	Érték
Akkumulátorfeszültség	18V DC
Akkumulátor típus	Li-Ion
Akkumulátor kapacitás	1300mAh
Az orsó üresjáratú fordulatszáma	8800 min ⁻¹
Vágási szélesség	250 mm
A vágószinór vastagsága	1,5 mm
Érintésvédelmi besorolási osztály	III
Tömeg	1,9 kg
Gyártási év	2017

Akkumulátortöltő	
Jellemző	Érték
Hálózati feszültség	230V AC
Hálózati frekvencia	50Hz
Töltőfeszültség	21V DC
Max. töltőáram	400mA
Töltési idő	3-5 h

Érintésvédelmi besorolási osztály	II
Tömeg	0,295 kg
Gyártási év	2017

ZAJ- ÉS REZGÉSVÉDELMI ADATOK

i Tájékoztató a zajról és a rezgésekről

A zaj kibocsátás szintjei, így a kibocsátott hangnyomásszint (L_{p_A}) és a hangteljesítményszint (L_{w_A}), valamint a mérési bizonytalanság (K) értékei a használati utasítás alábbi részében kerültek megadásra az EN 60335 szabványnak megfelelően.

Hangnyomás-szint: $L_{p_A} = 74 \text{ dB(A)}$ K = 3 dB(A)

Hangteljesítmény-szint: $L_{w_A} = 96 \text{ dB(A)}$ K = 3 dB(A)

Rezgésgyorsulás: $a_n = 3,3 \text{ m/s}^2$ K = 1,5 m/s^2

KÖRNYEZETVÉDELME

	Az elektromos üzemű termékeket ne dobja ki a házi szeméttel, hanem azt adja le hulladékkezelésre, hulladékgyűjtésre szakosodott helyen. A hulladékkezeléssel kapcsolatos kérdéseire választ kaphat a termék kereskedőjétől, vagy a helyi hatóságoktól. Az elhasznált elektromos és elektronikai berendezések a természeti környezetre ható anyagokat tartalmaznak. A hulladékkezelésnek, újrahasznosításnak nem alávetett berendezések potenciális veszélyforrást jelentenek a környezet és az emberi egészség számára.
---	---

	Tilos az elhasznált elemeket, akkumulátorokat a háztartási hulladékba, illetve tűzbe vagy vízbe dobni! A sérült vagy elhasznált akkumulátorokat az elemek, akkumulátorok ártalmatlanításáról szóló irányelveknek megfelelően kell újrahasznosításra átadni.
Li-Ion	

* A változtatás joga fenntartva!

A „Grupa Topex Spółka z ograniczoną odpowiedzialnością” Spółka komandytowa (székhelye: Varsó, ul. Pograniczna 2/4) (a továbbiakban: „Grupa Topex”) kijelenti, hogy a jelen használati utasítás (továbbiakban: „Használati Utasítás”) tartalmával – ideértve többek között annak szövegével, a felhasznált fényképekkel, vázlatokkal, rajzokkal, valamint a formai megjelenéssel – kapcsolatos összes szerzői jog a Grupa Topex kizárólagos tulajdonát képezi és mint ilyenek jogi védelem alatt állnak, az 1994. február 4-i, a szerzői és ahhoz hasonló jogokról szóló törvényben foglaltak szerint (Dz.U. (Törvényközlöny) 2006. évf. 90. szám 631. tétel, a későbbi változásokkal). A Használati Utasítás egészének vagy bármely részletének hasznosítás céljából történő másolása, feldolgozása, közzététele, megváltoztatása a Grupa Topex írásos engedélye nélkül polgárjogi és büntetőjogi felelősségre vonás terhe mellett szigorúan tilos.

RO

TRADUCERE A INSTRUCȚIUNILOR ORIGINALE

COSITOARE CU ACUMULATOR 52G549

ATENȚIE: ÎNAINTE DE A UTILIZA DISPOZITIVUL ELECTRIC CITIȚI CU ATENȚIE ACEASTĂ INSTRUCȚIE ȘI PĂSTRAȚI-O ÎN CAZ DE UTILIZARE.

DETALII SPECIFICE SIGURANȚEI

SOLICITAT ÎN SPECIAL PENTRU COSITOARELE DE GAZON (TRIMERE) ALIMENTATE CU ACUMULATOR

ATENȚIE: Când utilizați cositoarea trebuie să respectați regulile de siguranță. Pentru siguranța dumneavoastră și a trecătorilor, vă rugăm să citiți acest manual înainte de a lucra cu cositoarea. Se cere să păstrați manualul pentru utilizare ulterioară.

- Instrumentul de grădiniță prezent nu este destinat utilizării de către persoanele (inclusiv copii) cu capacități fizice, senzoriale sau psihice limitate, sau lipsa de experiență și cunoștințe, cu excepția cazului în care acest lucru este făcut sub supravegherea sau instrucțiunilor privind utilizarea aparatului de către o persoană responsabilă de siguranță.
- REȚINEȚI!** Operatorul sau utilizatorul este responsabil pentru accidente sau pericolele provocate față de alte persoane sau mediul înconjurător.

PREGĂTIRE

- În timpul cosirii, purtați întotdeauna încălțăminte robustă, pantaloni lungi.

- Folosii întotdeauna echipamentul individual de protecție, plus ochelari de protecție, căști de protecție a auzului.
- Înainte de utilizare, verificați exact zona în care vă veți desfășura activitatea de lucru și eliminați toate elementele care pot fi tăiate.
- Înainte de a utiliza, verificați întotdeauna capul cositoarei dacă nu este deteriorat.
- Țineți cositoarea cu ambele mâini, astfel încât axa capului să fie perpendiculară cu solul.

FOLOSIRE

- Lucrați numai la lumina zilei sau într-o lumină artificială bună.
- Evitați cosirea ierbii când este umed.
- Asigurați-vă întotdeauna că picioarele sunt în poziție fermă. Pe suprafețe înclinate lucrați cu atenție ca să nu vă pierdeți echilibrul.
- Mergi, nu alerga.
- Nu lăsați instrumentul la mâna copiilor sau persoanelor care nu cunosc acest manual.
- Nu utilizați aparatul dacă vă aflați în imediata vecinătate a trecătorilor, copiilor și animalelor.
- Cosiți întotdeauna dealungul, niciodată în sus sau în jos.
- Acordați atenție specială în momentul schimbării direcției cosirii.
- Mutând cositoarea, trebuie să opriți motorul.
- Nu utilizați cositoarea dacă are capace deteriorate, carcasa sau fără protecție.
- Porniți motorul conform instrucțiunilor, acordând o atenție specială dacă picioarele sunt departe de firul de tăiere.
- Nu înclinați mașina de tuns atunci când porniți motorul.
- Nu atâșați niciodată elemente de tăiere de metal.
- Aveți grijă să nu vă tăiați cu dispozitivul să tăiere a lungimii firului.
- Asigurați-vă că orificiile de ventilare sunt libere de resturi.
- Înainte de a începe, asigurați-vă că dispozitivul de tundere este apucat sigur cu ambele mâini.
- Nu țineți mâinile și picioarele în apropierea părților rotative în mișcare.
- Repararea cositoarei trebuie făcută numai de către personal autorizat.
- Se recomandă utilizarea numai de către producătorul de piese de schimb.

ÎNȚEȚINERE ȘI DEPOZITARE

- Păstrați în stare bună toate componentele pentru a fi siguri că respectiva cositoare va funcționa în condiții de siguranță.
- Înlocuiți piesele uzate sau deteriorate pentru a păstra siguranța necesară.
- Feriți cositoarea de umiditate.
- Nu lăsați la îndemâna copiilor.
- Folosii fire de tăiere corespunzătoare.

INSTRUCȚIUNI DE SIGURANȚĂ PENTRU ACUMULATOR

- În caz de deteriorare și utilizarea necorespunzătoare a acumulatorului ar putea genera gaze. Ar trebui să aerisiți camera, iar în caz de afecțiuni să consultați un medic. Gazele pot afecta sistemul respirator.
- În caz de condiții de funcționare necorespunzătoare se poate provoca scurgeri din baterie; a se evita contactul cu el. Dacă ați venit în contact accidental, electrolitul trebuie clătit bine cu apă. În caz de contact cu ochii consultați, de asemenea, un medic. Lichidul scurs din acumulator poate provoca iritații sau arsuri.
- Nu deschideți acumulatorul - pericol de scurt-circuit.
- Nu folosiți acumulatorul mașinii electrice atunci când plouă.
- Acumulatorul trebuie să fie întotdeauna ținut departe de sursele de căldură. Nu-l lăsați pe perioade lungi de timp într-un mediu în care temperatura este ridicată (în lumina directă a soarelui sau în apropierea unui radiator sau oriunde în cazul în care temperatura depășește 50°C).

INSTRUCȚIUNI DE SIGURANȚĂ PENTRU ÎNCĂRCAREA ACUMULATORULUI

- Acest echipament nu este destinat utilizării de către persoane (inclusiv copii) cu capacități fizice, senzoriale sau mentale limitate, sau lipsa de experiență și cunoștințe, cu excepția cazului în care acestea sunt supravegheate sau instruite cu privire la utilizarea aparatului de către o persoană responsabilă pentru siguranță.
- Acordați atenție copiilor să nu se joace cu echipamentul.
- Încărcătorul nu trebuie să fie expus la umezeală sau apă.** Dacă încărcătorul intră în contact cu apa atunci crește riscul de electrocutare. Încărcătorul poate fi utilizat numai în interiorul spațiilor uscate.
- Înainte de orice întreținere sau curățare a încărcătorului, deconectați-l de la rețeaua electrică.

- **Nu folosiți încărcătorul plasat pe o suprafață inflamabilă (de ex. hârtie, textile) sau în apropierea substanțelor inflamabile.** Din cauza creșterii temperaturii a încărcătorului în timpul procesului de încărcare există un risc de incendiu.
- **Înainte de fiecare utilizare, verificați starea încărcătorului, cablul și conectorul. În caz de deteriorare - nu folosiți încărcătorul. Nu încercați să demontați încărcătorul.** Toate reparațiile trebuie încredințate unui atelier de service autorizat. Asamblarea efectuată în mod necorespunzător a încărcătorului poate duce la șoc electric sau incendiu.
- Copiii și persoanele cu dizabilități fizice, emoționale sau psihice, sau alte persoane a căror experiență sau cunoștință este insuficientă pentru a opera cu încărcătorul menținând în același timp toate regulile de siguranță, nu ar trebui să opereze cu încărcătorul fără supravegherea persoanei responsabile. În caz contrar, există pericolul ca aparatul să fie utilizat în mod necorespunzător și ca rezultat poate duce la un prejudiciu.
- Când încărcătorul nu este utilizat, deconectați-l de la priză.

NOTĂ! În ciuda unei construcții proiectate în condiții de siguranță a fundației, utilizarea unor măsuri de protecție și măsuri de protecție suplimentare, există întotdeauna un risc rezidual de leziuni cu care te poți confrunta la locul de muncă.

Acumulatorii Li-ion se pot scurge, aprinde sau pot exploda în cazul în care acestea sunt încălzite la temperaturi ridicate sau scurt-circuitat. Ele nu ar trebui să fie depozitate în mașină în zilele calde și însorite. Nu deschideți acumulatorul. Acumulatorii Li-ion conțin dispozitive electronice de siguranță care, în caz de defectare, pot provoca aprinderea sau explozia acumulatorului.

LEGENDĂ A PICTOGRAMELOR UTILIZATE

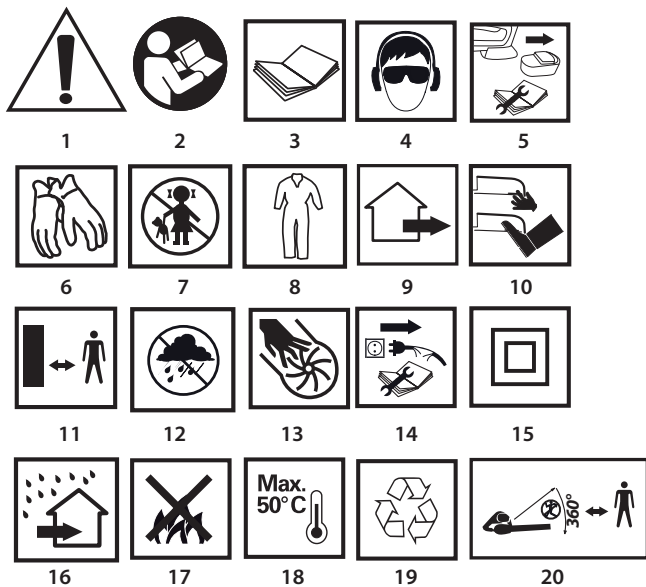

1. ATENȚIE! Păstrați măsurile speciale de precauție.
- 2,3. Citiți manualul, urmați avertizările și condițiile de siguranță conținute de acestea!
4. Se va folosi echipament individual de protecție (ochelari de protecție, protecție pentru urechi).
5. Scoateți acumulatorul din aparat înainte de activitățile legate de ajustare sau curățare.
6. Folosiți mănuși de protecție.
7. Nu permiteți copiilor accesul la instrumentul.
8. Folosiți îmbrăcăminte de protecție
9. Dispozitivul de grădină este proiectat pentru a fi utilizate în exterior
10. Nu apropiați membrele de elementele de tăiere!
11. Păstrați o distanță sigură față de dispozitivul de grădină în lucru
12. Protejați aparatul de umiditate.
13. În timpul funcționării instrumentului, nu puneți mâinile în orificii.
14. Deconectați încărcătorul înainte de reparații.
15. A doua clasă de protecție.
16. Încărcătorul este proiectat să funcționeze în interiorul spațiilor uscate.
17. Nu aruncați celule în foc.
18. Temperatura maximă admisă a celulelor.
19. Reciclarea
20. A nu se lăsa alte persoane în apropierea cositoarei în lucru.

CONSTRUCȚIE ȘI UTILIZARE

Cositoarea cu acumulator este instrument electric alimentat cu acumulator. Acțiunea este dată de curentul motorului continuu cu magneți permanenți. Acest tip de aparat este proiectat pentru activitățile din grădină. Cositoarea este proiectată pentru cosirea ierbii de pe marginile sau din colțurile peluzei, acolo unde nu se poate ajunge cu cositoarea normală.



Nu folosiți aparatul pentru alte scopuri străine.

DESCRIEREA PAGINILOR GRAFICE

Următoarea numerotare se referă la elementele dispozitivului prezentate în paginile grafice ale acestui manual.

1. Comutator de blocare
2. Comutator de pornire
3. Mâner auxiliar
4. Butonul de blocare a mânerului auxiliar
5. Buton de fixare a acumulatorului
6. Acumulator
7. LED-uri
8. Inel de blocare a mânerului de bază
9. Tub telescopic
10. Inel de blocare a tubului telescopic
11. Ghid cu roți
12. Cap
13. Buton de blocare a unghiului capului
14. Tijă pentru marginile
15. Protectoare
16. Buton de blocare
17. Fir de tăiere
18. Lamă de metal
19. Clapetă de siguranță
20. Capac
21. Carcasă suveică
22. Suveică

* Pot exista diferențe între desen și produsul

DESCRIEREA SEMNELOR GRAFICE UTILIZATE



ATENȚIE



ATENȚIONARE



MONTARE/ SETĂRI



INFORMAȚII

ECHIPAMENTE ȘI ACCESORII

- | | |
|----------------------------|----------|
| 1. Protectoare cu șuruburi | - 1 kpl. |
| 2. Tijă pentru margini | - 1 buc. |
| 3. Ghidaj cu roți | - 1 buc. |
| 4. Acumulator | - 2 buc. |
| 5. Încărcător | - 1 buc. |

PREGĂTIREA PENTRU MUNCĂ

SCOATEREA / INTRODUCEREA ACUMULATORULUI



- Apăsăți butonul de montare a acumulatorului (5) și trageți acumulatorul (6) (fig. A).
- Introduceți acumulatorul încărcat (6) în mâner până când auziți butonul de fixare a acumulatorului (5).

ÎNCĂRCAREA ACUMULATORULUI



Aparatul este livrat cu un acumulator parțial încărcat. Încărcarea acumulatorului trebuie efectuată în condiții în care temperatura mediului ambiant este de 4°C - 40°C. Acumulatorul nou sau unul care pentru o lungă perioadă de timp nu a fost folosit, va atinge capacitatea deplină de a furniza aproximativ 3 - 5 cicluri de încărcare și descărcare.



- Scoateți acumulatorul (6) din dispozitiv (fig. A).
- Conectați încărcătorul la acumulator (6) (fig. B).
- Porniți încărcătorul la o priză de alimentare (230V AC).



În carcasa acumulatorului (6) există două LED-uri (7) (fig. B), sistemul de iluminare este descris mai jos.

- **Se aprinde intermitent LED-ul roșu** - indică tensiune de conectare și indică faptul că are loc procesul de încărcare a acumulatorului.

- **Se aprinde intermitent LED-ul verde** (LED roșu stins) - indică faptul că bateria este complet încărcată.

 După încărcarea acumulatorului, LED-ul verde se va aprinde până când veți deconecta încărcătorul de la rețea.

 **În procesul de încărcare, acumulatorul devine foarte fierbinte. Nu încercați să lucrați după încărcare - așteptați ca acumulatorul să atingă temperatura camerei. Acest lucru va preveni bateria de daune.**

MONTAREA TIJEI DE MARGINE

 Tija pentru margini este destinată tăierii ierbii de pe margini sau colțuri ale gazonului. Acesta protejează linia de tăiere de la tăierea de marginile ascuțite, de ex. bordura din beton.

- Se montează tija pentru margini (14) de capul cositoarei (12), astfel încât partea proeminentă să fie îndreptată spre partea dinspre față a protectoarei (15), iar tija va ajunge în capul cositoarei (în cazul utilizării sale).
- În cazul în care tija pentru margini (14) nu este folosită pentru a roti la 90°, astfel încât partea proeminentă să fie orientată înspre partea de sus a capului (12) (fig. C).

MONTAREA PROTECTOAREI

 **Este interzis de a se lucra cu cositoarea fără protectoarea așezată.**

- Așezați protectoarea (15) pe construcția capacului (12), astfel încât cârligul protectoarei să ajungă la locul său.
- Asigurați-vă că firul de tăiere nu se află sub protectoare (15).
- Fixați protectoarea (15) prin strângerea șuruburilor de fixare a protectoarei (fig. D).

MONTAREA GHIDAJULUI CU ROTIȚE

 Ghidajul cu roțițe (11) poate fi utilizat atât în timpul cosirii orizontale, cât și verticale a marginii gazonului.

Pentru activitățile orizontale:

- Scoateți șurubul care fixează roțile ghidajului (11).
- Îndepărtați clema ghidajului cu roțițe (11) pe o poziție mai înaltă de montare, mai departe de cap (12), astfel încât să asigurați protectoarei (15) rularea în paralel cu solul (Fig. E).
- Strângeți șurubul care fixează ghidajul cu roțițe (11).

Pentru activitățile verticale:

- Scoateți șurubul care fixează roțile cu ghidajul (11).
- Îndepărtați clema ghidajului cu roțițe (11) pe o poziție de montare inferioară, mai aproape de cap (12), astfel încât ieșirea să fie compatibilă cu orificiul în ghidajul cu roțițe (11) (fig. F).
- Strângeți șurubul care fixează roțile cu ghidajul (11).

REGLAREA MÂNERULUI AUXILIAR

 Mânerul auxiliar a fost proiectat atât pentru persoanele dreptace, cât și stângace. Începând munca ar trebui să țineți întotdeauna cositoarea ferm cu ambele mâini, folosind ambele mâner.

- Apăsând simultan pe ambele butoane de blocare a mânerului auxiliar (4) se setează mânerul auxiliar (3) în cea mai convenabilă locație pentru lucru (fig. G).
- Eliberarea presiunii asupra butoanelor de blocare a mânerului auxiliar (4) va fi blocată în poziția aleasă.

REGLAREA LUNGIMII TUBULUI TELESCOPIC

 Reglarea lungimii tubului telescopic permite la reglarea înălțimii dispozitivelor pentru persoanele de înălțime și mărime diferită.

- Slăbiți inelul de blocare a tubului telescopic (10) așa cum este indicat de direcția de rotație.
- Introduceți/scoateți tubul telescopic (9) la lungimea dorită (fig. H).
- Blocați prin strângerea inelului de blocare a tubului telescopic (9).

SETAREA UNGHIULUI DE ÎNCLINARE A MÂNERULUI DE BAZĂ

 Datorită funcției practice de schimbare a poziției unghiului capului, în raport cu posibilitatea fundamentală a mânerului de tăiere a marginilor de peluze și cosirea în locuri greu accesibile, cum ar fi sub bănci, hamac, masă, etc.

- Apăsăți butonul de blocare a unghiului de înclinare al capului (13).
- Apăsând pe tubul telescopic (9), se selectează unghiul optim de înclinare a capului (fig. I).
- Eliberați butonul de blocare a unghiului de înclinare a capului (13), fapt ce duce la blocarea în mod automat a poziției dorite.

 **Este necesară prudență atunci când se utilizează cositoarea pentru marginii verticale de tăiere a peluzei. Ar trebui să stați în afara planului de rotație al firului de tăiere, pentru a evita pericolul de a lovi obiectul.**

MÂNERUL ROTATIV PRINCIPAL

 Datorită funcției de rotire a mânerului principal cu 90° în raport cu capul, este posibilă tăierea verticală a marginii gazonului.

- Slăbiți inelul de blocare a mânerului de bază (8).
- Se rotește mânerul esențial cu 90° (fig. J).
- Blocați strângerea inelului de blocare a mânerului de bază (8).

OPERARE/SETARE

PORNIRE / OPRIRE

 **Comutatorul cositoarei este protejat împotriva acționării accidentale.**

 **Pornire** - apăsați butonul de blocare (1) și ținând apăsat se apasă butonul de pornire (2) (fig. K).

Oprire - eliberați comutatorul butonul (2).

 **După oprirea motorului elementele tăietoare încă se rotesc. Nu încercați niciodată să blocați întrerupătorul în poziția pornit.**

Niciodată nu folosiți mașina de tuns în ploaie și în împrejurimi umede. Toate piesele trebuie să fie instalate în mod corespunzător și să îndeplinească cerințele pentru a asigura funcționarea corectă și sigură a cositoarei. Orice element de siguranță deteriorat sau o parte a unu element trebuie să fie reparat sau înlocuit imediat.

INSTRUCȚIUNI DE SIGURANȚĂ ȘI UTILIZARE EFICIENTĂ

- Cosind iarba înaltă ar trebui ca munca să fie realizată treptat, în straturi.
- Cositoarea ar trebui ținută departe de obiectele dure și plante.
- Cositoarea poate funcționa numai atunci când iarba este uscată.
- În timpul cosirii marginilor, cositoarea trebuie folosită de-a lungul marginii de gazon.

SCOATEREA FIRULUI DE TĂIERE

 Cositoarea este echipată cu un sistem de scoatere manuală a firului de tăiere. Ar trebui să se controleze starea și lungimea acesteia în timpul funcționării.

 Firul de tăiere poate fi extins prin apăsarea butonului de blocare a firului (16) (fig. L), trăgând de firul de tăiere (17). Excesul de linie de tăiere va fi tăiat cu lama de metal (18), amplasată în carcasa (15) (fig. L) după pornirea cositoarei.

ÎNȚREȚINERE ȘI OPERARE

 **Înainte de orice lucrare legată de instalarea, ajustarea, repararea sau serviciu trebuie să scoateți acumulatorul din aparat.**

 **A se păstra atenție cu privire la lamele de metal pentru tăierea firului de tuns.**

ÎNȚREȚINERE ȘI DEPOZITARE

- Se recomandă curățarea aparatului imediat după fiecare utilizare.
- Curățați în mod regulat fantele de ventilație din carcasa motorului.
- Îndepărtați regulat orice iarbă din carcasa și bobina cu fir de tăiere.
- Nu curățați niciodată aparatul cu apă, lichide agresive sau solvenți.
- Aparatul trebuie să fie curățat cu o perie sau o cârpă moale.
- Dispozitivul trebuie depozitat într-un loc uscat și nu la îndemâna copiilor.
- Dispozitivul se depozitează cu acumulatorul scos.

ÎNLOCUIREA BOBINEI CU FIR DE TĂIAT

- Folosiți bobine cu fir de tăiere corespunzătoare.
- Împingeți clemele de fixare (19) pe ambele părți ale carcasei bobinei (21).
- Scoateți capacul (20) din carcasa bobinei (21) (fig. M).
- Scoateți bobina (22) din carcasa bobinei (21).
- Curățați bine interiorul carcasei și orificiului bobinei, îndepărtând toate resturile de pământ și de iarbă.
- Derulați firul de tăiere (17) din bobina nouă (22), pe o lungime de aproximativ 15 cm.
- Treceți capătul firului de tăiere prin orificiul din carcasa bobinei (fig. L).
- Apăsăți ferm bobina (22) în carcasa bobinei (21).
- Se pune capacul (20) în carcasa bobinei (21) și împingeți până când se aude un clic. Capacul trebuie să fie complet încorporat în carcasa bobinei și dispozitivele de blocare de siguranță blocate (19).

 Orice fel de defect ar trebui să fie eliminat de către un service autorizat al producătorului.

PARAMETRII TEHNICI

DATE CALIFICĂRI

Cositoare cu acumulator	
Parametrii	Valoare
Tensiune acumulator	18V DC
Tip acumulator	Li-Ion
Capacitate acumulator	1300mAh
Frecvența percuției fără sarcină	8800 min ⁻¹
Lățimea cosirii	250 mm
Lungimea firului de tăiere	1,5 mm
Grosimea maximă de tăiere	III
Clasa de protecție	1,9 kg
Masă	2017

Încărcător	
Parametrii	Valoare
Tensiunea de alimentare	230V AC
Frecvența de alimentare	50Hz
Tensiune de încărcare	21V DC
Max.c de încărcare	400mA
Timpul de încărcare	3-5 h
Clasa de protecție	II
Masă	0,295 kg
Anul producției	2017

DATE LEGATE DE ZGOMOT ȘI VIBRAȚII



Informații legate de zgomot și vibrații

Nivelul de emiterie a zgomotului, cum ar fi nivelul presiunii acustice L_{pA} și nivelului de putere acustică L_{wA} și incertitudinea de măsurare K, date în instrucțiunile de mai jos, în conformitate cu EN 60335.

Nivelul de presiune acustică: $L_{pA} = 74$ dB(A) K = 3 dB(A)

Nivelul de putere acustică: $L_{wA} = 96$ dB(A) K = 3 dB(A)

Valoarea accelerațiilor vibrațiilor: $a_n = 3,3$ m/s² K = 1,5 m/s²

PROTEJAREA MEDIULUI



Produsele acționate electric nu pot fi aruncate la deșeurile menajere, trebuie predate la utilizarea lor de către întreprinderile corespunzătoare. Informații referitor la utilizare poate da vânzătorul produsului respectiv sau organele locale. Utilajele electrice și electronice uzate conțin substanțe dăunătoare mediului natural. Utilajele ne supuse reciclării sunt foarte periculoase pentru mediu și pentru sănătatea oamenilor.



Acumulatorii / bateriile nu trebuie aruncate împreună cu gunoierul menajer, nu se aruncă în foc sau în apă. Acumulatorii deteriorați sau uzați trebuie supuși unei reciclări corecte, în conformitate cu directiva actuală privind eliminarea acumulatorilor și bateriilor.

Li-Ion

* Se rezervă dreptul de a face schimbări.

"Grupa Topex SRL" Societate comanditară cu sediul în Varșovia str. Pogranicna 2/4 (în continuare "Grupa Topex") informează că, toate drepturile de autor referitor la instrucțiunile prezente (în continuare "instrucțiuni") atât conținutul, fotografiile, schemele, desenele cât și compoziția, aparțin exclusiv Grupa Topex-ului fiind ocrotite de drept în baza legii din 4 februarie 1994, referitor la drepturile autorului și similare (Legea 2006 nr.90 poz.631 cu republicările ulterioare). Copierea, schimbarea, publicarea, modificarea parțială sau totală cu scop comercial, fără acceptarea în scris a Grupa Topex-ului, este strict interzisă și poate fi trasă la răspundere de drept civil și penal.



PREKLAD PŮVODNÍHO NÁVODU K POUŽÍVÁNÍ

AKUMULÁTOROVÝ VYŽÍNAČ 52G549

POZOR: PŘED ZAHÁJENÍM POUŽÍVÁNÍ ZAŘÍZENÍ SI PEČLIVĚ PŘEČTĚTE TENTO NÁVOD A USCHOVEJTE JEJ PRO POZDĚJŠÍ POTŘEBU.

PODROBNĚ BEZPEČNOSTNÍ POKYNY

PODROBNĚ POKYNY PRO VYŽÍNAČE TRÁVY NAPÁJENÉ AKUMULÁTOREM

VÝSTRAHA: Při používání vyžinače dodržujte bezpečnostní předpisy. Z bezpečnostních důvodů je třeba, abyste si před zahájením používání vyžinače přečetli tento návod. Uchovejte jej pro pozdější potřebu.

- Toto zahradní zařízení není určeno pro použití osobami (včetně dětí) s omezenými fyzickými, smyslovými nebo duševními schopnostmi, nebo s nedostatkem zkušeností a znalostí, ledaže jim byl poskytnut dohled nebo instrukce týkající se použití přístroje osobou odpovědnou za bezpečnost.
- MĚJTE NA PAMĚTI:** Operátor či uživatel zodpovídá za úrazy či vzniklé ohrožení jiných osob a okolí.

PŘÍPRAVA

- Při sečení vždy noste pevnou obuv a dlouhé kalhoty.
- Vždy používejte osobní ochranné prostředky, např. ochranné brýle a chrániče sluchu.
- Pečlivě zkontrolujte terén, na kterém budete pracovat, a odstraňte veškeré předměty, které by mohly být odmrštěny otáčející se vyžinací strunou.
- Před použitím se vždy přesvědčte, zda není hlava vyžinače poškozená.
- Držte vyžinač oběma rukama tak, aby byla osa hlavy kolmo k zemi.

POUŽÍVÁNÍ

- Používejte vyžinač pouze za denního světla nebo při dobrém umělém osvětlení.
- Nesekejte mokrou trávu.
- Ujistěte se, že stojíte pevně na obou nohou. Na šikmých površích pracujte opatrně, aby nedošlo ke ztrátě rovnováhy.
- Při práci chodte, nikdy neběhejte.
- Nedávejte zahradní zařízení k používání dětem a osobám, které se neseznámily s tímto návodem.
- Nepokračujte v práci, pokud se v těsné blízkosti nacházejí cizí osoby, děti nebo zvířata.
- Sekejte trávu vždy napříč svahem, nikdy ne směrem nahoru nebo dolů.
- Při změně směru sečení postupujte s maximální opatrností.
- Při přenášení vyžinače vypněte motor.
- Nepoužívejte vyžinač s poškozenými kryty nebo bez přiložených krytů.
- Zapněte motor podle pokynů uvedených v návodu. Přesvědčte se, zda máte nohy v bezpečné vzdálenosti od vyžinací struny.
- Při zapínání motoru vyžinač nenaklánějte.
- Kovové vyžinací prvky nikdy nepřipevňujte.
- Dávejte pozor, abyste se neporanili o zařízení na zkracování struny.
- Přesvědčte se, zda nejsou ventilační otvory zaneseny nečistotami.
- Před spuštěním vyžinače zkontrolujte, zda držíte zařízení pevně oběma rukama.
- Zabraňte kontaktu rukou a nohou s otáčejícími se pohyblivými součástmi.
- Opravy vyžinače směřují provádět pouze autorizované osoby.
- Je nutné používat výhradně výrobcem doporučené náhradní díly.

ÚDRŽBA A SKLADOVÁNÍ

- Pro bezpečný provoz vyžinače udržujte veškeré součásti v bezvadném stavu.
- Pro zachování bezpečnosti vyměňte opotřebenou či poškozenou součásti.
- Chraňte vyžinač před působením vlhka.
- Uchovávejte zařízení mimo dosah dětí.
- Používejte vhodné vyžinací struny.

BEZPEČNOSTNÍ POKYNY TÝKAJÍCÍ SE AKUMULÁTORU

- V případě poškození a nesprávného užívání akumulátoru může dojít k uvolnění plynů. Provětrejte místnost a v případě potíží se poradte s lékařem. Plyny mohou poškodit dýchací cesty.
- V případě nevhodných provozních podmínek může dojít k vylití elektrolytu z baterie; vyhněte se kontaktu s ním. Při náhodném kontaktu opláchněte elektrolyt velkým množstvím vody. V případě kontaktu s očima kontaktujte dodatečně lékaře. Vyteklý elektrolyt může způsobit podráždění očí nebo popálení.
- Neotevírejte akumulátor – existuje nebezpečí zkratu.
- Nepoužívejte akumulátor elektrického nářadí během deště.
- Vždy udržujte akumulátor mimo zdroj tepla. Nenechávejte akumulátor po delší dobu v prostředí s vysokými teplotami (v místech s přímým slunečním zářením, v blízkosti topných těles nebo kdekoli tam, kde teplota překračuje 50 °C).

BEZPEČNOSTNÍ POKYNY TÝKAJÍCÍ SE NABÍJEČKY AKUMULÁTORU

- Toto zařízení není určeno pro použití osobami (včetně dětí) s omezenými fyzickými, smyslovými nebo duševními schopnostmi, nebo s nedostatkem zkušeností a znalostí, ledaže jim byl poskytnut dohled nebo instrukce týkající se používání zařízení osobou odpovědnou za bezpečnost.
- Dávejte pozor na děti, aby si se zařízením nehrály.
- Nevystavujte nabíječku působení vlhkosti nebo vody.** Proniknutí vody do nabíječky zvyšuje nebezpečí úrazu elektrickým proudem. Používejte nabíječku pouze uvnitř suchých prostorů.
- Před zahájením jakékoli údržby nebo čištění nabíječky je třeba ji odpojit od elektrické sítě.
- Nepoužívejte nabíječku nacházející se na hořlavém podloží (např. papír, textilie) a také v sousedství hořlavých látek.** Vzhledem k tomu, že se teplota nabíječky během nabíjení zvyšuje, existuje nebezpečí požáru.
- Pokaždé před použitím zkontrolujte stav nabíječky, kabelu a zástrčky. Nepoužívejte nabíječku v případě zjištění poškození. Nepokoušejte se o rozmontování nabíječky.** Veškeré opravy smí provádět pouze autorizovaný servis. V případě nesprávné montáže nabíječky hrozí nebezpečí zásahu elektrickým proudem nebo vzniku požáru.
- Děti a osoby fyzicky, duševně nebo psychicky postižené a také jiné osoby, jejichž zkušenosti nebo znalosti nejsou dostačující pro obsluhu nabíječky s dodržením veškerých bezpečnostních zásad, by neměly obsluhovat nabíječku bez dohledu odpovědné osoby. V opačném případě existuje nebezpečí, že zařízení bude použito nevhodným způsobem, následkem čehož může dojít k poranění.
- Pokud nabíječku nepoužíváte, odpojte ji od elektrické sítě.

POZOR! I přes použití konstrukce z podstaty věci bezpečné, používání zajišťujících prostředků a dodatečných ochranných prostředků, vždy existuje reziduální riziko poranění během práce.

Pokud se akumulátory Li-ion zahřejí na vysokou teplotu nebo zkratují, mohou vytéct, vznítit se nebo explodovat. Neskladujte je v autě během horkých a slunečných dní. Neotevírejte akumulátor. Akumulátory Li-ion obsahují elektronická bezpečnostní zařízení, která, pokud budou poškozena, mohou způsobit, že se akumulátor vznítí nebo exploduje.

VYSVĚTLIVKY K POUŽITÝM PIKTOGRAMŮM

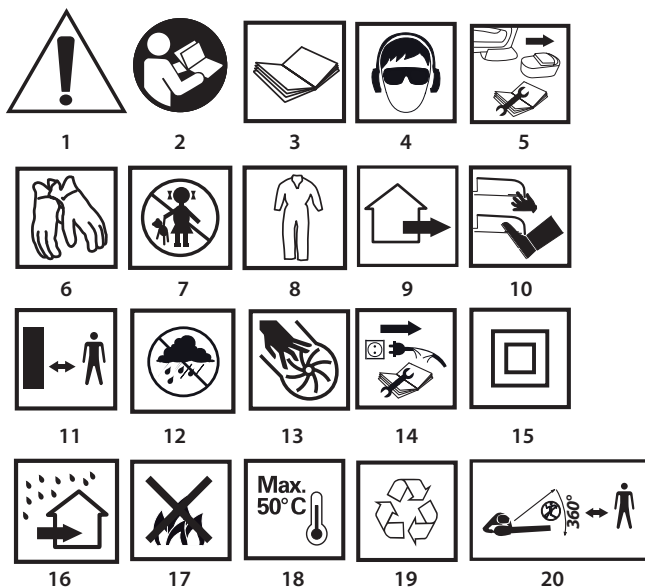

- POZOR Dbejte zvláštních bezpečnostních opatření.
- Přečtěte si tento návod k obsluze a respektujte v něm uvedené upozornění a bezpečnostní pokyny!
- Používejte osobní ochranné prostředky (uzavřené ochranné brýle, chrániče sluchu).
- Před zahájením činností spojených s nastavením nebo čištěním vyjměte akumulátor ze zařízení.
- Používejte ochranné rukavice.
- Zabraňte přístupu dětí k zařízení.
- Noste ochranný oděv.
- Zahradní zařízení je určeno k práci ve venkovním prostoru.

- Zabraňte kontaktu končetin s vyžínacími prvky!
- Udržujte bezpečnou vzdálenost od pracujícího zahradního zařízení.
- Chraňte zařízení před vlhkem.
- Během práce zařízení nedávejte ruce do otvorů.
- Odpojte nabíječku před opravou.
- Druhá třída ochrany.
- Nabíječka je určena k práci pouze uvnitř suchých prostorů.
- Neházejte články do ohně.
- Maximální přípustná teplota článků.
- Recyklace.
- Zabraňte přístupu jiných osob do míst, kde používáte vyžinač.

KONSTRUKCE A POUŽITÍ

Akumulátorový vyžinač je elektrické nářadí napájené z akumulátoru. Je poháněno komutátorovým motorem na stejnosměrný proud s permanentními magnety. Zařízení tohoto typu je určeno k provádění prací na zahradách. Vyžinač byl navržen pro vyžínání trávy na okrajích nebo v rozích trávníků a záhonů, kde se sekačka nemůže dostat.



Elektrické zařízení je nutné používat v souladu s jeho určením.

POPIS STRAN S VYOBRAZENÍMI

Níže uvedené číslování se vztahuje k prvkům zařízení znázorněným na vyobrazeních v tomto návodu.

- Tlačítko pro blokování zapínače
- Zapínač
- Pomocná rukojeť
- Tlačítka pro blokování pomocné rukojeti
- Tlačítko pro upevnění akumulátoru
- Akumulátor
- LED diody
- Kroužek pro blokování hlavní rukojeti
- Teleskopická trubka
- Kroužek pro blokování teleskopické trubky
- Vodítko s koly
- Hlava
- Tlačítko pro blokování úhlu naklonění hlavy
- Tyč na okraje
- Kryt
- Tlačítko pro blokování struny
- Vyžínací struna
- Kovové ostří
- Pojistné západky
- Kryt
- Pouzdro cívky
- Cívka

* Skutečný výrobek se může lišit od vyobrazení.

POPIS POUŽITÝCH GRAFICKÝCH OZNAČENÍ

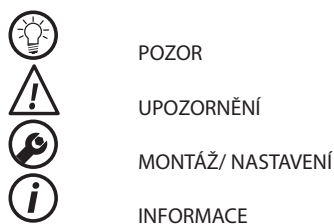

VYBAVENÍ A PŘÍSLUŠENSTVÍ

- | | |
|-------------------|----------|
| 1. Kryt se šrouby | - 1 sada |
| 2. Tyč na okraje | - 1 ks |
| 3. Vodítko s koly | - 1 ks |
| 4. Akumulátor | - 2 ks |
| 5. Nabíječka | - 1 ks |

PŘÍPRAVA K PRÁCI

VYJÍMÁNÍ / VKLÁDÁNÍ AKUMULÁTORU



- Stiskněte tlačítko upevnění akumulátoru (5) a vsuňte akumulátor (6) (obr. A).
- Vložte nabitý akumulátor (6) do úchytu v rukojeti, až do slyšitelného zaklapnutí tlačítka upínání akumulátoru (5).

NABÍJENÍ AKUMULÁTORU



Zařízení je dodáváno z částečně nabitým akumulátorem. Nabíjení akumulátoru provádějte v prostředí s teplotami v rozmezí 4°C - 40°C. Nový akumulátor nebo akumulátor, který nebyl delší dobu používán, dosáhne plné schopnosti napájení po cca 3-5 cyklech nabití a vybití.

- Vyměňte akumulátor (6) ze zařízení (obr. A).
- Připojte nabíječku k akumulátoru (6) (obr. B).
- Zapojte nabíječku do síťové zásuvky (230V AC).

V krytu akumulátoru (6) jsou 2 LED diody (7) (obr. B), jejichž systém svícení je popsán níže.

- **Svícení červené diody** – signalizuje připojení napětí a informuje, že probíhá proces nabíjení akumulátoru.
- **Svícení zelené diody** (červená dioda zhasne) – znamená, že akumulátor je úplně nabitý.

Po nabití akumulátoru bude zelená dioda svítit do doby odpojení nabíječky od napájecí sítě.

Během procesu nabíjení se akumulátory velmi silně zahřívají. Nezkoušejte práci ihned po nabití – vyčkejte, dokud akumulátor nedosáhne pokojové teploty. Tím se zabrání poškození akumulátoru.

MONTÁŽ TYČE NA OKRAJE

Tyč na okraje je určena pro vyžínání trávy na okrajích nebo v rozích trávníků. Chrání vyžínací strunu proti profíznutí ostrými hranami, např. betonové obrubníky chodníků.

- Namontujte tyč na okraje (14) k hlavě vyžínače (12) tak, aby její vyčnívající část byla namířena k přední části krytu (15), a tyč se dostala na drážku v hlavě (v případě jejího použití).
- V případě, že se tyč na okraje (14) nepoužívá, otočte ji o 90° tak, aby byla vyčnívající část namířena k horní části hlavy (12) (obr. C).

MONTÁŽ KRYTU

Nepoužívejte vyžínač bez nasazeného krytu.

- Umístěte kryt (15) na víko hlavy (12) tak, aby závěs krytu zapadl na příslušné místo.
- Přesvědčte se, zda se vyžínací struna nedostala pod kryt (15).
- Namontujte víko (15) zašroubováním šroubu upevňujícího kryt (obr. D).

MONTÁŽ VODÍTKA S KOLY

Vodítko s koly (11) lze použít jak během vyžínání horizontálních povrchů, tak i při vertikálním vyžínání okrajů trávníku.

Pro horizontální práci:

- Povolte šroub, který upevňuje vodítko s koly (11).
- Zasuňte objímku vodítka s koly (11) do vyšší polohy montáže, co nejdále od hlavy (12) tak, aby bylo zajištěno vedení krytu (15) rovnoběžně se zemí (obr. E).
- Utáhněte šroub, který upevňuje vodítko s koly (11).

Pro vertikální práci:

- Povolte šroub, který upevňuje vodítko s koly (11).
- Zasuňte objímku vodítka s koly (11) do nižší polohy montáže, co nejbližší hlavy (12) tak, aby byla vzájemně sladěna drážka s otvorem ve vedení s koly (11) (obr. F).
- Utáhněte šroub, který upevňuje vodítko s koly (11).

NASTAVENÍ POMOCNÉ RUKOJETI

Pomocná rukojeť byla navržena pro praváky i leváky. Při zahajování činnosti vždy pevně držte vyžínač oběma rukama za obě rukojeti.

- Stisknutím současně obou tlačítek pomocné rukojeti (4) nastavte pomocnou rukojeť (3) do nejvýhodnější polohy pro vykonávanou činnost (obr. G).
- Uvolněním přitlaku na tlačítka pro blokování pomocné rukojeti (4) se rukojeť zablokuje ve vybrané poloze.

SEŘÍZENÍ DÉLKY TELESKOPICKÉ TRUBKY

Seřízení délky teleskopické trubky umožňuje přizpůsobit výšku zařízení výšce a postavě operátora.

- Povolte kroužek pro blokování teleskopické trubky (10) v souladu s označeným směrem otáčení.
- Vysuňte / zasuňte teleskopickou trubku (9) na požadovanou délku (obr. H).
- Zablokujte utažením kroužku pro blokování teleskopické trubky (9).

NASTAVENÍ ÚHLU NAKLONĚNÍ HLAVNÍ RUKOJETI

Díky praktické funkci změny polohy otočné hlavy vůči hlavní rukojeti máte možnost vyžínat okraje trávníků a záhonů a sekát trávu v těžce dostupných místech, např. pod lavicí, houpací sítí, stolem apod.

- Stiskněte tlačítko pro blokování úhlu naklonění hlavy (13).
- Přitlakem na teleskopickou trubku (9) vyberte požadovaný úhel naklonění hlavy (obr. I).
- Uvolněte přitlak na tlačítko pro blokování úhlu naklonění hlavy (13), což způsobí automatické zablokování zvolené polohy.

Při používání vyžínače k vertikálnímu vyžínání okrajů trávníků a záhonů postupujte s maximální opatrností. Zdržujte se mimo plochu otáčení vyžínací struny, abyste nebyli zasaženi odmrštěným předmětem.

OTOČNÁ HLAVNÍ RUKOJEŤ

Díky funkci otočení hlavní rukojeti o 90° vůči otočné hlavě existuje možnost vertikálního vyžínání okrajů trávníků a záhonů.

- Povolte kroužek pro blokování hlavní rukojeti (8).
- Otočte hlavní rukojeť o 90° (obr. J).
- Zablokujte utažením kroužku pro blokování hlavní rukojeti (8).

PROVOZ / NASTAVENÍ

ZAPÍNÁNÍ / VYPÍNÁNÍ

Zapínač vyžínače je vybaven pojistkou proti náhodnému spuštění.

Zapnutí – stiskněte tlačítko pro blokování zapínače (1) a stiskněte tlačítko zapínače (2) (obr. K).

Vypnutí - uvolněte přitlak na tlačítko zapínače (2).

Po vypnutí motoru se řezné prvky ještě nějakou dobu otáčejí. Nepokoušejte se zablokovat zapínač v poloze zapnuto.

Nepoužívejte vyžínač za deště nebo ve vlhkém prostředí. Veškeré součásti musí být řádně namontované a musí splňovat požadavky pro správný a bezpečný provoz vyžínače. Jakýkoliv poškození bezpečnostní prvek nebo součást je třeba ihned opravit nebo vyměnit.

POKYNY PRO BEZPEČNÉ A EFEKTIVNÍ POUŽÍVÁNÍ

- Vyžínání vysoké trávy provádějte postupně, po vrstvách.
- Zabraňte kontaktu vyžínače s tvrdými předměty a okrasnými rostlinami.
- Používejte vyžínač pouze v případě, že je tráva suchá.
- Při vyžínání okrajů vedte zařízení podél okrajů trávníku.

VYSOUVÁNÍ VYŽÍNACÍ STRUNY

Vyžínač je vybavený ručním systémem vysouvání odvíjení vyžínací struny. Kontrolujte její stav a pracovní délku během práce.

Vyžínací strunu lze vysunout po stisknutí tlačítka pro blokování struny (16) (obr. L) tažením za vyžínací strunu (17). Po spuštění vyžínače odřízne kovové ostří (18) umístěné v krytu (15) (obr. L) přebytečný kus vyžínací struny.

PÉČE A ÚDRŽBA

Před zahájením jakýchkoliv činností spojených s instalací, seřizováním, opravami nebo údržbou je nutné vyjmout akumulátor ze zařízení.

Zachovávejte opatrnost kvůli ostří ke zkracování vyžínací struny.

ÚDRŽBA A SKLADOVÁNÍ

- Doporučuje se čistit zařízení ihned po každém použití.
- Pravidelně čistěte ventilační štěrbinu v krytu motoru.
- Pravidelně odstraňujte zbytky trávy z krytu a cívký s vyžínací strunou.
- Nikdy k čištění zařízení nepoužívejte vodu, agresivní kapaliny či rozpouštědla.
- Čistěte zařízení pomocí kartáče nebo jemného hadříku.
- Uchovávejte vyžínač na suchém místě mimo dosah dětí.
- Zařízení by se mělo skladovat s vyjmutou baterií.

VÝMĚNA CÍVKY S VYŽÍNACÍ STRUNOU

- Používejte doporučené cívký s vyžínací strunou.
- Stiskněte pojistné západky (19) po obou stranách krytu cívký (21).
- Sejměte víko (20) z krytu cívký (21) (obr. M).
- Vyměňte cívký (22) z krytu cívký (21).
- Pečlivě očistěte vnitřek krytu a usazení cívký, odstraňte veškeré zbytky hlíny a trávy.
- Odvíňte vyžínací strunu (17) z nové cívký (22) do délky asi 15 cm.
- Protáhněte konec vyžínací struny otvorem v krytu cívký (obr. L).
- Pevně zatlačte cívký (22) do krytu cívký (21).
- Nasadte víko (20) v pouzdře cívký (21) a zatlačte do zacvaknutí. Víko musí být řádně nasazeno v krytu cívký a fixováno pojistnými západkami (19).

Veškeré závady je nutné nechat odstranit v autorizovaném servisu výrobce.

JMENOVITÉ ÚDAJE

Akumulátorový vyžinač	
Parametr	Hodnota
Napětí akumulátoru	18V DC
Typ akumulátoru	Li-Ion
Kapacita akumulátoru	1300mAh
Otáčky vřetene bez zatížení	8800 min ⁻¹
Šířka sečení	250 mm
Průměr vyžínací struny	1,5 mm
Třída ochrany	III
Hmotnost	1,9 kg
Rok výroby	2017

Nabíječka	
Parametr	Hodnota
Napájecí napětí	230V AC
Napájecí kmitočet	50Hz
Nabíjecí napětí	21V DC
Max. nabíjecí proud	400mA
Doba nabíjení	3-5 h
Třída ochrany	II
Hmotnost	0,295 kg
Rok výroby	2017

ÚDAJE O HLUKU A VIBRACÍCH



Informace týkající se hluku a vibrací

Hladiny emise hluku, jakými jsou hladiny emise akustického tlaku L_{pA} , hladiny akustického výkonu L_{wA} a nejistota měření K jsou uvedeny v návodu níže v souladu s normou EN 60335.

Hladina akustického tlaku: $L_{pA} = 74$ dB(A) K = 3 dB(A)

Hladina akustického výkonu: $L_{wA} = 96$ dB(A) K = 3 dB(A)

Hodnota zrychlení vibrací: $a_h = 3,3$ m/s² K = 1,5 m/s²

OCHRANA ŽIVOTNÍHO PROSTŘEDÍ

	Elektricky napájené výrobky nevyhazujte spolu s domácím odpadem, nýbrž odevzdejte je k likvidaci v příslušných závodech pro zpracování odpadu. Informace ohledně likvidace Vám poskytne prodejce nebo místní úřady. Použitá elektrická a elektronická zařízení obsahují látky škodlivé pro životní prostředí. Nerecyklovatelná zařízení představují potenciální nebezpečí pro životní prostředí a zdraví osob.
	Akumulátory / baterie nevyhazujte do domovního odpadu, je zakázáno vyhazovat je do ohně a vody. Poškozené nebo opotřebované akumulátory řádně recyklujte v souladu s platnou směrnici týkající se akumulátorů a baterií.

* Právo na provádění změn je vyhrazeno.

„Grupa Topex Spółka z ograniczoną odpowiedzialnością“ Spółka komandytowa se sídlem ve Varšavě, na ul. Pograniczna 2/4 (dále jen: „Grupa Topex“) informuje, že veškerá autorská práva k obsahu tohoto návodu (dále jen: „návod“), včetně m.j. textu, použitých fotografií, schémat, výkresů a také jeho uspořádání, náleží výhradně firmě Grupa Topex a jsou právně chráněna podle zákona ze dne 4. února 1994, o autorských právech a právech příbuzných (sbírka zákonů z roku 2006 č. 90 položka 631 s pozdějšími změnami). Kopírování, zpracovávání, zveřejňování či modifikování celého návodu jakož i jeho jednotlivých částí pro komerční účely bez písemného souhlasu firmy Grupa Topex je přísně zakázáno a může mít za následek občanskoprávní a trestní stíhání.



PREKLAD PŮVODNÉHO NÁVODU NA POUŽITÍ

AKUMULÁTOROVÝ VYŽINAČ 52G549

UPOZORNENIE: PREDTÝM, AKO ZAČNETE POUŽÍVAŤ ZARIADENIE, JE POTREBNÉ SI POZORNE PREČÍTAŤ TENTO NÁVOD A USCHOVAŤ HO NA ĎALŠIE POUŽITIE.

DETAILNÉ BEZPEČNOSTNÉ PREDPISY

ŠPECIÁLNE POŽIADAVKY PRE VYŽINAČE TRÁVY NAPÁJANÉ AKUMULÁTOROM

UPOZORNENIE: Pri práci s vyžinačom dodržiavajte bezpečnostné predpisy. V záujme vlastnej bezpečnosti, ako aj bezpečnosti okolostojacich osôb si pred začatím práce s vyžinačom prečítajte tento návod. Návod uschovajte na ďalšie použitie.

- Toto záhradné náradie nie je určené na používanie osobami (vrátane detí) s obmedzenými fyzickými, zmyslovými alebo psychickými schopnosťami, osobami s nedostatočnými skúsenosťami s prístrojom a osobami, ktoré nie sú oboznámené s prístrojom. Takéto používanie je možné, iba ak sa uskutočňuje pod dozorom inej osoby alebo v súlade s pokynmi na obsluhu prístroja, ktoré boli poskytnuté osobami zodpovednými za ich bezpečnosť.
- UPOZORNENIE.** Obsluhujúca osoba alebo používateľ je zodpovedný za nehody spôsobené iným osobám a okoliu alebo ich ohrozenie.

PRÍPRAVA

- Pri kosení majte vždy obutú pevnú obuv a oblečené dlhé nohavice.
- Vždy používajte prostriedky osobnej ochrany, ako sú ochranné okuliare a chrániče sluchu.
- Dôkladne skontrolujte terén, na ktorom budete pracovať a odstráňte z neho všetky predmety, ktoré môžu byť odrazené otáčajúcou sa vyžínacou strunou.
- Skôr, ako začnete pracovať, skontrolujte, či hlavica vyžinača nie je poškodená.
- Vyžinač držte obidvomi rukami tak, aby os hlavice bola kolmá na podklad.

POUŽÍVANIE

- Koste iba pri dennom svetle alebo pri dostatočnom umelom osvetlení.
- Vyhýbajte sa koseniu mokrej trávy.
- Vždy sa uistite, že stojíte nohami pevne na zemi. Na naklonených povrchoch pracujte opatrne, aby ste nestratili rovnováhu.
- Vždy kráčajte, nikdy nebežte.
- Záhradné náradie nedovoľte používať deťom ani osobám, ktoré sa neoboznámili s týmto návodom.
- Prácu prerušte, ak sa v blízkom okolí nachádzajú ďalšie osoby, deti alebo zvieratá.
- Koste vždy krížom cez svah, nikdy nie smerom hore alebo dolu.
- Pri zmene smeru kosenia dodržte mimoriadnu opatrnosť.
- Pri prenášaní vyžinača vypnite motor.
- Nepracujte s vyžinačom s poškodenými krytmi, plášťami alebo bez pripojených krytov.
- Motor zapínajte podľa návodu na obsluhu, pričom dávajte pozor, či máte nohy v bezpečnej vzdialenosti od vyžínacej struny.
- Pri zapínaní motora vyžinač nenakláňajte.
- V žiadnom prípade neupevňujte kovové rezné súčiastky.
- Budte opatrní, aby ste sa nezranili zariadením na odstrihávanie dĺžky struny.
- Uistite sa, či vetracie otvory nie sú zanesené nečistotami.
- Pred naštartovaním vyžinača skontrolujte, či zariadenie držíte pevne oboma rukami.
- Ruky a nohy majte v bezpečnej vzdialenosti od otáčajúcich sa pohyblivých častí.
- Opravy vyžinača môžu vykonávať iba oprávnené osoby.
- Používajte výlučne náhradné diely odporúčané výrobcom.

ÚDRŽBA A SKLADOVANIE

- Všetky súčiastky udržiavajte v náležitom stave, aby ste mali istotu, že zariadenie bude bezpečne pracovať.
- V záujme zachovania bezpečnosti vymeňte opotrebované alebo poškodené diely.
- Vyžinač chráňte pred vlhkosťou.

- Uchovávajte mimo dosahu detí.
- Používajte iba vyžínacie struny vhodného typu.

BEZPEČNOSTNÉ POKYNY TÝKAJÚCE SA AKUMULÁTORA

- V prípade poškodenia a nesprávneho používania akumulátora môže dôjsť k unikaniu výparov. Miestnosť vyvetrajte a v prípade problémov kontaktujte lekára. Výpary môžu mať škodlivý vplyv na dýchacie cesty.
- V prípade nesprávnych podmienok používania môže dôjsť k vytekaniu elektrolytu z batérie; zabráňte kontaktu s ním. Ak dôjde k náhodnému kontaktu s elektrolytom, opláchnite ho hojným množstvom vody. V prípade kontaktu s očami sa poraďte aj s lekárom. Vytečený elektrolyt môže spôsobiť podráždenie očí alebo popáleniny.
- Akumulátor neatvárajte – hrozí nebezpečenstvo skratu.
- Akumulátor nepoužívajte v daždi.
- Akumulátor vždy udržiavajte v bezpečnej vzdialenosti od tepelného zdroja. Nie je dovolené nechávať ho dlhší čas v prostredí s vysokou teplotou (na miestach s priamym slnečným svetlom, v blízkosti ohrievačov alebo na miestach s teplotou nad 50°C).

BEZPEČNOSTNÉ POKYNY TÝKAJÚCE SA NABÍJAČKY AKUMULÁTORA

- Zariadenie nie je určené na používanie osobami (vrátane detí) s obmedzenými fyzickými, zmyslovými alebo psychickými schopnosťami, osobami s nedostatočnými skúsenosťami s prístrojom a osobami, ktoré nie sú oboznámené s prístrojom. Takéto používanie je možné, iba ak sa uskutočňuje pod dozorom inej osoby alebo v súlade s pokynmi na obsluhu prístroja, ktoré boli poskytnuté osobami zodpovednými za ich bezpečnosť.
- Dávajte pozor na deti, aby sa nehrali so zariadením.
- **Nabíjačku nevystavujte pôsobeniu vlhkosti alebo vody.** Preniknutie vody do nabíjačky zvyšuje riziko úrazu elektrickým prúdom. Nabíjačku používajte len v suchých miestnostiach.
- Pred začatím akejkoľvek činnosti súvisiacej s údržbou alebo čistením nabíjačky ju odpojte od siete elektrického napätia.
- **Nepoužívajte nabíjačku umiestnenú na horľavom podklade (napr. papier, textil), ani v blízkosti horľavých látok.** Vzhľadom na zvýšenie teploty nabíjačky počas nabíjania hrozí nebezpečenstvo požiaru.
- **Vždy pred použitím skontrolujte stav nabíjačky, kábla a kolíka. Ak skonštatujete poškodenie – nabíjačku nepoužívajte. V žiadnom prípade sa nabíjačku nepokúšajte rozoberať.** Všetky opravy zverte autorizovanému servisnému stredisku. Nesprávne uskutočnená montáž nabíjačky môže byť príčinou úrazu elektrickým prúdom alebo požiaru.
- Deti a fyzicky, emocionálne alebo psychicky postihnuté osoby, ako aj iné osoby, ktoré nemajú dostatočné skúsenosti alebo znalosti na to, aby obsluhovali nabíjačku pri dodržaní všetkých bezpečnostných zásad, by nabíjačku nemali obsluhovať bez dozoru zodpovednej osoby. V opačnom prípade hrozí nebezpečenstvo, že zariadenie bude použité nesprávne, čo môže viesť k zraneniam.
- Keď sa nabíjačka nepoužíva, odpojte ju z elektrickej siete.

POZOR! Napriek použitiu vo svojej podstate bezpečnej konštrukcie, používaniu bezpečnostných prostriedkov a dodatočných ochranných prostriedkov vždy existuje minimálne riziko úrazov pri práci.

Akumulátory Li-Ion môžu vytiecť, zapáliť sa alebo vybuchnúť v prípade nahriatia na vysokú teplotu alebo skratu. Nie je dovolené odkladať ich v aute počas horúcich a slnečných dní. Akumulátor neatvárajte. Akumulátory Li-Ion obsahujú elektronické bezpečnostné zariadenia, ktoré v prípade poškodenia môžu spôsobiť, že akumulátor sa zapáli alebo vybuchne.

YYSVETLENIE POUŽITÝCH PIKTOGRAMOV



1. POZOR! Dodržiavajte mimoriadne bezpečnostné opatrenia.
- 2,3. Prečítajte si návod na obsluhu, dodržiavajte výstrahy a bezpečnostné pokyny, ktoré sa v ňom nachádzajú!
4. Používajte prostriedky osobnej ochrany (chrániče očí, ochranu sluchu).
5. Skôr, ako začnete nastavovať alebo čistiť zariadenie, vyberte z neho akumulátor.
6. Používajte ochranné rukavice.
7. Zabráňte prístupu detí do blízkosti zariadenia.
8. Používajte ochranný odev.
9. Záhradné zariadenie určené na prácu v exteriéroch
10. Ruky a nohy udržiavajte v bezpečnej vzdialenosti od rezných častí!
11. Dodržiavajte bezpečnú vzdialenosť od pracujúceho záhradného zariadenia
12. Zariadenie chráňte pred vlhkosťou.
13. Počas práce zariadenia nekladajte ruky do otvorov.
14. Pred opravou odpojte nabíjačku.
15. Druhá ochranná trieda.
16. Nabíjačka je určená na použitie v suchých interiéroch.
17. Články nevyhadzujte do ohňa.
18. Maximálna prípustná teplota článkov.
19. Recyklácia.
20. Nedovoľte iným osobám vstupovať do pracovného priestoru vyžínacza.

KONŠTRUKCIA A POUŽITIE

Akumulátorový vyžínáč je elektrické náradie napájané z akumulátora. Poháňané je komutátorovým motorom na jednosmerný prúd s trvalými magnetmi. Zariadenie tohto typu je určené na vykonávanie prác v záhrade pri dome. Vyžínáč bol navrhnutý na vyžínanie trávy na okrajoch alebo v rohoch trávnikov a záhonov, tam kde nie je možný prístup kosačkou.



Elektrické náradie nepoužívajte v rozpore s účelom, na ktorý bolo vyrobené.

YYSVETLIVKY KU GRAFICKEJ ČASTI

Nasledujúce číslovanie sa vzťahuje na časti zariadenia zobrazené v grafickej časti tohto návodu.

1. Aretačné tlačidlo spínača
2. Spínač
3. Pomocná rukoväť
4. Aretačné tlačidlá pomocnej rukoväte
5. Tlačidlo na vloženie akumulátora
6. Akumulátor
7. Diódy LED
8. Aretačný krúžok hlavnej rukoväte
9. Teleskopická trubica
10. Aretačný krúžok teleskopической trubice
11. Vodiaca lišta s kolesami
12. Hlavica
13. Aretačné tlačidlo uhla sklonu hlavice

14. Drôt na okraje
15. Kryt
16. Aretačné tlačidlo struny
17. Vyžínacia struna
18. Kovová čepeľ
19. Bezpečnostné západky
20. Veko
21. Plášť cievky
22. Cievka

* Obrázok a výrobok sa nemusia úplne zhodovať

OPIS POUŽITÝCH GRAFICKÝCH ZNAKOV



UPOZORNENIE



VÝSTRAHA



MONTÁŽ/NASTAVENIA



INFORMÁCIA

VYBAVENIE A PRÍSLUŠENSTVO

- | | |
|-----------------------------|-------------|
| 1. Kryt so skrutkami | - 1 súprava |
| 2. Drôt na okraje | - 1 ks |
| 3. Vodiaca lišta s kolesami | - 1 ks |
| 4. Akumulátor | - 2 ks |
| 5. Nabíjačka | - 1 ks |

PRED UVEDENÍM DO PREVÁDZKY

VOBYBERANIE / VKLADANIE AKUMULÁTORA



- Stlačte tlačidlo na upevnenie akumulátora (5) a akumulátor vysuňte (6) (obr. A).
- Nabitý akumulátor (6) vsuňte do skľučovadla v rukoväti až do zreteľného zacvaknutia tlačidla na upevnenie akumulátora (5).

NABÍJANIE AKUMULÁTORA



Zariadenie sa dodáva s čiastočne nabitým akumulátorom. Nabíjanie akumulátora je potrebné uskutočniť pri okolitej teplote 4°C - 40°C. Nový alebo dlhší čas nepoužívaný akumulátor dosiahne ideálnu schopnosť nabíjania približne po 3 - 5 cykloch nabíjania a vybitia.



- Akumulátor vyberte (6) zo zariadenia (obr. A).
- Nabíjačku pripojte do akumulátora (6) (obr. B).
- Nabíjačku zapojte do zásuvky nabíjania el. prúdu (230V AC).



V plášti akumulátora (6) sa nachádzajú 2 diódy LED (7) (obr. B), ich systém svietenia je opísaný v nasledujúcej časti.

- **Rozsvietená červená dióda** – signalizuje pripojenie napätia a informuje, že prebieha proces nabíjania akumulátora.
- **Rozsvietená zelená dióda** (zhasnutá červená dióda) – signalizuje, že akumulátor je úplne nabitý.



Po nabití akumulátora bude zelená dióda svietiť, až kým nabíjačku neodpojíte zo siete napájania.



Počas nabíjania sa akumulátory veľmi silno nahrievajú. Nezačínajte pracovať hneď po nabíjaní – počkajte, kým akumulátor nedosiahne izbovú teplotu. Zabráni sa tým poškodeniu akumulátora.

MONTÁŽ DRÔTU NA OKRAJE



Drôt na okraje je určený na strihanie trávy na okrajoch alebo v rohoch trávnikov. Chráni vyžínaciu strunu pred prerezaním ostrými okrajmi, napr. betónovými okrajmi chodníkov.

- Drôt na okraje (14) prímontujte k hlavicí vyžínača (12) tak, aby bola jeho vyčnievajúca časť nasmerovaná k prednej časti krytu (15), a drôt zapadol do výstupkov v hlavici (v prípade jeho použitia).
- Ak drôt na okraje (14) nepoužívate, otočte ho o 90° tak, aby bola vyčnievajúca časť obrátená smerom k vrchnej časti hlavice (12) (obr. C).



MONTÁŽ KRYTU

S vyžínačom nie je dovolené pracovať bez založeného krytu.



- Kryt (15) založte na plášť hlavice (12) tak, aby sa záves krytu dostal do svojho vedenia.
- Uistite sa, či sa vyžínacia struna nenachádza pod krytom (15).
- Kryt (15) upevnite pomocou skrutiek na upevnenie krytu (obr. D).

MONTÁŽ VODIACEJ LIŠTY S KOLESAMI



Vodiaca lišta s kolesami (11) môže byť využitá tak pri vyžínaní vodorovných plôch ako aj pri zvislom kosení okrajov trávnikov.

Na vodorovnú prácu:

- Odskrutkujte skrutku upevňujúcu vodiacu lištu s kolesami (11).
- Objímku vodiacej lišty s kolesami (11) nasuňte do vyššej polohy montáže, ďalej od hlavice (12) tak, aby mal kryt zaručené (15) vedenie paralelné s podkladom (obr. E).
- Utiahnite skrutku upevňujúcu vodiacu lištu s kolesami (11).

Na zvislú prácu:

- Odskrutkujte skrutku upevňujúcu vodiacu lištu s kolesami (11).
- Objímku vodiacej lišty s kolesami (11) nasuňte do nižšej polohy montáže, bližšie k hlavici (12) tak, aby sa výstupok zladil s otvorom vo vodiacej lište s kolesami (11) (obr. F).
- Utiahnite skrutku upevňujúcu vodiacu lištu s kolesami (11).

NASTAVENIE POMOCNEJ RUKOVÄTE



Pomocná rukoväť bola navrhnutá tak pre pravákov, ako aj ľavákov. Keď začínate pracovať, vždy držte vyžínač pevne oboma rukami a použite obidve rukoväte.

- Pri súčasnom stlačení obidvoch aretačných tlačidiel pomocnej rukoväte (4) nastavte pomocnú rukoväť (3) do polohy, ktorá je najoptimálnejšia pre vykonávanú prácu (obr. G).
- Po uvoľnení tlaku na aretačné tlačidlá pomocnej rukoväte (4) táto zostane zablokovaná v zvolenej polohe.

NASTAVENIE DĹŽKY TELESKOPICKEJ TRUBICE



Nastavenie dĺžky teleskopickkej trubice umožňuje prispôsobiť výšku zariadenia osobám rôznej výšky a v rôznej polohe.

- Aretačný krúžok teleskopickkej rúry (10) uvoľnite podľa označeného smeru otáčania.
- Teleskopickú trubicu (9) vysuňte / zasuňte do požadovanej dĺžky (obr. H).
- Zablokujte utiahnutím aretačného krúžku teleskopickkej trubice (9).

NASTAVENIE UHLA SKLONU HLAVNEJ RUKOVÄTE



Vďaka praktickej funkcii zmeny polohy hlavice vzhľadom na hlavnú rukoväť existuje možnosť prístrihávať okraje trávnikov a záhonov, ako aj kosiť na ťažko prístupných miestach, napr. pod lavičkou, hamakom, stolom atď.

- Stlačte aretačné tlačidlo uhla sklonu hlavice (13).
- Stlačením teleskopickkej trubice (9) si zvolte príslušný uhol sklonu hlavice (obr. I).
- Uvoľnite tlak na aretačné tlačidlo uhla sklonu hlavice (13), čo spôsobí automatické zablokovanie zvolenej polohy.



Dodržiavajte mimoriadnu opatrnosť pri používaní vyžínača na zvislé zastrihávanie okrajov trávnikov a záhonov. Zdržiavajte sa mimo roviny otáčania vyžínacej struny, aby ste zabránili riziku zasiahnutia odrazeným predmetom.

OTÁČACIA HLAVNÁ RUKOVÄŤ



Vďaka funkcii otáčania hlavnej rukoväte o 90° voči hlavici existuje možnosť zvislého prístrihávanie trávnikov a záhonov.

- Uvoľnite aretačný krúžok hlavnej rukoväte (8).
- Hlavnú rukoväť otočte o 90° (obr. J).
- Zablokujte utiahnutím aretačného krúžku hlavnej rukoväte (8).

PRÁCA / NASTAVENIA

ZAPÍNANIE / VYPÍNANIE



Spínač vyžínača má ochranu pred náhodným zapnutím.



Zapnutie – stlačte aretačné tlačidlo spínača (1) a stlačte tlačidlo spínača (2) (obr. K).

Vypnutie – uvoľnite tlak na tlačidlo spínača (2).



Po vypnutí motora sa rezné časti ešte otáčajú. V žiadnom prípade sa nepokúšajte o zablokovanie spínača v polohe „zapnuté“.



Vyžínač v žiadnom prípade nepoužívajte v daždi a vo vlhkom prostredí. Všetky súčiastky by mali byť primerane nainštalované a spĺňať požiadavky zaručujúce správnu a bezpečnú prácu vyžínača. Akákoľvek poškodená bezpečnostná súčiastka alebo diel by mali byť okamžite opravené alebo vymenené.

TIPY PRE BEZPEČNÉ A EFEKTÍVNE POUŽÍVANIE





- Pri vyžínaní vysokej trávy vykonávajte prácu postupne, po vrstvách.
- Vyžínač udržiavajte v bezpečnej vzdialenosti od tvrdých predmetov a kultúrnych rastlín.
- S vyžínačom pracujte len vtedy, keď je tráva suchá.
- Pri vyžínaní okrajov vedte zariadenie pozdĺž okrajov trávnikov.

VYSÚVANIE VYŽÍNACEJ STRUNY

-  Vyžínač je vybavený systémom ručného vysúvania vyžínacej struny. Je potrebné kontrolovať jej stav a pracovnú dĺžku pri práci.
-  Vyžínacia struna sa dá vysunúť po stlačení aretačného tlačidla struny (16) (obr. L) potiahnutím za vyžínaciu strunu (17). Prebytočnú časť vysunutej vyžínacej struny odsekne kovová čepeľ (18) umiestnená v kryte (15) (obr. L) po uvedení vyžínača do chodu.

OŠETROVANIE A ÚDRŽBA

-  **Skôr, ako začnete akúkoľvek činnosť súvisiacu s inštaláciou, nastavením, opravou alebo údržbou, odpojte akumulátor od zariadenia.**

-  **Dodržiavajte opatrnosť s ohľadom na kovové čepele na odstrihávanie vyžínacej struny.**

ÚDRŽBA A SKLADOVANIE

- 
 - Zariadenie sa odporúča čistiť hneď po každom jeho použití.
 - Pravidelne čistíte vetracie otvory v plášti motora.
 - Pravidelne odstraňujte zvyšky trávy z clony a z cievky s vyžínacou strunou.
 - V žiadnom prípade nie je dovolené čistenie zariadenia vodou, agresívnymi kvapalinami alebo rozpúšťadlami.
 - Zariadenie čistíte kefkou alebo jemnou handričkou.
 - Zariadenie odkladajte na suchom mieste, kde nemajú prístup deti.
 - Zariadenie je potrebné skladovať s vybratým akumulátorom.

VÝMENA CIEVKY S VYŽÍNAČOU STRUNOU

- 
 - Používajte len odporúčané cievky s vyžínacou strunou.
 - Stlačte zabezpečujúce západky (19) po oboch stranách plášťa cievky (21).
 - Zložte veko (20) z plášťa cievky (21) (obr. M).
 - Cievku (22) vyberte z plášťa cievky (21).
 - Dôkladne očistite vnútro plášťa a lôžka cievky, odstráňte všetky zvyšky zeminy a trávy.
 - Odvíňte vyžínaciu strunu (17) z novej cievky (22) na dĺžku asi 15 cm.
 - Koniec vyžínacej struny prevlečte cez otvor v plášti cievky (obr. L).
 - Cievku (22) pevne zatlačte do plášťa cievky (21).
 - Veko (20) založte na plášť cievky (21) a zatlačte, kým nezacvakne. Veko musí byť úplne osadené v plášti cievky a znehybnené zabezpečujúcimi západkami (19).

-  Akékoľvek poruchy musia byť odstránené autorizovaným servisom výrobcu.

TECHNICKÉ PARAMETRE

MENOVITÉ ÚDAJE

Akumulátorový vyžínač	
Parameter	Hodnota
Napätie akumulátora	18V DC
Typ akumulátora	Li-Ion
Kapacita akumulátora	1300mAh
Rýchlosť otáčania vretena pri voľnobehu	8800 min ⁻¹
Šírka kosenia	250 mm
Priemer vyžínacej struny	1,5 mm
Ochranná trieda	III
Hmotnosť	1,9 kg
Rok výroby	2017

Nabíjačka	
Parameter	Hodnota
Napájacie napätie	230V AC
Frekvencia napájania	50Hz
Nabíjacie napätie	21V DC
Max. prúd nabíjania	400mA
Čas nabíjania	3-5 h
Ochranná trieda	II
Hmotnosť	0,295 kg
Rok výroby	2017

ÚDAJE TÝKAJÚCE SA HLUČNOSTI A VIBRÁCIÍ

-  **Informácie o hluku a vibráciách**
Hladiny hluku, ako je hladina akustického tlaku L_{pA} , hladina akustického

výkonu L_{WA} a neistota merania K, sú uvedené v ďalšej časti návodu podľa normy EN 60335.

Hladina akustického tlaku: $L_{pA} = 74$ dB(A) K = 3 dB(A)
Hladina akustického výkonu: $L_{WA} = 96$ dB(A) K = 3 dB(A)
Hodnota zrýchlení vibrácií: $a_h = 3,3$ m/s² K = 1,5 m/s²

OCHRANA ŽIVOTNÉHO PROSTREDIA



Výrobky napájané elektrickým prúdom sa nesmú likvidovať spoločne s domovým odpadom, ale majú byť odovzdané na recykláciu na určenom mieste. Informáciu o využití poskytnete predajca výrobku alebo miestne orgány. Opatrované elektrické a elektronické zariadenia obsahujú látky negatívne pôsobiace na životné prostredie. Zariadenie, ktoré nie je odovzdané na recykláciu, predstavuje možnú hrozbu pre životné prostredie a ľudské zdravie.



Akumulátory / batérie neodhadzujte do domáceho odpadu, nevyhadzujte ich do ohňa alebo vody. Poškodené alebo opotrebované akumulátory odovzdajte na recykláciu v súlade s aktuálnou smericou o likvidácii akumulátorov a batérií.

* Právo na zmenu vyhradené.

„Grupa Topex Spółka z ograniczoną odpowiedzialnością“ Spółka komandytowa so sídlom vo Varšave, ul. Pograniczna 2/4 (ďalej iba: „Grupa Topex“) informuje, že všetky autorské práva k obsahu tohto návodu (ďalej iba: „Návod“), v rámci toho okrem iného k jeho textu, uvedeným fotografiám, nákresem, obrázkom a k jeho štruktúre, patria výhradne spoločnosti Grupa Topex a podliehajú právnej ochrane podľa zákona zo dňa 4. februára 1994, O autorských a obdobných právach (tj. Dz. U. (Zbierka zákonov Poľskej republiky) 2006 č. 90 položka 631 v znení neskorších zmien). Kopírovanie, spracovávanie, publikovanie, úprava tohto Návodu ako celku alebo jeho jednotlivých častí na komerčné účely, bez písomného súhlasu spoločnosti Grupa Topex, sú prísne zakázané a môžu mať za následok občianskoprávne a trestnoprávne dôsledky.

SI

PREVOD IZVIRNIH NAVODIL

AKUMULATORSKA KOSILNICA 52G549

POZOR: PRED PRIČETKOM UPORABE ORODJA JE TREBA POZORNO PREBRATI SPODNJA NAVODILA IN JIH SHRANITI ZA NADALJNJO UPORABO.

SPECIFIČNI VARNOSTNI PREDPISI

POSEBNE ZAHTEVE ZA KOSILNICE NA NITKO, NAPAJANE PREK AKUMULATORJA

OPOZORILO: Med uporabo kosilnice na nitko je treba upoštevati varnostne predpise. Zaradi lastne varnosti in varnosti bližnjih oseb je treba prebrati spodnja navodila pred pričetkom dela s kosilnico na nitko. Navodila je treba shraniti za kasnejšo uporabo.

- To vrtno orodje ni namenjeno za osebe (vključno z otroki) z omejeno fizično, čustveno ali psihološko sposobnostjo ali osebe brez izkušenj ali poznavanja orodja, razen če ta poteka pod nadzorom ali v skladu z navodili za uporabo orodja, ki jih posreduje oseba, odgovorna za njihovo varnost.
- POMNITE.** Operater ali uporabnik je odgovoren za nesreče ali povzročene nevarnosti drugim osebam ali okolici.

PRIPRAVA

- Med košnjo morate vedno nositi ustrezno obutev, dolge hlače.
- Vedno uporabljajte osebna zaščitna sredstva, kot so zaščitna očala, protihrupni naušniki.
- Natančno preverite teren, na katerem boste delali, in odstranite vse predmete, ki bi lahko bili odbiti z obračajočo se rezilno nitko.
- Pred uporabo vedno preverite, da glava kosilnice ni poškodovana.
- Kosilnico z obema rokama držite tako, da je os glave pravokotna na podlago.

UPORABA

- Kosite le pri dnevni svetlobi ali pri dobri umetni osvetlitvi.
- Izogibajte se košnji mokre trave.
- Vedno poskrbite, da trdno stojite. Na nagnjenih terenih delajte previdno, da ne bi izgubili ravnotežja.
- Hodite, nikoli ne tecite.

- Vrtne naprave ne smejo uporabljati otroci in osebe, ki se ne seznanijo s temi navodili.
- Prekinite delo, če se v neposredni bližini nahajajo druge osebe, otroci ali živali.
- Kosite vedno prečno na strmino, nikoli navzgor ali navzdol.
- Pri menjavi smeri košnje bodite še posebej pozorni.
- Med prenosom kosilnice izklopite motor.
- Ne uporabljajte kosilnice s poškodovanimi zaščitami, ohišjem ali brez zaščit.
- Motor vključite v skladu z navodili, ob tem pazite, da je rezilna nitka stran od nog.
- Med vklopom motorja ne nagibajte kosilnice.
- Montaža kovinskih rezilnih elementov ni dovoljena.
- Bodite pozorni, da se ne poškodujete z rezilom za rezanje prekomerno dolge nitke.
- Prepričajte se, da so prezračevalne odprtine čiste.
- Pred zagonom kosilnice se prepričajte, da z obema rokama trdno držite napravo.
- Rok in nog ne imejte blizu obračajočih se gibljivih delov.
- Popravila kosilnice lahko opravljajo le pristojne osebe.
- Uporabljati je treba le rezervne dele, ki jih priporoča proizvajalec.

VZDRŽEVANJE IN HRAMBA

- V primernem stanju vzdržujte vse podsisteme, da bi bili prepričani v varno delovanje kosilnice.
- Za zagotovitev varnosti zamenjajte vse izrabljene ali poškodovane dele.
- Kosilnico varujte pred vlago.
- Hranite izven dosega otrok.
- Uporabljajte rezilne nitke ustreznega tipa.

VARNOSTNA NAVODILA ZA AKUMULATOR

- V primeru poškodbe in neustrezne uporabe akumulatorja lahko pride do sproščanja plinov. Prezračiti je treba prostor in se v primeru slabosti posvetovati z zdravnikom. Plini lahko poškodujejo dihalne poti.
- V primeru neustreznih pogojev uporabe lahko pride do izteka elektrolita iz akumulatorja; izogibati se je treba stiku z njim. Če pride do naključnega stika, ga je treba sprati z vodo. V primeru stika z očmi se je treba dodatno posvetovati z zdravnikom. Iztečeni elektrolit lahko povzroči vnetje oči ali opekline.
- Ne odpiraj akumulatorja - obstaja nevarnost kratkega stika.
- Med dežjem ne uporabljaj akumulatorja električnega orodja.
- Akumulatorja ne držati blizu vira toplote. Ne sme se ga za daljši čas puščati v okolju, v katerem vlada visoka temperatura (v prisojnih legah, blizu grelcev oz. kjerkoli, kjer temperatura presega 50°C).

VARNOSTNA NAVODILA ZA POLNILNIK BATERIJE

- To orodje ni namenjeno uporabi s strani oseb (vključno z otroki) z omejeno fizično, čustveno ali psihološko sposobnostjo ali oseb brez izkušenj ali poznavanja orodja, razen če ta poteka pod nadzorom ali v skladu z navodili za uporabo orodja, ki jih posreduje oseba, odgovorna za njihovo varnost.
- Bodite posebej pozorni na otroke, da se ne igrajo z orodjem.
- **Polnilnika ni dovoljeno izpostavljati vlagi ali vodi.** Če v polnilnik pride voda, se poveča nevarnost električnega udara. Polnilnik je mogoče uporabljati le v suhih prostorih.
- Pred pričetkom kakršnih koli vzdrževalnih dejavnosti ali čiščenja je treba polnilnik izklopiti iz omrežja.
- **Ne uporabljajte polnilnika, nameščenega na lahkovnetljivi podlagi (npr. papir, tkanina) in blizu lahkovnetljivih snovi.** Zaradi dviga temperature polnilnika med postopkom polnjenja obstaja nevarnost požara.
- **Pred uporabo je treba vedno preveriti stanje polnilnika, kabla in vtiča. V primeru poškodb ne smete uporabljati polnilnika. Odpiranje polnilnika ni dovoljeno.** Vsa popravila je treba zaupati pooblaščenim servisnim delavnicam. Neustrezno opravljena montaža polnilnika lahko povzroči električni udar ali požar.
- Otroci in fizično, čustveno ali psihično prizadete osebe in druge osebe, katerih izkušnje ali znanje niso zadostne za uporabo polnilnika ob upoštevanju vseh varnostnih navodil, ne smejo uporabljati polnilnika brez nadzora odgovorne osebe. V nasprotnem primeru obstaja nevarnost, da se napravo neustrezno uporablja, zaradi česar lahko pride do poškodb.
- Ko polnilnik ni v rabi, ga je treba izklopiti iz električnega omrežja

POZOR! Navkljub uporabi varno zasnovane konstrukcije, varovalnih sredstev in dodatnih zaščitnih sredstev vedno obstaja nevarnost poškodb med delom.

Baterije Li-Ion lahko iztečejo, se vžgejo ali eksplodirajo, če so segrete na visoko temperaturo ali v kratkem stiku. Ni jih dovoljeno hraniti v avtomobilih med vročimi in sončnimi dnevi. Baterije ni dovoljeno odpirati. Baterije Li-Ion vsebujejo zaščitne elektronske elemente, ki v primeru poškodbe lahko povzročijo vžig ali eksplozijo baterije.

POJASNILO UPORABLJENIH SIMBOLOV

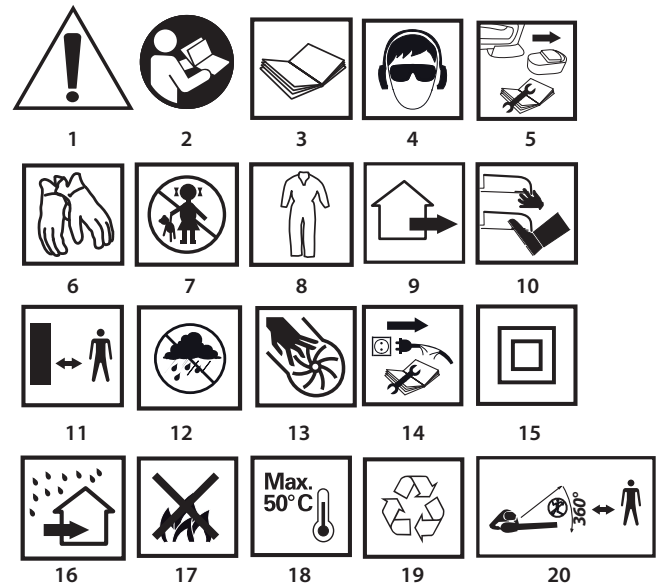

1. POZOR! Pozor, bodite še posebej previdni.
- 2,3. Preberite navodila, upoštevajte v njih navedena varnostna opozorila in pogoje.
4. Uporabljajte osebna zaščitna sredstva (zaščitna očala, protihrupni nausniki).
5. Pred nastavitvami in čiščenjem akumulator vzemite iz naprave.
6. Uporabljajte zaščitne rokavice.
7. Otrokom ne dopustite, da pridejo v stik z napravo.
8. Uporabljajte zaščitna oblačila.
9. Vrtna naprava je namenjena delu na prostem
10. Okončin ne približujte rezilnim elementom.
11. Poskrbite za varno razdaljo od delujoče vrtno naprave
12. Varujte pred vlago.
13. Med delovanjem naprave z rokami ne segajte v odprtine.
14. Pred popravilom odklopite polnilnik.
15. Drugi razred zaščite.
16. Polnilnik je namenjen delu v suhih prostorih.
17. Akumulatorskih celic ne mečite v ogenj.
18. Maksimalna dopustna temperatura akumulatorskih celic.
19. Recikliranje
20. Poskrbite, da se druge osebe ne nahajajo v delovnem območju kosilnice

ZGRADBA IN NAMEN

Akumulatorska kosilnica je električno orodje, napajano iz akumulatorja. Pogon predstavlja komutatorski motor stalnega toka s trajnimi magneti. Orodje tega tipa je namenjeno izvajanju del v domačem vrtu. Kosilnica je izdelana za rezanje trave na robovih ali vogalih travnikov in cvetličnih gred, kamor ni mogoče doseči z vrtno kosilnico.



Uporaba električnega orodja, ki ni v skladu z njegovim namenom, ni dovoljena.

OPIS GRAFIČNIH STRANI

Spodnje oštevilčenje se nanaša na elemente orodja, ki so predstavljeni na grafičnih straneh pričujočih navodil.

1. Tipka za blokado vklopne stikala
2. Vklonno stikalo
3. Pomožni ročaj
4. Gumbi blokade dodatnega ročaja
5. Gumb za pritrditev akumulatorja
6. Akumulator
7. Diode (LED)
8. Obroč blokade glavnega ročaja
9. Teleskopska cev
10. Obroč blokade teleskopske cevi
11. Vodilo na kolesih

12. Glava
13. Gumb za blokado kota nagiba glave
14. Ščitnik za robnike
15. Zaščita
16. Gumb blokade nitke
17. Rezilna nitka
18. Kovinsko rezilo
19. Zaščitna zapaha
20. Pokrov
21. Ohišje bobna
22. Boben

* Obstajajo lahko razlike med sliko in izdelkom

OPIS UPORABLJENIH GRAFIČNIH ZNAKOV



POZOR



OPOZORILO



NAMESTITEV/NASTAVITVE





INFORMACIJA

OPREMA IN PRIBOR

- | | |
|----------------------|---------|
| 1. Zaščita z vijaki | – 1 set |
| 2. Ščitnik za robove | – 1 kos |
| 3. Vodilo na kolesih | – 1 kos |
| 4. Akumulator | – 2 kos |
| 5. Polnilnik | – 1 kos |



PRIPRAVA NA UPORABO

PRIKLOP IN ODKLOP AKUMULATORJA



-  Pritisnite tipko za pritrditev baterije (5) in izvlecite baterijo (6) (slika A).
-  Napolnjeno baterijo (6) potisnite v vpenjalo v ročaju, dokler se ne zaskoči tipka za pritrditev baterije (5).

POLNENJE AKUMULATORJA

-  Naprava je dostavljena z delno napoljenim akumulatorjem. Akumulator je treba polniti v pogojih, ko temperatura okolice znaša 4°C - 40°C. Nov akumulator ali tak, ki dolgo ni bil rabljen, doseže optimalno moč po približno 5 ciklih polnjenja in praznjenja.

-  Izvlecite akumulator (6) iz naprave (slika A).
-  Polnilnik priključite na baterijo (6) (slika B).
-  Polnilnik priključite na omrežje (230 V AC).

-  V ohišju baterije (6) se nahajata 2 diodi LED (7) (slika B), njun režim svetlenja je opisan v nadaljevanju.



-  **Svetenje rdeče diode** – signalizira priključitev na napetost in obvešča, da traja postopek polnjenja akumulatorja.
-  **Svetenje zelene diode** - (rdeča dioda ugasne) - pomeni, da je akumulator popolnoma napolnjen.

-  Po napolnitvi akumulatorja zelena dioda sveti do trenutka odklopa polnilnika iz omrežja.

-  Med polnjenjem se akumulatorji močno segrevajo. Ne uporabljajte orodja takoj po polnjenju – počakajte, da akumulator doseže sobno temperaturo. S tem se prepreči poškodovanje akumulatorja.



MONTAŽA ŠČITNIKA ZA ROBNIKE

-  Ščitnik za robnike se uporablja za rezanje trave ob robnikih ali v vogalih travnikov. Varuje rezilno nitko, da se ne bi prerezala zaradi ostrih robov, npr. betonskih robnikov.

-  Ščitnik za robnike (14) namestite na glavo kosilnice (12) tako, da je izstopajoči del usmerjen naprej od zaščite (15), ščitnik pa se ujame z zatiči na ohišju glave (v primeru njegove uporabe).
-  Če se ščitnik za robnike (14) ne uporablja, ga obrnite za 90° tako, da je izstopajoči del usmerjen navzgor (12) (slika C).

MONTAŽA ZAŠČITE

-  **Uporaba kosilnice brez nameščene zaščite ni dovoljena.**



-  Namestite zaščito (15) na ohišje glave (12) tako, da se zatič zaščite umesti v svoje ležišče.
-  Prepričajte se, da se rezilna nitka ne nahaja pod zaščito (15).
-  Pritrdite zaščito (15) s pomočjo priloženih pritrdilnih vijakov zaščite (slika D).

MONTAŽA VODILA NA KOLESIH





Vodilo na kolesih (11) se lahko uporablja tako med košnjo ravnih površin kot tudi pri navpičnem rezanju robov travnika.

Za delo na ravni površini:

-  Odvijte pritrdilni vijak vodila na kolesih (11).
-  Objemko vodila na kolesih (11) namestite na višji montažni položaj, naprej od glave (12) tako, da zaščita (15) teče vzporedno s tlemi (slika E).
-  Privijte pritrdilni vijak vodila na kolesih (11).



Za delo na navpični površini:

-  Odvijte pritrdilni vijak vodila na kolesih (11).
-  Objemko vodila na kolesih (11) namestite na nižji montažni položaj, bližje glavi (12) tako, da se zatakne v utor v vodilu na kolesih (11) (slika F).
-  Privijte pritrdilni vijak vodila na kolesih (11).

REGULACIJA POMOŽNEGA ROČAJA





Pomožni ročaj je izdelan tako za desničarje kot levičarje. Ob začetku dela je treba vedno z obema rokama trdno držati kosilnico, z uporabo obeh ročajev.

-  S hkratnim pritiskom obeh gumbov blokade pomožnega ročaja (4) nastavite pomožni ročaj (3) v najustreznejši položaj za izvajano delo (slika G).
-  S sprostitvijo pritiska na gumbih blokade pomožnega ročaja (4) se ta zaskoči v izbranem položaju.

REGULACIJA DOLŽINE TELESKOPSKO CEVI





Regulacija dolžine teleskopske cevi omogoča prilagoditev višine naprave za osebe različnih višin in postav.

-  Sprostitve obroč blokade teleskopske cevi (10) skladno z označeno smerjo vrtenja.
-  Izvlecite/potisnite teleskopsko cev (9) na željeno dolžino (slika H).
-  Zablokirajte s pritvjenjem obroča blokade teleskopske cevi (9).

NASTAVITEV KOTA NAGIBA GLAVNEGA ROČAJA



Zaradi praktične funkcije položaja glave glede na glavni ročaj obstaja možnost rezanja robov travnikov in cvetličnih gred ter košnje na težko dostopnih mestih, kot so npr. pod klopjo, visečo mrežo, mizo ipd.

-  Pritisnite gumb blokade kota nagiba glave (13).
-  S pritiskanjem na teleskopsko cev (9) izberite ustrezen kot nagiba glave (slika I).
-  Sprostite pritisk na gumbu blokade kota nagiba glave (13), s čimer se avtomatsko zablokira izbrani položaj.





Ohraniti je treba posebno pozornost med uporabo kosilnice za navpično rezanje robov travnikov in cvetličnih gred. Stati je treba izven dosega vrtenja rezilne nitke, da bi se izognili nevarnosti stika z odrezanim objektom.

VRTLJIVI GLAVNI ROČAJ



Po zaslugi funkcije obračanja glavnega ročaja za 90° glede na glavo obstaja možnost navpičnega rezanja robov travnikov in cvetličnih gred.

-  Sprostite obroč blokade glavnega ročaja (8).
-  Glavni ročaj obrnite za 90° (slika J).
-  Zablokirajte s pritvjenjem obroča blokade glavnega ročaja (8).

UPORABA / NASTAVITVE

VKLOP / IZKLOP



Vklopno stikalo kosilnice ima varovalko pred naključnim zagonom.



Vklop – pritisnite tipko blokade stikala (1) in pritisnite vklopno stikalo (2) (slika K).



Izklop - sprostitve pritisk na tipki vklopnega stikala (2).







Po odklopu motorja se rezilni elementi še naprej obračajo. Nikoli ni dovoljeno poskušati zablokirati vklopnega stikala v položaju vklopa.



Kosilnice nikoli ni dovoljeno uporabljati med dežjem ali v vlažnem okolju. Vsi deli morajo biti ustrezno nameščeni in izpolnjevati zahteve, ki zagotavljajo ustrezno in varno delovanje kosilnice. Vsak poškodovan element ali del je treba takoj popraviti ali zamenjati.

NAVODILA ZA VARNO IN UČINKOVITO UPORABO





-  Pri košnji dolge trave je delo treba opravljati po stopnjah, po slojih.
-  Kosilnico je treba držati stran od trdih objektov in gojenih rastlin.
-  S kosilnico je mogoče delati le, ko je trava suha.
-  Pri košnji robov je treba napravo voditi od robu travnika.

ODVIJANJE REZILNE NITKE

-  Kosilnica je opremljena z ročnim sistemom odvijanja rezilne nitke. Med delom je treba kontrolirati njeno stanje in dolžino.
-  Rezilno nitko je mogoče izvleci po pritisku na gumb blokade rezilne nitke (16) (slike L), tako do potegnute rezilno nitko (17). Odvečna rezilna nitka se odreže s kovinskim rezilom (18), ki se nahaja v zaščiti (15) (slika L), po zagonu kosilnice.

VZDRŽEVANJE IN HRAMBA

-  Pred vsakršnimi opravili v zvezi z namestitvijo, regulacijo, popravilom ali oskrbo je treba odstraniti akumulator iz naprave.
-  Ostanite pozorni na kovinsko rezilo za rezanje rezilne nitke.

VZDRŽEVANJE IN HRAMBA

-  Priporoča se čiščenje orodja neposredno po vsaki uporabi.
- Redno čistite prezračevalne odprtine v ohišju motorja.
- Redno morate odstranjevati ostanke trave z zaščite in bobna z rezilno nitko.
- Nikoli ni dovoljeno čistiti naprave s pomočjo vode, agresivnih tekočin ali razredčil.
- Napravo je treba čistiti s pomočjo ščetke ali mehke tkanine.
- Napravo je treba hraniti na suhem mestu in nedostopnem za otroke.
- Pred hrambo naprave je treba izvleči akumulator.

MENJAVA BOBNA Z REZILNO NITKO

-  Uporabljajte priporočene bobne z rezilno nitko.
- Pritisnite varnostna zapaha (19) na obeh straneh ohišja bobna (21).
- Snemite pokrov (20) z ohišja bobna (21) (slika M).
- Izvlcite boben (22) iz ohišja bobna (21).
- Natančno očistite notranjost ohišja in ležišča bobna, odstranite vse ostanke zemlje in trave.
- Odvijte rezilno nitko (17) iz novega bobna (22) na dolžino okrog 15 cm.
- Konca rezilne nitke povlecite skozi odprtino v ohišju bobna (slika L).
- Boben (22) ustrezno potisnite v ohišje bobna (21).
- Pokrov bobna (20) namestite v ohišje bobna (21) in pritisnite do zatika (pokrov mora biti popolnoma umeščen v ohišju bobna in fiksiran z zaščitnima zapahoma (19)).

-  Vse napake mora odpraviti pooblaščen servis proizvajalca.

TEHNIČNI PARAMETRI

NAZIVNI PODATKI

Akumulatorska kosilnica na nitko	
Parameter	Vrednost
Napetost baterije	18V DC
Vrsta baterije	Li-Ion
Kapaciteta baterije	1300mAh
Vrtlina hitrost vretena brez obremenitve	8800 min ⁻¹
Širina košnje	250 mm
Premer rezilne nitke	1,5 mm
Razred zaščite	III
Teža	1,9 kg
Leto izdelave	2017

Polnilnik	
Parameter	Vrednost
Napetost napajanja	230V AC
Frekvenca napajanja	50Hz
Napetost polnjenja	21V DC
Maks. tok polnjenja	400mA
Čas polnjenja	3-5 h
Razred zaščite	II
Teža	0,295 kg
Leto izdelave	2017

PODATKI O HRUPU IN VIBRACIJAH

-  Informacije o hrupu in vibracijah
Ravni oddajnega hrupa, npr. raven oddajnega zvočnega pritiska L_{pA} ter raven zvočne moči L_{wA} in netočnost meritve K, so navedene v navodilih v skladu s standardom EN 60335.

Stopnja zvočnega pritiska: $L_{pA} = 74 \text{ dB(A)}$ $K = 3 \text{ dB(A)}$

Stopnja zvočnega pritiska: $L_{wA} = 96 \text{ dB(A)}$ $K = 3 \text{ dB(A)}$

Stopnja vibracij: $a_h = 3,3 \text{ m/s}^2$ $K = 1,5 \text{ m/s}^2$

VAROVANJE OKOLJA

 Električno napajani izdelki ni dovoljeno mešati z gospodinjskimi odpadki, ampak jih morajo odstraniti ustrezne službe. Podatki o službah za odstranitev odpadkov so na voljo pri prodajalcu ali lokalnih oblasteh. Porabljeni električni in elektronski orodje vsebuje okolju škodljive snovi. Orodje, ki ni oddano v reciklažo, predstavlja potencialno nevarnost za okolje in zdravje ljudi.

 Baterij ni dovoljeno mešati z gospodinjskimi odpadki, ni jih dovoljeno odvreči v ogenj ali vodo. Poškodovane ali izrabljene baterije je treba ustrezno reciklirati v skladu s trenutnimi predpisi o reciklaži baterij.

* Pridržana pravica do izvajanja sprememb.

„Grupa Topex Spółka z ograniczoną odpowiedzialnością“ Spółka komandytowa s sedežem v Varšavi, ul. Pograniczna 2/4 (v nadaljevanju „Grupa Topex“), sporoča, da so vse avtorske pravice v zvezi z vsebino teh navodil (v nadaljevanju „Navodila“), med drugim v zvezi z besedili, shemami, risbami, kakor tudi sestavo, izključna last Grupa Topex in so predmet zakonske zaščite v skladu z zakonom z dne 4. februarja 1994 o avtorskih pravicah in intelektualni lastnini (Ur. l. 2006 št. 90/631 s kasnejšimi spremembami). Kopiranje, obdelava, objava in spreminjanje Navodil v komercialne namene kot tudi njihovih posameznih elementov, je brez pisne odobritve Grupa Topex strogo prepovedano in lahko privede do civilne in kazenske odgovornosti.



ORIGINALIOS INSTRUKCIJOS VERTIMAS

AKUMULIATORINĖ ŽOLIAPJOVĖ 52G549

DĖMESIO: PRIEŠ PRADEDANT NAUDOTIS ĮRENGINIU, BŪTINA PERSKAITYTI ŠIĄ INSTRUKCIJĄ IR IŠSAUGOTI JĄ NAUDOJIMUISI ATEITYJE.

DETALIOS DARBO SAUGOS TAISYKLĖS

DETALŪS REIKALAVIMAI, KELIAMSI DIRBANT SU AKUMULIATORINĖMIS ŽOLIAPJOVĖMIS (TRIMERIAIS).

ĮSPĖJIMAS: Naudodamiesi žoliapjove būtinai laikykitės darbo saugos taisyklių. Norėdami užtikrinti Jūsų ir pašalinių asmenų saugumą, prieš pradėdami dirbti su žoliapjove, prašome, perskaitykite šią instrukciją. Prašome saugoti instrukciją naudojimuisi ateityje.

- Šiuo sodo prietaisu negalima naudotis asmenims, turintiems fizinę, psichinę negalią, motorikos sutrikimus (taip pat ir vaikams), bei neturintiems patirties ir nežinantiems kaip naudotis prietaisu, nebent tuo atveju, jeigu jie dirba prižiūrimi specialisto arba vadovaujasi prietaiso naudojimo instrukcija, kurią pateikia už jų saugumą atsakingi asmenys.
- NEPAMIRŠKITE**, kad operatorius arba vartotojas yra atsakingas už visus nelaimingus atsitikimus bei pavojų, sukeltą kitiems asmenims bei aplinkai.

PASIRUOŠIMAS

- Dirbdami avėkite tvirtus batus, dėvėkite ilgus kelnes.
- Visada naudokitės asmeninėmis apsaugos priemonėmis: apsauginiais akiniais, apsauginėmis ausinėmis.
- Atidžiai patikrinkite aplinką, kurioje numatote dirbti, pašalinkite visus daiktus, kuriuos gali išsviesti besisukantis pjovimo lynas.
- Prieš naudodamiesi, visada patikrinkite, ar nepažeista žoliapjovės galvutė.
- Žoliapjovę abejomis rankomis laikykite taip, kad galvutė būtų lygiagrečiai pagrindo paviršiui.

NAUDOJIMAS

- Žolę pjaukite tik dieną arba esant geram dirbtiniam apšvietimui.
- Nepjaukite šlapios žolės.
- Įsitinkinkite, kad jūsų kūno ir kojų padėtis yra stabili. Ties nuolydžiais dirbkite itin atsargiai, kad neparastumėte pusiausvyros.
- Eikite, niekada nebėkite.
- Neleiskite sodo prietaisu naudotis vaikams ir šios aptarnavimo instrukcijos neskaiciusiems asmenims.

- Nutraukite darbą jeigu arti yra pašaliniai asmenys, ypačiai vaikai arba naminiai gyvūnai.
- Visada pjaukite skersai šlaito, niekada nepjaukite kildami į šlaitą arba nuo jo leisdami.
- Būkite ypatingai atsargūs keisdami pjovimo kryptį.
- Prieš pernešdami žoliapjovę, išjunkite variklį.
- Nenaudokite žoliapjovės, jeigu jos dangtis ar korpusas yra pažeisti arba dangtis neuždėtas ir nepritvirtintas.
- Variklį junkite taip, kaip nurodyta instrukcijoje, įsitikinkite, kad pėdos yra pakankamai toli nuo pjovimo lyno.
- Įjungdami variklį, žoliapjovės nekreipkite į šoną.
- Niekada netvirtinkite metalinių pjovimo elementų.
- Būkite atsargūs, nesusižeiskite lyno pertekliui nupjauti įtaisus.
- Patikrinkite, ar ventiliacijos angos yra švarios.
- Prieš įjungdami žoliapjovę, įsitikinkite, kad ją tvirtai laikote abejomis rankomis.
- Rankų ir pėdų nelaikykite arti besisukančių detalių.
- Žoliapjovės remonto darbus gali atlikti tik kvalifikuoti meistrai.
- Keitimui galima naudoti tik gamintojo rekomenduojamas atsargines detales.

PRIEŽIŪRA IR SANDĖLIAVIMAS

- Tinkamai prižiūrėkite žoliapjovę. Saugus žoliapjovės veikimas užtikrinamas tik tada, kai visi jos įrenginiai yra geros techninės būklės.
- Pakeiskite susidėvėjusias arba pažeistas detales, taip užsitikinsite saugumą.
- Saugokite žoliapjovę nuo drėgmės.
- Laikykite vaikams neprieinamoje vietoje.
- Naudokite tinkamo tipo pjovimo lynus.

AKUMULIATORIAUS SAUGAUS NAUDOJIMO TAISYKLĖS

- Dėl akumuliatoriaus gedimo arba netinkamo jo naudojimo gali išsiskirti dujos. Išvėdinkite patalpą ir jeigu prireikia pasitarkite su gydytoju. Dujos gali sukelti kvėpavimo takų ligas.
- Dėl netinkamų naudojimo sąlygų iš baterijos gali ištekėti elektrolitas, venkite kontakto su juo. Jeigu atsitiktinai prisilietėte, suteptą vietą nuplaukite gausiu vandens kiekiu. Jeigu elektrolitas pateko į akis, būtinai pasitarkite su gydytoju. Ištekėjęs elektrolitas gali sudirginti akis arba nudeginti.
- Neardykite akumuliatoriaus, kyla trumpo jungimosi pavojus.
- Nenaudokite elektrinio prietaiso akumuliatoriaus jeigu lyja.
- Akumuliatorių visada laikykite atokiau nuo šilumos šaltinių. Nepalikite akumuliatoriaus ilgam laikui įkaitusioje aplinkoje (saulėtoje vietoje, arti šildytuvų arba kitose vietose, kuriose oro temperatūra aukštesnė nei 50°C).

AKUMULIATORIAUS ĮKROVIKLIO SAUGAUS NAUDOJIMO TAISYKLĖS

- Šiuo įrenginiu negalima naudotis asmenims, turintiems fizinę, psichinę negalią, motorikos sutrikimus (taip pat ir vaikams), bei neturintiems patirties ir nežinantiems kaip naudotis įrenginiu, nebent tuo atveju, jeigu jie dirba prižiūrimi specialisto arba vadovaujasi įrenginio naudojimo instrukcija, kurią pateikia už jų saugumą atsakingi asmenys.
- Būkite dėmesingais, neleiskite vaikams žaisti su įrenginiu.
- **Saugokite įkroviklį nuo drėgmės ir vandens.** Dėl drėgmės arba vandens įkroviklio viduje, padidėja elektros smūgio pavojus. Įkroviklį naudokite tik sausose patalpose.
- Prieš atliekant bet kokius įkroviklio aptarnavimo arba valymo darbus, jį reikia išjungti iš elektros įtampos tinklo.
- **Nenaudokite įkroviklio padėto ant degaus pagrindo (pvz., popieriaus, tekstilės) ir arti degių medžiagų.** Įkrovimo metu akumuliatorius labai įkaista ir dėl to kyla gaisro pavojus.
- **Kiekvieną kartą prieš naudodami, patikrinkite paties įkroviklio, jo laido ir elektros kištuko būklę. Nenaudokite įkroviklio, jeigu pastebėjote gedimą. Neardykite įkroviklio patys.** Visus remonto darbus atlikite autorizuotoje remonto dirbtuvėje. Neteisingas įkroviklio surinkimas kelia elektros smūgio bei gaisro pavojų.
- Asmenims, turintiems fizinę, psichinę negalią, motorikos sutrikimus (taip pat ir vaikams) bei neturintiems patirties ir nežinantiems kaip naudotis įkrovikliu taip pat laikytis darbo saugos taisyklių, negalima aptarnauti įkroviklio be atsakingo asmens arba specialisto priežiūros. Tokie asmenys įkrovikliu gali naudotis netinkamai ir dėl to susižaloti.
- Kai įkrovikliu nesinaudojama, jį būtina išjungti iš elektros įtampos tinklo.

DĖMESIO! Nepaisant saugios įrankio konstrukcijos, apsauginių ir papildomų apsaugos priemonių naudojimo, visada, darbo metu išlieka sužalojimų tikimybė.

Dėl trumpo jungimosi bei tuomet, kai ličio jonų akumuliatorius labai įkaista, jis gali ištekėti, užsidegti arba sprogti. Nelaikykite jo automobilyje karštomis, saulėtomis dienomis. Neardykite akumuliatoriaus. Ličio jonų akumuliatoriai turi apsauginius įrenginius, kuriuos pažeidus, jie gali užsidegti arba sprogti.

PANAUDOTŲ GRAFINIŲ ŽENKLŲ PAAIŠKINIMAS.

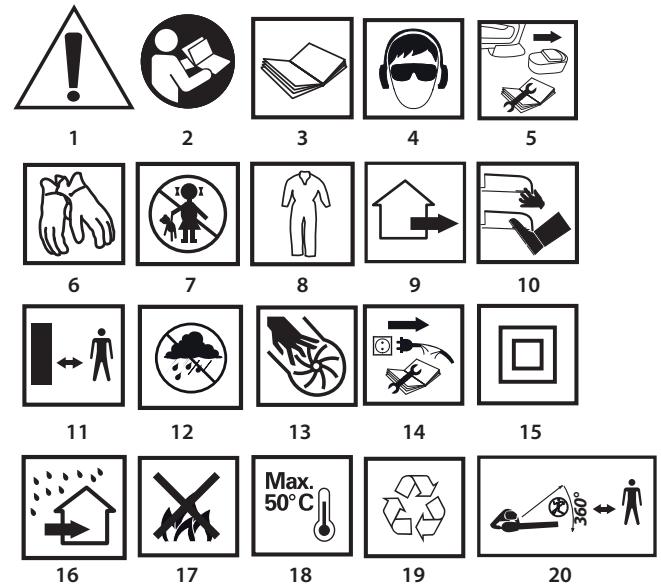

1. Dėmesio! imkitės ypatingų atsargumo priemonių.
- 2,3. Perskaitykite aptarnavimo instrukciją, laikykitės joje esančių saugumo nuorodų ir sąlygų!
4. Naudokitės asmeninėmis apsaugos priemonėmis (apsauginiais akiniais, klausos apsaugos priemonėmis).
5. Prieš pradėdami priežiūros, valymo ar remonto darbus, būtinai iš prietaiso išimkite akumuliatorių.
6. Užsidėkite apsaugines pirštines.
7. Neprileiskite prie prietaiso vaikų.
8. Dėvėkite apsauginius rūbus.
9. Sodo priežiūrai skirtą prietaisą naudokite tik lauko darbams.
10. Nelaikykite galūnių arti pjovimo elementų!
11. Veikiantį sodo prietaisą laikykite saugiu atstumu nuo savęs.
12. Saugokite prietaisą nuo drėgmės.
13. Kai prietaisas veikia neikiškite rankų į angas.
14. Prieš remontuodami ištraukite įkroviklį iš elektros įtampos tinklo lizdo.
15. Antra apsaugos klasė.
16. Įkroviklis skirtas naudojimui sausose patalpose.
17. Nemeskite baterijų į ugnį.
18. Maksimali leidžiama baterijų temperatūra.
19. Perdirbimas
20. Pasirūpinkite, kad netoliese esantys asmenys atsitrauktų saugiu atstumu nuo veikiančio sodo prietaiso.

KONSTRUKCIJA IR PASKIRTIS

Akumuliatorinė žoliapjovė yra elektrinis prietaisas, kuriam energiją tiekia akumuliatorius. Ji varoma nuolatinės srovės varikliu su pastoviais magnetais. Šio modelio prietaisai skirti darbams prie namų esančiuose soduose. Žoliapjovės konstrukcija pritaikyta žolei pakraščiuose arba vejų ir gėlynų kampuose pjauti, t. y. su įprasta žoliapjovė nepasiekiamų vietų priežiūrai.



Draudžiama naudoti prietaisą ne pagal paskirtį.

GRAFINIŲ PUSLAPIŲ APRAŠYMAS

Numeriais pažymėti įrenginio elementai atitinka šios instrukcijos grafiniuose puslapiuose pavaizduotus elementus.

1. Jungiklio blokavimo mygtukas
2. Jungiklis
3. Pagalbinė rankena
4. Pagalbinės rankenos blokavimo mygtukas
5. Akumuliatoriaus tvirtinimo mygtukas

6. Akumulatorius
7. Diodai LED
8. Pagrindinės rankenos tvirtinimo žiedas
9. Teleskopinis kotas
10. Teleskopinio koto tvirtinimo žiedas
11. Kreipiančioji su ratukais
12. Galvutė
13. Galvutės pasvirimo kampo blokavimo mygtukas
14. Strypas pakraščiams
15. Dangtis
16. Pjovimo lyno blokavimo mygtukas
17. Pjovimo lynas
18. Metaliniai ašmenys
19. Apsauginės skląstys
20. Dangtis
21. Ritės korpusas
22. Ritė

* Tarp paveikslo ir gaminio galimas nedidelis skirtumas

PANAUDOTŲ GRAFINIŲ ŽENKLŲ APRAŠYMAS



DĖMESIO



PERSPĖJIMAS



MONTAVIMAS IR NUSTATYMAI



INFORMACIJA

KOMPLEKTAVIMAS IR PRIEDAI



1. Dangtis su varžtais - 1 komplektas.
2. Strypas pakraščiams - 1 vnt.
3. Kreipiančioji su ratukais - 1 vnt.
4. Akumulatorius - 2 vnt.
5. Įkroviklis - 1 vnt.

PASIRUOŠIMAS DARBUI

AKUMULATORIAUS IŠĖMIMAS IR ĮDĖJIMAS

-  Paspauskite akumulatoriaus tvirtinimo mygtuką (5) ir ištraukite akumuliatorių (6) (pav. A).
- Įkrautą akumuliatorių (6) įstatykite į rankenoje esantį laikiklį ir stumkite tol, kol išgirsite akumulatoriaus tvirtinimo mygtuko spragtelėjimą (5).

AKUMULATORIAUS ĮKROVIMAS

-  Įrankis tiekiamas su dalinai įkrautu akumuliatoriumi. Akumuliatorių kraukite aplinkoje, kurioje vyrauja nuo 4° C iki 40° C temperatūra. Naujas arba ilgesnį laiką nenaudotas akumulatorius visu pajėgumu pradeda veikti po 3 – 5 įkrovimo ir išrovimo ciklų.
-  Išimkite akumuliatorių (6) iš įrankio (pav. A).
- Prie akumulatoriaus (6) prijunkite įkroviklį (pav. B).
- Įjunkite įkroviklį į elektros tinklo lizdą (230V AC).
- Akumulatoriaus (6) korpuse yra 2 LED diodai (7) (pav. B), jų signalų reikšmės aprašytos toliau.
 - **Šviečia raudonas diodas** – signalizuoja įtampos įjungimą ir įspėja, kad vyksta akumulatoriaus įkrovimas.
 - **Šviečia žalias diodas** (raudonas diodas išsijungia) – reiškia, kad akumulatorius pilnai įkrautas.

-  Po akumulatoriaus įkrovimo, žalias diodas šviečia tol, kol įkroviklis išjungiamas iš elektros įtampos tinklo lizdo.

-  Įkrovimo metu akumulatorius labai įkaista. Nedirbkite iškart po įkrovimo, palaukite kol akumulatorius atvės (pasieks kambario temperatūrą). Taip apsaugosite akumuliatorių nuo gedimo.

PAKRAŠČIŲ STRYPO TVIRTINIMAS

-  Pakraščių strypas yra skirtas žolės pjovimui pakraščiuose bei vejos apdailai. Šis strypas apsaugo pjovimo lyną nuo pažeidimo aštriomis briaunomis, pvz., betoninėmis takelių briaunomis.
 - Pakraščių strypą (14) pritvirtinkite prie žoliapjovės galvutės (12) taip, kad jo kyšanti dalis būtų nukreipta dangčio (15) priekio link, o pats strypas įsistatytų į galvutėje esančias įlaidas (tuo atveju, kai strypas naudojamas).
 - Jeigu pakraščių strypas (14) nėra naudojamas, pasukite jį 90° taip, kad atsikišusi jo dalis būtų nukreipta galvutės (12) viršaus link (pav. C).



DANGČIO TVIRTINIMAS



Nedirbkite su žoliapjove prieš tai nepritvirtinę dangčio.

- Dangtį (15) ant pjovimo galvutės korpuso (12) uždėkite taip, kad pjovimo galvutės dangčio tvirtinimo elementas patektų į jam skirtą griovelį.
- Patikrinkite ar pjovimo lynas nepateko po pjovimo galvutės dangčiu (15).
- Prisukite pjovimo galvutės dangčio (15) tvirtinimo varžtus (pav. D).

KREIPIANČIOSIOS SU RATUKAIS TVIRTINIMAS



Kreipiančiąją su ratukais (11) galima naudoti pjaunant horizontalią plokštumą bei pjaunant vejos pakraščius vertikaliai.

Horizontaliam pjovimui:

- Atsukite kreipiančiosios su ratukais (11) tvirtinimo varžtą.
- Kreipiančiosios su ratukais (11) tvirtinimą uždėkite aukščiausia tvirtinimo padėtimi, toliau nuo pjovimo galvutės (12) taip, kad dangčio (15) padėtis būtų lygiagreti pagrindui (pav. E).
- Prisukite kreipiančiosios su ratukais (11) tvirtinimo varžtą.

Vertikaliam pjovimui:

- Atsukite kreipiančiosios su ratukais (11) tvirtinimo varžtą.
- Kreipiančiosios su ratukais (11) tvirtinimą uždėkite žemiausia tvirtinimo padėtimi, arčiau pjovimo galvutės (12) taip, kad iškyša sutaptų su anga, esančia kreipiančiojoje su ratukais (11) (pav. F).
- Prisukite kreipiančiosios su ratukais (11) tvirtinimo varžtą.

PAGALBINĖS RANKENOS REGULIAVIMAS



Pagalbinė rankena pritaikyta ir dešiniarankiams, ir kairiarankiams vartotojams. Pradėdami dirbti, žoliapjovę visada laikykite abejomis rankomis, tvirtai, už abiejų rankenų.

- Vienu metu spausdami abu pagalbines rankenas blokavimo mygtukus (4) nustatykite numatytam darbui patogiausią pagalbines rankenas padėtį (3), (pav. G).
- Atleidus pagalbines rankenas blokavimo mygtukus (4) ji užsiblokuoja nustatyta padėtimi.

TELESKOPINIO KOTO ILGIO REGULIAVIMAS



Dėl galimybės reguliuoti teleskopinio koto ilgį, skirtingo ūgio ir sudėjimo asmenys gali nustatyti reikiamą prietaiso aukštį.

- Atsukite teleskopinio koto tvirtinimo žiedą (10), sukite nurodyta kryptimi.
- Teleskopinį kotą (9) ištraukite arba įstumkite, nustatydami reikiamą jo ilgį (pav. H).
- Pasirinktą koto padėtį užtvirtinkite prisukdami teleskopinio koto tvirtinimo žiedą (9).

PAGRINDINĖS RANKENOS PASVIRIMO KAMPO REGULIAVIMAS



Dėl naudingos funkcijos, suteikiančios galimybę keisti sukamosios galvutės padėtį pagrindinės rankenos atžvilgiu, galima šienauti veją ir gėlynų pakraščiuose bei sunkiai prieinamose vietose, pvz., po suoliuku, hamaku, stalu ir pan.

- Paspauskite pjovimo galvutės pasvirimo kampo tvirtinimo mygtuką (13).
- Spausdami teleskopinį kotą (9) nustatykite reikiamą pjovimo galvutės pasvirimo kampą (pav. I).
- Atleidus pjovimo galvutės pasvirimo kampo tvirtinimo mygtuką (13), pjovimo galvutė automatiškai užsiblokuoja.



Ypatingai atsargūs būkite kai veją ir gėlynų pakraščius šienaujate vertikaliai. Smūgio išsviestu daiktu išvengsite, jeigu išlaikysite saugų atstumą iki besisukančio pjovimo lyno.

REGULIUOJAMA PAGRINDINĖ RANKENA



Žoliapjovės pagrindinės rankenos padėtis yra reguliuojama iki 90° kampu, pjovimo galvutės atžvilgiu, todėl veją ir gėlynų pakraščius galima šienauti vertikaliai.

- Atsukite pagrindinės rankenos tvirtinimo žiedą (8).
- Pagrindinę rankeną pasukite 90° kampu (pav. J)
- Prisukite pagrindinės rankenos tvirtinimo žiedą (8).

DARBAS IR REGULIAVIMAS

ĮJUNGIMAS IR IŠJUNGIMAS



Žoliapjovės jungiklis turi apsaugą nuo atsitiktinio įjungimo.



Įjungimas – paspauskite jungiklio blokavimo mygtuką (1) ir paspauskite jungiklį (2) (pav. K).

Išjungimas – atleiskite jungiklį (2).

 Išjungus variklį, pjovimo elementai tam tikrą laiką tarpą dar sukasi. Niekada nemėginkite užblokuoti įspauso jungiklio, kai jo padėtis „įjungta“. Niekada nedirbkite su žoliapjove lyjant ar esant didelei drėgmei. Visos detalės turi būti pritvirtintos tinkamai, o jų veikimas turi atitikti reikalavimus, užtikrinančius tinkamą ir saugų žoliapjovės veikimą. Bet koks pažeistas apsauginis elementas ar detalė turi būti nedelsiant suremontuota arba pakeista.

SAUGAUS NAUDOJIMOSI NUORODOS

-  Aukštą žolę pjaukite palaipsniui, pakopomis.
- Nepjaukite su žoliapjove arti kietų objektų ir auginamų augalų.
- Su žoliapjove galima pjauti tik sausą žolę.
- Pjaudami pakraščiuose, žoliapjovę slinkite skersai vejos pakraščiu.

PJOVIMO LYNŲ IŠTRAUKIMAS

 Žoliapjovė turi rankinę pjovimo lyno padavimo sistemą. Darbo metu stebėkite pjovimo lyno būklę ir darbinį ilgį.

 Pjovimo lyną galėsite ištraukti paspaudę pjovimo lyno blokavimo mygtuką (16) (pav. L) ir patraukę patį pjovimo lyną (17). Įjungus žoliapjovę, ištrauktą pjovimo lyno perteklių nupjauna metaliniai ašmenys (18), esantys dangtyje (15) (pav. L).

APTARNAVIMAS IR PRIEŽIŪRA

 Prieš atlikdami bet kokius darbus susijusius su instaliavimu, reguliavimu, remontu arba aptarnavimu, būtina iš prietaiso ištraukite akumuliatorių.

 Elkitės atsargiai, nesusižeiskite metaline geležte, skirta pjovimo lynui nupjauti.

PRIEŽIŪRA IR SANDĖLIAVIMAS

-  Prietaisą rekomenduojama valyti po kiekvieno naudojimo.
- Reguliariai valykite variklio korpuse esančias ventiliacijos angas.
- Reguliariai šalinkite dangtyje ir ant pjovimo lyno ritės susikaupusius žolės likučius.
- Niekada, žoliapjovės valymui nenaudokite vandens, agresyvių skysčių, tirpiklių.
- Žoliapjovę valykite šepetėliu arba švelniu audiniu.
- Prietaisą laikykite sausoje, vaikams neprieinamoje vietoje.
- Sandėliuoti žoliapjovę galima tik išėmus akumuliatorių.

PJOVIMO LYNŲ RITĖS KEITIMAS

-  Naudokite tik rekomenduojamas ritės su pjovimo lynais.
- Paspauskite tvirtinimo skląstis (19), esančias abiejose ritės korpuso pusėse (21).
- Nuimkite ritės korpuso (21) (pav. M) dangtį (20).
- Ištraukite ritę (22) iš jos korpuso (21).
- Kruopščiai išvalykite korpuso ir ritės lizdo vidų, pašalinkite visus žemių ir žolės likučius.
- Nuo naujos ritės (22) abiejų galų nuvyniokite apytikriai po 15 cm. lyno (17).
- Pjovimo lyno galus prakiškite pro ritės korpuse esančias angas (pav. L).
- Ritę (22), iki galo įspauskite į jos korpusą (21).
- Į ritės korpusą (21) įstatykite dangtį (20) ir spauskite, kol įsitvirtins. Dangtis turi būti pilnai įstatytas į ritės korpusą ir pritvirtintas tvirtinimo skląstimis (19).

 Visų rūšių gedimai turi būti pašalinti autorizuotose gamintojo servisuose.

TECHNINIAI DUOMENYS

NOMINALŲS DUOMENYS

Akumuliatorinė žoliapjovė	
Dydis	Vertė
Akumuliatoriaus įtampa	18V DC
Akumuliatoriaus tipas	Li-Ion
Akumuliatoriaus talpa	1300mAh
Suklio sukimosi greitis be apkrovos	8800 min ⁻¹
Pjovimo plotis	250 mm
Pjovimo lyno skersmuo	1,5 mm
Apsaugos klasė	III
Svoris	1,9 kg
Gamybos data	2017

Įkroviklis	
Dydis	Vertė
Įtampa	230V AC
Dažnis	50Hz
Įkrovimo įtampa	21V DC
Maksimali įkrovimo srovė	400mA
Įkrovimo laikas	3-5 h
Apsaugos klasė	II
Svoris	0,295 kg
Gamybos data	2017

GARSO IR VIBRACIJOS DUOMENYS

Informacija apie triukšmą ir vibraciją

Duomenys apie skleidžiamo triukšmo lygį, pavyzdžiui, garso slėgio lygį L_{pA} ir garso galios lygį L_{wA} bei matavimų paklaidas K yra pateikti žemiau esančiose nuorodose, pagal standartą EN 60335.

Garso slėgio lygis: $L_{pA} = 74 \text{ dB(A)}$ K = 3 dB(A)

Garso galios lygis: $L_{wA} = 96 \text{ dB(A)}$ K = 3 dB(A)

Vibracijos pagreičio vertė: $a_h = 3,3 \text{ m/s}^2$ K = 1,5 m/s²

APLINKOS APSAUGA IR CE

 Elektrinių gaminių negalima išmesti kartu su buitėmis atliekomis, juos reikia atiduoti į atitinkamą atliekų perdirbimo įmonę. Informacijos apie atliekų perdirbimą kreiptis į pardavėją arba vietos valdžios institucijas. Susidėvėję elektriniai ir elektroniniai prietaisai turi gamtai kenksmingų medžiagų. Antriniam perdirbimui neatiduoti prietaisai kelia pavojų aplinkai ir žmonių sveikatai.

 Akumuliatorių arba baterijų nemeskite kartu su kitomis buitinėmis atliekomis taip pat negalima jų mesti į ugnį arba vandenį. Pažeistus arba susidėvėjusius akumuliatorius/baterijas atiduokite atitinkamam perdirbimui, pagal galiojančią direktyvą, dėl akumuliatorių ir baterijų utilizacijos.

* Pasiliegame teisę daryti pakeitimus.

„Grupa Topex Spółka z ograniczoną odpowiedzialnością“ Spółka komandytowa (toliau: „Grupa Topex“), kurios buveinė yra Varšuvoje, ul. Pograniczna 2/4 informuoja, kad visos šios instrukcijos (toliau: „instrukcija“) autorinės teisės, tai yra šioje instrukcijoje esantis tekstas, nuotraukos, schemos, paveiksai bei jų išdėstymas priklauso tik Grupa Topex ir yra saugomos pagal 1994 metais, vasario 4 dieną, dėl autorių ir gretutinių teisių apsaugos, priimtą įstatymą (t.y., nuo 2006 metų įsigaliojęs įstatymas Nr. 90, vėliau 631 su įstatymo pakeitimais). Neturint raštiško Grupa Topex sutikimo kopijuoti, perdaryti, skelbti spaudoje, keisti panaudojant komerciniams tikslams visą ar atskiras instrukcijos dalis yra griežtai draudžiama bei gresia civilinė ar baudžiamoji atsakomybė.

LV

INSTRUKCIJAS TULKOJUMS NO ORIGINĀLVALODAS

AKUMULATORA TRIMMERIS

52G549

BRĪDINĀJUMS: PIRMS ELEKTROINSTRUMENTA LIETOŠANAS UZSĀKŠANAS UZMANĪGI IZLASIET ŠO INSTRUKCIJU UN SAGLABĀJIET TO TĀLĀKĀM UZZIŅĀM.

ĪPAŠAS DROŠĪBAS PRASĪBAS

DROŠĪBAS TEHNIKAS NOTEIKUMI DARBĀ AR TRIMMERIEM AR AKUMULATORU BATERIJU BAROŠANU

PIESARDZĪBAS PASĀKUMI: trimmera lietošanas laikā ievērojiet drošības tehnikas noteikumus. Personīgā un nepiederīgu personu drošības nolūkā pirms darba uzsākšanas ar trimmeri izlasiet šo instrukciju. Saglabājiet šo lietošanas instrukciju turpmākai izmantošanai.

- Šis darba instruments nav paredzēts lietošanai personām (tostarp bērniem) ar ierobežotām fiziskām, sensorām vai psihiskām spējām, vai personām, kurām nav pieredzes vai prasmiņu darbā ar instrumentu, ja tās netiek uzraudzītas vai nav saņēmušas par minēto personu drošību atbildīgās personas norādījumus par ierīces lietošanu.
- ATCERĪETIES:** ierīces operators vai lietotājs ir atbildīgs par nelaimes gadījumiem vai riskiem, kādiem instrumenta darba zonā tiek pakļautas citas personas.

SAGATAVOŠANĀS DARBAM

- Strādājot valkāt garas bikses un noslēgtus apavus.
- Vienmēr lietot individuālus aizsardzības līdzekļus, piem., aizsargbrilles un dzirdes aizsargus.
- Pirms uzsākt darbu, pārbaudīt teritoriju, kurā plānots strādāt, un novākt visus priekšmetus, kurus var aizskart rotējošā griezējaukla.
- Pirms darba uzsākšanas pārliecinieties, ka trimmera galviņa nav bojāta.
- Turēt trimmeri ar abām rokām tā, lai galviņas ass atrastos perpendikulāra zemei.

LIETOŠANA

- Strādāt tikai dienas gaismā vai labā mākslīgā apgaismojumā.
- Neplānot mitru zāli.
- Vienmēr pārliecināties, ka stāvat stabili. Strādājot uz slīpas virsmas, ievērot piesardzību, lai nezaudētu līdzsvaru.
- Darba laikā staigāt, neskriet.
- Neļaut izmantot dārza instrumentu bērniem vai personām, kuras nav iepazinušas ar šo lietošanas instrukciju.
- Pārtraukt darbu, ja blakus atrodas nepiederošas personas, bērni vai dzīvnieki.
- Vienmēr plānot šķērsām nogāzei, nevis uz augšu vai uz leju.
- Ievērot īpašu uzmanību, mainot plaušanas virzienu.
- Pirms trimmera pārvietošanas izslēgt dzinēju.
- Nedrīkst izmantot trimmeri, ja ir bojāts vai nav uzlikts tā korpuss vai aizsargelementi.
- Ieslēgt dzinēju kā norādīts instrukcijā, ievērojot to, lai jūsu kājas atrastos drošā attālumā no griezējauklas.
- Nenoliekt trimmeri dzinēja ieslēgšanas laikā.
- Aizliegts piestiprināt metāla griezējelementus.
- Nogriežot griezējauklu vajadzīgajā garumā, ievērot piesardzību.
- Pārliecināties, ka korpusa ventilācijas atveres nav aizprostotas.
- Pirms trimmera ieslēgšanas stingri satvert trimmeri ar abām rokām.
- Jūsu rokām un kājām jāatrodas drošā attālumā no trimmera kustīgajām daļām.
- Trimmera remontdarbus drīkst veikt tikai kvalificēti speciālisti.
- Izmantot tikai ražotāja rekomendētās oriģinālās rezerves daļas.

APKOPE UN GLABĀŠANA

- Uzturēt labā tehniskā stāvoklī visus trimmera apakšmezglus, jo tas nodrošina drošu ierīces darbu.
- Drošības nolūkos savlaicīgi mainīt nolietotās vai bojātās daļas.
- Sargāt no mitruma.
- Glabāt bērniem nepieejamā vietā.
- Izmantot atbilstoša veida griezējauklu.

AKUMULATORA DROŠAS LIETOŠANAS NORĀDĪJUMI

- Akumulatora bojājuma vai neatbilstošas lietošanas gadījumā no baterijas var izdalīties gāzes. Izvēdināt telpu, vārguma sajūtas gadījumā sazināties ar ārstu. Gāzes var kaitēt elpošanas ceļiem.
- Nolaideīgas lietošanas rezultātā no akumulatora var izteciēt elektrolīta šķidrums, izvairīties no kontakta ar to. Ja notiek nejaušs kontakts ar elektrolīta šķidrumu, skalot ar ūdeni. Ja elektrolīts nokļuvis acīs, vērsties pēc medicīniskās palīdzības. No akumulatora iztecijušais šķidrums var izraisīt kairinājumu vai apdegumu.
- Neatvērt akumulatoru – pastāv īssavienojuma risks.
- Nepakļaut elektroinstrumentu lietus iedarbībai.
- Akumulators nedrīkst atrasties uguns avota tuvumā. Aizliegts ilgstoši atstāt akumulatoru augstas temperatūras vidē (piem., tiešos saules staros, sildītāju tuvumā vai arī tur, kur gaisa temperatūra ir augstāka par 50°C).

UZLĀDES IERĪCES DROŠAS LIETOŠANAS NOTEIKUMI

- Šī ierīce nav paredzēta lietošanai personām (tostarp bērniem) ar ierobežotām fiziskām, sensorām vai psihiskām spējām, vai personām, kurām nav pieredzes vai prasmju darbā ar instrumentu, ja tās netiek uzraudzītas vai nav saņēmušas par minēto personu drošību atbildīgās personas norādījumus par ierīces lietošanu.
- Raudzīties, lai bērni nespēlētu ar ierīci.
- **Nepakļaut lādētāju mitruma vai ūdens iedarbībai.** Ūdens iekļūšana lādētājā paaugstina elektrotriecienu gušanas iespējamību. Lādētāju var izmantot tikai sausās telpās.
- Pirms veikt jebkādas lādētāja tehniskās apkalpošanas vai tīrīšanas darbības, atslēgt lādētāju no barošanas.
- **Neizmantot lādētāju, kas novietots uz viegli uzliesmojoša materiāla (piem., papīrs, audums) vai viegli uzliesmojošu vielu**

tuvumā. Lādēšanas laikā, paaugstinoties lādētāja temperatūrai, var rasties ugunsgrēka risks.

- **Katru reizi pirms lietošanas pārbaudīt lādētāja, barošanas vada un kontaktdakšas stāvokli. Nelietot lādētāju bojājumu konstatēšanas gadījumā. Nedrīkst mēģināt izjaukt lādētāju.** Visi remontdarbi ir jāveic autorizētā servisa centrā. Neatbilstoši veikta lādētāja montāža var izraisīt elektrotriecienu vai ugunsgrēku.
- Bez atbildīgās personas uzraudzības vai instruktāžas lādētāju nedrīkst lietot personas (tostarp bērni) ar ierobežotām fiziskām, sensorām vai psihiskām spējām, vai personas, kuru pieredzes vai zināšanas nav pietiekamas, lai izmantotu lādētāju, ievērojot visus drošības noteikumus. Pretējā gadījumā pastāv risks, ka lādētājs tiks neatbilstoši izmantots, kā rezultātā var tikt gūti miesas bojājumi.
- Kad lādētājs netiek izmantots, atslēgt to no barošanas tīkla.

UZMANĪBU! Neraugoties uz drošo ierīces konstrukciju, veiktajiem aizsardzības pasākumiem un drošības līdzekļu izmantošanu, vienmēr pastāv zināms risks darba laikā gūt ievainojumus.

Li-ion akumulatoros var rasties sūce, tie var aizdegties vai uzsprāgt, ja tiks uzsildīti līdz augstai temperatūrai vai ja notiks īssavienojums. Akumulatorus nedrīkst uzglabāt automašīnā karstās un saulainās dienās. Nedrīkst atvērt akumulatoru. Li-ion akumulatori satur elektroniskus aizsargelementus, kuri bojājumu gadījumā var radīt akumulatora aizdegšanos vai uzsprāgšanu.

IZMANTOTO PIKTOGRAMMU SKAIDROJUMS

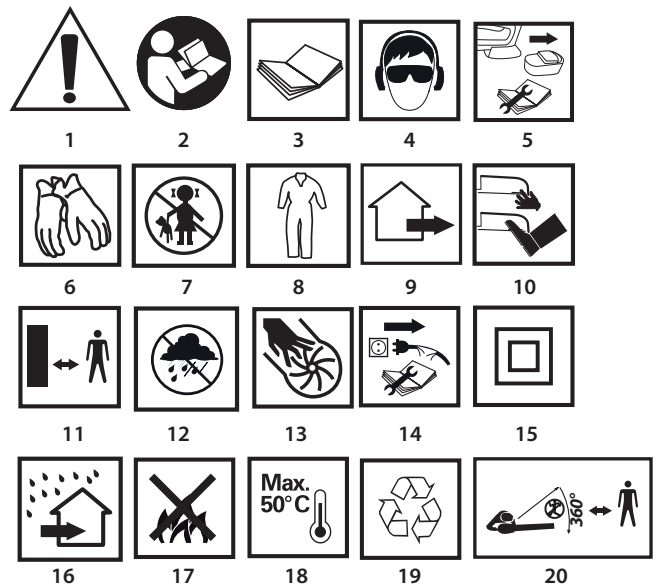

1. UZMANĪBU! Ievērot īpašus piesardzības pasākumus
- 2,3. Izlasīt lietošanas instrukciju, ievērot tajā ietvertos norādījumus un drošības tehnikas noteikumus!
4. Lietot individuālus aizsarglīdzekļus (aizsargbrilles, dzirdes aizsargus).
5. Izņemt akumulatoru no ierīces pirms regulēšanas vai tīrīšanas.
6. Valkāt aizsargcimdus.
7. Neļaut bērniem pieskarties pie ierīces.
8. Valkāt aizsargapģērbu.
9. Ierīce ir paredzēta darbam ārpus telpām.
10. Ekstremitātes nedrīkst atrasties griezošo elementu tuvumā.
11. Atrasties drošā attālumā no darbojošās ierīces.
12. Sargāt ierīci no mitruma.
13. Ierīces darbināšanas laikā nebāzt rokas tās atverēs.
14. Atslēgt lādētāju pirms remonta.
15. Otrā elektroaizsardzības klase.
16. Lādētājs ir paredzēts darbam sausās iekštelpās.
17. Nemest akumulatora elementu uguni.
18. Maks. pieļaujamā akumulatora elementu temperatūra.
19. Otrreizējā pārstrāde.
20. Neļaut nepiederošām personām atrasties trimmera darba zonā.

UZBŪVE UN PIELIETOJUMS

Akumulatora trimmeris ir elektroinstrumenti ar akumulatora baterijas barošanu. Trimmera piedziņu veido līdzstrāvas kolektora dzinējs ar magnētiem. Šāda veida ierīce ir paredzēta dārza darbu veikšanai. Trimmeris ir paredzēts zāles apgriešanai zālāju un puķu dobju stūros vietās, kuras nav iespējams apstrādāt ar zāles plāvēju.

Elektroinstrumentu nedrīkst izmantot tam neparedzētā nolūkā.

SIMBOLU APRAKSTS

Tālāk uzskaitītā numerācija attiecas uz tiem instrumenta elementiem, kuri ir norādīti šīs instrukcijas grafisko attēlu daļā.

1. Slēdža bloķēšanas poga
2. Ieslēgšanas poga
3. Palīgrokturis
4. Palīgroktura bloķēšanas pogas
5. Akumulatora stiprinājuma poga
6. Akumulators
7. LED diode
8. Pamatroktura bloķēšanas gredzens
9. Teleskopiskā caurule
10. Teleskopiskās caurules bloķēšanas gredzens
11. Vadotne ar riteņiem
12. Galviņa
13. Galviņas slīpuma leņķa bloķēšanas poga
14. Malu apstrādes elements
15. Aizsegs
16. Griezējaukļa bloķēšanas poga
17. Griezējaukļa
18. Metāla asmens
19. Aizsarguzmavas
20. Vāciņš
21. Spoles korpus
22. Spole

* Attēls un izstrādājums var nedaudz atšķirties.

SIMBOLU APRAKSTS



PIEZĪME



BRĪDINĀJUMS



MONTĀŽA/IESTATĪJUMI



INFORMĀCIJA

APRĪKOJUMS UN PIEDERUMI







- | | |
|----------------------------|------------|
| 1. Aizsegs ar kokskrūvēm | - 1 kompl. |
| 2. Malu apstrādes elements | - 1 gab. |
| 3. Vadotne ar riteņiem | - 1 gab. |
| 4. Akumulators | - 2 gab. |
| 5. Lādētājs | - 1 gab. |

SAGATAVOŠANĀS DARBAM

AKUMULATORA IZŅEMŠANA/ IELIKŠANA

-  Nospiežot akumulatora bloķēšanas pogu (5) un izņemot akumulatoru (6) (**A att.**).
- Ielikt uzlādētu akumulatoru (6) roktura satvērējā, līdz tiks sadzirdēts akumulatora bloķēšanas pogas (5) raksturīgais klikšķis.

AKUMULATORA UZLĀDE



-  Ierīce ir piegādāta ar daļēji uzlādētu akumulatoru. Lādēšana ir jāveic, kad apkārtējās vides temperatūra ir 4°C - 40°C. Jaunais vai ilgstoši neizmantotais akumulators sasniegs pilnu barošanas spēju pēc apt. 3-5 uzlādes un izlādes cikliem.
-  Izņemot akumulatoru (6) no ierīces (**A att.**).
-  Pieslēgt lādētāju pie akumulatora (6) (**B att.**).
-  Pieslēgt lādētāju pie barošanas tīkla ligzdas (**230V AC**).
-  Akumulatora (6) korpusā atrodas divas LED diodes (7) (**B att.**), kas aprakstītas zemāk.
 - Sarkanās diodes degšana** – signalizē par pieslēgtu barošanu un informē, ka notiek akumulatora uzlādes process.
 - Zaļās diodes degšana** (sarkanā diode nodziest) – nozīmē, ka akumulators ir pilnībā uzlādēts.
-  Pēc akumulatora uzlādes degs zaļā diode, kamēr lādētājs tiks atslēgts no barošanas tīkla.

-  **Uzlādes laikā akumulatori stipri sakarst. Neveikt darbu uzreiz pēc uzlādes, bet uzgaidīt, kamēr akumulators atdzīsis līdz istabas temperatūrai. Tas pasargās akumulatoru no bojājuma.**

MALU APSTRĀDES ELEMENTA IESTIPRINĀŠANA



Malu apstrādes elementu izmanto zāles apgriešanai zālāju malās vai stūru apstrādei. Tas aizsargā griezējaukļu no bojājumiem, kurus var gūt no asā malām, piemēram, trotuāra betona apmales.

-  Piestiprināt malu apstrādes elementu (14) trimmera galviņai tā (12), lai elementa darbojošās daļa būtu vērsta uz aizsega (15) priekšējās daļas pusi, bet tā stiprinājuma daļa būtu ievietota galviņas rievās (ja izmanto).
-  Gadījumā, ja malu apstrādes elementu (14) neizmanto, pagriezt to par 90° tā, lai elementa darbojošās daļa būtu vērsta uz aizsega galviņas (12) augšējās daļas pusi (**C att.**).



AIZSEGA NOSTIPRINĀŠANA



Aizliegts strādāt ar trimmeri bez aizsega.



-  Uzvilkt aizsegu (15) uz galviņas korpusu (12) tā, lai aizsega spaiļi ietu vadotnēs.
- Pārliecināties, ka griezējaukļa neatrodas zem aizsega (15).
- Nostiprināt aizsegu (15), pievelkot tā nostiprināšanai paredzētās kokskrūves (**D att.**).

VADOTNES AR RITEŅIEM NOSTIPRINĀŠANA





Vadotni ar riteņiem (11) var izmantot gan apstrādājot horizontālas virsmas, gan arī vertikāli apgriežot zālāja malas.

Horizontālai apstrādei:

-  atskrūvēt skrūvi, kas nostiprina vadotni ar riteņiem (11);
-  vadotnes ar riteņiem (11) aptveri uzvelciet stiprinājuma visaugstākajā pozīcijā, pēc iespējas tālāk no galviņas (12) tā, lai aizsegu (15) varētu virzīt paralēli zemei (**E att.**).
-  pievilkt skrūvi, kas nostiprina vadotni ar riteņiem (11).



Vertikālai apstrādei:

-  atskrūvēt skrūvi, kas nostiprina vadotni ar riteņiem (11);
-  vadotnes ar riteņiem (11) aptveri uzvelciet stiprinājuma apakšējā pozīcijā, kas atrodas tuvāk galviņai (12), tā, lai izvīrijums atbilstu vadotnē ar riteņiem (11) esošajai atverei (**F att.**);
-  pievilkt skrūvi, kas nostiprina vadotni ar riteņiem (11).

PALĪGROKTURA REGULĒŠANA





Palīgrokturis ir paredzēts gan labrocīem, gan kreiljiem. Uzsākot darbu, turēt trimmeri stingri ar abām rokām, izmantojot abus rokturus.

-  Vienlaikus spiežot uz divām palīgroktura bloķēšanas pogām (4), palīgrokturi (3) iestatiet veicamajam darbam ērtā stāvoklī (**G att.**).
-  Atlaist palīgroktura bloķēšanas pogas (4), lai palīgrokturi nofiksētu izvēlētajā pozīcijā.

TELESKOPISKĀS CAURULES REGULĒŠANA





Regulējamā teleskopiskā caurule ļauj piemērot trimmera augstumu atbilstoši jūsu augumam un miesasbūvei.

-  Pagriezt vaļīgāk teleskopiskās caurules bloķēšanas gredzenu (10) atbilstoši norādītajam griešanas virzienam.
-  Noregulēt garumu, izvelkot vai saliekot teleskopisko cauruli (9) (**H att.**).
-  Nofiksēt, aizskrūvējot teleskopiskās caurules bloķēšanas gredzenu (9).

PAMATROKTURA NOLIEKUMA LEŅĶA IESTATĪŠANA



Pateicoties iespējai regulēt galviņas stāvokli attiecībā pret pamatrokturi, pastāv iespēja apgriezt zālāju un puķu dobjus stūrus, kā arī pļaut grūti pieejamās vietās, piemēram, zem soliņa, galda, guļamtiķļa u.tml.

-  Nospiežot galviņas slīpuma leņķa bloķēšanas pogu (13).
-  Spiežot uz teleskopiskās caurules (9), izvēlēties vajadzīgo galviņas noliekuma leņķi (**I att.**).
-  Atlaist galviņas slīpuma leņķa bloķēšanas pogu (13), tas to automātiski nofiksēs izvēlētajā stāvoklī.





Vertikālas zālāju un puķu dobjus malu apstrādes laikā ievērot īpašu piesardzību. Stāvēt ārpus griezējaukļa rotācijas plaknes, lai izvairītos no miesas bojājumu gūšanas.

PAGRIEŽAMĀIS PAMATROKTURIS



Pateicoties pamatroktura pagriešanas par 90° attiecībā pret galviņu funkcijai, ir iespējams vertikāli apstrādāt puķu dobjus un zālāju malas.

-  Pagriezt vaļīgāk pamatroktura bloķēšanas gredzenu (8).
-  Pagriezt pamatrokturi par 90° (**J att.**).
-  Nofiksēt, pievelkot pamatroktura bloķēšanas gredzenu (8).

DARBS / IESTATĪJUMI

IESLĒGŠANA / IZSLĒGŠANA



Trimmera ieslēgšanas poga ir aprīkota ar bloķētāju, kas aizsargā no nejaušas ieslēgšanas.

Ieslēgšana – nospiešot ieslēgšanas pogas bloķētāju (1), un pēc tam uzspiešot uz ieslēgšanas pogas (2) (**K att.**).

Izslēgšana – atlaist ieslēgšanas pogu (2).

Pēc dzinēja izslēgšanas griezējelementi kādu laiku vēl turpina rotēt. Aizliegts mēģināt bloķēt ieslēgšanas pogu ieslēgtā pozīcijā.

Aizliegts izmantot trimmeri lietus laikā vai mitros apstākļos. Visām sastāvdaļām ir jābūt atbilstoši piestiprinātām un jāatbilst prasībām, kuras nodrošina atbilstošu un drošu trimmera darbību. Visi bojātie trimmera elementi nekavējoties jāremontē vai jānomaina.

NORĀDĪJUMI DROŠAI UN EFEKTĪVAI LIETOŠANU

- Pļaujot garu zāli, darbu veikt vairākos piegājienos, pa slāņiem.
- Turēt trimmeri drošā attālumā no cietiem priekšmetiem un lauksaimniecības kultūruaugiem.
- Ar trimmeri var apstrādāt tikai sausu zāli.
- Griežot malas, trimmeri vadīt gar zālāja malu.

GRIEZĒJAUKLAS IZVIRZĪŠANA

Trimmeris ir aprīkots ar griezējauklas izvēršanas sistēmu. Darba laikā kontrolēt tās stāvokli un darba garumu.

Lai izvilkto auklu, nospiešot auklas bloķēšanas pogu (16) (**L att.**), bet pēc tam pavilkt aiz griezējauklas (17). Pēc trimmera ieslēgšanas griezējauklas lieko gabalu nogriezīs metāla asmens (18), kas atrodas aizsegā (15) (**L att.**).

APKALPOŠANA UN APKOPE

Pirms sākt veikt jebkādas darbības, kas ir saistītas ar montāžu, regulēšanu, remontu vai apkalpošanu, nepieciešams izņemt akumulatoru no ierīces.

Jābūt uzmanīgam attiecībā uz griezējauklas pārgriešanas asmeni.

APKOPE UN GLABĀŠANA

- Ieteicams tīrīt ierīci katru reizi pēc lietošanas.
- Regulāri tīrīt ventilācijas spraugas dzinēja korpusā.
- Regulāri noņemt zāles paliekas no aizsega un griezējauklas spoles.
- Trimmeri aizliegts tīrīt ar ūdeni, agresīvu šķidrums vai šķīdinātāju palīdzību.
- Trimmeris jātīra ar suku vai mīkstu lupatiņu.
- Uzglabāt elektroinstrumentu drošā, sausā un bērniem nepieejamā vietā.
- Instrumentu glabāt bez akumulatora.

GRIEZĒJAUKLAS SPOLES NOMAIŅA

- Izmantot ieteiktās spoles ar griezējauklu.
- Nospiešot uz aizsarguzmavām (19) no spoles korpusa (21) divām pusēm.
- Noņemt spoli (20) no spoles korpusa (21) (**M att.**).
- Izņemt spoli (22) no korpusa (21).
- Rūpīgi attīrīt spoles korpusa iekšpusi un spoles ligzdu, noņemt zāles un zemes paliekas.
- Izvilkt aptuveni 15 cm griezējauklas (17) no jaunās spoles (22).
- Izvilkt griezējauklas galu caur atveri spoles korpusā (**L att.**).
- Kārtīgi ielikt spoli (22) korpusā (21).
- Uzvilkt spoli (20) uz spoles korpusa (21) un nospiešot, līdz dzirdams klikšķis. Vāciņam pilnībā jānosēd spoles korpusā, bet vāciņu pietur aizsarguzmavas (19).

Jebkāda veida defekti ir jānovērš tikai ražotāja autorizētā servisa centrā.

TEHNISKIE PARAMETRI

NOMINĀLO PARAMETRU DATI

Akumulatora trimmeris	
Parametrs	Vērtība
Akumulatora spriegums	18V DC
Akumulatora tips	Li-Ion
Akumulatora kapacitāte	1300mAh
Darbvārpstas griešanās ātrums tukšgaitā	8800 min ⁻¹
Pļāvuma platums	250 mm
Griezējauklas diametrs	1,5 mm
Elektroaizsardzības klase	III
Masa	1,9 kg
Ražošanas gads	2017

Lādētājs	
Parametrs	Vērtība
Barošanas spriegums	230V AC
Barošanas frekvence	50Hz
Uzlādes spriegums	21V DC
Maks. lādēšanas strāva	400mA
Uzlādes laiks	3-5 h
Aizsardzības klase	II
Masa	0,295 kg
Ražošanas gads	2017

DATI PAR TROKSNI UN VIBRĀCIJĀM

Informācija par trokšņiem un vibrāciju

Tādi emitētā trokšņa līmeņi kā emitētā akustiskā spiediena līmenis L_{pA} un akustiskās jaudas līmenis L_{wA} , kā arī mērījuma neprecizitāte K ir aprakstīti tālāk šajā lietošanas instrukcijā saskaņā ar standartu EN 60335.

Akustiskā spiediena līmenis: $L_{pA} = 74 \text{ dB(A)}$ $K = 3 \text{ dB(A)}$

Akustiskās jaudas līmenis: $L_{wA} = 96 \text{ dB(A)}$ $K = 3 \text{ dB(A)}$

Vērtība, kas mēra vibrāciju paātrinājums: $a_h = 3,3 \text{ m/s}^2$ $K = 1,5 \text{ m/s}^2$

VIDES AIZSARDZĪBA / CE

Elektroinstrumentus nedrīkst izmest kopā ar sadzīves atkritumiem. Tie ir jānodod utilizācijai attiecīgajiem uzņēmumiem. Informāciju par utilizāciju var sniegt produkta pārdevējs vai vietējie varas orgāni. Noliektās elektriskās un elektroniskās ierīces satur videi kaitīgas vielas. Ierīce, kas netika pakļauta otrreizējai izejvielu pārstrādei, rada potenciālus draudus videi un cilvēku veselībai.

Akumulatorus/ baterijas nedrīkst izmest kopā ar sadzīves atkritumiem, mest uguni vai ūdeni. Bojāti vai nolietoti akumulatori ir jānodod pareizajai otrreizējai pārstrādei saskaņā ar spēkā esošu direktīvu par akumulatoru un bateriju utilizāciju.

* Ir tiesības veikt izmaiņas.

„Grupa Topex Spółka z ograniczoną odpowiedzialnością” Spółka komandytowa (turpmāk „Grupa Topex”) ar galveno ofisu Varšavā, ul. Pograniczna 2/4, informē, ka visa veida autortiesības attiecībā uz dotās instrukcijas (turpmāk „Instrukcija”) saturu, tai skaita uz tās tekstiem, samazinātām fotogrāfijām, shēmām, zīmējumiem, kā arī attiecībā uz tās kompozīciju, pieder tikai Grupai Topex, kuras ir aizsargātas ar likumu saskaņā ar 1994. gada 4. februāra „Likumu par autortiesībām un blakustiesībām” (Likumu Vēstnesis 2006 nr. 90, 631. poz. ar turpm. izm.). Visas Instrukcijas kopumā vai tās noteikto daļu kopēšana, apstrāde, publicēšana vai modificēšana komercijas mērķiem bez Grupai Topex rakstiskās atļaujas ir stingri aizliegta, pretējā gadījumā pārkāpējs var tikt saukts pie kriminālās vai administratīvās atbildības.



ALGPĀRASE KASUTUSJUHENDI TÖLGE

AKUTOITEL TRIMMER 52G549

TÄHELEPANU: ENNE ELEKTRITÖÖRIISTAGA TÖÖTAMA ASUMIST LUGEGE HOOLIKALT LÄBI KÄESOLEV JUHEND JA HOIDKE SEE ALLES HILISEMAKS KASUTAMISEKS.

ERIOHUTUSJUHISED

ERINÓUDED AKUTOITEL TRIMMERITELE

ETTEVAATUST: Seadme kasutamisel pidage kinni ohutusnõuetest. Enda ja läheduses viibivate isikute ohutuse tagamiseks lugege enne trimmeriga töö alustamist läbi käesolev kasutusjuhend. Hoidke kasutusjuhend alles hilisemaks kasutamiseks.

- Käesolev aiatööriist ei ole mõeldud kasutamiseks piiratud füüsiliste, sensorsete või vaimsete võimete inimestele (sealhulgas lastele) ega isikutele, kellel ei ole seadme kasutamiseks vajalikke kogemusi või teadmisi, välja arvatud juhul, kui seadet kasutatakse selliste isikute ohutuse eest vastutava isiku järelevalve all või järgides seadme kasutusjuhendit.
- **PIDAGE MEELES!** Seadme kasutaja vastutab õnnetuste ja olukordade eest, mis võivad ohustada kolmandaid isikuid või kahjustada keskkonda.

ETTEVALMISTUS

- Niitmise ajal kandke alati kinnisi jalanõusid, pikki pükse.
- Kasutage alati isikukaitsevahendeid, nagu kaitseprillid ja kõrvaklapid.

- Kontrollige hoolikalt maa-ala, mida hakkate niitma ja eemaldage kõik esemed, mille pöörlev trimmeri jõhv võib õhku paisata.
- Enne töö alustamist veenduge alati, et trimmeri pea ei oleks kahjustatud.
- Hoidke töötavat trimmerit nii, et trimmeri pea telg oleks maapinnaga risti.

KASUTAMINE

- Niitke vaid päevavalguse või hea kunstvalgustuse käes.
- Vältige märja rohu niitmist.
- Veenduge alati, et teie jalad toetuksid kindlalt maha. Kaldpindadel olge eriti ettevaatlik, et mitte tasakaalu kaotada.
- Kasutage seadet alati kõndides, mitte joostes.
- Ärge andke aiatööriista kasutamiseks lastele ega isikutele, kes ei ole tutvunud käesoleva kasutusjuhendiga.
- Ärge kasutage seadet juhul, kui vahetus läheduses viibib kõrvalisi isikuid, lapsi või loomi.
- Niitke alati piki kallakut, mitte üles-alla.
- Olge eriti ettevaatlik niitmissuuna muutmisel.
- Trimmeri transportimise ajaks lülitage mootor välja.
- Ärge kasutage seadet, mille katted või korpus on kahjustatud, ega ilma kateteta seadet.
- Käivitage mootor vastavalt juhiste ja jälgides, et teie jalad asuksid löikejõhvist eemal.
- Ärge kunagi kallutage trimmerit mootori käivitamise ajal.
- Ärge ühendage trimmeri külge metallist löikeelemente.
- Olge ettevaatlik, et mitte vigastada ennast jõhvi pikkuse kärpimise seadmega.
- Veenduge, et ventilatsiooniavad oleksid puhtad ja vabad.
- Enne trimmeri käivitamist veenduge, et hoiate seadet kindlalt mõlema käega.
- Ärge hoidke oma käsi ega jalgu trimmeri liikuvate osade läheduses.
- Trimmerit tohivad parandada vaid vastava kvalifikatsiooniga isikud.
- Kasutage vaid tootja soovitatud originaalvaruosi.

HOOLDAMINE JA HOIDMINE

- Tööohutuse tagamiseks hoidke seadme kõik osad korras.
- Ohutuse tagamiseks vahetage välja kõik kulunud või kahjustatud osad.
- Kaitske trimmerit niiskuse eest.
- Hoidke seadet lastele kättesaamatus kohas.
- Kasutage õiget tüüpi löikejõhvi.

AKUGA SEOTUD OHUTUSJUHISED

- Vigastuste või vale kasutamise korral võib akust eralduda gaase. Tuulutage ruum ja kaebuste korral pidage nõu arstiga. Gaasid võivad kahjustada hingamisteid.
- Valede kasutustingimuste korral võib elektrolüüt akust välja voolata. Vältige kontakti sellega. Kui siiski elektrolüüdiga kokku puutute, loputage see rohke veega hoolikalt maha. Kui elektrolüüt satub silma, konsulteerige lisaks ka arstiga. Väljavoolanud elektrolüüt võib põhjustada silmade ärritust või põletust.
- Ärge avage akut – võib tekkida lühis.
- Ärge kasutage akut vihma käes.
- Hoidke akut eemal soojusallikatest. Ärge jätke akut pikema ajaks kõrge temperatuuriga keskkonda (päikese kätte, küttekollete lähedusse või mistahes ruumi, kus temperatuur ületab 50 °C).

AKULAADIJAGA SEOTUD OHUTUSJUHISED

- Käesolev seade ei ole mõeldud kasutamiseks piiratud füüsiliste, sensoorsete või vaimsete võimete inimestele (sealhulgas lastele) ega isikutele, kellel ei ole seadme kasutamiseks vajalikke kogemusi või teadmisi, välja arvatud juhul, kui seadet kasutatakse selliste isikute ohutuse eest vastutava isiku järelevalve all või järgides seadme kasutusjuhendit.
- Jälgige, et lapsed seadmega ei mängiks.
- **Vältige laadija kokkupuudet niiskuse või veega.** Laadijasse sattunud vesi suurendab elektrilöögi ohtu. Laadijat või kasutada ainult kuivades siseruumides.
- Enne mistahes hooldustööd või puhastamist lülitage laadija vooluvõrgust välja.
- **Ärge kasutage laadijat, mis on asetatud tuleohtlikule alusele (paber, tekstiil) või asub tuleohtlike ainete läheduses.** Laadija kuumeneb laadimise ajal ja võib põhjustada tulekahju.
- **Enne kasutamist kontrollige alati laadija, toitejuhtme ja pistiku seisundit.** Kahjustuste ilmnemisel ärge laadijat kasutage. Ärge üritage laadijat ise lahti võtta. Usaldage kõik parandustööd

volitatud hooldusfirmale. Laadija mittenõuetekohane lahtivõtmine ja kokkupanemine võib põhjustada elektrilöögi või tulekahju ohtu.

- Laadijat ei tohi ilma vastutava isiku järelevalveta kasutada lapsed, piiratud füüsiliste, sensoorsete või vaimsete võimete inimesed ega isikud, kellel ei ole vajalikke kogemusi või teadmisi laadija kasutamiseks kõiki turvanõudeid järgides. Vastasel juhul võib juhtuda, et seadet kasutatakse valesti ja suurene vigastuste oht.
- Kui te laadijat ei kasuta, lülitage see vooluvõrgust välja.

TÄHELEPANU! Vaatamata turvakonstruktsiooni kasutamisele kogu töö vältel, turvavahendite ja lisakaitsevahendite kasutamisele, on seadmega töötamise ajal alati olemas kehavigastuste oht.

Liitium-ioonakud võivad lekkima hakata, süttida ja plahvatada, kui sattuvad liiga kõrge temperatuuri kätte või saavad mehhaanilisi vigastusi. Ärge jätke akusid palaval või päikeselisel päeval autosse. Ärge püüdke akut avada. Liitium-ioonakud sisaldavad turvaseadet, mille vigastamine võib viia aku süttimise või plahvatamiseni.

KASUTATUD PIKTOGRAMMIDE SELGITUSED.

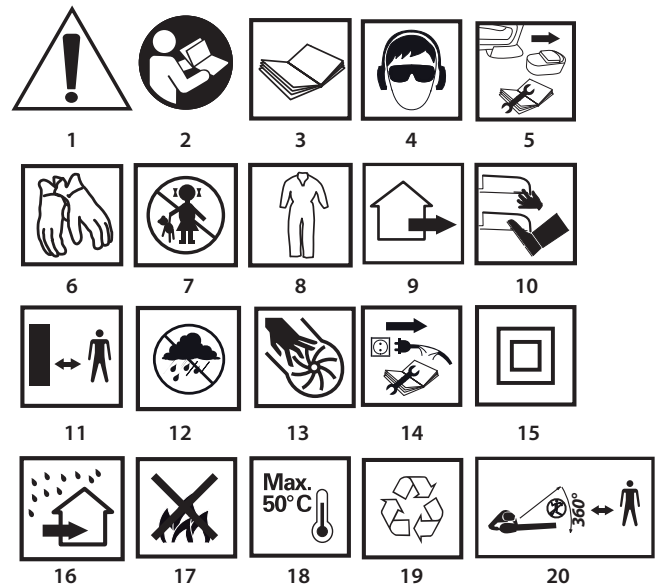

1. **TÄHELEPANU!** Pidage kinni eriohutusjuhistest.
- 2,3. Lugege kasutusjuhend läbi ning järgige selles toodud hoiatusi ja ohutusjuhiseid!
4. Kasutage isikukaitsevahendeid (kaitseprillid, kõrvaklapid).
5. Enne reguleerimis- või hooldustoiminguid seadme juures eemaldage sellest aku.
6. Kasutage kaitsekindaid.
7. Ärge lubage lapsi seadme lähedusse.
8. Kasutage kaitserõivaid.
9. Seade on mõeldud kasutamiseks välitingimustes.
10. Hoidke käed ja jalad löikeelementidest eemal!
11. Hoidke töötava aiatööriista ohutud vahekaugust.
12. Kaitske seadet niiskuse eest.
13. Töötamise ajal ärge pange käsi seadme avaustesse.
14. Enne parandustööd eemaldage laadija vooluvõrgust.
15. Teine kaitseklass.
16. Laadija on mõeldud kasutamiseks kuivades siseruumides.
17. Ärge visake akuelemente tulle.
18. Elementide maksimaalne lubatud temperatuur.
19. Ringlussevõtt
20. Ärge lubage teistel isikutel viibida trimmeri tööpiirkonnas.

EHITUS JA OTSTARVE

Trimmer on akutoitega elektriseade. Seadme paneb tööle püsiv magnetitega alalisvoolu mootor. Seda tüüpi tööriistad on mõeldud kasutamiseks koduaias. Trimmer on mõeldud rohu niitmiseks kallakutel ning muruplatside ja lillepeenarde äärest, kuhu niidukiga ligi ei pääse.



Keelatud on kasutada elektritööriista vastuolus selle määratud otstarbega!

JOONISTE SELGITUS

Alltoodud numeratsioon vastab käesoleva juhendi joonistel kujutatud seadme elementide numeratsioonile.

1. Töölüliti lukustusnupp

2. Töölüliti
3. Abikäepide
4. Abikäepideme lukustusnupp
5. Akukinnitusnupp
6. Aku
7. LED-dioidid
8. Põhikäepideme lukustusvõru.
9. Teleskooptoru
10. Teleskooptoru lukustusnupp
11. Ratastega juhik
12. Pea
13. Trimmeri pea kaldenurga lukustusnupp
14. Äärevarras
15. Kate
16. Jõhvi lukustusnupp
17. Lõikejõhv
18. Metallterad
19. Ohutusnähitud
20. Kate
21. Pooli korpus
22. Rull

* Võib esineda erinevusi joonise ja toote enda vahel

KASUTATUD GRAAFILISTE SÜMBOLITE SELGITUS



TÄHELEPANU



HOIATUS



PAIGALDUS / SEADISTAMINE



INFO

VARUSTUS JA TARVIKUD

- | | |
|--------------------|--------|
| 1. Kruvidega kate | - 1 tk |
| 2. Äärevarras | - 1 tk |
| 3. Ratastega juhik | - 1 tk |
| 4. Aku | - 2 tk |
| 5. Laadija | - 1 tk |

ETTEVALMISTUS TÖÖKS

AKU EEMALDAMINE / PAIGALDAMINE



- Vajutage aku kinnitusnupud (5) alla ja tõmmake akut (6) ettepoole (joonis A)
- Asetage laetud aku (6) käepidemes olevasse hoidikusse ja lükake kuni kuulete aku kinnitusnupu (5) klõpsatust.

AKU LAADIMINE



Seadet müüakse osaliselt laetud akuga. Aku laadimine peaks toimuma väliskeskkonna temperatuuril 4–40 °C. Uus aku või aku, mida ei ole kaua kasutatud, saavutab täieliku toitevõime pärast 3–5 laadimis- ja tühjenemistsükli.



- Eemaldage aku (6) seadmest (joonis A).
- Ühendage laadija akuga (6) (joonis B).
- Lülitage laadija toitevõrgu (230V AC) pesasse.



Aku (6) korpusel on 2 LED-dioidid (7) (joonis B), mille töörežiimi on kirjeldatud allpool.

- **Põleb punane diood** – toide on järgi ühendatud ja aku laadimine kestab.
- **Põleb roheline diood** (punane on kustunud) – aku on lõpuni täis laetud.



Kui aku on täis laetud jääb roheline diood põlema seni kuni laadija toitevõrgust eemaldatakse.



Laadimisprotsessi ajal soojeneb laadija väga tugevalt. Ärge alustage tööd kohe pärast laadimist, vaid oodake, et aku jahtuks toatemperatuurini. See kaitseb akut kahjustumise eest.

ÄÄREVARDA PAIGALDAMINE



- Äärevarras on mõeldud muruplatside äärte ja nurkade niitmiseks. See kaitseb jõhvi teravate äärte, näiteks betoonist kõnniteekivide eest.
- Kinnitage äärevarras (14) trimmeri pea (12) külge nii, et selle väljaulatav osa oleks suunatud katte (15) esikülje poole, varras aga asenduks süvenditesse (kui seda kasutate).

- Kui te äärevarrast (14) parasjagu ei kasuta, pöörake seda 90° võrra nii, et selle väljaulatav osa oleks suunatud trimmeripea (12) ülaosa poole (joonis C).



KATTE PAIGALDAMINE



Ärge kasutage paigaldamata kattega trimmerit.

- Asetage kate (15) trimmeripea korpusele (12) nii, et klamber asetuks oma juhikusse.
- Veenduge, et lõikejõhv ei asetseks katte (15) all
- Paigaldage kate (15), keerates kinni katte kinnituskruidid (joonis D).

RATASTEGA JUHIKU PAIGALDAMINE



Ratastega juhikut (11) saab kasutada nii horisontaalsete pindade kui ka vertikaalsete muruplatsiäärte trimmerdamiseks.

Horisontaalne töö:

- Keerake lahti ratastega juhiku (11) kinnituspolt.
- Lükake ratastega juhiku (11) klamber ülemisse paigaldusasendisse, seejärel trimmeri peast (12) eemale nii, et kate (15) liiguks aluspinnaga paralleelselt (joonis E).
- Keerake ratastega juhiku (11) kinnituspolt kinni.

Vertikaalne töö:

- Keerake lahti ratastega juhiku (11) kinnituspolt.
- Lükake ratastega juhiku (11) klamber alumisse paigaldusasendisse, trimmeri pea (12) lähedale nii, et avaga soon asetuks ratastega juhikule (11) (joonis F).
- Keerake ratastega juhiku (11) kinnituspolt kinni.

ABIKÄEPIDEME REGULEERIMINE



Abikäepide on kavandatud kasutamiseks nii parema- kui vasakukäelistele inimestele. Töö alustamisel hoidke trimmerit alati kindlalt mõlema käega, kasutades mõlemat käepidet.

- Vajutage korraka alla abikäepideme mõlemad lukustusnupud (4) seades abikäepideme (3) tehtava töö jaoks kõige mugavasse asendisse (joonis G).
- Kui lasete nüüd abikäepideme lukustusnupud (4) lahti, jääb käepide valitud asendisse.

TELESKOOPTORU PIKKUSE REGULEERIMINE



Tänu teleskooptoru pikkuse reguleerimise võimalusele saab sobitada trimmeri kõrguse parajaks erinevat kasvu ja erineva kehaehitusega inimestele.

- Vabastage teleskooptoru lukustusvõru (10) vastavalt näidatud pöördesuunale
- Tõmmake teleskooptoru (9) pikemaks või lükake lühemaks soovitud pikkuseni (joonis H).
- Kinnitage keerates teleskooptoru lukustusnupp (9).

PÕHIKÄEPIDEME KALDENURGA REGULEERIMINE



Tänu mugavale võimalusele muuta trimmeri pea kaldenurka põhikäepideme suhtes, saab trimmeriga niita muruplatside ja lillepeenarde ääri ning muid raskesti ligipääsetavaid kohti, näiteks pinkide, laudade, kiikede all.

- Vajutage alla trimmeri pea kaldenurga lukustusnupp (13).
- Vajutades teleskooptorule (9), valige trimmeri pea sobiv kaldenurk (joonis I).
- Vabastage trimmeri pea kaldenurga lukustusnupp (13) ja valitud kaldenurk fikseerub automaatselt.



Olge eriti ettevaatlik, kui kasutate trimmerit muruplatside ja lillepeenarde äärte vertikaalseks niitmiseks. Hoolitsege, et trimmeri lõikejõhv saaks vabalt pöörelda. Nii väldite pihtasaamist õhkupaisatud objektiga.

PÖÖRLEV PÕHIKÄEPIDE



Tänu võimalusele pöörata põhikäepide trimmeri pea suhtes 90° nurga alla, saab trimmeriga niita vertikaalselt muruplatside ja lillepeenarde ääri.

- Vabastage põhikäepideme lukustusvõru (8).
- Pöörake põhikäepidet 90° võrra (joonis J).
- Fikseerimiseks keerake kinni põhikäepideme lukustusvõru (8).

TÖÖ / SEADISTAMINE

SISSELÜLITAMINE / VÄLJALÜLITAMINE



Trimmeri tööüliti on varustatud kaitsmega juhusliku käivitumise eest.



Sisselülitamine – vajutage alla tööüliti lukustusnupp (1) ja vajutage tööüliti nuppu (2) (joonis K).

Väljalülitamine – vabastage tööüliti nupp (2).

 Trimmeri jõhv pöörleb veel mõnda aega ka pärast mootori väljalülitamist. Ärge kunagi üritage lukustada tööülilit sisselülitatud asendisse.

Ärge kasutage trimmerit vihma käes ega liigniiskes keskkonnas. Trimmeri kõik osad peavad olema korralikult kinnitatud ja vastama tingimustele, mis tagavad trimmeri ohutu töö. Mistahes kahjustatud ohutuselement või osa tuleb viivitamatult parandada või välja vahetada.

OHUTU JA TÕHUSA KASUTAMISE JUHISED

-  Kui niidate kõrget rohtu, tehke seda astmeliselt, kihtidena.
- Hoidke trimmer eemal kõvadest objektidest ja ilu- ning tarbetaimedest.
- Trimmerit võib kasutada vaid siis, kui rohi on kuiv.
- Äärte niitmisel juhtige trimmerit piki muruserva.

LÕIKEJÕHVI ETTEANDMINE

 Trimmer on varustatud lõikejõhvi automaatse etteandmise süsteemiga. Kontrollige töö käigus selle seisundit ja tööpikkust.

 Lõikejõhvi saab lahti kerida pärast vajutamist jõhvi lukustusnupule (**16**) (joonis L) lõikejõhvist (**17**) tõmmates. Liigselt lahtikeritud jõhvi lõikab pärast trimmeri käivitamist maha tera (**18**), mis paikneb kattes (**15**) (joonis L).

KASUTAMINE JA HOOLDUS

 Enne kui asute mistahes paigaldus-, reguleerimis-, parandus- või hooldustoimingute juurde, eemaldage seadmed küljest aku.

 Olge ettevaatlik metallteraga, mis on mõeldud üleliigse jõhvi mahalõikamiseks.

HOOLDAMINE JA HOIDMINE

-  Soovitame puhastada seadet iga kord vahetult pärast kasutamist.
- Puhastage regulaarselt ventilatsioonivausi mootori korpuses.
- Eemaldada regulaarselt rohu jääke jõhvi poolilt ja selle kattelt.
- Keelatud on puhastada seadet vee, agressiivsete puhastusvedelike või lahustite abil.
- Puhastage seadet harja või pehme riidetüki abil.
- Hoidke trimmerit kuivas, lastele kättesaamatus kohas.
- Hoiustamise ajaks võtke seadmest aku välja.

JÕHVIPOOLI VAHETAMINE

-  Kasutage tootja soovitatud lõikejõhvi poole.
- Vajutage alla kinnitusklambrid (**19**) rulli (**21**) mõlemal küljel.
- Eemaldage kate (**20**) pooli korpusest (**21**) (joonis M).
- Eemaldage pool (**22**) pooli korpusest (**21**).
- Puhastage põhjalikult korpuse sisemus ja pooli pesa, eemaldades kõik mulla ja rohu jäägid.
- Keerake lõikejõhv (**17**) uelt poolilt (**22**) umbes 15 cm ulatuses lahti.
- Õngitsege jõhvi ots läbi avause jõhvi pooli korpuses (**joonis L**).
- Vajutage pool (**21**) kindlalt pooli korpusesse (**21**).
- Asetage kate (**20**) pooli korpusele (**21**) ja vajutage kinni kuni kuulete klõpsatust. Kate peab asetsema kindlalt pooli korpuses ja olema kinnitusklambritega (**19**) lukustatud.

 Mistahes vead laske parandada seadme tootja volitatud hooldusfirmas.

TEHNILISED PARAMEETRID

NOMINAALANDMED

Akutoitel trimmer	
Parameeter	Väärtus
Aku ping	18V DC
Aku tüüp	Li-Ion
Aku maht	1300mAh
Pöörlemiskiirus ilma koormuseta	8800 min ⁻¹
Niitmislaius	250 mm
Lõikejõhvi läbimõõt	1,5 mm
Kaitseklass	III
Kaal	1,9 kg
Tootmisaasta	2017

Laadija	
Parameeter	Väärtus
Toitepinge	230V AC
Toitesagedus	50Hz
Laadimispinge	21V DC
Maksimaalne laadimisvool	400mA
Laadimise aeg	3-5 h
Kaitseklass	II
Kaal	0,295 kg
Tootmisaasta	2017

MÜRA JA VIBRATSIOONI PUUDUTAVAD ANDMED

 Mõõra ja vibratsiooni info
Käesolevas juhendis esitatud tekkiva müra tasemed, nagu helirõhutase L_{pA} müra võimsustase L_{wA} ning mõõtemääramatus K, vastavad standardile EN 60335.

Helirõhutase $L_{pA} = 74$ dB(A) K = 3 dB(A)

Müra võimsustase $L_{wA} = 96$ dB(A) K = 3 dB(A)

Vibratsioonikiirenduste tase $a_n = 3,3$ m/s² K = 1,5 m/s²

KESKKONNAKAITSE / CE

 Ärge visake elektriseadmeid olmeprügi hulka, viige need käitlemiseks vastavasse asutusse. Infot toote utiliseerimise kohta annab müüja või kohalik omavalitsus. Kasutatud elektrilised ja elektroonilised seadmed sisaldavad keskkonnale ohtlikke aineid. Ümbertöötlemata seade kujutab endast ohtu keskkonnale ja inimeste tervisele.

 Akusid / patareisid ei tohi visata olmeprügi hulka, samuti ei tohi neid visata vette ega tulle. Kahjustatud või kulunud akud tuleb viia ümbertöötluskohta vastavalt kehtivale direktiivile akude ja patareide utiliseerimise kohta.

* Tootjal on õigus muutusi sisse viia.

„Grupa Topex Spółka z ograniczoną odpowiedzialnością” Spółka komandytowa asukohaga Varsavasi, ul. Pograniczna 2/4 (edaspidi: „Grupa Topex”) informeerib, et kõik käesoleva juhendiga (edaspidi: juhend), muuhulgas selle teksti, fotode, skeemide, jooniste, samuti selle ülesehitusega seotud autoriõigused kuuluvad eranditult Grupa Topex'ile ja on kaitstud 4. veebruari 1994 autoriõiguste ja muude sarnaste õiguste seadusega (vt. Seaduste ajakiri 2006 Nr 90 Lk 631 koos hilisemate muudatustega). Kogu juhendi või selle osade kopeerimine, töötlemine ja modifitseerimine kommertseesmärkidel ilma Grupa Topex'i kirjaliku loata on rangelt keelatud ning võib kaasa tuua tsiviilvastutuse ning karistuse.



ПРЕВОД НА ОРИГИНАЛНАТА ИНСТРУКЦИЯ

АКУМУЛАТОРЕН ТРИМЕР 52G549

ВНИМАНИЕ: ПРЕДИ ПРИСТЪПВАНЕ КЪМ УПОТРЕБА НА ЕЛЕКТРОИНСТРУМЕНТА СЛЕДВА ВНИМАТЕЛНО ДА СЕ ПРОЧЕТЕ НАСТОЯЩАТА ИНСТРУКЦИЯ И ТЯ ДА СЕ ПАЗИ С ЦЕЛ ПО-НАТАТЪШНО ИЗПОЛЗВАНЕ.

ПОДРОБНИ ПРАВИЛА ЗА БЕЗОПАСНОСТ

СПЕЦИАЛНИ ИЗИСКВАНИЯ ОТНОСНО МАШИНИТЕ ЗА ПОДРЪЗВАНЕ НА ТРЕВНИ ПЛОЩИ (ТРИМЕРИ) ЗАХРАНВАНИ ОТ АКУМУЛАТОР

ПРЕДУПРЕЖДЕНИЕ: При употребата на тримера следва да се спазват правилата за безопасност. Заради собствената безопасност и безопасността на страничните лица моля преди пристъпване към работа с тримера да прочетете настоящата инструкция. Моля запазете инструкцията с цел по-нататъшно използване.

- Настоящия градински инструмент не е предназначен за употреба от лица (включително деца) с ограничена физическа, сензорна или психическа способност, или за лица нямащи опит и непознаващи устройството, освен ако всичко се извършва под надзор или

съгласно инструкцията за употреба на оборудването, предадена от лицата отговорни за безопасността.

- **ПОМНЕТЕ.** Операторът или потребителят отговарят за нещастни случаи или за опасности касаещи странични лица или околната среда.

ПОДГОТОВКА

- По време на косенето носете винаги солидни обувки, дълги панталони.
- Обезателно използвайте защитни средства от рода на предпазни очила, предпазни наушници.
- Проверете внимателно терена, на който ще работите и отстранете всички предмети, които могат да бъдат отхвърлени от въртящата се корда.
- Преди употребата проверяваме дали главата на тримера не е повредена.
- Дръжте тримера с двете ръце така, че оста на главата да е перпендикулярна на терена.

ЕКСПЛОАТАЦИЯ

- Косете само при дневна светлина или при силно изкуствено осветление.
- Избягвайте косенето на мокра трева.
- Обезателно проверете дали сте стъпили с краката си здраво. На наклонени терени работете внимателно, за да не изгубите равновесие.
- Вървете, никога не бягайте.
- Не давай градинския инструмент за ползване на деца и лица, които не са запознати с настоящата инструкция.
- Прекратете по-нататъшната работа, ако в непосредствена близост се намират странични лица, деца или животни.
- Винаги косете напречно на склона, никога нагоре или надолу.
- Бъдете особено внимателни при смяната на посоката на косене
- Преди пренасянето на тримера изключваме двигателя.
- Не използвайте тримера, чиито защитни кожуси или корпуси са повредени или ако кожусите липсват.
- Включете двигателя съгласно инструкцията, като внимавате краката ви да се намират далеч от кордата.
- Не наклонявайте тримера при включването на двигателя.
- Никога не бива да прикрепвате металните режещи елементи.
- Внимавайте да не ви нарани устройството за прерязване на кордата.
- Проверете дали вентилационните отвори не са замърсени.
- Преди да включите тримера проверете дали здраво го държите с двете ръце.
- Ръцете и краката ви трябва да са далеч от въртящите се части.
- Ремонтите на тримера следва да бъдат извършвани само от квалифицирани лица.
- Трябва да се използват само препоръчвани от производителя резервни части.

ПОДДРЪЖКА И СЪХРАНЯВАНЕ

- Поддържайте в добро състояние всички подвъзли, за да сте сигурни, че тримерът ще функционира безопасно.
- С цел осигуряването на безопасност подменяйте изхабените или повредени части.
- Пазете тримера от влага.
- Съхранявайте го на места недостъпни за деца.
- Използвайте съответния вид корда.

УКАЗАНИЯ ЗА БЕЗОПАСНОСТ ОТНОСНО АКУМУЛАТОРА

- В случай на повреда и неправилно използване на акумулатора може да се стигне до емисията на газове. Трябва да се проветри помещението, в случай на оплаквания трябва да се консултирате с лекар. Газовете могат да нарушат дихателните пътища.
- В случай на неправилни условия за експлоатация може да настъпи изтичане на електролит от батерията; трябва да се избягва контакта с него. Ако случайно се стигне до контакт, електролита трябва да се измие обилно с вода. В случай на контакт с очите трябва допълнително да се консултирате с лекар. Изтеклият електролит може да причини раздразване на очите или опарвания.
- Да не се отваря акумулатора – съществува опасност от късо съединение.
- Да не се използва акумулатора на електроинструмента по време на дъжд.
- Акумулаторът трябва винаги да се държи далеч от източник на

топлина. Не бива да го оставяте за по-дълго време в среда, в която царя висока температура (в нагритите от слънцето места, близо до радиатори или навсякъде там, където температурата превишава 50°C).

ПРАВИЛА ЗА БЕЗОПАСНОСТ КАСАЕЩИ ЗАРЯДНОТО УСТРОЙСТВО НА АКУМУЛАТОРА

- Настоящият електроинструмент не е предназначен за употреба от лица (включително деца) с ограничена физическа, сензорна или психическа способност, или за лица нямащи опит и непознаващи устройството, освен ако всичко се извършва под надзор или съгласно инструкцията за употреба на електроинструмента, предадена от лицата отговорни за безопасността.
- Обръщайте особено внимание на децата, да не си играят със електроинструмента.
- **Зарядното устройство не бива да се излага на влиянието на влага или вода.** Попадането на вода в зарядното устройство повишава риска от поражение с ток. Зарядното устройство може да бъде използвано само вътре и в сухи помещения.
- Преди да пристъпите каквито и да било дейности по обслужването или почистването на зарядното устройство, трябва да го изключите от захранващата мрежа.
- **Не употребявайте зарядно устройство разположено на леснозапалим под (напр. хартия, текстил) нито в съседство с леснозапалими субстанции.** Предвид на покачането на температурата на зарядното устройство по време на процеса на зареждането съществува опасност от пожар.
- **Всеки път преди употребата трябва да проверите състоянието на зарядното устройство, проводника и щепсела. В случай, че констатирате повреда – не бива да използвате зарядното устройство. Не бива да предприемате опити за разглобяване на зарядното устройство.** Всякакви ремонти трябва да проверите на оторизирания ремонтен сервиз. Неправилно извършеният монтаж на зарядното устройство е свързан с опасност от поражение с електрически ток или пожар.
- Децата и хората с физически, емоционални и психически увреждания, както и други лица, чиито опит и знания са недостатъчни за да обслужват зарядното устройство спазвайки всички правила за безопасност, не бива да обслужват зарядното устройство без надзор от страна на компетентно лице. В противен случай съществува опасност, че е устройството ще бъде неправилно обслужено, в резултат на което би могло да се стигне до наранявания.
- Когато зарядното устройство не е употребявано, трябва да бъде изключено от електрическата мрежа.

ВНИМАНИЕ! Въпреки прилагането на безопасна конструкция по принцип и прилагането на предпазни и допълнителни осигурителни средства, винаги съществува риск от дребни телесни увреждания по време на работа.

Акумулаторите Li-Ion могат да изтекат, да се запалят или да избухнат, ако бъдат нагreti до високи температури или се получи късо съединение. Не бива да бъдат съхранявани в колата през горещи и слънчеви дни. Не отваряйте акумулатора. Акумулаторите Li-Ion са снабдени с осигурителни устройства и ако те бъдат повредени, могат да доведат до запалването или избухването на акумулатора.

ОБЯСНЕНИЯ НА ИЗПОЛЗВАНИТЕ ПИКТОГРАМИ

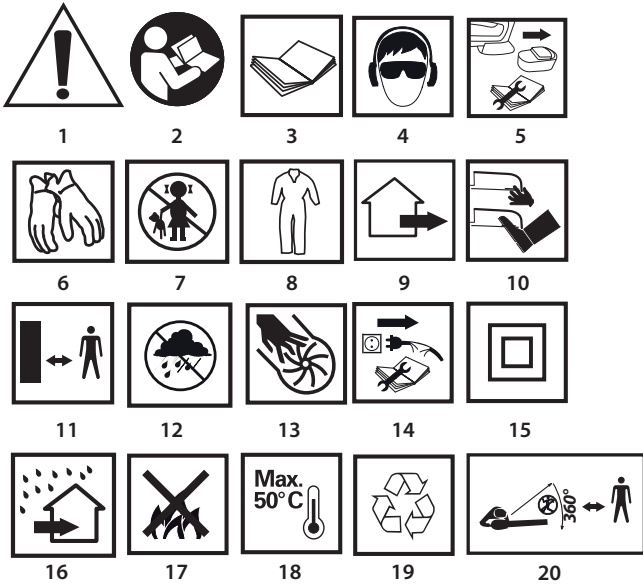

1. ВНИМАНИЕ! Предприемете особени средства за безопасност
- 2,3. Прочетете инструкцията за обслужване, спазвайте предупрежденията и условията за безопасност съдържащи се в нея!
4. Използвайте средства за лична защита (защитни очила, предпазни наушници).
5. Изваждате акумулатора от устройството преди пристъпването към действия свързани с регулирането или почистването.
6. Използвайте защитни ръкавици.
7. Да не се допускат деца до инструмента.
8. Използвайте защитно облекло.
9. Устройството е предназначено за работа извън помещенията.
10. Не приближавайте крайниците до режещите елементи!
11. Запазете безопасна дистанция от работещото градинско устройство.
12. Пазете устройството от влага.
13. По време на работата на инструмента не бива да пххате ръце в отворите.
14. Изключете зарядното устройство преди ремонта.
15. Втори клас на защитеност.
16. Зарядното устройство е предназначено за работа в сухите помещения.
17. Не хвърляйте свързващи елементи в огъня.
18. Максимално допустима температура на свързващите елементи.
19. Рециклинг.
20. Не допускайте други лица в обсега на работа на тримера.

КОНСТРУКЦИЯ И ПРЕДНАЗНАЧЕНИЕ

Акумулаторния тример е електроинструмент захранван от акумулатора. Той се задвижва от колекторен двигател за постоянен ток с трайни магнити. Този тип устройство е предназначен за работа в домашната градина. Тримерът е проектиран за подрязване на трева по краищата или в ъглите на тревни площи и цветни лехи, там където не може да стигне косачката.



Не се разрешава използването за операции несъответстващи на неговото предназначение.

ОПИСАНИЕ НА ГРАФИЧНИТЕ СТРАНИЦИ

Представеното по-долу номериране се отнася за елементите на устройството представени на графичните страници на настоящата инструкция.

1. Блокировка на пусковия бутон
2. Пусков бутон
3. Помощна ръкохватка
4. Бутон на блокировката на помощната ръкохватка
5. Бутон за закрепване на акумулатора
6. Акумулатор
7. Диоди LED
8. Пръстен на блокировката на главната ръкохватка
9. Телескопична тръба
10. Пръстен на блокировката на телескопична тръба

11. Направляваща с колела
12. Глава
13. Блокировка на ъгъла на наклонение на главата
14. Прът за ръбове
15. Кожух
16. Блокировка на кордата
17. Режеща корда
18. Метално острие
19. Подсигуряващи ключалки
20. Капак
21. Корпус на макарата
22. Макара

* Може да има разлика между чертежа и изделието.

ОПИСАНИЕ НА ИЗПОЛЗВАНИТЕ ГРАФИЧНИ СИМВОЛИ



ВНИМАНИЕ



ПРЕДУПРЕЖДЕНИЕ



МОНТАЖ/НАСТРОЙКИ



ИНФОРМАЦИЯ

ЕКИПИРОВКА И АКСЕСОАРИ

- | | |
|------------------------|------------|
| 1. Кожух с винтове | - 1 компл. |
| 2. Прът за ръбове | - 1 бр. |
| 3. Направляваща колела | - 1 бр. |
| 4. Акумулатор | - 2 бр. |
| 5. Зарядно устройство | - 1 бр. |

ПОДГОТОВКА ЗА РАБОТА

ИЗВАЖДАНЕ / СЛАГАНЕ НА АКУМУЛАТОРА



- Натискате бутона за закрепване на акумулатора (5) и изваждате акумулатор (6) (черт. А).
- Пххате заредения акумулатор (6) в дръжката на ръкохватката, до момента когато се чуе щракване означаващо закрепването на акумулатора (5).

ЗАРЕЖДАНЕ НА АКУМУЛАТОРА



Устройството е доставяно с частично зареден акумулатор. Зареждането на акумулатора трябва да се извърши при условия, където температурата на околната среда възлиза на 4°C - 40°C. Нов акумулатор или такъв, който дълго време не е бил употребяван, ще постигне пълна способност за захранване след около 3-5 цикъла на зареждане и разреждане.



- Изваждате акумулатора (6) от устройството (черт. А).
- Включвате зарядното устройство към акумулатора (6) (черт. В).
- Включвате зарядното устройство към контакта на захранващата мрежа (230V AC).



В корпуса на акумулатора (6) се намират 2 диоди LED (7) (черт. В), тяхната система на светене е описана по-долу.

- Светене на червения диод – сигнализира включване на напрежението и информира, че започва процеса на зареждане на акумулатора.
- Светене на зеления диод (червеният диод изгасва) – означава, че акумулаторът е изцяло зареден.



След зареждането на акумулатора зеленият диод ще свети до момента на изключването на зарядното устройство от захранващата мрежа.



По време на процеса на зареждане акумулаторите много силно се нагряват. Да не се започва работа веднага след зареждането – да се изчака докато акумулаторът достигне стайна температура. Това ще го предпази от повреждането на акумулатора.

МОНТАЖ НА ПРЪТА ЗА РЪБОВЕ



Прътът за ръбове е предназначен за подрязване на трева в краищата или ъглите на тревните площи. Той предпазва кордата от прерязване от остри краища, напр. бетонните тротоарни бордюри.

- Монтирате пръта към ръба (14) за главата на тримера (12) така, че издадената част да е насочена към предната част на кожуха (15), а прътът да попадне в жлебовете в главата (в случай, че е използван).

- В случай, че прътът за краищата (14) не е използван, обръщате го на 90° така, че издадената част да е насочена с главата нагоре (12) (черт. С).



МОНТАЖ НА КОЖУХА

Не се разрешава да се работи с тримера без монтиран кожух.



- Нахлузваме кожуха (15) върху корпуса на главата (12) така, че куката на кожуха да попадне на своето място.
- Проверяваме дали кордата не се намира под кожуха (15).
- Закрепваме кожуха (15) завинтвайки винтовете закрепващи кожуха (черт. D).

МОНТАЖ НА НАПРАВЛЯВАЩАТА С КОЛЕЛАТА



Направляващата с колелата (11) може да бъде използвана както при подкосяване на хоризонтални повърхности, така и вертикално подрязване на ръбовете на тревната площ.

За хоризонтална работа:

- Отвинтвате закрепващия винт на направляващата с колелата (11).
- Нахлузвате държача на направляващата с колелата (11) на по-висока позиция на монтаж, по-далече от главата (12) така, че да осигурите на кожуха (15) направляване успоредно до пода (черт. E).
- Затягате винта закрепващ направляващата с колелата (11).

За вертикална работа:

- Отвинтвате закрепващия винт на направляващата с колелата (11).
- Нахлузвате държача на направляващата с колелата (11) на по-ниска позиция на монтаж, по-близо до главата (12) така, че да е пригоди жлеба с отвора в направляващата с колелата (11) (черт. F).
- Затягате винта закрепващ направляващата с колелата (11).

РЕГУЛИРАНЕ НА ПОМОЩНАТА РЪКОХВАТКА



Помощната ръкохватка е проектирана както за десничари, така и за левичари. Започвайки работа винаги трябва да държите тримера здраво, с двете ръце използвайки двете ръкохватки.

- Натискайки едновременно двата бутона за блокировка на помощната ръкохватка (4) нагласяте помощната ръкохватка (3) в най-удобното положение за извършваната работа (черт. G).
- Освобождавайки бутона за блокировка на помощната ръкохватка (4) тя ще бъде блокирана в избраното положение.

РЕГУЛИРАНЕ НА ДЪЛЖИНАТА НА ТЕЛЕСКОПИЧНАТА ТРЪБА



Регулировката на дължината на телескопичната тръба позволява да се нагласи височината на устройството към хора с различен ръст и фигура.

- Разхлабвате пръстена за блокировка на телескопичната тръба (10) съгласно обозначената посока на въртене.
- Разтегляме / свиваме телескопичната тръба (9) до желаната дължина. (черт. H)
- Блокирате чрез затягане на пръстена за блокировка на телескопичната тръба (9).

НАГЛАСЯНЕ НА ЪГЪЛА НА НАКЛОНЕНИЕ НА ГЛАВНАТА РЪКОХВАТКА



Благодарение на практичната функция за промяна на ъгъла на положение на главата спрямо главната ръкохватка съществува възможност за подрязване на ръбове на тревни площи и цветни лехи, както и косене на труднодостъпни места като например под пейка, въжена люлка, маса итн.

- Натискаме блокировката на ъгъла на наклонение на главата (13).
- Натискайки телескопичната тръба (9) избирате съответния ъгъл на наклонение на главата (черт. I).
- Освобождавате блокировката на ъгъла на наклонение на главата (13), което води до автоматично блокиране на избраната позиция.



Следва да бъдете особено внимателни при употребата на тримера за вертикално подрязване на ръбове на тревните площи и цветните лехи. Стойте далеч от равнината на кордата за да се предпазите от удар от изхвърлен обект.

ВЪРТЯЩА СЕ ГЛАВНА РЪКОХВАТКА



Благодарение на функцията за въртене на главната ръкохватка с 90° спрямо главата, съществува възможност за вертикално подрязване на ръбовете на тревни площи и цветни лехи.

- Разхлабвате пръстена на блокировката на главната ръкохватка (8).
- Обръщате главната ръкохватка с 90° (черт. J).
- Блокирате затягайки пръстена на блокировка на главната ръкохватка (8).

РАБОТА/НАСТРОЙКИ

ВКЛЮЧВАНЕ / ИЗКЛЮЧВАНЕ



Пусковия бутон на тримера притежава осигуровка пред случайно включване.



Включване – натискате блокировка на пусковия бутон (1) и натискате пусковия бутон (2) (черт. K).

Изключване – освобождавате натиска на пусковия бутон (2).



След изключването на двигателя режещите елементи продължават да се въртят. В никакъв случай не се разрешават опитите за блокировка на пусковия бутон при включено положение. Всички части следва да бъдат съответно монтирани и да отговарят на изискванията осигуряващи правилна и безопасна работа на тримера. Всички повредени осигуряващи елементи и части следва незабавно да бъдат ремонтирани или подменени.

УКАЗАНИЯ ОТНОСНО БЕЗОПАСНАТА И ЕФЕКТИВНА ЕКСПЛОАТАЦИЯ



- При косенето на дълга трева следва да извършваме работата постепенно, на етапи.
- Дръжте тримера далече от твърди предмети и от градински растения.
- Тримерът може да бъде използван само тогава, когато тревата е суха.
- При косенето на ръбовете придвижваме устройството надлъжно по ръбовете на тревната площ.

ИЗТЕГЛЯНЕ НА КОРДАТА



Тримерът е снабден с ръчна система за изтегляне на кордата. Следва да се контролира нейното състояние и работна дължина по време на работа.



Кордата може да се пхне след натискането на блокировката на кордата (16) (черт. L), дърпайки кордата (17). Излишъкът от издадената корда ще бъде отрязан от металното острие (18) разположено в кожуха (15) (черт. L) след пускането на тримера.



ОБСЛУЖВАНЕ И ПОДДРЪЖКА

Преди да пристъпим към каквито и да било дейности по инсталирането, регулирането, ремонта или обслужването, трябва да извадим акумулатора от устройството.



Бъдете внимателни предвид на металното острие за отрязване на кордата.

ПОДДРЪЖКА И СЪХРАНЯВАНЕ



- Препоръчва се почистването на устройството непосредствено след всяка една употреба.
- Да се почистват редовно вентилационните пролуки в корпуса на двигателя.
- Да се отстраняват редовно остатъците от трева от кожуха и от макарата с кордата.
- Не се почиства тримера с помощта на вода, агресивни течности или разтворители.
- Устройството почистваме с помощта на четка или мека тъкан.
- Да се съхранява устройството в сухо и недостъпно за деца място.
- Устройството следва да се съхранява с изваден акумулатор.

СМЯНА НА МАКАРАТА С КОРДАТА



- Да се използват препоръчаните макари с корда.
- Натискаме ключалките (19) от двете страни на корпуса на макарата (21).
- Да се сваля капака (20) от корпуса на макарата (21) (черт. M).
- Да се извади макарата (22) от нейния корпус (21).
- Старателно почистваме вътрешността на корпуса на макарата и гнездото, отстраняваме всички остатъци от пръст и трева.
- Изтегляме кордата (17) от новата макарата (22) на дължина около 15 cm.
- Прокарваме краищата на кордата през отворите в корпуса на макарата (черт. L).
- Здраво притискаме макарата (22) към нейния корпус (21).
- Разполагате капака (20) на макарата в нейния корпус (21) и натискаме до щракване. Капакът трябва да е разположен изцяло в корпуса на макарата и обездвижен с помощта на подсигуриращите ключалки (19).

i Всякакъв вид неизправности би трябвало да бъдат отстранявани от оторизирания сервиз на производителя.

ТЕХНИЧЕСКИ ПАРАМЕТРИ

НОМИНАЛНИ ДАННИ

Акумулаторен тример	
Параметър	Стойност
Напрежение на акумулатора	18V DC
Тип на акумулатора	Li-Ion
Капацитет на акумулатора	1300mAh
Скорост на въртене на шпиндела без натоварване	8800 min ⁻¹
Широчина на косенето	250 mm
Диаметър на кордата	1,5 mm
Клас на защитеност	III
Маса	1,9 kg
Година на производство	2017

Зарядно устройство	
Параметър	Стойност
Захранващо напрежение	230V AC
Честота на захранването	50Hz
Напрежение на зареждането	21V DC
Максимален ток на зареждането	400mA
Време на зареждане	3-5 h
Клас на защитеност	II
Маса	0,295 kg
Година на производство	2017

ДАННИ ОТНОСНО ШУМА И ВИБРАЦИИТЕ

i Информация на тема шума и вибрациите
Нивата на генерирания шум, такива като ниво на генерираното акустично налягане L_{pA} и нивото на акустичната мощност L_{wA} , както и несигурността на измерването K , посочено по-долу в инструкцията съгласно нормата EN 60335.

Ниво на акустичното налягане $L_{pA} = 74 \text{ dB(A)}$ $K = 3 \text{ dB(A)}$

Ниво на акустичната мощност $L_{wA} = 96 \text{ dB(A)}$ $K = 3 \text{ dB(A)}$

Стойност на вибрационните ускорения $a_h = 3,3 \text{ m/s}^2$ $K = 1,5 \text{ m/s}^2$

ОПАЗВАНЕ НА ОКОЛНАТА СРЕДА / CE



Продуктите с електрическо захранване не бива да се изхвърлят заедно с домашните отпадъци, а да бъдат предадени на рециклинг в съответните предприятия. Информация относно рециклинга дава производителят на продукта или местните власти. Износените електрически и електронни съоръжения съдържат субстанции, които не са неутрални за околната среда. Съоръжения, които не са били рециклирани, представляват потенциална опасност за околната среда и за здравето на хората.



Li-Ion

Акумулаторите и батериите не бива да се изхвърлят с домашните отпадъци, не бива да се изхвърлят в огъня или във водата. Повредените или изчерпани акумулатори трябва да се подлагат на правилно рециклиране съгласно актуалната директива отнасяща се до оползотворяването на акумулатори и батерии.

* Запазва се правото за извършване на промени.

„Grupa Torex Spółka z ograniczoną odpowiedzialnością” Spółka komandytowa със седалище във Варшава на ul. Pograniczna 2 / 4 (наричана по-нататък: „Grupa Torex”) информира, че всякакви авторски права върху съдържанието на настоящата инструкция (наричана по-нататък: „Инструкция”), включващи между другото нейния текст, поместените снимки, схеми, чертежи, а също така нейните композиции, принадлежат изключително на Grupa Torex и подлежат на правна защита съгласно Закона от 4 февруари 1994 година за авторското право и сродните му права (виж Държавен вестник 2006 № 90 поз. 631 с по-нататъшните промени). Копирането, възпроизвеждането, публикуването, модифицирането с комерческа цел на цялата Инструкция, както и отделните и елементи без съгласието на Grupa Torex изразено в писмена форма, е строго забранено и може да доведе до привличането към гражданска и наказателна отговорност.



PRIJEVOD ORIGINALNIH UPUTA

AKUMULATORSKI TRIMER ZA TRAVU 52G549

POZOR: PRIJE POČETKA KORIŠTENJA ELEKTRIČNOG ALATA TREBA PAŽLJIVO PROČITATI TE UPUTE I SPREMITI IH ZA DALJNJE KORIŠTENJE.

POSEBNI PROPISI O SIGURNOSTI

POSEBNI ZAHTEVI ZA TRIMERE ZA TRAVU NAPAJANE IZ AKU-BATERIJE

UPOZORENJE: Tijekom korištenja trimera pridržavajte se sigurnosnih uputa. Zbog vlastite sigurnosti i sigurnosti drugih osoba molimo da prije početka rada s trimenom pročitate te upute. Spremite ih za buduću uporabu.

- Taj vrtni alat nije namijenjen za uporabu osobama (uključujući i djecu) sa smanjenim fizičkim, osjetilnim i mentalnim mogućnostima ili s manjkom iskustva i znanja. Takve osobe mogu koristiti samo uz odgovarajuće upute i pod nadzorom osobe zadužene za sigurnost tih ljudi.
- UPAMTITE.** Operater ili korisnik snosi odgovornost za nezgode i situacije opasne za druge osobe.

PRIPREMA

- Tijekom košenja uvijek nosite solidne cipele i duge hlače.
- Uvijek nosite sredstva individualne zaštite: zaštitne naočale, antifone.
- Dobro provjerite teren, na kojem namjeravate raditi i odstranite sve predmete koje može odbaciti rotirajuća najlonska nit.
- Prije početka korištenja provjerite da li glava trimera nije oštećena.
- Trimer držite s obje ruke tako da osočina glave bude okomita u odnosu na podlogu.

KORIŠTENJE

- Kosite na prostoru koji je adekvatno osvjetljen (dnevno ili umjetno svjetlo).
- Izbjegavajte košenje mokre trave.
- Uvijek gledajte da stojite sigurno. Pazite kod rada na nagutim površinama tla i radite oprezno kako biste održali ravnotežu.
- Hodajte, ne trčite.
- Nikada ne dopustite djeci niti osobama koje nisu upoznate sa tim uputama da koriste vrtni uređaj.
- Prekinite rad, ako su u blizini druge osobe, djeca ili životinje.
- Kosite uvijek poprijeko padine, nikada prema gore niti prema dolje.
- Budite osobito oprezni kad mijenjate smjer košenja.
- Kod prenošenja uređaja isključite motor.
- Ne koristite trimer koji ima oštećene štitnike, kućište niti trimer bez štitnika.
- Uključite motor slijedeći upute, obraćajući pažnju da su Vam stopala podalje od rezne niti.
- Nemojte naginjati trimer tijekom uključivanja motora.
- Nikad ne smijete stavljati metalne rezne dijelove.
- Budite oprezni kako se ne biste ozlijedili o uređaj za skraćivanje najlonske niti.
- Provjerite jesu li ventilacijski otvori propusni.
- Prije nego pokrenete uređaj provjerite da li ga držite čvrsto, s obje ruke.
- Ruke i noge držite podalje od rotirajućih dijelova uređaja koji su u pokretu.
- Za popravak trimera obratite se ovlaštenim osobama.
- Koristite isključivo rezervne dijelove koje preporuča proizvođač.

ODRŽAVANJE I ČUVANJE

- Pazite na održavanje svih dijelova uređaja kako biste bili sigurni da će trimer besprijekorno i sigurno raditi.
- Iz sigurnosnih razloga mijenjajte istrošene ili oštećene dijelove.
- Trimer štitite od vlage.
- Držite van dohvata djece.
- Koristite odgovarajuće najlonske niti.

SIGURNOSNE NAPOMENE ZA AKU-BATERIJU

- Prilikom oštećivanja ili nepravilne uporabe aku-baterije može doći do emisije plinova. U tom slučaju prozračite prostoriju, a ako dođe do tegoba zatražite liječničku pomoć. Plinovi mogu nadražiti dišne putove.

- U slučaju eksploatacije u neodgovarajućim uvjetima može doći do istjecanja elektrolita iz baterije; izbjegavajte kontakt s tim elektrolitom. Ako dođe do slučajnog kontakta, elektrolit isperite s puno vode. U slučaju kontakta s očima zatražite liječničku pomoć. Elektrolit koji je istekao može nadražiti oči ili uzrokovati opekline.
- Ne otvarajte aku-bateriju – opasnost od kratkog spoja.
- Ne koristite aku-bateriju alata dok pada kiša.
- Aku-bateriju uvijek držite podalje od izvora topline. Ne smijete je ostavljati duže na mjestima s visokom temperaturom (gdje dopire sunce, blizu grijača ili na bilo kojem mjestu gdje je temperatura veća od 50°C).

SIGURNOSNE NAPOMENE VEZANE ZA PUNJAČ AKU-BATERIJE

- Taj uređaj nije namijenjen za uporabu osobama (uključujući i djecu) sa smanjenim fizičkim, osjetilnim i mentalnim mogućnostima ili s manjkom iskustva i znanja. Takve osobe mogu koristiti samo uz odgovarajuće upute i pod nadzorom osobe zadužene za sigurnost tih ljudi.
- Posebnu pozornost obratite na djecu, ne dozvolite da se igraju s uređajem.
- **Punjač ne izložite djelovanju vlage ili vode.** Ako u punjač dopre voda povećava se rizik od udara. Punjač možete koristiti samo unutar suhih prostorija.
- Prije svih radova na podešavanju ili čišćenju punjača, isti treba isključiti iz mrežnog napajanja.
- **Ne koristite punjač ako je isti stavljen na lako zapaljivu podlogu (npr. na papir, tekstil) niti u blizini lako zapaljivih supstancija.** Punjač se jako zagrijava dok traje proces punjenja pa postoji opasnost od izbijanja požara.
- **Svaki put prije uporabe provjerite stanje punjača, kabela i utikača. Ako uočite koja oštećenja, ne koristite punjač. Zabranjeno je samostalno sastavljanje punjača.** Za sve popravke treba se obratiti ovlaštenoj servisnoj radionici. Nepravilna montaža punjača može uzrokovati strujni udar ili izazvati požar.
- Djeca te osobe sa smanjenim fizičkim, osjetilnim i mentalnim mogućnostima ili s premalo iskustva i znanja potrebnog za uporabu punjača, bez obzira na poštivanje svih sigurnosnih uputa, ne smiju raditi s punjačem bez nadzora odgovornih osoba. U suprotnom može doći do opasnog i nepravilnog korištenja uređaja koje može uzrokovati tjelesne povrede.
- Kada ne koristite punjač, isključite ga iz električne mreže.

POZOR! Bez obzira na sigurnu konstrukciju, uporabu sigurnosnih sredstava i dodatnih zaštitnih mjera, uvijek postoji djelomični rizik od ozljeda nastalih tijekom rada.

Kad dođe do pregrijavanja Li-ion aku-baterija ili do kratkog spoja može doći i do istjecanja kiseline, požara ili eksplozije. Tijekom sparnih i sunčanih dana aku-baterije ne držite u autima. Nemojte otvarati aku-baterije. Li-ion aku-baterije su opremljene elektroničkim zaštitnim uređajima koji nakon oštećenja mogu uzrokovati požar ili eksploziju aku-baterije.

OBJAŠNJENJE KORIŠTENIH PIKTOGRAMA

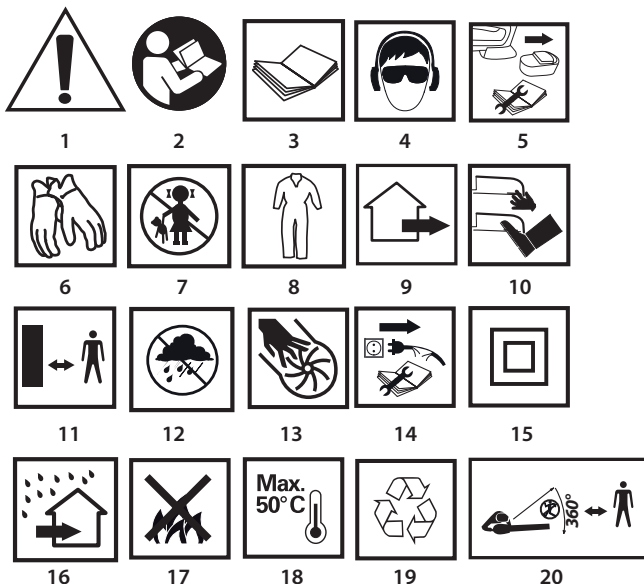

1. POZOR! Pridržavajte se sigurnosnih uputa.
- 2,3. Pročitajte upute za korištenje i uzmite u obzir upozorenja i sigurnosne uvjete o kojima je riječ u uputama!
4. Koristite sredstva osobne zaštite (zaštitne gogle, štitičke sluha).
5. Prije početka podešavanja ili čišćenja uređaja izvadite aku-bateriju.
6. Koristite zaštitne rukavice.
7. Držite van dohvata djece.
8. Nosite zaštitnu odjeću.
9. Vrtni alat je namijenjen za vanjsku uporabu.
10. Ruke i noge držite podalje od reznih elemenata!
11. Zadržite sigurnu udaljenost od uključenog vrtnog alata.
12. Uređaj štite od vlage.
13. Ne stavljajte ruke u otvore uređaja dok je isti uključen.
14. Prije popravljivanja uređaja odspojite punjač.
15. Druga klasa zaštite.
16. Punjač je namijenjen za uporabu u suhim prostorijama.
17. Karike ne bacajte u vatru.
18. Maksimalna dopuštena temperatura karika.
19. Reciklaža.
20. Druge osobe ne dopuštajte blizu zone u kojoj radite s trimerom.

KONSTRUKCIJA I NAMJENA

Akumulatorski trimeri za travu su električni alati napajani iz aku-baterije. Uređaj pokreće komutatorski motor na istosmjernu struju s trajnim magnetima. Alati tog tipa se koriste za izvođenje radova u kućnim vrtovima. Trimer je projektiran za košenje trave na rubovima ili u uglovima travnjaka i zelenih površina, na mjestima gdje ne može raditi kosilica.



Električni alat se smije koristiti samo sukladno s njegovom namjenom.

OPIS GRAFIČKIH STRANICA

Dolje navedeni brojevi se odnose na elemente uređaja koji se nalaze na grafičkim stranicama dotičnih uputa

1. Gumb za blokadu prekidača
2. Prekidač
3. Pomoćna drška
4. Gumbi za blokadu pomoćne drške
5. Gumb za pričvršćivanje aku-baterije
6. Aku-baterija
7. Diode LED
8. Prsten za blokadu glavne drške
9. Teleskopska cijev
10. Prsten za blokadu teleskopske cijevi
11. Vodilica s kotačima
12. Glava
13. Gumb za blokadu kuta nagiba glave
14. Žica za rubove
15. Štitnik
16. Gumb za blokadu najlonske niti
17. Najlonska nit
18. Metalna oštrica
19. Sigurnosni zatvarači
20. Poklopac
21. Kućište špule
22. Špula

* Moguće su razlike između crteža i proizvoda

OPIS KORIŠTENIH GRAFIČKIH ZNAKOVA

- POZOR
- UPOZORENJE
- MONTAŽA / POSTAVKE
- INFORMACIJA

DIJELOVI I DODATNA OPREMA

1. Štitnik s vijcima - 1 set.
2. Žica za rubove - 1 kom.
3. Vodilica s kotačima - 1 kom.
4. Aku-baterija - 2 kom.
5. Punjač - 1 kom.

PRIPREMA ZA RAD



VAĐENJE / STAVLJANJE AKU - BATERIJE

-  Pritisnite gumb za pričvršćivanje aku-baterije (5) i izvadite aku-bateriju (6) (crtež A).
- Napunjenu aku-bateriju (6) stavljajte u ručku sve dok ne čujete klik na mjestu pričvršćivanja aku-baterije (5).

PUNJENJE AKU-BATERIJE

-  Uređaj je isporučen sa djelomično punjenom aku-baterijom. Punjenje aku-baterije treba izvesti u uvjetima kad temperatura okoline varira između 4° C-40° C.

Nova aku-baterija i baterija koja duže vrijeme nije bila korištena, dostići će puni kapacitet punjenja nakon oko 3 -5 ciklusa punjenja i pražnjenja.

-  Aku-bateriju (6) izvadite iz uređaja (crtež A).
-  Punjač spojite s aku-baterijom (6) (crtež B).
- Punjač uključite u mrežnu utičnicu (230V AC).

-  Na kućištu aku-baterije (6) su 2 diode LED (7) (crtež B), koje gore u sljedećim situacijama .

- Gori crvena dioda** – signalizira priključivanje napona i trajanje procesa punjenja aku-baterije.

- Gori zelena dioda** (crvena dioda ugašena) – signalizira da je aku-baterija napunjena.

-  Nakon što se aku-baterija napuni, zelena dioda gori sve do trenutka isključivanja punjača iz mreže.

-  Tijekom procesa punjenja aku-baterije se jako zagrijavaju. Kako biste zaštitili aku-bateriju od oštećenja, nemojte je koristiti odmah nakon punjenja već pričekajte dok postigne sobnu temperaturu.

MONTAŽA ŽICE ZA RUBOVE

-  Žica za rubove je namijenjena za odrezivanje trave na rubovima ili u ugljima travnjaka. Žica štiti najlonsku nit da je ne odrežu oštri rubovi, na primjer betonski rub pločnika.

- Žicu za rubove (14) montirajte na glavu trimera (12) tako da izbočen dio bude usmjeren na prednji dio štitnika (15), a žica se poklopi s udubljenima na štitniku (ako je koristite).

- U slučaju ako žicu za rubove(14) ne koristite, okrenite je za 90° tako, da izbočen dio bude usmjeren na gornji dio glave (12) (crtež C).

MONTAŽA ŠTITNIKA

-  **Ne smijete koristiti trimmer bez štitnika.**

-  Stavite štitnik (15) na kućište glave (12) tako da se nastavak štitnika () nađe u vodilici.
- Provjerite da li se najlonska nit nalazi ispod štitnika (15).
- Montirajte štitnik (15) tako da uvinete vijke za pričvršćivanje štitnika (crtež D).

MONTAŽA VODILICE S KOTAČIMA

-  Vodilicu s kotačima (11) možete koristiti prilikom košenja vodoravnih površina a također kod okomitog obrezivanja rubova travnjaka.

Za vodoravno košenje:

- Odvinite vijak za pričvršćivanje vodilice s kotačima (11).
- Obujmicu vodilice s kotačima (11) namjestite na viši montažni položaj, dalje od glave (12) kako bi štitnik (15) mogao ići paralelno do podloge (crtež E).

- Stegnite vijak za pričvršćivanje vodilice s kotačima (11).

Za okomito košenje:

- Odvinite vijak za spajanje vodilice s kotačima (11).
- Obujmicu vodilice s kotačima (11) namjestite na niži montažni položaj, bliže glave (12) kako bi se izbočeni dio poklopio s otvorom u vodilici s kotačima (11) (crtež F).

- Stegnite vijak za pričvršćivanje vodilice s kotačima (11).

REGULACIJA POMOĆNE DRŠKE

-  Pomoćna drška je projektirana za dešnjake i za ljevake. Kad počinjete raditi uvijek držite držač sigurno, s obje ruke, koristeći obje drške.

- Pritisnite istovremeno oba gumba za blokadu pomoćne drške (4), a pomoćnu dršku (3) postavite u položaj najprikladniji za vrstu izvođenog rada (crtež G).

- Oslobodite pritisak na gume za blokadu pomoćne drške (4) tako da je blokirate u odabranom položaju.

REGULACIJA DUŽINE TELESKOPSKJE CIJEVI

-  Zahvaljujući regulaciji teleskopske cijevi uređaj možete prilagoditi visini i težini osobe koja koristi trimmer.

- Popustite prsten za blokadu teleskopske cijevi (10) sukladno s

označenim smjerom okretaja.

- Povucite / gurnite teleskopsku cijev (9) do željene dužine (crtež H).
- Blokirajte stežući prsten za blokadu teleskopske cijevi (9).

POSTAVLJANJE KUTA NAGIBA GLAVNE DRŠKE

-  Zahvaljujući funkciji promjene položaja okretne glave u odnosu na glavnu dršku, imate mogućnost košenja rubova travnjaka i košenja na mjestima gdje je otežan pristup , npr. ispod klupa, stolova i slično.

- Pritisnite gumb za blokadu kuta nagiba glave (13).

- Pritisnom na teleskopsku cijev (9) odaberite odgovarajući kut nagiba glave (crtež I).

- Oslobodite pritisak na gumb blokade kuta nagiba glave (13), što će je automatski blokirati u odabranom položaju.

-  **Budite posebno oprezni kod korištenja trimera prilikom okomitog košenja rubova travnjaka. Kako biste spriječili opasnost od udaranja predmetom kojeg je pokrenula rotirajuća nit, morate ostati van površine na kojoj se ta nit okreće.**

OKRETNJA GLAVNA DRŠKA

-  Zahvaljujući funkciji okretanja glavne drške za o 90° u odnosu na glavu imate mogućnost okomitog košenja rubova travnjaka.

- Popustite prsten za blokadu glavne drške (8).

- Glavnu dršku okrenite za 90° (crtež J).

- Blokirajte stežući prsten za blokadu glavne drške (8).

RAD/POSTAVKE

UKLJUČIVANJE / ISKLJUČIVANJE

-  Prekidač trimera je opremljen zaštitom od slučajnog pokretanja.

-  **Uključivanje** – pritisnite gumb za blokadu prekidača (1) i pritisnite gumb prekidača (2) (crtež K).

- Isključivanje** – oslobodite pritisak na gumb prekidača (2).

-  **Nakon isključivanja motora rezni elementi se još uvijek okreću. Nikada nemojte probati blokirati prekidač u položaju uključen.**

Nikada ne koristite uređaj kad pada kiša niti u vlažnim uvjetima. Svi elementi uređaja moraju biti pravilno montirani i ispunjavati zahtjeve za pravilan i siguran rad trimera. Bez oklijevanja zamijenite svaki oštećeni sigurnosni element ili dio uređaja.

UPUTE VEZANE ZA SIGURNO I UČINKOVITO KORIŠTENJE

-  Kod košenja duge trave, morate kositi postepeno, slojevima.
- Trimer držite podalje od tvrdih objekata i usjeva.
- Trimer koristite isključivo kad je trava suha.
- Kod košenja rubova uređaj vodite uzduž rubova travnjaka.

POMAK NAJLONSKE NITI

-  Trimer je opremljen automatskim sustavom za pomicanje najlonske niti. Kontrolirajte stanje i radnu dužinu niti za vrijeme rada.

-  Najlonsku nit možete pomaknuti nakon što pritisnete gumb za blokadu niti (16) (crtež L), tako da povučete za najlonsku nit (17). Višak najlonske niti će odrezati metalna oštrica (18) koja se nalazi u štitniku (15) (crtež L) nakon pokretanja trimera.

RUKOVANJE I ODRŽAVANJE

-  **Prije svih radova na instaliranju, podešavanju, rukovanju, popravljanju uređaja izvadite iz njega aku-bateriju**

-  **Budite oprezni prilikom kontakta s metalnom oštricom za odrezivanja najlonske niti.**

ODRŽAVANJE I ČUVANJE

-  Preporučamo da uređaj čistite nakon svake uporabe.
- Redovito čistite otvore za ventilaciju na kućištu motora.
- Redovito odstranjajte komade trave iz štitnika i špule s najlonskom niti.
- Nikad ne čistite uređaj vodom, agresivnim sredstvima ili otapalima.
- Trimer čistite uz pomoć četke ili mekane krpice.
- Uređaj držite na suhom, van dohvata djece.
- Uređaj čuvajte zajedno s izvađenom aku-baterijom.

ZAMJENA ŠPULE SA NAJLONSKOM NITI

-  Koristite preporučene špule s najlonskom niti.
- Pritisnite sigurnosne zatvarače (19) s obje strane kućišta špule (21).
- Skinite poklopac (20) sa kućišta špule (21) (crtež M).
- Izvadite špulu (22) iz kućišta špule (21).

- Pažljivo očistite unutrašnjost kućišta i ležište špule, odstranite ostatke zemlje i trave.
- Odvijte najlonsku nit (17) iz nove špule (22) do dužine od oko 15 cm.
- Provucite kraj najlonske niti kroz otvor u kućištu špule (crtež L).
- Čvrsto pritisnite špulu (22) do kućišta špule (21).
- Poklopac (20) namjestite na kućište špule (21) i pritisnite dok se ne spoje. Poklopac mora biti potpuno namješten na kućište špule i zatvoren sigurnosnim zatvaračima (19) da se ne miče.



Sve smetnje trebaju uklanjati ovlašteni serviseri proizvođača.

TEHNIČKI PARAMETRI

NAZIVNI PODACI

Akumulatorski trimmer	
Parametar	Vrijednost
Napon aku-baterije	18V DC
Tip aku-baterije	Li-Ion
Kapacitet aku-baterije	1300mAh
Brzina okretaja vretena bez opterećenja	8800 min ⁻¹
Širina košnje	250 mm
Promjer najlonske niti	1,5 mm
Klasa zaštite	III
Težina	1,9 kg
Godina proizvodnje	2017

Punjač	
Parametar	Vrijednost
Napon napajanja	230V AC
Frekvencija napajanja	50Hz
Napon punjenja	21V DC
Max. struja punjenja	400mA
Vrijeme punjenja	3-5 h
Klasa zaštite	II
Težina	0,295 kg
Godina proizvodnje	2017

PODACI VEZANI UZ BUKU I TITRAJE



Informacije o buci i vibracijama

Razine emitirane buke, kao što je razina emitiranog akustičkog pritiska L_{p_A} te razina akustičke snage L_{w_A} i mjerna nesigurnost K , su navedene u tekstu uputa, u skladu s normom EN 60335.

Razina akustičkog pritiska prema $L_{p_A} = 74 \text{ dB(A)}$ $K = 3 \text{ dB(A)}$

Razina akustičke snage $L_{w_A} = 96 \text{ dB(A)}$ $K = 3 \text{ dB(A)}$

Vrijednost ubrzanja titraja $a_n = 3,3 \text{ m/s}^2$ $K = 1,5 \text{ m/s}^2$

ZAŠTITA OKOLIŠA / CE



Električne proizvode ne bacajte zajedno s kućnim otpacima već ih zbrinite na odgovarajućim mjestima. Informacije o mjestima zbrinjavanja daju prodavači proizvoda ili odgovorne mjesne službe. Istrošeni električni i elektronički alati sadrže supstance koje mogu štetiti okolišu. Nezbriunuti proizvodi mogu biti opasni po zdravlje ljudi i za okoliš.



Aku-baterije / baterije ne bacajte zajedno s kućnim otpadom, ne bacajte ih u vatru niti u vodu. Oštećene ili istrošene aku-baterije odgovarajuće zbrinite, u skladu s važećom direktivom koja se odnosi na zbrinjavanje aku-baterija i baterija.

* Pridržavam pravo na izvođenje promjena.

„Grupa Topex Spółka z ograniczoną odpowiedzialnością” Spółka komandytowa sa sjedištem u Varšavi, ul. Pograniczna 2/4 (u daljnjem tekstu: „Grupa Topex”) daje na znanje da sva autorska prava vezana uz sadržaj ovih uputa (dalje: „Upute”), uključujući test, slike, sheme, crteže te također njihove kompozicije pripadaju isključivo Grupi Topex - u i podliježu pravnoj zaštiti, sukladno sa Zakonom od dana 4. veljače 1994 godine, o autorskim pravima i sličnim pravima (N.N. 2006 Br. 90 Stavak 631 uključujući i kasnije promjene). Kopiranje, preoblikovanje, publiciranje, modificiranje u komercijalne svrhe cijelih Uputa kao i pojedinačnih njihovih dijelova, bez suglasnosti Grupa Topex -a koje je dano u pismenom obliku, je najstrože zabranjeno i može dovesti do prekršajne i krivične odgovornosti.



PREVOD ORIGINALNOG UPUTSTVA

AKUMULATORSKA KOSILICA 52G549

PAŽNJA: PRE PRISTUPANJA UPOTREBI ELEKTROUREĐAJA POTREBNO JE PAŽLJIVO PROČITATI DOLE DATO UPUTSTVO I PRIDRŽAVATI GA SE U DALJOJ UPOTREBI.

OPŠTE MERE BEZBEDNOSTI

POSEBNI ZAHTEVI ZA KOSILICE ZA TRAVU KOJE SE PUNE PREKO AKUMULATORA

UPOZORENJE: Za vreme korišćenja kosilice potrebno je pridržavati se uputstava za bezbednost. Zbog sopstvene bezbednosti kao i bezbednosti osoba sa strane, potrebno je pročitati dole dato uputstvo pre početka rada sa kosilicom. Preporučuje se čuvanje uputstva u cilju kasnijeg korišćenja.

- Ovaj baštenski uređaj nije namenjen da ga upotrebljavaju osobe (uključujući tu i decu) sa smanjenim fizičkim, senzornim ili mentalnim sposobnostima, ili nedostatkom znanja i iskustva, osim ako rade u skladu sa uputstvom za upotrebu uređaja ili pod nadzorom osobe odgovorne za njihovu bezbednost.
- ZAPAMTITI.** Operator ili korisnik odgovoran je za nezgode ili ugrožavanje drugih osoba ili okoline.

PRIPREMANJE

- Za vreme košenja uvek nositi dobru obuću, dugačke pantalone.
- Uvek koristiti sredstva za ličnu zaštitu kao što su zaštitne naočari, zaštitu za sluh.
- Pre pristupanja poslu detaljno ispitati teren na kome će se raditi i ukloniti sve predmete koji mogu biti odbijene žilom za sečenje koje se obrće.
- Pre upotrebe uvek proveriti da glava kosilice nije slučajno oštećena.
- Drži kosilicu sa obe ruke, tako da osa glave bude normalna u odnosu na pod.

KORIŠĆENJE

- Kositi samo pri dnevnom svetlu ili uz dobro veštačko osvetljenje.
- Izbegavati košenje mokre trave.
- Uvek se uveriti da noge stoje potpuno sigurno. Na nagnutim površinama raditi pažljivo kako se ne bi izgubila ravnoteža.
- Hodati, nikada ne trčati.
- Baštenski uređaj ne treba da koriste deca ili osobe koje nisu upoznate sa uputstvom za upotrebu.
- Prekinuti s poslom ukoliko se u neposrednoj blizini nalaze druge osobe, deca ili životinje.
- Kositi uvek popreko s boka, nikada ka gore ili ka dole.
- Posebno obratiti pažnju prilikom promene smeru košenja.
- Kada se kosilica prenosi isključiti motor.
- Ne koristiti kosilicu ukoliko ima oštećene zaštite, kućišta ili bez dobijenih zaštita.
- Uključivati motor u skladu sa uputstvom, obračujući pažnju na to da se stopala nalaze dalje od žile za sečenje.
- Ne nagnjati kosilicu prilikom isključivanja motora.
- Zabranjeno je pričvršćivati metalne elemente za sečenje.
- Obratiti pažnju da se ne posećete na uređaj za sečenje žile.
- Uveriti se da su ventilacioni otvori očišćeni od prljavštine.
- Pre uključivanja kosilice, uveriti se da obe ruke sigurno drže uređaj.
- Ne držati ruke i stopala u blizini pokretnih delova.
- Popravke kosilice treba da obavljaju samo ovlašćene osobe.
- Treba koristiti samo one zamenske delove koje preporučuje proizvođač.

ODRŽAVANJE I ČUVANJE

- Održavati u ispravnom stanju sve podsisteme, kako biste bili sigurni da će kosilica bezbedno raditi.
- U cilju održavanja bezbednosti, menjati iskorišćene ili oštećene delove.
- Čuvaj kosilicu od vlage.
- Čuvati van domašaja dece.
- Korisiti žilu za sečenje odgovarajućeg tipa.

BEZBEDNOSNI SAVETI ZA AKUMULATORA

- U slučaju oštećenja i nepravilnog korišćenja akumulatora može doći

do ispuštanja tečnosti. Potrebno je provetriti prostoriju, u slučaju potrebe konsultovati se sa lekarom. Tečnosti mogu oštetiti disajne puteve.

- U slučaju nepravilne upotrebe može doći do isticanja elektrolita iz baterije; nepohodno je izbegavati kontakt s elektrolitom. Ukoliko slučajno dođe do kontakta, elektrolit treba isprati sa velikom količinom vode. U slučaju kontakta s očima, potrebno je dodatno se konsultovati s lekarom. Istekli elektrolit može dovesti do iritacije očiju ili opekotina.
- Ne otvarati akumulator - postoji opasnost od kratkog spoja.
- Ne koristiti akumulator elektrouređaja kada pada kiša.
- Akumulator uvek treba držati dalje od izvora toplote. Zabranjeno je ostavljati ga duže vreme u okruženju u kom je visoka temperatura (na mestima izloženim suncu, u blizini grejalica ili tamo gde temperatura prelazi 50°C).

BEZBEDNOSNI SAVETI ZA PUNJAČ AKUMULATOR

- Ovaj uređaj nije namenjen da ga upotrebljavaju osobe (uključujući tu i decu) sa smanjenim fizičkim, senzornim ili mentalnim sposobnostima, ili nedostatkom znanja i iskustva, osim ako rade u skladu sa uputstvom za upotrebu uređaja ili pod nadzorom osobe odgovorne za njihovu bezbednost.
- Treba voditi računa da se deca ne igraju sa uređajem.
- **Punjač nije dozvoljeno izlagati dejstvu vlage ili vode.** Kontakt vode sa punjačem može povećati rizik od strujnog udara. Punjač može da se koristi samo unutar suvih prostorija.
- Pre pristupanja bilo kakvim operacijama upotrebe ili čišćenja punjača, potrebno je isključiti ga iz struje.
- **Ne koristiti punjač koji se nalazi na lakozapaljivoj podlozi (npr. papir, tekstil) kao ni u blizini lakozapaljivih supstanci.** S obzirom na porast temperature punjača tokom procesa punjenja, postoji opasnost od požara.
- **Povremeno, pre upotrebe potrebno je proveriti stanje punjača, kablja i utikača. U slučaju da se utvrdi oštećenje - zabranjeno je koristiti punjač. Zabranjeno je vršiti probe rastavljanja punjača.** Sve popravke treba poveriti ovlašćenom servisu. Nepravno sprovedena montaža punjača preti opasnošću od strujnog udara ili požara.
- Deca i osobe koje su fizički, emocionalno ili mentalno onemogućene, kao i druge osobe čije iskustvo i znanje nije dovoljno za upotrebu punjača poštujući sve bezbednosne savete, ne treba da koriste punjač bez nadzora odgovornog lica. U protivnom potosji opasnost da će uređaj biti nepravilno upotrebljen, zbog čega može doći do povreda.
- Kada se punjač ne koristi potrebno je isključiti ga iz struje.

PAŽNJA! Pored upotrebe bezbednosnih konstrukcija iz pribora, upotrebe sredstava za bezbednost i dodatnih sredstava za zaštitu, uvek postoji rizik od povreda tokom rada.

Li-ion akumulatori mogu da cure, zapale se ili eksplodiraju, ukoliko se zagreju na visokim temperaturama ili su izloženi kratkom spoju. Ne treba ih čuvati u automobilima prilikom vrelih i sunčanih dana. Zabranjeno je otvarati akumulator. Li-ion akumulatori sadrže elektronske sigurnosne uređaje koji ako se oštete mogu da dovedu do toga da se akumulator zapali ili eksplodira.

OBJAŠNJENJE KORIŠĆENIH PIKTOGRAMA

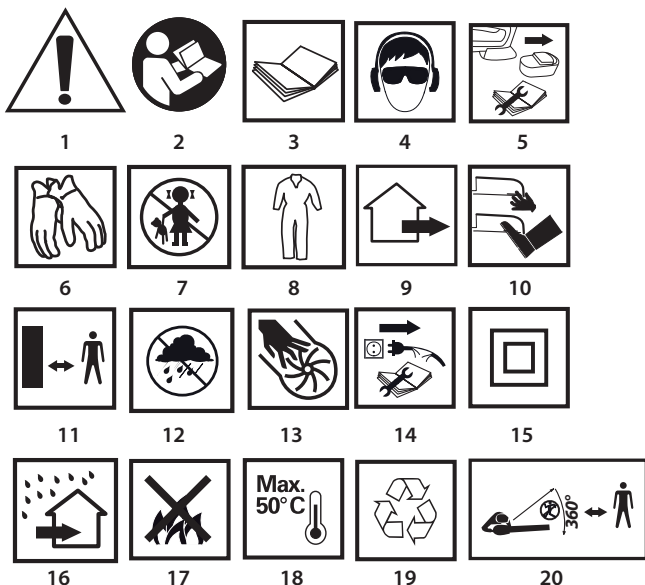

1. PAŽNJA! Poštuj osebne mere opreza.
- 2,3. Pročitaj uputstvo za upotrebu, pridržavaj se upozorenja i saveta za bezbednost.
4. Koristiti sredstva za ličnu zaštitu (zaštitne naočari, zaštitu za sluh).
5. Izvadi akumulator iz uređaja pre pristupanja operacijama vezanim za regulaciju ili čišćenje.
6. Koristi zaštitne rukavice.
7. Deca je zabranjen pristup uređaju.
8. Koristi zaštitnu odeću.
9. Baštenski uređaj služi za rad izvan prostorija.
10. Ne približavaj udove elementima za sečenje!
11. Održavati bezbednu udaljenost od baštenskog uređaja koji radi
12. Čuvaj uređaj od vlage.
13. Kada uređaj radi zabranjeno je postavljati ruke na otvore.
14. Isključi punjač pre popravke.
15. Druga klasa bezbednosti.
16. Punjač je namenjen za rad unutar suvih prostorija.
17. Ne bacati svećice u vatru.
18. Maksimalna dozvoljena temperatura svećica.
19. Reciklaža.
20. Ne dozvoliti pristup drugim osobama u polje rada kosilice.

IZRADA I NAMENA

Akumulatorska kosilica je elektrouređaj koji se napaja preko akumulatora. Struja se dobija preko motora stalnog napona sa permanentnim magnetima. Uređaji tog tipa namenjeni su za obavljanje poslova u kućnim baštama. Kosilica je projektovana za sečenje trave na ivicama ili uglovima travnjaka i zelenih površina, tako gde obična kosilica ne može da dođe.



Zabranjeno je koristiti elektrouređaj suprotno od njegove namene.

OPIS GRAFIČKIH STRANA

Dole data numeracija odnosi se na elemente uređaja koji su predstavljeni na grafičkim stranama datog uputstva.

1. Taster blokade startera
2. Starter
3. Pomoćna drška
4. Tasteri za blokadu pomoćne drške
5. Taster za pričvršćivanje akumulatora
6. Akumulator
7. LED dioda
8. Prsten blokade glavne drške
9. Teleskopska cev
10. Prsten blokade teleskopske cevi
11. Vođica sa točkovima
12. Glava
13. Taster blokade ugla naginjanja glave
14. Štap za ivice
15. Zaštita
16. Taster blokade žile
17. Žila za sečenje
18. Metalna sečiva
19. Sigurnosne brave
20. Poklopac
21. Kućište kalema
22. Kalem

* Mogu se pojaviti razlike između crteža i proizvoda

OPIS KORIŠĆENIH GRAFIČKIH ZNAKOVA



PAŽNJA



UPOZORENJE



MONTIRANJE/SASTAVLJANJE



INFORMACIJA

OPREMA I DODACI

- | | |
|--------------------------|-------------|
| 1. Zaštita sa navrtnjima | - 1 komplet |
| 2. Štap za ivice | - 1 kom. |
| 3. Vođica sa točkovima | - 1 kom. |
| 4. Akumulator | - 2 kom. |
| 5. Punjač | - 1 kom. |

PRIPREMA ZA RAD





VAĐENJE / POSTAVLJANJE AKUMULATORA

-  Pritisnuti taster za pričvršćivanje akumulatora (5) i izbaciti akumulator (6) (slika A).
- Postaviti napunjen akumulator (6) u držač na dršci, sve dok se ne čuje zvuk iskanjanja tastera za pričvršćivanje akumulatora (5).

PUNJENJE AKUMULATORA

-  Uređaj se dobija sa delimično napunjenim akumulatorom. Punjenje akumulatora treba obavljati u uslovima gde temperatura okruženja iznosi 4°C - 40°C.

Nov akumulator ili onaj koji se nije koristio duže vreme, dostiže punu sposobnost punjenja nakon oko 3 - 5 ciklusa punjenja i pražnjenja.

-  Izvaditi akumulator (6) iz uređaja (slika A).
-  Priključiti punjač na akumulator (6) (slika B).
- Uključiti punjač u strujnu utičnicu (230V AC).
-  Na kućištu akumulatora (6) nalaze se dve LED diode (7) (slika B), i njihov sistem rada je opisan dole.
 - Kada dioda sija crveno** – informiše da je struja priključena i da traje proces punjenja akumulatora.
 - Kada svetli zelena dioda** (crvena dioda se gasi) - informiše da je akumulator u potpunosti napunjen.
-  Nakon što se akumulator napuni, zečena dioda će sijati sve dok se punjač ne isključi iz struje.

-  **Tokom procesa punjenja akumulatori se veoma mnogo zagrevaju. Ne počinjati sa radom odmah nakon punjenja - sačekati da se akumulator ohladi do nivoa temperature prostora. To štiti od oštećenja akumulatora.**

MONTAŽA ŠTAPA ZA IVICE

-  Štap za ivice namenjen je za sečenje trave na ivicama ili uglovima travnjaka. On obezbeđuje žilu za sečenje od presecanja na ostrim ivicama npr. betonske ivice.
 - Montirati štap za ivice (14) na glavu kosilice (12) tako da istureni deo bude okrenut ka prednjem delu zaštite (15), a štap dođe na izlaz glave (u slučaju da se koristi).
 - U slučaju da se štap za ivice (14) ne koristi obrnuti ga za 90° tako da istureni deo bude okrenut ka gornjem delu glave (12) (slika C).

MONTAŽA ZAŠTITE

-  **Zabranjeno je raditi kosilicom bez postavljene zaštite.**
 - Postaviti zaštitu (15) na kućište glave (12) tako da kuka zaštite dođe na svoju vođicu.
 - Uveriti se da se žila za sečenje nalazi ispod zaštite (15).
 - Pričvrstiti zaštitu (15) uvrtnjem pričvrstnog navrtanja zaštite (slika D).

MONTAŽA VOĐICE ZA TOČKOVIMA

-  Vođica sa točkovima (11) može da se koristi i kada se kosi na ravnim površinama kao i pri nagnutom košenju ivica travnjaka.

Za horizontalni rad:

 - Odvrtnuti navrtanj koji pričvršćuje vođicu sa točkovima (11).
 - Postaviti držač vođice sa točkovima (11) na višu poziciju montaže, dalje od glave (12) tako da se obezbedi da zaštita (15) bude paralelna sa podlogom (slika E).
 - Pričvrstiti navrtanj koji pričvršćuje vođicu sa točkovima (11).

Za vetiklani rad:

 - Odvrtnuti navrtanj koji pričvršćuje vođicu sa točkovima (11).
 - Postaviti držač vođice s točkovima (11) na nižu poziciju montaže, bliže glavi (12) tako da se napravi ispust sa otvorom na vođici sa točkovima (11) (slika F).
 - Pričvrstiti navrtanj koji pričvršćuje vođicu sa točkovima (11).

MONTAŽA POMOĆNE DRŠKE

-  Pomoćna drška projektovana je i za levoruke i desnoruke osobe. Kada se počinje sa poslom uvek treba držati kosilicu sigurno, obema rukama i koristeći obe drške.
 - Pritisnjajući istovremeno oba tastera za blokadu pomoćne drške (4) postaviti pomoćnu dršku (3) u najzgodniji položaj za posao koji se obavlja (slika G).
 - Kada se otpusti pritisak sa tastera za blokadu pomoćne drške (4) i ručka će ostati blokirana u odabranom položaju.

REGULACIJA DUŽINE TELESKOPSKE CEVI

-  Regulacija dužine teleskopske cevi omogućava podešavanje visine uređaja za osobe sa različitim visinom i građom tela.

- Otpustiti prsten za blokadu teleskopske cevi (10) prema obeleženom pravcu obrtaja.
- Izvući/uvući teleskopsku cev (9) na željenu dužinu (slika H).
- Zablokirati pričvršćivanjem prstena za blokadu teleskopske cevi (9).

POSTAVLJANJE UGLA NAGINJANJA GLAVNE DRŠKE

-  Zahvaljujući praktičnoj funkciji promene ugla položaja glave u odnosu na glavnu dršku, postoji mogućnost košenja ivica travnjaka i zelenih površina i košenja na teško dostupnim mestima kao npr. ispod klupa, mreža za ležanje, stola i tsl.
 - Pritisnuti taster za blokadu ugla naginjanja glave (13).
 - Pritisnjajući teleskopsku cev (9) odabrati odgovarajući ugao naginjanja glave (slika I).
 - Otpustiti pritisak sa tastera za blokadu naginjanja glave (13) što dovodi do automatskog blokiranja odabranog položaja.



-  **Potrebno je obratiti posebnu pažnju prilikom korišćenja kosilice za vertikalno košenje ivica travnjaka i zelenih površina. Potrebno je ostati iza površine obrtaja žile za sečenje kako bi se izbegla opasnost od udarca predmetom koji kosilica može slučajno da pokupi.**

OBRTNA GLAVNA DRŠKA

-  Zahvaljujući funkciji obrtanja glavne drške za 90° u odnosu na glavu, postoji mogućnost vertikalnog košenja ivica travnjaka i zelenih površina.
 - Otpustiti prsten za blokadu glavne drške (8).
 - Okrenuti glavnu dršku za 90° (slika J).
 - Zablokirati pričvršćivanjem prstena za blokadu glavne drške (8).

RAD / POSTAVKE

UKLJUČIVANJE / ISKLJUČIVANJE



-  Starter kosilice poseduje osiguranje od slučajnog pokretanja.
-  **Uključivanje** – pritisnuti taster za blokadu startera (1) i pritisnuti taster startera (2) (slika K).
- Isključivanje** – otpustiti pritisak sa tastera startera (2).
-  **Nakon isključivanja motora, elementi za sečenje se još uvek obrću. Zabranjeno je pokušavati da se zablokira starter kada je u položaju uključen.**

Strogo je zabranjeno koristiti kosilicu kada pada kiša ili u vlažnom okruženju. Svi delovi treba da su odgovarajuće montirani i da ispunjavaju zahteve koji obezbeđuju ispravan i bezbedan rad kosilice. Bilo koji oštećeni sigurnosni element ili deo treba odmah da se popravi ili zameni.

SAVETI ZA BEZBEDNO I EFIKASNO KORIŠĆENJE

-  Prilikom sečenja visoke trave posao treba obavljati postupno, u etapama.
 - Kosilicu treba držati dalje od tvrdih predmeta i useva.
 - Kosilica se može koristiti isključivo onda kada je trava suva.
 - Prilikom košenja ivica potrebno je voditi uređaj duž ivice travnjaka.

IZVLAČENJE ŽILE ZA SEČENJE

-  Kosilica poseduje sistem za ručno izvlačenje žile za sečenje. Potrebno je kontrolisati njeno stanje i radnu dužinu tokom rada.
-  Žilu za sečenje izvući nakon što se pritisne taster za blokadu žile (16) (slika L), povlačeći žilu za sečenje direktno (17). Višak izvučene žile za sečenje treba odseći metalnim sečivom (18) koje se nalazi u zaštiti (15) (slika L) nakon pokretanja kosilice.

KORIŠĆENJE I ODRŽAVANJE

-  **Pre pristupanja bilo kakvim operacijama vezanim za instalaciju, podešavanje, popravku ili upotrebu, potrebno je izvaditi akumulator iz uređaja.**

-  **Obratiti pažnju na metalno sečivo za odsecanje žile za sečenje.**

ODRŽAVANJE I ČUVANJE

-  Preporučuje se čišćenje uređaja neposredno nakon svake upotrebe.
 - Redovno čistiti ventilacione otvore na kućištu motora.
 - Redovno uklanjati ostatke trave iz zaštite i sa kalema sa žilom za sečenje.
 - Zabranjeno je čistiti uređaj uz pomoć vode, agresivnim tečnostima ili razređivačima.
 - Uređaj treba čistiti uz pomoć četke ili delikatne tkanine.
 - Uređaj treba čuvati na suvom mestu, nedostupnom za decu.
 - Uređaj treba čuvati sa izvađenim akumulatorom.

ΕΠΑΝΑΦΟΡΤΙΖΟΜΕΝΟ ΧΟΡΤΟΚΟΠΤΙΚΟ 52G549

ΠΡΟΣΟΧΗ: ΠΡΟΤΟΥ ΞΕΚΙΝΗΣΕΤΕ ΤΗ ΧΡΗΣΗ ΤΟΥ ΗΛΕΚΤΡΙΚΟΥ ΕΡΓΑΛΕΙΟΥ, ΔΙΑΒΑΣΤΕ ΠΡΟΣΕΚΤΙΚΑ ΤΙΣ ΠΑΡΟΥΣΕΣ ΟΔΗΓΙΕΣ ΧΡΗΣΗΣ ΚΑΙ ΔΙΑΤΗΡΗΣΤΕ ΤΕΣ ΓΙΑ ΜΕΛΛΟΝΤΙΚΗ ΑΝΑΦΟΡΑ.

ΕΙΔΙΚΕΣ ΑΠΑΙΤΗΣΕΙΣ ΑΣΦΑΛΕΙΑΣ

ΚΑΝΟΝΕΣ ΑΣΦΑΛΕΙΑΣ ΚΑΤΑ ΤΗΝ ΕΡΓΑΣΙΑ ΜΕ ΧΟΡΤΟΚΟΠΤΙΚΑ ΜΕ ΤΡΟΦΟΔΟΣΙΑ ΑΠΟ ΤΟΥΣ ΗΛΕΚΤΡΙΚΟΥΣ ΣΥΣΣΩΡΕΥΤΕΣ

ΠΡΟΕΙΔΟΠΟΙΗΣΗ: Κατά την εργασία με το χορτοκοπτικό τηρείτε τους κανόνες ασφαλείας. Για την ατομική σας ασφάλεια και την ασφάλεια των ατόμων γύρω σας, προτού προβείτε στη χρήση του χορτοκοπτικού, διαβάστε προσεκτικά τις οδηγίες χρήσης. Φυλάξτε τις οδηγίες χρήσης για μελλοντική αναφορά.

- Αυτό το εργαλείο κήπου δεν ενδείκνυται για χρήση από άτομα (συμπεριλαμβανομένων των παιδιών) με περιορισμένες σωματικές, αισθητήριες ή νοητικές ικανότητες ή έλλειψη εμπειρίας ή/και έλλειψη γνώσης, εκτός εάν επιτηρούνται από άτομο υπεύθυνο για την ασφάλεια τους ή έχουν λάβει οδηγίες για τη χρήση του εργαλείου.
- ΜΗΝ ΞΕΧΝΑΤΕ.** Ο χειριστής ή ο χρήστης φέρει την ευθύνη για τυχόν ατυχήματα ή κινδύνους που υφίστανται άλλα άτομα στο πεδίο της λειτουργίας του εργαλείου.

ΠΡΟΕΤΟΙΜΑΣΙΑ ΓΙΑ ΤΗΝ ΕΡΓΑΣΙΑ

- Κατά τη διάρκεια των εργασιών κοπής να φοράτε κλειστά υποδήματα και μακρύ παντελόνι.
- Πάντα να χρησιμοποιείτε μέσα ατομικής προστασίας – προστατευτικά γυαλιά και ωτοασπίδες.
- Εξετάστε προσεκτικά το πεδίο εντός του οποίου προγραμματίζετε την εργασία σας και απομακρύνετε όλα τα αντικείμενα τα οποία ενδέχεται να ακουμπήσει η μεσηνέζα κατά την περιστροφή της.
- Προτού προβείτε στην εργασία, βεβαιωθείτε ότι η κεφαλή του χορτοκοπτικού είναι σε καλή λειτουργική κατάσταση.
- Να κρατάτε το χορτοκοπτικό με τα δύο σας χέρια με τέτοιο τρόπο, ώστε ο άξονας της κεφαλής να είναι κάθετος ως προς το έδαφος.

ΧΡΗΣΗ

- Να εκτελείτε τις εργασίες κοπής μόνο με το φως της ημέρας ή με καλό τεχνητό φωτισμό.
- Μην χρησιμοποιείτε το χορτοκοπτικό για την κοπή βρεγμένου χορταριού.
- Να βεβαιώνετε κάθε φορά ότι πατάτε σταθερά τα πόδια σας. Προσοχή κατά την εργασία σε κεκλιμένες επιφάνειες, ώστε να μην χάσετε την ισορροπία σας.
- Κατά τη διάρκεια της εργασίας πρέπει να περπατάτε και όχι να τρέχετε.
- Μην επιτρέπετε στα παιδιά να χρησιμοποιούν το εργαλείο κήπου όπως και στα άτομα που δεν έχουν διαβάσει τις παρούσες οδηγίες χρήσης.
- Διακόψτε την εργασία με το εργαλείο, εάν έχετε μη έχοντες εργασία, παιδιά ή ζώα δίπλα σας.
- Σε πλαγιές λόφου να μετακινείστε οριζόντια και όχι πάνω ή κάτω.
- Να είσαστε ιδιαίτερα προσεκτικοί κατά την αλλαγή κατεύθυνσης της κίνησης κατά την κοπή.
- Προτού μεταφέρετε το χορτοκοπτικό, απενεργοποιήστε τον κινητήρα.
- Ποτέ μη χρησιμοποιείτε το χορτοκοπτικό, εάν το σώμα του ή τα προστατευτικά του εξαρτήματα έχουν βλάβη ή δεν έχουν εγκατασταθεί.
- Θέστε τον κινητήρα σε λειτουργία σύμφωνα με τις οδηγίες χρήσης. Προσέχετε τα πόδια σας να είναι σε ασφαλή απόσταση από τη μεσηνέζα.
- Μην γείρετε το χορτοκοπτικό κατά την εκκίνηση του κινητήρα.
- Απαγορεύεται να τοποθετείτε μεταλλικά κοπτικά εξαρτήματα στο χορτοκοπτικό.
- Να είσαστε προσεκτικοί κατά την κοπή της μεσηνέζας έως το απαραίτητο μήκος.
- Βεβαιωθείτε ότι οι οπές εξαερισμού στο σώμα του εργαλείου δεν είναι φραγμένες.
- Πριν από την εκκίνηση, κρατήστε το χορτοκοπτικό γερά με τα δύο σας χέρια.
- Τα χέρια και τα πόδια σας πρέπει να βρίσκονται σε ασφαλή απόσταση από τα περιστρεφόμενα εξαρτήματα του χορτοκοπτικού.

ΠΡΟΜΕΝΑ ΚΑΛΕΜΑ ΣΑ ΖΙΛΟΜ ΣΑ ΣΕΧΕΝΣΕ



- Κορίστικι προπορुकένη καλεμε σα ζίλομ σα σεχένσε.
- Πρίτισνυτι σίγυρνοςνε βραβε (19) σα οβε στρανε κούκίστια καλεμα (21).
- Σκίνυτι ποκλόπακ (20) σα κούκίστια καλεμα (21) (σλίκα Μ).
- Ιζβαδίτε καλεμ (22) ίζ κούκίστια καλεμα (21).
- Παζλίβυο οκίστίτε ίνυτράσνυοστ κούκίστια ί γνεζδα καλεμα, ίκλονίτε σβε οστατκε ζεμλίε ί τράβε.
- Οδvíτε ζίλυ σα σεχένσε (17) σα νογυο καλεμα (22) να δυζίνυ οκο 15 cm.
- Προβύκί κράγ ζίλε σα σεχένσε κροζ ότρυο να κούκίστυ καλεμα (σλίκα Λ).
- Σίγυρνο γυρνύτε καλεμ (22) ύ κούκίστε καλεμα (21).
- Ποστávίτε ποκλόπακ (20) να κούκίστε καλεμα (21) ί πρίτισνυτι δοκ σε νε κúγε ζυκ ζατávαρη. Ποκλόπακ μόρα ύ ποτπυνοστí δα λέζί να κούκίστυ καλεμα ί δα βυδε σίγυρνο οβεζβεδέν σίγυρνοςνίμ βραβυμα (19).



Σβε vrste popravki treba da obavlja ovlašćeni servis proizvođača.

ΤΕΧΝΙΚΕΣ ΚΑΡΑΚΤΗΡΙΣΤΙΚΕΣ

NOMINALNI PODACI

Akumulatorska kosilica	
Parametar	Vrednost
Napon akumulatora	18V DC
Tip akumulatora	Li-Ion
Kapacitet akumulatora	1300mAh
Brzina obrtaja vretena bez opterećenja	8800 min ⁻¹
Širina košenja	250 mm
Prečnik žile za sečenje	1,5 mm
Klasa bezbednosti	III
Masa	1,9 kg
Godina proizvodnje	2017

Punjač	
Parametar	Vrednost
Napon struje	230V AC
Frekvencija napona	50Hz
Napon punjenja	21V DC
Maksimalna struja punjenja	400mA
Vreme punjenja	3-5 h
Klasa bezbednosti	II
Masa	0,295 kg
Godina proizvodnje	2017

PODACI VEZANI ZA BUKU I PODRHTAVANJE



Informacije na temu buke i vibracija

Nivo emitovane buke poput nivoa emitovanog akustičnog pritiska L_{pA} kao i nivo akustične snage L_{wA} i nepreciznost dimenzije K, dati su dole u uputstvu, u skladu sa normom EN 60335.

Nivo akustičnog pritiska $L_{pA} = 74 \text{ dB(A)}$ $K = 3 \text{ dB(A)}$

Nivo akustične snage $L_{wA} = 96 \text{ dB(A)}$ $K = 3 \text{ dB(A)}$

Izmerena vrednost brzine podrhtavanja $a_h = 3,3 \text{ m/s}^2 \text{ K} = 1,5 \text{ m/s}^2$

ZAŠTITA SREDINE / CE

	Proizvode koji se napajaju strujom ne treba bacati s otpacima iz kuće, već ih treba predati u otpadne sirovine u odgovarajućim ustanovama. Informacije o otpadnim sirovinama daje prodavac proizvoda ili gradska vlast. Iskorišćeni uređaj električni ili elektronski sadrži supstance osetljive za životnu sredinu. Uređaji koji nisu za reciklažu predstavljaju potencijalno narušavanje životne sredine i zdravlja ljudi.
--	--

	Akumulatore / baterije ne treba bacati sa otpacima iz kuće, zabranjeno je bacati ih u vatru ili vodu. Oštećene ili iskorišćene akumulatore treba odneti u odgovarajući centar za reciklažu, u skladu sa aktuelnom direktivom koja se odnosi na akumulatore i baterije.
--	--

* Zadržava se pravo unošenja izmena.

„Grupa Topex Spółka z ograniczoną odpowiedzialnością“ Spółka komandytowa sa siedzibą w Warszawie, ulica Pograniczna 2/4 (u dalszym tekstu: „Grupa Topex“) informuje da, sva autorska prava na sadržaj dole datog uputstva (u dalszym tekstu: „Uputstvo“), u kome između ostalog, tekst uputstva, postavljene fotografije, sheme, crteži, a takođe i sastav, pripadaju isključivo Grupa Topex -u i podležu pravnoj zaštiti u skladu sa propisom od dana 4. februara 1994. godine, o autorskim pravima i sličnim pravima (tj. Pravni glasnik 2006 broj 90, član 631, sa kasnijim izmenama). Kopiranje, menjanje, objavljivanje, menjanje u cilju komercijalizacije, celine Uputstva kao i njenih delova, bez saglasnosti Grupa Topex -a u pismenoj formi, strogo je zabranjeno i može dovesti do pozivanja na odgovornost kako građansku tako i sudsku.

- Αναθέτετε την επισκευή του χορτοκοπτικού μόνο σε αρμόδιους ειδικούς.
- Χρησιμοποιείτε μόνο αυθεντικά ανταλλακτικά που συνιστά ο κατασκευαστής.

ΣΥΝΤΗΡΗΣΗ ΚΑΙ ΦΥΛΑΞΗ

- Προσέχετε ώστε όλες οι συνδέσεις του χορτοκοπτικού να είναι σε καλή τεχνική κατάσταση. Αυτό διασφαλίζει την ασφαλή λειτουργία του.
- Για λόγους ασφαλείας αντικαθιστάτε εγκαίρως τα εξαρτήματα που έχουν υποστεί φθορά ή βλάβη.
- Προστατέψτε το χορτοκοπτικό από την υγρασία.
- Φυλάξτε το εργαλείο σε μέρη μακριά από παιδιά.
- Να χρησιμοποιείτε τη μεσοζώνη κατάλληλου τύπου.

ΥΠΟΔΕΙΞΕΙΣ ΑΣΦΑΛΟΥΣ ΧΡΗΣΗΣ ΤΟΥ ΗΛΕΚΤΡΙΚΟΥ ΣΥΣΣΩΡΕΥΤΗ

- Σε περίπτωση βλάβης και λανθασμένης χρήσης, ο ηλεκτρικός συσσωρευτής ενδέχεται να παράγει αέρια. Θα πρέπει να αερίσετε τον χώρο, και σε περίπτωση αδιαθεσίας, να συμβουλευτείτε τον ιατρό σας. Τα αέρια ενδέχεται να βλάψουν τις αναπνευστικές οδούς.
- Όταν οι ηλεκτρικοί συσσωρευτές δεν χρησιμοποιούνται σωστά, μπορεί να διαρρέουν υγρά. Αποφύγετε την επαφή με αυτό. Εάν έρθετε σε επαφή κατά λάθος, πλυθείτε με νερό. Εάν το υγρό έρθει σε επαφή με τα μάτια σας, ζητήστε επίσης ιατρική βοήθεια. Το υγρό που διαρρέει από τον ηλεκτρικό συσσωρευτή μπορεί να προκαλέσει ερεθισμούς ή εγκαύματα.
- Μην ανοίγετε τον ηλεκτρικό συσσωρευτή. Ελλοχεύει ο κίνδυνος βραχυκυκλώματος.
- Μην εκθέτετε το ηλεκτρικό εργαλείο στη βροχή.
- Μην τοποθετείτε τον ηλεκτρικό συσσωρευτή κοντά στην φλόγα. Απαγορεύεται να αφήνετε τον ηλεκτρικό συσσωρευτή για πολλή ώρα σε μέρη όπου θα εκτεθεί σε υψηλές θερμοκρασίες (απευθείας στον ήλιο, κοντά σε θερμαντικά σώματα ή σε μέρη όπου η θερμοκρασία υπερβαίνει τους 50°C).

ΥΠΟΔΕΙΞΕΙΣ ΑΣΦΑΛΟΥΣ ΧΡΗΣΗΣ ΤΟΥ ΦΟΡΤΙΣΤΗ

- Το εργαλείο δεν ενδείκνυται για χρήση από άτομα (συμπεριλαμβανομένων των παιδιών) με περιορισμένες σωματικές, αισθητήριες ή νοητικές ικανότητες ή/και έλλειψη εμπειρίας ή/και έλλειψη γνώσης, εκτός εάν επιτηρούνται από άτομο υπεύθυνο για την ασφάλειά τους ή έχουν λάβει οδηγίες για τη χρήση του εργαλείου.
- Τα παιδιά πρέπει να επιτηρούνται ώστε να είναι βέβαιο ότι δεν παίζουν με το ηλεκτρικό εργαλείο.
- **Προστατέψτε τον φορτιστή από την υγρασία ή το νερό.** Σε περίπτωση κατά την οποία το νερό εισέλθει εντός του φορτιστή, αυξάνεται η πιθανότητα ηλεκτροπληξίας. Ο φορτιστής επιτρέπεται να χρησιμοποιείται μόνο σε εσωτερικούς χώρους χωρίς υγρασία.
- Προτού προβείτε σε οιοσδήποτε ενέργειες που αφορούν στην τεχνική συντήρηση ή τον καθαρισμό του φορτιστή, αποσυνδέστε τον από το ηλεκτρικό δίκτυο.
- **Μην χρησιμοποιείτε τον φορτιστή όταν είναι τοποθετημένος επάνω σε εύφλεκτα υλικά (π.χ. χαρτί, ύφασμα) καθώς και πλησίον εύφλεκτων υλικών.** Εάν ο φορτιστής ζεσταθεί κατά τη φόρτιση, ελλοχεύει ο κίνδυνος πυρκαγιάς.
- **Ελέγξτε την τεχνική κατάσταση του φορτιστή, του καλωδίου τροφοδοσίας και του ρευματολήπτη πριν από κάθε χρήση. Μην χρησιμοποιείτε τον φορτιστή εάν έχει βλάβη. Μην επιχειρήσετε να αποσυναρμολογήσετε τον φορτιστή.** Οιαδήποτε επισκευή θα πρέπει να ανατίθεται στο εξουσιοδοτημένο συνεργείο. Λανθασμένη συναρμολόγηση του φορτιστή ενδέχεται να προκαλέσει ηλεκτροπληξία ή πυρκαγιά.
- Ο φορτιστής δεν ενδείκνυται για χρήση από άτομα (συμπεριλαμβανομένων των παιδιών) με περιορισμένες σωματικές, αισθητήριες ή νοητικές ικανότητες ή/και έλλειψη εμπειρίας ή/και έλλειψη γνώσης, εκτός εάν επιτηρούνται από άτομο υπεύθυνο για την ασφάλειά τους ή έχουν λάβει οδηγίες για τη χρήση της συσκευής. Διαφορετικά, ελλοχεύει ο κίνδυνος λανθασμένου χειρισμού του φορτιστή, με αποτέλεσμα να προκληθούν τραυματισμοί.
- Αποσυνδέστε τον φορτιστή από το ηλεκτρικό δίκτυο, όταν δεν τον χρησιμοποιείτε.

ΠΡΟΣΟΧΗ! Παρά την ασφαλή κατασκευή, τα ληφθέντα μέτρα ασφαλείας και τη χρήση μέσων προστασίας, πάντοτε υπάρχει ένας εναπομένον κίνδυνος τραυματισμού κατά τη λειτουργία του εργαλείου.

Σε περίπτωση που οι ηλεκτρικοί συσσωρευτές τύπου Li-ion εκτεθούν σε υψηλές θερμοκρασίες ή συμβεί βραχυκύκλωμα, ενδέχεται να έχουν διαρροή, να υποστούν ανάφλεξη ή να εκραγούν. Μην αποθηκεύετε τους ηλεκτρικούς συσσωρευτές στο αυτοκίνητό σας τις ζεστές, ηλιόλουστες μέρες. Μην ανοίγετε τους ηλεκτρικούς συσσωρευτές. Οι ηλεκτρικοί συσσωρευτές τύπου Li-ion είναι εφοδιασμένοι με την ηλεκτρονική ασφάλεια, η οποία, σε περίπτωση βλάβης, ενδέχεται να προκαλέσει ανάφλεξη ή έκρηξη τους.

ΕΠΕΞΗΓΗΣΗ ΤΩΝ ΕΙΚΟΝΟΓΡΑΜΜΑΤΩΝ:

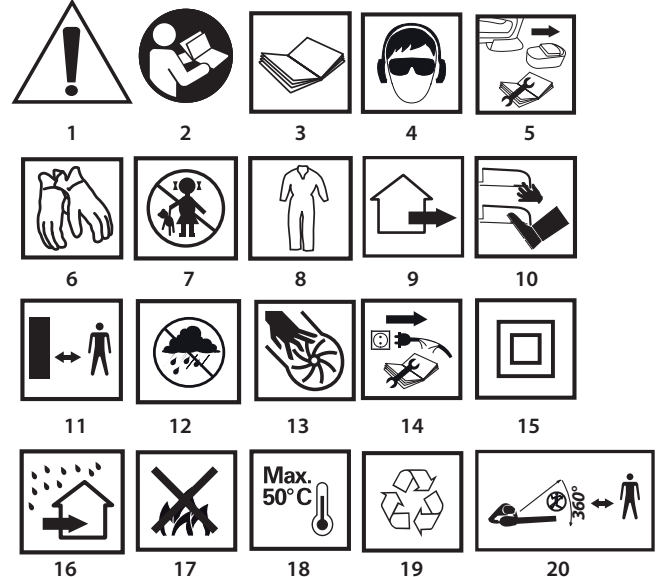

1. ΠΡΟΣΟΧΗ! Τηρείτε τα ειδικά μέτρα ασφαλείας.
- 2,3. Διαβάστε τις οδηγίες χρήσης, ακολουθείτε τις συστάσεις και τηρείτε τους κανόνες ασφαλείας που παρατίθενται σε αυτές!
4. Να χρησιμοποιείτε μέσα ατομικής προστασίας (κλειστά προστατευτικά γυαλιά, ωτοασπίδες).
5. Προτού προβείτε στη ρύθμιση ή τον καθαρισμό, αφαιρέστε τον ηλεκτρικό συσσωρευτή από το εργαλείο.
6. Να χρησιμοποιείτε προστατευτικά γάντια.
7. Μην αφήνετε τα παιδιά να ακουμπούν το εργαλείο.
8. Να χρησιμοποιείτε προστατευτική ένδυση.
9. Το εργαλείο έχει σχεδιαστεί για λειτουργία σε ανοικτούς χώρους.
10. Μην πλησιάζετε τα άκρα στα κοπτικά εξαρτήματα.
11. Κρατάτε απόσταση ασφαλείας από το εργαλείο που βρίσκεται σε λειτουργία.
12. Προστατέψτε το εργαλείο από την υγρασία.
13. Κρατάτε τα χέρια σας μακριά από τις σπές του εργαλείου κατά τη λειτουργία του.
14. Αποσυνδέστε τον φορτιστή, προτού προβείτε στις εργασίες επισκευής και ρύθμισης.
15. Δεύτερη κλάση προστασίας.
16. Ο φορτιστής έχει σχεδιαστεί για λειτουργία μόνο σε εσωτερικούς χώρους χωρίς υγρασία.
17. Μην εκθέτετε τους ηλεκτρικούς συσσωρευτές στη φωτιά.
18. Μέγιστη επιτρεπόμενη θερμοκρασία του ηλεκτρικού συσσωρευτή.
19. Ανακύκλωση.
20. Μην επιτρέπετε στους μη έχοντες εργασία να βρίσκονται στο πεδίο λειτουργίας του χορτοκοπτικού.

ΚΑΤΑΣΚΕΥΗ ΚΑΙ ΧΡΗΣΗ

Το επαναφορτιζόμενο χορτοκοπτικό είναι ηλεκτρικό εργαλείο που τροφοδοτείται από τον ηλεκτρικό συσσωρευτή. Η μετάδοση κίνησης πραγματοποιείται με τον κινητήρα συνεχούς ρεύματος με συλλέκτη και με μόνιμους μαγνήτες. Αυτού του τύπου ηλεκτρικό εργαλείο προορίζεται για εργασίες σε μικρά αγροτεμάχια. Το χορτοκοπτικό είναι σχεδιασμένο για το ξάκρισμα και την κοπή γωνιών παρτεριών και χλοοπατίτων σε μέρη τα οποία δεν είναι προσβάσιμα σε μια χλοοκοπτική μηχανή.



Απαγορεύεται να χρησιμοποιείτε το εργαλείο πέραν του σκοπού κατασκευής του.

ΠΕΡΙΓΡΑΦΗ ΣΤΙΣ ΕΙΚΟΝΕΣ

Η αρίθμηση στην παρακάτω λίστα αφορά τα εξαρτήματα του εργαλείου που παρουσιάζονται στις σελίδες με εικόνες.

1. Κουμπί κλειδώματος του διακόπτη

2. Διακόπτης
3. Βοηθητική χειρολαβή
4. Κουμπί κλειδώματος της βοηθητικής χειρολαβής
5. Κουμπί ασφάλισης του ηλεκτρικού συσσωρευτή
6. Ηλεκτρικός συσσωρευτής
7. Φωτοдиодος
8. Δακτύλιος κλειδώματος της βασικής χειρολαβής
9. Τηλεσκοπικός βραχίονας
10. Δακτύλιος κλειδώματος του τηλεσκοπικού βραχίονα
11. Οδηγός με τροχούς
12. Κεφαλή
13. Κουμπί κλειδώματος της γωνίας κλίσης της κεφαλής
14. Εξάρτημα ξακρίσματος
15. Προφυλακτήρας
16. Κουμπί κλειδώματος της μεσηνέζας
17. Μεσηνέζα
18. Μεταλλική λεπίδα
19. Μάνδαλοι ασφαλείας
20. Καπάκι
21. Σώμα του καρουλιού
22. Καρούλι

* Το ηλεκτρικό εργαλείο που αποκτήσατε μπορεί να έχει μικρές διαφορές από αυτό της εικόνας

ΕΠΕΞΗΓΗΣΗ ΠΡΟΕΙΔΟΠΟΙΗΤΙΚΩΝ ΣΗΜΑΤΩΝ



ΠΡΟΣΟΧΗ



ΠΡΟΕΙΔΟΠΟΙΗΣΗ



ΣΥΝΑΡΜΟΛΟΓΗΣΗ/ΡΥΘΜΙΣΕΙΣ



ΠΛΗΡΟΦΟΡΙΕΣ

ΕΞΑΡΤΗΜΑΤΑ ΚΑΙ ΕΠΙΠΛΕΟΝ ΑΝΤΑΛΛΑΚΤΙΚΑ

- | | |
|---------------------------|---------|
| 1. Προφυλακτήρας με βίδες | - 1 σετ |
| 2. Εξάρτημα ξακρίσματος | - 1 τμχ |
| 3. Οδηγός με τροχούς | - 1 τμχ |
| 4. Ηλεκτρικός συσσωρευτής | - 2 τμχ |
| 5. Φορτιστής | - 1 τμχ |

ΠΡΟΕΤΟΙΜΑΣΙΑ ΓΙΑ ΕΡΓΑΣΙΑ

ΑΦΑΙΡΕΣΗ / ΤΟΠΟΘΕΤΗΣΗ ΤΟΥ ΗΛΕΚΤΡΙΚΟΥ ΣΥΣΣΩΡΕΥΤΗ



- Πιέστε το κουμπί ασφάλισης του ηλεκτρικού συσσωρευτή (5) και αφαιρέστε τον ηλεκτρικό συσσωρευτή (6) (εικ. Α).
- Τοποθετήστε τον φορτισμένο ηλεκτρικό συσσωρευτή (6) μέσα στη χειρολαβή ώσπου να ακούσετε ένα χαρακτηριστικό κλικ, ώστε να λειτουργήσει το κουμπί ασφάλισης του ηλεκτρικού συσσωρευτή (5).

ΦΟΡΤΙΣΗ ΤΟΥ ΗΛΕΚΤΡΙΚΟΥ ΣΥΣΣΩΡΕΥΤΗ



Το εργαλείο διατίθεται στην αγορά με εν μέρει φορτισμένο τον ηλεκτρικό συσσωρευτή. Ο ηλεκτρικός συσσωρευτής πρέπει να φορτίζεται με τη θερμοκρασία του περιβάλλοντος από 4°C έως 40°C.

Κατά την πρώτη φόρτιση καθώς και όταν το εργαλείο δεν χρησιμοποιείται για μεγάλο χρονικό διάστημα, ο ηλεκτρικός συσσωρευτής θα φτάσει τη μέγιστη χωρητικότητά του μετά από 3 έως 5 κύκλους φόρτισης και εκφόρτισης.



- Αφαιρέστε τον ηλεκτρικό συσσωρευτή (6) από το εργαλείο (εικ. Α).
- Συνδέστε τον φορτιστή στον ηλεκτρικό συσσωρευτή (6) (εικ. Β).
- Συνδέστε τον φορτιστή στο δίκτυο τροφοδοσίας (230 V AC).



Επάνω στο σώμα του ηλεκτρικού συσσωρευτή (6) υπάρχουν οι 2 φωτοдиодοι (7) (εικ. Β). Οι συνδυασμοί της ενεργοποίησης των φωτοдиодων περιγράφονται παρακάτω.

- **Η ενεργοποίηση της ερυθρής φωτοдиодου** σημαίνει ότι η διαδικασία φόρτισης του ηλεκτρικού συσσωρευτή βρίσκεται σε εξέλιξη.
- **Η ενεργοποίηση της πράσινης φωτοдиодου** (η ερυθρή φωτοдиодος απενεργοποιείται) σημαίνει ότι ο ηλεκτρικός συσσωρευτής είναι πλήρως φορτισμένος.



Κατόπιν φόρτισης του ηλεκτρικού συσσωρευτή, η πράσινη φωτοдиодος παραμένει ενεργοποιημένη έως την αποσύνδεση του φορτιστή από το δίκτυο.



Οι ηλεκτρικοί συσσωρευτές θερμαίνονται πολύ κατά την φόρτισή τους. Μην αρχίζετε την εργασία αμέσως κατόπιν ολοκλήρωσης

της διαδικασίας φόρτισης, αφήστε τον ηλεκτρικό συσσωρευτή να ψυχθεί έως τη θερμοκρασία δωματίου. Αυτό θα προστατέψει τον ηλεκτρικό συσσωρευτή από βλάβη.

ΤΟΠΟΘΕΤΗΣΗ ΤΟΥ ΕΞΑΡΤΗΜΑΤΟΣ ΞΑΚΡΙΣΜΑΤΟΣ



Το εξάρτημα ξακρίσματος χρησιμοποιείται για το ξάκρισμα γκαζόν ή την επεξεργασία γωνιών. Προστατεύει τη μεσηνέζα από βλάβες κατά την επαφή της με αιχμηρές ακμές, π.χ. τσιμεντένιες άκρες πεζοδρομίων.

- Στερεώστε το εξάρτημα ξακρίσματος (14) στην κεφαλή του χορτοκοπτικού (12), έτσι ώστε το λειτουργικό μέρος του εξαρτήματος να αντικρίζει το μπροστινό μέρος του προφυλακτήρα (15), ενώ το μέρος στερέωσης να εισχωρήσει στις οπές της κεφαλής (εάν χρησιμοποιείται).
- Σε περίπτωση που το εξάρτημα ξακρίσματος (14) δεν χρησιμοποιείται, στρέψτε το κατά τις 90°, έτσι ώστε το λειτουργικό μέρος του εξαρτήματος να κοιτά προς το άνω μέρος της κεφαλής (12) (εικ. C).



ΤΟΠΟΘΕΤΗΣΗ ΤΟΥ ΠΡΟΦΥΛΑΚΤΗΡΑ

Απαγορεύεται να χρησιμοποιείτε το χορτοκοπτικό, εάν ο προφυλακτήρας δεν είναι τοποθετημένος.



- Τοποθετήστε τον προφυλακτήρα (15) στο σώμα της κεφαλής (12), έτσι ώστε ο μηχανισμός ασφάλισης του προφυλακτήρα να εισέλθει στην εγκοπή του.
- Βεβαιωθείτε ότι η μεσηνέζα δεν έχει πιαστεί από κάτω από τον προφυλακτήρα (15).
- Ασφαλίστε τον προφυλακτήρα (15) σφίγγοντας τις βίδες που προορίζονται για την τοποθέτηση του προφυλακτήρα (εικ. D).

ΤΟΠΟΘΕΤΗΣΗ ΤΟΥ ΟΔΗΓΟΥ ΜΕ ΤΡΟΧΟΥΣ



Ο οδηγός με τροχούς (11) μπορεί να χρησιμοποιηθεί όσο για την επεξεργασία οριζόντιων επιφανειών, τόσο και κατά το κάθετο ξάκρισμα του γκαζόν.

Για την οριζόντια επεξεργασία:

- Ξεβιδώστε τη βίδα που συγκρατεί τον οδηγό με τροχούς (11).
- Τοποθετήστε το περίβλημα του οδηγού με τροχούς (11) στην υψιλότερη θέση στερέωσης, όσο δυνατόν πιο μακριά από την κεφαλή (12), έτσι ώστε ο προφυλακτήρας (15) να μπορεί να μετακινείται παράλληλα με το έδαφος (εικ. E).
- Σφίξτε τη βίδα που συγκρατεί τον οδηγό με τροχούς (11).

Για την κάθετη επεξεργασία:

- Ξεβιδώστε τη βίδα που συγκρατεί τον οδηγό με τροχούς (11).
- Τοποθετήστε το περίβλημα του οδηγού με τροχούς (11) στην κάτω θέση στερέωσης, κοντά στην κεφαλή (12), έτσι ώστε η εξοχή να συμπέσει με την οπή στον οδηγό με τροχούς (11) (εικ. F).
- Σφίξτε τη βίδα που συγκρατεί τον οδηγό με τροχούς (11).

ΡΥΘΜΙΣΗ ΤΗΣ ΠΡΟΣΘΕΤΗΣ ΧΕΙΡΟΛΑΒΗΣ



Η βοηθητική χειρολαβή είναι σχεδιασμένη όσο για τους δεξιόχειρες, τόσο και για αριστερόχειρες. Προτού προβείτε στην εργασία, κρατήστε το χορτοκοπτικό γερά με τα δυο χέρια και από τις δυο χειρολαβές.

- Πιέστε ταυτόχρονα και τα δύο κουμπιά κλειδώματος της βοηθητικής χειρολαβής (4) και τοποθετήστε τη βοηθητική χειρολαβή (3) στη θέση που σας εξυπηρετεί για την εκτέλεση της εργασίας (εικ. G).
- Αφήστε τα κουμπιά κλειδώματος της βοηθητικής χειρολαβής (4), και θα κλειδωθεί στην επιλεγμένη θέση.

ΡΥΘΜΙΣΗ ΤΟΥ ΜΗΚΟΥΣ ΤΟΥ ΤΗΛΕΣΚΟΠΙΚΟΥ ΣΩΛΗΝΑ



Ο ρυθμιζόμενος τηλεσκοπικός βραχίονας παρέχει τη δυνατότητα να ρυθμίσετε το ύψος του χορτοκοπτικού ανάλογα με το ύψος και τη σωματική κατασκευή σας.

ΡΥΘΜΙΣΗ ΤΗΣ ΓΩΝΙΑΣ ΚΛΙΣΗΣ ΤΗΣ ΒΑΣΙΚΗΣ ΧΕΙΡΟΛΑΒΗΣ



Χάρη στη δυνατότητα ρύθμισης της θέσης της κεφαλής ως προς τη βασική χειρολαβή, υπάρχει η δυνατότητα ξακρίσματος χλοοταπήτων και παρτεριών καθώς και κοπή σε δύσκολα προσβάσιμα μέρη, π.χ. κάτω από πάγκο, τραπέζι, αιώρα κ.λπ.

- Πιέστε το κουμπί κλειδώματος της γωνίας κλίσης της κεφαλής (13).
- Πιέζοντας τον τηλεσκοπικό βραχίονα (9), επιλέξτε την επιθυμητή γωνία κλίσης της κεφαλής (εικ. I).
- Αφήστε το κουμπί κλειδώματος της γωνίας κλίσης της κεφαλής (13), με αποτέλεσμα να πραγματοποιηθεί το αυτόματο κλείδωμα της επιλεγμένης θέσης.



Να είσαστε πολύ προσεκτικοί κατά το κάθετο ξάκρισμα χλοοταπήτων και παρτεριών. Πρέπει να βρίσκεστε εκτός του επεξέδου περιστροφής της μεσηνέζας προς αποφυγή σωματικών βλαβών.

ΠΕΡΙΣΤΡΕΦΟΜΕΝΗ ΒΑΣΙΚΗ ΧΕΙΡΟΛΑΒΗ



Η περιστροφή της βασικής χειρολαβής κατά τις 90° ως προς την κεφαλή παρέχει τη δυνατότητα κάθετου εξακρίσματος παρτεριών και χλοοταπήτων.

- Χαλαρώστε τον δακτύλιο κλειδώματος της βασικής χειρολαβής (8).
- Στρέψτε τη βασική χειρολαβή κατά τις 90° (εικ. J).
- Κλειδώστε σφίγγοντας τον δακτύλιο κλειδώματος της βασικής χειρολαβής (8).

ΛΕΙΤΟΥΡΓΙΑ / ΡΥΘΜΙΣΕΙΣ

ΕΝΕΡΓΟΠΟΙΗΣΗ / ΑΠΕΝΕΡΓΟΠΟΙΗΣΗ



Ο διακόπτης του χορτοκοπτικού διαθέτει το κουμπί κλειδώματος, το οποίο αποτρέπει την αθέλητη ενεργοποίηση.



Ενεργοποίηση: πιέστε τον μηχανισμό κλειδώματος του διακόπτη (1), και κατόπιν πιέστε τον διακόπτη (2) (εικ. K).

Απενεργοποίηση: αφήστε τον διακόπτη (2).



Κατόπιν απενεργοποίησης του κινητήρα, τα εξαρτήματα κοπής συνεχίζουν να περιστρέφονται για ορισμένο χρονικό διάστημα. Απαγορεύεται να επιχειρείτε το κλείδωμα του διακόπτη όταν είναι ενεργοποιημένος.

Απαγορεύεται να εργάζεστε με το χορτοκοπτικό στη βροχή ή σε υγρό περιβάλλον. Όλα τα παρελκόμενα πρέπει να είναι σωστά στερεωμένα και να ανταποκρίνονται στις απαιτήσεις που εξασφαλίζουν την αξιόπιστη λειτουργία του χορτοκοπτικού. Κάθε εξάρτημα του χορτοκοπτικού που έχει βλάβη θα πρέπει να επισκευαστεί ή να αντικατασταθεί αμέσως.

ΥΠΟΔΕΙΞΕΙΣ ΤΗΣ ΑΣΦΑΛΟΥΣ ΚΑΙ ΑΠΟΤΕΛΕΣΜΑΤΙΚΗΣ ΧΡΗΣΗΣ



- Να κόβετε υψηλό χορτάρι σταδιακά, στρώμα-στρώμα.
- Κρατάτε το χορτοκοπτικό στην απόσταση ασφαλείας από σκληρά αντικείμενα και γεωργικά καλλιεργημένα φυτά.
- Επιτρέπεται να κόβετε με το χορτοκοπτικό μόνο ξηρό χορτάρι.
- Κατά το ξάκρισμα κατευθύνετε το χορτοκοπτικό κατά μήκος της άκρης του χλοοτάπητα.

ΠΑΡΟΧΗ ΤΗΣ ΜΕΣΗΝΕΖΑΣ



Το χορτοκοπτικό είναι εφοδιασμένο με το σύστημα παροχής μεσηνέζας δια χειρός. Κατά τη διάρκεια της εργασίας πρέπει να ελέγχετε την κατάσταση και το μήκος λειτουργίας της.



Για να αφαιρέσετε τη μεσηνέζα θα πρέπει να πιέσετε το κουμπί κλειδώματος της μεσηνέζας (16) (εικ. L), και μετά να τραβήξετε τη μεσηνέζα (17). Το τμήμα της μεσηνέζας που θα περισσεύει θα αποκοπεί με τη μεταλλική λεπίδα (18) που βρίσκεται στον προφυλακτήρα (15) (εικ. L), κατόπιν ενεργοποίησης του χορτοκοπτικού.

ΤΕΧΝΙΚΗ ΣΥΝΤΗΡΗΣΗ



Προβαίνοντας σε οιοσδήποτε ενέργειες που αφορούν στη συναρμολόγηση, τη ρύθμιση, την επισκευή ή τη συντήρηση, πρέπει να αφαιρέσετε τον ηλεκτρικό συσσωρευτή από το εργαλείο.



Προσέχετε κατά τον χειρισμό της λεπίδας που αποκόπτει τη μεσηνέζα.

ΦΡΟΝΤΙΔΑ ΚΑΙ ΦΥΛΑΞΗ



- Συνιστάται να καθαρίζετε το χορτοκοπτικό μετά από την κάθε χρήση του.
- Συστηματικά καθαρίζετε τις οπές εξαερισμού στο σώμα του κινητήρα.
- Συστηματικά αφαιρείτε τα υπολείμματα του χορταριού από τον προφυλακτήρα και το καρούλι της μεσηνέζας.
- Απαγορεύεται να καθαρίζετε το χορτοκοπτικό με νερό, διαβρωτικό υγρό ή διαλυτικές ουσίες.
- Καθαρίζετε το χορτοκοπτικό με μια βούρτσα ή ένα μαλακό πανί.
- Φυλάξτε το ηλεκτρικό εργαλείο σε ένα ξηρό μέρος όπου δεν έχουν πρόσβαση τα παιδιά.
- Το εργαλείο πρέπει να φυλάσσεται χωρίς τον ηλεκτρικό συσσωρευτή.

ΑΝΤΙΚΑΤΑΣΤΑΣΗ ΤΟΥ ΚΑΡΟΥΛΙΟΥ ΜΕ ΜΕΣΗΝΕΖΑ



- Να χρησιμοποιείτε τα συνιστώμενα καρούλια με μεσηνέζα.
- Πιέστε τους μανδάλους ασφαλείας (19), οι οποίοι βρίσκονται από τις δύο πλευρές του σώματος του καρουλιού (21).
- Αφαιρέστε το κάλυμμα (20) από το σώμα του καρουλιού (21) (εικ. M).
- Αφαιρέστε το καρούλι (22) από το σώμα του (21).
- Καθαρίστε ενδελεχώς το εσωτερικό μέρος του σώματος του καρουλιού και την υποδοχή του καρουλιού, αφαιρέστε τα υπολείμματα χορταριού και χώματος.

- Τραβήξτε τη μεσηνέζα (17) από το καινούργιο καρούλι (22), ώστε να εξέχει για περίπου 15 εκατοστά.
- Διαπεράστε το άκρο της μεσηνέζας από την οπή στο σώμα του καρουλιού (εικ. L).
- Εισάγετε καλά το καρούλι (22) στο σώμα του (21).
- Τοποθετήστε το κάλυμμα (20) πάνω στο σώμα του καρουλιού (21) και πιέστε έως ότου ακουστεί ο χαρακτηριστικός ήχος. Το κάλυμμα θα πρέπει να καλύπτει πλήρως το σώμα του καρουλιού και να συγκρατείται από τους μανδάλους ασφαλείας (19).



Όλες οι βλάβες πρέπει να επισκευάζονται στο εξουσιοδοτημένο συνεργείο του κατασκευαστή.

ΤΕΧΝΙΚΕΣ ΠΑΡΑΜΕΤΡΟΙ

ΟΝΟΜΑΣΤΙΚΑ ΣΤΟΙΧΕΙΑ

Επαναφορτιζόμενο χορτοκοπτικό	
Παράμετροι	Τιμές
Τάση του ηλεκτρικού συσσωρευτή	18V DC
Τύπος του ηλεκτρικού συσσωρευτή	Li-Ion
Χωρητικότητα του ηλεκτρικού συσσωρευτή	1300mAh
Συχνότητα περιστροφής της ατράκτου άνευ φορτίου	8800 min ⁻¹
Πλάτος κοπής	250 mm
Διάμετρος μεσηνέζας	1,5 mm
Κλάση προστασίας	III
Βάρος	1,9 kg
Έτος κατασκευής	2017

Φορτιστής	
Παράμετροι	Τιμές
Τάση λαμβανόμενου ρεύματος	230V AC
Συχνότητα λαμβανόμενου ρεύματος	50Hz
Τάση φόρτισης	21V DC
Μέγιστο ρεύμα φόρτισης	400mA
Διάρκεια φόρτισης	3-5 h
Κλάση προστασίας	II
Βάρος	0,295 kg
Έτος κατασκευής	2017

ΠΛΗΡΟΦΟΡΙΕΣ ΓΙΑ ΕΠΙΠΕΔΟ ΘΟΡΥΒΟΥ ΚΑΙ ΚΡΑΔΑΣΜΟΥΣ



Πληροφορίες για επίπεδο θορύβου και κραδασμούς

Το επίπεδο θορύβου, δηλαδή η στάθμη ακουστικής πίεσης L_{pA} , καθώς και η στάθμη ακουστικής ισχύος L_{WA} και η τιμή αβεβαιότητας στη μέτρηση K που παρατίθενται στις παρούσες οδηγίες χρήσης έχουν μετρηθεί σύμφωνα με το πρότυπο EN 60335.

Επίπεδο ακουστικής πίεσης: $L_{pA} = 74 \text{ dB(A)}$ $K = 3 \text{ dB(A)}$

Επίπεδο ακουστικής ισχύος: $L_{WA} = 96 \text{ dB(A)}$ $K = 3 \text{ dB(A)}$

Επιτάχυνση της παλμικής κίνησης: $a_h = 3,3 \text{ m/s}^2$ $K = 1,5 \text{ m/s}^2$

ΠΡΟΣΤΑΣΙΑ ΠΕΡΙΒΑΛΛΟΝΤΟΣ

	Ηλεκτρικές συσκευές δεν πρέπει να απορρίπτονται μαζί με τα οικιακά απορρίμματα, αλλά να παραδίδονται στο ειδικό τμήμα ανακύκλωσης. Τις πληροφορίες για το θέμα ανακύκλωσης μπορεί να σας τις παρέχει ο πωλητής του προϊόντος ή οι τοπικές αρχές. Ηλεκτρονικός και ηλεκτρικός εξοπλισμός, το χρονικό περιθώριο λειτουργίας του οποίου έληξε, περιέχει επικίνδυνες για το περιβάλλον ουσίες. Εξοπλισμός ο οποίος δεν έχει υποστεί ανακύκλωση αποτελεί ενδεχόμενο κίνδυνο για το περιβάλλον και την υγεία του ανθρώπου.
--	--

	Ηλεκτρικοί συσσωρευτές / μπαταρίες δεν πρέπει να απορρίπτονται μαζί με τα οικιακά απορρίμματα. Δεν επιτρέπεται να πετιούνται στη φωτιά ή στο νερό. Όταν ο ηλεκτρικός συσσωρευτής είναι ληγμένος ή έχει βλάβη, θα πρέπει να ανακυκλωθεί σύμφωνα με την ισχύουσα οδηγία σχετικά με την ανακύκλωση ηλεκτρικών συσσωρευτών και μπαταριών.
--	---

* Με την επιφύλαξη αλλαγών.

Η εταιρεία „Grupa Torrex Spółka z ograniczoną odpowiedzialnością” Spółka komandytowa, η οποία εδρεύει στη Βαρσοβία στη διεύθυνση: Pograniczna str. 2/4 (αποκαλούμενη εφεξής η « Grupa Torrex»), προειδοποιεί ότι όλα τα πνευματικά δικαιώματα δημιουργού για το περιεχόμενο των παρούσων οδηγιών (αποκαλούμενων εφεξής οι «Οδηγίες») συμπεριλαμβανομένων του κειμένου, των φωτογραφιών, διαγραμμάτων, εικόνων και σχεδίων, καθώς και της στοιχειοθεσίας, ανήκουν αποκλειστικά στην εταιρεία Grupa Torrex και προστατεύονται με το Νόμο περί δικαιώματος δημιουργού και συγγενών δικαιωμάτων από τις 4 Φεβρουαρίου του έτους 1994 (Ενημερωτικό δελτίο των νομοθετημάτων της Δημοκρατίας της Πολωνίας

Αρ. 90 Αρθ. 631 με τις υπόμενες μετατροπές). Αντιγραφή, αναπαραγωγή, δημοσίευση, αλλαγή των στοιχείων των οδηγιών χωρίς την έγγραφη έγκριση της εταιρείας Grupa Torax αυστηρά απαγορεύεται και μπορεί να οδηγήσει σε έγερση ποινικών και άλλων αξιώσεων.

ES

TRADUCCIÓN DEL MANUAL ORIGINAL

DESBROZADORA A BATERÍA 52G549

¡ATENCIÓN! ANTES DE USAR ESTA HERRAMIENTA ES NECESARIO LEER LAS INSTRUCCIONES Y GUARDARLAS PARA LAS FUTURAS CONSULTAS.

NORMAS DE SEGURIDAD DETALLADAS

REQUISITOS DETALLADOS PARA DESBROZADORAS DE CESPED CON ALIMENTACIÓN POR BATERÍA

ADVERTENCIA: Durante el uso de la desbrozadora se deben observar las normas de seguridad. Para su seguridad y la de las terceras personas se ruega lea estas instrucciones antes de comenzar el trabajo con la desbrozadora. Se ruega guarde las instrucciones para las futuras consultas.

- Este dispositivo de jardín no está destinado para su uso por personas (incluido niños) con capacidades físicas limitadas, limitación en la sensibilidad o enfermedades psíquicas o por personas que no tengan experiencia o no conozcan la herramienta, al menos que lo hagan bajo supervisión o de acuerdo a las instrucciones de uso suministradas por personas responsables por la seguridad.
- **RECUERDE.** El operario o el usuario es responsable por cualquier accidente o situación peligrosa para los demás o para el entorno.

PREPARACIÓN

- Durante el trabajo siempre use un calzado fuerte y un pantalón largo.
- Siempre utilice medios de protección personal como gafas de protección o protección de oído.
- Compruebe bien el terreno sobre el que vaya a trabajar y elimine cualquier objeto que pueda ser rebotado por el hilo de corte.
- Antes del uso, compruebe siempre que el cabezal de la desbrozadora no está dañado.
- Mantenga la desbrozadora con ambas manos de manera que el eje del cabezal esté en posición perpendicular al suelo.

USO

- Trabaje únicamente con la luz del día o con una buena iluminación artificial.
- Evite cortar el césped mojado.
- Estando en una superficie inclinada siempre asegúrese de mantenerse firme. En superficies inclinadas trabaje con cuidado para no perder el equilibrio.
- Mientras use la herramienta, vaya andando, nunca corra.
- No dé acceso a la herramienta de jardín a niños o personas que no están familiarizadas con este manual.
- Pare el trabajo si en las inmediaciones hay terceras personas, niños o mascotas.
- Siempre corte el césped a lo largo de la pendiente, nunca hacia arriba y hacia abajo.
- Tenga mucho cuidado al cambiar de dirección de cortar.
- Al trasladar la desbrozadora desconecte el motor.
- No use la herramienta si las protecciones o la carcasa están dañadas o si la protección no está colocada.
- Arranque el motor de acuerdo con las instrucciones, asegurándose de tener los pies alejados de la línea de corte.
- No incline la desbrozadora cuando arranque el motor.
- Nunca coloque elementos de corte metálicos.
- Tenga cuidado de no cortarse con la máquina que sirve para cortar el hilo.
- Asegúrese que los orificios de ventilación están limpios.
- Antes de poner la herramienta en marcha, asegúrese de mantenerla firmemente con las dos manos.
- No sujete las manos ni coloque los pies cerca de las piezas en movimiento.
- Las reparaciones deben realizarse por personas autorizadas.
- Debe utilizar únicamente piezas de repuesto originales recomendadas

por el fabricante.

MANTENIMIENTO Y ALMACENAMIENTO

- Mantenga todas las piezas y los útiles en buen estado para asegurarse de que la herramienta esté segura para trabajar con ella.
- Para garantizar la seguridad, cambie las piezas desgastadas o dañadas.
- Proteja la herramienta de la humedad.
- Manténgala fuera del alcance de los niños.
- Utilice el hilo de corte adecuado.

INSTRUCCIONES DE SEGURIDAD PARA LA BATERÍA

- Si la batería está dañada y se usa de forma inapropiada, se podrían generar gases. Se debe ventilar la habitación y en caso de dolencias, consultar a un médico. Los gases pueden dañar el sistema respiratorio.
- Las condiciones de funcionamiento incorrectas pueden causar una fuga de la batería; evitar el contacto con el líquido de batería. Si se llega en contacto accidentalmente, el líquido de batería se debe enjuagar bien con agua. En caso de contacto con los ojos también se debe consultar a un médico. El líquido de batería puede causar irritación o quemaduras.
- No abra la batería - hay riesgo de cortocircuito.
- No utilice la batería de la herramienta eléctrica cuando llueve.
- La batería se debe mantener siempre fuera del alcance de la fuente de calor. La batería no se debe dejar por un periodo de tiempo largo en ambientes con temperatura alta (lugares expuestos al sol, cerca de radiadores o en cualquier lugar donde la temperatura supera 50°C).

INSTRUCCIONES DE SEGURIDAD PARA EL CARGADOR DE BATERÍA

- Este dispositivo no está destinado para su uso por personas (incluido niños) con capacidades físicas limitadas, limitación en la sensibilidad o enfermedades psíquicas o por personas que no tengan experiencia o no conozcan la herramienta, al menos que lo hagan bajo supervisión o de acuerdo a las instrucciones de uso suministradas por personas responsables por la seguridad.
- Tenga precaución para que los niños no jueguen con el dispositivo.
- **El cargador no debe exponerse a la humedad o al agua.** Deja que entre agua en el cargador aumenta el riesgo de descarga eléctrica. El cargador solo se puede utilizar en el interior de un recinto seco.
- Antes de instalar, ajustar, reparar o usar la herramienta es necesario desenchufarla de la toma de corriente.
- **No utilice el cargador colocado sobre una superficie inflamable (por ejemplo, papel, textiles) o en la proximidad de sustancias inflamables.** Debido a que la temperatura del cargador sube durante la carga, existe un riesgo de incendio.
- **Antes de cada uso, compruebe el estado del cargador, cable y enchufe. En caso de daños - no utilice el cargador. No debe intentar desmontar el cargador.** Cualquier reparación debe realizarse en un punto de servicio técnico autorizado. El montaje del cargador realizado de forma incorrecta provoca riesgo de descarga eléctrica o incendio.
- Los niños y personas con discapacidad física, emocional o mental y otras personas cuya experiencia o el conocimiento no es suficiente para manejar el cargador manteniendo al mismo tiempo todas las normas de seguridad, no deben operar el cargador sin la supervisión de una persona responsable. De lo contrario existe el peligro de que la herramienta eléctrica se maneje indebidamente y como resultado puede conducir a lesiones.
- Cuando el cargador no esté en uso, debe desconectarlo de la red de alimentación.

¡ATENCIÓN! Aunque la estructura es segura de por sí, y aunque utilice medidas de seguridad y de protección adicionales, siempre existe un riesgo residual de sufrir lesiones corporales durante el trabajo.

Las baterías Li-ion pueden soltar líquido, inflamarse o explotar si se calientan a temperaturas altas o sufren un cortocircuito. No deben almacenarse en el coche durante días de mucho calor o sol. No debe abrir las baterías. Las baterías Li-ion contienen dispositivos eléctricos de seguridad que en caso de dañarse pueden causar la inflamación o la explosión de la batería.

DESCRIPCIÓN DE ICONOS Y GRÁFICOS UTILIZADOS.

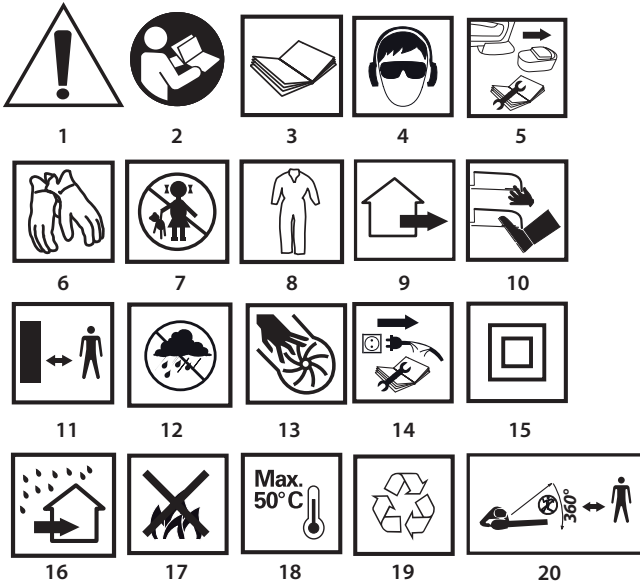

- ¡ATENCIÓN! Guarde precauciones
3. Lea el manual de instrucciones, siga las advertencias y las reglas de seguridad incluidas.
4. Use el equipo de protección personal (gafas de seguridad, protección auditiva).
5. Retire la batería del dispositivo antes de empezar las actividades relacionadas con el ajuste o la limpieza.
6. Use guantes de protección
7. No permita que los niños se acerquen a la herramienta.
8. Use ropa de protección.
9. La herramienta de jardín sirve para trabajos en los exteriores.
10. No acerque pies ni manos a los elementos de corte.
11. Mantenga una distancia segura de la herramienta de jardín en marcha.
12. Debe proteger la herramienta contra la humedad.
13. Durante la operación de la herramienta no se debe introducir las manos en los orificios.
14. Desenchufe el cargador antes de la reparación.
15. Clase de protección 2.
16. El cargador está diseñado para su uso dentro de un recinto seco.
17. No arroje las células al fuego.
18. La temperatura máxima admisible de las células.
19. Reciclaje
20. No permita que terceras personas estén al alcance de la desbrozadora.

ESTRUCTURA Y APLICACIÓN

La desbrozadora a batería es una herramienta alimentada a batería. La propulsión es de motor conmutador de corriente directa de imán permanente. Este tipo de dispositivo está diseñado para trabajar en un jardín particular. La desbrozadora está diseñada para cortar el césped en los bordes o en los rincones del césped y para recortar arriates, donde no se puede llegar con un cortacésped.



Se prohíbe el uso de esta herramienta eléctrica distinto a los aquí indicados.

DESCRIPCIÓN DE LAS PÁGINAS GRÁFICAS

La lista de componentes se refiere a las piezas de la herramienta mostradas en la imagen al inicio de la instrucción.

1. Bloqueo de interruptor
2. Interruptor
3. Empuñadura auxiliar
4. Botón de bloqueo de la empuñadura auxiliar
5. Interruptor de sujeción de la batería
6. Batería
7. Diodos LED
8. Rueda de bloqueo de la empuñadura principal
9. Tubo telescópico
10. Rueda de bloqueo del tubo telescópico
11. Guía con ruedas
12. Cabezal

13. Botón de bloqueo de ángulo de inclinación del cabezal
 14. Barra para bordes
 15. Protección
 16. Interruptor de bloqueo del hilo
 17. Hilo de corte
 18. Hoja de metal
 19. Pestillos de seguridad
 20. Tapa
 21. Protección de la bobina
 22. Bobina
- * Puede haber diferencias entre la imagen y el producto.

DESCRIPCIÓN DE ICONOS UTILIZADOS ATENCIÓN

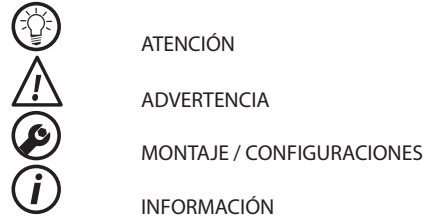

ÚTILES Y ACCESORIOS

- | | |
|-----------------------------|-----------|
| 1. Protección con tornillos | - 1 juego |
| 2. Rueda para bordes | - 1 ud. |
| 3. Guía con ruedas | - 1 ud. |
| 4. Batería | - 2 uds. |
| 5. Cargador | - 1 ud. |

PREPARACIÓN PARA TRABAJAR

RETIRADA / COLOCACIÓN DE LA BATERÍA

- Pulse el interruptor de sujeción de la batería (5) y retire la batería (6) (imagen A).
- Coloque la batería cargada (6) en la sujeción en la manguera hasta oír un clic del interruptor de sujeción de la batería (5).

CARGA DE LA BATERÍA

- La herramienta se vende con la batería parcialmente cargada. La carga de la batería debe realizarse en condiciones de temperatura de ambiente entre 4°C-40°C. Una batería nueva o no utilizada durante mucho tiempo llegará a capacidad plena de carga después de 3 - 5 ciclos de carga y descarga.
- Retire la batería (6) del dispositivo (imagen A).
- Conectar el cargador a la batería (6) (imagen B).
- Conecte el cargador a la toma de corriente (230V CA).
- En la carcasa de la batería (6) hay dos LEDs (7) (imagen B) y su sistema de iluminación se describe a continuación.
 - **El LED rojo iluminado** - indica conexión a corriente e indica que el proceso de carga de la batería está en marcha.
 - **Iluminación del diodo verde** (el diodo rojo se apaga) - significa que la batería está plenamente cargada.
- Después de cargar la batería el LED verde se encenderá hasta que desconecte el cargador de la red.

- **Durante el proceso de carga las baterías se calientan mucho. No debe trabajar justo después de cargar la batería. Espere hasta que el cargador llegue a la temperatura ambiente. De esta forma evitará daños de la batería.**

MONTAJE DE BARRA PARA BORDES

- La barra para bordes está destinada para cortar en vertical el césped en los bordes o en los rincones del césped. Protege el hilo de corte de ser cortado por los bordes afilados, por ejemplo, el borde del pavimento de hormigón.
 - Monte la barra para bordes (14) al cabezal de la desbrozadora (12) de manera que su parte saliente se dirija hacia delante de la protección (15) y la barra entre en las partes sobresalientes en el cabezal (en el caso de que se use).
 - Cuando la barra de bordes (14) no se utiliza se debe girar 90° de manera que la parte que sobresale esté colocada hacia arriba del cabezal (12) (imagen C).



MONTAJE DE LA PROTECCIÓN

No utilice la desbrozadora sin la protección colocada.

- Ponga la protección (15) sobre la carcasa del cabezal (12) de manera que el pestillo entre en sus guías.
- Asegúrese que el hilo de corte esté debajo de la protección (15).
- Coloque la protección (15) apretando el tornillo de ajuste de la protección (imagen D).

MONTAJE DE LA GUÍA CON RUEDAS

- La guía con ruedas (11) se pueden utilizar tanto para recortar la superficie horizontal y para recortar verticalmente el borde del césped. Para trabajo en horizontal:

- Destornille el tornillo que fija la guía con ruedas (11).
- Coloque la abrazadera de la guía con ruedas (11) a una posición superior de montaje, más lejos del cabezal (12) para asegurar que la protección (15) se guía en paralelo al suelo (imagen E).
- Apriete el tornillo que fija la guía con ruedas (11).

Para trabajo en vertical:

- Destornille el tornillo que fija la guía con ruedas (11).
- Coloque la abrazadera de la guía con ruedas (11) a una posición inferior de montaje, más cerca del cabezal (12) para ajustar la parte sobresaliente con la apertura de la guía con ruedas (11) (imagen F).
- Apriete el tornillo que fija la guía con ruedas (11).

AJUSTE DE LA EMPUÑADURA AUXILIAR

- La empuñadura auxiliar está diseñada tanto para diestros, como para zurdos. Empezando a trabajar, la desbrozadora debe mantenerse firmemente con las dos manos utilizando ambas empuñaduras.

- Al presionar de forma simultánea ambos interruptores de bloqueo de la empuñadura auxiliar (4) fije la empuñadura auxiliar (3) en la posición más conveniente para el trabajo realizado (imagen G).
- Liberando la presión sobre el interruptor de la empuñadura auxiliar (4) se bloqueará en la posición seleccionada.

AJUSTE DE LONGITUD DEL TUBO DE TELESCÓPICO

- El ajuste de la longitud del tubo telescópico le permite ajustar la altura del equipo para las personas de todas las alturas.

- Afloje el anillo de bloqueo del tubo telescópico (10) de acuerdo con la dirección de giro indicada.
- Saque / inserte el tubo telescópico (9) a la longitud deseada (imagen H).
- Apriete el anillo de bloqueo del tubo telescópico (9).

AJUSTE DEL ÁNGULO DE LA EMPUÑADURA PRINCIPAL

- Gracias a la función práctica de cambiar el ángulo de la posición del cabezal con respecto a la empuñadura principal, es posible recortar los bordes de césped y arriates y cortar en lugares de difícil acceso, como por ejemplo debajo del banco, hamaca, mesa, etc.

- Presione el interruptor de bloqueo del ángulo del cabezal (13).
- Presionando el tubo telescópico (9) seleccione el ángulo apropiado de inclinación del cabezal (imagen I).
- Suelte el botón de bloqueo del ángulo del cabezal (13) bloqueando de esta forma automáticamente la posición seleccionada.

- **Tenga mucho cuidado cuando utiliza la desbrozadora para recortar en vertical los bordes de un césped y arriates. Permanezca fuera del alcance del hilo de corte para evitar el peligro de ser golpeado con objetos rebotados.**

EMPUÑADURA PRINCIPAL GIRATORIA

- Gracias a la función de rotación de la empuñadura principal 90° en relación al cabezal, hay una posibilidad de recortar verticalmente el césped y los arriates.

- Afloje el anillo de bloqueo de la empuñadura principal (8).
- Gire la empuñadura principal 90° (imagen J).
- Bloquee apretando el anillo de bloqueo de la empuñadura principal (8).

TRABAJO / CONFIGURACIÓN

TRABAJO / CONFIGURACIÓN

- **El interruptor de la desbrozadora está protegido contra la puesta en marcha accidental.**

- **Puesta en marcha:** presione el bloqueo del interruptor (1) y pulse el interruptor (2) (imagen K).

Desconexión - suelte el interruptor (2).

- **Después de desconectar el motor, los elementos de corte siguen girando. Nunca intente bloquear el interruptor en la posición de encendido.**

Nunca utilice la desbrozadora durante la lluvia y en ambientes de humedad. Todas las partes deben estar instaladas correctamente

y cumplir con los requisitos que garantizan un funcionamiento correcto y seguro de la desbrozadora. Cualquier componente o pieza protectora defectuosa debe ser reparada o reemplazada inmediatamente.

CONSEJOS PARA UN USO SEGURO Y EFICAZ

- Al recortar hierba alta debe trabajar de forma gradual, capa por capa.
- La desbrozadora debe mantenerse alejada de objetos duros y plantas de cultivo.
- Puede trabajar con la desbrozadora solo cuando el césped está seco.
- Al recortar los bordes del césped, debe guiar la herramienta a lo largo del borde.

EXTRACCIÓN DEL HILO DE CORTE

- La desbrozadora está equipada con un sistema de extracción automática del hilo de corte. Debe controlar su condición y la longitud de trabajo durante la operación.

- El hilo de corte se puede retirar presionando el bloqueo del hilo (16) (imagen L), tirando del hilo de corte (17). El exceso del hilo extraído es cortado por una hoja metálica (18) dispuesta en la carcasa (15) (imagen L).

USO Y CONFIGURACIÓN

- **Antes de instalar, ajustar, reparar o usar la herramienta es necesario desenchufarla de la toma de corriente.**

- **Guarde precaución con la hoja metálica que sirve para cortar el hilo.**

MANTENIMIENTO Y ALMACENAJE

- Se recomienda limpiar la herramienta después de cada uso.
- Limpie periódicamente los orificios de ventilación en la carcasa del motor.
- Elimine con frecuencia los restos de césped cortado de la protección y de la bobina del hilo de corte.
- Nunca limpie la herramienta con agua, líquidos corrosivos o disolventes.
- El dispositivo se debe limpiar con un cepillo o un paño suave.
- Guarde la herramienta en un lugar seco y alejado de los niños.
- El dispositivo debe ser almacenado con la batería extraída.

CAMBIO DE LA BOBINA CON HILO DE CORTE

- Use las bobinas con el hilo de corte recomendadas.
- Presione los pestillos de protección (19) en ambos lados de la carcasa de la bobina (21).
- Retire la tapa (20) de la carcasa de la bobina (21) (imagen M).
- Retire la bobina (22) de la carcasa de la bobina (21).
- Limpie a fondo el interior de la carcasa y de la base de la bobina eliminando cualquier resto de tierra y hierba.
- Extienda el hilo de corte (17) de la bobina nueva (22) en una longitud de unos 15 cm.
- Pase el extremo del hilo de corte a través de una apertura en la carcasa de la bobina (imagen L).
- Presione firmemente la bobina (22) a la carcasa de la bobina (21).
- Coloque la tapa (20) en la carcasa de la bobina (21) y empuje hasta que haga clic. La tapa debe estar bien integrada en la carcasa de la bobina e inmovilizada con pestillos de seguridad (19).

- Cualquier tipo de avería debe subsanarse en un punto de servicio técnico autorizado por el fabricante.

PARAMETROS TÉCNICOS

DATOS NOMINALES

Desbrozadora a batería	
Parámetro técnico	Valor
Tensión del cargador	18V DC
Tipo de batería	Li-Ion
Capacidad de la batería	1300mAh
Velocidad de giro del husillo en vacío	8800 min ⁻¹
Ancho de corte	250 mm
Diámetro del hilo de corte	1,5 mm
Clase de protección	III
Peso	1,9 kg
Año de fabricación	2017

Cargador	
Parámetro técnico	Valor
Voltaje	230V AC
Frecuencia	50Hz
Tensión de carga	21V DC
Corriente de carga máx.	400mA
Tiempo de carga	3-5 h
Clase de protección	II
Peso	0,295 kg
Año de fabricación	2017

INFORMACIÓN SOBRE RUIDOS Y VIBRACIONES

i Información sobre ruidos y vibraciones

Los niveles de ruido tales como nivel de presión acústica L_{pA} y el nivel de potencia acústica L_{WA} y la incertidumbre de medición K , se dan a continuación en el manual de acuerdo con la norma EN 60335.

Nivel de presión acústica: $L_{pA} = 74 \text{ dB(A) } K = 3 \text{ dB(A)}$

Nivel de potencia acústica: $L_{WA} = 96 \text{ dB(A) } K = 3 \text{ dB(A)}$

Valor de aceleración de las vibraciones: $a_h = 3,3 \text{ m/s}^2 K = 1,5 \text{ m/s}^2$

PROTECCIÓN MEDIOAMBIENTAL / CE

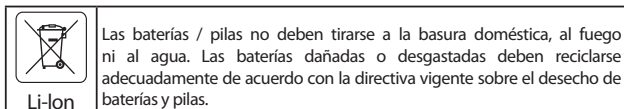
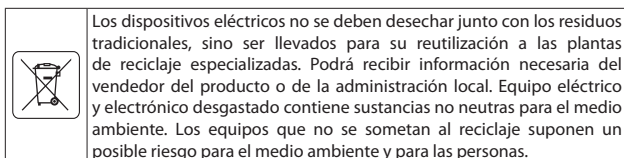

* Se reserva el derecho de introducir cambios.

Grupa Topex Sociedad con responsabilidad limitada" Sociedad comanditaria con sede en Varsovia, c/ Pograniczna 2/4 (a continuación: "Grupa Topex") informa que todos los derechos de autor para el contenido de las presentes instrucciones (a continuación: "Instrucciones"), entre otros, para su texto, fotografías incluidas, esquemas, imágenes, así como su estructura son propiedad exclusiva de Grupa Topex y está sujeto a la protección legal de acuerdo con la ley del 4 de febrero de 1994 sobre el derecho de autor y leyes similares (B.O. 2006 N°90 Posición 631 con enmiendas posteriores). Se prohíbe copiar, tratar, publicar o modificar con fines comerciales de la totalidad o de partes de las Instrucciones sin el permiso expreso de Grupa Topex por escrito. El no cumplimiento de esta prohibición puede acarrear la responsabilidad civil y penal.

IT

TRADUZIONE DELLE ISTRUZIONI ORIGINALI

TOSAERBA A FILO A BATTERIA 52G549

ATTENZIONE: PRIMA DI UTILIZZARE IL DISPOSITIVO, LEGGERE ATTENTAMENTE IL PRESENTE MANUALE, CHE VA CONSERVATO CON CURA PER UTILIZZI FUTURI.

NORME PARTICOLARI DI SICUREZZA

REQUISITI PARTICOLARI PER I TOSAERBA A FILO (TRIMMER) ALIMENTATI A BATTERIA

AVVERTENZA: Durante l'utilizzo del tosaerba a filo, rispettare le norme di sicurezza. Per la propria sicurezza e quella degli astanti si prega di leggere il presente manuale prima di iniziare ad utilizzare il tosaerba. Si prega di conservare il manuale per utilizzi futuri.

- Questo dispositivo da giardinaggio non è destinato all'utilizzo da parte di persone (tra cui bambini) con minorazioni fisiche, sensoriali o psichiche, o persone prive di esperienza o conoscenza dell'apparecchiatura, a meno che ciò non avvenga sotto la supervisione o conformemente alle istruzioni per l'uso dell'apparecchiatura, trasmesse da persone responsabili per la loro sicurezza.

- **RICORDA.** L'operatore o l'utente è responsabile per gli incidenti ed i pericoli nei confronti di altre persone o dell'ambiente circostante.

PREPARAZIONE

- Durante il taglio dell'erba indossare sempre calzature robuste e pantaloni lunghi.
- Utilizzare sempre dispositivi di protezione individuale, come occhiali protettivi e protezioni per l'udito.
- Controllare con cura il terreno dove si intende lavorare, ed eliminare tutti gli oggetti che possono essere proiettati dal filo in rotazione.
- Prima dell'uso, assicurarsi sempre che la testa di taglio del tosaerba non sia danneggiata.
- Tenere con entrambe le mani il tosaerba, in maniera che l'asse della testa di taglio sia perpendicolare al terreno.

UTILIZZO

- Tagliare l'erba solo con l'illuminazione diurna o con una buona illuminazione artificiale.
- Evitare il taglio di erba bagnata.
- Assumere sempre una posizione stabile. Durante l'utilizzo su terreni in pendenza, procedere con attenzione, per evitare di perdere l'equilibrio.
- Procedere camminando, mai correndo.
- È vietato l'utilizzo del dispositivo da giardinaggio da parte di bambini e di persone che non abbiano letto il manuale per l'uso.
- Non utilizzare il dispositivo se nelle immediate vicinanze vi sono astanti, bambini o animali.
- Tagliare l'erba sempre perpendicolarmente al pendio, mai verso l'alto o verso il basso.
- Lavorare con particolare prudenza quando si inverte la direzione di taglio dell'erba.
- Per trasportare il tosaerba spegnere il motore.
- Non utilizzare il tosaerba con protezioni danneggiate o senza i dispositivi di protezione forniti.
- Accendere il motore seguendo le istruzioni, facendo attenzione che i piedi si trovino lontano dal filo di taglio.
- Non inclinare il tosaerba mentre il motore è acceso.
- È vietato fissare elementi di taglio metallici sul dispositivo.
- Fare attenzione a non ferirsi con il dispositivo per il taglio del filo presente sulla protezione.
- Assicurarsi che le aperture di ventilazione siano libere da sporcizia.
- Prima di avviare il tosaerba, tenere saldamente l'elettrotensile con entrambe le mani.
- Tenere mani e piedi lontano dalle parti in rotazione.
- Il tosaerba deve essere riparato unicamente da personale autorizzato.
- Utilizzare esclusivamente parti di ricambio raccomandate dal produttore.

MANUTENZIONE E CONSERVAZIONE

- Per garantire il funzionamento in piena sicurezza del tosaerba, mantenere in buono stato tutte le parti dell'elettrotensile.
- Sostituire le parti consumate o danneggiate per garantire la sicurezza di funzionamento del dispositivo.
- Proteggere il tosaerba dall'umidità.
- Conservare fuori della portata dei bambini.
- Utilizzare fili da taglio di tipo adatto.

INDICAZIONI SULLA SICUREZZA INERENTI LA BATTERIA

- In caso di danni ed utilizzo improprio, dalla batteria può avere luogo la fuoriuscita di gas. Ventilare l'ambiente, in caso di disturbi, consultare il proprio medico. I gas possono causare lesioni dell'apparato respiratorio.
- In caso di condizioni di funzionamento inadeguate, possono avere luogo perdite di elettrolita dalla batteria; evitare il contatto con l'elettrolita. In caso di contatto accidentale con l'elettrolita, sciacquare abbondantemente con acqua. In caso di contatto con gli occhi, inoltre, consultare un medico. Eventuali fuoriuscite di elettrolita possono provocare irritazioni oculari o ustioni.
- Non aprire la batteria – pericolo di corto circuito.
- Non utilizzare la batteria dell'elettrotensile durante la pioggia.
- La batteria deve essere sempre tenuta lontano da sorgenti di calore. È vietato lasciare la batteria a lungo in luoghi esposti ad alte temperature (in luoghi esposti ai raggi del sole, in prossimità di termosifoni ed in ogni luogo la cui temperatura superi i 50°C).

INDICAZIONI SULLA SICUREZZA INERENTI IL CARICABATTERIE

- Quest'apparecchiatura non è destinata all'utilizzo da parte di persone

(tra cui bambini) con minorazioni fisiche, sensoriali o psichiche, o persone prive di esperienza o conoscenza dell'apparecchiatura, a meno che ciò non avvenga sotto la supervisione o conformemente alle istruzioni per l'uso dell'apparecchiatura, trasmesse da persone responsabili per la loro sicurezza.

- Conservare l'apparecchiatura fuori dalla portata dei bambini.
- **È vietato esporre il caricabatterie all'azione dell'umidità o dell'acqua.** L'ingresso di acqua nel caricabatterie aumenta il rischio di scosse elettriche. Il caricabatterie può essere utilizzato solo in ambienti asciutti.
- Prima di intraprendere qualsiasi operazione di manutenzione o di pulizia del caricabatterie, scollegarlo dalla rete di alimentazione.
- **Non utilizzare caricabatterie posizionati su superfici infiammabili (ad es. carta, tessuti), o in prossimità di sostanze facilmente infiammabili.** A seguito dell'aumento della temperatura del caricabatterie durante il processo di ricarica, sussiste un pericolo di incendio.
- **Prima di ogni utilizzo verificare lo stato del caricabatterie, del cavo e della spina. Qualora vengano riscontrati danni, non utilizzare il caricabatterie. È vietato tentare di smontare il caricabatterie.** Tutte le riparazioni devono essere affidate a un centro di assistenza tecnica autorizzato. Un montaggio scorretto del caricabatterie espone al rischio di folgorazione elettrica o di incendio.
- Bambini e persone disabili fisicamente, emotivamente o mentalmente, ed altre la cui esperienza o conoscenza sia insufficiente per consentire l'utilizzo del caricabatterie nel pieno rispetto di tutte le norme di sicurezza, non devono utilizzare il caricabatterie senza la supervisione di una persona responsabile. In caso contrario sussiste il pericolo che il dispositivo non venga manipolato correttamente, a seguito di tale situazione può causare dei danni.
- Quando il caricabatterie non è utilizzato deve essere scollegato dalla rete elettrica.

ATTENZIONE! Nonostante la progettazione sicura dell'elettrodomestico, l'utilizzo di sistemi di protezione e di misure di protezione supplementari, sussiste sempre il rischio residuo di lesioni durante il lavoro.

Le batterie agli ioni di litio, se riscaldate a temperature elevate o cortocircuitate, possono presentare perdite, possono infiammarsi o esplodere. Le batterie non devono essere conservate in auto durante giornate calde e soleggiate. Non aprire mai le batterie. Le batterie agli ioni di litio contengono dispositivi elettronici di protezione, che se danneggiati, espongono al rischio di incendio o esplosione della batteria.

LEGENDA DEI PITTOGRAMMI UTILIZZATI.

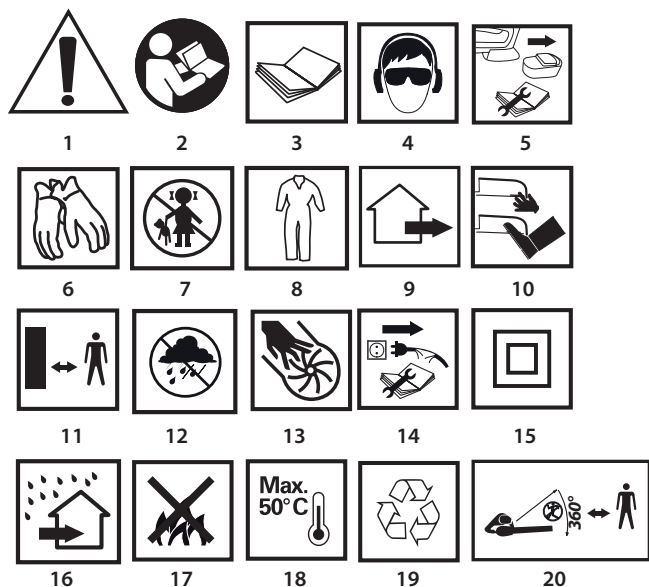

1. ATTENZIONE! Attenzione, si prega di osservare le precauzioni speciali.
- 2,3. Leggere il manuale d'uso, osservare le avvertenze e le istruzioni di sicurezza ivi contenute!
4. Utilizzare dispositivi di protezione individuale (occhiali protettivi, protezioni per l'udito).
5. Rimuovere la batteria dal dispositivo prima di procedere agli

interventi legati alla regolazione o alla pulizia.

6. Indossare guanti protettivi.
7. Tenere lontano dalla portata dei bambini.
8. Indossare indumenti protettivi.
9. Dispositivo da giardinaggio progettato per l'impiego all'aperto.
10. Tenere mani e piedi lontano dagli elementi taglienti!
11. Mantenere una distanza di sicurezza dal dispositivo da giardinaggio quando questo è in funzione.
12. Proteggere il dispositivo contro l'umidità.
13. Durante il funzionamento del dispositivo non inserire le mani nelle aperture.
14. Prima della riparazione, scollegare il caricabatterie.
15. Seconda classe di isolamento.
16. Caricabatterie progettato per l'utilizzo in ambienti asciutti.
17. Non gettare le batterie nel fuoco.
18. Temperatura massima ammissibile delle celle.
19. Riciclaggio.
20. Non consentire l'accesso di altre persone alla zona di lavoro del tosaerba.

CARATTERISTICHE ED APPLICAZIONI

Il tosaerba a filo a batterie è un elettrodomestico alimentato a batterie. Il dispositivo è azionato da un motore a spazzole a corrente continua con magneti permanenti. Questo tipo di utensili trova applicazione nell'esecuzione di lavori di giardinaggio. Il tosaerba è progettato per tagliare l'erba in corrispondenza dei bordi e degli angoli di prati e aiuole, là dove non è possibile arrivare con il normale tagliaerba.



È vietato utilizzare l'elettrodomestico in modo non conforme alla sua destinazione d'uso.

DESCRIZIONE DELLE PAGINE CON DISEGNI

La numerazione che segue si riferisce ai componenti dell'elettrodomestico presentati nelle pagine del presente manuale contenenti illustrazioni.

1. Leva di blocco dell'interruttore
2. Interruttore
3. Impugnatura ausiliaria
4. Pulsante di blocco dell'impugnatura ausiliaria
5. Pulsante di sblocco della batteria
6. Batteria
7. Diodi LED
8. Anello di blocco dell'impugnatura principale
9. Tubo telescopico
10. Anello di blocco del tubo telescopico
11. Guida con ruote
12. Testa
13. Pulsante di blocco dell'inclinazione della testa
14. Asta per bordi
15. Protezione
16. Pulsante di blocco del filo da taglio
17. Filo da taglio
18. Lama in metallo
19. Scrocchi di sicurezza
20. Coperchio
21. Copri-rocchetto
22. Rocchetta

* Possono presentarsi differenze tra le figure e il prodotto

DESCRIZIONE DEI SIMBOLI GRAFICI UTILIZZATI



ATTENZIONE



AVVERTENZA



MONTAGGIO / REGOLAZIONE



INFORMAZIONE

EQUIPAGGIAMENTO E ACCESSORI

- | | |
|-----------------------|--------------|
| 1. Coperchio con viti | - 1 completo |
| 2. Asta per bordi | - 1 pz. |
| 3. Guida con ruote | - 1 pz. |
| 4. Batteria | - 2 pz. |
| 5. Caricabatterie | - 1 pz. |

PREPARAZIONE AL FUNZIONAMENTO



ESTRAZIONE / INSERIMENTO DELLA BATTERIA

-  Premere il pulsante di sblocco della batteria (5) ed estrarre la batteria (6) (fig. A).
- Inserire la batteria carica (6) nell'attacco dell'impugnatura, fino a far scattare il pulsante di sblocco della batteria (5).

RICARICA DELLA BATTERIA

-  Il dispositivo viene fornito con la batteria parzialmente carica. La ricarica della batteria deve avvenire ad una temperatura ambiente nella gamma 4°C - 40°C.

Batterie nuove o batteria che per molto tempo non sono state utilizzate, raggiungono la piena capacità di carica dopo circa 3 - 5 cicli di carica e scarica.

-  Rimuovere la batteria (6) dal dispositivo (fig. A).
-  Collegare il caricabatterie alla batteria (6) (fig. B).
- Collegare il caricabatterie ad una presa di rete (230 V AC).
-  Sullo scompartimento porta batteria (6) sono presenti 2 LED (7) (fig. B), di seguito viene descritto il loro schema di accensione.
 - Accensione del LED rosso** - indica il collegamento della tensione e indica che il processo di carica della batteria è in corso.
 - Accensione del LED verde** (il LED verde si spegne) - segnala che la batteria è completamente carica.

-  Dopo la carica della batteria il LED verde si accenderà fino allo scollegamento del caricabatterie dalla presa di rete.

-  **Nel processo di carica le batterie tendono a surriscaldarsi. Non utilizzare la batteria subito dopo la ricarica - attendere che questa ritorni a temperatura ambiente. Ciò consentirà di evitare il danneggiamento della batteria.**

MONTAGGIO DELL'ASTA PER BORDI

-  L'asta per il taglio dei bordi è stata progettata per il taglio dell'erba in corrispondenza di bordi o angoli del prato. Protegge il filo da taglio contro il contatto con spigoli vivi ad es. bordi di marciapiedi di calcestruzzo.

- Installare l'asta per i bordi (14) sulla testa del tagliaerba (12) in modo che la parte sporgente sia diretta verso la parte anteriore del coperchio (15) e l'asta s'inserisca nelle linguette presenti sulla testa (in caso di utilizzo dell'asta).
- Nel caso in cui l'asta per bordi (14) non venga utilizzata, ruotarla di 90° in modo che la parte sporgente sia diretta verso la parte superiore della testa (12) (fig. C).

MONTAGGIO DELLA PROTEZIONE

-  **È vietato utilizzare il tosaerba senza la protezione installata.**

-  Inserire la protezione (15) sul corpo della testa (12) in modo che gli agganci della protezione si inseriscano in posizione.
- Assicurarsi che il filo di taglio non si trovi sotto la protezione (15).
- Installare il coperchio (15) avvitando le viti che fissano il coperchio (fig. D).

INSTALLAZIONE DELLA GUIDA CON RUOTE

-  La guida con ruote (11) può essere utilizzata sia durante il taglio di superfici orizzontali, che durante il taglio verticale del bordo del prato.

Per l'impiego orizzontale:

- Allentare le viti di fissaggio della guida dotata di ruote (11).
- Far scorrere il clip della guida dotata di ruote di (11) in posizione di installazione superiore, lontano dalla testa (12), in modo da garantire alla protezione (15) la conduzione in posizione parallela al suolo (fig. E).
- Serrare le viti di fissaggio della guida dotata di ruote (11).

Per l'impiego in verticale:

- Allentare le viti di fissaggio della guida dotata di ruote (11).
- Far scorrere il clip della guida dotata di ruote (11) sulla posizione di montaggio inferiore, più vicino alla testa (12) in modo da sovrapporre la sporgenza con il foro presente sulla guida con ruote (11) (fig. F).
- Serrare le viti di fissaggio della guida dotata di ruote (11).

REGOLAZIONE DELL'IMPUGNATURA AUSILIARIA

-  L'impugnatura ausiliaria è stata progettata sia per persone destrorse, che sinistrorse. Prima di iniziare il lavoro, tenere sempre saldamente il tosaerba con entrambe le mani, utilizzando entrambe le impugnature.
- Premendo simultaneamente entrambi i pulsanti di blocco dell'impugnatura ausiliaria (4) regolare l'impugnatura ausiliaria (3) nella posizione più comoda per il lavoro eseguito (fig. G).

- Rilasciando la pressione sui pulsanti di blocco dell'impugnatura ausiliaria (4), questa viene bloccata nella posizione scelta.

REGOLAZIONE DELLA LUNGHEZZA DEL TUBO TELESCOPICO

-  La regolazione della lunghezza del tubo telescopico permette di adattare l'altezza del tosaerba a persone di altezza diversa.
- Allentare l'anello di blocco del tubo telescopico (10) seguendo la direzione di rotazione indicata.
- Allungare / accorciare il tubo telescopico (9) fino alla lunghezza desiderata (fig. H).
- Bloccare ruotando l'anello di blocco del tubo telescopico (9).

REGOLAZIONE DELL'ANGOLO DI INCLINAZIONE DELL'IMPUGNATURA PRINCIPALE

-  Grazie allo snodo è possibile regolare l'inclinazione della testa rispetto all'impugnatura principale, permettendo così di tagliare l'erba in corrispondenza dei bordi di prati, aiuole ed in luoghi difficilmente accessibili come ad esempio sotto panchine, amache, tavoli, ecc.
- Premere il pulsante di blocco dell'inclinazione della testa (13).
- Premendo sul tubo telescopico (9) scegliere l'inclinazione desiderata della testa (fig. I).
- Rilasciare il pulsante di blocco dell'inclinazione della testa (13), cioè bloccherà automaticamente la testa nella posizione scelta.

-  **Bisogna operare con particolare prudenza quando si utilizza il tosaerba per tagliare in verticale i bordi di prati e aiuole. Bisogna tenersi fuori dal piano di rotazione del filo di taglio, per evitare il rischio di essere colpiti da oggetti estranei lanciati via dal filo di taglio.**

IMPUGNATURA PRINCIPALE GIREVOLE

-  Grazie alla possibilità di ruotare l'impugnatura principale di 90° rispetto allo snodo è possibile tagliare in verticale i bordi di prati e aiuole.
- Allentare l'anello di blocco dell'impugnatura principale (8).
- Ruotare di 90° l'impugnatura principale (fig. J).
- Bloccare ruotando l'anello di blocco dell'impugnatura principale (8).

UTILIZZO/REGOLAZIONI

ACCENSIONE / SPEGNIMENTO

-  **L'interruttore del tosaerba ha un meccanismo di sicurezza, che protegge da avviamenti accidentali.**

-  **Accensione** - premere il pulsante di blocco dell'interruttore (1) e premere il pulsante dell'interruttore (2) (fig. K)
- Spegnimento** - rilasciare il pulsante dell'interruttore (2).

-  **Dopo lo spegnimento del motore, il filo da taglio non si arresta immediatamente. È vietato tentare di bloccare l'interruttore in posizione di accensione.**

È vietato utilizzare il tosaerba quando piove o in un ambiente umido. Tutte le parti devono essere correttamente montate e devono rispettare i requisiti che garantiscono il funzionamento corretto e sicuro del tosaerba. Ogni elemento di protezione danneggiato o ogni pezzo danneggiato deve essere immediatamente riparato o sostituito.

INDICAZIONI PER IL FUNZIONAMENTO IN PIENA SICUREZZA ED EFFICIENZA

-  Per tagliare erba molto alta bisogna procedere gradualmente, eseguendo un taglio a strati.
- Il tosaerba deve essere mantenuto a distanza debita da oggetti duri e da piante coltivate.
- Il tosaerba può essere utilizzato solo quando l'erba è asciutta.
- Durante il taglio dell'erba in corrispondenza dei bordi, condurre l'elettrotensile lungo il bordo del prato.

AVANZAMENTO DEL FILO DA TAGLIO

-  Il tosaerba a filo è dotato di un sistema manuale di avanzamento del filo da taglio. Controllare lo stato e la lunghezza del filo da taglio durante il lavoro.

-  Il filo da taglio può essere espulso premendo il pulsante di blocco del filo da taglio (16) (fig. L), tirando il filo da taglio stesso (17). L'eccesso di filo da taglio verrà tagliato dalla lama metallica (18) presente sul coperchio (15) (fig. L) dopo l'accensione del tagliaerba a filo.



SERVIZIO E MANUTENZIONE

Prima di intraprendere qualsiasi attività legata all'installazione, alla regolazione, alla riparazione o al servizio è necessario rimuovere la batteria dal dispositivo.



Procedere con cautela per via della presenza della lama per il taglio del filo in eccesso.

MANUTENZIONE E STOCCAGGIO



- Si consiglia di pulire l'elettrotensile immediatamente dopo ogni utilizzo.
- Pulire regolarmente le aperture di ventilazione del motore
- Asportare regolarmente i resti di erba dalla protezione e dal rocchetto di filo.
- È vietato pulire il dispositivo usando acqua, liquidi aggressivi o solventi.
- Il dispositivo deve essere pulito con una spazzola o con un panno morbido.
- Il tosaerba deve essere conservato in un luogo asciutto, fuori dalla portata dei bambini.
- Il dispositivo deve essere conservato con la batteria rimossa.

SOSTITUZIONE DELLA BOBINA DI FILO



- Utilizzare rocchetti per filo raccomandati dal produttore.
- Premere i fermi di sicurezza (19) su entrambi i lati del porta-rocchetto (21).
- Rimuovere il coperchio (20) dal porta-rocchetto (21) (fig. M).
- Rimuovere il rocchetto (22) dal porta-rocchetto (21).
- Pulire accuratamente l'interno del porta-rocchetto e della sede del porta-rocchetto, asportando tutti i residui di terra ed erba.
- Srotolare il filo da taglio (17) dal nuovo rocchetto (22) per una lunghezza di circa 15 cm.
- Far passare le estremità del filo da taglio attraverso i fori del porta-rocchetto (fig. L).
- Inserire fino in fondo il rocchetto (22) nel porta-rocchetto (21).
- Posizionare il coperchio (20) sul porta-rocchetto (21) e premere fino a farlo scattare in posizione. Il coperchio deve essere completamente inserito nel porta-rocchetto e fissato con gli scroccchi di sicurezza (19).



Ogni tipo di difetto deve essere eliminato da un punto autorizzato di assistenza tecnica del produttore.

CARATTERISTICHE TECNICHE

DATI NOMINALI

Tosaerba a filo a batteria	
Parametro	Valore
Tensione della batteria ricaricabile	18V DC
Tipo di batteria ricaricabile	Li-Ion
Capacità della batteria ricaricabile	1300mAh
Velocità dell'alberino a vuoto	8800 min ⁻¹
Larghezza di taglio	250 mm
Diametro del filo da taglio	1,5 mm
Classe di isolamento	III
Peso	1,9 kg
Anno di produzione	2017

Caricabatterie	
Parametro	Valore
Tensione di alimentazione	230V AC
Frequenza di alimentazione	50Hz
Tensione di carica	21V DC
Corrente massima di carica	400mA
Tempo di carica	3-5 h
Classe di isolamento	II
Peso	0,295 kg
Anno di produzione	2017

DATI RIGUARDANTI RUMORE E VIBRAZIONI



Informazioni su rumore e vibrazioni.

I livelli di rumore emesso, quali il livello di pressione acustica emesso L_{pA} ed il livello di potenza acustica L_{wA} e l'incertezza di misura K, sono indicati di seguito nelle istruzioni, conformemente alla norma EN 60335.

Livello di pressione acustica $L_{pA} = 74$ dB(A) K = 3 dB(A)

Livello di potenza acustica $L_{wA} = 96$ dB(A) K = 3 dB(A)

Accelerazione ponderata in frequenza delle vibrazioni $a_n = 3,3$ m/s²

K = 1,5 m/s²

PROTEZIONE DELL'AMBIENTE / CE

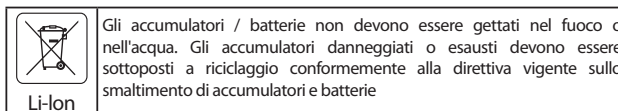
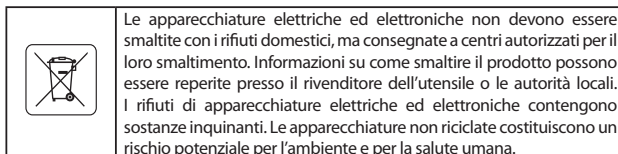

* Ci si riserva il diritto di effettuare modifiche.

La „Grupa Topex Spółka z ograniczona odpowiedzialnoscia” Spółka komandytowa con sede a Varsavia, ul. Pograniczna 2/4 (detta di seguito: „Grupa Topex”) informa che tutti i diritti d'autore sul contenuto del presente manuale (detto di seguito: „Manuale”), che riguardano, tra l'altro, il testo, le fotografie, gli schemi e i disegni contenuti e anche la sua composizione, appartengono esclusivamente alla Grupa Topex e sono protetti giuridicamente secondo la legge del 4 febbraio 1994, sul diritto d'autore e diritti connessi (Gazz. Uff. polacca del 2006 n. 90 posizione 631 con successive modifiche). La copia, l'elaborazione, la pubblicazione, la modifica a scopo commerciale, sia dell'intero Manuale che di singoli suoi elementi, senza il consenso scritto della Grupa Topex, sono severamente vietate e comportano responsabilità civile e penale.



VERTALING VAN ORIGINELE GEBRUIKSAANWIJZING

ACCU GRASTRIMMER 52G549

LET OP: VOORDAT MET GEBRUIK VAN HET GEREEDSCHAP TE BEGINNEN, LEES AANDACHTIG DEZE GEBRUIKSAANWIJZING EN BEWAAR HET VOOR LATERE RAADPLEGING.

GEDETAILLEERDE VEILIGHEIDSVOORSCHRIFTEN

BIJZONDERE EISEN VOOR ACCU GAZONTRIMMERS (GRASTRIMMERS)

WAARSCHUWING: Volg de veiligheidsvoorschriften tijdens het gebruik van de grastrimmer. Met het oog op eigen veiligheid en de veiligheid van anderen voordat met het gebruik van de grastrimmer te beginnen lees deze gebruikshandleiding. Bewaar deze gebruikshandleiding voor latere raadpleging.

- Dit tuingereedschap is niet bestemd voor gebruik door personen (waaronder kinderen) met beperkt fysiek, aanraak- of psychisch vermogen of personen zonder ervaring of kennis van het toestel, tenzij dit onder toezicht of volgens de gebruiksaanwijzing verkregen van persoon aansprakelijk voor de veiligheid gebeurt.
- **NEEM IN ACHT** De operateur of gebruiker draagt de aansprakelijkheid voor ongevallen of gevaren waaraan andere personen in de buurt blootgesteld worden.

VOORBEREIDING

- Tijdens het maaien draag altijd stevige schoenen en lange broek.
- Gebruik altijd persoonlijke beschermingsmiddelen, zoals veiligheidsbril, gehoorbescherming.
- Controleer nauwkeurig het terrein waarop u gaat werken en verwijder alle voorwerpen, die door de werkende snijdraad kunnen worden afgeworpen.
- Alvorens met het gebruik te beginnen, controleer altijd of de kop van de grastrimmer niet beschadigd is.
- Hou de grastrimmer altijd met beide handen vast zodat de as van de kop loodrecht aan de ondergrond zich bevindt.

GEBRUIK

- Maai alleen bij daglicht of goede kunstmatige verlichting.
- Vermijd het maaien van nat gras.
- Verzeker u zich altijd dat uw voeten op een stabiele ondergrond rusten. Om het evenwicht niet te verliezen, wees bijzonder voorzichtig op hellingen.

- Loop, ren nooit.
- Stel het tuingereedschap niet aan kinderen noch personen welke de gebruikshandleiding niet hebben gelezen tot beschikking.
- Onderbreek het werk indien in de directe buurt omstanders, kinderen of dieren zich bevinden.
- Maai altijd dwars ten opzichte van de helling, nooit naar boven of naar beneden.
- Wees bijzonder voorzichtig bij de wijziging van de maarrichting.
- Zet de motor uit tijdens het overdragen van de grastrimmer.
- Gebruik de grastrimmer nooit met beschadigde afschermingen, behuizing of zonder bijgevoegde afschermingen.
- Zet de motor volgens de gebruikshandleiding aan en neem daarbij in acht of de voeten niet in de buurt van de snijdraad zich bevinden.
- Hou de grastrimmer oprecht tijdens het aanzetten.
- Bevestig nooit de metalen snijelementen.
- Wees voorzichtig bij het gebruik van het toestel voor het bijknippen van de snijdraad.
- Verzeker u zich dat de ventilatieopeningen schoon zijn.
- Voordat de grastrimmer aan te zetten, verzekert u zich of beide handen het toestel goed vasthouden.
- Verzeker u zich dat uw handen en voeten niet in de buurt van draaiende beweegbare elementen zich bevinden.
- De reparaties van de grastrimmer dienen alleen door bevoegde personen worden uit te gevoerd.
- Gebruik alleen door de producent aanbevolen vervangonderdelen.

ONDERHOUD EN OPSLAG

- Zorg dat alle onderdelen in goede staat zijn, zodat de grastrimmer veilig gebruikt kan worden.
- Met het oog op veiligheid dienen versleten of beschadigde onderdelen te worden vervangen.
- Bescherm het toestel tegen vocht.
- Bewaar buiten bereik van kinderen.
- Gebruik alleen snijdraden van de juiste soort.

VEILIGHEIDSAANWIJZINGEN BETREFFENDE DE ACCU

- Bij beschadiging of onjuist gebruik van de accu kunnen er gasen vrijkomen. Verlucht de ruimte en bij klachten neem contact met de arts op. Gasen kunnen de ademhalingswegen beschadigen.
- Onjuiste omstandigheden van gebruik kunnen een lekkage van elektrolyt van de batterij als gevolg hebben; voorkom het contact met zulke elektrolyt. Bij toevallig contact, spoel overvloedig met het water. Bij contact met de ogen neem contact met de arts op. Een gemorste elektrolyt kan irritatie van de ogen of brandwonden als gevolg hebben.
- Open de accu niet – er bestaat een gevaar van kortsluiting.
- Gebruik de accu van het elektrogereedschap niet als het regent.
- Plaats de accu nooit in de buurt van warmtebronnen. Het is verboden om de accu voor een langere tijd in een omgeving waar hoge temperatuur is te laten staan (plaatsen met sterk zonlicht, in de buurt van radiatoren of overal waar de temperatuur boven 50°C is).

VEILIGHEIDSAANWIJZINGEN BETREFFENDE DE OPLADER VAN DE ACCU

- Dit toestel is niet bestemd voor gebruik door personen (waaronder kinderen) met beperkt fysiek, aanraak- of psychisch vermogen of personen zonder ervaring of kennis van het toestel, tenzij dit onder toezicht of volgens de gebruiksaanwijzing verkregen van persoon aansprakelijk voor de veiligheid gebeurt.
- Let een bijzondere aandacht erop zodat geen kinderen met het toestel spelen.
- **De oplader mag niet aan vocht of water worden blootgesteld.** Het doordringen van water in de oplader vergroot het risico van elektrocutie. Gebruik de oplader alleen binnen droge ruimtes.
- Haal de stekker uit het stopcontact voor het uitvoeren van enig onderhoud of reiniging van de oplader.
- **Gebruik nooit de oplader die op een brandbare ondergrond (bv. papier, textiel) of in de buurt van brandbare stoffen staat.** Door verhoging van de temperatuur van de oplader tijdens het oplaadproces bestaat er een risico van brand.
- **Telkens voordat met het gebruik te beginnen, controleer de toestand van de oplader, leiding en stekker. Bij constatering van beschadigingen – gebruik de oplader niet. Voer zelf geen reparaties aan de oplader uit.** Alle reparaties moeten door een erkend bedrijf worden uitgevoerd. Onjuiste montage van de oplader kan tot elektrocutie of brand leiden.

- Laat de oplader niet door kinderen en personen met fysieke, emotionele of psychische beperking alsook personen welke niet voldoende ervaring of kennis om de oplader veilig te gebruiken hebben, gebruiken, tenzij dit onder toezicht van een verantwoordelijke gebeurt. In een ander geval bestaat er een gevaar dat het toestel onjuist bediend wordt wat het risico van letsels met zich meebrengt.
- Als de oplader niet gebruikt wordt, trek de stekker uit het stopcontact.

LET OP! Ondanks toepassing van veilige constructie, gebruik van veiligheidsmiddelen en aanvullende beschermende middelen altijd bestaat er een klein risico van lichaamsletsels tijdens de werkzaamheden.

De Li-ion accu's kunnen uitlekken, in brand vliegen of exploderen bij verhitting tot hoge temperaturen of bij kortsluiting. Bewaar ze niet in de auto tijdens warme en zonnige dagen. Open de accu niet. De Li-ion accu's bevatten elektronische veiligheidsvoorzieningen die kunnen ontploffen of ontbranden als ze beschadigd zijn.

UITLEG VAN DE GEBRUIKTE PICTOGRAMMEN

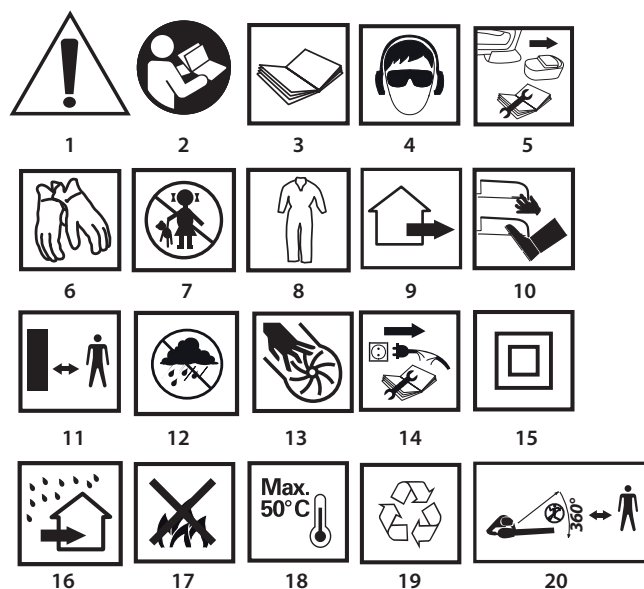

1. LET OP! Wees bijzonder voorzichtig.
- 2,3. Lees de gebruiksaanwijzing, volg de waarschuwingen en veiligheidsaanwijzingen op!
4. Gebruik persoonlijke beschermingsmiddelen (oog- en gehoorbescherming).
5. Neem de accu uit het toestel weg voordat met enige regel- of reinigingswerkzaamheden te beginnen.
6. Gebruik veiligheidshandschoenen.
7. Laat kinderen niet in de buurt van het gereedschap komen.
8. Gebruik beschermende kleding.
9. Het toestel is alleen voor buitengebruik bestemd.
10. Laat de extremiteiten niet in de buurt van de snijelementen komen.
11. Bewaar een veilige afstand van het werkende tuingereedschap.
12. Bescherm het toestel tegen vocht.
13. Tijdens het werk van het gereedschap plaats geen handen in de openingen.
14. Voordat met de reparatie te beginnen, onderbreek de verbinding met de oplader.
15. Tweede veiligheidsklasse.
16. Oplader bestemd voor werk binnen droge ruimtes.
17. Cellen niet in het vuur werpen.
18. Maximale toegestane temperatuur van de cellen.
19. Recyclage.
20. Laat andere personen niet in het werkbereik van de grastrimmer komen.

OPBOUW EN BESTEMMING

De accu grastrimmer is een elektrogereedschap door de accu aangedreven. Het toestel wordt door een cummutator motor met constante stroom met permanente magneten aangedreven. Het toestel is bestemd voor werkzaamheden in de tuin. De grastrimmer wordt voor het trimmen van gras tegen de randen, hoeken of bloembedden, dus in alle plekken die voor de grasmaaier niet bereikbaar zijn, ontworpen.

 **Gebruik het elektrogereedschap alleen in overeenstemming met het beoogde doel.**

BESCHRIJVING VAN GRAFISCHE PAGINA'S

De onderstaande nummering heeft betrekking op de elementen van het toestel weergegeven op de grafische pagina's van deze gebruiksaanwijzing.

1. Blokkadeknop van de hoofdschakelaar
2. Hoofdschakelaar
3. Aanvullende handgreep
4. Blokkadeknop van het hulphandvat
5. Blokkadeknop van de bevestiging van de accu
6. Accu
7. LED diodes
8. Blokkadering van het hoofdhandvat
9. Telescopische buis
10. Blokkadering van de telescopische buis
11. Geleider met wielen
12. Kop
13. Blokkadeknop van de hellingshoek van de kop
14. Afstandhouder
15. Afscherming
16. Blokkadeknop van de snijdraad
17. Snijdraad
18. Metalen mesblad
19. Beveiligende klemmen
20. Deksel
21. Behuizing van de spoel
22. Spoel

* Er kunnen verschillen tussen de afbeelding en het product optreden.

OMSCHRIJVING VAN DE GEBRUIKTE GRAFISCHE TEKENS



LET OP!



WAARSCHUWING



MONTAGE/INSTELLINGEN



INFORMATIE

UITRUSTING EN ACCESSOIRES

- | | |
|---------------------------|---------|
| 1. Afscherming met moeren | - 1 set |
| 2. Afstandhouder | - 1 st. |
| 3. Geleider met wielen | - 1 st. |
| 4. Accu | - 2 st. |
| 5. Oplader | - 1 st. |

WERKVOORBEREIDING



ACCU PLAATSEN / VERWIJDEREN

-  Druk op de blokkadeknop van de accu (5) en schuif de accu (6) weg (afb. A).
- Schuif de opgeladen accu (6) in het handvat totdat een klik-geluid van de blokkade van de accu (5) hoorbaar is.

ACCU OPLADEN

-  Het toestel wordt tezamen met gedeeltelijk opgeladen accu geleverd. Het opladen van de accu dient in de temperatuur tussen 4°C – 40°C te gebeuren.

Een nieuw accu of een door een langere periode niet gebruikte accu gaat de volledige aandrijvingsvermogen na ong. 3 - 5 oplaadbeurten bereiken.

-  Verwijder de accu (6) uit het toestel (afb. A).
-  Sluit de accu (6) op de oplader aan (afb. B).
- Sluit de oplader op de contactdoos van het stroomnetwerk (230V AC) aan.

-  In de behuizing van de accu (6) bevinden zich 2 LED diodes (7) (afb. B). De betekenis van hun kleuren wordt eronder beschreven.

- Rood licht van de diode** – spanning werd aangesloten, accu wordt opgeladen.
- Groen licht van de diode** (rode diode brandt niet meer) - accu is volledig opgeladen.

-  Na het volladen van de accu gaat de groene diode branden totdat de verbinding met de netstroom wordt verbroken.



Tijdens het oplaadproces raken de accu's zeer heet. Begin nooit met het werk als de accu pas opgeladen werd – wacht totdat de accu tot de kamertemperatuur afkoelt. Op die manier kunnen de beschadigingen van de accu worden voorkomen.

MONTAGE VAN DE AFSTANDHOUDER



De afstandhouder is voor het trimmen van gras tegen de randen en hoeken van het grasveld bestemd. Het beveiligd de snijdraad tegen doorsnijden door scherpe randen, bv. betonen trottoirranden.

- Monteer de afstandhouder (14) aan de kop (12) zodat het naar voren van de afscherming (15) gericht is en in de gleuven van de kop zit (bij toepassing ervan).
- Indien de afstandhouder (14) niet gebruikt wordt, draai deze met 90° om zodat het naar het bovenste deel van de kop (12) gericht is (afb. C).



MONTAGE VAN DE AFSCHERMING



Gebruik de grastrimmer nooit zonder gemonteerde afscherming.

- Plaats de afscherming (15) op de kopbehuizing (12) zodat de klem van de afscherming in de juiste positie zich bevindt.
- Verzeker u zich of de snijdraad niet onder de afscherming zich bevindt (15).
- Monteer de afscherming (15) met behulp van de bijgeleverde bouten voor bevestiging van de afscherming (afb. D).

MONTAGE VAN DE GELEIDER MET WIELEN



Geleider met wielen (11) kan zowel bij het trimmen van de horizontale oppervlaktes als bij het verticaal bijsnijden van de gazonranden gebruikt worden.

Voor horizontaal werk:

- Draai de bevestigende schroef van de geleider met wielen (11) los.
- Verschuif de ring van de geleider met wielen (11) naar de hogere positie, verder van de kop (12) zodat de afscherming (15) evenwijdig naar de ondergrond geleid kan worden (afb. E).
- Draai de bevestigende schroef van de geleider met wielen (11) vast.

Voor verticaal werk:

- Draai de bevestigende schroef van de geleider met wielen (11) los.
- Verschuif de ring van de geleider met wielen (11) naar de lagere positie, dicht bij de kop (12) zodat de uitlaat en de opening in de geleider met wielen (11) op hetzelfde niveau zich bevinden (afb. F).
- Draai de bevestigende schroef van de geleider met wielen (11) vast.

MONTAGE VAN HET HULPHANDVAT



Het hulphandvat werd zowel voor rechts- als linkshandige personen ontworpen. Grijp de grastrimmer tijdens het werk zeker met beide handen aan beide handvatten vast.

- Bij tegelijk ingedrukte beide blokkadeknoppen van het hulphandvat (4) plaats de hulphandvat (3) in de meest comfortabele stand voor het uitvoeren van het werk (afb. G).
- Na het losmaken van de blokkadeknoppen van het hulphandvat (4) gaat deze in de gekozen stand geblokkeerd worden.

INSTELLEN VAN DE LENGTE VAN DE TELESCOPISCHE BUIS



Dankzij het instellen van de lengte van de telescopische buis kan de hoogte van het toestel aan de hoogte en houding van de bediener aangepast worden.

- Maak de blokkadering van de telescopische buis (10) volgens de aangegeven draairichting los.
- Schuif uit/aan de telescopische buis (9) op de gewenste lengte (afb. H).
- Blokkeer door de blokkadering van de telescopische buis (9) door deze vast te draaien.

INSTELLEN VAN DE HELLINGSHOEK VAN HET HOOFDHANDVAT



Dankzij de praktische mogelijkheid van wijziging van de hellingshoek van de kop ten opzichte van het hoofdhandvat kunnen moeilijk bereikbare randen van grasvelden en bloembedden alsook plaatsen bv. onder een tuinbank, hangmat of tafel evz. getrimd worden.

- Druk op het blokkadeknop van de hellingshoek van de kop (13).
- Druk op de telescopische buis (9) en kies de juiste hellingshoek van de kop (afb. I).
- Maak het blokkadeknop van de hellingshoek van de kop (13) los waardoor de gekozen hoek automatisch geblokkeerd wordt.



Wees bijzonder voorzichtig tijdens gebruik van de grastrimmer bij het verticaal trimmen van randen van grasvelden en bloembedden. Blijf buiten de draaioppervlakte van de snijdraad zodat het risico van het aanraken door een afgeworpen object kan worden vermeden.

DRAAIEND HOOFDHANDVAT



Dankzij de functie van het 90° omdraaien van het hoofdhandvat ten opzichte van de kop kunnen de randen van grasvelden en bloembedden verticaal getrimd worden.

- Maak de blokkadering van het hoofdhandvat (8) los.
- Draai het hoofdhandvat met 90° om (afb. J).
- Blokkeer door de blokkadering van het hoofdhandvat (8) door deze vast te draaien.

WERK / INSTELLINGEN

AAN-UITZETTEN



De hoofdschakelaar van de grastrimmer is voorzien van beveiliging tegen het onbedoeld aanzetten.



Aanzetten – druk op de blokkadepknop van de hoofdschakelaar (1), hou deze ingedrukt en druk op de hoofdschakelaar (2) (afb. K).

Uitzetten – maak de hoofdschakelaar (2) los.



Na het uitzetten van de motor zijn de snijelementen nog steeds aan het draaien. **Blokkeer nooit de hoofdschakelaar als deze aangezet is.**

Het is verboden om de grastrimmer tijdens regen en in vochtige omstandigheden te gebruiken. Alle onderdelen dienen op een juiste manier gemonteerd te zijn en aan de eisen van juist en veilig werk met de grastrimmer vol te doen. Elk beschadigd beveiligend element of onderdeel dient onmiddellijk te worden gerepareerd of vervangen.

AANWIJZINGEN BETREFFENDE VEILIG EN EFFICIËNT GEBRUIK



- Bij het trimmen van lang gras dient het werk stapsgewijs en in lagen uitgevoerd te worden.
- Hou de grastrimmer op afstand van harde voorwerpen en kweekplanten.
- Voer de werkzaamheden met de grastrimmer alleen indien het gras droog is uit.
- Bij het trimmen van de randen leid het toestel langs de rand van het grasveld.

UITSCHUIVEN VAN DE SNIJDRAAD



De grastrimmer is van een handmatig uitschuifstelsel van de snijdraad voorzien. Controleer tijdens het werk de toestand en lengte van de snijdraad.



De snijdraad wordt na het drukken op de blokkadepknop van de snijdraad (16) uitgeschoven (afb. L), door aan de snijdraad (17) te trekken. De overbodige hoeveelheid van de snijdraad gaat door het metalen mesblad (18) in de afscherming (15) (afb. L) na het aanzetten van de grastrimmer afgesneden.

BEDIENING EN ONDERHOUD



Voordat met enige installatie-, regel-, reparatie- of bedieningswerkzaamheden te beginnen, verwijder de accu uit het gereedschap.



Wees voorzichtig bij het gebruik van metalen mesbald voor het bijknippen van de snijdraad.

ONDERHOUD EN OPSLAG



- Het is aangeraden om het toestel direct na elk gebruik te reinigen.
- Maak de ventilatieopeningen in de motorbehuizing regelmatig schoon.
- Verwijder regelmatig de restanten van het gras uit de afscherming en snijdraadspoel.
- Reinig de grastrimmer nooit met gebruik van water, agressieve vloeistoffen of oplosmiddelen.
- Het toestel dient met gebruik van een borstel of zacht materiaal gereinigd te worden.
- Bewaar het toestel altijd op een droog plek en buiten bereik van kinderen.
- Bewaar het toestel met de verwijderde accu.

UITWISSELING VAN DE SNIJDRAADPOEL



- Gebruik de aanbevolen spoelen met snijdraad.
- Druk de beveiligende klemmen (19) aan beide zijden van de behuizing van de spoel (21) in.
- Verwijder de deksel (20) van de behuizing van de spoel (21) (afb. M).
- Verwijder de spoel (22) uit de behuizing (21).
- Maak de binnenkant van de behuizing en het nest van de spoel goed

schoon, verwijder alle restanten van aard en gras.

- Ontvouw de snijdraad (17) van de nieuwe spoel (22) voor ong. 15 cm.
- Trek het einde van de snijdraad door de opening in de behuizing van de spoel (afb. L).
- Druk de spoel (22) in de behuizing (21) in.
- Plaats de deksel (20) in de behuizing van de spoel (21) en druk totdat het klikt in. De deksel moet volledig dicht op de behuizing van de spoel te zitten en met klemmen (19) beveiligd.



Allerlei soorten van stoornissen dienen door een geautoriseerde servicedienst van de producent verwijderd te worden.

TECHNISCHE PARAMETERS

TYPEPLAATJE

Accu grastrimmer	
Parameter	Waarde
Spanning van de accu	18V DC
Soort accu	Li-Ion
Capaciteit van de accu	1300mAh
Toerental van de spil zonder belasting	8800 min ⁻¹
Maai breedte	250 mm
Diameter van de snijdraad	1,5 mm
Veiligheidsklasse	III
Massa	1,9 kg
Bouwjaar	2017

Oplader	
Parameter	Waarde
Oplader	230V AC
Parameter	Waarde
Snij breedte	21V DC
Lengte van de snijlijst	400mA
Maximale snijdikte	3-5 h
Veiligheidsklasse	II
Massa	0,295 kg
Bouwjaar	2017

GEGEVENS BETREFFENDE LAWAAI EN TRILLINGEN



Informatie betreffende lawaai en trillingen

Het niveau van het geëmitteerde lawaai, zoals akoestische druk niveau L_{pA} en akoestische kracht niveau L_{wA} en meetonzekerheid K worden eronder conform de norm EN 60335 aangegeven.

Akoestische druk niveau: $L_{pA} = 74 \text{ dB(A)}$ $K = 3 \text{ dB(A)}$

Akoestische kracht niveau: $L_{wA} = 96 \text{ dB(A)}$ $K = 3 \text{ dB(A)}$

Waarde van de trillingen versnelling: $a_n = 3,3 \text{ m/s}^2$ $K = 1,5 \text{ m/s}^2$

MILIEUBESCHERMING / CE

	De elektrisch aangedreven producten mogen niet met het huishoudelijk afval worden afgevoerd, maar moeten voor het hergebruik in aangepaste faciliteiten worden gebracht. Nodige informatie kunt u bij de verkoper of plaatselijke autoriteiten verkrijgen. De afgedankte elektrische en elektronische apparatuur bevat stoffen gevaarlijk voor het milieu. De apparatuur die niet aan recycling wordt onderworpen, vormt een potentiële bedreiging voor het milieu en de menselijke gezondheid.
--	---

	Voer de accu's / batterijen niet tezamen met huisafval af. Werp het niet in het vuur of water. Laat beschadigde of afgedankte accu's recycleren conform de geldende richtlijn inzake utilisatie van accu's en batterijen.
Li-Ion	

* Wijzigingen voorbehouden.

„Topex Groep Vennootschap met beperkte aansprakelijkheid [Grupa Topex Spółka z ograniczoną odpowiedzialnością]” Commanditaire Vennootschap [Spółka komandytowa] met zetel te Warszawa, ul. Pograniczna 2/4 (verder: „Topex Groep”) deelt u mede, dat alle auteursrechten op de inhoud van deze gebruiksaanwijzing (verder: „Gebruiksaanwijzing”), waaronder de tekst, geplaatste foto's, schema's, tekeningen, alsook de opbouw aan Topex Groep behoren en worden op basis van de Wet van 4 februari 1994 inzake auteursrechten en aanverwante rechten (Stb. 2006, Nr. 90, Pos. 631 met latere aanpassingen) beschermd. Kopiëren, bewerken, publiceren en modificeren voor handelsdoeleinden van deze Gebruiksaanwijzing alsook enkele delen ervan zonder schriftelijke toestemming van Topex Groep is strikt verboden en kan civielrechtelijke of strafrechtelijke vervolging als gevolg hebben.

