



Projektor cyfrowy

Podręcznik użytkownika

MS535 / MX535 / MW535 / MH535 / TW535

V1.00

Spis treści

Ważne zasady

bezpieczeństwa 3

Wprowadzenie 7

Funkcje projektora 7

Zawartość opakowania 8

Widok projektora z zewnątrz 10

Ustawianie

projektora 16

Wybór odpowiedniego miejsca 16

Uzyskanie odpowiedniej
wielkości wyświetlanego obrazu .. 17

Podłączanie

projektora 20

Podłączanie komputera lub
monitora 21

Podłączanie urządzeń
źródłowych obrazu 22

Obsługa projektora.... 26

Uruchamianie projektora 26

Regulacja wyświetlanego obrazu. 27

Używanie menu 30

Zabezpieczanie projektora 31

Przełączanie sygnałów
wejściowych 33

Powiększanie i wyszukiwanie
szczegółów 34

Wybór formatu obrazu 35

Optymalizacja obrazu 36

Ustawianie licznika prezentacji 40

Zdalne przełączanie stron 41

Ukrywanie obrazu 41

Zamrażanie obrazu 41

Obsługa projektora na dużych
wysokościach..... 42

Regulacja dźwięku..... 42

Personalizacja sposobu
wyświetlania menu projektora..... 43

Wybieranie trybu oszczędzania
lampy 43

Wyłączanie projektora 44

Obsługa menu 45

Konserwacja

projektora 58

Właściwa pielęgnacja projektora . 58

Informacje dotyczące lampy 59

Rozwiązywanie

problemów

technicznych 66

Parametry

techniczne 67

Wymiary..... 68

Mocowanie na suficie 68

Tabela częstotliwości
synchronizacji 69

Informacje o

gwarancji i prawach

autorskich..... 73

Ważne zasady bezpieczeństwa

Projektor został zaprojektowany i przetestowany w sposób zapewniający spełnianie najnowszych standardów bezpieczeństwa dla sprzętu informatycznego. Jednakże, w celu zapewnienia bezpiecznego użytkowania tego produktu należy przestrzegać zasad opisanych w niniejszej Instrukcji i postępować zgodnie z oznaczeniami na tym produkcie.

Zasady bezpieczeństwa

1. **Przed rozpoczęciem użytkowania projektora należy przeczytać niniejszą Instrukcję.** Należy zachować ją do wykorzystania w przyszłości.

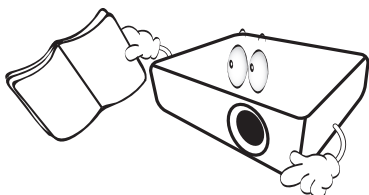

2. **Podczas obsługi projektora nie wolno patrzeć bezpośrednio na obiektyw.** Intensywny promień światła może uszkodzić wzrok.

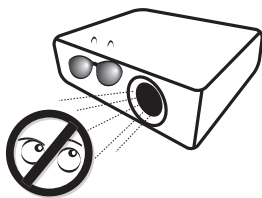

3. **Naprawę urządzenia należy powierzać wykwalifikowanym pracownikom serwisu.**

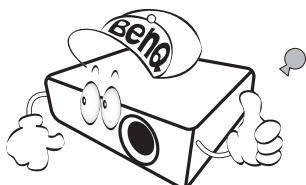

4. **W przypadku włączania lampy projektora należy otwierać przylonę lub zdejmować zaślepkę obiektywu.**

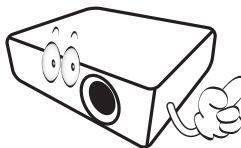

5. W niektórych krajach napięcie w sieci energetycznej NIE jest stabilne. Projektor przystosowany jest do prawidłowego działania w przedziale od 100 do 240 V, ale może zawodzić, jeśli występują przerwy w dopływie prądu lub wahania napięcia +/- 10 V. **W miejscach, gdzie wartość napięcia sieciowego waha się lub występują przerwy w dostawie prądu, zalecane jest używanie stabilizatora napięcia, listwy przeciwprzebiegowej lub zasilacza awaryjnego (UPS).**

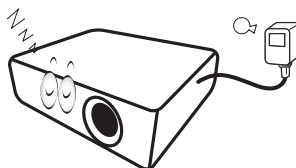

6. Nie wolno zastraniać obiektywu żadnymi przedmiotami podczas działania projektora, gdyż może to doprowadzić do nagrzania i odkształcenia tych przedmiotów, a także przyczynić się do powstania pożaru.

Zasady bezpieczeństwa (ciąg dalszy)

7. Lampa silnie nagrzewa się podczas działania projektora. Przed wymontowaniem zespołu lampy w celu jej wymiany należy odczekać ok. 45 minut, aż projektor ulegnie schłodzeniu.

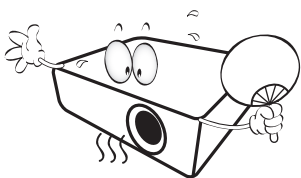

8. Nie wolno użytkować lampy po upływie okresu jej żywotności. Eksploatacja lamp po upływie ustalonego okresu żywotności może spowodować, że w niektórych sytuacjach mogą one ulec uszkodzeniu.

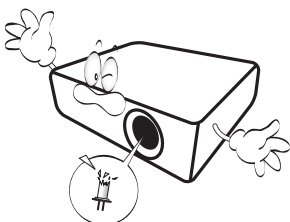

9. Nie wolno wymieniać zespołu lampy ani żadnych podzespołów elektronicznych, jeśli projektor podłączony jest do gniazda elektrycznego.

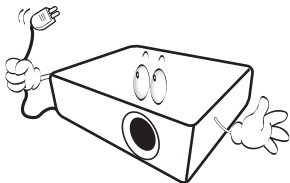

10. Nie wolno ustawiać tego urządzenia na niestabilnym wózku, stojaku lub stole. Urządzenie mogłoby spaść, doprowadzając do jego poważnego uszkodzenia.

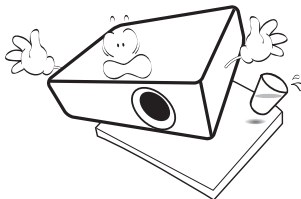

11. Nie wolno samodzielnie rozkręcać tego projektora. Wewnątrz urządzenia występuje niebezpiecznie wysokie napięcie, które może doprowadzić do zgonu, jeśli nastąpi dotknięcie części znajdujących się pod napięciem. W żadnym wypadku nie wolno odłączać lub zdejmować żadnych innych osłon. Naprawę urządzenia należy powierzać tylko odpowiednio wykwalifikowanym pracownikom serwisu.

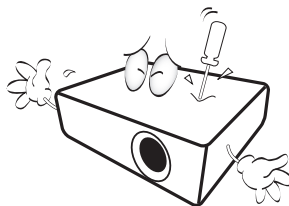

12. W trakcie obsługi urządzenia odczuwalne może być wydostające się przez kratkę wentylacyjną ciepłe powietrze i nieprzyjemny zapach. Jest to typowe zjawisko i nie świadczy o wadliwości produktu.

Zasady bezpieczeństwa (ciąg dalszy)

13. Nie wolno ustawiać projektora w miejscach, w których panują następujące warunki:
- Słaba wentylacja lub ograniczona przestrzeń, Brak możliwości zapewnienia co najmniej 50-centymetrowego odstępu od ścian i swobodnego przepływu powietrza wokół projektora,
 - Nadmiernie wysoka temperatura, np. wewnątrz samochodu z zamkniętymi szybami,
 - Nadmierna wilgotność, występowanie kurzu lub dymu papierosowego. W takich warunkach może dochodzić do zanieczyszczenia części optycznych, które skraca żywotność projektora oraz powoduje zaciemnienie obrazu,

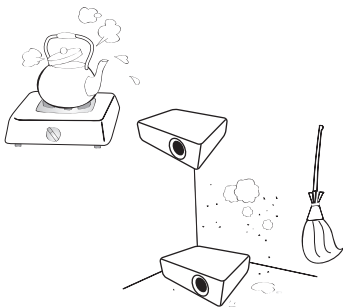

- Miejsca w pobliżu czujników przeciwpożarowych,
- Temperatura otoczenia jest większa niż 40°C (104°F),
- Miejsca znajdujące się na wysokości powyżej 3000 metrów (10000 stóp).

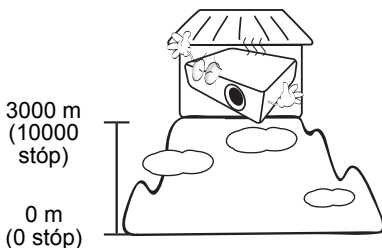

14. Nie wolno zasłaniać otworów wentylacyjnych.
- Nie wolno ustawiać projektora na kocu, pościeli lub innych miękkich powierzchniach.
 - Nie wolno przykrywać projektora płótnem lub innymi materiałami.
 - Nie wolno umieszczać żadnych materiałów łatwopalnych w pobliżu projektora.



Jeżeli otwory wentylacyjne są silnie zatkane, przegrzanie występujące wewnątrz urządzenia może doprowadzić do powstania pożaru.

15. Projektor należy ustawiać na równej i płaskiej powierzchni podczas obsługi.
- Nie wolno użytkować urządzenia, jeśli jest ono pochylone pod kątem większym niż 10 stopni z lewej strony na prawą, bądź pod kątem większym niż 15 stopni od tyłu do przodu. Używanie projektora w pozycji, która nie zapewnia jego całkowitego ustawienia w poziomie, może spowodować wadliwe działanie lub uszkodzenie lampy.

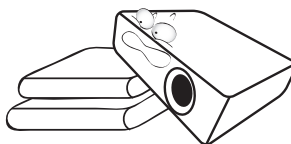

Zasady bezpieczeństwa (ciąg dalszy)

16. Nie wolno ustawiać projektora na żadnym z boków w pozycji pionowej. Może to spowodować przewrócenie się urządzenia, a tym samym doprowadzić do obrażeń ciała lub uszkodzenia projektora.

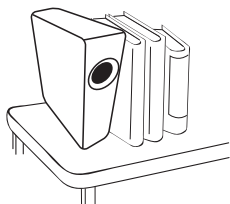

17. Nie wolno stawać na projektorze i umieszczać na nim żadnych przedmiotów. Poza możliwym uszkodzeniem projektora, może to doprowadzić do wypadku i spowodować obrażenia ciała.

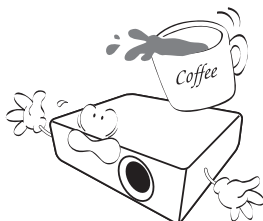

18. W pobliżu projektora nie wolno ustawiać żadnych płynów. Płyny, które zostaną rozlane na projektorze, mogą spowodować jego uszkodzenie. Jeśli projektor nie uległ zamoczeniu, należy go odłączyć od gniazda elektrycznego i skontaktować się z firmą BenQ w celu wykonania naprawy.

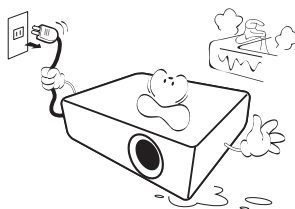

19. Urządzenie to umożliwia wyświetlanie odwróconych obrazów w przypadku jego montażu na suficie.



Do mocowania projektora należy używać tylko sufitowego zestawu montażowego firmy BenQ. Należy upewnić się, że jest on solidnie zamocowany.

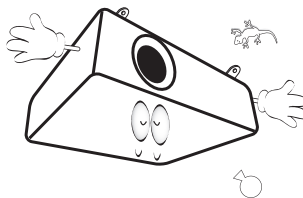

Wprowadzenie

Funkcje projektora

Ten model to jeden z najlepszych dostępnych na świecie projektorów. W celu wdrażania nowych możliwości, można korzystać z najlepszej jakości wideo, wyświetlając na ekranie o wielkości do 300 cali obraz z różnych urządzeń, takich jak komputer PC, laptop, DVD i VCR, a nawet kamera do dokumentów.

Ten projektor oferuje następujące funkcje

- **SmartEco™ uruchamia dynamiczne oszczędzanie energii**
Technologia SmartEco™ redukuje pobór mocy przez lampę zależnie od poziomu jasności zawartości, kiedy wybrany jest tryb SmartEco
 - **Technologia SmartEco™ zapewnia najdłuższą żywotność lampy**
Technologia SmartEco™ zwiększa żywotność lampy, po wybraniu trybu SmartEco w celu obniżenia zużycia energii
 - **Pusty Eko redukuje zużycie energii przez lampę**
Naciśnięcie przycisku ECO BLANK powoduje natychmiastowe ukrycie obrazu, obniżając pobór mocy przez lampę w tym samym momencie, kiedy obraz jest ukrywany
 - **Mniej niż 0,5W w trybie oczekiwania**
Zużycie energii poniżej 0,5W w trybie oczekiwania
 - **Jednoprzyciskowa automatyczna regulacja**
Naciśnięcie AUTO na klawiaturze lub na pilocie w celu szybkiego pokazania najlepszej jakości obrazu
 - **Szybkie chłodzenie, Automatyczne wyłączenie, Bezpośrednie włączenie zasilania**
Funkcja Szybkie chłodzenie zwiększa szybkość procesu chłodzenia podczas wyłączenia projektora. Funkcja Automatyczne wyłączenie umożliwia automatyczne wyłączenie projektora, jeśli w określonym przedziale czasu nie zostanie wykryte żadne źródło sygnału wejściowego. Bezpośrednie włączenie zasilania włącza projektor po uruchomieniu zasilania.
 - **Natych. ponow. uruch.**
Wybierana funkcja Natych. ponow. uruch. umożliwia szybkie ponowne uruchomienie projektora w ciągu 90 sekund po jego wyłączeniu.
 - **Obsługiwana funkcja 3D**
Różne formaty 3D zwiększają elastyczność funkcji 3D. Poprzez prezentację głębi obrazów, okulary BenQ 3D umożliwiają oglądanie filmów 3D, wideo i wydarzeń sportowych w bardziej realistyczny sposób.
-  • **Widoczna jasność wyświetlanego obrazu będzie zależać od warunków oświetleniowych otoczenia, wybranych ustawień kontrastu/jasności dla sygnału wejściowego, a także jest proporcjonalna do odległości projekcji.**
- **Jasność lampy zmniejsza się z czasem i może odbiegać od specyfikacji podawanej przez producenta lamp. Jest to typowy i przewidywany objaw.**

Zawartość opakowania

Urządzenie należy ostrożnie wypakować i sprawdzić, czy dostarczone są wszystkie elementy wyszczególnione poniżej. W przypadku braku któregośkolwiek z tych elementów, należy skontaktować się ze sprzedawcą, u którego urządzenie zostało zakupione.

Standardowe wyposażenie

☞ Dostarczone wyposażenie jest odpowiednie dla danego kraju i może odbiegać od tego, które przedstawione jest na rysunku.

***Karta gwarancyjna dostarczana jest tylko w przypadku niektórych krajów. W celu uzyskania szczegółowych informacji należy skontaktować się ze sprzedawcą.**

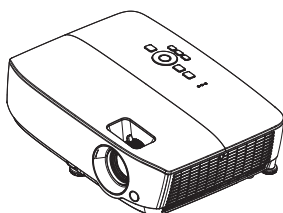

Projektor

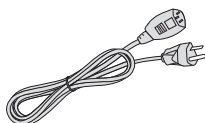

Przewód zasilający

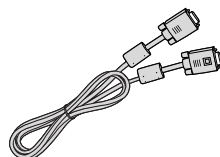

Przewód VGA

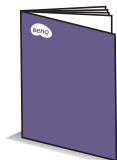

Skrócona instrukcja obsługi



Karta gwarancyjna*

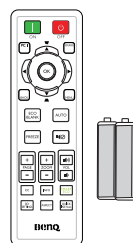

Pilot z bateriami

Wyposażenie dodatkowe

1. Zapasowy zestaw lamp
2. Sufitowy zestaw montażowy
3. Torba
4. Okulary 3D

Widok projektora z zewnątrz

Widok z przodu od góry

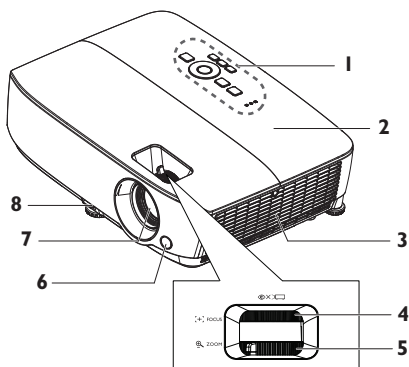

Widok z tyłu od dołu

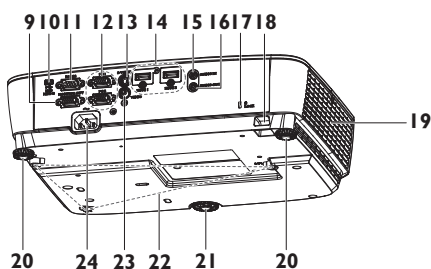

1. Zewnętrzny panel sterowania (patrz rozdział "Projektor" na stronie 11 w celu uzyskania szczegółowych informacji)
2. Osłona lampy
3. Szczeliny wentylacyjne (wlot powietrza)
4. Pierścień regulacji ostrości
5. Pierścień zmiany wielkości obrazu
6. Przedni czujnik podczerwieni
7. Obiektyw projektora
8. Dźwignia szybkiego odblokowania
9. Gniazdo wyjścia sygnału RGB
10. Gniazdo USB typu mini-B
11. Złącze sterowania RS-232
12. Gniazdo wejścia sygnału RGB (PC)/Component video (YPbPr/YCbCr)
13. Gniazdo wejścia S-Video
14. Gniazdo wejścia HDMI
15. Gniazdo wejścia audio
16. Gniazdo wyjścia audio
17. Gniazdo blokady zabezpieczenia przed kradzieżą Kensington
18. Listwa zabezpieczeń
19. Otwory wentylacyjne (wylot nagrzanego powietrza)
20. Tylne nóżki do regulacji
21. Przednie nóżki regulacji
22. Otwory do montażu w suficie
23. Gniazdo wejścia video
24. Gniazdo przewodu zasilającego

Elementy sterowania i ich funkcje

Projektor

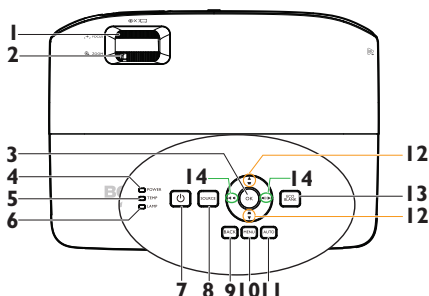

1. Pierścień regulacji ostrości

Służy do regulacji ostrości wyświetlanego obrazu. Patrz rozdział "Precyzyjna regulacja wielkości i wyrazistości obrazu" na stronie 29 w celu uzyskania szczegółowych informacji.

2. Pierścień zmiany wielkości obrazu

Służy do regulacji rozmiaru obrazu. Patrz rozdział "Precyzyjna regulacja wielkości i wyrazistości obrazu" na stronie 29 w celu uzyskania szczegółowych informacji.

3. OK

Umożliwia wybór dostępnego trybu ustawień obrazu. Patrz rozdział "Wybór trybu obrazu" na stronie 36 w celu uzyskania szczegółowych informacji. Służy do uaktywniania wybranej pozycji menu ekranowego OSD. Patrz rozdział "Używanie menu" na stronie 30 w celu uzyskania szczegółowych informacji.

4. Kontrolka POWER

Zapala się lub miga podczas pracy projektoru. Patrz rozdział "Kontrolki" na stronie 65 w celu uzyskania szczegółowych informacji.

5. Kontrolka ostrzegawcza TEMP (temperature)

Świeci się na czerwono, gdy temperatura projektoru jest zbyt wysoka. Patrz rozdział "Kontrolki" na stronie 65 w celu uzyskania szczegółowych informacji.

6. Kontrolka LAMP

Służy do wskazywania statusu lampy. Świeci się lub miga w przypadku wystąpienia problemów z lampą. Patrz rozdział "Kontrolki" na stronie 65 w celu uzyskania szczegółowych informacji.

7. POWER

Służy do przełączania projektoru pomiędzy trybem gotowości a stanem włączenia. Patrz rozdziały "Uruchamianie projektoru" na stronie 26 i "Wyłączanie projektoru" na stronie 44 w celu uzyskania szczegółowych informacji.

8. SOURCE

Służy do wyświetlania paska wyboru źródła. Patrz rozdział "Przełączanie sygnałów wejściowych" na stronie 33 w celu uzyskania szczegółowych informacji.

9. BACK

Powrót do poprzedniego menu OSD lub opuszczanie menu z zapisem ustawień, gdy aktywny jest najwyższy poziom menu OSD.

10. MENU

Włączanie menu ekranowego (OSD), wychodzenie i zapisywanie ustawień menu.

11. AUTO

Służy do automatycznego ustalania najlepszej synchronizacji obrazu w przypadku wyświetlanego obrazu. Patrz rozdział "Automatyczna regulacja obrazu" na stronie 28 w celu uzyskania szczegółowych informacji.

12. **Przyciski korekcji trapezowej/ strzałek (w górę ▴ / ▲, w dół ▾ / ▼)**
Służą do ręcznego korygowania zniekształconego obrazu ze względu na projekcję pod kątem. Patrz rozdział "[Wykonywanie korekcji trapezowej](#)" na stronie 29 w celu uzyskania szczegółowych informacji.
13. **ECO BLANK**
Przycisk używany do ukrywania wyświetlanego obrazu na ekranie. Patrz rozdział "[Ukrywanie obrazu](#)" na stronie 41 w celu uzyskania szczegółowych informacji.
14. **Głośność /przyciski strzałek (w lewo ◀ / ◀, w prawo ▶ / ▶)**
Służą do regulacji poziomu głośności. W przypadku uaktywnienia menu ekranowego OSD przyciski 12 i 14 używane są jako strzałki kierunkowe w celu wyboru żądanych pozycji menu i wykonywania regulacji. Patrz rozdział "[Używanie menu](#)" na stronie 30 w celu uzyskania szczegółowych informacji.

Mocowanie projektora do sufitu

Pragnąc zapewnić komfort użytkownika projektora BenQ, poczuwamy się do zwrócenia szczególnej uwagi na poniższe kwestie bezpieczeństwa, aby zapobiec ewentualnym uszkodzeniom mienia lub obrażeniom ciała użytkowników.

Jeśli planowany jest montaż projektora na suficie, zalecamy używanie właściwego sufitowego zestawu montażowego dla projektora BenQ i zapewnienie, że montaż ten zostanie wykonany solidnie i w sposób bezpieczny.

W przypadku używania sufitowego zestawu montażowego projektora innego producenta, istnieje zagrożenie, że projektor może oderwać się od sufitu ze względu na nieprawidłowe wykonanie mocowania przy użyciu błędnej średnicy lub długości śrub.

Sufitowy zestaw montażowy projektora firmy BenQ można nabyć w miejscu, gdzie zakupiony został projektor BenQ. Firma BenQ zaleca także zakup osobno linki zabezpieczającej zgodnej z blokadą Kensington i solidne przymocowanie jej do gniazda blokady Kensington w projektorze i do podstawy sufitowego wspornika montażowego. Linka ta będzie pełnić dodatkową funkcję utrzymywania projektora na miejscu w przypadku, gdy mocowanie wspornika montażowego ulegnie poluzowaniu.

Pilot

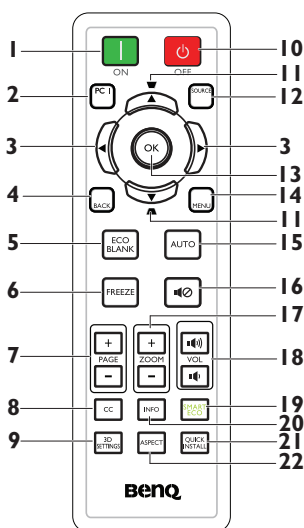

1. **ON**

Włączanie projektora. Patrz rozdział "Uruchamianie projektora" na stronie 26 w celu uzyskania szczegółowych informacji.

2. **PC 1**

Wyszukiwanie sygnału wejściowego i wyświetlenie sygnału PC-1.

3. **◀ (w lewo) / ▶ (w prawo)**

W przypadku uaktywnienia menu ekranowego OSD przyciski #3 i #11 są używane jako strzałki kierunkowe w celu wyboru żądanych pozycji menu i wykonywania regulacji. Patrz rozdział "Używanie menu" na stronie 30 w celu uzyskania szczegółowych informacji.

4. **BACK**

Powrót do poprzedniego menu OSD lub opuszczanie menu z zapisem ustawień, gdy aktywny jest najwyższy poziom menu OSD.

5. **ECO BLANK**

Naciśnij przycisk **ECO BLANK**, aby wyłączyć obraz na określony czas, uzyskując w ten sposób do 70% oszczędności energii lampy. Aby ponownie wyświetlić obraz, należy nacisnąć ponownie ten przycisk. Patrz rozdział "Ukrywanie obrazu" na stronie 41 w celu uzyskania szczegółowych informacji.

6. **FREEZE**

Służy do chwilowego zatrzymywania wyświetlanego obrazu. Patrz rozdział "Zamrażanie obrazu" na stronie 41 w celu uzyskania szczegółowych informacji.

7. **Przyciski Strona w górę/w dół (STRONA + / - +/-)**

Strzałki w górę/w dół w przypadku podłączenia do komputera przy użyciu złącza USB. Patrz rozdział "Zdalne przełączanie stron" na stronie 41 w celu uzyskania szczegółowych informacji.

8. **CC**

Służy do wyświetlania na ekranie opisów dla materiałów audiowizualnych na potrzeby osób niesłyszących.

9. **3D SETTINGS**

Uaktywnianie pozycji menu ekranowego (OSD) 3D.

10. **OFF**

Wyłączenie projektora. Patrz rozdział "Wyłączanie projektora" na stronie 44 w celu uzyskania szczegółowych informacji.

11. **Przyciski korekcji trapezowej/ strzałek (w górę ◀/▶, w dół ▲/▼)**

Służą do ręcznego korygowania zniekształconego obrazu ze względu na projekcję pod kątem. Patrz rozdział "Wykonywanie korekcji trapezowej" na stronie 29 w celu uzyskania szczegółowych informacji.

12. **SOURCE**



Służy do wyświetlania paska wyboru źródła. Patrz rozdział "Przełączanie sygnałów wejściowych" na stronie 33 w celu uzyskania szczegółowych informacji.

13. **OK**

Umożliwia wybór dostępnego trybu ustawień obrazu. Patrz rozdział "Wybór trybu obrazu" na stronie 36 w celu uzyskania szczegółowych informacji. Służy do uaktywniania wybranej pozycji menu OSD. Patrz rozdział "Używanie menu" na stronie 30 w celu uzyskania szczegółowych informacji.

14. **MENU**

Włączenie menu ekranowego (OSD), wychodzenie i zapisywanie ustawień menu. Patrz rozdział "Używanie menu" na stronie 30 w celu uzyskania szczegółowych informacji.

- 15. AUTO**
Służy do automatycznego ustalania najlepszej synchronizacji obrazu w przypadku wyświetlanego obrazu. Patrz rozdział ["Automatyczna regulacja obrazu" na stronie 28](#) w celu uzyskania szczegółowych informacji.
- 16.  Wycisz**
Służy do włączania i wyłączenia dźwięku w projektorze.
- 17. Przyciski Zoom cyfrowy (ZOOM +/-)**
Służą do powiększania lub zmniejszania rozmiaru wyświetlanego obrazu. Patrz rozdział ["Powiększanie i wyszukiwanie szczegółów" na stronie 34](#) w celu uzyskania szczegółowych informacji.
- 18. Przyciski głośności (GŁOŚNOŚĆ )**
Służą do regulacji poziomu głośności.
- 19. SMART ECO**
Wyświetla pasek wyboru trybu lampy (Normalny/Ekonomiczny/SmartEco).
- 20. INFO**
Wyświetlanie informacji dotyczących stanu projektora.
- 21. QUICK INSTALL**
Wyświetlanie menu **QUICK INSTALL** zawierającego pozycje Położenie projektora, Wzorzec testowy i Korekcja trapezowa.
- 22. ASPECT**
Umożliwia wybór formatu obrazu. Patrz rozdział ["Informacje na temat formatu obrazu" na stronie 35](#) w celu uzyskania szczegółowych informacji.

Czujnik podczerwieni pilota zdalnego sterowania (IR) znajduje się z przodu projektora. W celu zapewnienia prawidłowego działania pilot zdalnego sterowania należy trzymać prostopadłe, pod kątem nie większym niż 30 stopni, do czujnika podczerwieni pilota w projektorze. Odległość między pilotem zdalnego sterowania a czujnikiem nie powinna być większa niż 8 metrów (ok. 26 stóp).

Należy upewnić się, że pomiędzy pilotem zdalnego sterowania a czujnikiem podczerwieni IR w projektorze nie występują żadne przeszkody, które mogą zakłócać strumień podczerwieni.

- **Obsługa projektora od przodu**

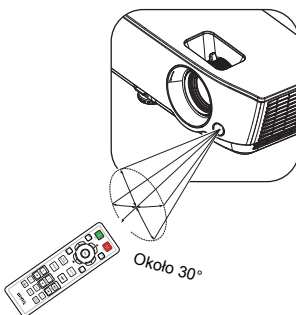

Wymiana baterii w pilocie zdalnego sterowania

1. Aby otworzyć pokrywę komory baterii w pilocie zdalnego sterowania, należy odwrócić go spodem do góry, nacisnąć palcem zacisk pokryw i przesunąć go do góry zgodnie z kierunkiem wskazanym przez strzałkę. Pokrywa wysunie się.
2. Należy wyjąć aktualnie używane baterie (w razie potrzeby) i włożyć dwie baterie AAA, zwracając uwagę na biegunowość baterii oznaczoną wewnątrz komory baterii. Biegun dodatni (+) odpowiada biegunowi dodatniemu baterii, a ujemny (-) biegunowi ujemnemu baterii.
3. Należy ponownie przymocować pokrywę, dopasowując ją do podstawy obudowy i wsuwając z powrotem na miejsce. Czynność tę należy zakończyć, gdy słyszalne będzie zatrzaśnięcie się pokryw.

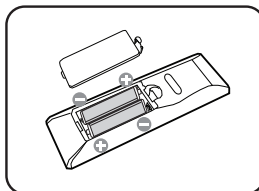
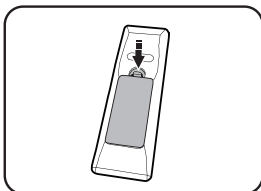

- **Należy unikać nadmiernego ciepła i wilgotności.**
- **W przypadku nieprawidłowego włożenia baterii mogą one ulec uszkodzeniu.**
- **Aby wymienić baterie, należy używać baterii tego samego typu lub ich odpowiednik zalecany przez producenta.**
- **Zużyte baterie należy usuwać zgodnie z zaleceniami producenta baterii.**
- **Nie należy wrzucać baterii do ognia. Może to stanowić zagrożenie wybuchu.**
- **Jeśli baterie są wyczerpane lub pilot zdalnego sterowania nie będzie użytkowany przez dłuższy czas, należy wyjąć baterie, aby zapobiec uszkodzeniu pilota ze względu na możliwy wyciek elektrolitu.**

Ustawianie projektora

Wybór odpowiedniego miejsca

Układ pomieszczenia lub własne preferencje użytkownika są czynnikami decydującymi o wyborze miejsca montażu projektora. Należy uwzględnić rozmiar umiejscowienie ekranu, położenie właściwego gniazda elektrycznego, a także ustawienie i odległość pomiędzy projektorem i pozostałym sprzętem.

Możliwe jest zamocowanie projektora na cztery różne sposoby:

1. Przód – stół

Takie ustawienie należy wybrać, gdy projektor znajduje się blisko podłogi z przodu ekranu. Jest to najbardziej popularny sposób ustawiania projektora, zapewniający szybkość jego konfiguracji i przenośność.

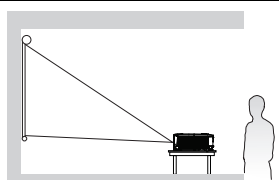

2. Przód – sufit

Takie ustawienie należy wybrać, gdy projektor mocowany jest do sufitu górną stroną skierowaną do dołu z przodu ekranu.

W celu przymocowania projektora do sufitu, należy zakupić u sprzedawcy sufitowy zestaw montażowy firmy BenQ.

Po włączeniu projektora należy ustawić **Przód – sufit** w menu **KONFIG. SYSTEMU: Podstawowa > Położenie projektora**.

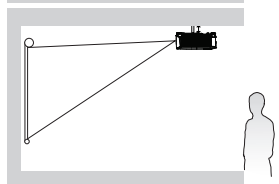

3. Tył – stół

Takie ustawienie należy wybrać, gdy projektor znajduje się blisko podłogi za ekranem.

Należy zwrócić uwagę, że konieczne jest zastosowanie specjalnego ekranu do tylnej projekcji.

Po włączeniu projektora należy ustawić **Tył – stół** w menu **KONFIG. SYSTEMU: Podstawowa > Położenie projektora**.

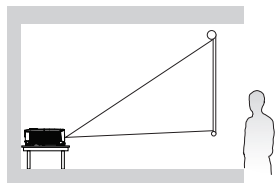

4. Tył – sufit

Takie ustawienie należy wybrać, gdy projektor mocowany jest do sufitu górną stroną skierowaną do dołu za ekranem.

Należy zwrócić uwagę, że w przypadku takiego sposobu montażu wymagane jest zastosowanie specjalnego ekranu do tylnej projekcji oraz sufitowy zestaw montażowy firmy BenQ.

Po włączeniu projektora należy ustawić **Tył – sufit** w menu **KONFIG. SYSTEMU: Podstawowa > Położenie projektora**.

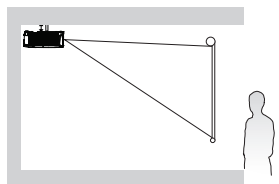

Uzyskanie odpowiedniej wielkości wyświetlanego obrazu

Odległość od obiektywu projektora do ekranu, ustawianie zmiany wielkości obrazu (jeśli jest dostępne), a także format wideo są czynnikami wpływającymi na wielkość wyświetlanego obrazu.

Wymiary projekcji

Przed obliczeniem odpowiedniego położenia należy przejść do rozdziału "Wymiary" na stronie 68 w celu uzyskania informacji na temat wyśrodkowania wymiarów obiektywu.

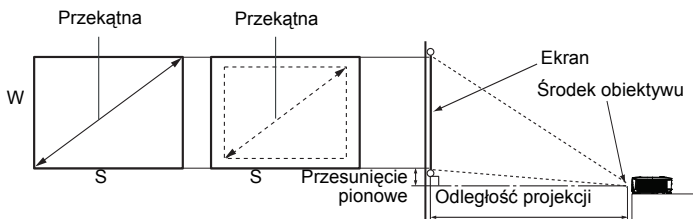

MS535/MX535

Współczynnik proporcji wynosi 4:3, a wyświetlany obraz ma proporcje 4:3

Rozmiar ekranu				Odległość projekcji (mm)			Przesunięcie pionowe (mm)
Przekątna		S (mm)	W (mm)	Min. odległość	Średnia	Maks. odległość	
cale	mm			(maks. powiększenie)		(min. powiększenie)	
30	762	610	457	1183	1298	1414	27
35	889	711	533	1380	1515	1650	32
40	1016	813	610	1577	1731	1886	37
50	1270	1016	762	1971	2164	2357	46
60	1524	1219	914	2365	2597	2829	55
80	2032	1626	1219	3154	3463	3771	73
100	2540	2032	1524	3942	4328	4714	91
120	3048	2438	1829	4730	5194	5657	110
150	3810	3048	2286	5913	6492	7071	137
200	5080	4064	3048	7884	8656	9428	183
220	5588	4470	3353	8673	9522	10371	201
250	6350	5080	3810	9855	10820	11786	229
300	7620	6096	4572	11826	12984	14143	274

Na przykład, jeśli projektor to MS535/MX535 i używany jest ekran 120-cali, średnia odległość projekcji wynosi 5194 mm, przy pionowym przesunięciu 110 mm.

Na przykład, jeśli zmierzona odległość projekcji to 5,0 m (5000 mm), to najbliższa pasująca wartość w kolumnie "Odległość projekcji (mm)" wynosi 5194 mm. Sprawdzenie wartości wzdłuż rzędu wskazuje, że wymagany jest ekran 120" (około 3,0 m).

MW535/TW535

Współczynnik proporcji wynosi 16:10, a wyświetlany obraz ma proporcje 16:10

Rozmiar ekranu				Odległość projekcji (mm)			Przesunięcie pionowe (mm)
Przekątna		S (mm)	W (mm)	Min. odległość	Średnia	Maks. odległość	
cale	mm			(maks. powiększenie)		(min. powiększenie)	
30	762	646	404	1002	1102	1202	16
35	889	754	471	1168	1285	1402	19
40	1016	862	538	1335	1469	1603	22
50	1270	1077	673	1669	1836	2003	27
60	1524	1292	808	2003	2203	2404	32
80	2032	1723	1077	2671	2938	3205	43
100	2540	2154	1346	3339	3672	4006	54
120	3048	2585	1615	4006	4407	4808	65
150	3810	3231	2019	5008	5509	6009	81
200	5080	4308	2692	6677	7345	8013	108
220	5588	4739	2962	7345	8079	8814	118
250	6350	5385	3365	8346	9181	10016	135
300	7620	6462	4039	10016	11017	12019	162

Na przykład, jeśli projektor to MW535/TW535 i używany jest ekran 120-cal, średnia odległość projekcji wynosi 4407 mm, przy pionowym przesunięciu 65 mm.

Na przykład, jeśli zmierzona odległość projekcji to 5,0 m (5000 mm), to najbliższa pasująca wartość w kolumnie "Odległość projekcji (mm)" wynosi 5509 mm. Sprawdzenie wartości wzdłuż rzędu wskazuje, że wymagany jest ekran 150" (około 4,0 m).

MH535

Współczynnik proporcji wynosi 16:9, a wyświetlany obraz ma proporcje 16:9

Rozmiar ekranu			Odległość projekcji (mm)				Przesunięcie pionowe (mm)
Przekątna		S (mm)	W (mm)	Min. odległość	Średnia	Maks. odległość	
cale	mm			(maks. powiększenie)		(min. powiększenie)	
30	762	664	374	881	977	1074	26
35	889	775	436	1037	1149	1262	31
40	1016	886	498	1192	1321	1450	35
50	1270	1107	623	1502	1664	1826	44
60	1524	1328	747	1813	2008	2202	52
80	2032	1771	996	2435	2695	2955	70
100	2540	2214	1245	3057	3382	3708	87
120	3048	2657	1494	3678	4069	4460	105
150	3810	3321	1868	4610	5100	5589	131
200	5080	4428	2491	6164	6817	7471	174
220	5588	4870	2740	6785	7504	8223	192
250	6350	5535	3113	7718	8535	9352	218
300	7620	6641	3736	9271	10253	11234	262

Na przykład, jeśli posiadany projektor to MH535 i używany jest 120-calowy ekran, średnia odległość projekcji wynosi 4069 mm z pionowym przesunięciem 105 mm.

Na przykład, jeśli zmierzona odległość projekcji to 5,0 m (5000 mm), to najbliższa pasująca wartość w kolumnie "Odległość projekcji (mm)" wynosi 5100 mm. Sprawdzenie wartości wzdłuż rzędu wskazuje, że wymagany jest ekran 150" (około 4,0 m).

 Wszystkie pomiary są przybliżone i mogą się różnić od rozmiarów rzeczywistych. Firma BenQ zaleca, aby w przypadku montażu projektora na stałe, sprawdzić fizycznie wielkość i odległość projekcji, używając w tym celu rzeczywistego projektora in situ przed jego zamocowaniem na stałe, aby wziąć pod uwagę właściwości optyczne tego projektora. Umożliwi to wyznaczenie właściwego położenia mocowań projektora, aby najlepiej odpowiadały one miejscu montażu.

Podłączanie projektora

W przypadku podłączania do projektora źródła sygnału należy upewnić się, że:

1. Przed wykonaniem połączeń wyłączone są wszystkie urządzenia.
2. Używane są prawidłowe przewody doprowadzania sygnału dla każdego źródła.
3. Przewody są dokładnie podpięte.

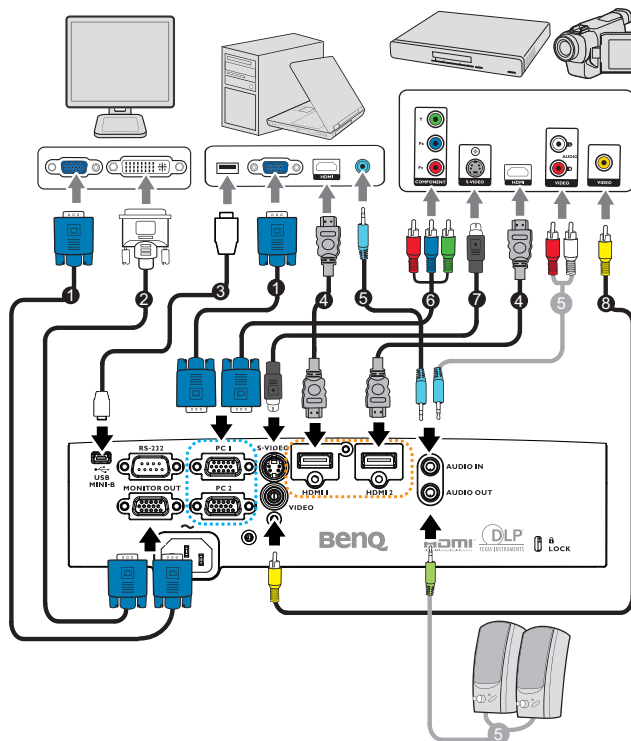

1. Przewód VGA	2. Przewód VGA - DVI-A
3. Przewód USB	4. Przewód HDMI
5. Kabel audio (gniazdo PC/RCA)	6. Przejściówka Component Video - VGA (DSub)
7. Przewód S-Video	8. Przewód wideo

- ☞ • W przedstawionych powyżej połączeniach, niektóre kable mogą nie być dostarczane znajdująca się na wyposażeniu projektora (patrz "[Zawartość opakowania](#)" na stronie 8). Są one dostępne na rynku w sklepach ze sprzętem elektronicznym.
- W celu uzyskania szczegółowych informacji o różnych sposobach wykonania połączeń, należy sprawdzić opis na stronach 21-25.
- Dla kombinacji aktywnego audio w źródle, należy sprawdzić znaki na ilustracji.

Podłączanie komputera lub monitora

Podłączanie projektora do komputera

Projektor można podłączyć do komputerów klasy IBM® i komputerów Macintosh®. W przypadku podłączania do starszych wersji komputerów Macintosh, konieczne jest zastosowanie odpowiedniego adaptera Mac.

Aby podłączyć projektor do komputera przenośnego lub stacjonarnego (za pomocą kabla VGA):

1. Użyj dostarczonego przewodu VGA i podłącz jeden koniec do gniazda wyjścia D-Sub w komputerze.
2. Podłącz drugi koniec przewodu VGA do gniazda wejścia sygnału **PC1** lub **PC2** w projektorze.
3. Aby używać w prezentacjach głośnik(i) projektora, należy użyć odpowiedniego przewodu audio i podłączyć jego jeden koniec do gniazda wyjścia audio w komputerze, a drugi koniec do gniazda **AUDIO IN** w projektorze. W przypadku podłączania sygnał wyjścia audio z komputera, należy odpowiednio zrównoważyć pasek sterowania poziomem głośności, aby uzyskać optymalne efekty dźwiękowe.

Aby podłączyć projektor do komputera przenośnego lub stacjonarnego (za pomocą kabla HDMI):

1. Podłącz jeden koniec kabla HDMI do gniazda HDMI komputera.
2. Podłącz drugi koniec przewodu do gniazda **HDMI1** lub **HDMI2** w projektorze.

☞ W wielu notebookach nie następuje włączenie zewnętrznych złączy wideo w przypadku podłączania do nich projektora. Należy odszukać w notebooku klawisz funkcyjny, który oznaczony jest etykietą CRT/LCD lub klawisz funkcyjny oznaczony symbolem monitora. Należy jednocześnie nacisnąć klawisz FN i odpowiednio oznaczony klawisz funkcyjny. Aby odszukać właściwą kombinację klawiszy, należy zapoznać się z dokumentacją dołączaną do notebooka.

Podłączanie projektora do monitora

W przypadku, gdy zbliżenie prezentacji ma być przeglądane na monitorze oraz na ekranie, można podłączyć gniazdo wyjścia sygnału **MONITOR OUT** w projektorze do zewnętrznego monitora, wykonując poniższe czynności:

Aby podłączyć projektor do monitora:

1. Podłącz projektor do komputera zgodnie z zasadami opisanymi w rozdziale "[Podłączanie projektora do komputera](#)" na stronie 21.
2. Użyj odpowiedniego przewodu VGA (ten, który został dostarczony z projektorem) i podłącz jeden koniec przewodu do gniazda wejścia D-Sub w monitorze.





Jeśli jednak monitor wyposażony jest w gniazdo wejścia DVI, użyj przewodu VGA - DVI-A i podłącz końcówkę DVI tego przewodu do gniazda wejścia DVI w monitorze.

3. Podłącz drugi koniec przewodu do gniazda **MONITOR OUT** w projektorze.

- ☞ • **Sygnal wyjścia dla gniazda MONITOR OUT (WYJŚCIE MONITORA) działa wyłącznie wtedy, gdy sygnał wejścia pochodzi z gniazda PC. Gdy włączone jest zasilanie projektora, sygnał wyjścia z gniazda MONITOR OUT (WYJŚCIE MONITORA) zależy od sygnału wejścia z gniazda PC.**
- **Aby użyć tego sposobu połączenia, gdy projektor ustawiony jest w tryb gotowości, należy upewnić się, że funkcja Monitor Out (Wyjście monitora) jest włączona w SYSTEM SETUP (KONFIG. SYSTEMU): Menu zaawansowane Patrz rozdział "Ust. gotow." na stronie 56 w celu uzyskania szczegółowych informacji.**

Podłączanie urządzeń źródłowych obrazu

Należy podłączyć projektor do urządzenia źródłowego obrazu poprzez zastosowanie tylko jednego z wyżej opisanego sposobu wykonania połączenia, jednak każdy z tych sposobów oferuje inny poziom jakości obrazu. Wybór sposobu w większości przypadków uzależniony będzie od dostępności odpowiednich złączy w projektorze i urządzeniu źródłowym obrazu, zgodnie z poniższym opisem:

Nazwa złącza	Wygląd złącza	Odkośnik	Jakość obrazu
HDMI 1/HDMI 2	HDMI 1/HDMI 2 	"Podłączanie urządzenia źródłowego HDMI" na stronie 23	Najlepsza
Component Video	PC 1/PC 2 	"Podłączanie projektora do urządzenia źródłowego Component Video" na stronie 24	Lepsza
S-Video	S-VIDEO 	"Podłączenie urządzenia źródłowego S-Video/composite" na stronie 25	Dobra
Wideo	VIDEO 		Normalny

Podłączanie urządzenia źródłowego HDMI

Projektor wyposażony jest w gniazdo wejścia HDMI, które umożliwia połączenie go z urządzeniem źródła HDMI, np. odtwarzaczem DVD, dekoderm DTV lub wyświetlaczem.

Standard HDMI (Interfejs multimedialny wysokiej rozdzielczości) obsługuje nieskompresowaną transmisję danych wideo pomiędzy kompatybilnymi urządzeniami, np. dekodermi DTV, odtwarzaczami DVD, czy wyświetlaczami poprzez pojedynczy przewód. Zapewnia on uzyskanie krystalicznie czystych cyfrowych doznań wzrokowych i słuchowych.

Należy sprawdzić urządzenie źródłowe obrazu, aby upewnić się, że dostępne są w nim nieużywane gniazda wyjścia HDMI:

- **Jeśli są takie gniazda dostępne, należy kontynuować wykonywanie niniejszej procedury.**
- **W przeciwnym razie konieczne będzie ponowne określenie, który ze sposobów będzie można użyć, aby podłączyć projektor do tego urządzenia.**

Aby podłączyć projektor do urządzenia źródła HDMI:

1. Użyj kabla HDMI i podłącz jego jeden koniec do gniazda wyjścia HDMI w urządzeniu źródła HDMI. Podłącz drugi koniec przewodu do gniazda wejścia sygnału HDMI w projektorze. Po wykonaniu połączenia dźwięk można regulować za pomocą menu ekranowego OSD projektora. Patrz rozdział ["Ustawienia dźwięku" na stronie 55](#) w celu uzyskania szczegółowych informacji.
2. Podłącz drugi koniec przewodu do gniazda **HDMI 1** lub **HDMI 2** projektora.

-  • **Jeśli wybrany obraz nie jest wyświetlany po włączeniu projektora, pomimo wybrania prawidłowego źródła obrazu, należy sprawdzić, czy urządzenie źródłowe obrazu jest włączone i działa prawidłowo. Należy także sprawdzić, czy przewody doprowadzania sygnału są prawidłowo podłączone.**
- **W rzadkich przypadkach, gdy projektor podłączony jest do odtwarzacza DVD poprzez wejście HDMI w projektorze, a wyświetlany obraz ma niewłaściwe kolory, należy zmienić przestrzeń kolorów i ustawić YUV. Patrz rozdział ["Zmiana przestrzeni kolorów" na stronie 34](#) w celu uzyskania szczegółowych informacji.**

Podłączanie projektora do urządzenia źródłowego Component Video

Należy sprawdzić urządzenie źródłowe obrazu, aby upewnić się, że dostępne są w nim nieużywane gniazda wyjścia Component Video:

- **Jeśli są takie gniazda dostępne, należy kontynuować wykonywanie niniejszej procedury.**
- **W przeciwnym razie konieczne będzie ponowne określenie, który ze sposobów będzie można użyć, aby podłączyć projektor do tego urządzenia.**

Aby podłączyć projektor do urządzenia źródłowego Component Video:

1. Użyj przejściówki Component Video - VGA (D-Sub) i podłącz końcówkę zakończoną 3 złączami typu RCA do gniazd wyjścia Component Video w urządzeniu źródłowym obrazu. Należy odpowiednio dopasować kolory wtyczek do kolorów gniazd: zielony do zielonego, niebieski do niebieskiego i czerwony do czerwonego.
2. Podłącz drugi koniec przejściówki Component Video - VGA (D-Sub) (ze złączem typu D-Sub) do gniazda **PC1** lub **PC2** w projektorze.
3. Aby używać w prezentacjach głośnik(i) projektora, należy użyć odpowiedniego przewodu audio i podłączyć jego jeden koniec do gniazda wyjścia audio w urządzeniu, a drugi koniec do gniazda **AUDIO IN (WEJŚCIE AUDIO)** projektora.

-  • **Jeśli wybrany obraz nie jest wyświetlany po włączeniu projektora, pomimo wybrania prawidłowego źródła obrazu, należy sprawdzić, czy urządzenie źródłowe obrazu jest włączone i działa prawidłowo. Należy także sprawdzić, czy przewody doprowadzania sygnału są prawidłowo podłączone.**

Podłączenie urządzenia źródłowego S-Video/ composite

Należy sprawdzić urządzenie źródłowe obrazu, aby upewnić się, że dostępne są w nim nieużywane gniazda wyjścia S-Video/composite:

- **Jeśli urządzenie wyposażone jest w obydwa gniazda, do wykonania połączenia należy użyć gniazda wyjścia S-Video, ponieważ złącze S-Video zapewnia lepszą jakość obrazu niż złącze video.**
- **Jeśli urządzenie wyposażone jest w jakiegokolwiek gniazdo wyjścia, można także wykonać poniższe czynności.**
- **W przeciwnym razie konieczne będzie ponowne określenie, który ze sposobów będzie można użyć, aby podłączyć projektor do tego urządzenia.**

Aby podłączyć projektor do urządzenia źródłowego S-Video/ Video:

1. Użyj przewodu S-Video/Video i podłącz jego jeden koniec do gniazda wyjścia S-Video/Video w urządzeniu źródłowym video.
2. Podłącz drugi koniec przewodu S-Video/Video do gniazda **S-VIDEO/VIDEO** projektora.
3. Aby używać w prezentacjach głośnik(i) projektora, należy użyć odpowiedniego przewodu audio i podłączyć jego jeden koniec do gniazda wyjścia audio w urządzeniu, a drugi koniec do gniazda **AUDIO IN (WEJŚCIE AUDIO)** projektora.

-  • **Jeśli wybrany obraz nie jest wyświetlany po włączeniu projektora, pomimo wybrania prawidłowego źródła obrazu, należy sprawdzić, czy urządzenie źródłowe obrazu jest włączone i działa prawidłowo. Należy także sprawdzić, czy przewody doprowadzania sygnału są prawidłowo podłączone.**



Obsługa projektora

Uruchamianie projektora

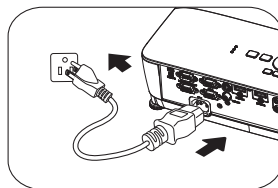
1. Podłącz przewód zasilający do projektora i do gniazda elektrycznego. Włącz przełącznik gniazda elektrycznego (zależnie od wyposażenia). Sprawdź, czy po włączeniu zasilania kontrolka **POWER** na projektorze świeci się na pomarańczowo.



- ☞ • **W przypadku tego urządzenia należy używać tylko oryginalnego wyposażenia (np. przewodu zasilającego), aby uniknąć ewentualnych zagrożeń, np. porażenia prądem elektrycznym lub pożaru.**
- **Jeśli uaktywniona jest funkcja Bezpośrednie włączenie zasilania w menu KONFIG. SYSTEMU: Podstawowa > Ustawienia operacyjne, nastąpi automatyczne włączenie projektora po podłączeniu przewodu zasilającego i doprowadzeniu zasilania. Patrz rozdział "[Bezpośrednie włączenie zasilania](#)" na stronie 54 w celu uzyskania szczegółowych informacji.**
- **Po uaktywnieniu funkcji Zasilanie sygnału wł. w menu KONFIG. SYSTEMU: Podstawowa > Ustawienia operacyjne, projektor włączy się automatycznie, po wykryciu sygnału VGA. Patrz "[Zasilanie sygnału wł.](#)" na stronie 54" na stronie 60 w celu uzyskania szczegółowych informacji.**

2. Naciśnij przycisk  **POWER (ZASILANIE)** na projektorze lub  **ON** na pilocie, aby uruchomić projektor. Po włączeniu projektora zacznie migać kontrolka **POWER (ZASILANIE)**, a po włączeniu projektora zaświeci stałym światłem pomarańczowym.

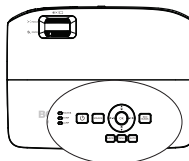

Procedura uruchamiania trwa około 30 sekund. Na dalszym etapie uruchamiania wyświetlane jest logo startowe.

Obróć pierścień ostrości, aby dopasować wyrazistość obrazu (w razie potrzeby).

- ☞ **Jeśli projektor jest nadal gorący od ostatniego użycia, przed włączeniem zasilania lampy uruchomiony zostanie wentylator chłodzący na około 90 sekund.**

3. Jeśli projektor jest uaktywniany po raz pierwszy, wybierz język menu ekranowego OSD, wykonując polecenia wyświetlane na ekranie.

4. W przypadku wyświetlenia prośby o wprowadzenie hasła, naciśnij przyciski strzałek, aby wprowadzić sześciocyfrowe hasło. Patrz rozdział "[Korzystanie z funkcji hasła](#)" na stronie 31 w celu uzyskania szczegółowych informacji.

5. Włącz wszystkie podłączone urządzenia.

6. Projektor rozpocznie wyszukiwanie sygnałów wejściowych. Aktualnie skanowany sygnał wejściowy wyświetlany jest na ekranie. Jeśli projektor nie wykryje prawidłowego sygnału, wyświetlany będzie nadal komunikat „**Brak sygnału**”, aż sygnał wejściowy zostanie znaleziony.

Możesz również nacisnąć przycisk **Source** na projektorze lub pilocie zdalnego sterowania, aby wybrać żądany sygnał wejściowy. Patrz rozdział "[Przełączanie sygnałów wejściowych](#)" na stronie 33 w celu uzyskania szczegółowych informacji.

- ☞ • Jeśli przez 3 minuty nie można wykryć żadnego sygnału, projektor automatycznie przejdzie do trybu **PUSTY EKONOMICZNY**.



Regulacja wyświetlanego obrazu

Regulacja kąta projekcji

Projektor jest wyposażony w 1 nóżkę regulacji z przodu i 2 nóżki do regulacji z tyłu. Nóżki te służą do zmiany wysokości obrazu i kąta projekcji. Aby dokonać regulacji projektora:

1. Naciśnij przycisk szybkiego zwalniania i unieś przód projektora. Po ustawieniu obrazu w wybranym położeniu, zwolnij dźwignię szybkiego zwalniania, aby zablokować nóżkę w danej pozycji. Przednią nóżkę regulacji można także obrócić w celu zmiany wysokości obrazu.
2. Obróć tylną nóżkę regulacji w celu dokładnej regulacji kąta w poziomie.

Jeśli projektor nie jest ustawiony na płaskiej powierzchni lub ekran i projektor nie są do siebie ustawione prostopadle, wyświetlany obraz ulega zniekształceniu trapezoidalnemu. Aby skorygować to zniekształcenie, należy przejść do rozdziału "[Powiększanie i wyszukiwanie szczegółów](#)" na stronie 34 w celu uzyskania szczegółowych informacji.

- ⚠ • Nie wolno patrzeć bezpośrednio na obiektyw, jeśli lampa jest włączona. Silny strumień światła z lampy może spowodować uszkodzenie narządów wzroku.

- Podczas naciskania przycisku zwalniania nóżki do regulacji należy zachować ostrożność, ponieważ znajduje się on blisko wylotowego otworu wentylacyjnego, przez który odprowadzane jest gorące powietrze.

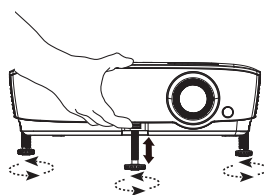

Automatyczna regulacja obrazu

W niektórych przypadkach konieczna może być optymalizacja jakości obrazu. W tym celu należy nacisnąć przycisk **AUTO** na projektorze lub pilocie zdalnego sterowania. Aby zapewnić najlepszą jakość obrazu, wbudowana funkcja „Inteligentne automatyczne dostrajanie” w ciągu 3 sekund ponownie dopasuje wartości dla częstotliwości i zegara.

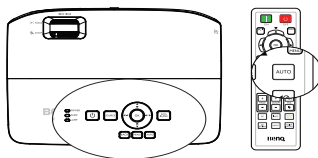

- Funkcja ta jest dostępna wyłącznie po wybraniu analogowego sygnału PC (analogowego sygnału RGB).

Używanie wbudowanego wzorca testowego

Kształt obrazu oraz stan ostrości można dopasować poprzez obserwowanie zawartości sygnału wejściowego, bądź przy użyciu wbudowanej instrukcji OSD opartej na wzorcu testowym, która dostępna jest z poziomu menu ekranowego OSD lub z pilota zdalnego sterowania, w celu uzyskania lepszej kontroli nad zmianą kształtu obrazu.

- Używanie pilota zdalnego sterowania
Naciśnij **Quick Install**, aby wyświetlić menu **Szybka instalacja** i przejdź do **Wzorzec testowy > Wł.**. Na ekranie wyświetlany jest **Wzorzec testowy**.

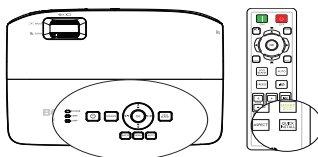

- Przy użyciu menu OSD
Należy otworzyć menu ekranowe OSD i przejść do **KONFIG. SYSTEMU: Zaawansowana > Wzorzec testowy > Wł.**. Na ekranie wyświetlany jest **Wzorzec testowy**.

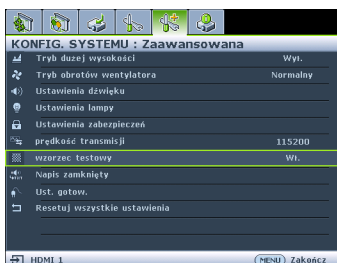
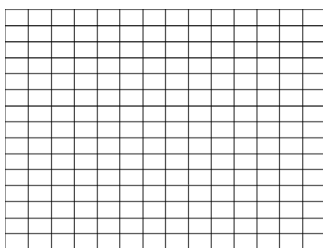

Precyzyjna regulacja wielkości i wyrazistości obrazu

1. Dopasuj wyświetlany obraz do żądanego rozmiaru przy użyciu pierścienia zmiany wielkości obrazu.

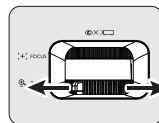

2. Następnie wyostrz obraz poprzez obracanie pierścienia ostrości.

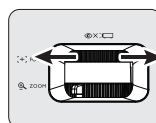
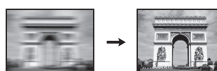

Wykonywanie korekcji trapezowej

Zniekształcenia trapezowe odnosi się do sytuacji, kiedy dolna lub górna krawędź wyświetlanego obrazu jest wyraźnie szersza. Zjawisko to występuje, gdy projektor nie jest ustawiony prostopadłe do ekranu.

Aby to poprawić, poza dopasowaniem wysokości projektora, należy ręcznie dokonać korekty poprzez wykonanie jednej z poniższych czynności.

- Przy użyciu pilota

Naciśnij przyciski / na projektorze lub na pilocie zdalnego sterowania, aby wyświetlić ekran korekcyjny dla „Korekcji trapezowej”.

Naciśnij przycisk , aby skorygować zniekształcenia trapezowe w górnej części obrazu. Naciśnij przycisk , aby skorygować zniekształcenia trapezowe w dolnej części obrazu.

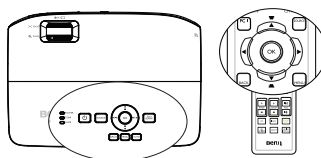

Naciśnij / .

Naciśnij przyciski / .

- Przy użyciu menu ekranowego OSD

1. Naciśnij przycisk **MENU**, a następnie odpowiednio przyciski / , aż nastąpi podświetlenie menu **WYŚWIETLACZ**.
2. Naciśnij przycisk , aby podświetlić **Korekcja trapezowa**, a następnie naciśnij przycisk **OK**. Następuje wyświetlenie strony korekcyjnej **Korekcja trapezowa**.
3. Naciśnij przycisk , aby skorygować zniekształcenia trapezowe w górnej części obrazu lub przycisk , aby skorygować zniekształcenia trapezowe w dolnej części obrazu.

Używanie menu

Projektor wyposażony jest w menu ekranowe OSD, które umożliwia wykonywanie różnych regulacji i dopasowywania ustawień.

Poniżej omówione jest menu ekranowe OSD.



Poniżej przedstawiony przykład wyjaśnia, w jaki sposób należy ustawić język menu ekranowego OSD.

1. Naciśnij **MENU** na projektorze lub na pilocie zdalnego sterowania, aby włączyć menu ekranowe OSD.
3. Naciśnij **▼**, aby podświetlić **Język**, a następnie naciśnij **OK**.

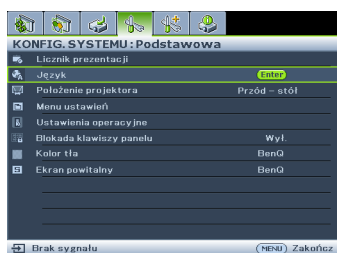

2. Użyj przycisków **◀/▶**, aby podświetlić menu **KONFIG. SYSTEMU: Podstawowa**.
4. Naciśnij **▲/▼/◀/▶**, aby wybrać preferowany język i naciśnij **OK**, aby opuścić i zapisać ustawienia. Naciśnij **MENU**, aby otworzyć i zamknąć menu OSD.
* Naciśnij **BACK**, aby powrócić do poprzedniego menu OSD lub opuścić menu z zapisem ustawień, gdy aktywny jest najwyższy poziom menu OSD.

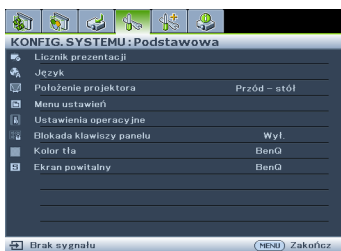

Zabezpieczanie projektora

Używanie linki zabezpieczającej

Projektor należy zamocować w bezpiecznym miejscu, aby zapobiec jego kradzieży. W innym wypadku należy zakupić blokadę, np. linkę zabezpieczającą Kensington, w celu zabezpieczenia projektora. Gniazdo blokady Kensington znajduje się z tylnej części projektora. W celu uzyskania szczegółowych informacji należy sprawdzić pozycję 17 na stronie 10.

Linka zabezpieczająca Kensington jest zazwyczaj układem, który składa się z klucza i zamknięcia. Należy zapoznać się z dokumentacją dołączoną do zabezpieczenia, aby uzyskać informacje na temat sposobu jego użytkowania.

Korzystanie z funkcji hasła

Ze względów bezpieczeństwa i w celu ochrony przed nieautoryzowanym użytkowaniem, projektor wyposażony jest w opcję, która umożliwi ustawienie zabezpieczenia hasłem. Hasło można ustawić poprzez menu ekranowe OSD.

- ⚠ **OSTRZEŻENIE:** Kłopotliwą sytuacją będzie, jeśli aktywowana zostanie funkcjonalność blokady włączania zasilania, a następnie użytkownik zapomni hasła. Dlatego należy wydrukować niniejszą Instrukcję (jeżeli jest to konieczne) i zapisać w niej używane hasło, a następnie przechowywać ją w bezpiecznym miejscu, aby można się było do tej instrukcji odwołać w przyszłości.

Ustawianie hasła

👉 Po ustawieniu hasła nie można używać projektora, chyba że po każdorazowym uruchomieniu urządzenia zostanie wprowadzone prawidłowe hasło.

1. Otwórz menu ekranowe OSD i przejdź do menu **KONFIG. SYSTEMU: Zaawansowana > Ustawienia zabezpieczeń > Zmiana ustawień zabezpieczeń**. Naciśnij przycisk **OK**.
2. Należy wprowadzić nowe lub aktualnie używane hasło. Zgodnie z rysunkiem przedstawionym z prawej strony, cztery przyciski strzałek (▲, ►, ▼, ◀) odpowiadają odpowiednio czterem cyfrom (1, 2, 3, 4). Zależnie od ustawianego hasła, naciśnij odpowiednio przyciski strzałek, aby wprowadzić sześć cyfr dla hasła.
3. Potwierdź nowe hasło wprowadzając ponownie to hasło.



Jeśli hasło jest prawidłowe, menu OSD powróci do strony **Ustawienia zabezpieczeń** z 'Wył.' pokazanym w wierszu **Blokada włączania**.

- ⚠ **WAŻNE:** Wprowadzane cyfry wyświetlane będą na ekranie w postaci gwiazdek. Wybrane hasło należy zapisać w tej Instrukcji przed bądź niezwłocznie po ustawieniu hasła, aby możliwy był dostęp do hasła w przypadku, gdy użytkownik zapomni ustawione hasło.

Hasło: _ _ _ _ _

Niniejszą Instrukcję należy przechowywać w bezpiecznym miejscu.

4. Należy wybrać **Wi.** poprzez naciśnięcie odpowiednio przycisków ◀/▶.
5. Aby wyjść z menu ekranowego OSD, naciśnij przycisk **MENU**.

Postępowanie w przypadku zapomnienia hasła

Jeśli funkcja hasła jest włączona, po każdorazowym włączeniu projektora użytkownik proszony jest o wprowadzenie sześciocyfrowego hasła. Jeżeli zostanie wprowadzone błędne hasło, na ekranie wyświetlany jest przez trzy sekundy komunikat błędnego hasła, a następnie wyświetlany jest kolejny komunikat **'WPROWAD HASŁO'**. Można ponownie wprowadzić sześciocyfrowe hasło, bądź w przypadku, gdy hasło nie zostało zapisane w Instrukcji lub użytkownik całkowicie zapomniał hasło, możliwe jest wykonanie procedury przywracania hasła. Patrz rozdział ["Wprowadzane procedury przywracania hasła" na stronie 32](#) w celu uzyskania szczegółowych informacji.

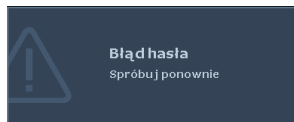

W przypadku wprowadzenia 5 razy z rzędu nieprawidłowego hasła nastąpi automatyczne wyłączenie projektora w krótkim czasie.

Wprowadzane procedury przywracania hasła

1. Naciśnij i przytrzymaj przez 3 sekundy przycisk **Automatyczny** na projektorze lub pilocie zdalnego sterowania. Na ekranie wyświetli się zakodowany numer.
2. Zapisz ten numer i wyłącz projektor.
3. Aby odszyfrować ten numer, skorzystaj z pomocy lokalnego centrum serwisowego firmy BenQ. Konieczne może być przedłożenie dowodu zakupu w celu potwierdzenia, że jesteś uprawnionym użytkownikiem danego projektora.

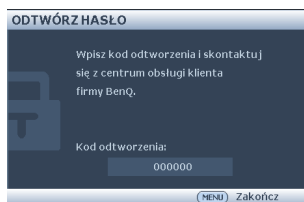

Zmiana hasła

1. Otwórz menu ekranowe OSD i przejdź do menu **KONFIG. SYSTEMU: Zaawansowana > Ustawienia zabezpieczeń > Zmień hasło**.
2. Naciśnij przycisk **OK**. Na ekranie wyświetlany jest komunikat „**WPROWAD STARE HASŁO**”.
3. Wprowadź stare hasło.
 - Jeżeli hasło jest prawidłowe, wyświetlany jest kolejny komunikat „**WPROWAD NOWE HASŁO**”.
 - Jeśli hasło jest nieprawidłowe, wyświetlony zostanie komunikat błędu hasła. Możesz nacisnąć przycisk **MENU**, aby anulować zmianę lub wypróbować inne hasło.
4. Wprowadź nowe hasło.



WAŻNE: Wprowadzane cyfry wyświetlane będą na ekranie w postaci gwiazdek. Wybrane hasło należy zapisać w tej Instrukcji przed bądź niezwłocznie po ustawieniu hasła, aby możliwy był dostęp do hasła w przypadku, gdy użytkownik zapomni ustawione hasło.

Hasło: _ _ _ _ _

Niniejszą Instrukcję należy przechowywać w bezpiecznym miejscu.

5. Potwierdź nowe hasło wprowadzając ponownie to hasło.

- Nowe hasło dla projektora zostało prawidłowo ustawione. Pamiętaj, aby wprowadzić nowe hasło przy kolejnym uruchomieniu projektora.
- Aby wyjść z menu ekranowego OSD, naciśnij przycisk **MENU**.

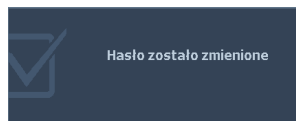

Wyłączanie funkcji hasła

Aby wyłączyć zabezpieczenie hasłem, należy przejść do menu **KONFIG. SYSTEMU: Zaawansowana > Ustawienia zabezpieczeń > Zmiana ustawień zabezpieczeń** po otwarciu układu menu ekranowego OSD. Na ekranie wyświetlany jest komunikat „**WPROWAD HASŁO**”. Należy wprowadzić aktualnie używane hasło.

- Jeśli hasło jest prawidłowe, menu OSD powróci do strony **Ustawienia zabezpieczeń z 'Wyl.'** pokazanym w wierszu **Blokada włączania**. Przy kolejnym uruchomieniu projektora nie będzie wymagane wprowadzenie hasła.
- Jeśli hasło jest nieprawidłowe, wyświetlony zostanie komunikat błędu hasła. Możesz nacisnąć przycisk **MENU**, aby anulować zmianę lub wypróbować inne hasło.

 **Pomimo, że funkcja hasła jest wyłączona, stare hasło należy trzymać przy sobie w każdym momencie, gdy konieczne będzie ponowne uaktywnienie funkcji hasła poprzez wprowadzenie tego hasła.**

Przełączanie sygnałów wejściowych

Projektor może być podłączony jednocześnie do wielu urządzeń. Jednak w danym momencie może on wyświetlać tylko jeden obraz pełnoekranowy. Po uruchomieniu projektor automatycznie wyszukuje dostępne źródła sygnału.

Należy upewnić się, że funkcja **Szybkie autowyszukiwanie** w menu **?RÓDŁO** ustawiona jest na **Wi.** (domyślnie ustawiona funkcja w projektorze), jeżeli projektor ma automatycznie wyszukiwać źródła sygnału.

Istnieje także możliwość ręcznego przełączania się pomiędzy dostępnymi sygnałami wejściowymi.

- Naciśnij **Source** na projektorze lub pilocie. Nastąpi wyświetlenie paska wyboru źródła.

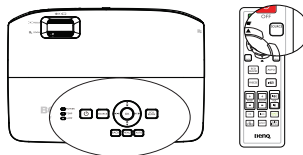

- Naciśnij **▲/▼**, aż do wybrania wymaganego sygnału i naciśnij **OK**. Po wykryciu sygnału przez chwilę wyświetlane będą na ekranie informacje na temat wybranego źródła. W przypadku podłączenia wielu urządzeń do projektora należy powtórzyć czynności 1–2, aby wyszukać kolejne źródło sygnału.



 **Poziom jasności wyświetlanego obrazu będzie odpowiednio ulegał zmianie podczas przełączania się pomiędzy różnymi sygnałami wejściowymi. Prezentacje danych „PC” (w postaci graficznej), w których używane są nieruchome obrazy, są zazwyczaj jaśniejsze od materiałów wideo, w których stosowane są głównie obrazy ruchome (filmy).**

- Rodzaj sygnału źródłowego wpływa na opcje, które dostępne są dla Trybu obrazu. Patrz rozdział "[Wybór trybu obrazu](#)" na stronie 36 w celu uzyskania szczegółowych informacji.

W celu uzyskania najlepszych rezultatów dla wyświetlanego obrazu należy wybrać i używać sygnału wejściowego, który dostarczany jest przy takiej rozdzielczości. Pozostałe rozdzielczości będą skalowane przez projektor w zależności od ustawienia formatu obrazu, które może doprowadzać do pewnego zniekształcenia lub utraty wyrazistości obrazu. Patrz rozdział "[Wybór formatu obrazu](#)" na stronie 35 w celu uzyskania szczegółowych informacji.

Zmiana przestrzeni kolorów

W rzadkich przypadkach, gdy projektor podłączony jest do odtwarzacza DVD poprzez wejście HDMI w projektorze, a wyświetlany obraz ma niewłaściwe kolory, należy zmienić przestrzeń kolorów i ustawić YUV.

1. Naciśnij przycisk **MENU**, a następnie odpowiednio przyciski ◀ / ▶, aż nastąpi podświetlenie menu **?RÓDŁO**.
2. Naciśnij przycisk ▼, aby podświetlić **Odwzorowanie przestrzeni kolorów** i naciśnij odpowiednio przyciski ◀ / ▶, aby wybrać właściwą przestrzeń kolorów.

 Funkcja ta jest dostępna tylko wtedy, gdy używane jest złącze wejścia HDMI.

Powiększanie i wyszukiwanie szczegółów

W razie, gdy konieczne jest wyszukanie szczegółów na wyświetlanym obrazie, należy powiększyć dany obraz. Do sterowania obrazem należy używać przycisków strzałek.

- Używanie pilota zdalnego sterowania

1. Naciśnij przycisk **ZOOM +/-**, aby wyświetlić pasek zmiany wielkości obrazu.
2. Naciśnij przycisk **ZOOM +**, aby powiększyć środek obrazu. Naciśnij kilkakrotnie przycisk, aby dopasować wielkość obrazu do swoich potrzeb.
3. Użyj strzałek kierunkowych (▲, ▼, ◀, ▶) na projektorze lub pilocie zdalnego sterowania, aby sterować obrazem.
4. Aby przywrócić oryginalny rozmiar obrazu, naciśnij przycisk **AUTO**. Możesz także nacisnąć przycisk **ZOOM -**. Po ponownym naciśnięciu tego przycisku następuje dalsze zmniejszanie wielkości obrazu do momentu, aż zostanie przywrócony jego oryginalny rozmiar.



- Przy użyciu menu ekranowego OSD

1. Naciśnij przycisk **MENU**, a następnie odpowiednio przyciski ◀ / ▶, aż nastąpi podświetlenie menu **WYŚWIETLACZ**.
2. Naciśnij ▼, aby podświetlić **Zoom cyfrowy** i naciśnij **OK**. Wyświetlony zostanie pasek zmiany wielkości obrazu.
3. Powtórz czynności 2–4 opisane sekcji "[Używanie pilota zdalnego sterowania](#)" powyżej. Jeżeli natomiast używasz panelu sterowania projektora, wykonaj poniższe czynności.
4. Naciśnij kilkakrotnie przycisk ▲ na projektorze, aby powiększyć obraz dożądanego rozmiaru.
5. Aby sterować obrazem, naciśnij przycisk **OK** w celu włączenia trybu panoramy, a następnie naciśnij strzałki kierunkowe (▲, ▼, ◀, ▶).

- Użyj strzałek kierunkowych (▲, ▼, ◀, ▶) na projektorze lub pilocie zdalnego sterowania, aby sterować obrazem.
- Aby zmniejszyć rozmiar obrazu, naciśnij przycisk **OK** w celu powrotu do funkcji powiększenia/zmniejszenia, a następnie naciśnij przycisk **AUTO** w celu przywrócenia oryginalnego rozmiaru obrazu. Możesz także nacisnąć kilkakrotnie przycisk ▼ do momentu przywrócenia oryginalnego rozmiaru obrazu.

 **Obrazem można sterować dopiero po jego powiększeniu. Można bardziej powiększać obraz podczas wyszukiwania szczegółów.**

Wybór formatu obrazu

„Format obrazu” to stosunek szerokości obrazu do jego wysokości. Większość tradycyjnych telewizorów i komputerów posiada format obrazu 4:3, natomiast cyfrowe odbiorniki telewizyjne i odtwarzacze DVD oferują format obrazu 16:9 lub 16:10.

Po pojawieniu się cyfrowego przetwarzania sygnału cyfrowe urządzenia wyświetlające, np. taki projektor, mogą dynamicznie rozciągać i skalować wyjście obrazu do różnych formatów, innych niż ten, jaki posiada sygnał wejściowy obrazu. Aby zmienić format wyświetlanego obrazu (niezależnie od tego, jaki jest format źródła):

- Używanie pilota zdalnego sterowania

- Naciśnij przycisk **ASPECT**, aby wyświetlić bieżące ustawienie.
- Naciśnij wielokrotnie przycisk **ASPECT**, aby wybrać format obrazu odpowiedni dla formatu sygnału wideo i spełniający własne oczekiwania wyświetlania.

- Przy użyciu menu ekranowego OSD

- Naciśnij przycisk **MENU**, a następnie odpowiednio przyciski ◀/▶, aż nastąpi podświetlenie menu **WYŚWIETLACZ**.
- Naciśnij przycisk ▼, aby podświetlić **Format obrazu**.
- Naciśnij odpowiednio przyciski ◀/▶, aby wybrać format obrazu odpowiedni dla formatu sygnału wideo i spełniający własne oczekiwania wyświetlania.



Informacje na temat formatu obrazu

- Automatyczny:** umożliwia proporcjonalne skalowanie obrazu, aby dopasować natywną rozdzielczość projektora na jego szerokości w pionie i poziomie. Jest to tryb odpowiedni dla sygnału źródłowego w formacie innym niż 4:3 i 16:9, kiedy ma być uzyskana największa powierzchnia ekranu bez konieczności zmiany formatu obrazu.
- Rzeczywiste:** obraz jest wyświetlany w oryginalnej rozdzielczości, a jego rozmiar jest zmieniany w celu dopasowania do obszaru wyświetlania. W przypadku sygnałów wejściowych o niższej rozdzielczości wyświetlany obraz będzie mniejszy od obrazu dopasowanego do pełnego ekranu. W razie potrzeby można dopasować ustawienia zmiany wielkości obrazu lub przesunąć projektor bliżej ekranu, aby zwiększyć rozmiar obrazu. Konieczne może być także ponowne ustawienie ostrości projektora po dokonaniu tych ustawień.
- 4:3:** powoduje skalowanie obrazu w taki sposób, że jest on wyświetlany na środku ekranu w formacie 4:3. Jest to najbardziej odpowiednie ustawienie dla obrazów 4:3, np. w monitorach komputerowych, odbiornikach telewizyjnych o standardowej rozdzielczości i w przypadku filmów DVD w formacie 4:3, ponieważ powoduje ono wyświetlenie obrazu bez zmiany formatu.
- 16:9:** powoduje skalowanie obrazu w taki sposób, że jest on wyświetlany na środku ekranu w formacie 16:9. Jest to najbardziej odpowiednie ustawienie

- dla obrazów, które już posiadają format 16:9, np. odbiorniki telewizyjne HD, ponieważ powoduje ono wyświetlenie tych obrazów bez zmiany formatu.
5. **16:10**: powoduje skalowanie obrazu w taki sposób, że jest on wyświetlany na środku ekranu w formacie 16:10. Jest to najbardziej odpowiednie ustawienie dla obrazów w formacie 16:10, np. odbiorników telewizyjnych HD, ponieważ powoduje ono wyświetlenie obrazów bez zmiany formatu.

Optymalizacja obrazu

Wybór trybu obrazu

Projektor wyposażony jest w wiele wstępnie ustawionych trybów obrazu, dlatego też można wybrać jeden z nich w celu dopasowania do warunków roboczych i typu sygnału wejściowego.

Aby wybrać odpowiedni tryb pracy, który spełnia oczekiwania, można wykonać jedną z poniższych czynności.

- Nacisnąć wielokrotnie przycisk **OK** na pilocie zdalnego sterowania lub na projektorze, aż wybrany zostanie żądany tryb.
- Przejść do menu **OBRAZ > Tryb obrazu** i nacisnąć odpowiednio przyciski **◀ / ▶**, aby wybrać żądany tryb.

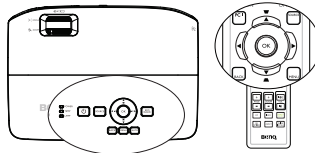

Tryby obrazu wyszczególnione są poniżej.

1. **Jasny tryb**: Maksymalna jasność wyświetlanego obrazu. Tryb ten jest odpowiedni dla warunków, w których wymagana jest wyjątkowo wysoka jasność, np. w przypadku używania projektora w dobrze oświetlonych pomieszczeniach.
2. **Prezentacja tryb (Domyślny)**: przeznaczony jest dla prezentacji. W tym trybie jasność jest wzmacniana.
3. **sRGB tryb**: Maksymalna czystość kolorów RGB, umożliwiające najbliższe rzeczywistości odtworzenie obrazów, niezależnie od ustawienia jasności. Tryb ten jest najbardziej odpowiedni w przypadku oglądania zdjęć wykonanych aparatem cyfrowym zgodnym z przestrzenią sRGB i odpowiednio skalibrowanym, a także w przypadku uzyskiwania podglądu programów graficznych i do rysowania, np. AutoCAD.
4. **Kino tryb**: Odpowiedni do odtwarzania kolorowych filmów, wideoklipów z kamer cyfrowych lub kamer DV przez wejście PC, najlepiej w zaciemnionym (mało światła) otoczeniu.
5. **Użytkownik 1/tryb Użytkownik 2**: Przywołuje ustawienia spersonalizowane w oparciu o aktualnie dostępne tryby obrazu. Patrz rozdział "[Ustawianie trybu Użytkownik 1/Użytkownik 2](#)" na stronie 36 w celu uzyskania szczegółowych informacji.

Ustawianie trybu Użytkownik 1/Użytkownik 2

Jeżeli aktualnie dostępne tryby obrazu nie spełniają oczekiwań, dostępne są dwa tryby niestandardowe, które definiowane są przez użytkownika. Można użyć jednego z trybów obrazu (oprócz **Użytkownik 1/Użytkownik 2**) jako punkt początkowy i dopasować ustawienia dla wybranego trybu.

1. Naciśnij przycisk **MENU**, aby otworzyć menu ekranowe OSD.
2. Przejdź do menu **OBRAZ > Tryb obrazu**.
3. Naciśnij odpowiednio przyciski **◀ / ▶**, aby wybrać **Użytkownik 1** albo **Użytkownik 2**.
4. Naciśnij **▼**, aby podświetlić **Tryb odniesienia**.

 Funkcja ta jest tylko dostępna, gdy tryb Użytkownik 1 lub Użytkownik 2 wybrany jest w pozycji podmenu Tryb obrazu.

5. Naciśnij odpowiednio przyciski ◀/▶, aby wybrać tryb obrazu, który najbardziej odpowiada oczekiwaniom.
6. Naciśnij przycisk ▼, aby wybrać pozycję podmenu, która ma być zmieniona, a następnie ustaw wartość za pomocą przycisków ◀/▶. Patrz rozdział ["Szczegółowa regulacja jakości obrazu w trybach użytkownika"](#) poniżej w celu uzyskania szczegółowych informacji.
7. Po dopasowaniu wszystkich ustawień, podświetl **Zapisz ustawienia** i naciśnij przycisk **OK**, aby zapisać te ustawienia.
8. Na ekranie wyświetlany jest komunikat potwierdzenia „**Ustawienia zapisane**”.

Używanie funkcji „Kolor ściany”

W przypadku projekcji na kolorowej powierzchni, np. na ścianie pomalowanej na inny kolor niż biały, funkcja **Kolor ściany** umożliwia korekcję kolorów wyświetlanego obrazu, aby zapobiec ewentualnym rozbieżnościom kolorów między obrazem źródłowym a wyświetlanym.

Aby użyć tej funkcji, należy przejść do menu **WYŚWIETLACZ > Kolor ściany** i naciśnąć odpowiednio przyciski ◀/▶, aby wybrać kolor, który najlepiej odpowiada kolorowi powierzchni projekcji. Dostępnych jest do wyboru wiele wstępnie skalibrowanych kolorów: **Jasnożółty**, **Różowy**, **Jasnozielony**, **Niebieski** i **Tablica**.

Szczegółowa regulacja jakości obrazu w trybach użytkownika

Zależnie od wykrytego typu sygnału i wybranego trybu obrazu, niektóre wymienione poniżej funkcje, mogą nie być dostępne. Zależnie od potrzeb, należy wykonać odpowiednie regulacje tych funkcji, poprzez ich podświetlenie i naciśnięcie przycisków ◀/▶ na projektorze lub na pilocie.

Regulacja parametru Jasność

Im wyższa wartość, tym jaśniejszy obraz.

Natomiast, im niższa wartość ustawienia, tym ciemniejszy obraz. Należy dopasować to ustawienie w taki sposób, aby czarne obszary obrazu były rzeczywiście ciemne, a detale w tych obszarach były widoczne.



Regulacja parametru Kontrast

Im wyższa wartość, tym większy kontrast. Należy użyć tego parametru, aby ustawić szczytowy poziom bieli po tym, jak wcześniej dopasowane zostało ustawienie **Jasność** do wybranego wyjścia i warunków projekcji.



Regulacja parametru Kolor

Niższa wartość ustawienia generuje mniej nasycone kolory. Jeżeli ustawienie to jest za wysokie, kolory na obrazie będą przesycone, sprawiając, że obraz będzie nierealistyczny.

Regulacja parametru Odcień

Im wyższa wartość, tym obraz robi się bardziej czerwony. Im mniejsza wartość, tym obraz robi się bardziej zielony.

Regulacja parametru Ostrość

Im wyższa wartość, tym obraz jest ostrzejszy. Im niższa wartość, tym obraz staje się bardziej miękki.

Regulacja parametru Brilliant Color

W przypadku tej funkcji zastosowany jest nowy algorytm przetwarzania kolorów oraz ulepszenia poziomów systemowych, które umożliwiają osiągnięcie większej

jasności przy jednoczesnym zapewnieniu bardziej realnych i bardziej wyrazistych kolorów na obrazie. Umożliwia to uzyskanie o ponad 50% większej jasności w obrazach średnio stonowanych, które są charakterystyczne dla materiałów wideo i scen naturalnych w taki sposób, aby projektor generował obrazy w realistycznych i naturalnych kolorach. Jeśli preferowane są obrazy z taką jakością, należy wybrać opcję **Wi.**. W przeciwnym razie należy wybrać opcję **Wyf.**.

Po wybraniu opcji **Wyf.**, funkcja **Temper. kolorów** nie jest dostępna.

Wybór parametru Temper. kolorów

Opcje, które dostępne są dla ustawień temperatury barwowej*, uzależnione są od wybranego typu sygnału.

1. **Zimno:** Biel obrazu jest przesunięta w stronę niebieskiego.
2. **Normalny:** Zachowuje normalne odcienie bieli.
3. **Ciepło:** Daje wrażenie czerwonego odcienia bieli obrazów.

***Informacja dotyczące temperatury barwowej:**

Istnieje wiele różnych odcieni, które z wielu powodów uznawane są za kolor biały. Jedną z popularnych metod przedstawiania bieli to „temperatura kolorów”. Kolor biały przy niskiej temperaturze barwowej przesycony jest kolorem czerwonym. Z kolei kolor biały przy wysokiej temperaturze barwowej wydaje się być zbytnio przesycony kolorem niebieskim.

Ustawienie preferowanej temperatury barwowej

Aby ustawić preferowaną temperaturę barwową:

1. Zaznacz **Temper. kolorów** i wybierz **Ciepło, Normalny** lub **Zimno** naciskając **◀ / ▶** na projektorze lub na pilocie.
2. Naciśnij przycisk **▼**, aby podświetlić **Regulowanie Temper. koloru**, a następnie naciśnij przycisk **OK**. Na ekranie wyświetlona zostanie strona **Regulowanie Temper. koloru**.
3. Naciśnij **▲ / ▼**, aby zaznaczyć element do zmiany i wyreguluj wartości naciskając **◀ / ▶**.
 - **Wzmocnienie R/Wzmocnienie G/Wzmocnienie B:** Regulacja poziomów kontrastu kolorów czerwony, zielony i niebieski.
 - **Przesunięcie R/Przesunięcie G/Przesunięcie B:** Regulacja poziomów jasności kolorów czerwony, zielony i niebieski.
4. Naciśnij **MENU**, aby wyjść z menu i zapisać ustawienia

Zarządzanie kolorami 3D

W większości przypadków instalacyjnych, zarządzanie kolorami nie będzie konieczne, np. w sali lekcyjnej, sali konferencyjnej, czy poczekalni, gdzie światła są zapalone przez cały czas, bądź w pomieszczeniach, w których wpada światło dzienne przez okna budynku.

Użycie zarządzania kolorami należy brać pod uwagę tylko w przypadku trwałego montażu projektora w miejscach, gdzie kontrolowany jest poziom oświetlenia, np. w salach konferencyjnych, salach wykładowych lub w pomieszczeniach wyposażonych w kino domowe. Zarządzanie kolorami zapewni precyzyjne dopasowanie kolorów w celu uzyskania dokładniejszego odwzorowania kolorów, jeżeli istnieje taka potrzeba.

Właściwe zarządzanie kolorami można tylko uzyskać w kontrolowanych i powtarzalnych warunkach projekcji. Do pomiaru odwzorowania kolorów należy użyć kolorymetru (miernika koloru światła) i zapewnić odpowiedni zestaw obrazów źródłowych. Narzędzia te nie są dostarczane wraz z projektorem, jednakże sprzedawca projektora powinien być w stanie udzielić odpowiednich porad lub nawet skierować do doświadczonego instalatora.

Zarządzenie kolorami pozwala na regulację sześciu zestawów kolorów (RGBCMY). W przypadku wybrania każdego koloru, możliwe jest niezależne dopasowanie jego zakresu i nasycenia zgodnie z własnymi preferencjami.

W przypadku zakupu płyty testowej zawierającej różne wzorce testowe kolorów można jej użyć do testowania sposobu wyświetlania kolorów na monitorach,

telewizorach, projektorach itd. W tym celu należy wyświetlić za pomocą projektora obraz z płyty, a następnie przejść do menu **Zarządzanie kolorami 3D** w celu dokonania regulacji.

W celu regulacji ustawień:

1. Przejdź do menu **OBRAZ** i podświetl **Zarządzanie kolorami 3D**.
2. Naciśnij przycisk **OK**, po czym następuje wyświetlenie strony **Zarządzanie kolorami 3D**.
3. Podświetl **Kolor podstawowy**, a następnie naciśnij odpowiednie przyciski ◀/▶, aby wybrać kolor: czerwony, żółty, zielony, cyjan, niebieski lub magenta.
4. Naciśnij przycisk ▼, aby podświetlić **Barwa**, a następnie naciśnij odpowiednie przyciski ◀/▶, aby wybrać zakres danego koloru. Zwiększenie zakresu powoduje uwzględnienie kolorów składających się w większych proporcjach z dwóch sąsiadujących kolorów. Aby uzyskać informacje na temat wzajemnej zależności kolorów, należy zapoznać się z rysunkiem przedstawionym z prawej strony. Na przykład, jeśli wybrany zostanie kolor czerwony, a jego zakres ustawiony będzie na wartość „0”, nastąpi wybranie tylko czystego koloru czerwonego dla wyświetlanego obrazu. Zwiększenie tego zakresu spowoduje uwzględnienie koloru czerwonego zbliżonego do koloru żółtego i magenta.

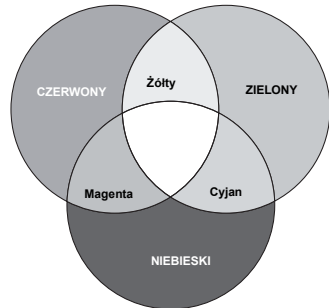

5. Naciśnij przycisk ▼, aby podświetlić **Nasylenie** i dopasować wartości do własnych preferencji poprzez naciśnięcie przycisków ◀/▶. Wszelkie dokonane regulacje będzie można niezwłocznie zaobserwować na ekranie. Na przykład, jeśli wybrany zostanie kolor czerwony, a jego wartość zostanie ustawiona na poziomie „0”, wpłynie to tylko na nasycenie czystego koloru czerwonego.



Nasylenie określa ilość koloru dla danego obrazu. Niższe ustawienia generują mniej nasycone kolory; ustawienie „0” całkowicie usuwa dany kolor z obrazu. Jeśli nasycenie jest zbyt wysokie, kolor będzie zbyt mocny i nierealistyczny.

6. Naciśnij przycisk ▼, aby podświetlić **Wzmocnienie**, a następnie dopasuj wartości do własnych preferencji poprzez naciśnięcie przycisków ◀/▶. Wpłynie to na poziom kontrastu wybranego koloru podstawowego. Wszelkie dokonane regulacje będzie można niezwłocznie zaobserwować na ekranie.
7. Powtórz czynności od 3 do 6 w celu regulacji pozostałych kolorów.
8. Upewnij się, że zostały wykonane wszystkie wymagane regulacje.
9. Naciśnij **MENU**, aby wyjść z menu i zapisać ustawienia.

Resetowanie bieżącego lub wszystkich trybów obrazu

1. Przejdź do menu **OBRAZ** i podświetl **Resetuj ustawienia obrazu**.
2. Naciśnij **OK** i naciśnij ▲/▼, aby wybrać **Bieżące** lub **Wszystkie**.
 - **Bieżące**: powrót z bieżącego trybu obrazu do początkowych ustawień fabrycznych.
 - **Wszystkie**: powrót do wszystkich ustawień, poza **Użytkownik 1/ Użytkownik 2** w menu **OBRAZ** do początkowych ustawień fabrycznych.

Ustawianie licznika prezentacji

Licznik prezentacji może wskazywać na ekranie czas prezentacji, aby wspomagać lepsze uzyskanie zarządzanie czasem podczas prezentacji. Aby skorzystać z tej funkcji, wykonaj następujące czynności:

1. Przejdź do menu **KONFIG. SYSTEMU: Podstawowa > Licznik prezentacji** i naciśnij **OK**, aby wyświetlić stronę **Licznik prezentacji**.
2. Podświetl **Okres licznika** i określ czas działania licznika poprzez naciśnięcie przycisków **◀/▶**. Długość czasu można ustawić w zakresie od 1 do 5 minut w 1-minutowych odstępach oraz w zakresie od 5 do 240 minut w 5-minutowych odstępach.
3. Naciśnij przycisk **▼**, aby podświetlić **Wyświetlanie czasu** i wybierz, czy licznik ma być wyświetlany na ekranie poprzez naciśnięcie przycisków **◀/▶**.

Wybór	Opis
Zawsze	Służy do wyświetlania licznika na ekranie podczas prezentacji.
3 min/2 min/ 1 min	Służy do wyświetlania licznika na ekranie przez ostatnie 3/2/1 minuty.
Nigdy	Służy do ukrywania licznika podczas prezentacji.

4. Naciśnij przycisk **▼**, aby podświetlić **Położenie licznika**, a następnie ustaw położenie licznika poprzez naciśnięcie przycisków **◀/▶**.

Lewy górny → Lewy dolny → Prawy górny → Prawy dolny

5. Naciśnij przycisk **▼**, aby podświetlić **Metoda odliczania licznika** i wybierz żądany kierunek odliczania poprzez naciśnięcie przycisków **◀/▶**.

Wybór	Opis
W przód	Powoduje zwiększenie od 0 do ustawionego czasu.
Wstecz	Powoduje zmniejszanie od ustawionego czasu do 0.

6. Naciśnij przycisk **▼**, aby podświetlić **Przypomnienie dźwiękiem**, a następnie naciśnij przyciski **◀/▶**, aby wybrać **Wł.**.
7. Aby uaktywnić licznik prezentacji, naciśnij przycisk **▼** oraz przyciski **◀/▶**, aby wybrać **Wł.** i naciśnij przycisk **OK**.
8. Następuje wyświetlenie komunikatu potwierdzenia. Podświetl **Tak** i naciśnij przycisk **OK** w celu potwierdzenia. Licznik zaczyna działać w momencie jego włączenia.

Aby anulować odliczanie licznika, wykonaj poniższe czynności.

1. Przejdź do menu **KONFIG. SYSTEMU: Podstawowa > Licznik prezentacji** i podświetl **Wyl.**.
2. Naciśnij przycisk **OK**. Następuje wyświetlenie komunikatu potwierdzenia.
2. Podświetl **Tak** i naciśnij przycisk **OK** w celu potwierdzenia.

Zdalne przełączanie stron

Przed użyciem funkcji przełączania stron, należy podłączyć projektor do komputera stacjonarnego lub notebooka przy użyciu przewodu USB.

Można używać program z obsługą wyświetlania (na podłączonym komputerze), który reaguje na polecenia strona w górę/w dół (np. Microsoft PowerPoint), poprzez naciśnięcie przycisku **PAGE +/-** na pilocie.

Jeśli funkcja zdalnego przełączania stron nie działa, należy sprawdzić, czy połączenie USB jest prawidłowo wykonane, a także, czy w przypadku sterownika myszy w komputerze zainstalowana jest najnowsza wersja.



Ukrywanie obrazu

Należy nacisnąć przycisk **ECO BLANK** na projektorze lub pilocie zdalnego sterowania, aby wyłączyć obraz na określony okres czasu, uzyskując w ten sposób do 70% oszczędności mocy pobieranej przez lampę. Aby przywrócić obraz, należy nacisnąć dowolny przycisk na projektorze lub pilocie zdalnego sterowania.

- Pusty Eko: Oszczędź 70% mocy lampy.

Czas na udział w ratowaniu planety.

Po uaktywnieniu tej funkcji przy podłączonym wejściu audio, słyszalny będzie nadal dźwięk.

Gdy projektor włączony jest przez co najmniej trzy minuty bez źródła wyświetlania, następuje jego automatyczne przełączenie do trybu **ECO BLANK** w celu oszczędzania energii i wydłużenia żywotności lampy projektora.

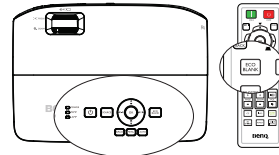

W menu **KONFIG. SYSTEMU: Podstawowa > Ustawienia operacyjne > Timer wygaszenia** można ustawić czas pustego ekranu, aby zapewnić automatyczne przywrócenie wyświetlania obrazu po ustawionym czasie, jeżeli w odniesieniu od pustego ekranu nie zostanie podjęte żadne działanie. Długość czasu można ustawić w zakresie od 5 do 30 minut w odstępach 5-minutowych.

 **Nie należy blokować obiektywu projekcyjnego, ponieważ może to spowodować, że blokujący przedmiot nagrzej się.**

Zamrażanie obrazu

Aby zamrozić obraz, należy nacisnąć przycisk **FREEZE**. Na ekranie wyświetlony zostanie komunikat „FREEZE”. Aby wyłączyć tę funkcję, należy nacisnąć dowolny przycisk (oprócz przycisku **PAGE**) na projektorze lub pilocie zdalnego sterowania.

Nawet, jeśli obraz na ekranie jest zamrożony, urządzenia wideo lub inne nadal go odtwarzają. Jeśli podłączone urządzenia wyposażone są w aktywne wyjście audio, nadal słyszalny będzie dźwięk, pomimo zamrożenia obrazu na ekranie.



Obsługa projektora na dużych wysokościach

Zalecamy używanie opcji **Tryb dużej wysokości**, gdy projektor jest używany na wysokości 1500 - 3000 m nad poziomem morza, przy temperaturze otoczenia 0°C - 35°C.

 **Nie należy używać opcji Tryb dużej wysokości, przy wysokości nad poziomem morza w 0 m do 1500 m i przy temperaturze otoczenia 0°C do 35°C. Po włączeniu w takich warunkach projektor zostanie przechłodzony.**

Aby uaktywnić opcję **Tryb dużej wysokości**:

1. Naciśnij przycisk **MENU**, a następnie odpowiednio przyciski ◀/▶, aż nastąpi podświetlenie menu **KONFIG. SYSTEMU: Zaawansowana**.
2. Naciśnij przycisk ▼, aby podświetlić **Tryb dużej wysokości**, a następnie naciśnij przyciski ◀/▶, aby wybrać **Wł.**. Następuje wyświetlenie komunikatu potwierdzenia.
3. Podświetlił opcję **Tak** i naciśnij przycisk **OK**.

Praca w trybie „**Tryb dużej wysokości**” może spowodować większy poziom hałasu, ponieważ konieczne jest uzyskanie większej prędkości działania wentylatora w celu poprawy chłodzenia i wydajności całego systemu.

W przypadku użytkowania projektora w innych ekstremalnych warunkach, poza opisanymi powyżej, może on wykazywać objawy automatycznego wyłączenia w celu ochrony projektora przed przegrzaniem. W takich przypadkach należy przełączyć urządzenie w tryb „Duża wysokość”, aby rozwiązać te problemy. Jednakże, nie oznacza to, że projektor może działać we wszystkich nieprzyjaznych lub ekstremalnych warunkach.

Regulacja dźwięku

Regulacja dźwięku wykonywana w sposób przedstawiony poniżej, będzie wpływać na działanie głośnika(-ów) projektora. Należy upewnić się, że wykonane zostało prawidłowe połączenie z wyjściem audio projektora. Patrz, "[Podłączanie projektora](#)" na stronie 20 w celu uzyskania informacji o podłączeniu wejścia audio.



Wyciszanie dźwięku

Aby tymczasowo wyłączyć dźwięk, naciśnij  na projektorze lub na pilocie.

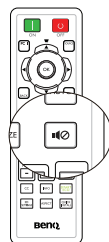
1. Naciśnij przycisk **MENU**, a następnie odpowiednio przyciski ◀/▶, aż nastąpi podświetlenie menu **KONFIG. SYSTEMU: Zaawansowana**.
2. Naciśnij przycisk ▼, aby podświetlić **Ustawienia dźwięku**, a następnie naciśnij przycisk **OK**. Wyświetlona zostanie strona „Ustawienia dźwięku”.
3. Podświetlił **Wycisz** i naciśnij przyciski ◀/▶, aby wybrać **Wł.**



Regulacja poziomu dźwięku

W celu regulacji poziomu głośności, naciśnij **VOL** /  na pilocie lub:

1. Powtórzyć czynności 1-2 opisane powyżej.
2. Nacisnąć przycisk ▼, aby podświetlić **Głośność** i nacisnąć przyciski ◀/▶, aby wybrać wymagany poziom głośności dźwięku.

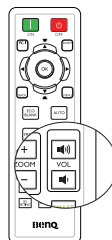

Personalizacja sposobu wyświetlania menu projektora

Menu ekranowe OSD można zmieniać zgodnie z własnymi preferencjami. Poniższe ustawienia nie wpływają na ustawienia projektora, jego działanie lub wydajność.

- **Menu czasu wyświetlania** w menu **KONFIG. SYSTEMU: Podstawowa > Menu ustawień** powoduje ustawienie długości czasu aktywności menu ekranowego OSD po ostatnim naciśnięciu przycisku. Długość czasu można ustawić w zakresie od 5 do 30 sekund w odstępach 5-sekundowych. Aby wybrać odpowiedni przedział czasu, należy użyć przycisków ◀/▶.
- **Położenie menu** w menu **KONFIG. SYSTEMU: Podstawowa > Menu ustawień** powoduje ustawienie położenia menu ekranowego OSD w pięciu lokalizacjach. Aby wybrać preferowane położenie, należy nacisnąć przyciski ◀/▶.
- **Język** w menu **KONFIG. SYSTEMU: Podstawowa** powoduje ustawienie odpowiedniego języka dla menu ekranowego OSD. Patrz rozdział "Używanie menu" na stronie 30 w celu uzyskania szczegółowych informacji.
- **Komunikat przypomnienia** w menu **KONFIG. SYSTEMU: Podstawowa > Menu ustawień** umożliwia ustawienie, czy komunikaty przypomnienia mają być wyświetlane na ekranie. Aby wybrać żądane ustawienie, należy użyć przycisków ◀/▶.
- **Ekran powitalny** w menu **KONFIG. SYSTEMU: Podstawowa** powoduje ustawienie preferowanego ekranu logotypu, które ma być wyświetlane podczas uruchamiania projektora. Aby wybrać dany ekran, należy użyć przycisków ◀/▶.
- **Tryb obrotów wentylatora** w menu **KONFIG. SYSTEMU: Zaawansowana** jest używana, gdy projektor jest zainstalowany z pokrywą filtra. Użyj ◀/▶ w celu ustawienia na **Wysokie**. Patrz rozdział "Kontrolki" na stronie 65 w celu uzyskania szczegółowych informacji.

Wybieranie trybu oszczędzania lampy

• Przy użyciu pilota zdalnego sterowania. Naciśnij **SMART ECO**, aby wybrać **Normalny/Ekonomiczny/SmartEco**.

• Przy użyciu menu ekranowego OSD.

1. Przejdź do **KONFIG. SYSTEMU: Zaawansowana > Ustawienia lampy > Tryb lampy**.

2. Naciśnij przycisk ◀/▶, aby wybrać **Normalny/Ekonomiczny/SmartEco**.

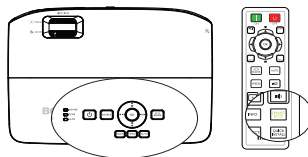

Jaskrawość lampy jest zależna od różnych trybów lampy. Należy zapoznać się z opisami zawartymi w tabeli poniżej.





Tryb lampy	Opis
Normalny	Zapewnia pełną jasność lampy
Ekonomiczny	Obniża jasność w celu wydłużenia żywotności lampy i zmniejsza hałas wentylatora
SmartEco	Automatycznie reguluje moc lampy zależnie od poziomu jasności zawartości

☞ **Po wybraniu trybu Ekonomiczny lub SmartEco, zostanie zmniejszona wartość wyjścia światła, co spowoduje przyciemnienie wyświetlanych obrazów.**

Wyłączanie projektora

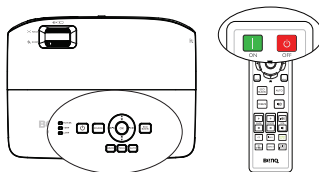
1. Naciśnij  **POWER** na projektorze lub  **OFF** na pilocie, po czym wyświetlony zostanie komunikat z poleceniem potwierdzenia.
W przypadku braku reakcji w ciągu kilku sekund, komunikat ten znika.



2. Naciśnij drugi raz  **POWER** na projektorze lub  **OFF** na pilocie. Kontrolka **POWER** miga pomarańczowym światłem, lampa projektora jest wyłączana, a wentylatory pracują jeszcze przez około 90 sekund, aby schłodzić projektor.

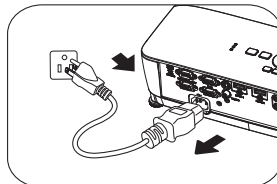



- **W celu ochrony lampy projektor nie będzie reagował na żadne polecenia podczas procesu chłodzenia.**
- **Aby skrócić czas chłodzenia, możesz także uaktywnić funkcję Szybkie chłodzenie w KONFIG. SYSTEMU: Podstawowa > Ustawienia operacyjne. Patrz rozdział "Szybkie chłodzenie" na stronie 54 w celu uzyskania szczegółowych informacji.**

3. Po zakończeniu procesu chłodzenia, kontrolka **POWER** świeci stałym pomarańczowym światłem, a wentylatory zatrzymują się.
4. Jeśli projektor nie będzie użytkowany przez dłuższy czas, odłącz przewód zasilający od gniazda elektrycznego.
5. Gdy **Natych. ponow. uruch.** jest **Wł.**, użytkownicy mogą niezwłocznie ponownie uruchomić projektor w ciągu 90 sekund od momentu jego wyłączenia. Projektor będzie utrzymywał zużycie energii na poziomie 30% przez 90 sekund.

Gdy **Natych. ponow. uruch.** jest **Wył.**, użytkownicy muszą odczekać na schłodzenie się lampy, aby ponownie uruchomić projektor. Po włączeniu funkcji szybkiego chłodzenia, pozycja natychmiastowego ponownego uruchomienia będzie wyszarzona



- **Jeśli projektor nie został prawidłowo wyłączony w celu ochrony lampy podczas próby ponownego uruchomienia projektora, wentylatory będą działać przez kilka minut, aby zapewnić chłodzenie. Naciśnij ponownie  **POWER** na projektorze lub  **ON** na pilocie, aby uruchomić projektor po zatrzymaniu wentylatorów, a kontrolka **POWER** zmieni kolor na zielony.**
- **Faktyczna żywotność lampy może się różnić z uwagi na odmienne warunki robocze i sposób użytkowania.**

Obsługa menu

System menu

Należy zwrócić uwagę, że menu ekranowe OSD może różnić się w zależności od wybranego typu sygnału.

Menu główne	Podmenu	Opcje	
1. WYŚWIETLACZ	Kolor ściany	Wył./ Jasność/Różowy/ Jasnozielony/Niebieski/Tablica	
	Format obrazu	Automatyczny/Rzeczywiste/4:3/ 16:9/16:10	
	Korekcja trapezowa		
	Położenie		
	Faza		
	Wielkość horyz.		
	Zoom cyfrowy		
	3D	Tryb 3D	Automatyczny/Góra-dół/Ramka sekwen./Pakowanie ramek/Obok siebie/Wył.
		Synchron. 3D, odwrócony	Wył./ Odwrócony
		Zapisz ustawienia 3D	USTAWIENIA 3D 1/ USTAWIENIA 3D 2/ USTAWIENIA 3D 3
		Zastosuj ustawienia 3D	USTAWIENIA 3D 1/ USTAWIENIA 3D 2/ USTAWIENIA 3D 3/Wył.

2. OBRAZ	Tryb obrazu	Jasny/ Prezentacja /sRGB/Kino/(3D)/Użytkownik 1/ Użytkownik 2	
	Tryb odniesienia	Jasny/ Prezentacja /sRGB/Kino/(3D)/	
	Jasność		
	Kontrast		
	Kolor		
	Odcień		
	Ostrość		
	Brilliant Color	Wł./Wył.	
	Temper. kolorów	Zimno/ Normalny /Ciepło	
	Regulowanie Temper. koloru	Wzmocnienie R/Wzmocnienie G/ Wzmocnienie B/Przesunięcie R/ Przesunięcie G/Przesunięcie B	
	Zarządzanie kolorami 3D	Kolor podstawowy	R/G/B/C/M/Y
		Barwa	
		Nasylenie	
		Wzmocnienie	
Resetuj ustawienia obrazu	Bieżące/ Wszystkie/ Anuluj		
3. ŹRÓDŁO	Szybkie autowyszukiwanie	Wł./Wył.	
	Zakres HDMI	Automatyczny /Pełny/Ograniczony	
	Odwzorowanie przestrzeni kolorów	Automatyczny /RGB/YUV	

**4.
KONFIG.
SYSTEMU:
Podstawowa**





Licznik prezentacji	Okres licznika	1 ~ 240 minut	
	Wyświetlanie czasu	Zawsze /3 min/2 min/1 min/ Nigdy	
	Położenie licznika	Lewy górny /Lewy dolny/Prawy górny/Prawy dolny	
	Metoda odliczania licznika	Wstecz /W przód	
	Przypominanie dźwiękiem	Wł./ Wył.	
	Wł./Wył.	Tak/Nie	
Język		English / Français / Deutsch Italiano / Español / Русский 繁體中文 / 简体中文 / 日本語 / 한국어 / Svenska / Nederlands / Türkçe / Čeština / Português / हिन्दी / Polski Magyar / Български / Hrvatski / Română / Suomi / Norsk / Dansk /Indonesian / Ελληνικά / العربية / हिन्दी	
Położenie projektora		Przód – stół /Tył – stół/Tył – sufit/Przód – sufit	
Menu ustawień	Menu czasu wyświetlania	5 s/10 s/ 20 s /30 s/Zawsze	
	Położenie menu	Środek /Lewy górny/Prawy górny/Prawy dolny/Lewy dolny	
	Komunikat przypomnienia	Wł./ Wył.	
Ustawienia operacyjne	Bezpośrednie włączenie zasilania	Wł./ Wył.	
	Zasilanie sygnału wł.	Komputer HDMI	
	Automatyczne wyłączenie	Wył./3 min/10 min/15 min/ 20 min /25 min/30 min	
	Szybkie chłodzenie	Wł./ Wył.	
	Natych. ponow. uruch.	Wł./ Wył.	
	Timer wygaszenia	Wył. /5 min/10 min/15 min/ 20 min/25 min/30 min	
	Licznik uśpienia	Wył. /30 min/1 godz/2 godz./ 3 godz./4 godz./8 godz./12 godz.	
	Resetuj timer filtra (opcjonalna)	Resetuj/ Anuluj	
	Blokada klawiszy panelu	Wł./ Wył.	Tak/Nie
	Kolor tła		BenQ /Czarny/Niebieski/ Fioletowy
Ekran powitalny		BenQ /Czarny/Niebieski	

5. KONFIG. SYSTEMU: Zaawansowana	Tryb dużej wysokości	Wł./Wył.	Tak/Nie
	Tryb obrotów wentylatora	Wysokie/ Normalny	Tak/Nie
	Ustawienia dźwięku	Wycisz	Wł./Wył.
		Głośność	0~10
		Dźwięk włączania/ wyłączania	Wł./Wył.
	Ustawienia lampy	Tryb lampy	Normalny/Ekonomiczny/ SmartEco
		Resetuj licznik lampy	Resetuj/ Anuluj
		Ekwiw. godziny pracy lampy	
	Ustawienia zabezpieczeń	Zmień hasło	
		Zmiana ustawień zabezpieczeń	Blokada włączania
	Prędkość transmisji		2400/4800/9600/14400/ 19200/ 38400/57600/ 115200
	Wzorzec testowy		Wł./Wył.
Napis zamknięty	Wł. napisy zamkn.	Wł./Wył.	
	Wersja napisów	NZ1/NZ2/NZ3/NZ4	
Ust. gotow.	Wyjście monitora	Wł./Wył.	
	Audio przejście	Wył./Wejście audio/HDMI -1/ HDMI -2	
Resetuj wszystkie ustawienia	Resetuj/ Anuluj		
6. INFORMACJE	Rozdzielczość natywna		Źródło
	Aktualny status systemu		Tryb obrazu Rozdzielczość Tryb lampy Format 3D System kolorów Ekwiw. godziny pracy lampy Wersja oprogramowania

Należy pamiętać, że pozycje menu są dostępne, gdy projektor wykryje co najmniej jedno poprawne źródło sygnału. Jeśli do projektora nie jest podłączony żaden sprzęt, bądź projektor nie wykrył żadnego sygnału, dostęp do pozycji menu jest ograniczony.

Opis każdego menu

- Wartości domyślne wyszczególnione w tej Instrukcji, w szczególności na stronach 49-57, podane są tylko w celach informacyjnych. Mogą być one odmienne dla różnych modeli projektorów z uwagi na ciągłe usprawnianie produktów.

FUNKCJA	OPIS
1. Menu WYŚWIETLACZ	Kolor ściany Do poprawiania kolorów wyświetlanego obrazu, gdy powierzchnia projekcji nie jest biała. Patrz rozdział " Używanie funkcji „Kolor ściany” " na stronie 37 w celu uzyskania szczegółowych informacji.
	Format obrazu Aby ustawić format obrazu, w zależności od źródła sygnału wejściowego, dostępne są cztery opcje. Patrz rozdział " Wybór formatu obrazu " na stronie 35 w celu uzyskania szczegółowych informacji.
	Korekcja trapezowa Służy do korekcji zniekształceń trapezowych obrazu. Patrz rozdział " Wykonywanie korekcji trapezowej " na stronie 29 w celu uzyskania szczegółowych informacji.
	Położenie Służy do wyświetlania strony regulacji położenia. Aby przesunąć wyświetlany obraz, użyj kierunkowych przycisków strzałek. Wartości podane w dolnej części strony zmieniają się po każdorazowym naciśnięciu przycisku, do momentu osiągnięcia wartości maksymalnej lub minimalnej.  Funkcja ta jest dostępna wyłącznie po wybraniu sygnału PC (analogowego RGB).
	Faza Służy do dopasowania fazy zegara, aby zmniejszyć zniekształcenia obrazu.   Funkcja ta jest dostępna wyłącznie po wybraniu sygnału PC (analogowy RGB) lub YPbPr (Component).
	Wielkość horyz.  Funkcja ta jest dostępna wyłącznie po wybraniu sygnału PC (analogowego RGB).
	Zoom cyfrowy Służy do powiększania lub zmniejszania wyświetlanego obrazu. Patrz rozdział " Powiększanie i wyszukiwanie szczegółów " na stronie 34 w celu uzyskania szczegółowych informacji.

FUNKCJA	OPIS
<p style="writing-mode: vertical-rl; transform: rotate(180deg);">1. Menu WYŚWIETLACZ</p> <p style="text-align: center;">3D</p>	<p>Projektor wyposażony jest w funkcję 3D, która umożliwia oglądanie filmów, klipów wideo i wydarzeń sportowych 3D w bardziej realistyczny sposób poprzez uzyskanie odpowiedniej głębi obrazu. Do oglądania obrazów 3D należy zakładać okulary 3D.</p> <p>Tryb 3D Domyślne ustawienie to Automatyczny, a projektor automatycznie wybiera odpowiedni format 3D, po wykryciu treści 3D. Jeśli projektor nie rozpoznaje formatu 3D, naciśnij ▲ / ▼, aby wybrać tryb 3D.</p> <p>Synchron. 3D, odwrócony W przypadku stwierdzenia odwrócenia głębi obrazu, należy włączyć tę funkcję, aby rozwiązać problem.</p> <p>Zapisz ustawienia 3D Projektor zapamięta bieżące ustawienia 3D. Zastosuj ustawienia 3D Projektor zastosuje zapisane ustawienia 3D i zachowa te ustawienia, przy następnym ponownym uruchomieniu projektora.</p>

FUNKCJA	OPIS
Tryb obrazu	Dostępne są wstępnie zdefiniowane tryby obrazu, dlatego możliwa jest optymalizacja ustawień wyświetlanego obrazu, aby dopasować go do typu oglądanego programu. Patrz rozdział "Wybór trybu obrazu" na stronie 36 w celu uzyskania szczegółowych informacji.
Tryb odniesienia	Służy do dokonania wyboru trybu obrazu, który najlepiej odpowiada oczekiwanej jakości obrazu oraz do dalszego dostrajania obrazu opierając się na ustawieniach wyszczególnionych na tej samej stronie poniżej. Patrz rozdział "Ustawianie trybu Użytkownik 1/Użytkownik 2" na stronie 36 w celu uzyskania szczegółowych informacji.
Jasność	Służy do regulacji poziomu jasności obrazu. Patrz rozdział "Regulacja parametru Jasność" na stronie 37 w celu uzyskania szczegółowych informacji.
Kontrast	Służy do regulacji stopnia zróżnicowania ciemnych i jasnych obszarów na obrazie. Patrz rozdział "Regulacja parametru Kontrast" na stronie 37 w celu uzyskania szczegółowych informacji.
Kolor	Służy do regulacji poziomu nasycenia kolorów - ilości każdego z kolorów na obrazie. Patrz rozdział "Regulacja parametru Kolor" na stronie 37 w celu uzyskania szczegółowych informacji.
Odcień	Służy do regulacji tonacji koloru czerwonego i zielonego na obrazie. Patrz rozdział "Regulacja parametru Odcień" na stronie 37 w celu uzyskania szczegółowych informacji.
Ostrość	Służy do regulacji obrazu w taki sposób, aby był on bardziej ostry lub bardziej miękki. Patrz rozdział "Regulacja parametru Ostrość" na stronie 37 w celu uzyskania szczegółowych informacji.





2. Menu OBRAZ

	FUNKCJA	OPIS
2. Menu OBRAZ	Brilliant Color	Patrz rozdział " Regulacja parametru Brilliant Color " na stronie 37 w celu uzyskania szczegółowych informacji.
	Temper. kolorów	Patrz rozdział " Wybór parametru Temper. kolorów " na stronie 38 w celu uzyskania szczegółowych informacji.
	Regulowanie Temper. koloru	Patrz rozdział " Ustawienie preferowanej temperatury barwowej " na stronie 38 w celu uzyskania szczegółowych informacji.
	Zarządzanie kolorami 3D	Patrz rozdział " Zarządzanie kolorami 3D " na stronie 38 w celu uzyskania szczegółowych informacji.
	Resetuj ustawienia obrazu	Patrz rozdział " Resetowanie bieżącego lub wszystkich trybów obrazu " na stronie 39 w celu uzyskania szczegółowych informacji. W trybie obrazu Jasny, wybranie "Bieżące" spowoduje jedynie wyzerowanie trybu Jasny do wartości domyślnej, jednak wybranie "Wszystkie", spowoduje wyzerowanie wszystkich ustawienia trybu obrazu do wartości domyślnych.
3. Menu ŹRÓDŁO	Szybkie autowyszukiwanie	Patrz rozdział " Przełączanie sygnałów wejściowych " na stronie 33 w celu uzyskania szczegółowych informacji.
	Zakres HDMI	Automatyczny Automatyczna regulacja zakresu przestrzeni barwowej RGB HDMI. Pełny Pełny zakres przestrzeni barwowej. Poziom czerni: 0, poziom bieli: 255, prawidłowy zakres: 0~255. Ograniczony Ograniczony zakres przestrzeni barwowej. Poziom czerni: 16, poziom bieli: 235, prawidłowy zakres: 1~254.
	Odwzorowanie przestrzeni kolorów	Patrz rozdział " Zmiana przestrzeni kolorów " na stronie 34 w celu uzyskania szczegółowych informacji.

	FUNKCJA	OPIS
4. Menu KONFIG. SYSTEMU: Podstawowa	Licznik prezentacji	Służy do przypominania prezydentowi o konieczności zakończenia prezentacji w określonych przedziale czasu. Patrz rozdział " Ustawianie licznika prezentacji " na stronie 40 w celu uzyskania szczegółowych informacji.
	Język	Służy do ustawienia języka dla menu ekranowego OSD. Patrz rozdział " Używanie menu " na stronie 30 w celu uzyskania szczegółowych informacji.
	Położenie projektora	Projektor może być mocowany na suficie lub za ekranem, bądź z co najmniej jednym lustrem. Patrz rozdział " Wybór odpowiedniego miejsca " na stronie 16 w celu uzyskania szczegółowych informacji.
	Menu ustawień	<p>Menu czasu wyświetlania Służy do ustawiania przedziału czasu, w którym menu OSD pozostaje aktywne po ostatnim naciśnięciu przycisku. Zakres ten waha się od 5 do 30 sekund, przy 5-sekundowych odstępach.</p> <p>Położenie menu Służy do ustawiania położenia menu ekranowego OSD.</p> <p>Komunikat przypomnienia Służy do ustawienia, czy mają być wyświetlane komunikaty przypominające.</p>

FUNKCJA	OPIS
<p style="writing-mode: vertical-rl; transform: rotate(180deg);">4. Menu KONFIG. SYSTEMU: Podstawowa</p> <p style="text-align: center;">Ustawienia operacyjne</p>	<p>Bezpośrednie włączenie zasilania Wybór Wł. włącza tę funkcję. Patrz rozdział "Uruchamianie projektora" na stronie 26 w celu uzyskania szczegółowych informacji.</p> <p>Zasilanie sygnału wł. Wybór Wł., spowoduje automatyczne włączenie projektora po wykryciu sygnału VGA. Wybór Wył. powoduje, że projektor należy włączyć ręcznie (z klawiatury lub pilota). Patrz rozdział "Uruchamianie projektora" na stronie 26 w celu uzyskania szczegółowych informacji.</p> <p>Automatyczne wyłączenie Umożliwia automatyczne wyłączenie projektora, jeśli w określonym przedziale czasu nie zostanie wykryte żadne źródło sygnału wejściowego. Patrz rozdział "Ustawienie Automatyczne wyłączenie" na stronie 60 w celu uzyskania szczegółowych informacji.</p> <p>Szybkie chłodzenie Wybór Wł. włącza tę funkcję, a czas chłodzenia projektora zostanie skrócony do kilku sekund.</p> <p> Przy próbie ponownego uruchomienia projektora niezwłocznie po procesie szybkiego schładzania, nie zostanie on prawidłowo włączony i nastąpi ponowne uruchomienie wentylatorów.</p> <p>Natych. ponow. uruch. Po włączeniu funkcji „Natychmiastowe ponowne uruchamianie”, użytkownicy mogą natychmiast ponownie uruchamiać projektor w ciągu 90 sekund od momentu wyłączenia projektora.</p> <p>Timer wygaszenia Służy do ustawiania czasu wyświetlania pustego ekranu po uaktywnieniu funkcji „Pusty ekran”, po którym obraz ponownie wyświetlany jest na ekranie. Patrz rozdział "Ukrywanie obrazu" na stronie 41 w celu uzyskania szczegółowych informacji.</p> <p>Licznik uśpienia Służy do ustawiania licznika automatycznego wyłączenia. Timer można ustawić na wartość z zakresu 30 minut do 12 godzin.</p> <p>Resetuj timer filtra Po wymianie filtra na nowy należy wyzerować czas filtra.</p>
	<p>Blokada klawiszy panelu Służy od wyłączenia lub włączania funkcji wszystkich przycisków panelu, oprócz przycisku Power (Zasilanie) projektora.</p>
	<p>Kolor tła Umożliwia dokonywanie wyboru koloru tła wyświetlanego w sytuacji, gdy do projektora nie jest doprowadzany żaden sygnał. Dostępne są cztery opcje: Logo BenQ, Czarny, Niebieski lub Fioletowy.</p>
	<p>Ekran powitalny Umożliwia dokonanie wyboru ekranu startowego, jaki będzie wyświetlany w trakcie uruchamiania projektora. Dostępne są trzy opcje: logo BenQ, czarny ekran lub niebieski ekran.</p>

FUNKCJA	OPIS
5. Menu KONFIG. SYSTEMU : Zaawansowana	<p>Tryb dużej wysokości</p> <p>Tryb używany do obsługi urządzenia w obszarach o dużej wysokości. Patrz rozdział "Obsługa projektora na dużych wysokościach" na stronie 42 w celu uzyskania szczegółowych informacji.</p>
	<p>Tryb obrotów wentylatora</p> <p>Wybór Wysokie, gdy projektor jest zainstalowany z filtrem kurzowym. Patrz rozdział "Kontrolki" na stronie 65 w celu uzyskania szczegółowych informacji.</p>
	<p>Ustawienia dźwięku</p> <p>Umożliwia przejście do menu ustawiania dźwięku. Patrz rozdział "Regulacja dźwięku" na stronie 42 w celu uzyskania szczegółowych informacji.</p> <p>Wycisz Służy do ustawiania funkcji wyciszenia.</p> <p>Głośność Służy do regulacji poziomu głośności dźwięku.</p> <p>Dźwięk włączania/wyłączania Służy do ustawienia dźwięku włączania/wyłączania.</p>
	<p>Ustawienia lampy</p> <p>Tryb lampy Patrz rozdział "Ustawienie trybu lampy" na stronie 59 w celu uzyskania szczegółowych informacji.</p> <p>Resetuj licznik lampy Patrz rozdział "Zerowanie licznika lampy" na stronie 64 w celu uzyskania szczegółowych informacji.</p> <p>Ekwiw. godziny pracy lampy Patrz rozdział "Wylizanie czasu pracy lampy" na stronie 59 w celu uzyskania szczegółowych informacji dotyczących obliczania całkowitego czasu pracy lampy.</p>
	<p>Ustawienia zabezpieczeń</p> <p>Zmień hasło Przed dokonaniem zmiany hasła, użytkownik zostanie poproszony o podanie starego hasła.</p> <p>Zmiana ustawień zabezpieczeń</p> <p>Blokada włączania Patrz rozdział "Korzystanie z funkcji hasła" na stronie 31 w celu uzyskania szczegółowych informacji.</p>
	<p>Prędkość transmisji</p> <p>Wybór szybkości przesyłania identycznej z szybkością przesyłania komputera, co umożliwia podłączenie projektora kablem RS-232 i aktualizację lub pobranie oprogramowania układowego projektora. Funkcja ta przeznaczona jest tylko dla wykwalifikowanych pracowników serwisu.</p>
	<p>Wzorzec testowy</p> <p>Wybór Wi, włącza tę funkcję, a projektor wyświetla siatkowy wzorzec testowy. Pomaga on dokonanie regulacji rozmiaru i ostrości obrazu oraz umożliwia sprawdzenie, czy na wyświetlanym obrazie występują zniekształcenia. Patrz rozdział "Używanie wbudowanego wzorca testowego" na stronie 28 w celu uzyskania szczegółowych informacji.</p>

FUNKCJA	OPIS
<p style="writing-mode: vertical-rl; transform: rotate(180deg);">5. Menu KONFIG. SYSTEMU: Zaawansowana</p> <p>Napis zamknięty</p>	<p>Wł. napisy zamkn. Służy do uaktywniania tej funkcji poprzez wybranie Wł., gdy wybrany sygnał wejściowy zawiera zamknięte napisy.</p> <ul style="list-style-type: none"> Napisy: Wyświetlanie na ekranie list dialogowych, narracji i efekty dźwiękowych w programach telewizyjnych i filmach, które opracowane są w technice zamkniętych napisów (dla osób niesłyszących) (zwykle oznaczone w programach telewizyjnych symbolem „CC”). <p>Wersja napisów Służy do dokonywania wyboru preferowanego trybu zamkniętych napisów. W celu uzyskania podglądu napisów, należy wybrać NZ1, NZ2, NZ3 lub NZ4 (NZ1 wyświetla napisy w podstawowym języku dla danego obszaru).</p>
<p>Ust. gotow.</p>	<p>Wyjście monitora Wybór Wł. włącza tę funkcję. Projektor może przysyłać sygnał VGA, gdy znajduje się w trybie gotowości, a gniazda PC i MONITOR OUT (WYJŚCIE MONITORA) są prawidłowo podłączone do urządzeń. Patrz rozdział "Podłączanie projektora do monitora" na stronie 21 w celu uzyskania informacji na temat sposobów wykonywania połączeń.</p> <p> Włączenie tej funkcji lekko zwiększa zużycie energii w trybie wstrzymania.</p> <p> Wyjście monitora w trybie gotowości działa wyłącznie wtedy, gdy utworzone zostanie odpowiednie wejście D-Sub do gniazda PC.</p> <p>Audio przejście Projektor może odtwarzać dźwięk, gdy znajduje się w trybie oczekiwania, a do urządzeń są podłączone odpowiednie gniazda. Naciśnij ◀ / ▶ , aby wybrać źródło do wykorzystania. Patrz rozdział "Podłączanie projektora" na stronie 20 w celu uzyskania informacji na temat sposobów wykonywania połączeń.</p> <p> Włączenie tej funkcji lekko zwiększa zużycie energii w trybie wstrzymania.</p>
<p>Resetuj wszystkie ustawienia</p>	<p>Służy do przywracania wszystkich ustawień do wartości fabrycznych.</p> <p> Poniższe ustawienia nie zostaną zmienione: Użytkownik 1, Użytkownik 2, Położenie projektora, Odwzorowanie przestrzeni kolorów, Tryb dużej wysokości, Ustawienia zabezpieczeń i Prędkość transmisji.</p>

FUNKCJA	OPIS
Rozdzielczość natywna	Pokazuje natywną rozdzielczość projektora.
6. Menu INFORMACJE Aktualny status systemu	Źródło Służy do wyświetlania aktualnego źródła sygnału. Tryb obrazu Służy do wyświetlania wybranego trybu w menu OBRAZ. Rozdzielczość Pokazuje obsługiwaną rozdzielczość sygnału wejściowego. Tryb lampy Pokazuje bieżący tryb lampy. Format 3D Pokazuje bieżący tryb 3D. System kolorów Pokazuje system wejścia w formacie RGB lub YUV. Ekwiw. godziny pracy lampy Służy do wyświetlania liczby godzin użytkowania lampy. Wersja oprogramowania Służy do wyświetlania wersji oprogramowania.

Konserwacja projektora

Właściwa pielęgnacja projektora

W przypadku projektora wymagane jest wykonywanie nieznacznych prac konserwacyjnych. Jedyną czynnością, którą należy wykonywać regularnie, jest utrzymywanie obiektywu i obudowy w czystości.

Oprócz lampy, żadna część projektora nie może być wymontowywana. Jeśli konieczne jest dokonanie wymiany części, należy skontaktować się ze sprzedawcą.

Czyszczenie obiektywu

Obiektyw należy czyścić za każdym razem, gdy na jego powierzchni widoczny będzie kurz lub zabrudzenia.

- Do usuwania kurzu należy używać pojemnika ze sprężonym powietrzem.
- W przypadku wystąpienia kurzu lub plam, należy użyć papieru do czyszczenia obiektywów lub miękkiej szmatki nasączonej środkiem do czyszczenia obiektywów, aby delikatnie przetrzeć powierzchnię obiektywu.
- Nie wolno używać żadnych włókien ściernych, środków do czyszczenia o właściwościach zasadowych/kwasowych, proszków ściernych lub rozpuszczalników lotnych, np. alkoholu, benzyny, rozcieńczalnika lub środka owadobójczego. Używanie takich materiałów lub utrzymywanie styczności z gumą lub materiałami winylowymi przez dłuższy czas, może spowodować uszkodzenie powierzchni projektora i materiału, z którego wykonana jest obudowa.

 **Nie wolno przecierać obiektywu materiałem o właściwościach ściernych.**

Czyszczenie obudowy projektora

Przed czyszczeniem obudowy należy wyłączyć projektor postępując zgodnie z właściwą procedurą wyłączania, która opisana jest w rozdziale "[Wyłączanie projektora](#)" na stronie 44, a następnie odłączyć przewód zasilający.

- Aby usunąć zabrudzenia i kurz, należy przecierać obudowę miękką szmatką pozbawioną włókien.
- W celu usunięcia opornych zabrudzeń lub plam, należy nawilżyć miękką szmatkę wodą i detergentem o neutralnym odczynie pH. Następnie należy przetrzeć obudowę.

 **Nie należy używać wosku, alkoholu, benzyny, rozcieńczalnika lub innych chemicznych środków do czyszczenia. W przeciwnym wypadku obudowa może ulec uszkodzeniu.**

Przechowywanie projektora

W przypadku konieczności przechowywania projektora przez dłuższy okres czasu, należy wykonać poniższe czynności:

- Upewnić się, że temperatura i wilgotność w miejscu przechowywania odpowiadają wartościom w ramach zalecanego zakresu dla projektora. W celu uzyskania informacji na temat tego zakresu, należy przejść do rozdziału "[Parametry techniczne](#)" na stronie 67 lub skontaktować się ze sprzedawcą.
- Należy wysunąć nóżkę do regulacji.
- Wyjąć baterie z pilota zdalnego sterowania.
- Należy zapakować projektor w oryginalnym opakowaniu lub jego odpowiedniku.

Transportowanie projektora

Zalecane jest transportowanie projektora w oryginalnym opakowaniu lub jego odpowiedniku.

Informacje dotyczące lampy

Wyliczanie czasu pracy lampy

Gdy projektor jest użytkowany, czas używania lampy (w godzinach) jest automatycznie obliczany przez wbudowany licznik. Metoda obliczania adekwatnego czasu pracy lampy jest następująca:

1. Czas pracy lampy = $(x+y+z)$ godzin, jeśli
Czas wykorzystany w trybie Normalny = x godzin
Czas wykorzystany w trybie Eko = y godzin
Czas wykorzystany w trybie SmartEco = z godzin

2. Ekwiw. godziny pracy lampy = α godzin

$$\alpha = \frac{A'}{X} \times x + \frac{A'}{Y} \times y + \frac{A'}{Z} \times z, \text{ jeśli}$$

X = specyfikacja żywotności lampy trybu Normalny

Y = specyfikacja żywotności lampy trybu Eko

Z = specyfikacja żywotności lampy trybu SmartEco

A' to najdłuższy czas żywotności lampy spośród wartości X, Y, Z

 **Należy przejść do rozdziału "Ustawienie trybu lampy" poniżej w celu uzyskania szczegółowych informacji na temat trybu „Ekonomiczny”.**

Czas pracy lampy w trybie Ekonomiczny i SmartEco jest obliczany jako krótszy od czasu w trybie Normalny. Oznacza to, że użytkowanie projektora w trybie Ekonomiczny lub SmartEco wydłuża czas pracy lampy.

Aby uzyskać informacje o czasie pracy lampy:

1. Naciśnij przycisk **MENU**, a następnie odpowiednio przyciski **◀/▶**, aż nastąpi podświetlenie menu **KONFIG. SYSTEMU: Zaawansowana**.
2. Naciśnij przycisk **▼**, aby podświetlić **Ustawienia lampy**, a następnie naciśnij przycisk **OK**. Na ekranie wyświetlona zostanie strona **Ustawienia lampy**.
3. W tym menu wyświetlane są informacje **Ekwiw. godziny pracy lampy**.
4. Aby wyjść z menu, naciśnij przycisk **MENU**.

Ponadto informacje dotyczące czasu pracy lampy można uzyskać w menu **INFORMACJE**.

Wydłużanie żywotności lampy

Lampa projekcyjna jest materiałem eksploatacyjnym. Aby utrzymać żywotność lampy w jak najdłuższym czasie, należy wykonać poniższe ustawienia przy użyciu menu ekranowego OSD lub pilota zdalnego sterowania.

Ustawienie trybu lampy

Używanie trybu **Ekonomiczny/SmartEco** powoduje zmniejszenie zakłóceń systemu oraz obniżenie zużycia energii. Jeżeli wybrany jest tryb **Ekonomiczny/SmartEco**, wyjście światła zostanie zredukowane powodując, że wyświetlany obraz będzie ciemniejszy. W ten sposób zapewniona jest także ochrona przez dłuższy okres eksploatacji urządzenia.

Ustawienie projektora w trybie **Ekonomiczny/SmartEco** także wydłuża żywotność lampy. Aby ustawić tryb **Ekonomiczny/SmartEco**, należy przejść do menu **KONFIG. SYSTEMU: Zaawansowana > Ustawienia lampy > Tryb lampy** i nacisnąć odpowiednio przyciski **◀/▶**.

Tryby lampy wyszczególnione są w poniższej tabeli.

Tryb lampy	Opis
Normalny	Zapewnia pełną jasność lampy
Ekonomiczny	Obniża jasność w celu wydłużenia żywotności lampy i zmniejsza hałas wentylatora
SmartEco	Automatycznie reguluje moc lampy zależnie od poziomu jasności zawartości

Ustawienie Automatyczne wyłączenie

Funkcja ta umożliwia automatyczne wyłączanie projektora, jeśli po ustalonym czasie nie zostanie wykryte żadne źródło sygnału, aby nie doprowadzać do niepotrzebnego zużywania się lampy.

Aby ustawić **Automatyczne wyłączenie**, należy przejść do menu **KONFIG.**

SYSTEMU: Podstawowa > Automatyczne wyłączenie i nacisnąć odpowiednio przyciski ◀/▶. Czas można ustawić w zakresie od 5 do 30 minut w odstępach 5-minutowych. Jeśli ustawiony czas jest niewłaściwy dla prezentacji, należy wybrać opcję **Wył.**. Projektor nie zostanie wyłączony automatycznie po określonym okresie czasu.

Ustalanie czasu wymiany lampy

Gdy kontrolka Lampy świeci się na czerwono lub na ekranie wyświetlany jest komunikat wskazujący, że konieczne jest już dokonanie wymiany lampy, należy zamontować nową lampę, bądź skontaktować się ze sprzedawcą. Przestarzała lampa może powodować nieprawidłowe działanie projektora, a w niektórych przypadkach lampa może nawet wybuchnąć.

 **W żadnym wypadku nie należy wymieniać lampy samodzielnie. Należy się skontaktować z wykwalifikowanym personelem serwisu w celu dokonania wymiany.**

 **Kontrolka lampy i kontrolka ostrzeżenia o temperaturze świecy, jeśli lampa staje się zbyt gorąca. Patrz rozdział "Kontrolki" na stronie 65 w celu uzyskania szczegółowych informacji.**

Poniższe komunikaty ostrzegawcze, które wyświetlane są w przypadku lampy, będą przypominać o konieczności wymiany lampy.

 **Te komunikaty ostrzegawcze podane są tylko w celach informacyjnych. Należy wykonać wszystkie polecenia wyświetlane na ekranie, aby przygotować lampę i dokonać jej wymiany.**

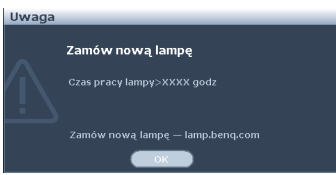
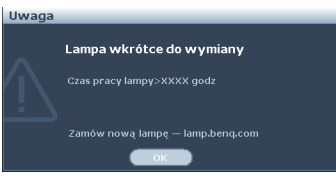
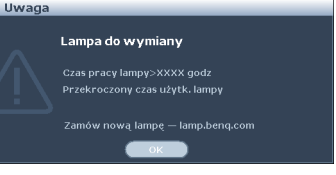
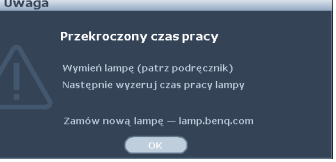
Stan	Komunikat
Zainstaluj nową lampę w celu zapewnienia optymalnego działania urządzenia. Jeśli projektor działa normalnie przy wybranym trybie Ekonomiczny ("Ustawienie trybu lampy" na stronie 59), możesz w dalszym ciągu użytkować projektor do momentu wyświetlenia na ekranie kolejnego ostrzeżenia dotyczącego lampy.	
Należy założyć nową lampę, aby uniknąć kłopotliwych sytuacji, gdy lampa wypali się całkowicie.	
Zalecana jest wymiana lampy już na tym etapie. Lampa jest materiałem eksploatacyjnym. Jaskrawość lampy obniża się wraz z upływem czasu jej użytkowania. Jest to typowy objaw w przypadku lampy. Lampę można wymieniać za każdym razem, kiedy widoczne będzie znaczące obniżenie się poziomu jaskrawości.	
Lampę NALEŻY wymienić przed rozpoczęciem typowej eksploatacji projektora.	

 **Wyświetlane w powyższych komunikatach znaki „XXXX” są liczbami, które dla każdego modelu są inne.**

Wymiana lampy (TYLKO DLA PERSONELU SÉRWISOWEGO)

- ⚠ • Hg - Lampa zawiera rtęć. Należy postępować zgodnie z obowiązującymi przepisami prawa w zakresie utylizacji odpadów. Patrz www.lamprecycle.org.
 - W przypadku wymiany lampy, gdy projektor zamocowany jest na suficie górną stroną skierowaną do dołu, należy upewnić się, że pod gniazdem lampy nie znajdują się osoby postronne, aby uniknąć ewentualnego uszkodzenia ciała lub narządów wzroku pękniętymi kawałkami lampy.
 - Aby zmniejszyć ryzyko porażenia prądem elektrycznym, należy wyłączyć projektor i odłączać przewód zasilający przed każdorazową wymianą lampy.
 - Aby zmniejszyć ryzyko poważnych oparzeń, należy odczekać co najmniej 45 minut na całkowicie schłodzenie się projektora przez wymianą lampy.
 - Aby zmniejszyć ryzyko poranienia palców i uszkodzenia wewnętrznych części projektora, należy zachować ostrożność podczas wyjmowania ostrych kawałków szkła, na jakie rozleciała się lampa.
 - Aby zmniejszyć ryzyko obrażeń palców i/lub pogorszenia się jakości obrazu w wyniku dotknięcia obiektywu, nie należy dotykać pustej oprawy lampy po wyjęciu lampy.
 - Ta lampa zawiera rtęć. Należy zapoznać się z obowiązującymi przepisami prawa dotyczącymi postępowania z niebezpiecznymi odpadami, aby wykonać utylizację lampy w prawidłowy sposób.
 - Aby zapewnić optymalne działanie projektora, zalecany jest zakup wyłącznie lamp do projektora firmy BenQ.
 - Podczas manipulowania uszkodzonymi lampami zapewnić dobrą wentylację. Zalecamy zastosowanie aparatu oddechowego, okularów lub gogli ochronnych, albo przyłbicy i korzystanie z odzieży ochronnej, takiej jak rękawice ochronne.
1. Wyłącz zasilanie i odłącz projektor od gniazda elektrycznego. Jeśli lampa jest gorąca, odczekaj około 45 minut w celu schłodzenia się lampy, aby uniknąć poparzenia ciała.
 2. Odkręć śrubkę na osłonie lampy.

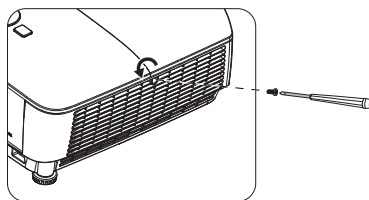

3. Zdejmij osłonę lampy poprzez (a) wysunięcie osłony w stronę jednego z boków projektora i (b) odsunięcie jej od obudowy.



- **Nie wolno włączać zasilania, gdy zdjeta jest osłona lampy.**

- **Nie należy wkładać palców pomiędzy lampę a projektor. Ostre krawędzie wewnątrz projektora mogą doprowadzić do obrażeń ciała.**

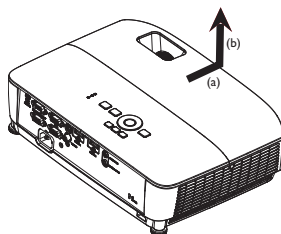

4. Odkręć śrubki mocujące lampę.
5. Podnieś uchwyt w taki sposób, aby znalazł się on w pozycji pionowej. Użyj uchwyty, aby wolno wysunąć lampę z projektora.



- **Zbyt szybkie wysunięcie może spowodować pęknięcie lampy i rozprysnięcie się kawałków szkła wewnątrz projektora.**

- **Nie wolno umieszczać lampy w miejscach, gdzie jest ona narażona na zachlapanie wodą, w miejscach niedostępnych dla dzieci lub w pobliżu materiałów łatwopalnych.**

- **Nie wolno wkładać rąk do wnętrza projektora po wyjęciu lampy. W przypadku dotknięcie części optycznych, które znajdują się wewnątrz projektora, może dojść do pogorszenia jakości kolorów i zniekształcenie wyświetlanych obrazów.**

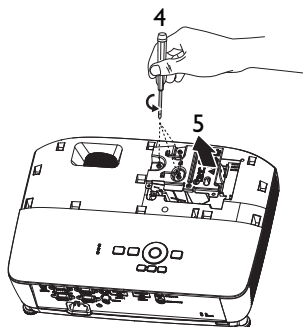

6. Włóż nową lampę do komory lampy i upewnij się, że jest ona prawidłowo umiejscowiona w projektorze.
7. Dokręć śrubki, które mocują lampę w projektorze.



- **Poluzowana śrubka może spowodować wykonanie połączenia w sposób nieprawidłowy i w rezultacie doprowadzić do wadliwego działania urządzenia.**

- **Nie należy zbyt mocno dokręcać śrubek.**

8. Upewnij się, że uchwyt jest całkowicie schowany i właściwie unieruchomiony.

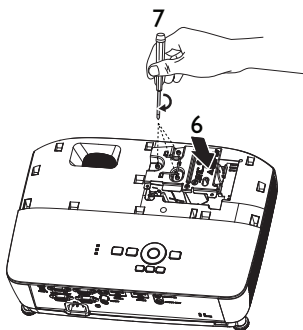

9. Załóż osłonę lampy wsuwając ją na miejsce.

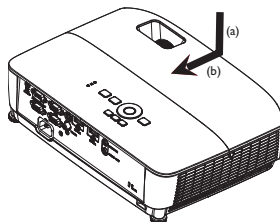

10. Dokręć śrubkę, która mocuje osłonę lampy.



- **Poluzowana śrubka może spowodować wykonanie połączenia w sposób nieprawidłowy i w rezultacie doprowadzić do wadliwego działania urządzenia.**

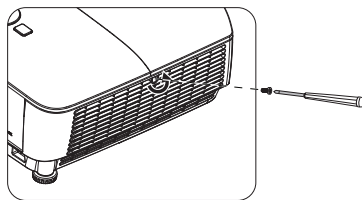

- **Nie należy zbyt mocno dokręcać tej śrubki.**

11. Ponownie uruchom projektor.



- Nie wolno włączać zasilania, gdy zdjęta jest osłona lampy.**

Zerowanie licznika lampy

12. Po wyświetleniu logotypu rozruchowego otwórz menu ekranowe OSD. Przejdź do menu **KONFIG. SYSTEMU: Zaawansowana > Ustawienia lampy**. Naciśnij przycisk **OK**. Na ekranie wyświetlona zostanie strona **Ustawienia lampy**. Naciśnij przycisk **▼**, aby podświetlić **Resetuj licznik lampy**, a następnie naciśnij przycisk **OK**. Nastąpi wyświetlenie komunikatu ostrzegawczego z prośbą o potwierdzenie, czy licznik lampy ma być wyzerowany. Podświetl opcję **Resetuj** i naciśnij przycisk **OK**. Czas pracy lampy zostanie zresetowany do wartości „0”.

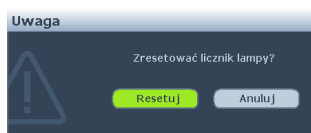

- Nie należy resetować licznika lampy, gdy lampa nie jest nowa lub wymieniona, ponieważ mogłoby to spowodować uszkodzenie lampy.**

Kontrolki

Lampka			Status i opis
POWER	TEMP	LAMP	
Komunikat systemowy			
Pomarańczowy	Wył.	Wył.	Tryb gotowości
Migająca na zielono	Wył.	Wył.	Uruchamianie
Zielona	Wył.	Wył.	Normalna praca
Migająca na pomarańczowo	Wył.	Wył.	Normalne chłodzenie przy wyłączeniu zasilania
Migająca na czerwono	Migająca na czerwono	Migająca na czerwono	Pobieranie
Zielona	Wył.	Czerwona	Nieudane uruchomienie CW
Komunikaty komunikat o przepaleniu			
Zielona	Wył.	Wył.	Włączony komunikat o przepaleniu
Zielona	Zielona	Zielona	Wyłączony komunikat o przepaleniu
Komunikaty o błędach lampy			
Wył.	Wył.	Czerwona	Błąd lampy 1 podczas normalnego działania
Wył.	Wył.	Migająca na pomarańczowo	Lampa nie świeci
Komunikaty błędów cieplnych			
Czerwona	Czerwona	Wył.	Błąd wentylatora 1 (rzeczywista prędkość obrotowa wentylatora jest poza wymaganą prędkością)
Czerwona	Migająca na czerwono	Wył.	Błąd wentylatora 2 (rzeczywista prędkość obrotowa wentylatora jest poza wymaganą prędkością)
Zielona	Czerwona	Wył.	Błąd temperatury 1 (przekroczona temperatura)
Zielona	Migająca na czerwono	Wył.	Błąd otwarcia czujnika cieplnego 1
Zielona	Zielona	Wył.	Błąd zwarcia czujnika cieplnego 1
Migająca na zielono	Migająca na zielono	Wył.	Błąd połączenia wyłącznika termicznego IC #1 I2C

Rozwiązywanie problemów technicznych

? Nie można włączyć projektora.

Przyczyna	Rozwiązanie
Brak prądu w przewodzie zasilającym.	Podłącz jeden koniec przewodu zasilającego do gniazda zasilania w projektorze, a drugi koniec do gniazda elektrycznego. Jeśli gniazdo elektryczne wyposażone jest w przełącznik, upewnij się, że jest on włączony.
Próba ponownego włączenia projektora podczas procesu chłodzenia.	Odczekaj, aż proces chłodzenia zostanie zakończony.

? Brak obrazu

Przyczyna	Rozwiązanie
Źródło obrazu nie jest włączone lub jest podłączone nieprawidłowo.	Włącz źródło obrazu i sprawdź, czy przewód doprowadzający sygnał jest podłączony prawidłowo.
Projektor nie jest prawidłowo podłączony do urządzenia sygnału wejściowego.	Sprawdź połączenia.
Sygnał wejściowy został nieprawidłowo wybrany.	Wybierz prawidłowy sygnał wejściowy za pomocą przycisku SOURCE na projektorze lub pilocie zdalnego sterowania.

? Rozmyty obraz

Przyczyna	Rozwiązanie
Ostrość obiektywu projekcyjnego jest ustawiona nieprawidłowo.	Wyreguluj ostrość obiektywu za pomocą pierścienia ostrości.
Projektor i ekran nie są ustawione prawidłowo względem siebie.	Dopasuj kąt oraz kierunek projekcji i w razie potrzeby wysokość ustawienia urządzenia.

? Pilot zdalnego sterowania nie działa

Przyczyna	Rozwiązanie
Baterie są zużyte.	Wymień baterie na nowe.
Między pilotem i projektorem znajduje się jakaś przeszkoda.	Usuń przeszkodę.
Użytkownik jest za bardzo oddalony od projektora.	Stań w odległości do 8 metrów (26 stóp) od projektora.

? Hasło jest błędne

Przyczyna	Rozwiązanie
Użytkownik zapomniał hasła.	Patrz rozdział " Wprowadzane procedury przywracania hasła " na stronie 32 w celu uzyskania szczegółowych informacji.

Parametry techniczne

 Wszystkie parametry techniczne mogą ulec zmianie bez wcześniejszego powiadomienia.

Parametry optyczne

Rozdzielczość

MS535: 800 x 600 SVGA
MX535: 1024 x 768 XGA
MW535/TW535: 1280 x 800 WXGA
MH535: 1920 x 1080 1080p

Układ wyświetlania

1-CHIP DMD

Przystosowana obiektywu

MS535/MX535/MW535/TW535
F = 2,42 do 2,62
f = od 22 do 25,79 mm
MH535
F = 2,47 do 2,66
f = od 20,4 do 24,48 mm

Przesunięcie

MS535: 106,7±5%
MW535: 106±5%
MW535/TW535: 103,8±5%
MH535: 107±5%

Współczynnik powiększenia

1,2X

Lampa

MS535/MX535/MW535/TW535:
Lampa 203 W
MH535:
Lampa 210 W

Parametry elektryczne

Zasilanie

MS535/MX535/MW535/TW535:
Prąd zmienny 100 - 240V, 2,60 A,
50-60 Hz (automatyczna)
MH535:
Prąd zmienny 100 - 240V, 2,67 A,
50-60 Hz (automatyczna)

Pobór mocy

MS535/MX535/MW535/TW535:
260 W (maks.); < 0,5 W (tryb gotowości)
MH535:
267 W (maks.); < 0,5 W (tryb gotowości)

Parametry mechaniczne

Ciężar

2,6 kg (5,7 funta)

Złącza wyjścia

Wyjście RGB

15-pinowe D-Sub (żeńskie) x 1

Głośnik

 Żywotność lampy uzależniona jest od warunków środowiska pracy oraz intensywności użytkowania.

(Stereo) 2 W x 1

Wyjście sygnału audio

Gniazdo audio PC x 1

Sterowanie

Port szeregowy RS-232

9 pinowe x 1

Odbiornik podczerwieni x 1

USB mini B x 1

Złącza wejścia

Wejście komputerowe

Wejście RGB

15-pinowe D-Sub (żeńskie) x 2

Wyjście sygnału wideo

S-VIDEO

4-pinowe złącze Mini DIN x 1

VIDEO

Gniazdo RCA x 1

Wyjście sygnału SD/HDTV

Analogowe - gniazdo Component

RCA x 3

(przez wejście RGB)

Cyfrowe - HDMI x 2

Wyjście sygnału audio

Wejście audio

Gniazdo audio PC x 1

Wymagania środowiskowe

Temperatura

Praca: 0°C - 40°C na poziomie morza
Przechowywanie: -20°C - 60°C na
poziomie morza

Wilgotność względna

Praca: 10%-90% (bez kondensacji)
Przechowywanie: 10%-90% (bez
kondensacji)

Wysokość

Praca: 0–1499 m przy temperaturze 0°C–
35°C; 1500–3000 m przy temperaturze
0°C–30°C (z włączonym trybem dużej
wysokości)
Przechowywanie: 0–12200 m przy
temperaturze 30°C

Transport

Zalecane jest oryginalne opakowanie lub
jego odpowiednik

Naprawy

Na poniższej witrynie internetowej wybierz
kraj w celu znalezienia najbliższego
punktu serwisowego.

<http://www.benq.com/welcome>

Wymiary

332,4 mm (szer.) x 99 mm (wys.) x 241,3 mm (głęb.)

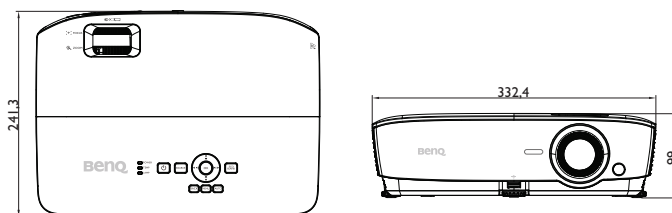

Mocowanie na suficie

Śruba do montażu na suficie: M4
(Maks. L = 25 mm; Min. L = 20 mm)
Jednostka: mm



Tabela częstotliwości synchronizacji

1. Analogowy VGA

Obsługiwane taktowanie dla wejścia PC

Rozdzielczość	Taktowanie	Częstotliwość pozioma (kHz)	Częstotliwość pionowa (Hz)	Częstotliwość pikseli (MHz)	Sekwencyjne pola 3D	3D górą-dół	3D Obok siebie
640 x 480	VGA_60	59,94	31,469	25,175	⊙	⊙	⊙
	VGA_72	72,809	37,861	31,500			
	VGA_75	75	37,5	31,500			
	VGA_85	85,008	43,269	36,000			
720 x 400	720 x 400_70	70,087	31,469	28,3221			
800 x 600	SVGA_60	60,317	37,879	40,000	⊙	⊙	⊙
	SVGA_72	72,188	48,077	50,000			
	SVGA_75	75	46,875	49,500			
	SVGA_85	85,061	53,674	56,250			
	SVGA_120 (Zmniejszenie migania)	119,854	77,425	83,000	⊙		
1024 x 768	XGA_60	60,004	48,363	65,000	⊙	⊙	⊙
	XGA_70	70,069	56,476	75,000			
	XGA_75	75,029	60,023	78,750			
	XGA_85	84,997	68,667	94,500			
	XGA_120 (Zmniejszenie migania)	119,989	97,551	115,5	⊙		
1152 x 864	1152 x 864_75	75	67,5	108			
1024 x 576	Taktowanie notebooka BenQ	60	35,82	46,966			
1024 x 600	Taktowanie notebooka BenQ	64,995	41,467	51,419			
1280 x 720	1280 x 720_60	60	45	74,250	⊙	⊙	⊙
	1280 x 720_120	120	90,000	148,500	⊙		
1280 x 768	1280 x 768_60	59,87	47,776	79,5	⊙	⊙	⊙
1280 x 800	WXGA_60	59,81	49,702	83,500	⊙	⊙	⊙
	WXGA_75	74,934	62,795	106,500			
	WXGA_85	84,88	71,554	122,500			
	WXGA_120 (Zmniejszenie migania)	119,909	101,563	146,25	⊙		
1280 x 1024	SXGA_60	60,02	63,981	108,000		⊙	⊙
	SXGA_75	75,025	79,976	135,000			
	SXGA_85	85,024	91,146	157,500			
1280 x 960	1280 x 960_60	60	60	108,000		⊙	⊙
	1280 x 960_85	85,002	85,938	148,500			
1360 x 768	1360 x 768_60	60,015	47,712	85,5		⊙	⊙
1440 x 900	WXGA+_60	59,887	55,935	106,500		⊙	⊙
1400 x 1050	SXGA+_60	59,978	65,317	121,750		⊙	⊙
1600 x 1200	UXGA	60	75	162,000		⊙	⊙
1680 x 1050	1680 x 1050_60	59,954	65,29	146,25		⊙	⊙
640 x 480 @67Hz	MAC13	66,667	35	30,240			

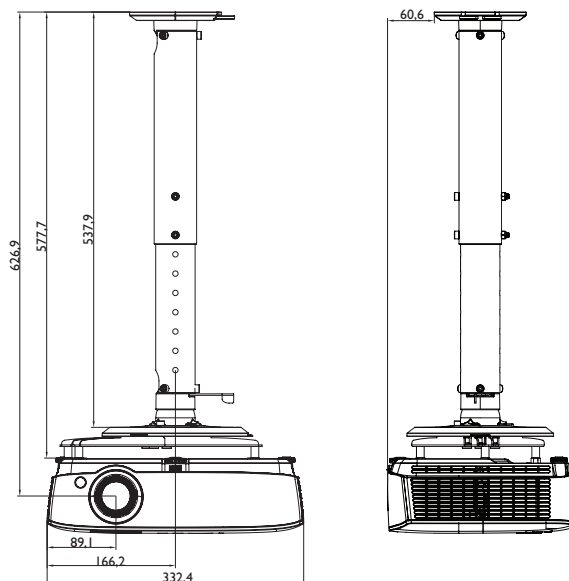
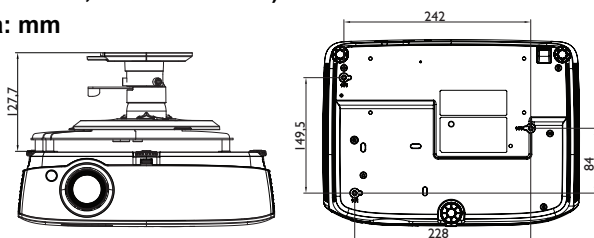
832 x 624 @75Hz	MAC16	74,546	49,722	57,280		
1024 x 768 @75Hz	MAC19	75,02	60,241	80,000		
1152 x 870 @75Hz	MAC21	75,06	68,68	100,000		

- Synchronizacja pokazana wyżej może nie być obsługiwana zależnie od ograniczeń pliku EDID i karty graficznej VGA. Możliwe jest że niektórych synchronizacji nie będzie można wybrać.

Obsługiwane częstotliwości synchronizacji dla wejścia Component Video-YPbPr

Taktowanie	Rozdzielczość	Częstotliwość pozioma (kHz)	Częstotliwość pionowa (Hz)	Częstotliwość pikseli (MHz)	Sekwencyjne pola 3D
480i	720 x 480	15,73	59,94	13,5	⊙
480p	720 x 480	31,47	59,94	27	⊙
576i	720 x 576	15,63	50	13,5	
576p	720 x 576	31,25	50	27	
720/50p	1280 x 720	37,5	50	74,25	
720/60p	1280 x 720	45,00	60	74,25	⊙
1080/50i	1920 x 1080	28,13	50	74,25	
1080/60i	1920 x 1080	33,75	60	74,25	
1080/24P	1920 x 1080	27	24	74,25	
1080/25P	1920 x 1080	28,13	25	74,25	
1080/30P	1920 x 1080	33,75	30	74,25	
1080/50P	1920 x 1080	56,25	50	148,5	
1080/60P	1920 x 1080	67,5	60	148,5	

2. Cyfrowy HDMI

Obsługiwane taktowanie dla wejścia PC

Rozdzielczość	Taktowanie	Częstotliwość pozioma (kHz)	Częstotliwość pionowa (Hz)	Częstotliwość pikseli (MHz)	Sekwencyjne pola 3D	3D górą-dół	3D Obok siebie
640 x 480	VGA_60	59,94	31,469	25,175	⊙	⊙	⊙
	VGA_72	72,809	37,861	31,500			
	VGA_75	75	37,5	31,500			
	VGA_85	85,008	43,269	36,000			
720 x 400	720 x 400_70	70,087	31,469	28,3221			
800 x 600	SVGA_60	60,317	37,879	40,000	⊙	⊙	⊙
	SVGA_72	72,188	48,077	50,000			
	SVGA_75	75	46,875	49,500			
	SVGA_85	85,061	53,674	56,250			
	SVGA_120 (Zmniejszenie migania)	119,854	77,425	83,000	⊙		
1024 x 768	XGA_60	60,004	48,363	65,000	⊙	⊙	⊙
	XGA_70	70,069	56,476	75,000			
	XGA_75	75,029	60,023	78,750			
	XGA_85	84,997	68,667	94,500			
	XGA_120 (Zmniejszenie migania)	119,989	97,551	115,5	⊙		
1152 x 864	1152 x 864_75	75	67,5	108			

1024 x 576	Taktowanie notebooka BenQ	60	35,82	46,966			
1024 x 600	Taktowanie notebooka BenQ	64,995	41,467	51,419			
1280 x 720	1280 x 720_60	60	45	74,250	⊙	⊙	⊙
1280 x 768	1280 x 768_60	59,87	47,776	79,5	⊙	⊙	⊙
1280 x 800	WXGA_60	59,81	49,702	83,500	⊙	⊙	⊙
	WXGA_75	74,934	62,795	106,500			
	WXGA_85	84,88	71,554	122,500			
	WXGA_120(Zmniejszenie migania)	119,909	101,563	146,25	⊙		
1280 x 1024	SXGA_60	60,02	63,981	108,000		⊙	⊙
	SXGA_75	75,025	79,976	135,000			
	SXGA_85	85,024	91,146	157,500			
1280 x 960	1280 x 960_60	60	60	108,000		⊙	⊙
	1280 x 960_85	85,002	85,938	148,500			
1360 x 768	1360 x 768_60	60,015	47,712	85,5		⊙	⊙
1440 x 900	WXGA+_60	59,887	55,935	106,500		⊙	⊙
1400 x 1050	SXGA+_60	59,978	65,317	121,750		⊙	⊙
1600 x 1200	UXGA	60	75	162,000		⊙	⊙
1680 x 1050	1680 x 1050_60	59,954	65,29	146,25		⊙	⊙
640 x 480 @67Hz	MAC13	66,667	35	30,240			
832 x 624 @75Hz	MAC16	74,546	49,722	57,280			
1024 x 768 @75Hz	MAC19	75,02	60,241	80,000			
1152 x 870 @75Hz	MAC21	75,06	68,68	100,000			
1920 x 1080	1920 x 1080_60	67,5	60	148,5		⊙	⊙
1920 x 1200	1920 x 1200_60(Zmniejszenie migania)	59,95	74,038	154,000		⊙	⊙

Synchronizacja pokazana wyżej może nie być obsługiwana zależnie od ograniczeń pliku EDID i karty graficznej VGA. Możliwe jest że niektórych synchronizacji nie będzie można wybrać.

Obsługiwane częstotliwości synchronizacji dla wejścia wideo

Taktowanie	Rozdzielczość	Częstotliwość pozioma (kHz)	Częstotliwość pionowa (Hz)	Częstotliwość pikseli (MHz)	Sekwencyjne pola 3D	3D Pakowanie ramek	3D Góra-dół	3D Obok siebie
480i	720 (1440) x 480	15,73	59,94	27	⊙			
480p	720 x 480	31,47	59,94	27	⊙			
576i	720 (1440) x 576	15,63	50	27				
576p	720 x 576	31,25	50	27				
720/50p	1280 x 720	37,5	50	74,25		⊙	⊙	⊙
720/60p	1280 x 720	45,00	60	74,25	⊙	⊙	⊙	⊙
1080/50i	1920 x 1080	28,13	50	74,25				⊙
1080/60i	1920 x 1080	33,75	60	74,25				⊙
1080/24P	1920 x 1080	27	24	74,25		⊙	⊙	⊙
1080/25P	1920 x 1080	28,13	25	74,25				
1080/30P	1920 x 1080	33,75	30	74,25				
1080/50P	1920 x 1080	56,25	50	148,5			⊙	⊙
1080/60P	1920 x 1080	67,5	60	148,5			⊙	⊙

3. Video/S-Video

Obsługiwane częstotliwości synchronizacji dla wejścia wideo

Tryb wideo	Częstotliwość pozioma (kHz)	Częstotliwość pionowa (Hz)	Częstotliwość podnośnej koloru (MHz)	Sekwencyjne pola 3D
NTSC	15,73	60	3,58	⊙
PAL	15,63	50	4,43	
SECAM	15,63	50	4,25 lub 4,41	
PAL-M	15,73	60	3,58	
PAL-N	15,63	50	3,58	
PAL-60	15,73	60	4,43	
NTSC4.43	15,73	60	4,43	

Informacje o gwarancji i prawach autorskich

Patenty

W celu uzyskania szczegółowych informacji o ochronie patentowej projektora BenQ proszę przejść do strony <http://patmarketing.benq.com/>.

Ograniczona gwarancja

Firma BenQ udziela gwarancji, że produkt ten pozbawiony jest jakichkolwiek wad materiałowych i wad wykonania w przypadku normalnego użytkowania i przechowywania.

W przypadku występowania z roszczeniami gwarancyjnymi wymagane będzie poświadczenie daty zakupu. Jeśli w okresie gwarancyjnym okaże się, że produkt ten jest wadliwy, firma BenQ zobowiązana jest tylko do wymiany uszkodzonych części (wliczając robociznę), co stanowi wyłączone zadośćuczynienie dla użytkownika. Aby uzyskać świadczenia gwarancyjne, należy o wszelkich uszkodzeniach niezwłocznie powiadomić sprzedawcę, u którego produkt został zakupiony.

Ważne: Powyższa gwarancja nie ma zastosowania, jeśli klient użytkuje urządzenia niezgodnie z pisemnymi zaleceniami firmy BenQ. W szczególności należy zapewnić, aby wilgotność otoczenia mieściła się w zakresie od 10% do 90%, temperatura wynosiła od 0°C do 35°C, wysokość n.p.m. była poniżej 4920 stóp. Należy także unikać użytkowania projektora w pomieszczeniach zapyłonych. Na mocy niniejszej gwarancji użytkownik nabywa szczególne prawa, natomiast inne prawa użytkownik może uzyskać zależnie od przepisów obowiązujących w danym kraju.

W celu uzyskania szczegółowych informacji należy odwiedzić stronę internetową www.BenQ.com.

Prawa autorskie

Copyright 2018 by BenQ Corporation. Wszelkie prawa zastrzeżone. Żadna część niniejszej publikacji nie może być kopiowana, przekazywana, przepisywana, zapisywana w systemach wyszukiwania danych lub tłumaczona na inny język lub język programowania, pod żadną postacią lub przy użyciu jakichkolwiek środków, w sposób elektroniczny, mechaniczny, magnetyczny, optyczny, chemiczny, ręczny bądź w jakikolwiek inny sposób, bez wcześniejszego uzyskania pisemnej zgody firmy BenQ Corporation.

Wyłączenie odpowiedzialności

Firma BenQ Corporation nie składa żadnych oświadczeń i nie udziela żadnych gwarancji, wyrażonych lub domniemanych, w odniesieniu do treści niniejszego dokumentu, a w szczególności wyłącza wszelkie gwarancje, gwarancję pokupności i przydatności do określonego celu. Ponadto firma BenQ Corporation zastrzega sobie prawo do dokonywania korekt niniejszej publikacji i wprowadzania od czasu do czasu zmian treści w niej zawartych, bez obowiązku wcześniejszego powiadomienia użytkownika o dokonanych korektach i zmianach.

*DLP, Digital Micromirror Device i DMD są znakami towarowymi firmy Texas Instruments. Pozostałe prawa autorskie należą do ich prawowitych firm lub organizacji.