

**7084 665-00**

CBNes 62

**LIEBHERR**

## Instrukcje bezpieczeństwa i ostrzeżenia

- Wszelkie naprawy i prace przy urządzeniu powinny być przeprowadzane wyłącznie przez dział obsługi klienta, ponieważ praca, na którą nie uzyskano zezwolenia może okazać się bardzo niebezpieczna dla użytkownika. Ta sama uwaga odnosi się do zmiany kabla zasilania.
- Nie wprowadzać otwartego ognia lub źródeł zapłonu do wnętrza urządzenia. Podczas transportu i czyszczenia urządzenia należy sprawdzić, czy obieg czynnika chłodniczego nie jest uszkodzony. W razie uszkodzenia należy upewnić się, że w pobliżu nie ma źródeł zapłonu i dobrze przewietrzyć pomieszczenie.
- Nie wolno stawać na cokole, szufladach lub drzwiach, ani wykorzystywać ich do podpierania innych przedmiotów.
- Urządzenie nie może być używane przez dzieci poniżej 8 roku życia, a także przez osoby z ograniczonymi zdolnościami fizycznymi, sensorycznymi lub umysłowymi lub nieposiadającymi doświadczenia i wiedzy, jeżeli są one nadzorowane lub zostaną poinstruowane na temat bezpiecznego korzystania z urządzenia oraz zrozumieją możliwe zagrożenia. Nie wolno dopuszczać, aby dzieci bawiły się urządzeniem. Czynności związane z czyszczeniem i konserwacją nie powinny być wykonywane przez dzieci bez nadzoru.
- Unikać dłuższego kontaktu skóry z zimnymi powierzchniami lub schłodzoną i zamrożoną żywnością. Może to powodować bóle, drętwienie i odmrożenia. W przypadku długotrwałego kontaktu ze skórą, należy stosować środki ochronne, np. zakładać rękawice.
- Nie wolno jeść lodów, szczególnie lodów jogurtowych lub kostek lodu, bezpośrednio po wyjęciu ich z zamrażalnika, ponieważ istnieje ryzyko „odmrożeń” spowodowanych bardzo niskimi temperaturami.
- Nie wolno jeść lodów, szczególnie lodów jogurtowych lub kostek lodu, bezpośrednio po wyjęciu ich z zamrażalnika, ponieważ istnieje ryzyko „odmrożeń” spowodowanych bardzo niskimi temperaturami.
- Nie wolno spożywać jedzenia, które było przechowywane zbyt długo, ponieważ może spowodować zatrucie pokarmowe.

- Nie przechowywać w urządzeniu materiałów wybuchowych ani aerozoli z palnymi propelentami, takimi jak butan, propan, pentan itp. Podzespoły elektryczne mogą spowodować samozapłon ulatniającego się gazu. Użytkownik może zidentyfikować takie aerozole na podstawie drukowanej treści lub symbolu płomienia.
- Nie wolno używać urządzeń elektrycznych we wnętrzu urządzenia.
- Urządzenie jest przeznaczone do użytku w zamkniętych pomieszczeniach. Nie obsługiwać urządzenia na zewnątrz lub w miejscach, gdzie jest ono narażone na zachlapanie wodą lub wilgoć.
- Listwy LED oświetlają wnętrze urządzenia. Nie nadają się do oświetlenia pomieszczenia.

### Uwagi dotyczące utylizacji

Urządzenie zawiera materiały wielokrotnego użytku i należy je odpowiednio utylizować – nie z niesortowanymi odpadami komunalnymi. Urządzenia, które nie są już potrzebne, należy utylizować w profesjonalny i właściwy sposób, zgodnie z obowiązującymi lokalnymi przepisami i ustawami.



Podczas utylizacji urządzenia należy upewnić się, że obieg czynnika chłodniczego nie jest uszkodzony, aby zapobiec niekontrolowanemu wyciekowi znajdującego się w nim czynnika (dane na tabliczce znamionowej) i oleju.

- Wyłączyć urządzenie.
- Wyciągnąć wtyczkę zasilania.
- Przeciąć kabel przyłączeniowy.

### **⚠ OSTRZEŻENIE**

**Niebezpieczeństwo uduszenia w związku z zastosowaniem materiału opakowaniowego i plastikowej folii!**

**Nie pozwalać dzieciom bawić się materiałami opakowaniowymi.**

**Zabrać materiał opakowaniowy do punktu zbiórki.**

## Opis urządzenia

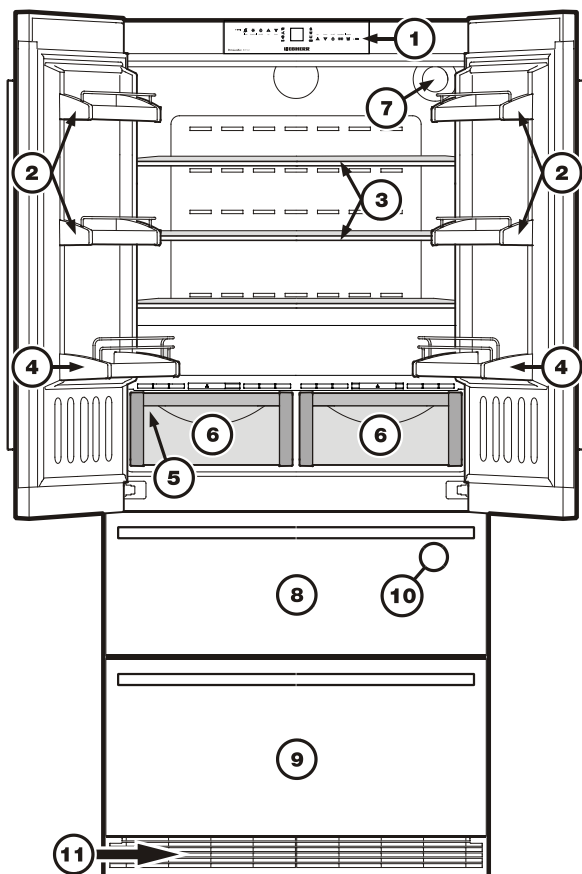

- ① Elementy obsługi i sterowania
- ② Regulowane półki na drzwiach
- ③ Regulowane półki
- ④ Stojak na butelki
- ⑤ Tabliczka znamionowa (za szufladą na warzywa po lewej stronie)
- ⑥ Szuflady BioFresh
- ⑦ Filtr wody
- ⑧ Górna szuflada zamrażarki
- ⑨ Dolna szuflada zamrażarki
- ⑩ Kostkarka do lodu IceMaker (we wnętrzu górnej części szuflady zamrażarki)
- ⑪ Kratka wentylacyjna. W tym obszarze odbywa się wymiana powietrza do urządzenia chłodniczego.

Nie wolno zasłaniać tej kratki lub w inny sposób zasłaniać przepływu powietrza.

## Elementy obsługi i sterowania

Dotykowy elektroniczny panel sterowania jest wykonany w technologii pojemnościowej. Każdą funkcję można aktywować poprzez dotknięcie odpowiedniej ikony.

Dokładny punkt styku znajduje się między symbolem a jego etykietą.



## Wyświetlacz temperatury w zamrażarce

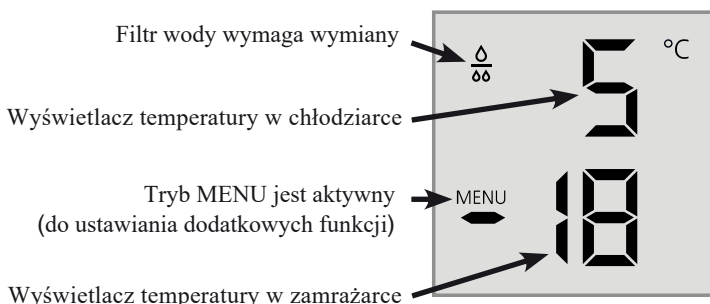

Filtr wody wymaga wymiany

Wyświetlacz temperatury w chłodziarce

Tryb MENU jest aktywny (do ustawiania dodatkowych funkcji)

Wyświetlacz temperatury w zamrażarce

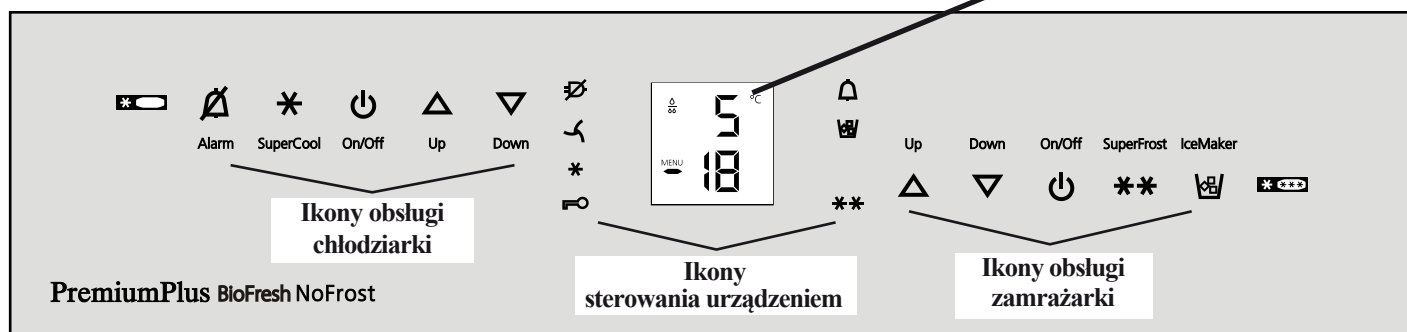

### Ikony obsługi chłodziarki

- Wyciszenie alarmu (chłodziarka, zamrażarka)
- SuperCool
- Wyłącznik chłodziarki
- Przyciski ustawiania temperatury

### Ikony sterowania urządzeniem

- Dioda sygnalizująca brak zasilania
- Dioda filtra przeciwpylego. Filtr przeciwpylego w cokole urządzenia wymaga czyszczenia.
- Dioda funkcji SuperCooling
- Dioda blokady rodzicielskiej
- Dioda funkcji alarmu
- Dioda włączonej kostkarki do lodu
- Dioda funkcji SuperFrost

### Ikony obsługi zamrażarki

- Przyciski ustawiania temperatury
- Wyłącznik zamrażarki
- Dioda funkcji SuperFrost
- Dioda włączonej kostkarki do lodu

## Zakres stosowania urządzenia

Urządzenie jest przeznaczone wyłącznie do chłodzenia żywności w środowisku domowym lub podobnym.

Obejmuje to, na przykład, użytkowanie:

- w kuchniach pracowniczych, pensjonatach,
- przez gości w domkach letniskowych, hotelach, motelach i innych formach zakwaterowania,
- w gastronomii i podobnych usługach w handlu hurtowym.

Urządzenie należy użytkować wyłącznie w sposób zwyczajowo przyjęty w środowisku domowym. Wszystkie pozostałe sposoby użytkowania są niedopuszczalne.

Urządzenie nie jest przystosowane do przechowywania i chłodzenia leków, osocza, preparatów laboratoryjnych lub podobnych substancji i produktów objętych przez Dyrektywę 2007/47/WE dotyczącą wyrobów medycznych. Niewłaściwe użytkowanie urządzenia może doprowadzić do uszkodzenia lub zepsucia przechowywanych towarów.

Ponadto, urządzenie nie jest przeznaczone do pracy w przestrzeniach zagrożonych wybuchem.

## Klasa klimatyczna

Klasa klimatyczna wskazuje zakres temperatur w pomieszczeniu, w którym urządzenie może być użytkowane w celu osiągnięcia pełnej wydajności chłodniczej.

Klasa klimatyczna jest podana na tabliczce znamionowej.

Położenie tabliczki znamionowej przedstawiono w rozdziale zatytułowanym „Opis urządzenia”.

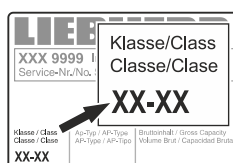

Klasa klimatyczna	Temperatura w pomieszczeniu
SN	+10°C to +32°C
N	+16°C to +32°C
ST	+16°C to +38°C
T	+16°C to +43°C
SN-T	+10°C to +38°C
SN-ST	+10°C to +43°C

**Nie obsługiwać urządzenia poza określonym zakresem temperatury pomieszczenia.**

## Oszczędzanie energii

- Należy zawsze zapewnić odpowiednią wentylację.
- Nie zakrywać otworów ani kratki wentylacyjnych.
- Nigdy nie zasłaniać szczelin wentylatora.
- Nie umieszczać urządzenia w miejscach narażonych na bezpośrednie działanie promieni słonecznych lub obok kuchenki, grzejnika lub podobnego przedmiotu.
- Zużycie energii zależy od warunków instalacji, na przykład temperatury otoczenia.
- Czas otwarcia urządzenia skrócić do minimum.
- Żywność przechowywać w logiczny sposób.
- Upewnić się, że cała żywność jest dobrze zapakowana i zasłonięta do przechowywania. Pozwoli to uniknąć powstania szronu.
- Ciepłą żywność należy najpierw schłodzić do temperatury pokojowej przed schowaniem.
- Zamrożoną żywność rozmrażać w chłodziarce.
- W przypadku dłuższych wyjazdów wakacyjnych urządzenie chłodnicze należy opróżnić i wyłączyć.

## Filtr wody

Przed włączeniem urządzenia należy założyć filtr wody znajdujący się we wnętrzu tylnej ścianki komory chłodziarki. To gwarantuje dobrą jakość kostek lodu i utrzymuje obieg wody bez ciał stałych, takich jak piasek.

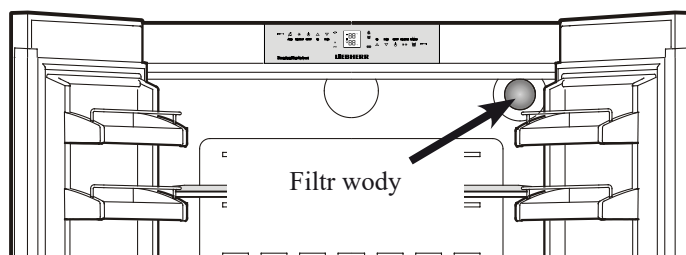

Wymienić filtr, gdy na wyświetlaczu temperatury pojawi się symbol kropli wody.

Filtry można uzyskać u sprzedawcy. Symbol kropli należy anulować po wymianie filtra.

Szczegółowe instrukcje – patrz rozdział zatytułowany „Tryb ustawień”.

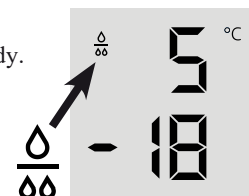

## Przeostroga!

**Aby uniknąć ryzyka rozwoju bakterii, filtr wody należy wymienić, gdy na wyświetlaczu pojawi się symbol kropli wody!**

**Podczas wyjmowania i zakładania filtra wody nie ma konieczności wyłączania dopływu wody.**

## Instalacja filtra wody

1. Zdjąć osłonę gniazda filtra

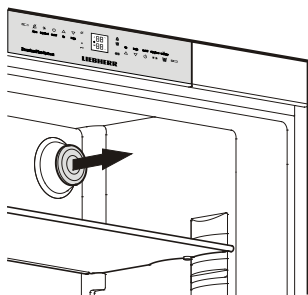

2. Włożyć filtr i obrócić go o 90° w prawo.

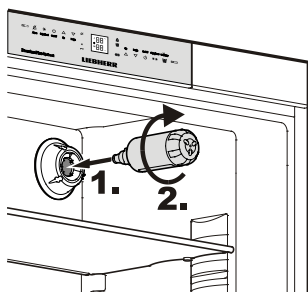

## Wymywanie filtra wody

Obrócić filtr o 90° w lewo i wyjąć.

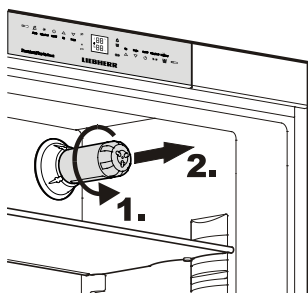

## Włączanie i wyłączanie urządzenia

Przed pierwszym włączeniem należy oczyścić wnętrze urządzenia (patrz "Czyszczenie").

Nie wkładać mrozonek do momentu, gdy wyświetlacz wskaże temperaturę co najmniej  $-18^{\circ}\text{C}$ . Komory chłodziarki i zamrażarki można uruchamiać oddzielnie.

**Włączanie:** Dotknąć ikon ON/OFF (po lewej dla chłodziarki, po prawej dla zamrażarki), tak, aby wyświetlacze temperatury świeciły lub migały.

**Wyłączanie:** Przytrzymać ikony ON/OFF wciśnięte przez ok. 3 sekundy.

## Ustawianie temperatury

Urządzenie jest fabrycznie ustawione na normalną pracę. Zalecamy utrzymanie temperatury  $+5^{\circ}\text{C}$  w chłodziarce i  $-18^{\circ}\text{C}$  w zamrażarce.

**Aby obniżyć temperaturę:** Dotknąć ikonę Down (Dół) po lewej dla chłodziarki i po prawej dla zamrażarki.

**Aby podnieść temperaturę:** Dotknąć ikonę Up (Góra).

- Podczas wprowadzania temperatury na wyświetlaczu miga ustawiona temperatura.
  - Po dotknięciu ikon ustawiania temperatury po raz pierwszy, wyświetlone zostanie ostatnie ustawienie ("Ustawienie referencyjne").
  - Ustawienia można zmieniać stopniowo co  $1^{\circ}\text{C}$ , krótko dotykając ikonę. Jeśli ikony są przytrzymywane, ustawienie temperatury zmienia się szybciej.
  - Po około 5 sekundach od ostatniego dotknięcia, wyświetlacz automatycznie wskaże rzeczywistą temperaturę zamrażania lub chłodzenia ("aktualne ustawienie").
  - Temperaturę w chłodziarce można zmienić : od  $9^{\circ}\text{C}$  do  $3^{\circ}\text{C}$ , a w zamrażarce: od  $-14^{\circ}\text{C}$  do  $-28^{\circ}\text{C}$ . Wyświetlacz temperatury
- Podczas normalnej pracy wyświetlane będą następujące ustawienia:
- średnia temperatura w chłodziarce i najcieplejsza temperatura zamrożonej żywności.
- Podczas uruchamiania po raz pierwszy lub gdy urządzenie jest ciepłe, pojawią się myślniki aż temperatura osiągnie poziom, który może być wyświetlany (poniżej  $0^{\circ}\text{C}$  w zamrażarce).

## Wyświetlacz temperatury

Podczas normalnej pracy wyświetlane będą następujące ustawienia:

- średnia temperatura w chłodziarce
- najcieplejsza temperatura zamrożonej żywności.

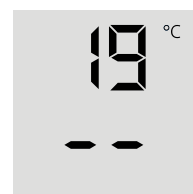

Podczas uruchamiania po raz pierwszy lub gdy urządzenie jest ciepłe, pojawią się myślniki aż temperatura osiągnie poziom, który może być wyświetlany (poniżej  $0^{\circ}\text{C}$  w zamrażarce).

Wyświetlacz zacznie migać:

- w przypadku zmiany temperatury lub
- gdy temperatura wzrasta o kilka stopni, co oznacza utratę zimna, np. w przypadku umieszczenia świeżej, "cieplej" żywności w zamrażarce, bądź wyjęcia lub ponownego zapakowania mrożonki temperatura może wzrosnąć w krótkim czasie z powodu ciepłego powietrza napływającego do zamrażalnika.

Jeśli na wyświetlaczu pojawi się od F1 do F5, urządzenie doznało usterki. Należy skonsultować się z działem obsługi klienta, wskazując wyświetlany numer usterki.

## Dźwiękowy sygnał ostrzegawczy

Urządzenie wyposażone jest w funkcję alarmu.

### Alarm dźwiękowy otwartych drzwi

Jeśli drzwi pozostają otwarte przez ponad 60 sekund, wyemitowany zostanie dźwiękowy sygnał ostrzegawczy. Dotknąć ikonę ALARM, aby anulować alarm. Po zamknięciu drzwi alarm przełącza się w tryb czuwania.



Alarm

### Dźwiękowy/wizualny alarm temperatury

Jest emitowany, gdy w zamrażarce nie jest wystarczająco zimno. Wyświetlacz temperatury i dioda  zaczną migać.

Dźwiękowe urządzenie ostrzegawcze wyłącza się poprzez dotknięcie ikony ALARM. Wyświetlacz temperatury będzie migać dopóki przyczyna alarmu nie zostanie usunięta.

#### Może to być spowodowane przez:

- zbyt długie pozostawienie otwartych drzwi zamrażarki, powodując docieranie ciepłego powietrza z otoczenia;
- długotrwały brak zasilania;
- usterkę urządzenia.

W każdym przypadku należy upewnić się, że żywność nie uległa rozmrożeniu lub nie popsuła się.

### Awaria zasilania/wyświetlacz FrostControl

Jeśli  na panelu sterowania zaświeci się dioda, oznacza to, że temperatura mrożenia wzrosła zbyt wysoko w ciągu ostatnich kilku godzin lub dni z powodu awarii zasilania.

Po dotknięciu ikony ALARM wyświetlana będzie najwyższa temperatura zarejestrowana podczas awarii zasilania.



Alarm

Należy sprawdzić jakość żywności i jej przydatność do spożycia, na wypadek gdyby stała się zbyt ciepła lub nawet uległa rozmrożeniu.

Najwyższa temperatura pojawi się przez ok. 1 minutę. Następnie ponownie pojawi się rzeczywista temperatura w zamrażarce.

Wyświetlacz wyłącza się dotknięciem ikony ALARM.

## SuperCool

Dotknięcie ikony SuperCool przełącza komorę chłodziarki na maksymalne chłodzenie. Zaleca się to szczególnie, jeśli użytkownik chce szybko schłodzić duże ilości żywności, napojów, świeżo upieczonych produktów lub posiłków.

**Włączanie:** Dotknąć na krótko ikonę SuperCool, aż zaświeci  się dioda.

SuperCool

Uwaga: Funkcja SuperCool zużywa nieco więcej energii. Niemniej jednak, po około sześciu godzinach chłodziarka automatycznie przełącza się z powrotem na normalny tryb pracy energooszczędnej. W razie konieczności funkcję SuperCool można wyłączyć wcześniej.

**Wyłączenie:** Ponownie dotknąć ikonę SuperCool, aż dioda

 zgaśnie.

## Tryb ustawień

W trybie ustawień można włączyć następujące funkcje:

 = Tryb szabat

 = Blokada rodzicielska

 = Potwierdzenie zmiany filtra wody

 = Ustawienie wakacyjne kostkarki do lodu

 = Ilość wody do tacki na kostki lodu

 = Ustawienie temperatury BioFresh



 = Jasność wyświetlacza

 = Regulacja nagrzewania uszczelki drzwi

 = Potwierdzenie oczyszczania filtra przeciwpylowego

### Aktywacja trybu ustawień

SuperFrost

• Dotknąć i przytrzymać dotkniętą ikonę SuperFrost  przez pięć sekund. 

- Dioda SuperFrost  zaświeci się na 5 sekund,

- po 5 sekundach  dioda zacznie migać na wyświetlaczu.

The appliance is in setup mode now.

Urządzenie znajduje się w trybie ustawień.

Można wybrać funkcje trybu ustawień poprzez dotknięcie ikon ustawiania temperatury zamrażarki.

Up Down



#### Uwaga:

W trybie ustawień wyświetlacz będzie stale migać.

### Wyjście z trybu ustawień

On/Off

• Dotknąć ikonę wyłącznika zamrażarki. 



Urządzenie powróci do normalnego trybu pracy.



## 5 = Tryb szabat

Ta funkcja jest zgodna z wymogami religijnymi, których przestrzeganie jest wymagane w szabat i święta religijne.

Po włączeniu ustawienia szabasowego niektóre z funkcji elektroniki sterującej zostają wyłączone.

- Oświetlenie wewnętrzne pozostaje włączone, jeśli jedne z drzwi urządzenia są otwarte.
- Wentylator wewnętrzny pozostaje w stanie, który jest aktualnie ustawiony (włączony lub wyłączony), jeżeli drzwi są otwarte.
- Brak alarmu otwartych drzwi
- Brak alarmu temperatury.

### Aktywacja trybu szabat

- Aktywować tryb ustawień, dotykając ikonę SuperFrost przez 5 sekund.

- Wyświetlacz wskazuje 5

- Dotknąć ikonę SuperFrost

- Wyświetlacz wskazuje



- Ponownie dotknąć ikonę SuperFrost

- Wyświetlacz wskazuje



Tryb szabat jest aktywny.

- Wyjść z trybu ustawień poprzez dotknięcie ikony wyłącznika zamrażarki.

### Uwaga

Tryb szabat wyłącza się automatycznie po upływie 120 godzin.

### Dezaktywacja trybu szabat

- Aktywować tryb ustawień, dotykając ikonę SuperFrost przez 5 sekund.

- Wyświetlacz wskazuje 5

- Dotknąć ikonę SuperFrost.

- Wyświetlacz wskazuje



- Ponownie dotknąć ikonę SuperFrost.

Dioda 5 na wyświetlaczu zgaśnie.

Ustawienie szabasowe jest dezaktywowane.

- Wyjść z trybu ustawień poprzez dotknięcie ikony On/Off zamrażarki.

## ⊞ = Blokada rodzicielska

Blokada rodzicielska służy ochronie urządzenia przed przypadkowym wyłączeniem.

### Aktywacja blokady rodzicielskiej

- Aktywować tryb ustawień, dotykając ikonę SuperFrost przez 5 sekund.

- Dotknąć ikonę Down (Dół) komory zamrażarki, aż dioda ⊞ pojawi się na wyświetlaczu.

- Dotknąć ikonę SuperFrost

- Wyświetlacz wskazuje



- Ponownie dotknąć ikonę SuperFrost

- Dioda ⊞ świeci i blokada rodzicielska jest aktywowana.

- Wyjść z trybu ustawień poprzez dotknięcie ikony wyłącznika zamrażarki.

### Dezaktywacja blokady rodzicielskiej

- Aktywować tryb ustawień, dotykając ikonę SuperFrost przez 5 sekund.

- Wyświetlacz wskazuje



- Dotknąć ikonę SuperFrost.

- Wyświetlacz wskazuje



- Ponownie dotknąć ikonę SuperFrost.

- Dioda ⊞ gaśnie. Blokada rodzicielska jest dezaktywowana.

- Wyjść z trybu ustawień poprzez dotknięcie ikony On/Off zamrażarki.

## F = Potwierdzenie zmiany filtra wody

Po zmianie filtra wody należy zresetować symbol kropli na wyświetlaczu.

### Resetowanie symbolu kropli

- Aktywować tryb ustawień, dotykając ikonę SuperFrost przez 5 sekund.

- Dotknąć ikonę Down (Dół) komory zamrażarki, aż dioda F pojawi się na wyświetlaczu.

- Dotknąć ikonę SuperFrost.

- Wyświetlacz wskazuje



- Ponownie dotknąć ikonę SuperFrost

- Wyświetlacz wskazuje



- Symbol kropli znika.

- Wyjść z trybu ustawień poprzez dotknięcie ikony On/Off zamrażarki.

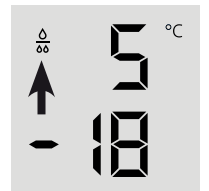

## **I** = Ustawienie wakacyjne kostkarki do lodu

Patrz rozdział zatytułowany "Kostkarka do lodu".

## **E** = Ilość wody do tacki na kostki lodu

Jeśli tworzone w kostkarce kostki lodu są zbyt małe, można wyregulować wpływającą ilość wody.

### Regulacja ilości wody

- Aktywować tryb ustawień, dotykając ikonę SuperFrost przez 5 sekund.
- Dotknąć ikonę **Down** (Dół) komory zamrażarki, aż na wyświetlaczu pojawi się **E**.
- Dotknąć ikonę **SuperFrost**.  
- Wyświetlacz wskazuje 
- Dotknąć ikonę **Up** komory zamrażarki jeden raz tak, aby na wyświetlaczu pojawił się symbol **E4**.

### Przeostroga!

**Nie zwiększać o więcej niż jeden stopień. Jeśli ustawiona wartość jest zbyt wysoka, tacka kostkarki do lodu może się przepelnić.**

- Ponownie dotknąć ikonę **SuperFrost**.
- Wyjść z trybu ustawień poprzez dotknięcie ikony **On/Off** zamrażarki.

Sprawdzić wielkość kostek lodu w ciągu najbliższych dni. Jeśli kostki lodu są wciąż zbyt małe, ponownie wykonać powyższe kroki.

## **b** = Ustawienie temperatury BioFresh

Temperaturę w szufladach BioFresh można zmieniać.

### Ustawianie temperatury w szufladzie BioFresh

- Aktywować tryb ustawień, dotykając ikonę **SuperFrost** przez 5 sekund.
- Dotknąć ikonę **Down** (Dół) komory zamrażarki, aż na wyświetlaczu pojawi się **b**.
- Dotknąć ikonę **SuperFrost**.  
- Wyświetlacz wskazuje 
- Dotknąć ikonę **Up** (Góra)/**Down** (Dół) zamrażarki i ustawić  
**b6 - b9** aby zwiększyć temperaturę,  
**b4 - b1** aby zmniejszyć temperaturę..

### **UWAGA!**

**Dla wartości b4 - b1, temperatura w szufladach może spaść do poniżej 0°C. Żywność może zamarznąć.**

- Dotknąć ikonę SuperFrost przy żądanej wartości.
- Wyjść z trybu ustawień poprzez dotknięcie ikony **On/Off** zamrażarki.

## **h** = Jasność wyświetlacza

### Regulacja jasności wyświetlacza

- Aktywować tryb ustawień, dotykając ikonę SuperFrost przez 5 sekund.
- Dotknąć ikonę **Down** (Dół) komory zamrażarki, aż na wyświetlaczu pojawi się **h**.
- Dotknąć ikonę **SuperFrost**.  
- Wyświetlacz wskazuje 
- Dotknąć ikonę **Up** (Góra)/**Down** (Dół) zamrażarki, aby wybrać  
**h0** = minimalna jasność  
**h5** = maksymalna jasność.
- Dotknąć ikonę SuperFrost przy żądanej wartości.
- Wyjść z trybu ustawień poprzez dotknięcie ikony **On/Off** zamrażarki.

## **H** = Regulacja nagrzewania uszczelki drzwi

Skroploną wodę na uszczelce drzwi chłodziarki można usunąć poprzez aktywację ogrzewania uszczelki drzwi.



### Aktywacja nagrzewania uszczelki drzwi

- Aktywować tryb ustawień, dotykając ikonę **SuperFrost** przez 5 sekund.
- Dotknąć ikonę **Down** (Dół) komory zamrażarki, aż na wyświetlaczu pojawi się **H**.
- Dotknąć ikonę **SuperFrost**.  
- Wyświetlacz wskazuje 
- Dotknąć ikonę **Up** (Góra)/**Down** (Dół) zamrażarki, aby wybrać  
**HA** = przy niewielkim skraplaniu na uszczelce,  
**H1** = przy intensywnym skraplaniu na uszczelce,  
**H0** = ogrzewanie wyłączone
- Dotknąć ikonę **SuperFrost** przy żądanej wartości.
- Wyjść z trybu ustawień poprzez dotknięcie ikony **On/Off** zamrażarki.

## **n** = Potwierdzenie oczyszczenia filtra przeciwpyłowego

Po oczyszczeniu filtra przeciwpyłowego w cokole urządzenia należy anulować diodę  filtra przeciwpyłowego na wyświetlaczu.

### Anulowanie symbolu filtra przeciwpyłowego

- Aktywować tryb ustawień, dotykając ikony **SuperFrost** przez 5 sekund.
- Dotknąć ikonę **Down** (Dół) komory zamrażarki, aż na wyświetlaczu pojawi się **n**.
- Dotknąć ikonę **SuperFrost**.  
- Wyświetlacz wskazuje 
- Dotknąć ikonę SuperFrost.  
- Wyświetlacz wskazuje 
- Symbol filtra przeciwpyłowego został anulowany.
- Wyjść z trybu ustawień poprzez dotknięcie ikony **On/Off** zamrażarki.



## Wyposażenie

### Przestawienie półek na drzwiach

Podnieść półkę na drzwiach pionowo, wysunąć do przodu i ponownie włożyć na innej wysokości, wykonując poniższe czynności w odwrotnej kolejności.

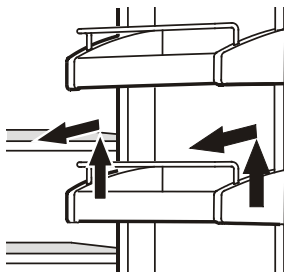

### Przestawienie półek

1. Przytrzymać spód półki ręką, aby zapobiec wywróceniu do tyłu podczas wyjmowania.
2. Podnieść półkę z przodu.
3. Pociągnąć półkę do siebie aż okrągłe wycięcie półki zrówna się z linią osłony oświetlenia wewnętrznego.
4. Podnieść półkę i zainstalować w żądanym położeniu.

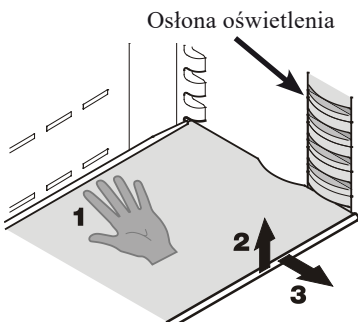

### Wymowanie półek

1. Wykonać trzy pierwsze kroki jak w rozdziale powyżej.
2. Przełożyć półkę w dół i zatrzymać tuż nad szufladą na warzywa.
3. Przesunąć przednią część półki do góry aż półka znajdzie się w położeniu pionowym.
4. Obrócić półkę o 90° i wyjąć.

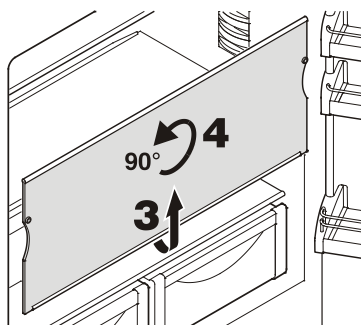

### Szuflada BioFresh

Wyciągnąć szufladę prosto, chwycić za tył i unieść.

### Wsuwanie szuflady BioFresh

Umieścić szufladę na wysuwanych szynach. Szyny muszą być całkowicie wysunięte i wyrównane z przodem szuflady. Wsunąć szufladę.

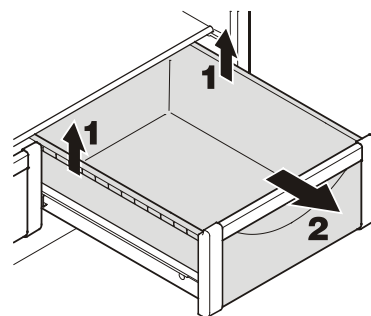

### Półka na butelki

Półkę nad szufladą BioFresh można wykorzystać do przechowywania butelek poziomo.

Wyjąć płytę szklaną i umieścić ją pod płytą półki.

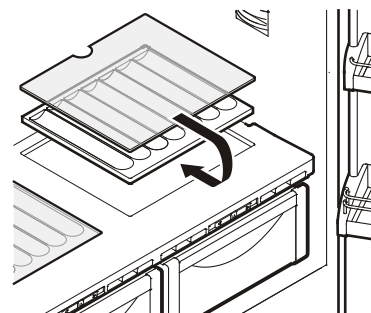

Wnęka w płycie półki umożliwi bezpieczne przechowywanie butelek.

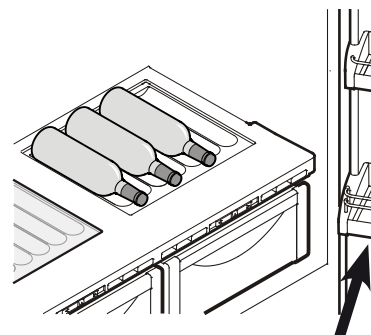

Podczas przechowywania wysokich butelek, dolna półka na drzwiach musi być przełożona do dołu.

## Oświetlenie wewnętrzne

Oświetlenie wewnętrzne jest umieszczone po stronie lewej, prawej i u góry w komorze chłodziarki i nad każdą szufladą w komorze zamrażarki. Zapala się po otwarciu jednych z drzwi lub szuflady zamrażarki.

**Przeostroga - promieniowanie laserowe klasy 1M. Po zdjęciu osłony nie należy patrzeć bezpośrednio na światło przez instrumenty optyczne. Grozi to poważnym uszkodzeniem wzroku.**

Oświetlenie wyłącza się automatycznie, jeśli jedno z drzwi lub szuflada zamrażarki pozostają otwarte dłużej niż 15 minut. W tym samym czasie emitowany jest dźwiękowy sygnał ostrzegawczy.

Jeśli jedna z listew oświetleniowych nie świeci, oznacza to, że jest uszkodzona.

**Oświetlenie może być wymieniane tylko przez technika obsługi klienta lub przez wykwalifikowany personel posiadający odpowiednie kompetencje! Nie należy próbować samodzielnie wymieniać wadliwego oświetlenia!**

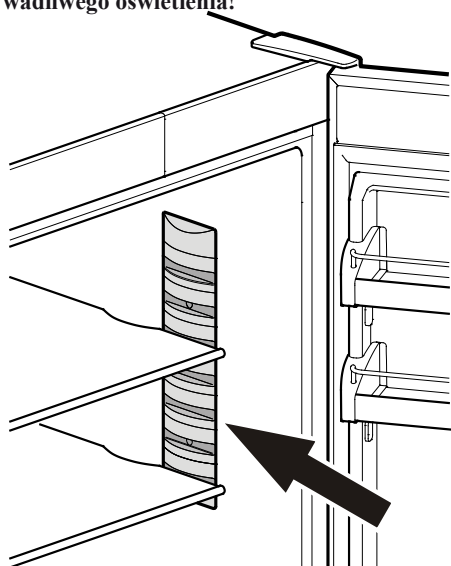

## Układanie żywności

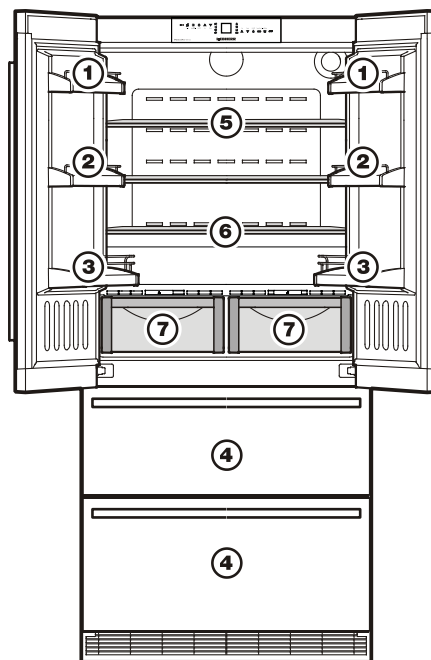

- (1) masło, ser
  - (2) jajka
  - (3) butelki
  - (4) mrożona żywność, kostki lodu
  - (5) mięso, wyroby wędliniarskie, nabiał
  - (6) pieczywo, dania przygotowane
  - (7) owoce, warzywa, sałatki (ustawienie wysokiej wilgotności)  
mięso, wędliny, nabiał (ustawienie niskiej wilgotności)
- Regulowanie wilgotności jest wyjaśnione w części poświęconej komorze BioFresh.

### Uwaga

- Żywność, która wydziela lub pochłania zapachy i smaki, a także napoje, należy zawsze przechowywać pod przykryciem lub w zamkniętych pojemnikach.
- Alkohole wysokoprocentowe powinny być szczelnie zamknięte i przechowywane w pozycji pionowej.

## Komora BioFresh

Komora BioFresh umożliwia przechowywanie żywności nawet 3 razy dłużej niż w zwykłych chłodziarkach.

Stała temperatura nieco powyżej 0°C i regulowana wilgotność stanowią idealne warunki przechowywania różnych rodzajów żywności.

Komora BioFresh spełnia wymogi dla komór chłodniczych wg normy EN ISO 15502.

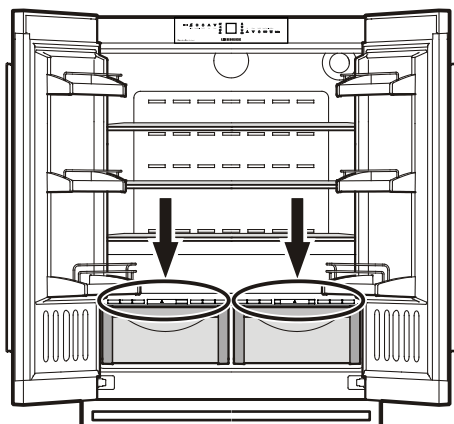

### Dobór wilgotności

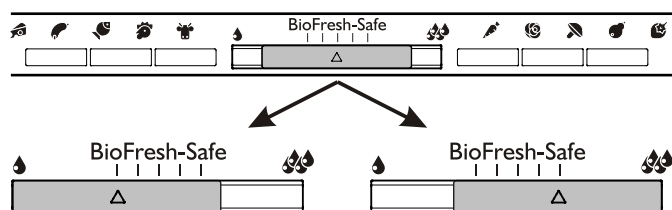

#### Żywność sucha

Symbol niskiej wilgotności - przesunięcie suwaka w lewo.

To ustawienie jest odpowiednie dla suchej lub pakowanej żywności, np. nabiału, mięs, ryb, wędlin.

#### Żywność wilgotna

Wysoka wilgotność względna o maks. 90%, symbol dużej wilgotności - przesunięcie suwaka w prawo.

To ustawienie jest odpowiednie do przechowywania niezapakowanej żywności o dużej zawartości wilgotności, np. sałatek, warzyw i owoców.

### Uwagi

- Wilgotność w komorze zależy od zawartości wilgoci w żywności i częstotliwości, z jaką otwierana jest komora.
- Im świeższy produkt i wyższa jego jakość, tym dłużej będzie ją utrzymywać.
- Niezapakowane produkty pochodzenia zwierzęcego i roślinnego należy przechowywać w szufladach oddzielnie. Jeśli nie ma wystarczająco dużo miejsca, aby móc przechowywać je oddzielnie, należy upewnić się, że są one zapakowane. Unikać zetknięcia różnych rodzajów mięs, ze sobą; trzymać je zapakowane oddzielnie, tak aby uniknąć przedwczesnego psucia przez bakterie.
- W komorze BioFresh nie należy przechowywać następujących produktów: twarde ser, ziemniaki, wrażliwe na zimno warzywa takie jak ogórki, bakłażany, awokado, pół-dojrzałe pomidory, cukinia, wszelkie wrażliwe na zimno owoce tropikalne, takie jak ananasy, banany, grejpfruty, melony, mango, papaja itp.

## Opis komory zamrażarki

Do mrożenia żywności lub przechowywania mrożonej żywności można wykorzystywać obie szuflady.

Pojemnik na kostki lodu w górnej szufladzie jest przeznaczony na kostki lodu.

Jeśli do zamrażania lub przechowywania potrzebna jest cała górna szuflada, pojemnik na kostki lodu można wyjąć.

**Ważne:** Jeśli pojemnik na kostki lodu został wyjęty, kostkarka do lodu nie wysunie kostek lodu z tacy.

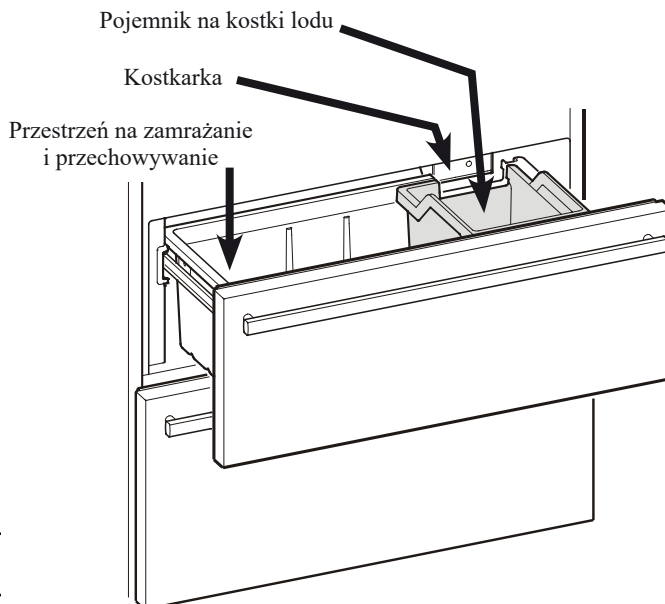

## Mrożenie

Świeża żywność powinna być zamrożona jak najszybciej. Zamrażanie można również przyspieszyć. Zapewnia to funkcja SuperFrost.

Maksymalna ilość żywności (w kg), którą można zamrozić w ciągu 24 godzin jest wskazywana na tabliczce znamionowej ("Zdolność zamrażania"). Ta ilość różni się w zależności od modelu i oceny klimatycznej.

Gefriervermögen/Freezing Capacity Pouvoir de Congel/Capac. Congeladora			
■ kg/24h			
Refrigerator	Freezer/Chiller	Freezer/Chiller	Freezer/Chiller
■	■	■	■
Model	Year	Year	Year
10	10	10	10
10	10	10	10
10	10	10	10
Inklusion (Porten)			Summe 99.999.999.9
Made in Austria			

## Zamrażanie z funkcją SuperFrost

Dotknąć na krótko ikonę <sup>SuperFrost</sup> \*\* SuperFrost, aż \*\* zaświeci się dioda.

- W przypadku małych ilości mrożonej żywności funkcję SuperFrost należy włączyć 6 godzin wcześniej. W przypadku maksymalnej ilości (patrz zdolność zamrażania na tabliczce znamionowej) należy ją włączyć 24 godziny wcześniej.
- Następnie umieścić świeżą żywność wewnątrz zamrażarki.
- Funkcja SuperFrost włączy się automatycznie. W zależności od ilości żywności umieszczonej w zamrażarce, zazwyczaj będzie to od 30 do 65 godzin. Proces zamrażania jest teraz zakończony, a dioda LED funkcji SuperFrost gaśnie.

### Funkcji SuperFrost nie należy włączać:

- w przypadku umieszczania zamrożonej żywności w zamrażarce;
- podczas codziennego zamrażania ok. 2 kg świeżej żywności.

## Uwagi dotyczące zamrażania

- Takie same produkty żywnościowe należy zawsze przechowywać razem.
- Żywność zamrażaną samodzielnie należy pakować w ilościach właściwych do potrzeb swojego gospodarstwa domowego. Aby zapewnić kompletne zamrażanie żywności, nie należy przekraczać następujących ilości w opakowaniu: owoce, warzywa - do 1 kg; mięso - do 2,5 kg.
- Pakować mrożoną żywność w standardowe torebki do zamrażania lub w wykonane z plastiku, aluminium, metalu pojemniki wielokrotnego użytku.
- Nie dopuszczać do zetknięcia świeżej żywności, która ma być zamrożona, z żywnością już zamrożoną. Paczki należy zawsze przechowywać suche w celu uniknięcia ich sklejanii.
- Na opakowaniu zawsze zapisać datę i zawartość oraz nie przekraczać ustalonego terminu przechowywania żywności.
- Nie zamrażać butelek i puszek, które zawierają napoje gazowane, ponieważ mogą wybuchnąć.
- Wyjmować tylko tyle żywności, ile jest wymagane natychmiast po rozmrożeniu.

### Żywność można rozmrażać w następujący sposób:

- w piecu z wentylatorem,
- w kuchence mikrofalowej,
- w temperaturze pokojowej,
- w chłodziarce: zimno wydzielane przez mrozonkę jest wykorzystywane do chłodzenia.



## Kostkarka do lodu

### Instrukcje bezpieczeństwa i ostrzeżenia

- Kostkarka do lodu jest przeznaczona wyłącznie do kostek lodu w ilościach wymaganych przez gospodarstwo domowe i może być użytkowana wyłącznie z nadającą się do tego celu wodą.
- Wszelkie naprawy i prace przy kostkarce do lodu mogą być wykonywane wyłącznie przez personel obsługi klienta lub innych przeszkolonych pracowników.
- Pierwsze trzy porcje lodu nie powinny być spożywane ani wykorzystywane. Odnosi się to zarówno do korzystania z urządzenia po raz pierwszy, a także do korzystania z niego po dłuższym okresie nieużywania. Gwarantuje to usunięcie dopływu wody.
- Producent nie ponosi odpowiedzialności za szkody spowodowane wadliwym podłączeniem do sieci wodociągowej.
- Kostkarka do lodu będzie działać tylko wtedy, gdy chłodziarko-zamrażarka jest podłączona do sieci elektrycznej. Kostki lodu będą wytwarzane tylko przy działającej zamrażarce.
- Upewnić się, że szuflada jest całkowicie zamknięta; w przeciwnym razie kostkarka nie będzie wytwarzać kostek lodu.

### Odpowietrzanie kostkarki do lodu

Aby zapewnić prawidłowe działanie kostkarki do lodu, przewód doprowadzający wodę musi być odpowietrzony.

- Dotknąć ikonę IceMaker, aby  zaświeciła się dioda funkcji  IceMaker.
- Otworzyć górną szufladę zamrażarki.
- Nacisnąć i przytrzymać przez ok. 3 sekundy przycisk ON/OFF na obudowie kostkarki do lodu. Dioda nad przyciskiem zacznie migać.
- Ponownie krótko nacisnąć przycisk. Dioda miga szybciej.
- Natychmiast zamknąć szufladę zamrażarki.

Zawór dopływu wody otwiera się na 25 sekund i wypompuje całe powietrze z układu zasilania wodą.

- Następnie należy całkowicie opróżnić z kostek tacę kostkarki do lodu. Patrz część "Aktywacja ustawienia wakacyjnego kostkarki do lodu".

- Na końcu oczyścić pojemnik na kostki lodu.

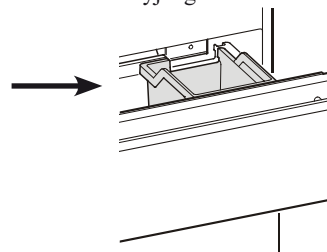
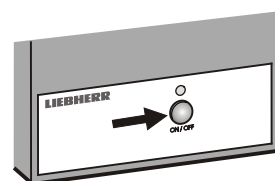

## Włączanie kostkarki do lodu

- Dotknąć ikonę **IceMaker**,  aby zaświeciła się dioda  funkcji IceMaker.

Po uruchomieniu kostkarki do lodu po raz pierwszy przygotowanie pierwszych kostek lodu może potrwać nawet 24 godziny.

Zdolność wytwarzania zależy od temperatury wewnątrz komory zamrażarki. Im niższa temperatura, tym więcej kostek lodu można wytworzyć w okresie czasu.

Kostki lodu wypadają z kostkarki do pojemnika na kostki lodu. Gdy lód osiągnie pewien poziom w pojemniku, urządzenie przestaje automatycznego wytwarzania lodu.

## Wyłączanie kostkarki do lodu

Jeśli nie potrzeba więcej kostek lodu, kostkarkę można wyłączyć niezależnie od zamrażalnika.

- Dotknąć ikonę **IceMaker**,  aby dioda funkcji **IceMaker**  zgasła.

Kostkarkę do lodu można także włączać i wyłączać przyciskiem ON/OFF na obudowie kostkarki do lodu. Nacisnąć i przytrzymać przycisk przez około 1 sekundę.

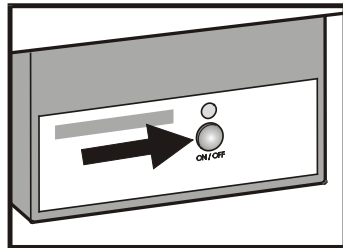

## Aktywacja ustawienia wakacyjnego kostkarki do lodu

W przypadku dłuższych wakacji, tacę na kostki lodu należy opróżnić.

Po włączeniu ustawienia wakacyjnego kostkarki do lodu taca obróci się do dołu, uniemożliwiając pozostawanie wody w tacy.

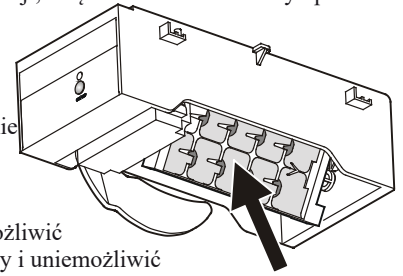

Szufladę zamrażarki należy pozostawić otwartą, aby umożliwić wyschnięcie powierzchni tacy i uniemożliwić powstawanie pleśni lub nieprzyjemnych zapachów.

## Aktywacja ustawienia wakacyjnego kostkarki do lodu

Upewnij się, że górna szuflada zamrażarki jest całkowicie zamknięta, a pojemnik na kostki lodu jest prawidłowo założony.

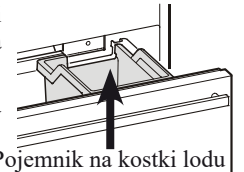

- Aktywować tryb ustawień, dotykając ikony **SuperFrost** przez 5 sekund.
- Dotknąć ikonę Down (Dół) komory zamrażarki, aż na wyświetlaczu pojawi się .

- Dotknąć ikonę **SuperFrost**.

- Wyświetlacz wskazuje 

lub 

w zależności od tego, czy kostkarka do lodu jest włączona, czy wyłączona.

- Dotknąć ikonę Down (Dół) komory zamrażarki.
- Wyświetlacz wskazuje 

- Dotknąć ikonę SuperFrost.

- Cyfra  miga 

Taca na kostki lodu obraca się w dół.

Gdy na wyświetlaczu pojawi się temperatura wewnętrzna, taca znajduje się w dolnym położeniu, a kostkarka do lodu zostanie automatycznie wyłączona.

## Rozmrażanie

### Komora chłodziarki

Komora chłodziarki rozmraża się automatycznie. Woda, która tworzy się na tylnej ścianie ścieka do zbiornika w tylnej części urządzenia i odparowuje automatycznie dzięki ciepłu wytwarzanemu przez sprężarkę.

### Komora zamrażarki

System NoFrost rozmraża urządzenie automatycznie. Wilgoć gromadzi się na parowniku i zamarza, po czym jest okresowo rozmrażana i odparowuje.

## Czyszczenie

**Przed przystąpieniem do czyszczenia należy zawsze wyłączyć urządzenie. Wyciągnąć wtyczkę z gniazda lub wyłączyć bezpiecznik.**

- Oczyszczyć wnętrze, wyposażenie i ściany zewnętrzne letnią wodą i niewielką ilością detergentu. Nie używać ściernych lub kwaśnych środków czyszczących ani chemicznych rozpuszczalników.

**Nie stosować urządzeń czyszczących parą, ze względu na ryzyko urazów i uszkodzeń.**

- Upewnić się, że woda stosowana do czyszczenia nie przenika do elementów elektrycznych lub do kratki wentylacyjnej.
- Dobrze osuszyć wszystkie elementy szmatką.
- Unikać uszkodzenia i usuwania tabliczki znamionowej znajdującej się wewnątrz urządzenia. Ma ona istotne znaczenie dla obsługi klientów.
- Korzystać z dostępnego w handlu środka czyszczącego przeznaczonego do urządzeń wykonanych ze **stali nierdzewnej**.
- Dla uzyskania możliwie najlepszej ochrony, po oczyszczeniu nanieść równomiernie środek do pielęgnacji stali nierdzewnej w kierunku rozdrabniania. Punkty, które są ciemniejsze na początku i mają bardziej intensywne zabarwienie powierzchni ze stali nierdzewnej są normalnym zjawiskiem.
- Nie należy używać gąbek szorujących ani zmywaków, nie stosować skoncentrowanych środków czyszczących i nigdy nie używać środków czyszczących zawierających piasek, chlorek lub kwas ani rozpuszczalników chemicznych, ponieważ niszczą powierzchnię i mogą powodować korozję.

## Czyszczenie filtra przeciwpyłowego

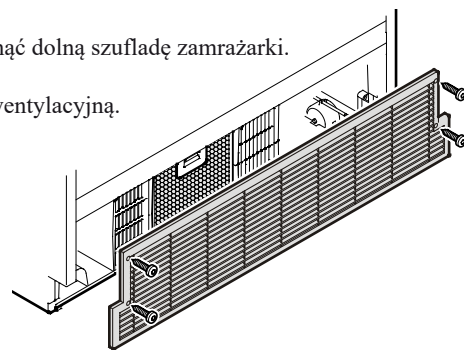

1. Odlączyć urządzenie od sieci zasilania.
2. Całkowicie wysunąć dolną szufladę zamrażarki.
3. Odkręcić kratkę wentylacyjną.

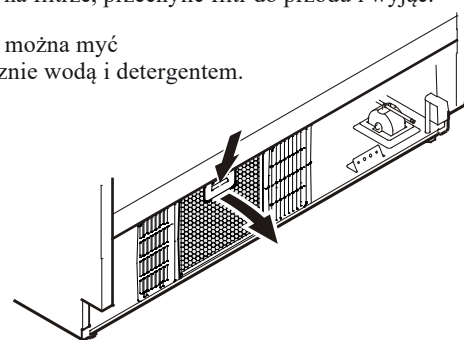

4. Nacisnąć przycisk na filtrze, przechylić filtr do przodu i wyjąć.

Filtr przeciwpyłowy można myć w zmywarce lub ręcznie wodą i detergentem.



5. Osuszyć filtr, a następnie, wykonując czynności w odwrotnej kolejności, wymienić go.
  6. Ponownie założyć kratkę wentylacyjną.
  7. Anulować na wyświetlaczu diodę  filtra przeciwpyłowego. Patrz "**Tryb ustawień**".
-  = Potwierdzenie czyszczenia filtra przeciwpyłowego.



## Wymowanie szuflad z komory zamrażarki

- Otworzyć drzwi chłodziarki.
- Wyciągnąć szufladę zamrażarki.
- Wyciągnąć pojemnik do góry za prawy i lewy róg (1).
- Wcisnąć pojemnik do tyłu (2).

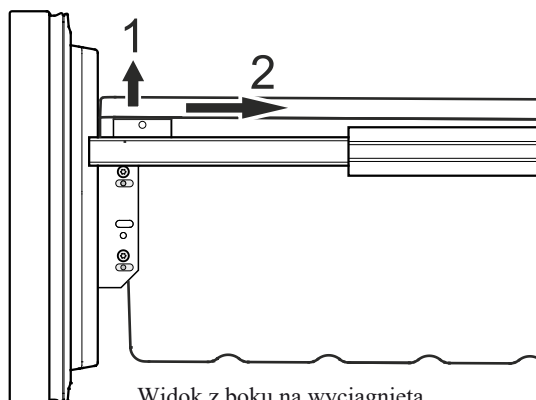

Widok z boku na wyciągniętą szufladę zamrażarki

- Przechylić pojemnik pod kątem i wyjąć.

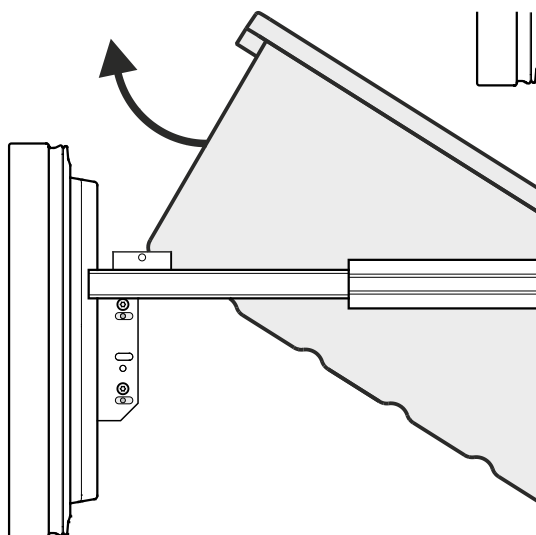

- Zakładać pojemnik w odwrotnej kolejności.

## Usterki

Poniższe usterki można usunąć samodzielnie sprawdzając ewentualne przyczyny.

- **Urządzenie nie działa:**
  - Czy urządzenie jest włączone?
  - Czy wtyczka jest prawidłowo umieszczona w gnieździe?
  - Czy bezpiecznik jest nienaruszony?
- **Głośnie dźwięki podczas pracy:**
  - Czy urządzenie jest stabilnie ustawione na podłodze?
  - Czy urządzenie powoduje drgania znajdujących się w pobliżu mebli lub przedmiotów?  
Należy pamiętać, że odgłosów wywoływanych przez obwód czynnika chłodniczego nie da się uniknąć.
- **Temperatura nie jest wystarczająco niska:**
  - Czy ustawienie temperatury jest prawidłowe (patrz "Ustawianie temperatury")?
  - Czy termometr zainstalowany oddzielnie wskazuje prawidłowy odczyt?
  - Czy układ wentylacji działa prawidłowo?
  - Czy filtr przeciwpylewy w cokole urządzenia jest zabrudzony?  
Patrz część "Czyszczenie filtra przeciwpylewego".
  - Czy urządzenie jest ustawione zbyt blisko źródła ciepła?

Jeżeli nie jest to żadna z powyższych przyczyn i nie można usunąć usterki samodzielnie, należy skontaktować się z najbliższym działem obsługi klienta podając oznaczenie typu (1), numer serwisowy (2) i numer urządzenia (3) wskazane na tabliczce znamionowej.

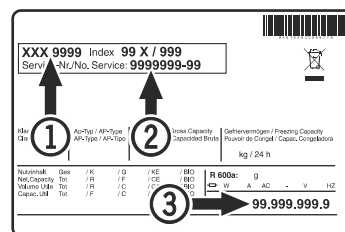

Położenie tabliczki znamionowej przedstawiono rozdziale zatytułowanym **Opis urządzenia**.

## Wyłączanie urządzenia

Jeśli urządzenie ma pozostać wyłączone przez dłuższy czas, należy je wyłączyć i wyjąć wtyczkę lub wyłączyć lub wykręcić bezpiecznik.

Oczyścić urządzenie i pozostawić otwarte drzwi, aby zapobiec nieprzyjemnym zapachom.

Urządzenie jest zgodne z odpowiednimi przepisami bezpieczeństwa i dyrektywami 2004/108/WE i 2006/95WE.