

INSTRUKCJA OBSŁUGI

System mini Hi-Fi

Przed rozpoczęciem korzystania z urządzenia proszę uważnie przeczytać niniejszą instrukcję i zachować ją na wypadek przyszłego użycia.

MODEL
CJ98 (CJ98, NJ98F)

Informacje dot. bezpieczeństwa



OSTROŻNIE: ABY ZREDUKOWAĆ RYZYKO PORAZENIA PRĄDEM ELEKTRYCZNYM, NIE NALEŻY SAMODZIELNIE ZDEJMOWAĆ POKRYWY (LUB TYLNEJ POKRYWY). W ŚRODKU NIE MA CZĘŚCI, KTÓRE MOGŁYBY BYĆ SERWISOWANE PRZEZ UŻYTKOWNIKA, NAPRAWY NALEŻY ZLECIĆ WYKWAŁIFIKOWANEMU PERSONELOWI SERWISU.



Symbol błyskawicy w trójkącie informuje użytkownika o obecności niez izolowanego, niebezpiecznego napięcia elektrycznego wewnątrz produktu, które powoduje znaczące zagrożenie porażeniem elektrycznym.



Symbol wykrzyknika w trójkącie informuje użytkownika o obecności ważnych instrukcji dot. obsługi i konserwacji (serwisowania) w dokumentacji dołączonej do urządzenia.

OSTRZEŻENIE: CHRONIĆ URZĄDZENIE PRZED DESZCZEM I WILGOCIĄ, ABY UNIKNĄĆ POŻARU LUB PORAZENIA PRĄDEM.

OSTROŻNIE: To urządzenie nie może być wystawione na działanie wody (kapiącej lub rozpryskiwanej) i nie należy kłaść na nim przedmiotów wypełnionych cieczą, takich jak wazon.

OSTRZEŻENIE: Nie instalować urządzenia w przestrzeni zamkniętej, jak np. półki z książkami itd.

OSTROŻNIE: W pobliżu tego urządzenia nie wolno używać produktów wysokiego napięcia (np. elektrycznej packi na muchy). Urządzenie może ulec usterek z powodu przeskoku napięcia.



OSTROŻNIE: Ten produkt zawiera system laserowy. Aby zapewnić prawidłowe użytkowanie urządzenia, prosimy o uważne przeczytanie niniejszej instrukcji i zachowanie jej na przyszłość. Skontaktować się z autoryzowanym serwisem, jeżeli zajdzie potrzeba konserwacji urządzenia.

Wykonywanie procedur sterowania, regulacji lub jakichkolwiek innych niż tutaj podane może być przyczyną wystawienia się na niebezpieczne promieniowanie. Aby zapobiec bezpośredniemu wystawieniu na działanie wiązki lasera, zabronione są wszelkie próby otwierania obudowy.

OSTROŻNIE: Nie zastaniać otworów wentylacyjnych. Instalować zgodnie z instrukcjami producenta. Szczeliny i otwory wentylacyjne w obudowie, zapewniają niezawodną pracę urządzenia i chronią je przed przegrzaniem. Nie należy kłaść urządzenia na łóżku, sofie, dywanie lub na innej podobnej powierzchni, która mogłaby doprowadzić do zatkania tych otworów. Nie należy umieszczać urządzenia w zabudowie izolującej, takiej jak półki na książki, stojaki, chyba że zostanie zapewniona odpowiednia wentylacja lub jest to zgodne z instrukcją producenta.

UWAGA: Oznaczenia odnośnie bezpieczeństwa, identyfikacja produktu oraz napięcie zasilania patrz główna etykieta znajdującą się na spodzie lub w innym miejscu urządzenia.

UWAGA dotycząca przewodu zasilania

W przypadku większości urządzeń zaleca się, aby były podłączone do osobnego obwodu; czyli do pojedynczego gniazdka, które zasilają tylko dane urządzenie i nie ma innych wyjść lub odgałęzień. Dla pewności sprawdź stronę ze specyfikacjami technicznymi w niniejszej instrukcji obsługi. Nie przeciążaj gniazdek zasilających. Przeciążone, poluzowane, uszkodzone lub przepalone gniazdka, kable zasilające lub przedłużające, naruszona bądź pęknięta izolacja przewodów stwarzają zagrożenie. Jakakolwiek z powyższych sytuacji może być przyczyną porażenia prądem lub pożaru. Raz na jakiś czas należy sprawdzać przewód zasilania urządzenia i jeśli pojawią się oznaki uszkodzenia lub przetarcia się, odłączyć go, zaprzestać korzystania z urządzenia i wymienić przewód w autoryzowanym serwisie. Zabezpieczyć przewód zasilania przed fizycznym lub mechanicznym niewłaściwym użytkowaniem, tj. przed skręcaniem, zapętlaniem, zaciskaniem, przytraskiwaniem drzwiami lub deptaniem. Należy zwrócić szczególną uwagę na wtyczki, gniazdka ściennie oraz miejsce, w którym przewód łączy się z urządzeniem.

Wtyczka zasilania jest odłączana. W przypadku zagrożenia, wtyczka zasilania musi być łatwo dostępna.

To urządzenie jest wyposażone w przenośną baterię lub akumulator.

Bezpieczny sposób wyjęcia baterii ze sprzętu:

Wyjąć starą baterię lub paczkę baterii, wykonując kroki montażu w odwrotnej kolejności. Aby uniknąć zanieczyszczenia środowiska i szkodliwego wpływu na zdrowie ludzi i zwierząt, zużyte baterie lub akumulatory należy umieścić w odpowiednim pojemniku w oznaczonym punkcie zbiórki odpadów. Nie wyrzucać baterii i akumulatorów wraz z odpadami gospodarstwa domowego. Zalecamy korzystać z lokalnych, darmowych systemów zwracania baterii i akumulatorów. Bateria nie może być wystawiana na działanie nadmiernie wysokich temperatur, np. promienie słoneczne, ogień itp.

OSTROŻNIE: Nie stawiać na urządzeniu źródeł otwartego ognia, takich jak zapalone świece.

Symbole

~	Dotyczy prądu zmiennego (AC).
≡	Dotyczy prądu stałego (DC).
⊞	Dotyczy urządzeń klasy II.
⏻	Dotyczy stanu gotowości.
I	Dotyczy stanu "WŁĄCZONY" (zasilanie).
⚡	Dotyczy niebezpiecznego napięcia.

Spis treści

1 Pierwsze kroki

- 2 Informacje dot. bezpieczeństwa
- 4 Spis treści
- 6 Unikalne funkcje
- 7 Wymagania odtwarzalnego pliku
 - 7 – Wymagania odnośnie plików muzycznych
 - 7 – Kompatybilne urządzenia USB
 - 7 – Wymagania dotyczące urządzenia USB
- 8 Zdalne sterowanie
- 10 Panel przedni
- 12 Panel tylny

2 Podłączenie

- 13 Jak zamocować filtr ferrytowy
- 13 – Załóż filtr ferrytowy na przewodzie zasilania oraz głośników
- 14 Podłączanie głośników
- 14 – Przyłączenie oświetlenia głośników do urządzenia
- 15 Podłączenie sprzętu opcjonalnego
- 15 – Wejście AUX IN
- 15 – Połączenie PORT. IN
- 15 – Słuchanie muzyki z odtwarzacza przenośnego lub urządzenia zewnętrznego
- 16 – Połączenie USB
- 16 – Podłączenie anteny

3 Obsługa

- 17 Działania podstawowe
- 17 – Operacje CD/USB
- 17 – Auto Play
- 18 – Wybieranie folderu oraz pliku MP3/WMA
- 19 – Usuwanie pliku/folderu lub formatowanie
- 19 Efekt odtwarzania
- 19 – DJ EFFECT
- 19 – SCRATCH
- 20 – AUTO DJ
- 20 – DJ PRO
- 21 – DJ LOOP
- 21 – PARTY THRUST
- 22 Używanie bezprzewodowej technologii Bluetooth®
- 22 – Słuchanie muzyki zapisanej na urządzeniach Bluetooth
- 25 Używanie aplikacji Music Flow Bluetooth
- 25 – Informacje o aplikacji „Music Flow Bluetooth”
- 25 – Zainstaluj aplikację „Music Flow Bluetooth” na urządzeniu Bluetooth
- 26 – Aktywuj Bluetooth przy pomocy aplikacji „Music Flow Bluetooth”
- 27 Korzystanie z radia
- 27 – Słuchanie radia
- 27 – Polepszenie słabego odbioru stacji FM
- 27 – Zapisywanie stacji radiowych
- 27 – Usuwanie wszystkich zapisanych stacji
- 28 – Wyświetlanie informacji o stacji radiowej
- 29 Regulacja dźwięku
- 29 – Ustawianie trybu dźwięku
- 29 – Ustawianie USER EQ
- 30 Funkcje zaawansowane
- 30 – Nagrywanie do USB
- 32 – Odtwarzanie JUKE BOX
- 33 Inne operacje
- 33 – Chwilowe wyłączenie dźwięku
- 33 – Tryb CHILDSAFE
- 33 – DEMO
- 33 – Wznowienie zatrzymania
- 34 – Korzystanie z mikrofonu

- 36 – OŚWIETLENIE
- 37 – Ustawianie timera zasypiania
- 37 – Przyciemnienie
- 37 – Automatyczne wyłączenie
- 38 – Automatyczne włączenie zasilania
- 38 – Automatyczna zmiana funkcji
- 39 Ustawianie zegara
- 39 – Ustawianie zegara poprzez aplikację „Music Flow Bluetooth”
- 39 – Urządzenie jako budzik
- 40 LG Sound Sync
- 41 Połączenie WIRELESS PARTY LINK

4 Rozwiązywanie problemów

- 42 Rozwiązywanie problemów
- 42 – Ogólne

5 Załącznik

- 44 Specyfikacja ogólna
- 45 Specyfikacje głośników
- 45 Znaki handlowe i licencje
- 46 Konserwacja
- 46 – Uwagi dotyczące płyt
- 46 – Obsługa urządzenia

1

2

3

4

5

Unikalne funkcje

1

Pierwsze kroki

Bluetooth®

Odsłuchiwanie muzyki z urządzenia **Bluetooth**.

Portable In

Odsłuchiwanie muzyki z urządzenia przenośnego.
(MP3, Notebook itp.)

Efekty odtwarzania

Słuchanie muzyki z różnymi efektami dźwiękowymi oraz odtwarzania.

Nagrywanie bezpośrednio USB

Nagrywanie muzyki na Twoje urządzenie USB.

Music Flow Bluetooth

Music Flow Bluetooth to aplikacja przygotowana do sterowania niektórymi z najnowszych urządzeń audio LG. (Strona 25)

LG Sound Sync

Umożliwia sterowanie głośnością tego urządzenia za pomocą pilota zdalnego sterowania Twojego telewizora LG, który jest kompatybilny z LG Sound Sync.

Wymagania odtwarzalnego pliku

Wymagania odnośnie plików muzycznych

Urządzenie zapewnia kompatybilność z plikami MP3/WMA zgodnie z poniższymi ograniczeniami:

- Częstotliwość próbkowania: w granicach 32–48 kHz (MP3), 32–48kHz (WMA)
- Prędkość transmisji danych: w granicach 32–320 kbps (MP3), 40–192 kbps (WMA)
- Maksymalna ilość plików: CD z danymi: 999 / USB: 2000
- Maksymalna liczba folderów: CD z danymi: 99 / USB: 200
- Rozszerzenia plików: „.mp3”/ „.wma”
- Niektóre pliki MP3/WMA mogą nie być odtwarzane w zależności od typu oraz formatu danego pliku.
- Format plików CD-ROM: ISO 9660/ JOLIET
- Zalecamy zastosowanie programu „Easy-CD Creator”, który tworzy system plików zgodny z ISO 9660.

Funkcja DTS nie jest obsługiwana. W przypadku formatu audio DTS, dźwięk nie jest odtwarzany.

Podczas formatowania płyt wielokrotnego zapisu, należy ustawić format na [Mastered], tak aby płyta była kompatybilna z odtwarzaczami LG. Jeżeli wybrana zostanie opcja Live File System, nie będzie można jej używać w odtwarzaczach LG.

(Mastered/Live File System: System formatu płyty dla Windows Vista)

Kompatybilne urządzenia USB

- Odtwarzacz MP3: Typu Flash.
- Pamięć USB Flash: Urządzenia zgodne z USB2.0 lub USB1.1.
- Funkcja USB tego urządzenia nie obsługuje niektórych urządzeń USB.

Wymagania dotyczące urządzenia USB

- Urządzenia wymagające instalacji dodatkowego oprogramowania podczas podłączania do komputera nie będą obsługiwane.
- Nie wyjmuj urządzenia USB podczas jego działania.
- Dla urządzeń USB o dużej pojemności, odszukanie może potrwać dłużej niż kilka minut.
- Aby uniknąć utraty danych, należy zrobić kopię zapasową.
- Jeżeli korzystasz z przedłużacza lub koncentratora USB (hub), urządzenie USB nie będzie rozpoznane.
- Urządzenia korzystające z systemu plików NTFS nie będą obsługiwane. (Obsługiwany jest tylko system plików FAT (16/32).)
- Urządzenie to rozpoznaje do 2000 plików.
- Zewnętrzne dyski twarde, czytniki kart, urządzenia zablokowane lub urządzenia USB typu twardego nie są obsługiwane.
- Gniazda USB urządzenia nie można podłączyć do komputera PC. Urządzenie nie może być używane jako pamięć zewnętrzną.
- Niektóre urządzenia USB mogą nie współpracować z tym urządzeniem.

Zdalne sterowanie

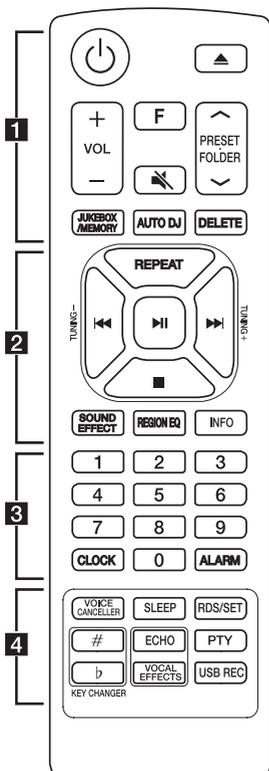

Wymiana baterii

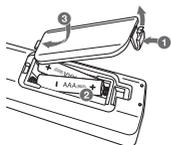

Zdejmij pokrywę baterii znajdującą się z tyłu pilota zdalnego sterowania i włóż baterię z prawidłowo ustawionymi biegunami **+** i **-**.

1

⏻ (Gotowość) : Włącza lub wyłącza zasilanie.

▲ (Otwórz/Zamknij) : Otwiera i zamyka podajnik płyt.

VOL (Głośność) **+/-**: Regulacja głośności.

F (Funkcja) : Wybór funkcji oraz źródła.

Źródło wejściowe / funkcja	Wyświetlacz
Płyta	CD
USB	USB1 / USB2
Wejście AUX	AUX
Wejście urządzenia zewnętrznego	PORTABLE
Bluetooth	BT
LG Sound Sync (beprzewodowy)	LG TV
Radio	FM

🔇 (Wycisz) : Wyciszenie dźwięku.

PRESET-FOLDER **▲/▼** :

- Wybierz zaprogramowany numer dla stacji radiowej. (Strona 27)
- Wyszukiwanie folderu z plikami MP3/WMA. Jeżeli odtwarzana jest zawartość z CD/USB zawierającego pliki MP3/WMA w różnych folderach, naciśnij **PRESET-FOLDER** **▲/▼**, aby wybrać folder, który ma być odtwarzany.

JUKEBOX/MEMORY :

- Zapisuje stacje radiowe. (Strona 27)
- Usuwanie wszystkich zapisanych stacji.
- Wybór trybu JUKE BOX. (Strona 32)
- Tworzy listę JUKE BOX.

AUTO DJ : Wybór trybu AUTO DJ. (Strona 20).

DELETE :

- Usuwa pliki MP3/ WMA. (Tylko USB) (Strona 19)
- Usuwa piosenkę z listy JUKE BOX.

2

REPEAT : Słuchanie utworów/plików w sposób powtarzany oraz losowy

TUNING-/+ : Wybieranie stacji radiowych.

◀◀/▶▶ (Pomiń /Szukaj) :

- Przeskakiwanie do tyłu lub przodu.
- Wyszukiwanie wewnątrz utworu/pliku.

▶|| (Odtwarzanie/Pauza) :

- Uruchamianie lub chwilowe zatrzymanie odtwarzania.
- Wybór trybu stereo/mono.

■ (Stop):

- Zatrzymuje odtwarzanie.
- Anuluje funkcję DELETE.

SOUND EFFECT : Wybór trybów dźwiękowych.

REGION EQ : Wybór korektora typu region.

INFO :

- Przeglądanie informacji o utworach muzycznych. Pliki MP3 często posiadają znaczniki ID3. Takie jak: tytuł utworu lub albumu czy nazwa artysty oraz czas.
- Wyświetla nazwę urządzenia **Bluetooth** jednostki w trybie BT READY.
- W trybie **Bluetooth** widać nazwy podłączonych urządzeń **Bluetooth**.
- W trybie bezprzewodowego połączenia **WIRELESS PARTY LINK**, nazwa urządzenia **PODPORZĄDKOWANEGO** pojawia się w na urządzeniu **GŁÓWNYM** i nazwa urządzenia **GŁÓWNEGO** pojawia się w urządzeniu **PODPORZĄDKOWANYM**.

3

Przyciski numeryczne **0-9** : Wybieranie ponumerowanych utworów, plików lub zaprogramowanych stacji radiowych.

CLOCK : Ustawianie zegara oraz sprawdzanie czasu.

ALARM : Przy pomocy funkcji **ALARM** można o dowolnym czasie uruchomić odtwarzanie CD, USB lub odbiór stacji radiowej.

4

VOICE CANCELLER : Można cieszyć się tą funkcją podczas odtwarzania, przez redukcję głośności wokalu dla muzyki pochodzącej z różnych źródeł.

SLEEP : Można zaprogramować wyłączenie urządzenia po upływie określonego czasu. (Dimmer: Okno wyświetlacza będzie ciemniejsze o połowę).

RDS/SET :

- RDS (Radio Data System)
- Potwierdzenie ustawień.

KEY CHANGER (# / b) : Dopasowanie do zakresu twojego głosu.

ECHO : Wybór trybu **ECHO**.

PTY : Wyszukiwanie stacji radiowych według typu audycji.

VOCAL EFFECTS : Wybór trybu różnych efektów wokalnych.

USB REC : Nagrywanie na USB.

Panel przedni

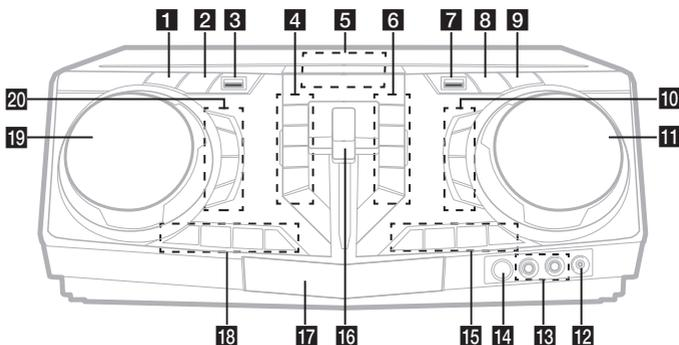

1 (Gotowość)

Włącza lub wyłącza zasilanie.

2 **USB REC / DEMO**

- Nagrywanie na USB.
- Przy wyłączonym zasilaniu naciśnij przycisk **USB REC / DEMO**, pokazuje się tryb DEMO.

3 Port USB 1

Możesz odtwarzać plik dźwiękowe z podłączonego urządzenia USB.

4 **PARTY THRUSTER MODE**

Wybiera tryb PARTY THRUSTER.

(Zatrzymanie) / **RDS**

- Zatrzymanie odtwarzania lub anulowanie funkcji **USUWANIE**.
- Radio Data System

(Przeskocz/Wyszukaj)

- Przeskakuje wstecz
- Wyszukiwanie wewnątrz utworu/pliku
- Wybieranie stacji radiowych.

(Otwórz/Zamknij)

Otwiera i zamyka podajnik płyt.

5 Okienko wyświetlacza

6 **DJ LOOP**

Wybór trybu DJ LOOP.
(Trybu DJ LOOP można używać podczas odtwarzania CD/USB.)

(Odtwarzanie/pauza)

- Uruchamianie lub chwilowe zatrzymanie odtwarzania.
- Wybór trybu stereo/mono.

(Przeskocz/Wyszukaj)

- Przeskakuje w przód.
- Wyszukiwanie wewnątrz utworu/pliku
- Wybieranie stacji radiowych.

REGION EQ / BASS BLAST

- Wybór korektora typu region.
- Naciśnij i przytrzymaj, aby bezpośrednio wybrać **BASS**.

7 Port USB 2

Możesz odtwarzać plik dźwiękowe z podłączonego urządzenia USB.

8 **F** (Funkcja)

Wybór funkcji oraz źródła.

Źródło wejściowe / funkcja	Wyświetlacz
Płyta	CD
USB	USB1 / USB2
Wejście AUX	AUX
Wejście urządzenia zewnętrznego	PORTABLE
Bluetooth	BT
LG Sound Sync (beprzewodowy)	LG TV
Radio	FM

9  **WIRELESS LINK**

- Wybór MASTER lub SLAVE w trybie WIRELESS PARTY LINK.
- Włączanie lub wyłączenie trybu WIRELESS PARTY LINK.

10 **LIGHTING**

Włącza/wyłącza efekty oświetleniowe.

VOCAL EFFECTS

Wybór trybu VOCAL EFFECTS.

VOICE CANCELLER

Można cieszyć się tą funkcją podczas odtwarzania, przez redukcję głośności wokalu dla muzyki pochodzącej z różnych źródeł.

ECHO

Wybór trybu ECHO.

11 **MASTER VOLUME / MULTI JOG**

- Regulacja głośności.
- Wybór trybu oświetlenia oraz efektów wokalnych.

12 Gniazdo **PORT.** (Przenośne) **IN****13** Gniazdo **MIC** (Mikrofon) **1/2****14**  (Czujnik pilota)**15** **KEY CHANGER (# / b)**

Dopasowanie do zakresu twojego głosu.

MIC (mikrofon) **+/-**

Regulacja poziomu głośności mikrofonu.

16 Dźwignia **PARTY THRUSTER**

Przesunąć dźwignię do góry, aby stworzyć atmosferę do zabawy.

17 Kieszeń płyty**18** **CLUB, DRUM, USER** (DJ PRO)

Wybór efektu dźwiękowego CLUB, DRUM lub USER do miksowania.

(Aby używać tryb USER, należy zarejestrować źródło w aplikacji "Music Flow Bluetooth").

1, 2, 3, 4 (DJ PRO PAD)

Naciśnij odpowiedni panel dźwiękowy.

19 **SCRATCH / SEARCH & LEVEL CONTROL**

- Obrócić w lewo lub prawo, aby wykonywać dźwięk skreczowania.
- Obrócić w lewo lub prawo, aby kontrolować poziom USER EQ.
- Wyszukiwanie folderu lub pliku.
- Regulacja poziomu efektu DJ EFFECT.

20 **DJ EFFECT**

Wybór tryb DJ EFFECT.

USER EQ

Wybór własnego efektu dźwiękowego. (Strona 29)

SEARCH

Przechodzi do folderów i plików w trybie wyboru.

OK

Wybieranie utworu podczas szukania pliku.

Panel tylny

1

Pierwsze kroki

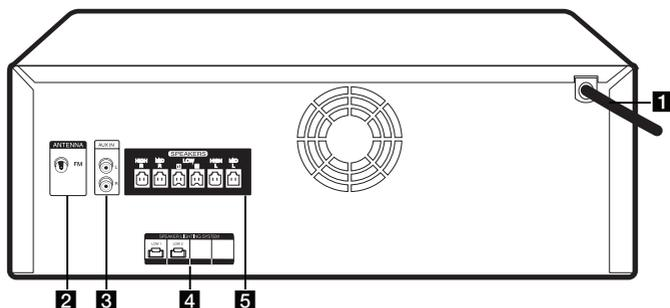

1 Kabel zasilania



Ostrożnie

- Jeżeli to możliwe, kabel zasilania należy podłączyć bezpośrednio do gniazdka ściennego. Jeżeli konieczny jest przedłużacz, zalecamy typu: 110 V/15 A lub 230 V/15 A, w przeciwnym wypadku urządzenie może nie działać prawidłowo.
- Nie przeciążać przedłużacza zbyt dużym prądem.

2 ANTENNA (FM)

3 AUX IN (L/R)

Podłącz urządzenie zewnętrzne.

4 SPEAKER LIGHTING SYSTEM

Podłącz przewody oświetlenia głośników.

5 Złącze SPEAKERS

Jak zamocować filtr ferrytowy

Filtr ferrytowy może nie być dołączony, w zależności od przepisów obowiązujących w danym kraju.

Założ filter ferrytowy na przewodzie zasilania oraz głośników

Zamontuj filter ferrytowy w celu zredukowania lub wyeliminowania wszelkich zakłóceń elektrycznych.

1. Pociągnij zatrzask [a] filtra, aby go otworzyć.
2. Nawinąć przewód zasilania dwa razy na filtrze ferrytowym.
3. Zamknij filter ferrytowy, aż do słyszalnego kliknięcia.

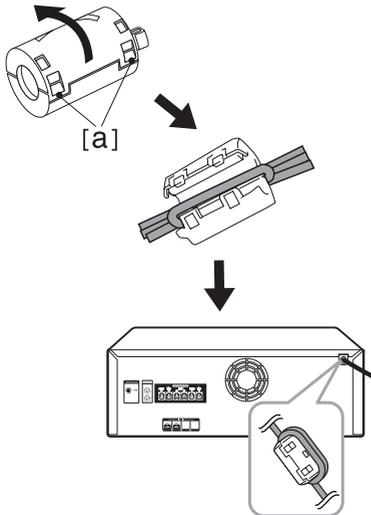

Podłączenie głośników

Podłącz kable głośnikowe do gniazda **SPEAKERS**. Podczas podłączania należy upewnić się, że wtyczki głośników podłączane są do odpowiednich kolorowych złączy.

Przyłączanie oświetlenia głośników do urządzenia

Kabel oświetlenia głośnika należy podłączyć do gniazd urządzenia: **SPEAKER LIGHTING SYSTEM**.

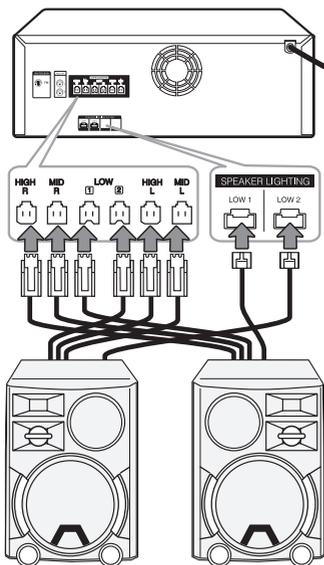

! Ostrożnie

- Upewnij się, że gniazda i głośniki są prawidłowo połączone.
- Kable powinny być solidnie przymocowane do złączy urządzenia.

! Ostrożnie

- Nie wolno próbować ponosić głośnika samemu. Do podniesienia głośnika konieczne są dwie osoby. W przeciwnym razie może dojść do niesprawności głośnika, obrażeń ciała i/lub uszkodzenia mienia.
- Podczas podłączania głośników do urządzenia, należy uważać, aby podłączyć kable do odpowiednich złączy głośników.
- Przed uruchomieniem odtwarzania muzyki należy sprawdzić poziom głośności urządzenia tak, aby uchronić osoby niepełnosprawne, dzieci oraz kobiety w ciąży przed niespodziewanym i głośnym dźwiękiem.
- Nie wolno korzystać z urządzenia w ograniczonej przestrzeni. Może to prowadzić do uszkodzenia słuchu. Zalecane jest ustawianie urządzenia na otwartej przestrzeni.
- Uważaj, aby dzieci nie wkładały rąk lub żadnych przedmiotów do *kanału głośnika.
* kanał głośnika : Komora pogłębiająca brzmienie basów w obudowie głośnika.
- Należy używać tylko głośników dostarczonych razem z urządzeniem. Używanie innych głośników może być przyczyną usterek.
- Głośniki zawierają elementy magnetyczne, więc na ekranie telewizora lub monitora komputerowego mogą wystąpić zakłócenia kolorów. Głośniki należy ustawić z dala od telewizora lub monitora komputerowego.
- Unikaj długotrwałego patrzenia na światła głośnika. Może to spowodować uszkodzenie wzroku.

Podłączenie sprzętu opcjonalnego

Wejście AUX IN

Podłącz wyjście urządzenia pomocniczego (kamera, telewizor, odtwarzacz itp.) do gniazda **AUX IN** (L/R).

Jeżeli urządzenie ma tylko jedno wyjście audio (mono), należy podłączyć je do lewego kanału audio urządzenia.

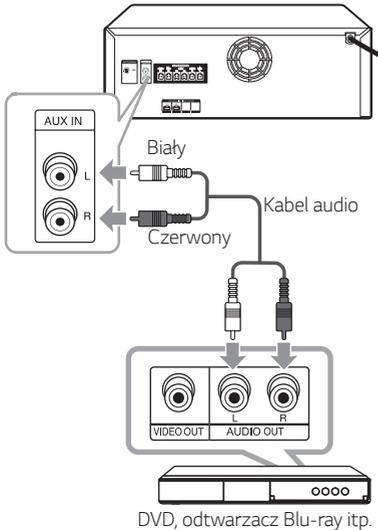

Połączenie PORT. IN

Podłącz wyjście (słuchawkowe lub wyjście linii) urządzenia przenośnego (MP3 lub PMP itp.) do gniazda **PORT. IN** (3,5 mm).

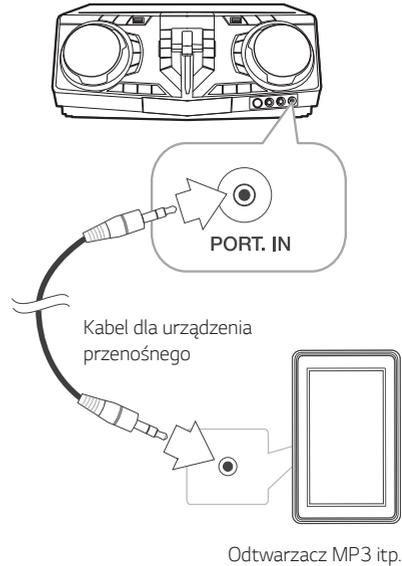

Słuchanie muzyki z odtwarzacza przenośnego lub urządzenia zewnętrznego

Urządzenie może być wykorzystywane do odtwarzania muzyki pochodzącej z wielu typów odtwarzaczy przenośnych.

1. Podłącz odtwarzacz przenośny do gniazda **PORT. IN** systemu
lub
podłącz urządzenie zewnętrzne do gniazda **AUX IN**.
2. Włącz zasilanie, naciskając przycisk .
3. Naciśnij **F**, aby wybrać tryb AUX lub PORTABLE.
4. Włącz odtwarzacz przenośny lub urządzenie zewnętrzne i uruchom odtwarzanie.

Uwaga

Po podłączeniu urządzenia przenośnego do gniazda **PORT. IN**, funkcja zmienia się automatycznie na PORTABLE.

Połączenie USB

Podłącz USB (lub odtwarzacz MP3 itp.) do gniazda USB urządzenia.

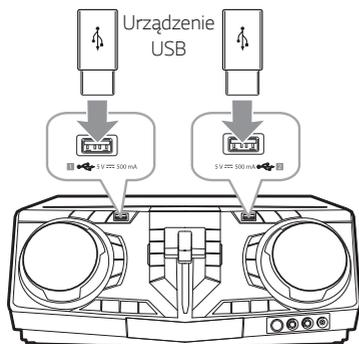

! Uwaga

Odtwarzanie urządzenia USB:

1. Wybierz inną funkcję/tryb lub naciśnij dwukrotnie **■** na pilocie lub **□** na urządzeniu.
2. Odłącz urządzenie USB.

Podłączenie anteny

Podłącz dostarczoną antenę FM do odsłuchu radia. Podłącz antenę przewodową FM do złącza anteny FM.

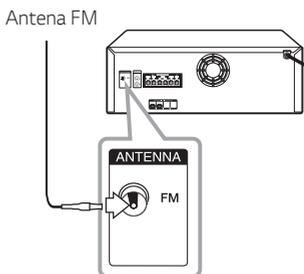

! Uwaga

Upewnij się, że FM antena jest całkowicie rozłożona.

Działania podstawowe

Operacje CD/USB

1. Naciśnij  na pilocie lub  na urządzeniu i włóż płytę lub podłącz urządzenie USB do gniazda USB.
2. Wybierz funkcję CD lub USB, naciskając F.

Aby	Wykonaj poniższe
Zatrzymać	Naciśnij  na pilocie lub  na urządzeniu.
Odtwarzanie	Naciśnij  na pilocie lub  na urządzeniu.
Wstrzymać	W czasie odtwarzania naciśnij  na pilocie lub  na urządzeniu.
Wyszukać wewnątrz utworu/pliku	Podczas odtwarzania naciśnij i przytrzymaj przycisk  na pilocie lub  na urządzeniu, następnie zwolnij go w odpowiednim momencie.
Bezpośrednio wybrać ścieżkę/plik	Naciśnij przyciski numeryczne od 0 do 9 na pilocie, aby przejść bezpośrednio dożądanego pliku.
Przejść do następnego/ poprzedniego utworu/pliku	<p>- W trybie zatrzymania, Wciśnij  na pilocie lub  na urządzeniu w celu przeskoczenia do następnego/ poprzedniego utworu/pliku.</p> <p>- Podczas odtwarzania, Wciśnij  na pilocie lub  na urządzeniu w celu przeskoczenia do następnego utworu/pliku.</p> <p>Jeżeli odtwarzanie trwa krócej niż 2 sekundy, naciśnięcie  na pilocie lub  na urządzeniu powoduje przeskoczenie do poprzedniego utworu/pliku.</p> <p>Jeżeli odtwarzanie trwa dłużej niż 3 sekundy, naciśnięcie  na pilocie lub  na urządzeniu powoduje przeskoczenie do początku danego utworu/pliku.</p>
Odtwarzać wielokrotnie lub losowo	Naciskaj kilkakrotnie przycisk REPEAT na pilocie. Patrz uwaga dotycząca zmiany wyświetlacza.

! Uwaga

- Wyświetlacz zmienia się w następującej kolejności.

USB	MP3/WMA CD	AUDIO CD
*RPT 1	RPT 1	RPT 1
RPT**DIR	RPT DIR	-
RPT ALL	RPT ALL	RPT ALL
RANDOM	RANDOM	RANDOM
OFF	OFF	OFF

*RPT : Powtórz

**DIR : Katalog

- Podczas odtwarzania listy JUKE BOX, dostępne są tylko RPT 1 oraz RPT ALL.
- Nawet po ponownym uruchomieniu urządzenia lub przełączeniu funkcji, można słuchać muzyki ze źródła, z którego była ostatnio odtwarzana.
- Jeżeli pozostawisz podajnik płyt otwarty przez 5 minut, zamknie się on automatycznie.

Auto Play

- Po otwarciu i zamknięciu podajnika płyta AUDIO/MP3/WMA CD jest odtwarzana automatycznie.
- Urządzenia automatycznie przełącza się na tryb CD po otwarciu i zamknięciu podajnika nawet, jeżeli nie ma płyty.

Wybieranie folderu oraz pliku MP3/WMA

Na urządzeniu

1. Naciśnij **SEARCH** i obracaj **SCRATCH / SEARCH & LEVEL CONTROL** aż pojawi się żądany plik. Możesz również wyszukać folder po ponownym wciśnięciu **SEARCH**.
2. Naciśnij **OK** lub **>||**, aby uruchomić odtwarzanie wybranego pliku. Podczas przeszukiwania folderu wciśnij **OK**, aby wybrać plik, a następnie ponownie **OK**, lub **>||**. Odtwarzany jest wybrany plik.

Na pilocie zdalnego sterowania

1. Naciskaj przycisk **PRESET-FOLDER** \wedge/\vee na pilocie, aż pojawi się żądany folder.
2. Aby uruchomić odtwarzanie naciśnij **▶||**. Rozpocznie się odtwarzanie pierwszego pliku z danego folderu.

! Uwaga

- Płyty CD / foldery USB / pliki są rozpoznawane w poniższy sposób.

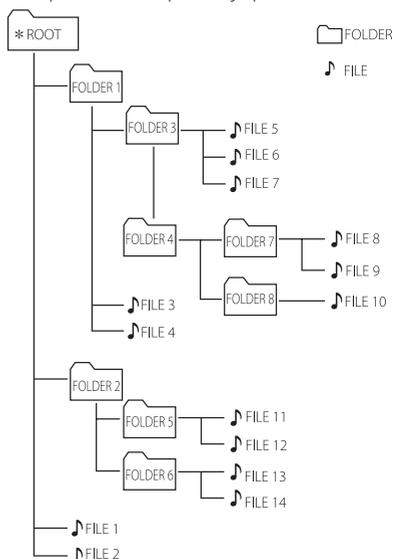

- Jeśli w folderze nie ma żadnego pliku, folder nie zostanie pokazany.
 - Foldery będą przedstawione w następującej kolejności:
ROOT → FOLDER 1 → FOLDER 3 → FOLDER 7 → FOLDER 8 → FOLDER 5 → FOLDER 6
 - Pliki będą odtwarzane od 🎵 plik Nr 1 do 🎵 plik Nr 14 jeden po drugim.
 - Pliki i foldery będą pokazywane w porządku nagrywania i mogą być pokazywane różnie w zależności od okoliczności nagrania.
- *ROOT : Pierwszy ekran, który jest widoczny po rozpoznaniu urządzenia CD/USB, nazywa się "ROOT".

Usuwanie pliku/folderu lub formatowanie

Możesz usunąć plik, folder z nośnika USB lub wykonać formatowanie nośnika USB.

1. Wybierz funkcję USB, naciskając przycisk **F**.
2. -Usuwa plik: Wybierz plik, który zamierzasz usunąć i wybierz "DEL FILE" naciskając **DELETE** na pilocie.
-Usuwa folder: Wybierz folder, który zamierzasz usunąć i wybierz "DEL DIR" naciskając **DELETE** na pilocie.
-Formatuje nośnik USB: Wybierz opcję "FORMAT" naciskając przycisk **DELETE** na pilocie, aby sformatować urządzenie USB.
Jeśli chcesz opuścić bieżący tryb, naciśnij **■** na pilocie lub **□** na urządzeniu.
3. Aby usunąć plik/folder lub sformatować naciśnij i przytrzymaj **DELETE** na pilocie.



Ostrożnie

- Nie wolno odłączać urządzenia USB podczas działania. (Odtwarzanie, usuwanie itd.)
- Aby zapobiec utracie danych, zalecane jest regularne wykonywanie kopii zapasowych.
- Funkcja usuwania może nie być obsługiwana w zależności od statusu USB (zablokowany itp.).

Efekt odtwarzania

Stuchanie muzyki z różnymi efektami dźwiękowymi oraz odtwarzania. DJ EFFECT, SCRATCH, DJ PRO, AUTO DJ, DJ LOOP, PARTY THRUST.

DJ EFFECT

Funkcja DJ EFFECT posiada efekty dźwiękowe Flanger/Phaser/Wah/Delay.

1. Naciskając **DJ EFFECT** aby wybrać efekt żądany DJ EFFECT (FLANGER, PHASER, WAH, DELAY, DJ OFF).
2. Obróć **SCRATCH / SEARCH & LEVEL CONTROL** w prawo lub w lewo, aby ustawić głośność efektu DJ EFFECT w zakresie od 0 do 15.



Uwaga

- Tryb DJ EFFECT jest wyświetlany przez 3 sekundy po wprowadzeniu klucza **DJ EFFECT** na jednostce.
- Bieżące ustawienie poziomu jest wyświetlane w czasie jego regulacji.
- Tryb DJ EFFECT zostanie wyłączony w przypadku zmiany funkcji lub po wyłączeniu jednostki.

SCRATCH

Możesz tworzyć i miksować efekty dźwiękowe SCRATCH.

Obracając **SCRATCH / SEARCH & LEVEL CONTROL** na jednostce, miksujesz dźwięk skreczowania płyty.

- Efekt drapania jest zależny od kierunku obrotu **SCRATCH / SEARCH & LEVEL CONTROL** na jednostce.

AUTO DJ

Auto DJ miksuje koniec jednej piosenki z początkiem następną dla nieprzerwanego odtwarzania. Wyrównuje głośność utworów/plików dla niezakłóconego odtwarzania.

Naciskanie **AUTO DJ** na pilocie powoduje zmianę w następującej kolejności.

AUTO DJ RANDOM → AUTO DJ SEQUENTIAL → AUTO DJ OFF

Tryb	Okno wyświetlacza	Opis
WYŁ.	AUTO DJ OFF	-
RANDOM	AUTO DJ RANDOM	W tym trybie muzyka jest odtwarzana losowo.
REPEAT	AUTO DJ SEQUENTIAL	W tym trybie muzyka jest odtwarzana wielokrotnie.

! Uwaga

- W trybie AUTO DJ nie można wyszukiwać w obrębie utworu/pliku lub odtwarzać w sposób powtarzany oraz losowy.
- Jeżeli podczas aktywowanego trybu AUTO DJ, przełączysz na inną funkcję lub zatrzymasz muzykę przy pomocy przycisku **■** na pilocie lub **□** na jednostce, wówczas tryb AUTO DJ zostanie wyłączony.
- Funkcja AUTO DJ nie działa dla plików muzycznych o długości mniejszej niż 60 sekund.
- Wybrany jest tylko AUTO DJ SEQUENTIAL podczas odtwarzania listy JUKE BOX.

DJ PRO

Umożliwia miksowanie efektu dźwiękowego CLUB, DRUM lub USER. Każdy tryb ma do 4 efektów dźwiękowych.

1. Naciśnij i przytrzymaj **DJ PRO (CLUB, DRUM lub USER)** na jednostce aż do wybraniażądanego efektu dźwiękowego DJ PRO.
2. Naciśnij **DJ PRO** pad (**1, 2, 3, 4**)żądanego dźwięku na jednostce.

! Uwaga

- Jeśli chcesz korzystać z trybu USER, musisz zarejestrować źródło w aplikacji "Music Flow Bluetooth". Jeśli źródło nie jest zarejestrowane, w okienku wyświetlacza pojawi USER, "EMPTY" lub "NO SOUND".
- Ustawienie początkowe dla trybu DJ Pro to efekt dźwiękowy CLUB.
- Tryb DJ Pro będzie wyświetlany przez 3 sekundy po naciśnięciu **DJ PRO (CLUB, DRUM lub USER)** na jednostce.
- Dźwięk DJ PRO jest miksowany po naciśnięciu **DJ PRO** pad (**1, 2, 3, 4**) na jednostce.
- Odtwarzany bieżąco dźwięk DJ PRO jest zatrzymywany i następuje odtwarzanie wybranego dźwięku DJ PRO w przypadku naciśnięcia innego **DJ PRO** pad (**1, 2, 3, 4**) na jednostce podczas odtwarzania dźwięku DJ PRO.

DJ LOOP

Określona sekcja (około 1 sek.) jest odtwarzana wielokrotnie. (Tylko CD, USB)

Podczas odtwarzania naciśnij i przytrzymaj **DJ LOOP** na jednostce w żądanym momencie. Funkcję DJ LOOP anuluje się zwalniając jej przycisk.

! Uwaga

Ta funkcja jest wyłączana po 10 odtworzeniach lub po zwolnieniu przycisku **DJ LOOP** na jednostce.

PARTY THRUST

Umożliwia stworzenie atmosfery do zabawy.

1. Wybierz ten tryb naciskając **PARTY THRUSTER MODE** na jednostce.
Ten efekt dźwiękowy będzie reagował różnie w zależności od trybu.
MODE 1 → MODE 2 → MODE 3
2. Po wybraniu tego trybu przesunij do góry dźwignię **PARTY THRUSTER** na jednostce w celu stworzenia atmosfery do zabawy.
Oświetlenie głośników, światełka LED oraz efekty dźwiękowe będą reagować zgodnie z ruchem dźwignienki **PARTY THRUSTER** na jednostce.
OFF → THRUST 1 → THRUST 2 → CLIMAX

Używanie bezprzewodowej technologii Bluetooth®

Informacje o technologii Bluetooth

Bluetooth to technologia komunikacji bezprzewodowej krótkiego zasięgu.

Dźwięk może zostać przerwany, jeżeli połączenie zostanie zakłócone przez fale elektryczne lub gdy urządzenia **Bluetooth** znajdują się w różnych pokojach.

Łączenie indywidualnych urządzeń w bezprzewodowej technologii **Bluetooth** nie wiąże się z żadnymi opłatami. Telefon komórkowy z technologią bezprzewodową **Bluetooth** może być obsługiwany przez Cascade, jeżeli połączenie było nawiązane przez technologię bezprzewodową **Bluetooth**.

- Dostępne urządzenia: Smartfon, odtwarzacz MP3, notebook itp.
- Wersja: 4.0
- Codec : SBC

Profile Bluetooth

W celu korzystania z technologii bezprzewodowej **Bluetooth**, urządzenia te muszą obsługiwać niektóre profile. To urządzenie jest kompatybilne z następującym profilem:

A2DP (Profil zaawansowanej dystrybucji audio)

Słuchanie muzyki zapisanej na urządzeniach Bluetooth

Łączenie Twojej jednostki z urządzeniem Bluetooth

Przed rozpoczęciem procedury parowania, upewnij się, że funkcja **Bluetooth** jest włączona w urządzeniu **Bluetooth**. Szczegółowe informacje na ten temat można znaleźć w instrukcji obsługi urządzenia **Bluetooth**. Po zakończeniu operacji parowania, nie trzeba jej wykonywać ponownie.

1. Włącz urządzenie.



Uwaga

Po aktywowaniu blokady połączenia **Bluetooth**, możesz szukać urządzenia **Bluetooth** w trybie BT.

2. Uruchom urządzenie **Bluetooth** i wykonaj operację parowania. W czasie szukania tej jednostki za pomocą urządzenia **Bluetooth**, może pojawić się na jego ekranie lista znalezionych urządzeń w zależności od jego typu. Twoje urządzenie pojawia się jako „LG CJ98 (XX)”



Uwaga

- XX oznacza dwa ostatnie znaki adresu **Bluetooth**. Jeśli na przykład adres **Bluetooth** urządzenia to 9C:02:98:4A:F7:08, na urządzeniu **Bluetooth** wyświetli się „LG CJ98 (08)”.
- Sposoby parowania mogą się różnić pomiędzy niektórymi urządzeniami w zależności od typu urządzenia **Bluetooth**. W razie potrzeby wprowadź kod PIN (0000).
- W sposób powyżej opisany w trybie **Bluetooth** można podłączyć jednocześnie maksymalnie 3 urządzenia **Bluetooth**.
- Multi parowanie obsługiwane jest tylko w przypadku urządzeń z systemem Android. (Multi parowanie może nie być obsługiwane w zależności od specyfikacji podłączonych urządzeń).
- Usuwane/zdejmowane urządzenie **Bluetooth** (np.: Dongle itp.) nie obsługuje multi parowania.

3. „PAIRED” pojawia się w oknie wyświetlacza i zapala się nazwa urządzenia **Bluetooth**, jeżeli jednostka ta zostanie pomyślnie połączona z urządzeniem **Bluetooth**. W okienku wyświetlacza pojawi się komunikat „BT”.



Uwaga

- Po podłączeniu innych urządzeń multi parowania w oknie wyświetlacza pojawia się na chwilę komunikat „PAIRED”.
- Jeżeli niemożliwe jest wyświetlenie nazwy urządzenia, na wyświetlaczu pojawia się „...”

4. Słuchanie muzyki. Aby odtwarzać muzykę zapisaną na urządzeniu **Bluetooth**, zapoznaj się z instrukcją obsługi urządzenia **Bluetooth**.



Uwaga

- Podczas korzystania z technologii **Bluetooth®**, urządzenie zewnętrzne **Bluetooth** musi znajdować się jak najbliżej i odległość tę należy zachować. Jednakże połączenie może nie działać prawidłowo w następujących przypadkach:
 - Pomiedzy jednostką a urządzeniem zewnętrznym **Bluetooth** znajduje się przeszkoda.
 - W pobliżu znajduje się urządzenie korzystające z tej samej częstotliwości, co **Bluetooth®**, jak np. sprzęt medyczny, kuchenka mikrofalowa lub sieć bezprzewodowa LAN.
- Po ponownym uruchomieniu urządzenia należy jeszcze raz połączyć urządzenie **Bluetooth**.
- Pomimo tego, że można podłączyć do 3 urządzeń **Bluetooth**, można sterować odtwarzaniem oraz muzyką przy pomocy tylko jednego z nich.

Steruje podłączonym urządzeniem Bluetooth

Można sterować urządzeniem **Bluetooth** na urządzeniu: odtwarzać, włączyć pauzę, zatrzymać, pomijać.



Uwaga

- Funkcja ta jest jedynie dostępna w systemach Android i iOS.
- Ta funkcja może nie być obsługiwana, w zależności od urządzenia **Bluetooth**, lub obsługiwana w inny sposób.

Blokada połączenia Bluetooth (BT LOCK)

Można ograniczyć połączenie **Bluetooth** tylko do trybów BT (**Bluetooth**) oraz LG TV tak, aby uniknąć niechcianych połączeń **Bluetooth**.

Aby włączyć tę funkcję w trybie BT (**Bluetooth**), naciśnij i przytrzymaj przez 5 sekundy przycisk ►|| na pilocie lub ►|| na jednostce. Pojawia się komunikat „BT LOCK” i można ograniczyć połączenie **Bluetooth**.

Aby wyłączyć tę funkcję w trybie BT (**Bluetooth**), naciśnij i przytrzymaj przez 5 sekund przycisk ►|| na pilocie lub ►|| na jednostce. Pojawia się komunikat „BT UNLOCK”.

! Uwaga

- Dźwięk może być przerwany na skutek zakłócenia połączenia przez inne fale elektroniczne.
- W zależności od typu urządzenia, w niektórych przypadkach użycie funkcji **Bluetooth** może okazać się niemożliwe.
- Można korzystać z połączenia bezprzewodowego do połączenia telefonu, odtwarzacza MP3, notebooka itp.
- Im większa jest odległość pomiędzy jednostką a urządzeniem **Bluetooth**, tym niższa jest jakość dźwięku.
- Połączenie **Bluetooth** zostanie rozłączone, gdy jednostka zostanie wyłączona lub urządzenie zewnętrzne **Bluetooth** znajdzie się za daleko.
- Jeżeli połączenie **Bluetooth** zostanie rozłączone, należy ponownie podłączyć urządzenie **Bluetooth** do jednostki.
- Jeżeli **Bluetooth** nie jest podłączony, w oknie wyświetlacza pojawi się napis „BT READY”.
- Podczas korzystania z funkcji **Bluetooth** należy wyregulować głośność urządzenia **Bluetooth** do poziomu odpowiedniego do słuchania.
- Jeżeli podłączone zostanie urządzenie **Bluetooth** podczas korzystania z LG TV, wówczas LG TV zostanie odłączony.
- Podczas gdy urządzenie **Bluetooth** (urządzenie iOS itp.) jest podłączone do tej jednostki, poziom głośności może być pomiędzy nimi zsynchronizowany.
- Jeżeli funkcja **Bluetooth** zostanie zmieniona na inną, połączenie **Bluetooth** zostanie rozłączone. W przypadku połączenia z aplikacją “Music Flow Bluetooth”, tylko jedno urządzenie, z którego jest wykonywane odtwarzanie, zachowuje połączenie **Bluetooth**. Możesz sterować urządzeniem **Bluetooth** za pomocą tej jednostki, ale nie możesz korzystać z wyjścia dźwięku.
- Po włączeniu funkcji **Bluetooth**, jednostka ta połączy się automatycznie z urządzeniem **Bluetooth**, które było ostatnio podłączone. (Automatyczne łączenie może nie być obsługiwane w zależności od specyfikacji podłączonych urządzeń).

Używanie aplikacji Music Flow Bluetooth

! Uwaga

- Do używania aplikacji „Music Flow Bluetooth” na tym urządzeniu dostępny jest tylko system Android OS.
- Zalecane jest używanie najnowszej wersji aplikacji.

Informacje o aplikacji „Music Flow Bluetooth”

Aplikacja „Music Flow Bluetooth” to wiele nowych funkcji dla urządzenia.

Aby cieszyć się nowymi funkcjami, zapraszamy do pobrania i zainstalowania aplikacji „Music Flow Bluetooth”.

Poniżej zamieszczony jest krótki opis licznych funkcji aplikacji „Music Flow Bluetooth”.

Szafa grająca multi: Możliwość korzystania z rozrywki powiększają się trzykrotnie, gdy podłączysz równocześnie 3 telefony z **Bluetooth**. Odtwarzaj muzykę ze wszystkich trzech telefonów i utwórz zindywidualizowaną listę odtwarzania ze wszystkich telefonów.

Tworzenie próbek: Nagrywaj efekty na smartfonie i synchronizuj je w prosty sposób z systemem przez **Bluetooth**. Bądź tak kreatywny, jak to tylko możliwe.

Zainstaluj aplikację „Music Flow Bluetooth” na urządzeniu Bluetooth

Dostępne są dwa sposoby instalacji „Music Flow Bluetooth” na urządzeniu **Bluetooth**.

Zainstaluj aplikację „Music Flow Bluetooth” poprzez kod QR

1. Zainstaluj aplikację „Music Flow Bluetooth” poprzez kod QR. Użyj oprogramowania skanującego dla kodu QR.



2. Naciśnij ikonę instalacji.

! Uwaga

- Sprawdź, czy Twoje urządzenie **Bluetooth** podłączone jest do Internetu.
- Sprawdź, czy Twoje urządzenie **Bluetooth** posiada oprogramowanie skanujące. Można pobrać z „Google Android Market (Google Play Store)”.
- W zależności od obszaru kod QR może nie działać.

Zainstaluj aplikację „Music Flow Bluetooth” poprzez „Google Android Market (Google Play Store)”

1. Naciśnij ikonę „Google Android Market (Google Play Store)”.
2. W pasku wyszukiwania wpisz „Music Flow Bluetooth” i włącz szukanie.
3. W liście wyszukiwania znajdź i naciśnij „Music Flow Bluetooth”, aby rozpocząć pobieranie aplikacji **Bluetooth**.
4. Naciśnij ikonę instalacji.
5. Naciśnij ikonę pobierania.



Uwaga

- Sprawdź, czy Twoje urządzenie **Bluetooth** podłączone jest do Internetu.
- Upewnij się, że Twoje urządzenie **Bluetooth** wyposażone jest w „Google Android Market (Google Play Store)”.

Aktywuj Bluetooth przy pomocy aplikacji „Music Flow Bluetooth”

Aplikacja „Music Flow Bluetooth” pomaga podłączyć urządzenia **Bluetooth** do tej jednostki.

1. Naciśnij ikonę aplikacji „Music Flow Bluetooth” na ekranie głównym, aby otworzyć „Music Flow Bluetooth”, następnie przejdź do menu głównego.
2. Aby uzyskać szczegóły dotyczące obsługi, naciśnij [Setting] oraz [Help].



Uwaga

- Aplikacja „Music Flow Bluetooth” będzie dostępna w następujących wersjach oprogramowania:
 - Android O/S: Wersja 4.0.3 (lub nowsza).
- Jeżeli do obsługi używasz aplikacji „Music Flow Bluetooth”, takie same różnice będą pomiędzy aplikacją „Music Flow Bluetooth” a dostarczoną pilotem zdalnego sterowania. W razie potrzeby używać dostarczonego pilota zdalnego sterowania.
- W zależności od urządzenia **Bluetooth**, aplikacja „Music Flow Bluetooth” może nie działać.
- Nawet po połączeniu aplikacji „Music Flow Bluetooth” muzyka może być odtwarzana z Twojego urządzenia. W takim przypadku, spróbuj wykonać ponownie procedurę połączenia.
- Podczas używania aplikacji „Music Flow Bluetooth”, jeżeli uruchomione zostaną inne aplikacje lub zmienione zostaną ustawienia urządzenia **Bluetooth**, wówczas aplikacja „Music Flow Bluetooth” może nie działać prawidłowo.
- Jeżeli aplikacja „Music Flow Bluetooth” nie działa prawidłowo, należy sprawdzić urządzenie **Bluetooth** oraz połączenie „Music Flow Bluetooth” oraz spróbować podłączyć ponownie.
- W zależności od systemu operacyjnego smartfona mogą występować różnice w działaniu „Music Flow Bluetooth”.
- Jeżeli połączenie aplikacji „Music Flow Bluetooth” nie działa prawidłowo, należy sprawdzić ustawienia urządzenia **Bluetooth**.

Korzystanie z radia

Upewnij się, że antena FM jest podłączona (Strona 16).

Słuchanie radia

1. Naciskaj **F**, aż w okienku wyświetlacza pojawi się FM.
Wybrana zostanie ostatnio słuchana stacja.
2. Strojenie automatyczne:
Naciśnij i przytrzymaj na pilocie przycisk **TUNING +/-** lub **|<</>>|** na jednostce przez około dwie sekundy, aż częstotliwość zacznie się zmieniać, następnie zwolnij go. Przeszukiwanie zatrzymuje się po znalezieniu stacji.
lub
Strojenie ręczne:
Naciskaj **TUNING +/-** na pilocie lub **|<</>>|** na urządzeniu.
3. Wyreguluj głośność naciskając **VOL +/-** na pilocie lub obracając pokrętkę głośności na urządzeniu.

Polepszenie słabego odbioru stacji FM

Naciśnij **▶||** na pilocie lub **>||** na urządzeniu. Tryb odbioru radia zmieni się ze stereo na mono, zazwyczaj powoduje to poprawę jakości odbioru.

Zapisywanie stacji radiowych

Można zapisać 50 stacji dla pasma FM.

Przed rozpoczęciem strojenia należy upewnić się, że głośność nie jest ustawiona na zbyt wysokim poziomie.

1. Naciskaj **F**, aż w okienku wyświetlacza pojawi się FM.
2. Naciskając **TUNING +/-** na pilocie lub **|<</>>|** na urządzeniu wybierz żądaną częstotliwość.
3. Naciśnij na pilocie **JUKEBOX/MEMORY**. W okienku wyświetlacza zaczyna migać numer.
4. Naciśnij **PRESET-FOLDER ^/∨** na pilocie, aby wybrać żądany numer stacji.
5. Naciśnij na pilocie **JUKEBOX/MEMORY**. Stacja jest zapisana.
6. Powtórz kroki 2 do 5 w celu zaprogramowania innych stacji.
7. Aby słuchać zaprogramowanej stacji, należy nacisnąć na pilocie **PRESET-FOLDER ^/∨** lub przyciski numeryczne **0** do **9**.

Usuwanie wszystkich zapisanych stacji

1. Naciśnij i przytrzymaj przycisk **JUKEBOX/MEMORY** na pilocie przez dłużej niż dwie sekundy. Komunikat „ERASEALL” będzie migać na wyświetlaczu.
2. Naciśnij **JUKEBOX/MEMORY** na pilocie, aby usunąć wszystkie zapisane stacje.

Wyświetlanie informacji o stacji radiowej

Tuner FM wyposażony jest w Radio Data System (RDS). Pokazuje informacje na temat słuchanej stacji radiowej. Naciśnij kilkakrotnie przycisk **RDS/SET** na pilocie, aby przejść przez różne typy danych:

- PS** (Programme Service Name)
Na wyświetlaczu pojawi się nazwa kanału.
- PTY** (Rozpoznanie typu programu)
Na wyświetlaczu pojawia się typ programu (np. jazz lub wiadomości).
- RT** (Radio - Tekst)
Komunikat tekstowy zawiera specjalne informacje nadawane przez daną stację radiową.
Ten tekst może przewijać się na wyświetlaczu.
- CT** (Czas kontrolowany przez kanał)
Pokazuje czas podawany przez stację.

Naciskając przycisk **RDS/SET** na pilocie, można wyszukiwać stacje radiowe. Na wyświetlaczu pojawi się ostatnio używany kod PTY. Naciśnij przycisk **PTY** jeden raz lub kilkakrotnie, aby wybrać typ programu. Naciśnij i przytrzymaj **◀◀/▶▶**. Tuner rozpocznie automatyczne szukanie. Wyszukiwanie zatrzyma się, gdy odnaleziona zostanie odpowiednia stacja.

Regulacja dźwięku

Ustawianie trybu dźwięku

Ten system posiada określoną ilość wcześniej ustawianych pól dźwięków surround. Wyświetlane elementy dla korektora mogą się różnić w zależności od źródła dźwięku oraz ustawionych efektów.

Przy pomocy przycisku **SOUND EFFECT** na pilocie, można wybrać tryb dźwiękowy.

Na wyświetlaczu	Opis
BASS (BASS BLAST)	Wzmocnienie dźwięku w zakresie niskim, średnimi oraz efektu surround.
POP CLASSIC ROCK JAZZ	Tryb ten daje autentyczną atmosferę dźwięku oraz jednocześnie odczucie uczestniczenia w prawdziwym koncercie muzyki pop, jazz lub klasycznej.
FOOT BALL	Możesz cieszyć się efektem dźwiękowym FOOTBALL STADIUM.
STANDARD	Możesz cieszyć się zoptymalizowanym dźwiękiem.

Przy pomocy przycisku **REGION EQ** na pilocie lub **REGION EQ / BASS BLAST** na urządzeniu, można dokonać wyboru trybu dźwięku.

Na wyświetlaczu	Region	Opis
FUNK, REGUETON, SAMBA, MERENGUE, AXE, SALSA, SERTANEJ, FORRO	Ameryka Łacińska	Zoptymalizowany efekt dźwiękowy dla gatunku muzyki preferowanej w każdym regionie.
ARABIC	Środkowy Wschód	
DANGDUT	Indonezja	
AFRO	Afryka	
INDIA	Indie	

! Uwaga

- W przypadku niektórych głośników, dźwięk może być cichy lub w ogóle niesłyszalny w zależności od jego trybu.
- Po naciśnięciu i przytrzymaniu przycisku **REGION EQ / BASS BLAST** na urządzeniu przez 3 sekundy można bezpośrednio wybrać efekt BASS (BASS BLAST).

Ustawianie USER EQ

Można ustawić poziom dźwięku dla tonów wysokich, średnich i niskich.

1. Naciśnij **USER EQ** na urządzeniu. Wyświetli się komunikat „USER EQ”.
2. Naciskaj **USER EQ** na urządzeniu, aż w okienku wyświetlacza pojawi się żądane ustawienie.
3. Obróć **SCRATCH / SEARCH & LEVEL CONTROL**, aby wyregulować wartość.

Funkcje zaawansowane

Nagrywanie do USB

Można nagrywać z różnych źródeł dźwięku do pamięci USB (CD, USB1, AUX, PORTABLE, FM)

1. Podłącz urządzenie USB do tej jednostki.
2. Naciśnij **F**, aby wybrać źródło dźwięku dla nagrywania.
3. Uruchom nagrywanie, naciskając **USB REC** na pilocie lub **USB REC / DEMO** na urządzeniu.

Funkcja	Status	Wynik
CD, USB	Odtwarzanie/pauza	Nagrane do zatrzymania
	Wznowienie zatrzymania (Strona 33)	Szybkie nagranie najnowszego utworu
	Pełne zatrzymanie	Szybkie nagranie wszystkich utworów W poniższym przypadku zakres jest ograniczony. - Po wyszukaniu Pliku (strona 18), szybkie nagranie zindeksowanego utworu - Po wyszukaniu Folderu (strona 18), szybkie nagranie wszystkich utworów z tego folderu - Po włączeniu JUKE BOX (strona 32), szybkie nagranie wszystkich utworów z JUKE BOX
AUX, PORTABLE, FM	-	Nagrane do zatrzymania

- Jeśli podłączysz jednocześnie USB1 i USB2, naciśnij **USB REC** na pilocie lub **USB REC / DEMO** na urządzeniu, gdy na wyświetlaczu zacznie migać USB1 lub USB2, z którego chcesz korzystać podczas nagrywania.
4. Aby zatrzymać nagrywanie, naciśnij i przytrzymaj przez 3 sekundy **USB REC** na pilocie lub **USB REC / DEMO** na urządzeniu. W przeciwnym razie

nagrywanie będzie kontynuowane.

Chwilowe zatrzymanie nagrywania

Podczas odtwarzania lub pauzy CD/USB lub nagrywania zewnętrznego źródła dźwięku, naciśnij **USB REC** na pilocie lub **USB REC / DEMO** na urządzeniu, aby wstrzymać nagrywanie. Naciśnij ten przycisk ponownie aby zrestartować nagrywanie.

! Uwaga

- Funkcje **VOICE CANCELLER** lub **KEY CHANGER** zostaną zresetowane, jeżeli podczas ich działania uruchomione zostanie nagrywanie.
- Z funkcji **VOICE CANCELLER** lub **KEY CHANGER** nie można korzystać podczas nagrywania.

Aby wybrać szybkość transmisji bitów dla nagrywania

1. Naciśnij i przytrzymaj przez 3 sekundy **USB REC** na pilocie lub **USB REC / DEMO** na urządzeniu.
2. Naciśnij **◀◀ / ▶▶** na pilocie lub **◀◀ / ▶▶** na urządzeniu, aby wybrać szybkość transmisji bitów.
3. Naciśnij **USB REC** na pilocie lub **USB REC / DEMO** na urządzeniu, aby zakończyć ustawianie.

Wykonywanie nieautoryzowanych kopii materiałów chronionych przed kopiowaniem, takich jak programy komputerowe, pliki, audycje lub nagrania dźwiękowe może być niezgodne z zasadami praw autorskich i być przestępstwem. Urządzenie to nie może być wykorzystywane do tego celu.

**Bądź odpowiedzialny.
Respektuj prawa autorskie.**

! Uwaga

- Dla stabilnego nagrywania, poziom odtwarzanego dźwięku obniża się podczas nagrywania muzyki z CD na USB.
- Podczas nagrywania można zmienić poziom głośności od MIN do 30 (tylko tryb CD).
- Jeśli zatrzymasz nagrywanie, plik nagrany do tego miejsca zostanie zapisany. (Za wyjątkiem nagrywania plików MP3/ WMA, które jest w stanie zatrzymania.)
- Nie wolno odłączać USB lub urządzenia podczas trwania nagrywania USB. W przeciwnym wypadku może powstać niekompletny plik.
- Jeśli nagrywanie USB nie działa, na wyświetlaczu pojawi się komunikat „NO USB”, „ERROR”, „USB FULL”, „NOT SUPPORT” lub „FILE MAX”.
- Czytnik wielu kart lub zewnętrzny dysk twardy HDD nie mogą być używane do nagrywania USB.
- Podczas długiego nagrywania plik zapisywany jest z prędkością 512 MB.

! Uwaga

- Można nagrywać różne dźwięki przy pomocy DJ EFFECT, SCRATCH, DJ PRO oraz MIC. (Za wyjątkiem nagrywania USB/ CD, które jest w stanie zatrzymania.)
- Możesz regulować nagrywany dźwięk mikrofonu w zależności od głośności mikrofonu.
- Nie można zapisać więcej plików niż 2000.
- W przypadku natrafienia na nieobsługiwany plik MP3/WMA, nagrywanie może się zatrzymać.
- Jeżeli nagrywasz podczas odtwarzania, wyprowadzany jest bieżąco odtwarzany dźwięk.
- Zostanie zapisany w następujący sposób.

AUDIO CD	MP3/WMA
Stan odtwarzania lub pauzy ■ CD_REC AUDIO_0001 AUDIO_0002 : :	Stan odtwarzania lub pauzy ■ FILE_REC AUDIO_0001 AUDIO_0002 : :
Inny stan	Inny stan
■ CD_REC TRACK_0001 TRACK_0002 : :	■ FILE_REC ABC(File name) DEF(File name) : :
Inne źródło*	Tuner
■ OTHERS_REC AUDIO_0001 AUDIO_0002 : :	■ TUNERS_REC AUDIO_0001_107-7FM AUDIO_0002_97-8FM : :

* : AUX i podobne.

Tuner: Pokazana jest aktualna częstotliwość nagrywania.

Odtwarzanie JUKE BOX

Funkcja JUKE BOX pozwala na stworzenie listy ulubionych utworów/plików znajdujących się na płycie lub na pamięci przenośnej USB. Można wykonać listę odtwarzania składającą się z maksymalnie 100 utworów/plików.

Tworzenie listy JUKE BOX

1. Naciśnij i przytrzymaj **JUKEBOX / MEMORY** na pilocie, aby wejść do trybu edycji. (Nagrywanie zostanie zatrzymane po naciśnięciu **JUKEBOX/MEMORY** na pilocie.)
2. Wybierz utwór/plik przy pomocy **◀◀ / ▶▶** na pilocie.
3. Naciśnij **JUKEBOX/MEMORY** na pilocie, aby zapisać dany utwór/plik.
4. Powtórz kroki 2-3 w celu zapisania innych utworów/plików. (Można dokonać modyfikacji listy naciskając **PRESET-FOLDER ▲/▼** na pilocie, aby wybrać numer programu JUKE BOX.)
5. Naciśnij jeszcze raz na pilocie **JUKEBOX/MEMORY**.

Aby uruchomić odtwarzanie listy JUKE BOX, naciśnij **▶▶** po jej utworzeniu.



Uwaga

Podczas tworzenia lub modyfikacji listy JUKE BOX, tryb powtarzania REPEAT jest wyłączony.

Słuchanie JUKE BOX

Naciśnij raz **JUKEBOX/MEMORY** na pilocie. "JUKE BOX ON" pojawia się na wyświetlaczu. "JUKE BOX ON" pojawia się na wyświetlaczu. Aby uruchomić odtwarzanie listy JUKE BOX, naciśnij **▶▶** na pilocie lub **▶▶** na urządzeniu.

Aby to anulować, naciśnij raz **JUKEBOX/MEMORY** na pilocie. "JUKE BOX OFF" pojawia się na wyświetlaczu.

Edytowanie JUKE BOX

1. Naciśnij i przytrzymaj **JUKEBOX/MEMORY** na pilocie, aby wejść do trybu edycji. (Nagrywanie zostanie zatrzymane po naciśnięciu **JUKEBOX/MEMORY** na pilocie.)
2. Naciśnij **PRESET-FOLDER ▲/▼** na pilocie, aby wybrać utwór/plik do edytowania.
3. Naciśnij **◀◀ / ▶▶** na pilocie.
4. Naciśnij na pilocie **JUKEBOX/MEMORY**.
5. Powtórz kroki od 2 do 4, aby zapisać inne utwory/pliki.
6. Naciśnij jeszcze raz na pilocie **JUKEBOX/MEMORY**.

Aby uruchomić odtwarzanie listy JUKE BOX, naciśnij **▶▶** po jej edycji.

Usuwanie listy JUKE BOX

Funkcja usuwanie działa tylko w trybie edycji.

1. Naciśnij i przytrzymaj **JUKEBOX/MEMORY** na pilocie, aby wejść do trybu edycji.
2. Wybierz utwór, naciskając wielokrotnie **PRESET-FOLDER ▲/▼** na pilocie.
3. Gdy utwór jest zaznaczony, naciśnij na pilocie **DELETE**.



Uwaga

- Jeżeli nie ma żadnej listy JUKE BOX, wówczas po naciśnięciu **JUKEBOX/MEMORY** na pilocie na wyświetlaczu pojawia się komunikat "JUKE BOX NONE".
- W poniższym przypadku JUKE BOX jest wyłączony.
 - Zmiana na inną funkcję.
 - Wyłączenie i włączenie urządzenia.
 - Posłużenie się przyciskami numerycznymi pilota.
 - Odtwarzanie pliku za pomocą **SEARCH** oraz **SCRATCH / SEARCH & LEVEL CONTROL** na urządzeniu.
- W poniższym przypadku lista JUKE BOX zostaje usunięta.
 - Wyjęcie płyty lub odłączenie urządzenia USB.
 - Usunięcie lub nagranie plików w urządzeniu USB.

Inne operacje

Chwilowe wyłączenie dźwięku

Naciśnij  na pilocie, aby wyciszyć urządzenie.

Możesz wyciszyć swoje urządzenie, aby na przykład odebrać telefon. Wskaźnik „MUTE” pojawi się w oknie wyświetlacza.

Aby anulować, naciśnij ponownie  na pilocie zdalnego sterowania lub zmień poziom głośności.

Tryb CHILDSAFE

Ta funkcja pomaga uniknąć sytuacji bardzo głośnego dźwięku po włączeniu urządzenia, w przypadku gdy głośność urządzenia jest ustawiona na wysokim poziomie.

Aby włączyć tryb CHILDSAFE, naciśnij i przytrzymaj **OK** na jednostce, gdy jej głośność jest ustawiona na „MIN”.

W trybie CHILDSAFE głośność wzrasta stopniowo.

Aby wyłączyć tryb CHILDSAFE, naciśnij i przytrzymaj **OK** na jednostce, gdy jej głośność jest ustawiona na „MIN” i tryb ten jest włączony.

Uwaga

W trybie CD, USB lub BT funkcja CHILDSAFE nie działa przez około 2 minuty od włączenia jednostki, nawet gdy jest ona włączona.

DEMO

Przy wyłączonym urządzeniu naciśnij raz przycisk **USB REC / DEMO**. Urządzenie uruchomi się, a na wyświetlaczu rozpocznie się prezentacja każdej z funkcji. Aby anulować tryb DEMO, naciśnij jeszcze raz **USB REC / DEMO** na urządzeniu.

Uwaga

Podczas trwania trybu DEMO można korzystać z innych funkcji, tryb DEMO zostanie chwilowo zatrzymany.

- Jeżeli w ciągu 10 sekund nie zostanie naciśnięty żaden przycisk, tryb DEMO powróci automatycznie.

Wznowienie zatrzymania

Urządzenie zapisuje punkt, w którym zostało naciśnięte  na pilocie lub  na urządzeniu dla określonej płyty lub nośnika USB.

Jeżeli naciśniesz dwa razy  na pilocie lub  na urządzeniu, urządzenie usunie punkt zatrzymania z pamięci.

Korzystanie z mikrofonu

1. Podłącz mikrofon do gniazda MIC.
2. Uruchoom muzykę.
3. Śpiewaj z akompaniamentem. Ustaw głośność mikrofonu, naciskając przycisk głośności **MIC +/-** na urządzeniu.

! Uwaga

- Jeżeli nie korzystasz z mikrofonu, ustaw poziom MIC na minimum lub wyłącz MIC i odłącz z gniazda MIC.
- Mikrofon leżący zbyt blisko głośników może spowodować wysoki nieprzyjemny dźwięk. W tym przypadku odsuń mikrofon od głośników lub zmniejsz poziom głośności za pomocą przycisku **MIC** - na urządzeniu.
- Bardzo głośny dźwięk może ulec zniekształceniu w mikrofonie. W tym przypadku, naciśnij **MIC** - do minimum.
- Za pomocą **ECHO** można dodać efekt echa do dźwięku pochodzącego z mikrofonów.

ANULOWANIE WOKALU

Można cieszyć się tą funkcją podczas odtwarzania, przez redukcję głośności wokalu dla muzyki pochodzącej z różnych źródeł.

Naciśnij **VOICE CANCELLER**, a na wyświetlaczu pojawi się komunikat "ON".

Aby skasować, naciśnij ponownie **VOICE CANCELLER**.

Jakość wyciszenia wokalu - **VOICE CANCELLER** może być różna i zleży od jakości nagranych plików.

! Uwaga

- Funkcja ta dostępna jest dla trybu CD, USB lub BT (**Bluetooth**).
- Jeżeli funkcja nie jest dostępna, na wyświetlaczu pojawia się komunikat "NOT SUPPORT".
- Funkcję tę można używać tylko po podłączeniu mikrofonu.
- Jeżeli mikrofon nie jest podłączony, na wyświetlaczu pojawia się komunikat "INSERT MIC".
- Funkcja ta nie działa w trybie mono.
- Aby uruchomić, należy zmienić tryb lub odłączyć mikrofon.
- Ta funkcja może nie zostać uruchomiona w zależności od statusu podłączonych urządzeń.

ZMIANA KLUCZA

Można dokonać regulacji w 9 krokach (4 kroki do góry, 4 kroki w dół oraz ustawienie oryginalne).

- Aby podwyższyć tonację o prymę, za każdym razem podczas odtwarzania naciskaj przycisk **KEY CHANGER(#)**.
- Aby obniżyć tonację o prymę, za każdym razem podczas odtwarzania naciskaj przycisk **KEY CHANGER(b)**.

! Uwaga

- Funkcja ta dostępna jest dla trybu CD, USB lub BT (**Bluetooth**).
- Aby uruchomić, należy zmienić tryb lub odłączyć mikrofon lub zmienić muzykę.
- Ta funkcja może nie zostać uruchomiona w zależności od podłączonych urządzeń.
- Jeżeli funkcja nie jest dostępna, na wyświetlaczu pojawia się komunikat "NOT SUPPORT".
- Jeżeli mikrofon nie jest podłączony, na wyświetlaczu pojawia się komunikat "INSERT MIC".

VOCAL EFFECTS (efekty wokalne)

Po podłączeniu mikrofonu do gniazda MIC będzie można korzystać z funkcji karaoke poprzez zmianę głosu w różnych źródłach.

Aby wybrać tryb, naciskaj wielokrotnie **VOCAL EFFECTS** lub naciśnij **VOCAL EFFECTS** i następnie obróć **MASTER VOLUME / MULTI JOG** na urządzeniu, gdy w oknie wyświetlacza pojawi się tryb efektów wokalnych.

BASS → SOPRANO → HELIUM → ROBOT →
DUET MAN → DUET WOMAN → BASS ECHO1
→ SOPRANO ECHO1 → HELIUM ECHO1
→ ROBOT ECHO1 → DUET MAN1 → DUET
WOMAN1 → BASS ECHO2 → SOPRANO
ECHO2 → HELIUM ECHO2 → ROBOT ECHO2
→ DUET MAN2 → DUET WOMAN2 → OFF

! Uwaga

- Jeżeli mikrofon nie jest podłączony, na wyświetlaczu pojawia się komunikat "INSERT MIC".
- Jeżeli naciśniesz **KEY CHANGER, DJ EFFECT** lub **ECHO** na urządzeniu w trybie **VOCAL EFFECTS**, po wykonaniu kopii zapasowej bieżącego **VOCAL EFFECTS**, wyłącz tryb **VOCAL EFFECTS** i włącz tryb **KEY CHANGER, DJ EFFECT** lub **ECHO**.
- Aby wyłączyć tryb **VOCAL EFFECTS**, naciśnij i przytrzymaj **VOCAL EFFECTS**.

ECHO (echo)

Po podłączeniu swojego mikrofonu do gniazda MIC, możesz dodać efekt echo do dźwięku z mikrofonów, naciskając **ECHO**.

ECHO 1 → ECHO 2 → ECHO OFF



Uwaga

- Jeżeli mikrofon nie jest podłączony, na wyświetlaczu pojawia się komunikat "INSERT MIC".
- Jeżeli naciśniesz przycisk **VOCAL EFFECTS** w trybie ECHO, po wykonaniu kopii zapisowej bieżącego ECHO, wyłącz tryb ECHO i włącz tryb VOCAL EFFECTS. Naciśnij ponownie **ECHO**, po wykonaniu kopii zapisowej bieżącego VOCAL EFFECTS, włącz tryb ECHO.

OŚWIETLENIE

Funkcja ta zapewnia atmosferę imprezy dzięki podświetleniu głośników i podbicie dźwięku.

Naciśnij **LIGHTING** na urządzeniu.

Wybierz minuty obracając **MASTER VOLUME / MULTI JOG** na urządzeniu.

OFF → PARTY → PEACEFUL → ROMANTIC
→ COOL → UPBEAT → FIERY → EXCITED →
DYNAMIC → HEALING → SUNNY → OFF ...



Uwaga

- Funkcja oświetlenia jest dostępna we wszystkich trybach.
- Jednokrotne naciśnięcie przycisku **LIGHTING** na urządzeniu utrzymuje poprzedni tryb oświetlenia. W celu zmiany trybu oświetlenia należy nacisnąć ten przycisk jeszcze raz.

Ustawianie timera zasypiania

Naciskaj przycisk **SLEEP** na pilocie, aby wybrać czas do wyłączenia od 10 do 180 minut. Po tym czasie urządzenie wyłączy się

Jeżeli chcesz wyłączyć funkcję zasypiania, naciskaj na pilocie przycisk **SLEEP**, aż pojawi się komunikat "SLEEP 10"; następnie naciśnij jeszcze raz przycisk **SLEEP**, gdy wyświetlony będzie komunikat "SLEEP 10".

! Uwaga

- Możesz sprawdzić pozostający do wyłączenia czas. Naciśnij **SLEEP** na pilocie, by sprawdzić lub zmienić pozostały czas.
- Możesz zmienić ilość pozostałego czasu, gdy wyświetlana jest jego wartość lub "DIMMER".

Przyciemnienie

Naciśnij jednokrotnie **SLEEP** na pilocie. Okno wyświetlacza będzie ciemniejsze o połowę. Aby anulować, naciśnij wielokrotnie **SLEEP** na pilocie, aż do wyłączenia przyciemnienia.

! Uwaga

Po uruchomieniu funkcji przyciemnienia całe oświetlenie zostaje wyłączone.

Automatyczne wyłączenie

W przypadku gdy główne urządzenie nie jest podłączone do urządzenia zewnętrznego i nie będzie używane przez 15 minut, wyłączy się samoczynnie.

Wyłączy się również po sześciu godzinach, jeżeli jednostka główna jest połączona z innym urządzeniem za pomocą wejścia analogowego.

W przypadku połączenia bezprzewodowego X-Boom Plus funkcja automatycznego wyłączenia zasilania działa tylko w przypadku urządzenia GŁÓWNEGO.

W przypadku urządzenia PODPORZĄDKOWANEGO, funkcja automatycznego wyłączenia zasilania dostępna jest po rozłączeniu urządzenia PODPORZĄDKOWANEGO oraz GŁÓWNEGO.

Jak rozłączyć połączenie z siecią bezprzewodową lub urządzenie bezprzewodowe.

Wyłączyć urządzenie, naciskając przycisk zasilania przez ponad 5 sekund.

Automatyczne włączenie zasilania

Urządzenie to uruchomi się automatycznie przez sygnał wejściowy: LG TV lub **Bluetooth**.

Po włączeniu podłączonego telewizora, jednostka ta rozpoznaje sygnał wejściowy i wybiera odpowiednią funkcję. Będzie słyszeć dźwięk pochodzący z urządzenia.

Jeżeli spróbujesz podłączyć urządzenie **Bluetooth**, jednostka włączy się oraz podłączy urządzenie **Bluetooth**. Możesz rozpocząć odtwarzanie muzyki.

! Uwaga

- Funkcja ta może nie działać w zależności od podłączonego urządzenia.
- W zależności od podłączonego urządzenia, jednostka włącza się, jednak połączenie **Bluetooth** może nie zostać zrealizowane.
- Jeżeli odłączysz połączenie **Bluetooth**, niektóre urządzenia **Bluetooth** będą ciągle próbowały się połączyć. Dlatego zalecane jest rozłączenie połączenia przez wyłączeniem jednostki.
- Jeżeli spróbujesz podłączyć aplikację „Music Flow Bluetooth”, wówczas funkcja **Bluetooth** zostanie wyłączona.
- Jeżeli urządzenie zostanie włączone przez funkcję LG TV lub **Bluetooth**, włączony zostanie odpowiedni tryb.
- Jeżeli urządzenie to jest już sparowane, zostanie automatycznie włączone przez sygnał wejściowy.
- Jeżeli urządzenie zostanie wyłączone przez naciśnięcie przycisku zasilania przez ponad 5 sekund, funkcja automatycznego włączania zostanie anulowana. Aby ją aktywować, należy włączyć urządzenie.

Automatyczna zmiana funkcji

Urządzenie to rozpoznaje sygnały wejściowe takie jak **Bluetooth** lub LG TV, lub podłączone urządzenie przenośne, a następnie automatycznie zmienia funkcję.

Jeżeli spróbujesz podłączyć urządzenie Bluetooth

Jeżeli spróbujesz podłączyć urządzenie **Bluetooth**, jednostka przełączy się na tryb **Bluetooth**. Uruchomi odtwarzanie muzyki na urządzeniu **Bluetooth**.

Jeżeli podłączono PORT.IN

Po podłączeniu urządzenia przenośnego do gniazda PORT.IN zostanie wybrana funkcja PORTABLE.

Uruchomi odtwarzanie muzyki na urządzeniu przenośnym.

Jeżeli podłączony jest LG TV

Po włączeniu telewizora LG TV podłączonego przez LG Sound Sync, urządzenie to zmieni funkcję na LG TV. Będzie słyszeć dźwięk pochodzący z telewizora.

! Uwaga

- Funkcja ta nie jest dostępna podczas nagrywania lub usuwania.
- Funkcja ta działa tylko z urządzeniami, które były wcześniej podłączone.
- Jeżeli ustawiona jest funkcja blokady połączenia **Bluetooth**, wówczas połączenie **Bluetooth** i LG TV będzie dostępne tylko w trybie **Bluetooth** oraz LG TV.

Ustawianie zegara

1. Włącz urządzenie.
2. Wciśnij i przytrzymaj **CLOCK** na pilocie.
3. Wybierz tryb czasu naciskając **◀◀/▶▶** na pilocie.
 - AM 12:00 (dla wyświetlania AM oraz PM) lub 0:00 (dla zegara 24 godzinnego).
4. Naciśnij **RDS/SET** na pilocie, w celu potwierdzenia wyboru.
5. Wybierz godzinę naciskając **◀◀/▶▶** na pilocie.
6. Wciśnij **RDS/SET** na pilocie.
7. Wybierz minuty naciskając **◀◀/▶▶** na pilocie.
8. Wciśnij **RDS/SET** na pilocie.

Ustawianie zegara poprzez aplikację „Music Flow Bluetooth”

Zainstaluj aplikację „Music Flow Bluetooth” na urządzeniu Android. (Strona 25-26)

Zegar jednostki będzie automatycznie synchronizowany z Twoim urządzeniem poprzez połączenie **Bluetooth** oraz aplikację „Music Flow Bluetooth”.

Urządzenie jako budzik

1. Włącz urządzenie.
2. Wciśnij i przytrzymaj **ALARM** na pilocie.
3. Przy pomocy **◀◀/▶▶** na pilocie ustaw godzinę oraz minuty i naciśnij przycisk **RDS/SET**, aby zapisać.
4. Przy pomocy **◀◀/▶▶** na pilocie wybierz funkcję i naciśnij przycisk **RDS/SET**, aby zapisać.
 - Po włączeniu tunera wciśnij **◀◀/▶▶** na pilocie w celu wybrania numeru z pamięci, a następnie wciśnij **RDS/SET** na pilocie. Jeżeli nie ma żadnego numeru pamięci, krok ten jest pomijany.
5. Przy pomocy **◀◀/▶▶** na pilocie zmień głośność i wciśnij przycisk **RDS/SET**, aby zapisać.

! Uwaga

- Po ustawieniu zegara można sprawdzać czas po naciśnięciu przycisku **CLOCK**, nawet gdy odtwarzacz jest wyłączony.
- Można ustawić alarm, po ustawieniu aktualnego czasu.
- Po ustawieniu zegara oraz alarmu, można skontrolować informacje o ustawieniu wciskając **ALARM** na pilocie nawet wtedy, gdy urządzenie jest wyłączone.
- Przy pomocy przycisku **ALARM** na pilocie można włączać lub wyłączać funkcję **ALARM ON/OFF**.

LG Sound Sync



Możesz sterować niektórymi funkcjami tego urządzenia za pomocą pilota do swojego telewizora z LG Sound Sync. Funkcja jest kompatybilna z telewizorem LG, który obsługuje LG Sound Sync. Upewnij się, że na telewizorze jest logo LG Sound Sync.

Funkcje możliwe do sterowania przy pomocy pilota telewizora LG: Zwiększanie/zmniejszanie głośności, wyciszanie.

Szczegóły na temat funkcji LG Sound Sync patrz instrukcja obsługi telewizora.

1. Włącz zasilanie, naciskając przycisk .
2. Naciskaj **F** aż do wybrania trybu LG TV.
3. Ustaw wyjście dźwięku w telewizorze, aby otwierać dźwięk przez to urządzenie:
Menu ustawień telewizora [Sound] → [TV Sound output] → [LG Sound Sync (Wireless)]
W oknie wyświetlacza pojawi się „PAIRED” na około 3 sekundy, następnie „LG TV” w przypadku normalnego połączenia pomiędzy niniejszym urządzeniem a telewizorem.

! Uwaga

- W czasie użytkowania LG Sound Sync możesz również korzystać z pilota zdalnego sterowania tego urządzenia. Ponowne użycie pilota od telewizora spowoduje zsynchronizowanie tego urządzenia z telewizorem.
- W przypadku nieudanego połączenia, sprawdź stan urządzenia oraz telewizora: moc, tryb.
- W przypadku stosowania LG Sound Sync sprawdź stan tego urządzenia oraz połączenia w poniższych przypadkach.
 - Jednostka jest wyłączona.
 - Zmiana na inną funkcję.
 - Rozłączenie połączenia bezprzewodowego spowodowanego zakłóceniami lub odległością.
- Czas potrzebny, aby wyłączyć to urządzenie różni się w zależności od telewizora.
- W przypadku próby zmiany trybu przy pomocy funkcji TV LG, głośność zostanie zmieniona zgodnie z poziomem głośności LG TV.
- Menu ustawień telewizora różni się w zależności od producenta oraz modelu.
- Jeżeli podłączysz LG Sound Sync, podczas gdy podłączona jest aplikacja „Music Flow Bluetooth”, dostępne będzie sterowanie poprzez aplikację.
- Jeżeli wyłączysz urządzenie bezpośrednio, przy pomocy przycisku , synchronizacja LG Sound Sync zostanie rozłączona. Aby ponownie korzystać z tej funkcji, należy ponownie połączyć telewizor oraz urządzenie.
- Jeżeli podłączony zostanie LG TV podczas korzystania z **Bluetooth**, wówczas **Bluetooth** zostanie odłączony oraz podłączony LG TV.
- Głośność można zwiększać, gdy TV i urządzenie są połączone przez LG Sound Sync. Zmniejsz głośność TV i podłącz urządzenie.
- Po włączeniu telewizora LG TV podłączonego przez LG Sound Sync lub wejściu do funkcji LG TV, urządzenie to automatycznie zmieni funkcje na LG TV.
- Musisz ustawić wyjście dźwięku telewizora ręcznie w zależności od wersji LG TV.

Połączenie WIRELESS PARTY LINK

Dźwięk wyjściowy jednostki **A** (GŁÓWNA) jest rozszerzony dla jednostki **B** (PODPORZĄDKOWANA).

Kompatybilne z jednostką, która obsługuje WIRELESS PARTY LINK.

Nazwa funkcji ekspansji dźwięku pomiędzy kompatybilnymi produktami połączonymi przewodowo lub bezprzewodowo została zmieniona na PARTY LINK lub WIRELESS PARTY LINK.

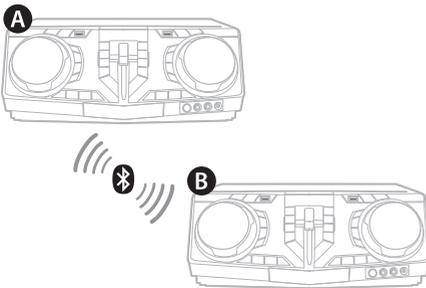

1. Naciśnij na urządzeniu **WIRELESS LINK** PARTY LINK MODE SELECT pojawia się w okienku wyświetlacza.
2. Naciśnij **WIRELESS LINK** na urządzeniu, aby wybrać MASTER lub SLAVE.
 - **A** Jednostka: Wybiera GŁÓWNA.
 - **B** Jednostka: Wybiera PODPORZĄDKOWANA.
 Dwie jednostki próbują się ze sobą połączyć.
3. Gdy urządzenia zostaną pomyślnie połączone, na wyświetlaczu urządzenia GŁÓWNEGO pojawia się komunikat "Nazwa urządzenia podporządkowanego CONNECTED". Na wyświetlaczu urządzenia PODPORZĄDKOWANEGO pojawia się komunikat "CONNECTED TO nazwa urządzenia głównego".

! Uwaga

- Jeżeli korzystasz z LG Sound Sync, funkcja ta nie będzie dostępna. Jeżeli spróbujesz włączyć tryb LG TV, na wyświetlaczu pojawia się komunikat "NOT SUPPORT".
- Mikrofon można używać tylko w urządzeniu PODPORZĄDKOWANYM. W przypadku urządzenia PODPORZĄDKOWANEGO, niektóre funkcje są tylko obsługiwane.
- Gdy WIRELESS PARTY LINK jest wyłączony, urządzenie PODPORZĄDKOWANE zmienia się na tryb BT.
- W przypadku braku połączenia, w okienku wyświetlacza pojawi się komunikat "FAILED".
- Funkcja wyciszania jest zsynchronizowana.
- Połączenie WIRELESS PARTY LINK zostanie rozłączone w przypadku wyłączenia urządzenia lub naciśnięcia przycisku **WIRELESS LINK**.
- Dźwięki urządzeń MASTER i SLAVE mogą się różnić, zależnie od statusu odtwarzania i źródła.
- Sprawdź poniższe informacje podczas łączenia się z **Bluetooth**.
 - Do urządzenia głównego MASTER można podłączyć tylko jedno urządzenie **Bluetooth**. Nie można podłączyć urządzeń **Bluetooth** do urządzenia podporządkowanego SLAVE.
 - Połączenie bezprzewodowe WIRELESS PARTY LINK obsługiwane jest tylko w przypadku urządzeń z systemem Android. (Połączenie WIRELESS PARTY LINK może nie być obsługiwane w zależności od specyfikacji podłączonych urządzeń lub systemu operacyjnego.)
 - Usuwane/odłączane urządzenia **Bluetooth** (np.: dongle itp.) nie będą obsługiwały połączenia WIRELESS PARTY LINK.
 - W przypadku połączenia WIRELESS PARTY LINK, **Bluetooth** nie będzie dostępny w trybie nagrywania lub usuwania.

Rozwiązywanie problemów

Ogólne

Problem	Przyczyna i rozwiązanie
Urządzenie nie działa poprawnie.	<ul style="list-style-type: none"> Wyłącz zasilanie tej jednostki oraz podłączonych urządzeń zewnętrznych (telewizor, głośnik niskotonowy, odtwarzacz DVD, wzmacniacz itp.), a następnie włącz ponownie. Odłącz przewód zasilania tej jednostki oraz podłączonych urządzeń zewnętrznych (telewizor, głośnik niskotonowy, odtwarzacz DVD, wzmacniacz itp.) i podłącz ponownie. Poprzednie ustawienie może nie zostać zapisane, jeżeli urządzenie zostanie wyłączone.
Brak zasilania.	<ul style="list-style-type: none"> Kabel zasilania nie jest podłączony. Podłącz kabel zasilania. Sprawdź, czy nie nastąpiła przerwa w zasilaniu elektrycznym. Sprawdź działanie przez obsługę innych urządzeń elektronicznych.
Brak dźwięku.	<ul style="list-style-type: none"> Sprawdź, czy została wybrana prawidłowa funkcja. Naciśnij przycisk funkcji i sprawdź wybraną funkcję. Sprawdź, czy głośniki są podłączone prawidłowo. Prawidłowo podłączone kable głośnika.
Urządzenie nie rozpoczyna odtwarzania.	<ul style="list-style-type: none"> Włożono płytę, której nie można odtworzyć. Sprawdź płytę. Nie włożono płyty. Włóż płytę. Płyta jest zabrudzona. Wyczyść płytę (Strona 46). Płyta jest włożona do góry nogami. Umieść płytę stroną zadrukowaną do góry.
Stacje radiowe nie są odbierane właściwie.	<ul style="list-style-type: none"> Antena jest źle podłączona lub ustawiona. Podłącz dokładnie antenę. Siła sygnału stacji radiowej jest zbyt słaba. Ręcznie dostrój stację. Żadna stacja nie została zapamiętana lub stacje zostały usunięte (przy strojeniu skanującym). Ustaw stacje radiowe – więcej szczegółowych informacji można znaleźć na stronie 27.

Problem	Przyczyna i rozwiązanie
Pilot nie działa poprawnie.	<ul style="list-style-type: none"> • Pilot zdalnego sterowania znajduje się za daleko od urządzenia. Używaj pilota w odległości do 7 m. • Na drodze pomiędzy pilotem a urządzeniem znajduje się przeszkoda. Usuń przeszkodę. • Baterie w pilocie są wyczerpane. Zmień baterie na nowe.
Brak oświetlenia głośnika.	<ul style="list-style-type: none"> • Sprawdź, czy kable oświetlenia głośnika są prawidłowo podłączone do urządzenia. Podłącz kable oświetlenia głośnika prawidłowo do urządzenia. • Sprawdź efekt oświetlenia głośnika, naciskając LIGHTING na urządzeniu.
Nie działa LG Sound Sync.	<ul style="list-style-type: none"> • Sprawdź, czy Twój telewizor LG obsługuje LG Sound Sync. • Sprawdź połączenie LG Sound Sync. • Sprawdź ustawienia dźwięku w telewizorze i w tym urządzeniu.

Specyfikacja ogólna

Ogólne	
Zasilanie	Patrz główna naklejka urządzenia.
Pobór mocy	Patrz główna naklejka urządzenia.
	Gotowość sieciowa: 0,5 W (jeżeli wszystkie porty sieciowe są aktywowane).
Wymiary (S x W x G)	Okolo 450 mm x 170 mm x 349 mm
Temperatura robocza	5°C do 35°C (41°F do 95°F)
Wilgotność robocza	60%

Wejścia	
Wejście analogowe audio (AUX IN)	2,0 Vrms (1 kHz, 0 dB), 600 Ω , gniazdo RCA (L, R)
Tryb wejścia urządzenia (PORT. IN)	1,0 Vrms (gniazdo stereo 3,5 mm) x 1
Mikrofon (MIC 1/2)	Czułość 20 mV (1 kHz), gniazdo 6,3 mm x 2

Tuner	
Zakres strojenia FM	87,5 do 108,0 MHz lub 87,50 do 108,00 MHz

System	
Odpowiedź częstotliwościowa	40 do 20000 Hz
Proporcja sygnału do szumu	Więcej niż 75 dB
Zakres dynamiczny	Więcej niż 80 dB
Zasilanie interfejsu (USB)	5 V \equiv 500 mA

Wzmacniacz (całkowita moc wyjściowa RMS)	
Moc całkowita	3500 W RMS
WYSOKA	590 W RMS X 2 (6 Ω przy 5 kHz, 30 % THD)
ŚRED.	590 W RMS X 2 (6 Ω przy 1 kHz, 30 % THD)
NISKA	570 W RMS X 2 (6 Ω przy 70 Hz, 30 % THD)

- Projekt i specyfikacje mogą ulec zmianom bez powiadomienia.

Specyfikacje głośników

Głośnik przedni	
Typ	WYSOKA : 2 dwudrożne głośniki ŚRED. : 1 głośnik jednodrożny NISKA : 1 głośnik jednodrożny
Impedancja	WYSOKA : 6 Ω ŚRED. : 6 Ω NISKA : 6 Ω
Wejściowa moc znamionowa	WYSOKA : 590 W RMS ŚRED. : 590 W RMS NISKA : 570 W RMS
Maks. moc wejściowa	WYSOKA : 1180 W RMS ŚRED. : 1180 W RMS NISKA : 1140 W RMS
Wymiary (S x W x G)	Około 454 mm x 652 mm x 400 mm

- Projekt i specyfikacje mogą ulec zmianom bez powiadomienia.

Znaki handlowe i licencje



Nazwa **Bluetooth**® oraz logo są własnością firmy **Bluetooth**® SIG, Inc., a ich użytkowanie przez firmę LG Electronics odbywa się na podstawie licencji.

Pozostałe znaki towarowe i nazwy handlowe są własnością ich prawowitych właścicieli.

Konserwacja

Uwagi dotyczące płyt

Obchodzenie się z płytami

Nigdy nie nalepiać na płytę papieru lub taśmy samoprzylepnej.

Przechowywanie płyt

Po odtworzeniu schować płytę do futerału. Nie wystawiać płyt na bezpośrednie działanie promieni słonecznych lub źródeł ciepła, i nigdy nie zostawiać ich w zaparkowanym samochodzie wystawionych na działanie słońca.

Czyszczenie płyt

Odciski palców na płycie mogą pogorszyć jakość obrazu i zniekształcić jakość dźwięku. Przed odtworzeniem przeczyszczyć płytę czystą szmatką. Przetrzeć płytę w kierunku od środka do krawędzi.

Nie używać rozpuszczalników, takich jak alkohol, benzyna, rozcieńczalniki, czy powszechnie dostępne środki czyszczące lub antystatyczne aerozole służące do czyszczenia starszych płyt winylowych.

Obsługa urządzenia

Wysyłanie urządzenia

Proszę zachować oryginalne opakowanie. W razie konieczności wysłania urządzenia, w celu zapewnienia najlepszej ochrony, zapakuj ponownie urządzenie, tak jak było zapakowane fabrycznie.

Powierzchnie zewnętrzne należy utrzymywać w czystości

Nie używać w pobliżu urządzenia cieczy agresywnych, takich jak środki owadobójcze. Czyszczenie z dużą siłą może zniszczyć powierzchnię. Nie pozostawiać przez dłuższy czas produktów gumowych lub plastikowych w kontakcie z urządzeniem.

Czyszczenie urządzenia

Aby oczyścić urządzenie, użyj miękkiej, suchej szmatki. Jeżeli powierzchnie są mocno zabrudzone, użyj miękkiej szmatki lekko zwilżonej w roztworze delikatnego detergentu. Nie stosuj silnych rozpuszczalników, takich jak alkohol, benzen, rozcieńczalniki, ponieważ mogą uszkodzić powierzchnię urządzenia.

Konserwacja urządzenia

Urządzenie to jest bardzo precyzyjne i zaawansowane technologicznie. Jeżeli soczewki optyczne oraz części napędu płyty są brudne lub zużyte, jakość obrazu może być pogorszona. Szczegółowe informacje można uzyskać w najbliższym autoryzowanym centrum serwisowym.

