

10,1" TABLET KM1067

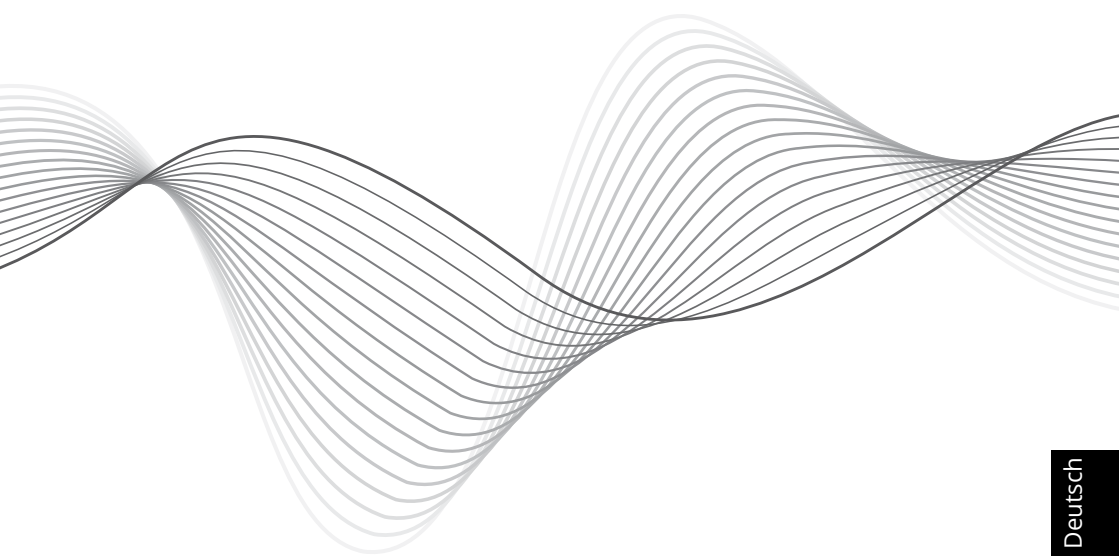

BEDIENUNGSANLEITUNG
OWNER'S MANUAL
INSTRUKCJA OBSŁUGI
MANUAL DE UTILIZARE

Deutsch

English

Polski

Română

Alle Rechte vorbehalten. Kein Teil dieser Bedienungsanleitung darf ohne vorherige schriftliche Genehmigung des Herstellers dieses Produkts in irgendeiner Form oder mit irgendwelchen Mitteln vervielfältigt oder übertragen werden.

Bitte beachten Sie: untere Abbildungen und Beschreibungen in Bezug auf das Betriebssystem sind nur als Referenz zu betrachten und können von der tatsächlichen Software auf Ihrem Gerät abweichen!

Hersteller behält sich das Recht auf Irrtümer und Druckfehler vor.

All rights reserved. No part of this manual may be reproduced or transmitted in any form or by any means, without the prior written permission of the producer of this product.

Please note: below illustrations and descriptions concerning operating system are for reference only, and may vary from actual software on your device!

Producer reserves the rights to errors and misprints.

Wszelkie prawa zastrzeżone. Kopiowanie bądź powielanie danych lub informacji zawartych w powyższej instrukcji obsługi w jakikolwiek sposób, jest zabroniony bez wcześniejszej pisemnej zgody producenta produktu.

Uwaga: poniższe opisy/ilustracje dotyczące systemu operacyjnego mają jedynie charakter poglądowy i mogą różnić się od rzeczywistego oprogramowania znajdującego się na urządzeniu!

Producet zastrzega sobie prawo do pomyłek i błędów w druku.

Toate drepturile rezervate. Nici o parte din acest manual nu poate fi copiata sau transmisa in orice forma fara permisiunea scrisa a producatorului.

Nota: imaginile si descrierile referitoare la sistemul de operare sunt doar ca referinta si versiunea actuala de software poate diferi fata de manual!

Producatorul nu este raspunzator pentru eventualele erori si greseli de tipar.

Sicherheitsanleitungen

Lesen Sie sorgfältig diese Bedienungsanleitung und heben diese auf für späteres Nachschlagen.

1. Schützen Sie dieses Produkt vor Nase, Feuchtigkeit, Wasser und anderen Flüssigkeiten. Vermeiden Sie die Verwendung / Speicherung in extremen Temperaturen. Setzen Sie es nicht direktem Sonnenlicht und Wärmequellen aus.
2. Vermeiden Sie es in starker magnetischer und starker statischer Umwelt zu benutzen.
3. Verwenden Sie niemals dieses Gerät, wenn das Netzteil oder das Gerät selbst beschädigt ist.
4. Trennen Sie das Gerät von der Stromversorgung, wenn es für eine lange Zeit nicht verwendet wird.
5. Verwenden Sie nur zugelassenes Zubehör.
6. Verhindern Sie das Gerät auf den Boden fällt oder starken Schocks ausgesetzt wird.
7. Dieses Produkt ist kein Spielzeug; halten Sie es fern von der Reichweite der Kinder.
8. Hersteller übernimmt keine Haftung für Datenverlust, Schäden, die durch unsachgemäßen Gebrauch und Handhabung oder mechanische Beschädigungen verursacht wurden.
9. Versuchen Sie nicht, dieses Gerät selbst zu reparieren. Im Schadensfall, wenden Sie sich an einen autorisierten Kundendienst für Überprüfung / Reparatur.
10. IMMER das Gerät vor dem Reinigen vom Netz trennen. Reinigen Sie das Gerät mit einem weichen, leicht feuchten Tuch. Verwenden Sie keine Scheuermittel oder chemische Mittel, um dieses Produkt zu reinigen.
11. Während der Verwendung des Ohrhörers, kann zu hohe Lautstärke zu Hörschäden führen. Also bitte stellen Sie die Lautstärke des Players auf ein moderates Niveau und achten Sie auf die zeitliche Nutzung.
12. Trennen Sie nicht das Tablett plötzlich während des Formatieren oder Hochladen und Herunterladen, das kann zu Programm- Fehlern führen.
13. Verwenden Sie nicht das Tablett während der Fahrt oder während Sie zu Fuß gehen.
14. Der Produzent übernimmt keine Haftung für eventuelle Schäden, die durch eine nicht vorschriftsmäßige Softwareaktualisierung vom Nutzer entstanden sind.

Tasten und Funktionen

1.	Taste Ein/Aus und verriegeln	7.	MikroSD Karten-Steckplatz
2.	Taste Lautstärkeregler	8.	Frontkamera
3.	Kopfhöreranschluss	9.	Lautsprecher
4.	Mikrofon	10.	Rückseitige Kamera
5.	Mikro USB (Aufladen)	11.	Flash
6.	micro SIM Steckplatz		

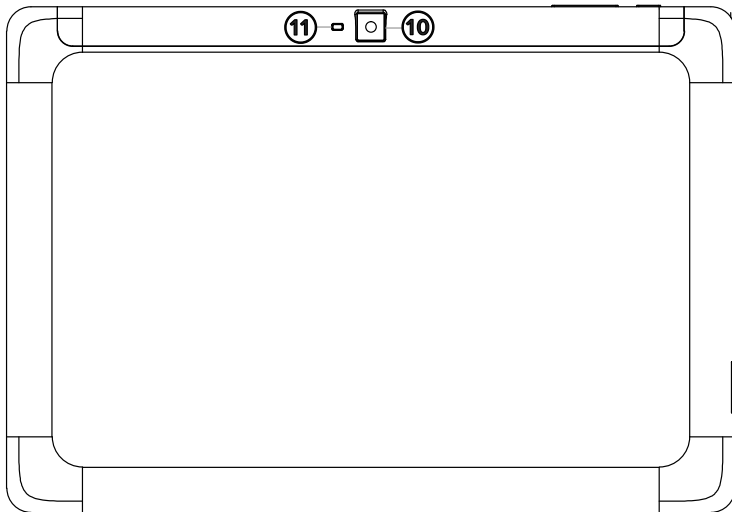
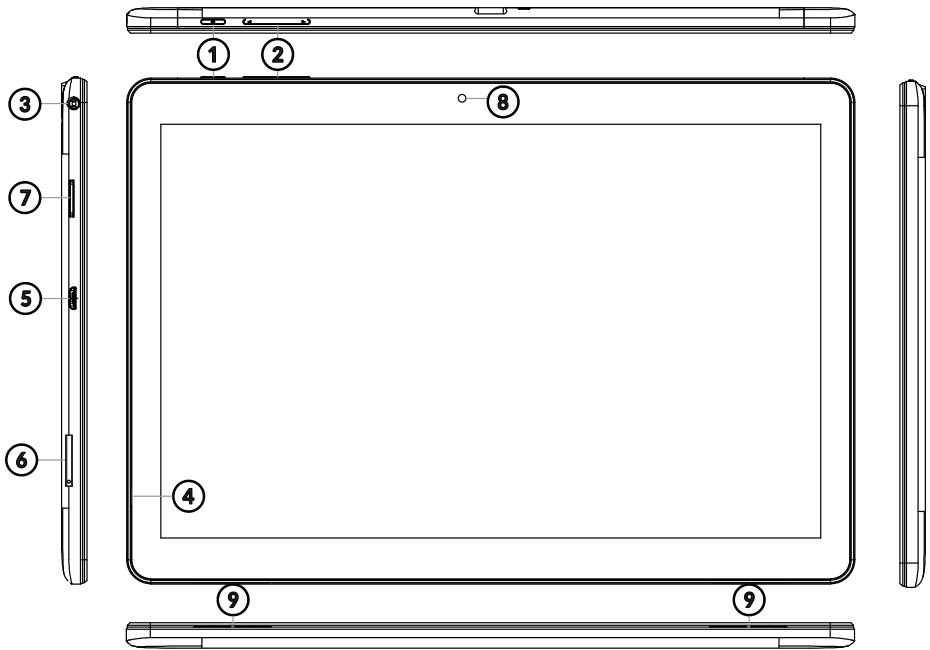

Erste Schritte

Mikro SIM Karte und MikroSD Karte in die zugehörigen Steckplätze einfügen (Siehe Abbildung).



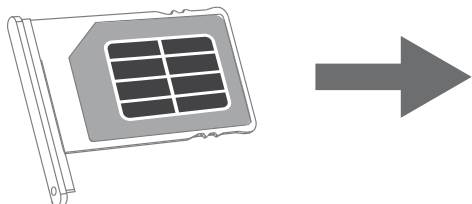

Deutsch

Hinweis: Um das Kartenfach auszustoßen, das Kartenauswurfwerkzeug einstecken und leicht drücken, bis das Kartenfach hochklappt. Das Kartenfach entnehmen und die Mikro SIM-Karte wie angegeben einlegen.



Einschalten

Um Ihr Tablett einzuschalten, die Netztaaste  drücken und halten bis das Gerät sich einschaltet. Das Gerät startet mit einem gesperrten Bildschirm:

- Auf das Symbol  tippen und nach oben ziehen zum entsperren.
- Auf das Symbol  tippen und nach links ziehen um die Kamera zu öffnen.
- Auf das Symbol  draufklicken und nach rechts ziehen zur Anzeige Google™ Now.
- Berühren Sie den oberen Bildschirmrand und ziehen nach unten um Schnelleinstellungen zu öffnen.

Ausschalten

Um Ihr Tablett auszuschalten, die Netztaaste  drücken und halten bis das Abschaltfenster erscheint; tippen Sie "Ausschalten" um das Gerät auszuschalten.

Bildschirm sperren/entsperren (Schlafmodus)

Um Batterie zu sparen, schalten Sie Ihr Tablett in den Schlafmodus, indem Sie den LCD Bildschirm ausschalten. Um dies zu tun, drücken Sie kurz die Netztaaste . Erneutes drücken um den Bildschirm wieder einzuschalten.

Technische Daten

System und Hauptparameter	Betriebssystem	Android™ 7.0 Nougat
	CPU	MTK MT8735, Quad-core, 64-bit
	GPU	Mali-720 MP2
	CPU Frequenz	1,3 GHz
	RAM	1 GB DDR3
	Interner Speicher	8 GB
Display	Touch Paneel	Kapazitiv, Multi-Touch
	Größe	10,1"
	Abmessungen	1280x800 px; Ratio 16:10
	Paneel	IPS
Multimedia	Kamera	Front 2,0 Mpx; Rückseitig 5,0 Mpx; Flash
	Lautsprecher	x2
	Mikrofon	x1
	G-Sensor	Ja

Kommunikation	LTE	Ja
	GPS	Ja
	Wi-Fi	802.11 b/g/n
	4G Modem	integriert
	Bluetooth	4.0
Anschlüsse	Mikro SIM Kartensteckplätze	x1
	MikroSD Kartensteckplatz	x1
	Mikro USB	x1 (2.0, OTG)
	Kopfhörerbuchse	x1
Stromversorgung	AC Netzgerät	5 V; 2 A
	Batteriekapazität	7500 mAh

ERFAHREN SIE MEHR

Für weitere Informationen zu diesem Gerät finden Sie unter: www.kruegermatz.com.

Lesen Sie die Bedienungsanleitung sorgfältig durch, bevor Sie das Gerät verwenden.

Besuchen Sie www.kruegermatz.com Website für weitere Produkte und Zubehör.

Im Falle irgendwelcher Zweifel oder Fragen wenden Sie sich an unsere häufig gestellten Fragen.

Bitte beachten Sie: Untere Abbildungen und Beschreibungen in Bezug auf das Betriebssystem sind nur als Referenz, und können von der tatsächlichen Software auf Ihrem Gerät abweichen!

Deutsch

Android ist ein Markenzeichen von Google Inc.

Der Android-Roboter wird nach der von Google erstellten und bereitgestellten Arbeit reproduziert oder verändert und nach dem in der Creative Commons 3.0 Zuordnungs-Lizenz beschriebenen Begriffen verwendet.

"Hiermit erklärt die Firma LECHPOL ELECTRONICS Sp. z o.o. Sp.k. dass sich das Gerät KM1067 im Einklang mit den grundlegenden Anforderungen und anderen relevanten Bestimmungen der Richtlinie 2014/53/UE befindet. Konformitätserklärung zum Download auf www.lechpol.eu"



Deutsch
Korrekte Entsorgung dieses Produkts
(Elektromüll)



(Anzuwenden in den Ländern der Europäischen Union und anderen europäischen Ländern mit einem separaten Sammelsystem)

Die Kennzeichnung auf dem Produkt bzw. auf der dazugehörigen Literatur gibt an, dass es nach seiner Lebensdauer nicht zusammen mit dem normalen Haushaltsmüll entsorgt werden darf. Entsorgen Sie dieses Gerät bitte getrennt von anderen Abfällen, um der Umwelt bzw. der menschlichen Gesundheit nicht durch unkontrollierte Müllbeseitigung zu schaden. Recyceln Sie das Gerät, um die nachhaltige Wiederverwertung von stofflichen Ressourcen zu fördern. Private Nutzer sollten den Händler, bei dem das Produkt gekauft wurde, oder die zuständigen Behörden kontaktieren, um in Erfahrung zu bringen, wie sie das Gerät auf umweltfreundliche Weise recyceln können. Gewerbliche Nutzer sollten sich an Ihren Lieferanten wenden und die Bedingungen des Verkaufsvertrags konsultieren. Dieses Produkt darf nicht zusammen mit anderem Gewerbemüll entsorgt werden.

Hergestellt in China für LECHPOL ELECTRONICS Sp. z o.o. Sp.k., ul. Garwolińska 1, 08-400 Miętno.

Safety Instructions

Read the instruction manual carefully before first use and keep it for future reference.

1. Protect this product from moisture, humidity, water and any other liquid. Avoid using/storing it in extreme temperatures. Do not expose it to direct sunlight and sources of heat.
2. Avoid using/storing it in the strong magnetic environment.
3. Never use this device if the power adapter or the device itself is damaged.
4. Disconnect the device from the power supply if it is not going to be used for a long time.
5. Use only authorized accessories.
6. Prevent the device from falling on the ground or being strongly impacted.
7. This product is not a toy; keep it beyond children's reach.
8. Producer does not claim liability for any data loss, damage caused by inappropriate use and handling or any mechanical damage.
9. Do not attempt to repair/disassemble this device yourself. In case of damage, contact with an authorized service point for check-up/repair.
10. ALWAYS disconnect this device from power supply mains before cleaning. Clean this device with soft, slightly damp cloth. Do not use any abrasives or chemical agents to clean this product.
11. While using the earphone, if the volume is excessively high it may cause hearing damage. So please adjust the volume of the player to a moderate level and balance the time of using.
12. Do not disconnect the tablet suddenly when formatting or uploading and downloading, which can lead to program errors.
13. Do not use the tablet while driving or walking.
14. Producer does not claim liability to any damages caused by inappropriate upgrade performed by the user.

Keys and functions

1.	Power and lock key	7.	microSD card slot
2.	Volume control button	8.	Front camera
3.	Earphone jack	9.	Speaker
4.	Microphone	10.	Rear camera
5.	micro USB (charging)	11.	Flash
6.	micro SIM slot		

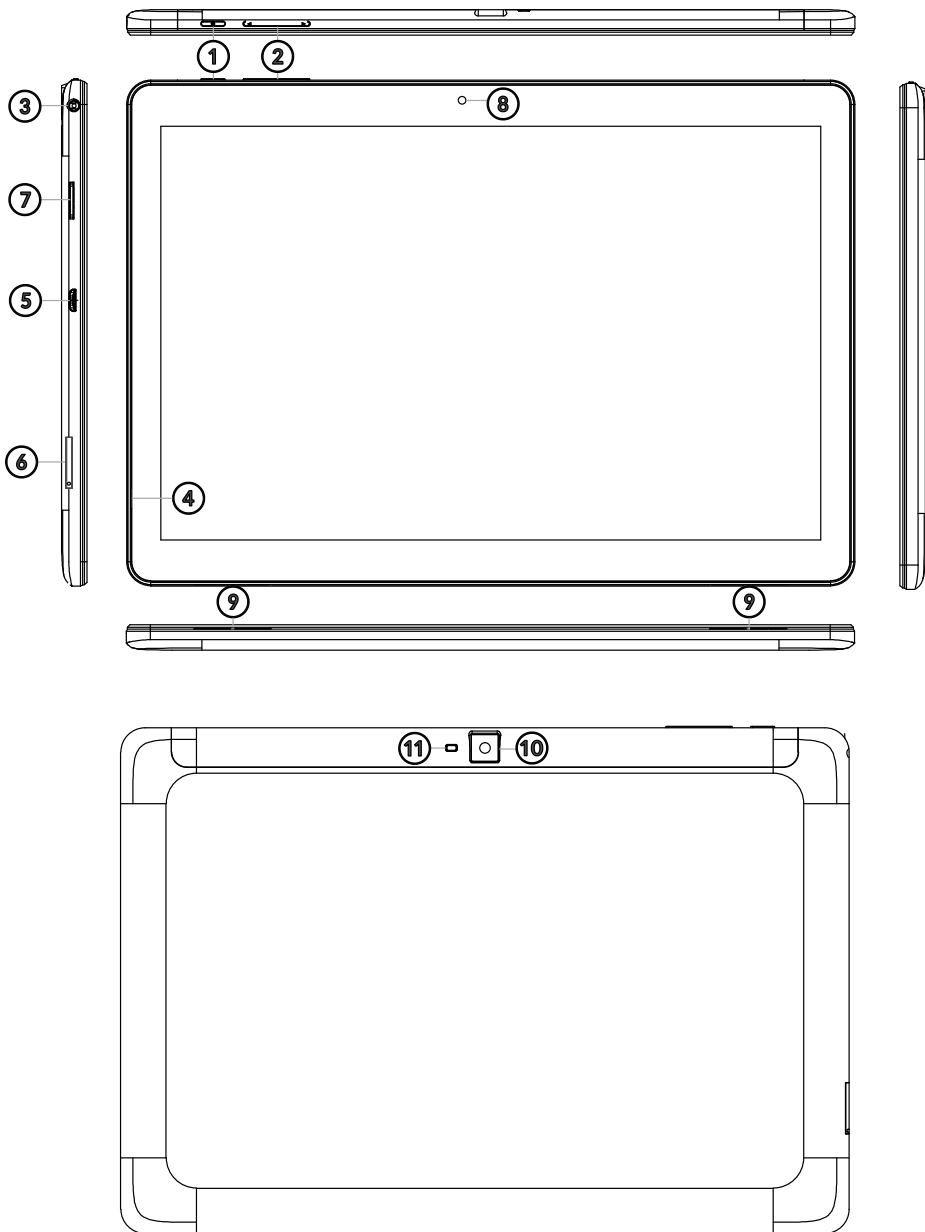

Getting started

Insert micro SIM card and microSD card into respective slots as indicated on the illustration.



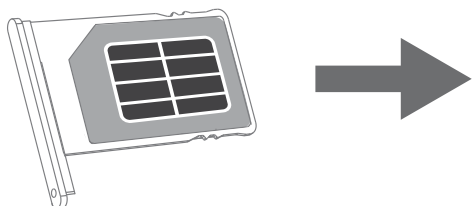

Note: to eject the card tray, insert card ejection tool and push lightly until the card tray pops up. Retrieve the card tray and place the micro SIM card as indicated.



Turn on

To switch on your tablet, press and hold the power key  and wait until it starts. The device will start with locked screen:

- Tap and drag the  icon upwards to unlock.
- Tap and drag the  icon to the left to open camera.
- Tap and drag the  icon to the right to open Google™ Now function.
- Touch the upper edge of the screen and drag downwards to open quick settings.

Turn off

To power off your tablet, press and hold the power key  until the pop-up window appears; tap "Power off" to power it off.

Lock/unlock the screen (sleep mode)

To save battery, you should put your tablet in sleep mode by turning off the LCD display. To do this, shortly press the power key . Press it again to wake up the screen.

Technical specification

System and main parameters	Operating system	Android™ 7.0 Nougat
	CPU	MTK MT8735, Quad-core, 64-bit
	GPU	Mali-720 MP2
	CPU frequency	1,3 GHz
	RAM	1 GB DDR3
	Internal memory	8 GB
Display	Touch panel	capacitive, multipoint touch
	Size	10,1"
	Dimension	1280x800 px; Ratio 16:10
	Panel	IPS
Multimedia	Camera	Front 2,0 Mpx; Back 5,0 Mpx, Flash
	Speaker	x2
	Microphone	x1
	G-sensor	yes

Connectivity	LTE	yes
	GPS	yes
	Wi-Fi	802.11 b/g/n
	4G modem	integrated
	Bluetooth	4.0
I/O ports	micro SIM card slot	x1
	microSD card slot	x1
	micro USB	x1 (2.0, OTG)
	Headphone jack	x1
Power supply	AC adapter	5 V; 2 A
	Battery capacity	7500 mAh

Learn more

For more information on this device visit: www.krugermatz.com.

Read owner's manual carefully before using your smartphone.

Visit www.krugermatz.com website for more products and accessories.

In case of any doubts or questions reach out to our Frequently Asked Questions section.

Please note: below illustrations and descriptions concerning operating system are for reference only, and may vary from actual software on your device!

Android is a trademark of Google Inc.

The Android robot is reproduced or modified from work created and shared by Google and used according to terms described in the Creative Commons 3.0 Attribution License.

"The LECHPOLELECTRONICS Sp. z o.o. Sp.k. company declares that product KM1067 is consistent with the essential requirements and other relevant provisions of directive 2014/53/UE. The proper declaration for download from www.lechpol.eu"



(Applicable in the European Union and other European countries with separate collection systems) This marking shown on the product or its literature, indicates that it should not be disposed with other household wastes at the end of its working life. To prevent possible harm to the environment or human health from uncontrolled waste disposal, please separate this from other types of wastes and recycle it responsibly to promote the sustainable reuse of material resources. Household users should contact either the retailer where they purchased this product, or their local government office, for details of where and how they can take this item for environmentally safe recycling. Business users should contact their supplier and check the terms and conditions of the purchase contract. This product should not be mixed with other commercial wastes for disposal.

Made in China for LECHPOL ELECTRONICS Sp. z o.o. Sp.k., ul. Garwolińska 1, 08-400 Miętne.

Kwestie bezpieczeństwa

Przed użyciem należy dokładnie zapoznać się z treścią instrukcji obsługi oraz zachować ją w celu późniejszego wykorzystania.

1. Urządzenie należy chronić przed wilgocią, wodą oraz innymi płynami. Nie należy używać ani przechowywać urządzenia w zbyt wysokich/zbyt niskich temperaturach. Urządzenie należy chronić przed bezpośrednim nasłonecznieniem oraz źródłami ciepła.
2. Urządzenie należy chronić przed silnymi polami magnetycznymi.
3. Zabrania się używać urządzenia, jeśli zasilacz lub urządzenie zostało uszkodzone.
4. Jeśli urządzenie nie jest używane przez dłuższy czas, należy odłączyć je od źródła zasilania.
5. Nie należy używać nieoryginalnych akcesoriów.
6. Urządzenie należy chronić przed upadkiem oraz silnym naciskiem.
7. Urządzenie nie jest zabawką, należy je przechowywać poza zasięgiem dzieci.
8. Producent nie ponosi odpowiedzialności za utratę danych, uszkodzenia mechaniczne ani uszkodzenia spowodowane niewłaściwym użytkowaniem/konserwacją.
9. Zabrania się własnoręcznej naprawy sprzętu. W wypadku uszkodzenia, należy skontaktować się z autoryzowanym punktem serwisowym w celu sprawdzenia/naprawy.
10. Należy zawsze odłączyć urządzenie od źródła zasilania przed czyszczeniem. Urządzenie należy czyścić jedynie za pomocą miękkiej, lekko wilgotnej ściereczki. Nie należy używać środków chemicznych ani detergentów do czyszczenia tego urządzenia.
11. Zbyt głośne słuchanie muzyki może doprowadzić do trwałych problemów ze słuchem lub jego utratę.
12. Nie należy wyłączać tabletu podczas formatowania oraz przesyłania / pobierania danych - może to doprowadzić do powstania błędów programowych.
13. Nie należy używać tabletu podczas prowadzenia pojazdów.
14. Producent nie ponosi odpowiedzialności za ewentualne szkody wynikłe wskutek nieprawidłowego przeprowadzenia aktualizacji systemu urządzenia przez użytkownika.

Opis produktu

1.	Przycisk zasilania	7.	Slot na kartę microSD
2.	Przycisk regulacji głośności	8.	Przednia kamera
3.	Gniazdo słuchawkowe	9.	Głośnik
4.	Mikrofon	10.	Tylna kamera
5.	Port micro USB (ładowanie)	11.	Flash
6.	Slot na kartę micro SIM		

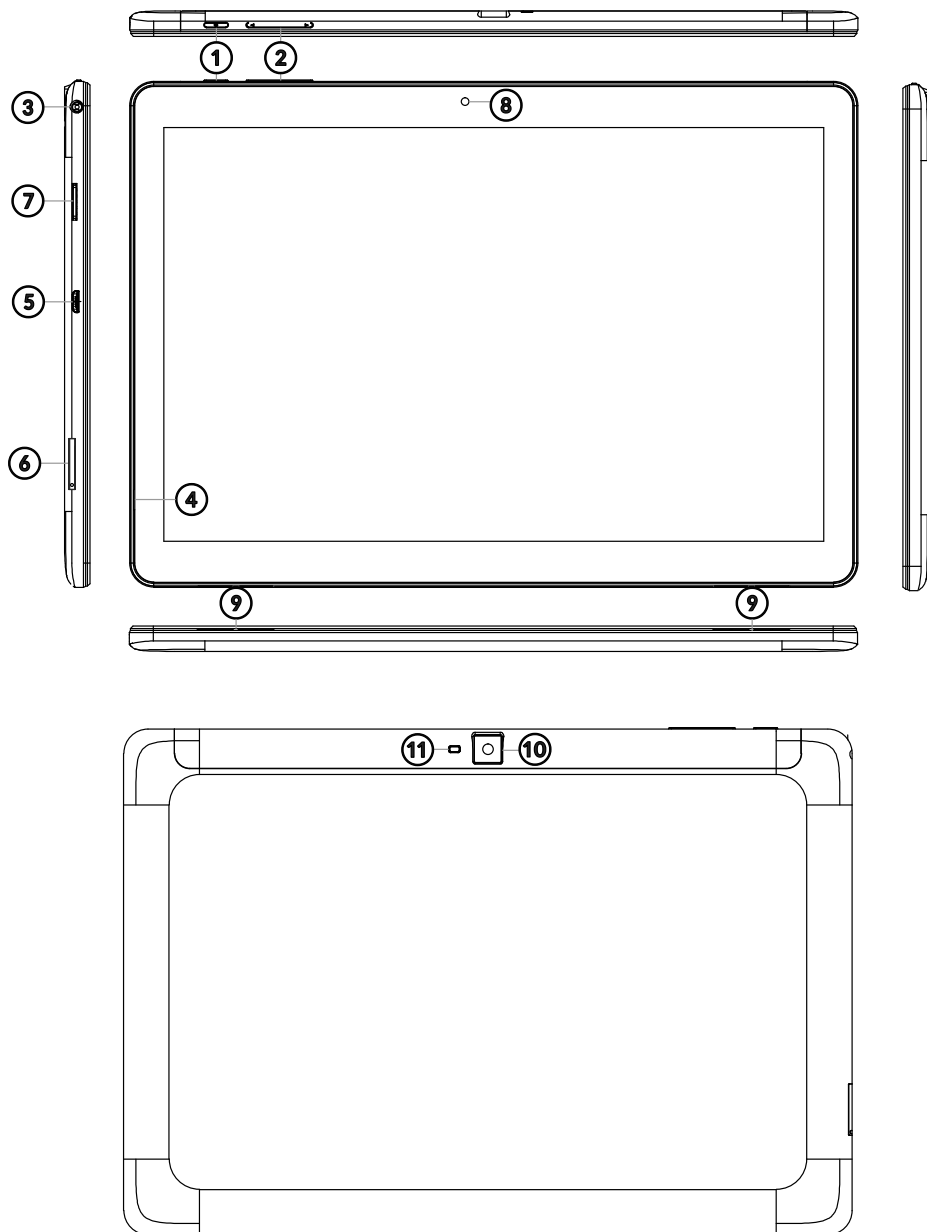

Pierwsze kroki

Umieść karty micro SIM oraz microSD w odpowiednich slotach (zgodnie z ilustracją poniżej).



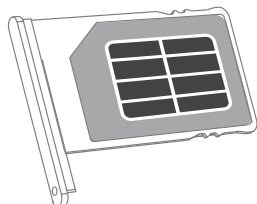

Uwaga: należy umieścić klucz do wysuwania tacki w otworze tacki kart i lekko go wcisnąć. Tacka wysunie się delikatnie. Należy ją wyciągnąć ze slotu i umieścić w niej kartę micro SIM zgodnie z ilustracją.



Włączenie

Aby uruchomić urządzenie, należy nacisnąć i przytrzymać przycisk **zasilania** . Urządzenie uruchomi się, a ekran będzie zablokowany.

- Aby odblokować ekran, należy nacisnąć ikonę  i przeciągnąć w górę.
- Aby włączyć Aparat, należy nacisnąć ikonę  i przeciągnąć w lewo.
- Aby uruchomić funkcję Google™ Now, należy nacisnąć ikonę  i przeciągnąć w prawo.
- Aby przejść w szybkie ustawienia, należy dotknąć górny brzeg ekranu i przeciągnąć w dół.

Wyłączenie

Aby wyłączyć urządzenie, należy nacisnąć i przytrzymać przycisk **zasilania** . Na ekranie ukaże się okno wyboru - naciśnięcie przycisku „Wyłącz” spowoduje wyłączenie urządzenia.

Odblokowanie / zablokowanie ekranu

Aby oszczędzać energię zaleca się wyłączać ekran, jeżeli urządzenie nie będzie używane przez dłuższą chwilę. Aby wyłączyć ekran, należy krótko nacisnąć przycisk **zasilania** .

Specyfikacja techniczna

System i główne parametry	System operacyjny	Android™ 7.0 Nougat
	CPU	MTK MT8735, Quad-core, 64-bit
	GPU	Mali-720 MP2
	Częstotliwość CPU	1,3 GHz
	RAM	1 GB DDR3
	Pamięć wewnętrzna	8 GB
Ekran	Panel dotykowy	pojemnościowy, wielopunktowy
	Przekątna	10,1"
	Rozdzielczość	1280x800 px; Ratio 16:10
	Matryca	IPS
Multimedia	Aparat	Przód 2,0 Mpx; Tył 5,0 Mpx; Flash
	Głośnik	x2
	Mikrofon	x1
	G-sensor	yes

Łączność	LTE	tak
	GPS	tak
	Wi-Fi	802.11 b/g/n
	Modem 4G	wbudowany
	Bluetooth	4.0
Porty	Slot na kartę micro SIM	x1
	Slot na kartę microSD	x1
	micro USB	x1 (2.0, OTG)
	Gniazdo słuchawkowe	x1
Zasilanie	Zasilacz	5 V; 2 A
	Pojemność baterii	7500 mAh

Więcej

Więcej informacji na temat tego urządzenia dostępne są na stronie: www.kruger-matz.com.

Przed użyciem należy dokładnie zapoznać się z treścią instrukcji obsługi.

Odwiedź stronę www.kruger-matz.com, aby poznać więcej produktów i akcesoriów.

W przypadku pytań lub wątpliwości zachęcamy do zapoznania się z Najczęściej Zadawanymi Pytaniami w zakładce Pomoc.

Uwaga: poniższe opisy dotyczące systemu operacyjnego mają jedynie charakter poglądowy i mogą różnić się od rzeczywistego oprogramowania znajdującego się na urządzeniu!

Android jest znakiem towarowym firmy Google Inc.

Robot Android jest skopiowany lub zmodyfikowany z wersji stworzonej i udostępnionej przez Google i używany zgodnie z warunkami opisanymi w licencji Uznania Autorstwa 3.0 Creative Commons.

„Niniejszym firma LECHPOL ELECTRONICS Sp. z o.o. Sp.k. oświadcza, że urządzenie KM1067 jest zgodne z zasadniczymi wymaganiami oraz innymi stosownymi postanowieniami dyrektywy 2014/53/UE. Właściwa deklaracja do pobrania na stronie www.lechpol.eu”

Polski



Poland
Prawidłowe usuwanie produktu
(zużyty sprzęt elektryczny i elektroniczny)



Oznaczenie umieszczone na produkcie lub w odnoszących się do niego tekstach wskazuje, że po upływie okresu użytkowania nie należy usuwać z innymi odpadami pochodzącymi z gospodarstw domowych. Aby uniknąć szkodliwego wpływu na środowisko naturalne i zdrowie ludzi wskutek niekontrolowanego usuwania odpadów, prosimy o oddzielenie produktu od innego typu odpadów oraz odpowiedzialny recykling w celu promowania ponownego użycia zasobów materialnych jako stałej praktyki. W celu uzyskania informacji na temat miejsca i sposobu bezpiecznego dla środowiska recyklingu tego produktu użytkownicy w gospodarstwach domowych powinni skontaktować się z punktem sprzedaży detalicznej, w którym dokonali zakupu produktu, lub z organem władz lokalnych. Użytkownicy w firmach powinni skontaktować się ze swoim dostawcą i sprawdzić warunki umowy zakupu. Produktu nie należy usuwać razem z innymi odpadami komercyjnymi.

Wyprodukowano w CHRL dla LECHPOL ELECTRONICS Sp. z o.o. Sp.k., ul. Garwolińska 1, 08-400 Miętno.

Instructiuni privind siguranta

Cititi cu atentie instructiunile de utilizare si pastrati-le pentru consultari ulterioare.

1. Feriti produsul de umezeala, apa sau oricare alte lichide. Evitati pastrarea sau utilizarea produsului in locuri cu temperaturi extreme. Nu expuneti produsul in lumina directa a soarelui sau la alte surse de caldura.
2. Evitati utilizarea tabletei in medii cu camp magnetic sau electrostatic puternic.
3. Nu utilizati produsul daca adaptorul de alimentare este defect.
4. Deconectati produsul de la alimentare daca nu-l utilizati o perioada de timp indelungata.
5. Utilizati doar accesoriile recomandate de catre producator.
6. Feriti produsul de socuri mecanice – nu-l scapati pe jos si nu-l loviti.
7. Acest produs nu este o jucarie. Nu lasati la indemana copiilor.
8. Producatorul nu poate fi tras la raspundere pentru pierderea datelor cauzate de o utilizare necorespunzatoare sau de o defectiune mecanica a produsului.
9. Nu incercati sa reparati singuri produsul. In caz de defectiune, apelati la un service autorizat.
10. DECONNECTATI intotdeauna produsul de la alimentare inainte de curatare. Curatati produsul cu un material textil moale, usor umezit. Nu utilizati materiale abrazive sau agenti chimici de curatare.
11. In timp ce utilizati castile, volumul excesiv de ridicat, poate cauza deteriorarea auzului. Deci, va rugam reglati volumul aparatului la un nivel moderat si reduceti timpul de utilizare al castilor.
12. Nu deconectati tableta brusc atunci cand formatati, incarcati si descarcati programe, deoarece acest lucru poate duce la erori de program.
13. Nu folositi tableta in timp ce conduceti autoturismul sau va plimbati.
14. Producătorul nu va fi răspunzător pentru daunele cauzate de procedura necorespunzatoare de actualizare efectuată de către utilizator.

Taste si Functii

1.	Tasta pornire si blocare	7.	Slot card microSD
2.	Buton control volum	8.	Camera fata
3.	Mufa pentru casti	9.	Difuzor
4.	Microfon	10.	Camera spate
5.	micro USB (încărcare)	11.	Flash
6.	Slot micro SIM		

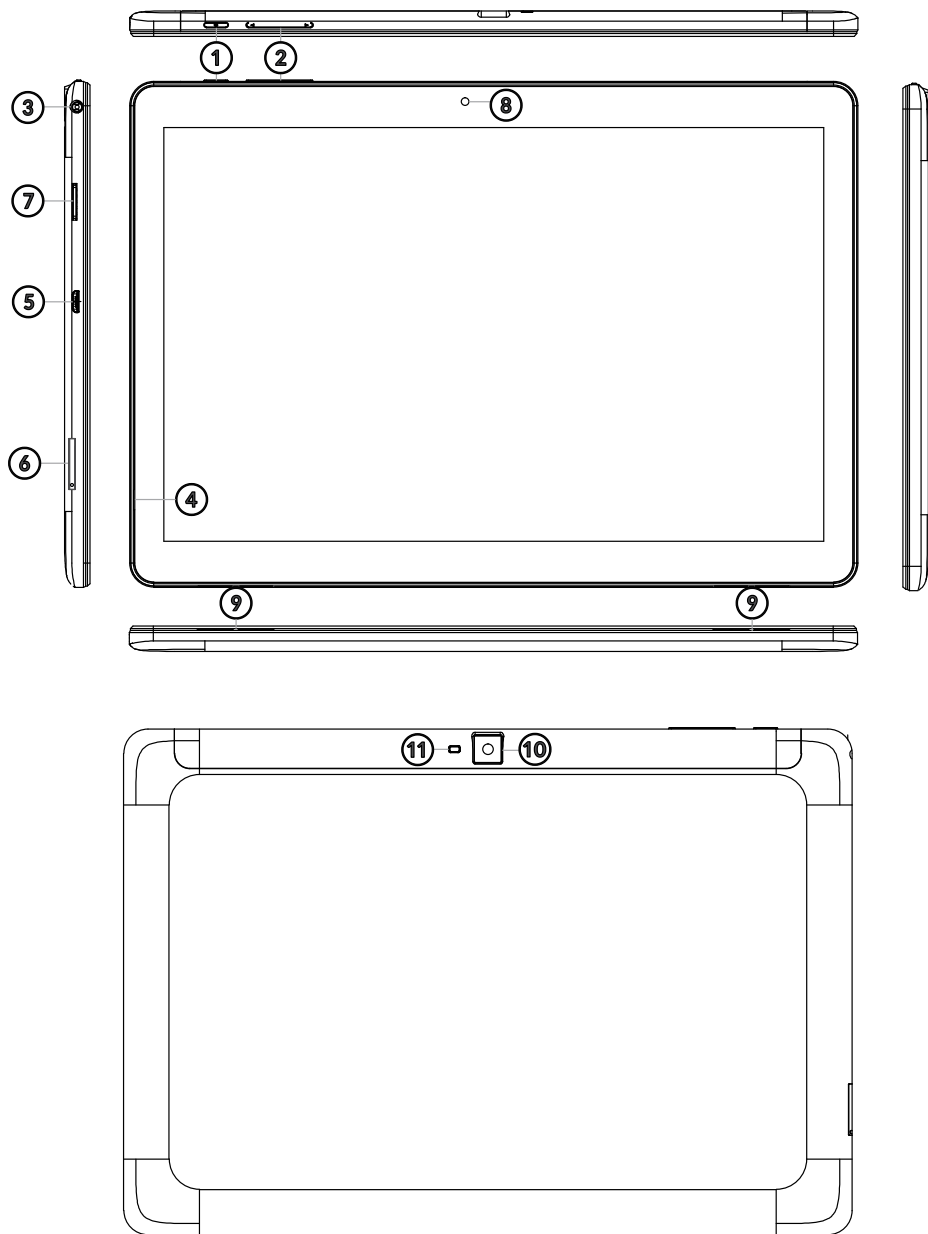

Notiuni de baza

Introduceti cardurile micro SIM si microSD in sloturile corespunzatoare asa cum se arata in figura



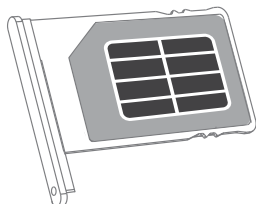

NOTA: Pentru a indeparta/scoate suportul carteii introduceti instrumentul pentru extragerea cartei in orificiul de langa suport iar suportul va iesi in afara. Introduceti cardul microSIM in pozitia corespunzatoare.



Pornire

Pentru a porni tableta, apăsați și țineți apăsat butonul de pornire  și așteptați până când aceasta porneste. Dispozitivul porneste și afișează un ecran blocat:

- atingeți și glisați în sus iconița  pentru a debloca tableta.
- atingeți și glisați la stânga iconița  pentru a porni camera.
- atingeți și glisați la dreapta iconița  pentru a afișa Google™ Now.
- atingeți partea de sus a ecranului și trageți în jos pentru a deschide setările rapide.

Oprire

Pentru a opri tableta, apăsați și țineți apăsat butonul de pornire  până când apare o fereastră nouă; atingeți pe "Power off" pentru a opri tableta.

Blocare/deblocare ecran (mod sleep)

Pentru a economisi energie, puteți să puneți tableta pe modul sleep prin oprirea ecranului. Pentru aceasta, apăsați scurt butonul de pornire . Apăsați din nou pentru a porni ecranul.

Specificatii

Parametrii principali sistem	Sistem de operare	Android™ 7.0 Nougat
	CPU	MTK MT8735, Quad-core, 64-bit
	GPU	Mali-720 MP2
	Frecvența CPU	1,3 GHz
	RAM	1 GB DDR3
	Memorie internă	8 GB
Afișaj	Ecran tactil	capacitiv, multi-touch
	Marime	10,1"
	Dimensiune	1280x800 px, raport 16:10
	Panel	IPS
Multimedia	Camera	fata 2,0 Mpx; spate 5,0 Mpx, Flash
	Difuzor	x 2
	Microfon	x 1
	Senzor G	Da

Comunicatie	LTE	Da
	GPS	Da
	Wi-Fi	802.11 b/g/n
	Modem 4G	integrat
	Bluetooth	4.0
Porturi I/O	Slot card micro SIM	x1
	Slot card microSD	x1
	micro USB	x1 (2.0, OTG)
	Mufa casti	x1
Alimentare	Adaptor AC	5 V / 2 A
	Capacitate baterie	7500 mAh

Află mai multe

Pentru mai multe informații despre acest dispozitiv vizitați: www.krugermatz.com.

Citiți manualul de utilizare cu atenție înainte de a utiliza dispozitivul.

Vizitați site-ul web www.krugermatz.com pentru mai multe produse și accesorii.

În cazul în care aveți întrebări va rugăm să vă adresați secțiunii Întrebări frecvente.

Vă rugăm să rețineți: ilustrația de mai jos și descrierea referitoare la sistemul de operare este doar ca referință, și poate varia de software-ul real de pe dispozitiv!

Android este o marcă înregistrată a Google Inc.

Robotul Android este reprodus sau modificat de la locul de muncă creat și distribuit de Google și utilizat în conformitate cu termenii descriși în Licența de atribuire creativa Commons 3.0.

„Compania Lechpol Electronics declară că produsul KM1067 este în conformitate cu cerințele esențiale și alte prevederi relevante ale Directivei 2014/53/UE. Declarația pentru descărcare este postată pe site-ul www.lechpol.eu”



Romania
Reciclarea corectă a acestui produs
(reziduuri provenind din aparatură electrică și electronică)



Marcajele de pe acest produs sau menționate în instrucțiunile sale de folosire indică faptul că produsul nu trebuie aruncat împreună cu alte reziduuri din gospodărie atunci când nu mai este în stare de funcționare. Pentru a preveni posibile efecte daunătoare asupra mediului înconjurător sau a sănătății oamenilor datorate evacuarii necontrolate a reziduurilor, vă rugăm să separați acest produs de alte tipuri de reziduuri și să-l reciclați în mod responsabil pentru a promova refolosirea resurselor materiale. Utilizatorii casnici sunt rugați să ia legătura fie cu distribuitorul de la care au achiziționat acest produs, fie cu autoritățile locale, pentru a primi informații cu privire la locul și modul în care pot depozita acest produs în vederea reciclării sale ecologice. Utilizatorii instituționali sunt rugați să ia legătura cu furnizorul și să verifice condițiile stipulate în contractul de vânzare. Acest produs nu trebuie amestecat cu alte reziduuri de natură comercială.

Distribuit de Lechpol Electronic SRL, Republicii nr. 5, Resita, CS, ROMANIA.

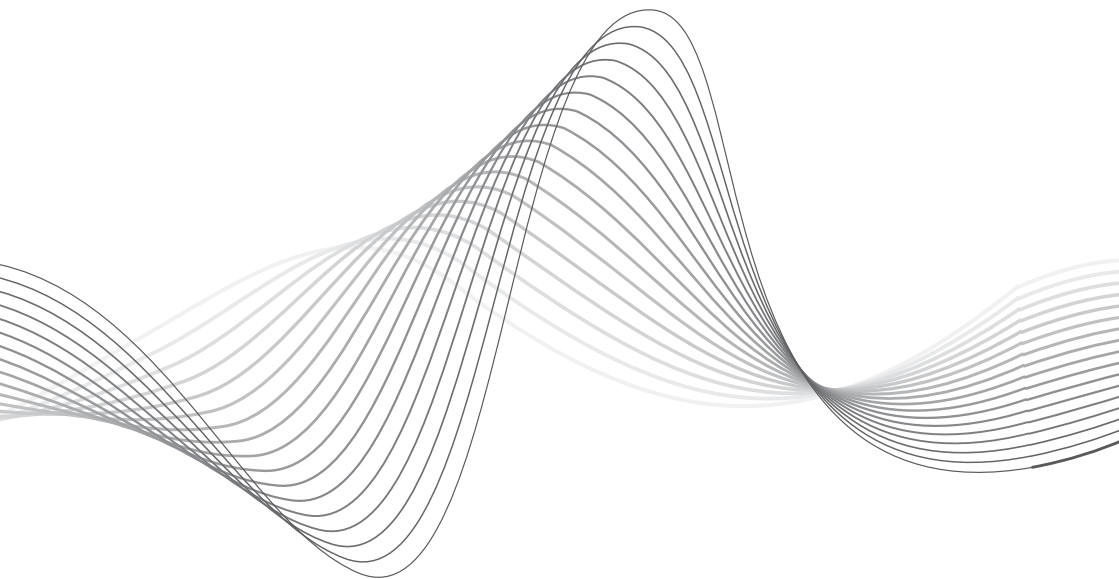

www.krugermatz.com

Krüger&Matz is a registered trademark