



# Getting Started

*LBP613Cdw*  
*LBP611Cn*



*Quick Setup*

*NEXT PAGE*



*Quick Operation*

*P.129*

Please read "Important Safety Instructions" before operating this product.  
After you finish reading this guide, store it in a safe place for future reference.  
The information in this document is subject to change without notice.



You can access [canon.com/oip-manual](http://canon.com/oip-manual)  
to read the User's Guide that describes all functions of this machine.

## Quick Setup

### Getting Started

Please read "Important Safety Instructions" before operating this product.

➔ P.134

After you finish reading this guide, store it in a safe place for future reference.

The information in this document is subject to change without notice.

### Mise en route

Prenez connaissance des "Consignes de sécurité importantes" avant toute utilisation de ce produit.

➔ P.142

Après en avoir pris connaissance, conservez ce guide dans un endroit sûr en vue de consultations ultérieures.

Les informations contenues dans ce document peuvent être modifiées sans avis préalable.

### Erste Schritte

Lesen Sie vor der Inbetriebnahme dieses Produkts den Abschnitt "Wichtige Sicherheitsvorschriften".

➔ S.150

Nachdem Sie diese Anleitung gelesen haben, bewahren Sie sie zum späteren Nachschlagen an einem sicheren Platz auf.

Die Angaben in diesem Dokument können ohne vorherige Ankündigung geändert werden.

### Introduzione

Prima di utilizzare il prodotto, leggere la sezione "Importanti istruzioni per la sicurezza".

➔ pag.158

Dopo aver letto la presente guida introduttiva, conservarla in un luogo sicuro per future consultazioni.

Le informazioni contenute in questo documento sono soggette a modifiche senza preavviso.

### Introducción

Lea las "Instrucciones de seguridad importantes" antes de usar este producto.

➔ pág.166

Cuando termine de leer esta guía, guárdela en un lugar seguro para futuras consultas.

La información de este documento puede ser modificada sin previo aviso.

### Abans de començar

Llegiu les "Instruccions importants de seguretat" abans de fer servir aquest producte.

➔ pàg.174

En acabar de llegir aquesta guia, deseu-la en un lloc segur per poder consultar-la en el futur.

La informació d'aquest document pot patir canvis sense cap avis.

### Lehen urratsak

Irakurri mesedez "Segurtasun-argibide garrantzitsuak" produktu hau erabili baino lehen.

➔ 182. or.

Gidaliburu hau irakurtzen amaitu ondoren, gorde toki seguruan behar duzunean eskura izateko.

Dokumentu honetako informazioa abisatu gabe alda daiteke.

### Introdução

Leia "Instruções de segurança importantes" antes de operar este produto.

➔ pág.190

Depois de ler este guia, guarde-o em um local seguro para referência futura.

As informações contidas neste documento estão sujeitas a alterações sem aviso prévio.

### Πρώτα βήματα

Διαβάστε τις «Σημαντικές οδηγίες ασφαλείας» προτού χρησιμοποιήσετε το παρόν προϊόν.

➔ σελ.198

Αφού διαβάσετε τον παρόντα οδηγό, φυλάξτε τον σε ένα ασφαλές μέρος για μελλοντική αναφορά.

Οι πληροφορίες σε αυτό το έγγραφο υπόκεινται σε αλλαγές χωρίς προειδοποίηση.

### Sådan kommer du i gang

Før du bruger dette produkt, skal du læse "Vigtige sikkerhedsanvisninger".

➔ S.206

Når du er færdig med at læse denne vejledning, skal du gemme den et sikkert sted til fremtidig reference.

Informationerne i dette dokument kan ændres uden varsel.

### Aan de slag

Lees de "Belangrijke veiligheidsinstructies" voordat u het apparaat gebruikt.

➔ pag.214

Berg deze handleiding na het lezen op een veilige plaats op zodat u haar later nog kunt raadplegen.

De informatie in dit document kan zonder voorafgaande kennisgeving worden gewijzigd.

### Komme i gang

Les "Viktige sikkerhedsinstruksjoner" før du tar dette produktet i bruk.

➔ S.222

Etter at du har lest denne brukerveiledningen, anbefaler vi at du oppbevarer den på et sikkert sted slik at du kan slå opp i den senere.

Det tas forbehold om at informasjonen i dette dokumentet kan endres uten forvarsel.

### Komma igång

Läs noggrant igenom "Viktiga säkerhetsanvisningar" innan du använder produkten.

➔ s.230

Spara sedan handboken som framtida referens.

Informationen i detta dokument kan ändras utan föregående meddelande.

### Aloittaminen

Lue kohta Tärkeitä turvallisuusohjeita ennen tuotteen käyttämistä.

➔ s.238

Säilytä tämä opas huolellisesti myöhempää käyttöä varten.

Tämän asiakirjan tietoja voidaan muuttaa ilman erillistä ilmoitusta.

### Начало работы

Прежде чем приступить к работе с этим изделием, прочитайте «Важные указания по технике безопасности».

➔ стр.246

Прочитав данное руководство, храните его в надежном месте для дальнейшего использования в качестве справочника.

Информация в настоящем документе может быть изменена без уведомления.

### Початок роботи

Прочитайте розділ «Важливі інструкції з техніки безпеки» перед початком роботи з виробом.

➔ стор.254

Прочитавши цей посібник, зберігайте його в зручному та надійному місці для подальшого звертання до нього.

Інформація у цьому документі може змінюватися без попереднього повідомлення.

### Darba sāksana

Pirms šī produkta lietošanas, lūdzu, izlasiet sadaļu "Svarīgi drošības norādījumi".

➔ 262. lpp.

Pēc šīs rokasgrāmatas izlasīšanas noglabājiet to drošā vietā turpmāki uzziņai.

Informācija šajā dokumentā var tikt mainīta bez brīdinājuma.

### Parengimas darbu

Prieš pradėdami naudoti šį produktą, perskaitykite skyrių „Svarbūs saugos nurodymai“.

➔ psl.270

Perskaity šias instrukcijas, laikykite jas saugioje vietoje, kad galėtumėte jomis pasinaudoti kitą kartą.

Informacija šiame dokumente gali būti keičiama be įspėjimo.

### Alustamine

Enne toote kasutamist lugege jaotist „Olulised ohutusnõuded“.

➔ lk 278

Pärast juhendi läbilugemist pange see kindlasse kohta hoiule, sest seda võib tulevikus vaja minna.

Antud dokumendi informatsiooni võib ilma etteteatamata muuta.

### Pierwsze kroki

Przed użyciem tego produktu przeczytaj rozdział „Ważne instrukcje dotyczące bezpieczeństwa“.

➔ str.286

Po przeczytaniu tego podręcznika przechowuj go w bezpiecznym miejscu, aby móc w przyszłości z niego skorzystać.

Informacje zawarte w niniejszym dokumencie mogą ulec zmianie bez uprzedzenia.

### Začínáme

Než začnete tento produkt používat, přečtěte si „Důležité bezpečnostní pokyny“.

➔ str.294

Po přečtení si tuto příručku uložte na bezpečném místě pro budoucí potřeby.

Informace obsažené v tomto dokumentu podléhají změnám bez předchozího upozornění.

### Začíname

Pred prevádzkovaním tohto výrobku si prečítajte „Dôležité bezpečnostné pokyny“.

➔ str.302

Po prečítaní tejto príručky ju uschovajte na bezpečnom mieste, aby ste ju mali v budúcnosti k dispozícii.

Informácie v tomto dokumente sa môžu kedykoľvek zmeniť bez predchádzajúceho upozornenia.

### Uvod

Prosimo, preberite »Pomembni varnostni napotki« pred uporabo tega izdelka.

➔ str.310

Ko navodila preberete, jih shranite na varno mesto za poznejšo uporabo.

Informacije v tem dokumentu lahko spremenimo brez predhodnega obvestila.

### Početak rada

Molimo pročítajte „Važne sigurnosne upute“ prije uporabe ovog proizvoda.

➔ P.318

Nakon što ste pročitali ovaj priručnik, spremite ga na sigurno za kasniju uporabu.

Informacije u ovom dokumentu podliježu izmjenama bez prethodne obavijesti.



**Kezdeti lépések**

A termék működtetése előtt kérjük, olvassa el a „Fontos biztonsági előírások” című fejezetet.  
 ➔ 326 oldal

Elovasását követően tárolja az útmutatót biztonságos helyen, mert a későbbiekben is szükségére lehet rá.

A dokumentumban szereplő információk tartalma előzetes figyelmeztetés nélkül megváltozhat.

**Introducere**

Vă rugăm să citiți „Instrucțiunile importante de siguranță” înainte de a utiliza acest produs.  
 ➔ P.334

După ce terminați de citit acest ghid, păstrați-l într-un loc sigur pentru a-l putea consulta ulterior.

Informațiile din prezentul document pot fi modificate fără notificare prealabilă.

**Начално запознаване**

Моля, прочетете „Важни инструкции за безопасност”, преди да работите с този продукт.  
 ➔ Стр.342

След като прочетете това ръководство, го запазете на безопасно място за бъдещи справки.

Информацията в този документ подлежи на промяна без предварително предупреждение.

**Başlangıç**

Bu ürünü çalıştırmadan önce lütfen “Önemli Güvenlik Talimatları”ni okuyun.

➔ Syf.350

Bu kılavuzu okumayı bitirdikten sonra ileride başvurmak amacıyla güvenli bir yerde saklayın.

Bu belgede bulunan bilgiler önceden bildirilmeksizin değiştirilebilir.

**بدء الاستخدام**

يرجى قراءة “تعليمات السلامة المهمة” قبل تشغيل هذا المنتج.  
 ➔ صفحة ٣٥٨

وبعد الانتهاء من قراءة هذا الدليل، احفظه في مكان آمن للرجوع إليه مستقبلاً.  
 المعلومات الواردة في هذه الوثيقة عرضة للتغيير دون إشعار مسبق.

**شروع به کار**

قبل از راهاندازی این دستگاه، لطفاً “دستورالعمل‌های مهم ایمنی” را به دقت مطالعه کنید.  
 ➔ صفحه ٣٥٦

بعد از خواندن این کتابچه راهنما، آن را برای مراجعات بعدی در محلی امن نگه دارید.  
 اطلاعات موجود در این دفترچه راهنما می تواند بدون آگاهی قبلی تغییر کند.

**תחילת העבודה**

קרא את “הוראות בטיחות חשובות” לפני הפעלת מוצר זה.

➔ בעמוד 374

לאחר שתסיים לקרוא מדריך זה, אחסן אותו במקום בטוח לשימוש עתידי.  
 המידע שמופיע במסמך זה נתון לשינוי ללא כל הודעה מראש.



You can access [canon.com/oip-manual](http://canon.com/oip-manual) to read the User's Guide that describes all functions of this machine.

Le guide de l'utilisateur, qui décrit toutes les fonctions de cet appareil se trouve sur [canon.com/oip-manual](http://canon.com/oip-manual).

Sie können auf die Website [canon.com/oip-manual](http://canon.com/oip-manual) zugreifen, um das Anwenderhandbuch zu lesen, das alle Funktionen dieses Geräts beschreibt.  
 Per una descrizione di tutte le funzioni della macchina, consultare la Guida per l'utente disponibile sul sito [canon.com/oip-manual](http://canon.com/oip-manual).

Puede acceder a [canon.com/oip-manual](http://canon.com/oip-manual) para leer la Guía de usuario donde se describen todas las funciones de este equipo.

Podem accedir a [canon.com/oip-manual](http://canon.com/oip-manual) per llegir la Guia de l'usuari, que explica totes les funcions d'aquest equip.

Makina honen funtzio guztiak deskribatzen dituen Erabiltzailearen gidaliburua [canon.com/oip-manual](http://canon.com/oip-manual) web gunean eskura dezakezu.

Você pode acessar [canon.com/oip-manual](http://canon.com/oip-manual) para ler o Guia do usuário que descreve todas as funções desta máquina.

Μπορείτε να επισκεφθείτε τη διεύθυνση [canon.com/oip-manual](http://canon.com/oip-manual) για να διαβάσετε τον Οδηγό χρήστη που περιγράφει όλες τις λειτουργίες του παρόντος μηχανήματος.

Du kan oprette adgang til [canon.com/oip-manual](http://canon.com/oip-manual) for at læse den brugervejledning, der beskriver alle denne maskines funktioner.

Op [canon.com/oip-manual](http://canon.com/oip-manual) kunt u de gebruikershandleiding lezen met alle functies van dit apparaat.

Du kan gå til [canon.com/oip-manual](http://canon.com/oip-manual) hvis du vil lese bruksanvisningen som beskriver alle funksjonene for denne maskinen.

På adressen [canon.com/oip-manual](http://canon.com/oip-manual) kan du läsa användarhandboken som beskriver alla funktioner i den här enheten.

Osoitteessa [canon.com/oip-manual](http://canon.com/oip-manual) voit lukea Käyttöoppaan, jossa kuvataan kaikki laitteen toiminnot.

Для того чтобы прочитать Руководство пользователя, в котором содержится описание всех функций аппарата, посетите веб-сайт [canon.com/oip-manual](http://canon.com/oip-manual).

На веб-сайте [canon.com/oip-manual](http://canon.com/oip-manual) ви можете ознайомитися з Посібником користувача, у якому описано всі функції цього апарата.

Jūs varat piekļūt vietnei [canon.com/oip-manual](http://canon.com/oip-manual), kurā pieejama “Lietotāja rokasgrāmata” — tajā ir aprakstītas visas šīs ierīces funkcijas.

Norėdami perskaityti šią vartotojo instrukciją, kurioje aprašytos visos įrenginio funkcijos, apsilankykite [canon.com/oip-manual](http://canon.com/oip-manual).

Seadme kõiki funktsioone kirjeldav kasutusjuhend on saadaval lehel [canon.com/oip-manual](http://canon.com/oip-manual).

Pod adresem [canon.com/oip-manual](http://canon.com/oip-manual) można uzyskać dostęp do Podręcznika użytkownika opisującego wszystkie funkcje tego urządzenia.

Můžete si otevřít [canon.com/oip-manual](http://canon.com/oip-manual), kde si lze přečíst Uživatelskou příručku, která popisuje všechny funkce tohoto zařízení.

Na stránce [canon.com/oip-manual](http://canon.com/oip-manual) nájdeťte dokument Používateľská príručka, ktorá opisuje všetky funkcie tohto zariadenia.

Navodila za uporabo, ki opisujejo vse funkcije te naprave, so dostopna na [canon.com/oip-manual](http://canon.com/oip-manual).

Možete pristupiti stranici [canon.com/oip-manual](http://canon.com/oip-manual) kako biste pročitali Korisnički priručnik u kojem su opisane sve funkcije ovog uređaja.

A készülék valamennyi funkcióját ismertető Felhasználói kézikönyvet a [canon.com/oip-manual](http://canon.com/oip-manual) oldalon olvashatja el.

Puteti accessa [canon.com/oip-manual](http://canon.com/oip-manual) pentru a citi ghidul utilizatorului care descrie toate funcțiile acestui aparat.

Можете да посетите [canon.com/oip-manual](http://canon.com/oip-manual), за да прочетете ръководството на потребителя, описващо всички функции на тази машина.

Bu makinenin tüm işlevlerini açıklayan Kullanıcı Kılavuzunu okumak için [canon.com/oip-manual](http://canon.com/oip-manual) adresine gidebilirsiniz.

يمكنك الوصول إلى

[canon.com/oip-manual](http://canon.com/oip-manual) لقراءة دليل المستخدم الذي يوضح جميع وظائف هذه الطابعة.

برای مطالعه کتابچه راهنمای کاربر، که کلیه کارکردهای این دستگاه را شرح می‌دهد، می‌توانید به نشانی [canon.com/oip-manual](http://canon.com/oip-manual) مراجعه کنید.

ניתן להיכנס לכתובת

[canon.com/oip-manual](http://canon.com/oip-manual) לקבלת המדריך למשתמש שמתאר את כל הפונקציות של מכשיר זה.

# Installation of the Machine



## Items Included with the Machine

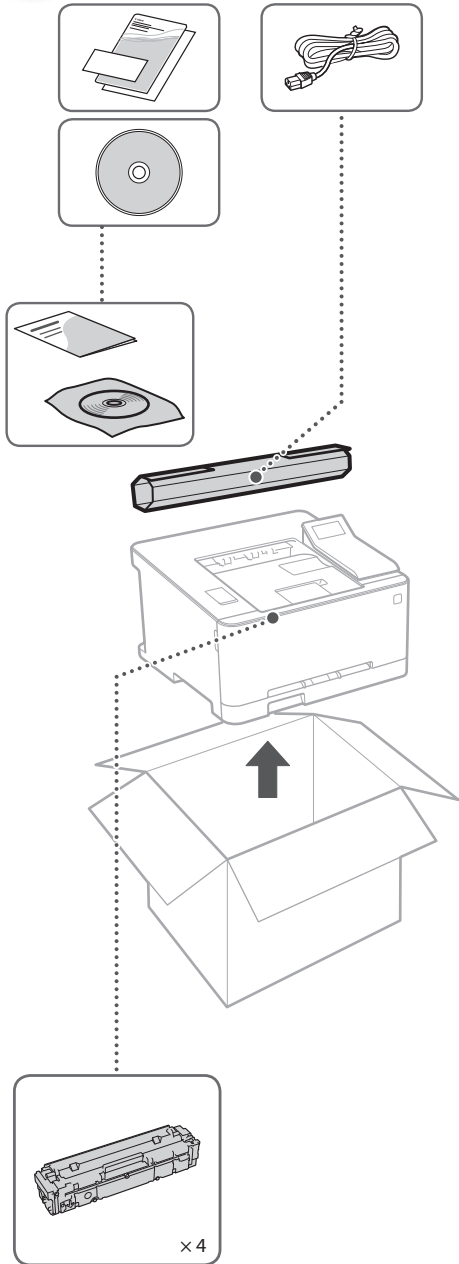

Starter toner cartridges are included.



## Installing the Machine

### Before starting the installation

- Remove all of the tape.
- Do not remove the cap that covers the USB port.

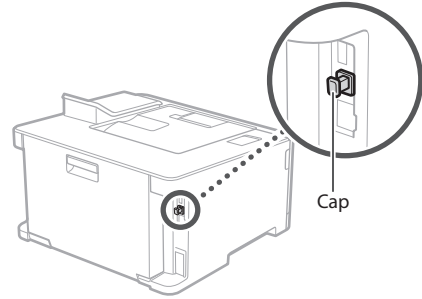

### Installation Requirements

Provide a space of 100 mm or more around the machine.

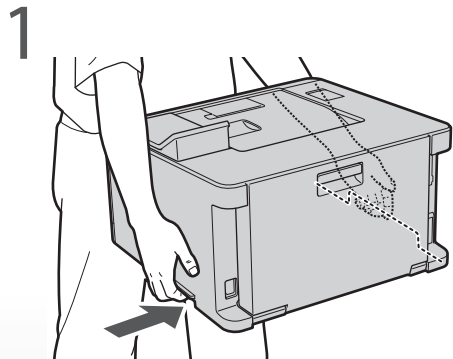
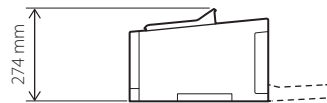
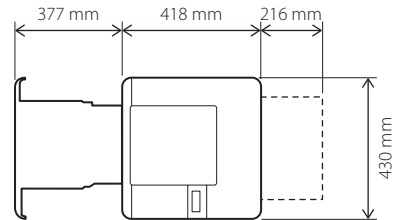

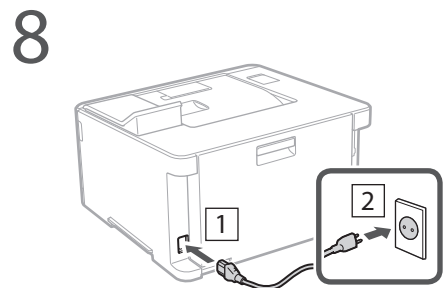
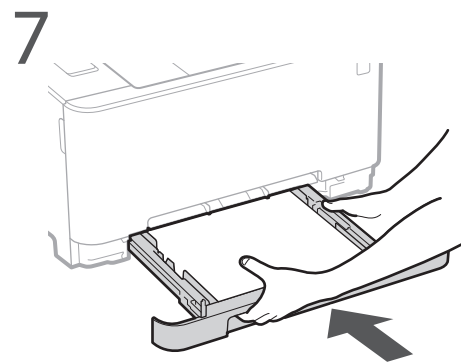
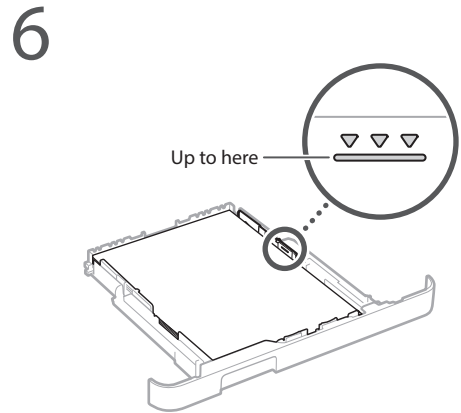
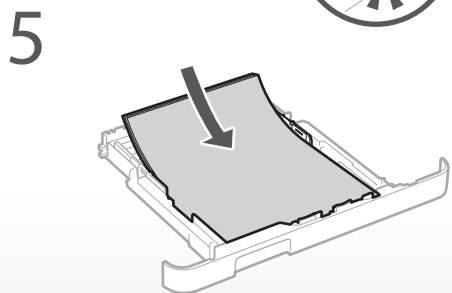
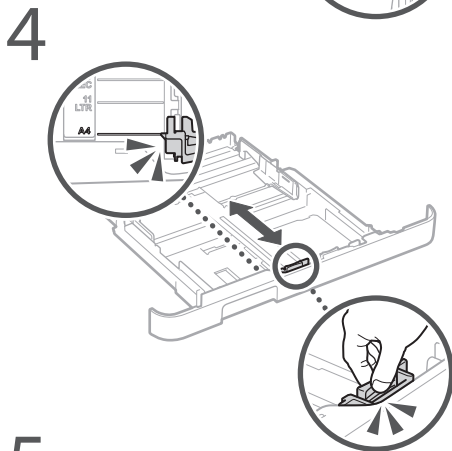
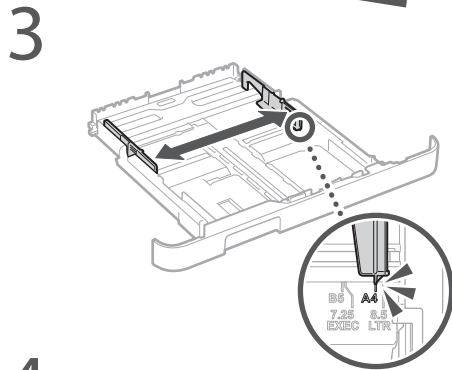
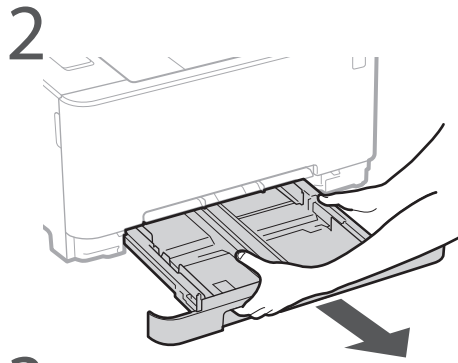

Next, proceed to configure the machine.

# Configuring the Machine

Configure the settings in the following order.

## Configuring the Initial Settings of the Machine

### NOTE

Parts and functions of the operation panel

➔ "Start the Operation from the Operation Panel" on P.130

1.

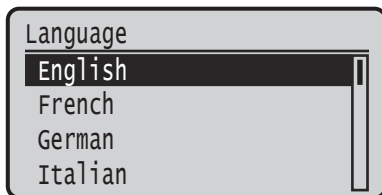
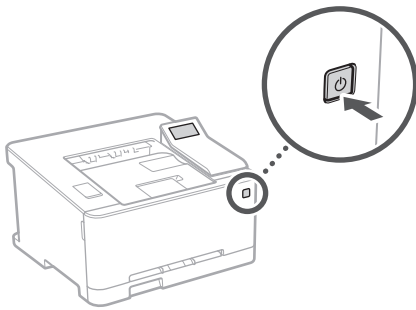

- Configure the initial settings, according to the screen.

2. Set the language and country/region.

3. Set the time zone and current date/time.

4. Configure the settings to prevent unauthorized access.

- For the purpose of confirmation, enter the same PIN twice.

## Configuring the Method of Connecting to a Computer

### Before starting the configuration

- Wireless LAN cannot be used depending on the model of the machine.
- The machine cannot be connected to both wired and wireless LANs at the same time.
- If the machine is connected to an unsecured network, your personal information might be leaked to a third party. Please be aware and careful of this.
- The machine does not come with a router. Please have one ready, if necessary.
- Even in an environment without wireless LAN router, you can use Access Point Mode to make a wireless connection to the machine directly from your mobile device (Direct Connection).

➔ User's Guide

### Specifying the connection method

Use wireless LAN to connect to network?  
(Can config. later.)

Yes

No

- To connect via wireless LAN : <Yes>
- To connect via wired LAN or USB : <No>

### To connect via wireless LAN

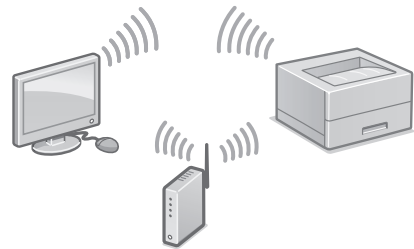

1. Make sure that the computer is connected to a router properly.

2. Check the network settings on the computer.



For details

➔ "Setting Up Using the Setup Guide" in the User's Guide

3. Take note of the SSID and network key.
  - Check the label on the router. ➔ User's Guide
  - The setting operation is easier if the router is provided with a WPS mark. ➔ User's Guide
4. Set the access point and network key according to the screen below.

For more information, refer to the manual.

OK

1. Select <OK>.
2. Select <SSID Settings>.
3. Select <Select Access Point>.
4. Select the access point (SSID).
5. Enter a WEP key (network key), and Select <Apply>.
6. Select <Yes>.
  - The IP address will be automatically configured in a few minutes.
  - "Connected." is displayed.
5. Install the driver and software.
  - ➔ "Installing the software" on P.8

**Now you are finished with the configuration of the initial settings.**

### To connect via wired LAN

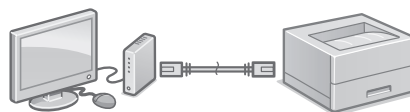

The machine does not come with a LAN cable. Please have one ready, if necessary.

1. Make sure that the computer is connected to a router properly.
2. Check the network settings on the computer.
3. Connect the LAN cable.

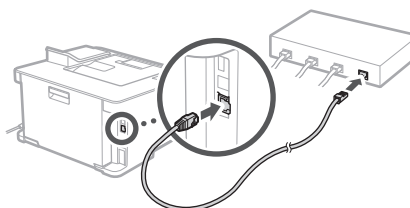



- After connecting the cable, wait a few minutes (until the IP address is set automatically).
  - If a static IP address has been set on the computer, set the machine's IP address manually.
4. Install the driver and software.
    - ➔ "Installing the software" on P.8

**Now you are finished with the configuration of the initial settings.**

# Configuring the Machine

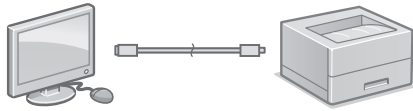
## To connect via USB



- The machine does not come with a USB cable. Please have one ready, if necessary.
- Make sure that the USB cable you use has the following mark. 
- Do not connect the USB cable before installing the driver. If you did, disconnect the USB cable from the computer, close the dialog box, and then perform the following procedure from step 1.

### 1. Install the driver and software.

- ➔ "Installing the software" on P.8
- When the screen to connect the USB cable to the machine is displayed, remove the cap that covers the USB port.

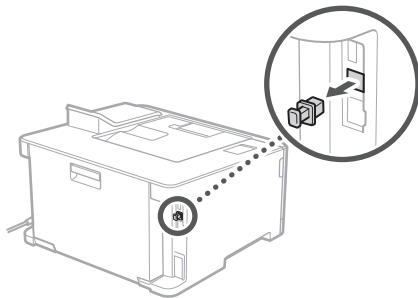

**Now you are finished with the configuration of the initial settings.**

## Installing the software

- The procedure described here is only applicable when your computer runs on the Windows OS. For more details on the software installation procedure, see the driver's manual.
- For the installation when your computer runs on the Mac OS, see the driver's manual.
- Your machine may not come with the driver for the Mac OS, depending on the time of purchase. New drivers are uploaded to the Canon website, and you can download and use the latest one.

### 1.

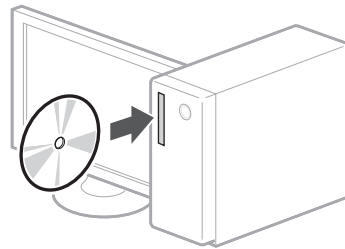

### 2.

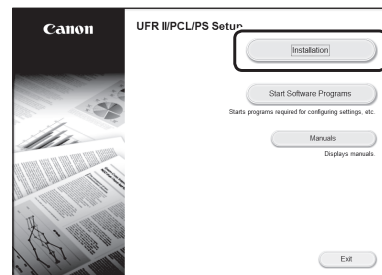

If the screen is not displayed properly, re-insert the DVD-ROM or search for "D:\MInst.exe" on the Windows platform (This description assumes that "D:" is the DVD-ROM drive name).

# Memo

# Configuration de l'appareil

Configurez les réglages dans l'ordre suivant.

## Configuration des réglages initiaux de l'appareil

### REMARQUE

Sections et fonctions du panneau de commande

➔ "Lancez l'opération depuis le panneau de commande", P. 138

1.

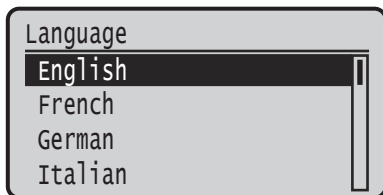
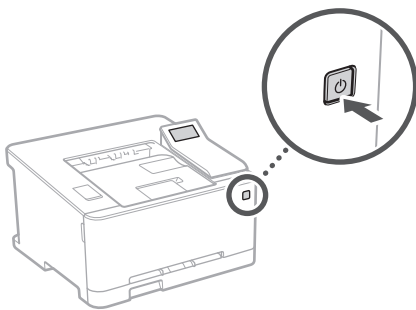

- Configurez les réglages initiaux en suivant les instructions à l'écran.

2. Spécifiez la langue et le pays/région.
3. Spécifiez le fuseau horaire et réglez la date et l'heure.
4. Configurez les réglages permettant d'empêcher les accès non autorisés.
  - Pour confirmation, saisissez le même code PIN deux fois.

## Configuration de la méthode de connexion à un ordinateur

### Avant de commencer la configuration

- La connexion par réseau sans fil ne peut pas être utilisée sur tous les modèles de l'appareil.
  - Il n'est pas possible de connecter l'appareil à la fois à un réseau sans fil et à un réseau filaire.
  - Faites attention, si l'appareil est connecté à un réseau non sécurisé, vos données personnelles peuvent être divulguées à un tiers.
  - L'appareil n'est pas livré avec un routeur. Vous devez vous en procurer un.
  - Même dans un environnement sans routeur de réseau sans fil, vous pouvez utiliser le mode Point d'accès pour établir une connexion sans fil entre l'imprimante et votre appareil mobile (connexion directe).
- ➔ Guide de l'utilisateur

### Spécification de la méthode de connexion

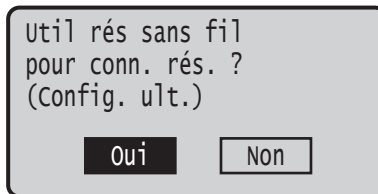

- Connexion par réseau sans fil : <Oui>
- Connexion par réseau filaire ou USB : <Non>

### Connexion par réseau sans fil

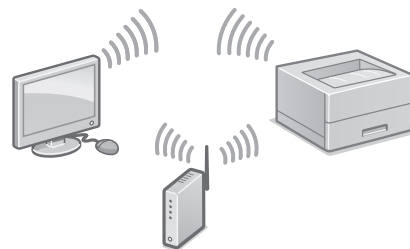

1. Assurez-vous que l'ordinateur est correctement connecté à un routeur.
2. Vérifiez les réglages réseau sur l'ordinateur.





Pour en savoir davantage

➔ voir "Configuration à l'aide du Guide de configuration" dans le Guide de l'utilisateur

Fr

3. Notez le SSID et la clé réseau.
  - Vérifiez l'étiquette sur le routeur. ➔ Guide de l'utilisateur
  - La procédure de configuration est plus facile si le routeur prend en charge le protocole WPS (indiqué par la marque WPS sur le routeur). ➔ Guide de l'utilisateur
4. Spécifiez le point d'accès et la clé réseau comme indiqué sur l'écran ci-dessous.

Pour plus d'informations, se reporter au manuel.

OK

1. Sélectionnez <OK>.
2. Sélectionnez <Réglages SSID>.
3. Sélectionnez <Sélection du point d'accès>.
4. Sélectionnez le point d'accès (SSID).
5. Saisissez la clé WEP (clé réseau), puis sélectionnez <Appliquer>.
6. Sélectionnez <Oui>.
  - L'adresse IP est automatiquement configurée en quelques minutes.
  - "Connecté." s'affiche.
5. Installez le pilote et le logiciel. ➔ "Installation du logiciel", P. 12

La configuration des réglages initiaux est terminée.

### Connexion par réseau filaire

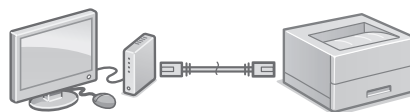

L'appareil n'est pas fourni avec un câble réseau. Vous devez vous en procurer un.

1. Assurez-vous que l'ordinateur est correctement connecté à un routeur.
2. Vérifiez les réglages réseau sur l'ordinateur.
3. Branchez le câble réseau.

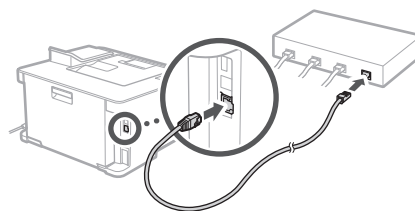

- Après avoir branché le câble, attendez quelques minutes (le temps que l'adresse IP soit automatiquement configurée).
  - Si une adresse IP permanente a été attribuée à l'ordinateur, attribuez une adresse IP à l'appareil manuellement.
4. Installez le pilote et le logiciel. ➔ "Installation du logiciel", P. 12

La configuration des réglages initiaux est terminée.

# Configuration de l'appareil

## Connexion par USB

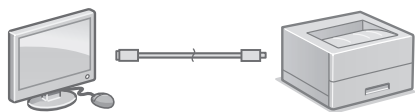

- L'appareil n'est pas fourni avec un câble USB. Vous devez vous en procurer un.
- Assurez-vous que le câble USB que vous utilisez porte la marque suivante.
- Ne branchez pas le câble USB avant d'installer le pilote. Si le câble est déjà branché, débranchez-le de l'ordinateur, fermez la boîte de dialogue, puis suivez la procédure suivante depuis l'étape 1.



1. Installez le pilote et le logiciel.
  - ➔ "Installation du logiciel", P. 12
  - Une fois que l'écran vous invitait à brancher le câble USB à l'appareil est affiché, retirez le cache recouvrant le port USB.

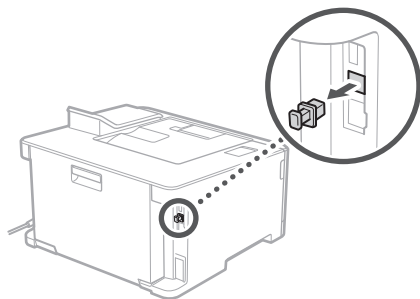

**La configuration des réglages initiaux est terminée.**

## Installation du logiciel

- La procédure ici décrite n'est applicable que pour un ordinateur sous Windows OS. Pour en savoir davantage sur la procédure d'installation du logiciel, consultez le manuel du pilote.
- Pour l'installation sur un ordinateur sous Mac OS, consultez le manuel du pilote.
- Selon sa date d'achat, il est possible que l'appareil ne soit pas livré avec le pilote pour Mac OS. Les nouveaux pilotes sont disponibles sur le site Web Canon, vous pouvez y télécharger la dernière version et l'utiliser.

1.

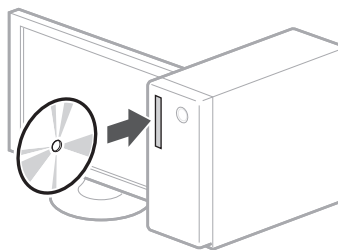

2.

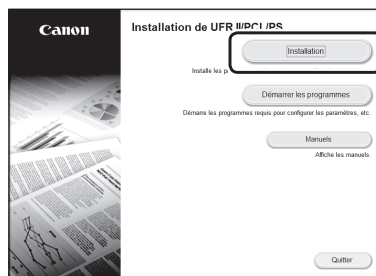

Si l'écran ne s'affiche pas correctement, réinsérez le DVD ou cherchez "D:\MInst.exe" dans Windows ("D:" étant le nom du lecteur du DVD-ROM.).

# Memo

# Konfigurieren des Geräts

Konfigurieren Sie die Einstellungen in folgender Reihenfolge.

De

## Konfigurieren der Anfangseinstellungen des Geräts

### HINWEIS

Teile und Funktionen des Bedienfelds

➔ "Starten des Vorgangs am Bedienfeld" auf S. 146

1.

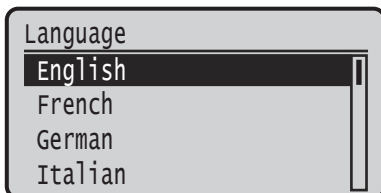
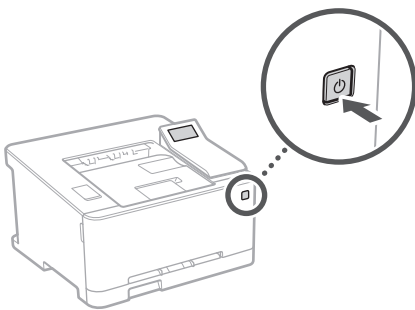

- Konfigurieren Sie die Anfangseinstellungen gemäß der Bildschirmanzeige.

- Legen Sie die Sprache und das Land/die Region fest.
- Stellen Sie die Zeitzone und das aktuelle Datum/die aktuelle Uhrzeit ein.
- Konfigurieren Sie die Einstellungen zur Verhinderung von unautorisierten Zugriffen.
  - Geben Sie zur Bestätigung die gleiche PIN zweimal ein.

## Konfigurieren der Anschlussmethode an einen Computer

### Bevor Sie die Konfiguration starten

- Je nach Modell des Geräts kann Wireless LAN möglicherweise nicht verwendet werden.
- Das Gerät kann nicht gleichzeitig an Wired LAN (kabelgebunden) und Wireless LAN (drahtlos) angeschlossen werden.
- Wenn das Gerät an ein ungesichertes Netzwerk angeschlossen ist, könnten Ihre persönlichen Daten an Dritte gelangen. Beachten Sie dies, und seien Sie vorsichtig.
- Das Gerät wird ohne Router geliefert. Wenn erforderlich, müssen Sie diesen selbst bereitstellen.
- Auch in einer Umgebung ohne Wireless LAN-Router können Sie den Access Point-Modus verwenden, um von Ihrem Mobilgerät aus eine direkte drahtlose Verbindung zum Gerät herzustellen (Direktverbindung).

➔ Anwenderhandbuch

### Festlegen der Verbindungsmethode

Über WLAN Netzwerk-  
verbindung herstell.  
(Konfg. spät. mögl.)

Ja

Nein

- Zur Verbindung über Wireless LAN: <Ja>
- Zur Verbindung über Wired LAN oder USB: <Nein>

### So stellen Sie eine Verbindung über Wireless LAN her

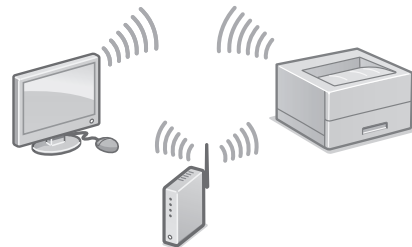

- Vergewissern Sie sich, dass der Computer ordnungsgemäß mit einem Router verbunden ist.
- Überprüfen Sie die Netzwerkeinstellungen im Computer.

Näheres finden Sie unter

➔ "Einrichten mithilfe der Installationsanleitung" im Anwenderhandbuch.

3. Notieren Sie die SSID und den Netzwerkschlüssel.
  - Prüfen Sie das Etikett auf dem Router.
  - ➔ Anwenderhandbuch
  - Der Einstellvorgang ist einfacher, wenn der Router mit WPS gekennzeichnet ist.
  - ➔ Anwenderhandbuch
4. Stellen Sie den Access Point und den Netzwerkschlüssel gemäß dem unten abgebildeten Bildschirm ein.

Weitere  
Informationen im  
Handbuch.

OK

1. Wählen Sie <OK>.
2. Wählen Sie <Einstellungen SSID>.
3. Wählen Sie <Zugriffspunkt wählen>.
4. Wählen Sie den Access Point (SSID).
5. Geben Sie einen WEP-Schlüssel (Netzwerkschlüssel) ein, und wählen Sie dann <Anwenden>.
6. Wählen Sie <Ja>.
  - Die IP-Adresse wird innerhalb von einigen Minuten automatisch konfiguriert.
  - "Verbunden." wird angezeigt.
5. Installieren Sie den Treiber und die Software.
  - ➔ "Installieren der Software" auf S. 16

**Damit ist die Konfiguration der  
Anfangseinstellungen abgeschlossen.**

## So stellen Sie eine Verbindung über Wired LAN her

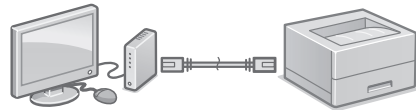

Im Lieferumfang des Geräts befindet sich kein LAN-Kabel.

Wenn erforderlich, erwerben Sie dieses Kabel separat.

1. Vergewissern Sie sich, dass der Computer ordnungsgemäß mit einem Router verbunden ist.
2. Überprüfen Sie die Netzwerkeinstellungen im Computer.
3. Schließen Sie das LAN-Kabel an.

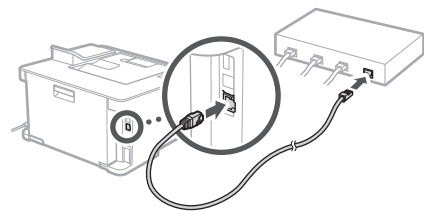

- Nachdem Sie das Kabel angeschlossen haben, warten Sie einige Minuten (bis die IP-Adresse automatisch zugewiesen ist).
  - Wenn eine statische IP-Adresse im Computer eingerichtet wurde, stellen Sie die IP-Adresse des Geräts manuell ein.
4. Installieren Sie den Treiber und die Software.
    - ➔ "Installieren der Software" auf S. 16

**Damit ist die Konfiguration der  
Anfangseinstellungen abgeschlossen.**

# Konfigurieren des Geräts

De

## So stellen Sie eine Verbindung über USB her

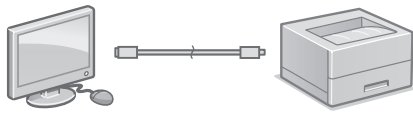

- Im Lieferumfang des Geräts befindet sich kein USB-Kabel.

Wenn erforderlich, erwerben Sie dieses Kabel separat.

- Stellen Sie sicher, dass das verwendete USB-Kabel mit folgender Markierung versehen ist.



- Schließen Sie das USB-Kabel nicht vor der Installation des Treibers an. Wenn dies bereits geschehen ist, trennen Sie das USB-Kabel vom Computer, schließen Sie das Dialogfeld, und führen Sie anschließend das folgende Verfahren ab Schritt 1 durch.

**1.** Installieren Sie den Treiber und die Software.

➔ "Installieren der Software" auf S. 16

- Wenn der Bildschirm mit der Aufforderung, das USB-Kabel an das Gerät anzuschließen, angezeigt wird, entfernen Sie die Kappe, die den USB-Anschluss abdeckt.

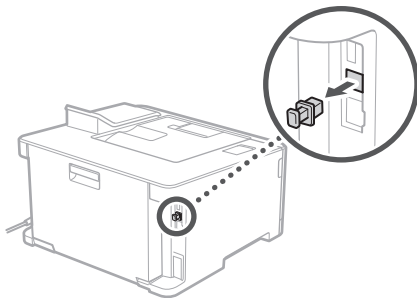

**Damit ist die Konfiguration der Anfangeinstellungen abgeschlossen.**

## Installieren der Software

- Das hier beschriebene Verfahren ist nur anwendbar, wenn auf Ihrem Computer ein Windows-Betriebssystem ausgeführt wird. Weitere Einzelheiten zum Software-Installationsverfahren finden Sie im Treiber-Handbuch.
- Näheres zur Installation, wenn auf Ihrem Computer ein Mac OS ausgeführt wird, finden Sie im Treiber-Handbuch.
- Je nach Zeitpunkt des Kaufs befindet sich möglicherweise kein Treiber für Mac OS im Lieferumfang Ihres Geräts. Neue Treiber werden jedoch auf die Canon-Website hochgeladen, so dass Sie die neuesten Treiber herunterladen und verwenden können.

**1.**

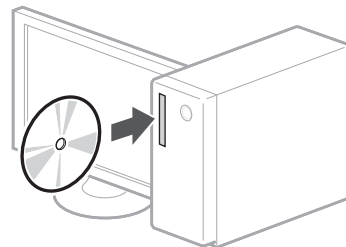

**2.**

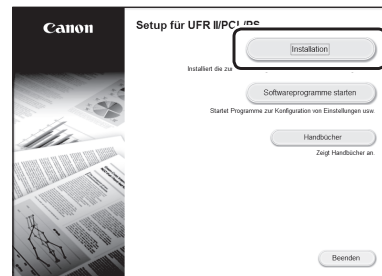

Wenn der Bildschirm nicht ordnungsgemäß angezeigt wird, setzen Sie die DVD-ROM erneut ein, oder suchen Sie nach "D:\MInst.exe" auf der Windows-Plattform. (In dieser Beschreibung wird davon ausgegangen, dass "D:" die Bezeichnung des DVD-ROM-Laufwerks ist.)

# Memo

# Configurazione della macchina

Configurare le impostazioni nel seguente ordine.

It

## Configurazione delle impostazioni iniziali della macchina

### NOTA

Componenti e funzioni del pannello operativo

➔ "Avviare l'operazione dal pannello operativa" a P. 154

1.

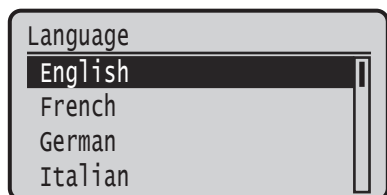
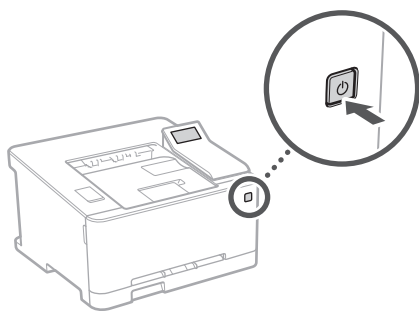

• Configurare le impostazioni iniziali in base alla schermata.

2. Impostare la lingua e la nazione/regione.

3. Impostare il fuso orario e la data/ora corrente.

4. Configurare le impostazioni per evitare l'accesso non autorizzato.

• Per confermare, inserire lo stesso PIN due volte.

## Configurazione della modalità di connessione a un computer

### Prima di iniziare la configurazione

- La rete LAN wireless potrebbe non essere disponibile a seconda del modello della macchina.
- La macchina non può essere collegata a reti LAN wireless e cablate contemporaneamente.
- Se la macchina è collegata a una rete non protetta, i dati personali potrebbero essere utilizzati da terzi. Fare attenzione a questo aspetto.
- La macchina non è dotata di un router. Procurarsene uno, se necessario.
- Anche in un ambiente senza router LAN wireless, è possibile utilizzare il Modo Punto di accesso per eseguire una connessione wireless alla macchina direttamente dal proprio dispositivo mobile (Connessione diretta).

➔ Guida per l'utente

### Specificare la modalità di connessione

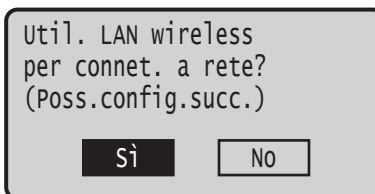

- Connessione tramite LAN wireless: <Sì>
- Connessione tramite LAN o USB cablata: <No>

### Connessione tramite LAN wireless

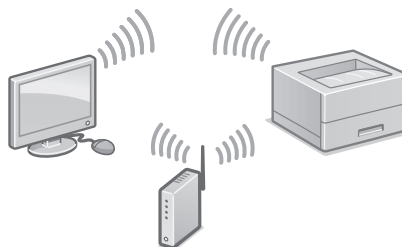

1. Assicurarsi che il computer sia collegato correttamente a un router.
2. Verificare le impostazioni di rete del computer.





Per maggiori informazioni

➔ "Installare usando la Guida all'installazione" nella Guida per l'utente

3. Prendere nota della chiave SSID e di rete.
  - Controllare l'etichetta sul router. ➔ Guida per l'utente
  - L'operazione di impostazione è più facile se il router è dotato di un simbolo WPS. ➔ Guida per l'utente
4. Impostare il punto di accesso e la chiave di rete in base alla schermata seguente.

Per ulteriori info.,  
fare riferimento al  
manuale.

OK

1. Selezionare <OK>.
2. Selezionare <Impostazioni SSID>.
3. Selezionare <Seleziona punto di accesso>.
4. Selezionare il punto di accesso (SSID).
5. Inserire una chiave WEP (chiave di rete), e selezionare <Applica>.
6. Selezionare <Sì>.
  - L'indirizzo IP verrà configurato automaticamente in pochi minuti.
  - Viene visualizzato "Connesso".
5. Installare il driver e il software.
  - ➔ "Installazione del software" a P. 20

**La configurazione delle impostazioni iniziali è ora conclusa.**



### Connessione tramite LAN cablata

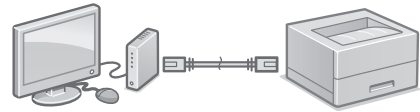

La macchina non è dotata di cavo LAN.  
Procurarsene uno, se necessario.

1. Assicurarsi che il computer sia collegato correttamente a un router.
2. Verificare le impostazioni di rete del computer.
3. Collegare il cavo LAN.

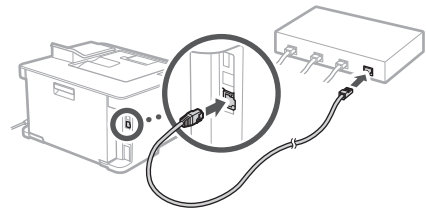

- Dopo aver collegato il cavo, attendere qualche minuto (fino all'impostazione automatica dell'indirizzo IP).
  - Se sul computer è stato impostato un indirizzo IP statico, impostare l'indirizzo IP della macchina manualmente.
4. Installare il driver e il software.
    - ➔ "Installazione del software" a P. 20

**La configurazione delle impostazioni iniziali è ora conclusa.**



# Configurazione della macchina

## Collegamento via USB

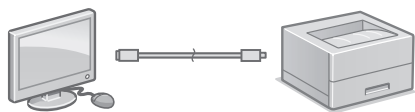

- La macchina non è dotata di cavo USB. Procurarsene uno, se necessario.
- Assicurarsi che il cavo USB utilizzato presenti il seguente simbolo.
- Non collegare il cavo USB prima di installare il driver. In questo caso, scollegare il cavo USB dal computer, chiudere la finestra di dialogo, quindi eseguire la seguente procedura dal punto 1.



1. Installare il driver e il software.
  - ➔ "Installazione del software" a P. 20
  - Quando viene visualizzata la schermata per collegare il cavo USB alla macchina, rimuovere il cappuccio protettivo della porta USB.

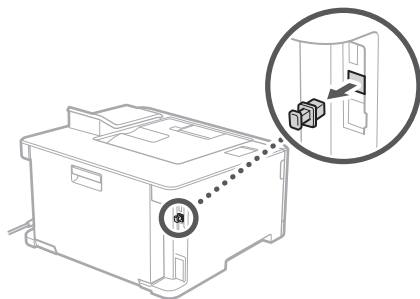

**La configurazione delle impostazioni iniziali è ora conclusa.**

## Installazione del software

- La procedura qui descritta è valida solo se nel computer in uso è installato il sistema operativo Windows. Per maggiori informazioni sulla procedura di installazione del software, consultare il manuale del driver.
- Per l'installazione su computer che utilizzano il sistema operativo Mac, consultare il manuale del driver.
- A seconda del momento dell'acquisto, la macchina può non essere dotata del driver per il sistema operativo Mac. I nuovi driver vengono caricati sul sito web Canon, in modo che sia possibile scaricare e usare i più recenti.

1.

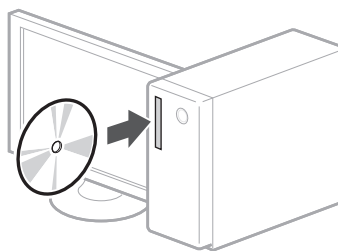

2.

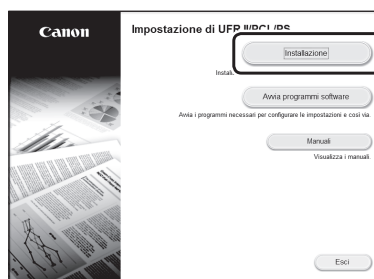

Se la schermata non viene visualizzata correttamente, reinserire il DVD-ROM o cercare "D:\MInst.exe" nella piattaforma Windows (in questa descrizione "D:" designa l'unità DVD-ROM).

# Memo

# Configuración del equipo

Configure las opciones en el orden siguiente.

Es

## Configuración de las opciones iniciales del equipo

### NOTA

Partes y funciones del panel de control

➡ "Inicie el funcionamiento desde el panel de control" en la página 162

1.

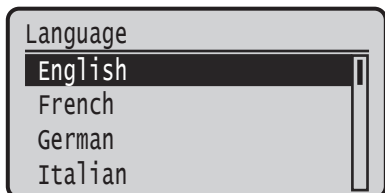
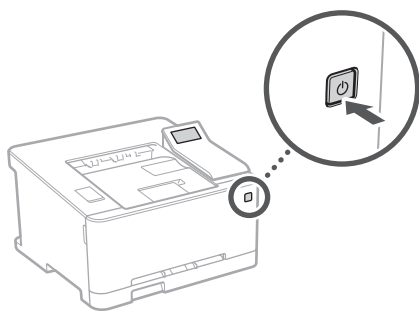

- Configure las opciones iniciales según la pantalla.
2. Establezca el idioma y el país/región.
  3. Establezca la zona horaria y la fecha/hora actuales.
  4. Configure las opciones para evitar accesos no autorizados.
    - Para confirmar, introduzca dos veces el mismo PIN.

## Configuración del método de conexión a un ordenador

### Antes de iniciar la configuración

- La función de LAN inalámbrica puede no estar disponible según el modelo del equipo.
- El equipo no se puede conectar a la LAN por cable y a la inalámbrica al mismo tiempo.
- Si el equipo está conectado a una red no segura, su información personal puede filtrarse a terceros. Téngalo en cuenta y sea precavido.
- El equipo no incluye ningún router, así que tenga uno preparado en caso necesario.
- Incluso en entornos sin router de LAN inalámbrica, puede usar el Modo de Punto de Acceso para establecer una conexión inalámbrica directamente entre el equipo y un dispositivo móvil (Conexión directa).  
➡ Guía de usuario

### Especificar el método de conexión

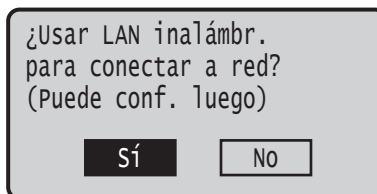

- Para conectar mediante LAN inalámbrica: <Sí>
- Para conectar mediante LAN por cable o USB: <No>

### Para conectar mediante LAN inalámbrica

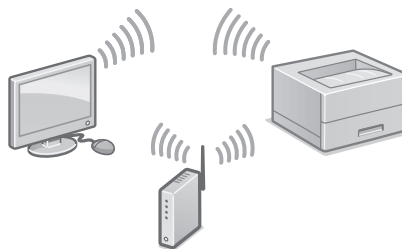

1. Compruebe que el ordenador está bien conectado a un router.
2. Compruebe las opciones de red en el ordenador.

Para obtener más detalles:

➔ "Configurar usando la guía de configuración" en la Guía de usuario

3. Apunte el SSID y la clave de red.
  - Consulte la etiqueta del router. ➔ Guía de usuario
  - La operación de configuración es más sencilla si el router se suministra con una marca WPS. ➔ Guía de usuario
4. Establezca el punto de acceso y la clave de red según la pantalla.

Para obtener más información, consulte el manual.

**Aceptar**

1. Seleccione <Aceptar>.
2. Seleccione <Opciones de SSID>.
3. Seleccione <Selec. punto de acceso>.
4. Seleccione el punto de acceso (SSID).
5. Introduzca una clave WEP (clave de red) y seleccione <Aplicar>.
6. Seleccione <Sí>.
  - La dirección IP se configurará automáticamente en unos minutos.
  - Aparece "Conectado".
5. Instale el controlador y el software.
  - ➔ "Instalar el software" en la página 24

**Ya ha finalizado la configuración de las opciones iniciales.**

### Para conectar mediante LAN por cable

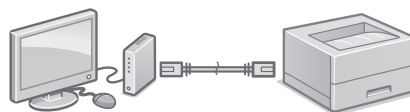

El equipo no incluye ningún cable LAN. Tenga uno preparado en caso necesario.

1. Compruebe que el ordenador está bien conectado a un router.
2. Compruebe las opciones de red en el ordenador.
3. Conecte el cable LAN.

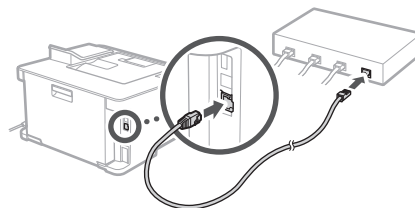

- Tras conectar el cable, espere unos minutos (hasta que la dirección IP se configure automáticamente).
  - Si se ha configurado una dirección IP estática en el ordenador, configure la dirección IP del ordenador manualmente.
4. Instale el controlador y el software.
    - ➔ "Instalar el software" en la página 24

**Ya ha finalizado la configuración de las opciones iniciales.**

# Configuración del equipo

Es

## Para conectar mediante USB

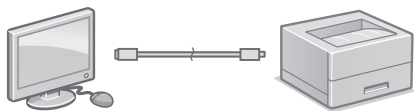

- El equipo no incluye ningún cable USB. Tenga uno preparado en caso necesario.
- Asegúrese de que el cable USB que utilice tenga la siguiente marca. 
- No conecte el cable USB antes de instalar el controlador. Si lo ha hecho, desconecte el cable USB del ordenador, cierre el cuadro de diálogo y aplique el procedimiento siguiente a partir del paso 1.

### 1. Instale el controlador y el software.

- ➔ "Instalar el software" en la página 24
- Cuando aparezca la pantalla para conectar el cable USB al equipo, quite la tapa que protege el puerto USB.

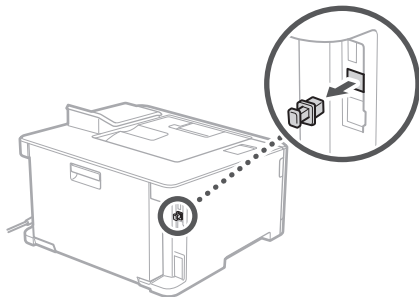

**Ya ha finalizado la configuración de las opciones iniciales.**

## Instalar el software

- El procedimiento aquí descrito solo es aplicable si el sistema operativo de su ordenador es Windows. Para obtener más detalles sobre el procedimiento de instalación del software, consulte el manual del controlador.
- Para obtener información sobre la instalación si el sistema operativo de su ordenador es Mac OS, consulte el manual del controlador.
- En función del momento de la compra, es posible que su equipo no incluya el controlador para Mac OS. Los nuevos controladores se van publicando en el sitio web de Canon, así que puede descargar el más reciente y utilizarlo.

### 1.

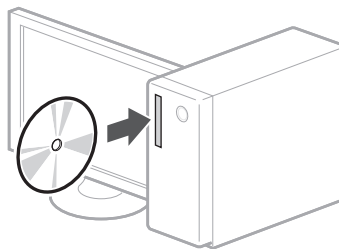

### 2.

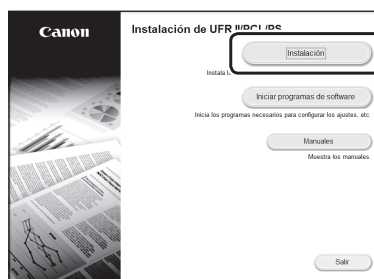

Si la pantalla no se visualiza correctamente, vuelva a introducir el DVD-ROM o busque "D:\MInst.exe" en Windows. (Esta descripción da por supuesto que "D:" es la unidad de DVD-ROM).

# Memo

# Configuració de l'equip

Configureu les opcions en l'ordre següent.

## Configuració de les opcions inicials a l'equip

### NOTA

Parts i funcions del panell de control

➔ "Iniciar el funcionament des del panell de control" a la pàg.170

1.

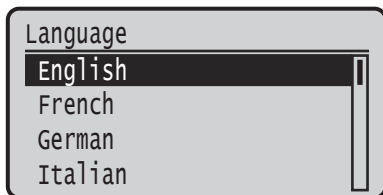
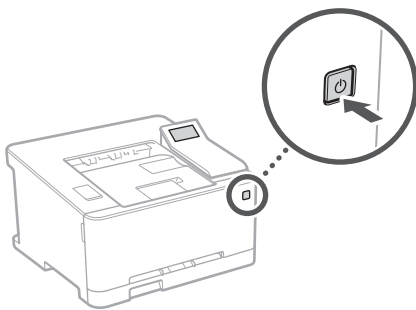

- Configureu les opcions inicials segons la pantalla.
2. Establiu l'idioma i el país/regió.
  3. Establiu la zona horària i la data/hora actuals.
  4. Configureu les opcions per evitar accessos no autoritzats.
    - Per confirmar, introduïu-hi dos vegades el mateix PIN.

## Configuració del mètode de connexió a un ordinador

### Abans d'iniciar la configuració

- La LAN sense fils pot no estar disponible en funció del model de l'equip.
- L'equip no es pot connectar a la LAN per cable i a la LAN sense fils alhora.
- Si l'equip està connectat a xarxa no segura, la vostra informació personal pot filtrar-se a tercers. Tingueu-ho present i aneu amb compte.
- L'equip no incorpora cap router. Tingueu-ne un de preparat quan calgui.
- Fins i tot en entorns sense router de LAN sense fils, podeu fer servir el Mode de punt d'accés per establir una connexió sense fils a l'equip directament des del vostre dispositiu mòbil (Connexió directa).  
➔ Guia de l'usuari

### Especificar el mètode de connexió

Usar LAN sense fil  
per conn. a xarxa?  
Podeu config. despr.

SÍ

NO

- Per connectar mitjançant LAN sense fils : <Sí>
- Per connectar mitjançant LAN per cable o USB : <No>

### Per connectar mitjançant LAN sense fils

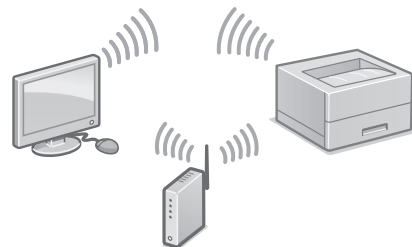

1. Comproveu que l'ordinador està ben connectat a un router.
2. Comproveu les opcions de xarxa a l'ordinador.



Podeu consultar els detalls a

➔ "Configurar mitjançant la guia de configuració" a la Guia de l'usuari

3. Apunteu l'SSID i la clau de xarxa.
  - Consulteu l'etiqueta del router.
  - ➔ Guia de l'usuari
  - L'operació de configuració és més fàcil si el router es subministra amb una marca WPS
  - ➔ Guia de l'usuari
4. Establiu el punt d'accés i la clau de xarxa segons la pantalla a continuació.

Per obtenir més informació, consulteu el manual.

**Acceptar**

1. Seleccioneu <Acceptar>.
2. Seleccioneu <Opcions de SSID>.
3. Seleccioneu <Seleccionar punt d'accés>.
4. Seleccioneu el punt d'accés (SSID).
5. Introdueix una clau WEP (tecla de xarxa) i seleccioneu <Aplicar>.
6. Seleccioneu <Sí>.
  - L'adreça IP es configurarà automàticament en uns minuts.
  - Apareix "Connectat".
5. Instal·leu el controlador i el software.
  - ➔ "Instal·lació del software" a la pàg. 28

**Ja heu acabat amb la configuració de les opcions inicials.**

### Per connectar mitjançant LAN per cable

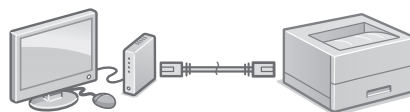

L'equip no incorpora cap cable de LAN. Tingueu-ne un de preparat quan calgui.

1. Comproveu que l'ordinador està ben connectat a un router.
2. Comproveu les opcions de xarxa a l'ordinador.
3. Connecteu el cable de LAN.

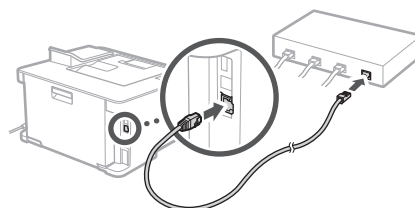

- Un cop connectat el cable, espereu uns minuts (fins que l'adreça IP s'estableixi automàticament).
  - Si s'ha configurat una adreça IP estàtica a l'ordinador, establiu l'IP de l'equip manualment.
4. Instal·leu el controlador i el software.
    - ➔ "Instal·lació del software" a la pàg. 28

**Ja heu acabat amb la configuració de les opcions inicials.**

# Configuració de l'equip

## Per connectar mitjançant USB

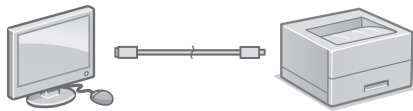

- L'equip no incorpora cap cable USB. Tingueu-ne un de preparat quan calgui.
- Comproveu que el cable USB que feu servir té la marca següent.
- No connecteu el cable USB abans d'instal·lar el controlador. Si ho heu fet, desconnecteu el cable USB de l'ordinador, tanqueu el quadre de diàleg i apliqueu el procediment següent a partir del pas 1.



1. Instal·leu el controlador i el software.
  - ➔ "Instal·lació del software" a la pàg. 28
  - Quan aparegui la pantalla per connectar el cable USB a l'equip, retireu la tapa que cobreix el port USB.

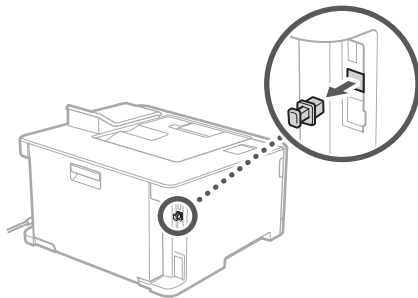

**Ja heu acabat amb la configuració de les opcions inicials.**

## Instal·lació del software

- El procediment descrit aquí només és aplicable si el sistema operatiu del vostre ordinador és Windows. Per obtenir més detalls sobre el procediment d'instal·lació del software, consulteu el manual del controlador.
- Per informar-vos sobre la instal·lació si el sistema operatiu del vostre ordinador és Mac OS, consulteu el manual del controlador.
- En funció del moment de la compra, és possible que el vostre equip no inclogui el controlador per a Mac OS. Els nous controladors es van publicant al lloc web de Canon, des d'on podeu descarregar-ne el més recent i utilitzar-lo.

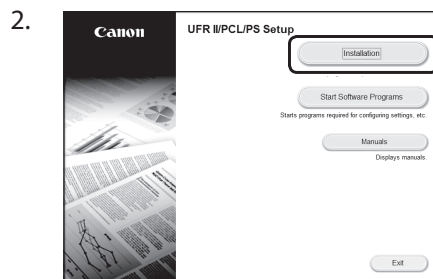
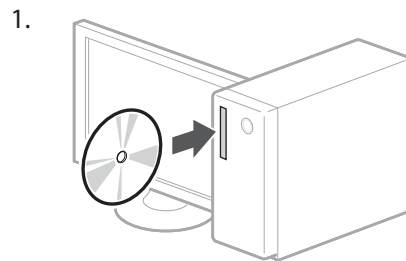

Si la pantalla no es veu bé, torneu a introduir el DVD-ROM o busqueu "D:\MInst.exe" a la plataforma Windows (Aquesta descripció suposa que el nom de la unitat de DVD-ROM és "D:").

# Notes

# Makinaren konfigurazioa

Konfiguratu ezarpenak honako ordenan.

## Makinaren lehenengo ezarpenen konfigurazioa

### OHARRA

Eragiketa panelaren elementu eta funtzioak

➔ "Hasi eragiketa eragiketa paneletik" 178. orrialdean

1.

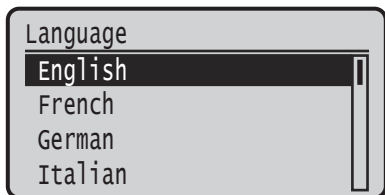
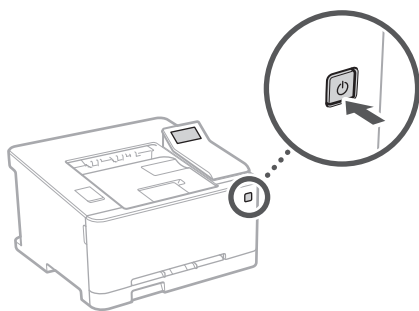

- Konfiguratu lehenengo ezarpenak pantailan azaldutakoari jarraiki.
2. Ezarri hizkuntza eta herrialdea/eskualdea.
  3. Ezarri ordu eremua eta uneko data/ordua.
  4. Konfiguratu baimendu gabeko atzitzeak ekiditeko ezarpenak.
    - Guztia egiaztatzeko, adierazi PIN bera bi aldiz.

## Ordenagailu batera konektatzeko metodoaren konfigurazioa

### Konfigurazioa hasi aurretik

- Makinaren modeloaren arabera, baliteke Hari gabeko LAN eskuragarri ez egotea.
  - Makina ezin da haridun eta hari gabeko LAN batera aldi berean konektatu.
  - Makina babestu gabeko sare batera konektatzen bada, baliteke zure informazio pertsonala hirugarrengeoi iristea. Gogoratu eta kontu izan.
  - Makinak ez dakar bideratzaile, beraz izan bat gertu behar izanez gero.
  - Hari gabeko LAN bideratzaile ez badago ere, Sarbide puntu modua erabili dezakezu makinarekin hari gabeko konexio bat zure mugikorretik erraz sortzeko (Zuzeneko Konexioa).
- ➔ Erabiltzailearen gidaliburua

### Konexio metodoaren zehaztea

Hari gabeko LANa erab. sarera konek.?  
(Konf. geroago)

Bai

Ez

- Hari gabeko LAN bidez konektatzeko: <Bai>
- Haridun LAN edo USB bidez konektatzeko: <Ez>

### Hari gabeko LAN bidez konektatzeko

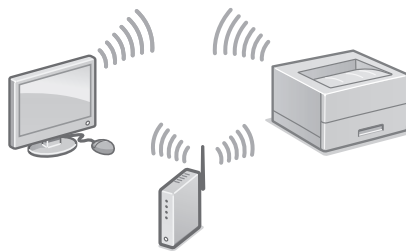

1. Ziurtatu ordenagailua bideratzaile behar bezala konektatuta dagoela.
2. Egiaztatu sarearen ezarpenak ordenagailuan.

Xehetasun gehiagorako

➔ Erabiltzailearen gidaliburuko "Konfigurazio gidaliburua erabiliz konfiguratzea"

- Gogoan hartu SSID zenbakiarekin eta sarearen gakoarekin.
  - Egiaztatu bideratzailearen etiketa.
  - ➔ Erabiltzailearen gidaliburua
  - Konfigurazioa errazagoa da bideratzailea WPS marka batekin badator. ➔ Erabiltzailearen gidaliburua
- Ezarri sarbide puntuaren eta sarearen kodea hurrengo pantailan ageri denari jarraiki.

**Informazio gehiago lortzeko, begiratu eskuliburua.**

**Ados**

- Aukeratu <Ados>.
- Aukeratu <SSID ezarpenak>.
- Aukeratu <Hautatu sarbide-puntua>.
- Aukeratu sarbide puntua (SSID).
- Idatzi WEP kode bat (sarearen gakoa), eta hautatu <Aplikatu>.
- Aukeratu < Bai>.
  - IP helbidea automatikoki konfiguratu da minutu pare baten.
  - "Konektatuta." ageriko da.
- Instalatu driverra eta softwarea.
  - ➔ "Softwarearen instalatzea" 32. orrialdean

**Osatu dituzu hasierako ezarpenak.**

### Haridun LAN bidez konektatzeko

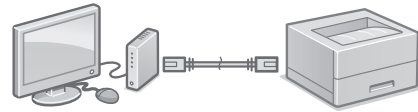

Makinak ez dakar LAN kaberik. Izan bat gertu behar izanez gero.

- Ziurtatu ordenagailua bideratzaileara behar bezala konektatuta dagoela.
- Egiaztatu sarearen ezarpenak ordenagailuan.
- Konektatu LAN kablea.

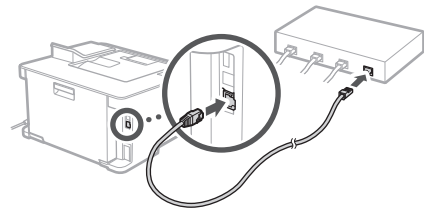

- Kablea konektatu ondoren, itxaron minutu batzuk (IP helbidea automatikoki konfiguratu arte).
  - Ordenagailuan IP helbide estatiko bat ezarri bada, konfiguratu eskuz makinaren IP helbidea.
- Instalatu driverra eta softwarea.
    - ➔ "Softwarearen instalatzea" 32. orrialdean

**Osatu dituzu hasierako ezarpenak.**

# Makinaren konfigurazioa

## USB bidez konektatzeko

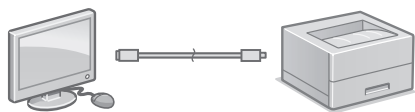

- Makinak ez dakar USB kablirik. Izan bat gertu behar izanez gero.
- Ziurtatu erabiltzen duzun USB kableak honako markak dituela.
- Ez konektatu USB kablea driverrak instalatu baino lehen. Dagoeneko egin baduzu, deskonektatu USB kablea ordenagailutik, itxi elkarrizketa-koadroa, eta ondoren jarraitu prozedura hau 1. pausotik hasita.



### 1. Instalatu driverra eta softwarea.

- ➔ "Softwarearen instalatzea" 32. orrialdean
- USB kablea makinara konektatzeko pantaila agertzen denean, kendu USB portuaren estalkia.

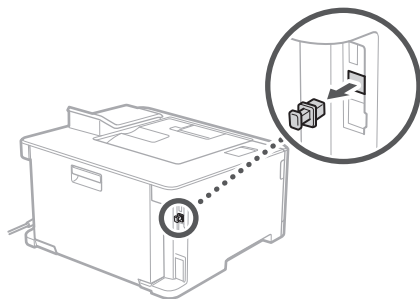

**Osatu dituzu hasierako ezarpenak.**

## Softwarearen instalatzea

- Hemen deskribatutako prozedura zure ordenagailuak Windows sistema eragilea badu soilik da aplikagarria. Software instalatze prozedurari buruzko xehetasun gehiago eskuratzeko, ikusi driverraren eskuliburua.
- Zure ordenagailuak Mac OS sistema eragilea erabiltzen badu, ikusi driverraren eskuliburua.
- Baliteke zure makinak Mac OS sistemarako driverrik ez ekartzea, noiz erosi zenuen arabera. Driver berriak Canon webgunera igotzen dira, zeuk bertatik berrienak jaitsi eta erabiltzeko.

### 1.

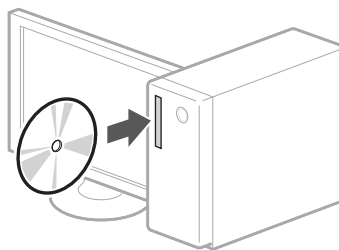

### 2.

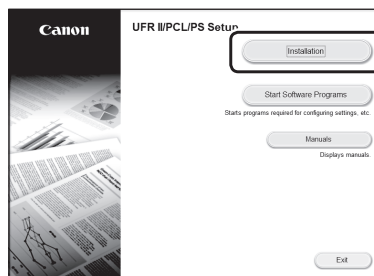

Pantaila behar bezala erakusten ez bada, instalatu DVD-ROMa edo bilatu "D:\MInst.exe" Windows sisteman (Deskribapen honek DVD-ROM unitateren hizkia "D:" dela suposatzen du).

# Memo

# Configurando a máquina

Configure as definições na seguinte ordem.

## Configurando as definições iniciais da máquina

### NOTA

Peças e funções do painel de operações

➔ "Iniciar a operação a partir do painel de operações" na Pág.186

1.

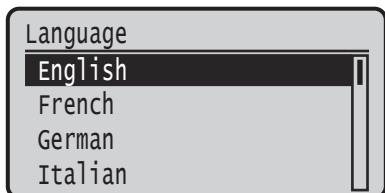
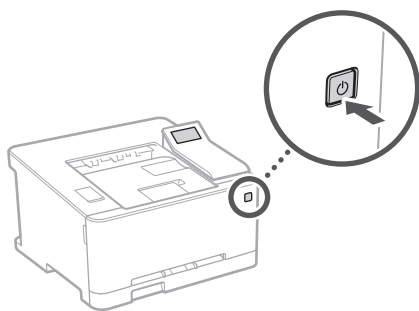

• Faça as configurações de fax de acordo com a tela.

2. Defina o idioma e país/região.

3. Defina o fuso horário e data/hora atuais.

4. Configure as definições para evitar o acesso não autorizado.

• Para fins de confirmação, digite o mesmo PIN duas vezes.

## Configurando o método de conexão com um computador

### Antes de iniciar a configuração

- A LAN sem fio pode não estar disponível dependendo do modelo da máquina.
- A máquina não pode ser conectada em redes com fio e sem fio simultaneamente.
- Se a máquina estiver conectada em uma rede não segura, suas informações pessoais podem ser transmitidas a terceiros. Esteja ciente e tenha cuidado com isso.
- A máquina não vem com um roteador, portanto, providencie um, se necessário.
- Mesmo que um ambiente sem roteador sem fio, é possível usar o Modo de Ponto de Acesso para fazer uma conexão sem fio com a máquina diretamente a partir de seu dispositivo móvel (Conexão Direta).

➔ Guia do usuário

### Especificando o método de conexão

Usar LAN s/ fio para conectar à rede?  
(Pode conf. depois.)

- Para conectar via LAN sem fio LAN : <Sim>
- Para conectar via LAN com fio ou USB : <Não>

### Para conectar via LAN sem fio

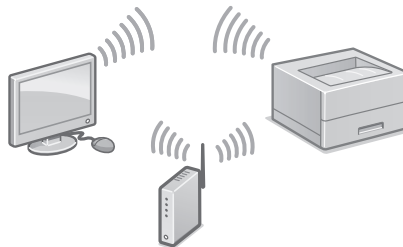

1. Veja se o computador está conectado corretamente a um roteador.
2. Verifique as configurações de rede do computador.





Para detalhes

➔ "Configurar usando o guia de configuração" no Guia do Usuário

3. Anote o SSID e chave da rede.
  - Veja o rótulo no roteador. ➔ Guia do usuário
  - A operação de configuração é mais fácil se o roteador tiver uma marca WPS. ➔ Guia do usuário
4. Defina o ponto de acesso e chave de rede de acordo com a tela.

Para obter mais informações, consulte o manual.

OK

1. Selecione <OK>.
2. Selecione <Configurações de SSID>.
3. Selecione <Selecionar Ponto de Acesso>.
4. Selecione o ponto de acesso (SSID).
5. Insira uma chave WEP (chave de rede) e selecione <Aplicar>.
6. Selecione <Sim>.
  - O endereço IP será configurado automaticamente em alguns minutos.
  - "Conectado" é exibido.
5. Instale o driver e software.
  - ➔ "Instalando o software" na página 36.

**Agora que terminou de ajustar as configurações iniciais.**

### Para conectar via LAN com fio

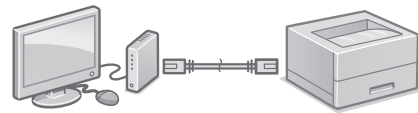

A máquina não vem com um cabo de rede. Por favor, providencie um, se necessário.

1. Veja se o computador está conectado corretamente a um roteador.
2. Verifique as configurações de rede do computador.
3. Conecte o cabo de rede.

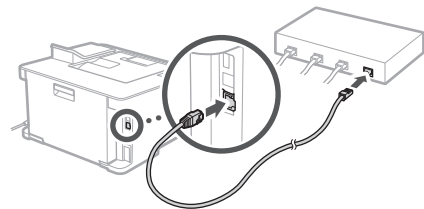

- Após conectar o cabo, aguarde alguns minutos (até que o endereço IP seja definido automaticamente).
  - Se um endereço IP estático foi definido no computador, defina o endereço IP da máquina manualmente.
4. Instale o driver e software.
    - ➔ "Instalando o software" na página 36.

**Agora que terminou de ajustar as configurações iniciais.**

# Configurando a máquina

## Para conectar via USB

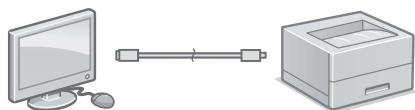

- A máquina não vem com um cabo USB. Por favor, providencie um, se necessário.
- Verifique se o cabo USB que você usa tem a seguinte marca.
- Não conecte o cabo USB antes de instalar o driver. Se fizer isso, desconecte o cabo USB do computador, feche a caixa de diálogo, e faça o seguinte procedimento a partir da etapa 1.



1. Instale o driver e software.
  - ➔ "Instalando o software" na página 36.
  - Quando a tela de conexão do cabo USB à máquina é exibida, remova a tampa que cobre a porta USB.

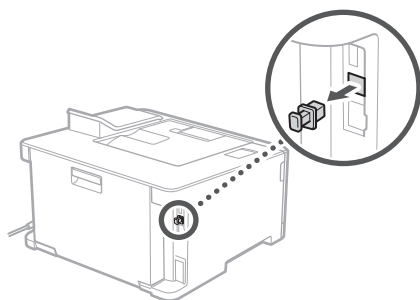

**Agora que terminou de ajustar as configurações iniciais.**

## Instalando o software

- O procedimento descrito aqui só se aplica quando seu computador opera no sistema operacional Windows. Para obter mais detalhes do procedimento de instalação do software, consulte o manual do driver.
- Para a instalação quando o seu computador opera o sistema operacional Mac OS, consulte o manual do driver.
- Sua máquina pode não vir com o driver de Mac OS dependendo da data de compra. Drivers novos são disponibilizados no website da Canon, e você pode baixar e usar o driver mais recente.

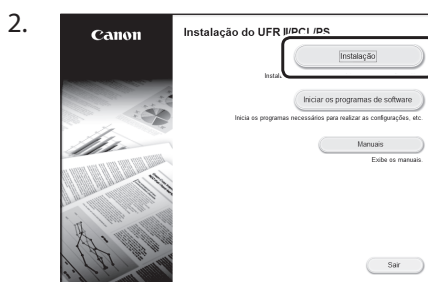
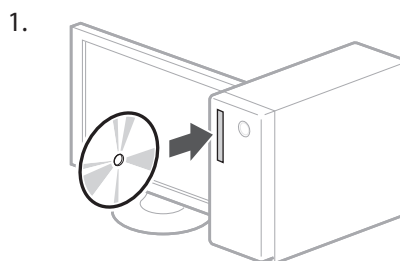

Se a tela não for exibida corretamente, reinsira o DVD-ROM ou pesquise por "D:\MInst.exe" na plataforma Windows (este descrição assume que "D:" é o nome da unidade de DVD-ROM).

# Notas

# Ρύθμιση των παραμέτρων του μηχανήματος

Διαμορφώστε τις ρυθμίσεις με την ακόλουθη σειρά.

## Διαμόρφωση των αρχικών ρυθμίσεων του μηχανήματος

### ΣΗΜΕΙΩΣΗ

Εξαρτήματα και λειτουργίες του πίνακα λειτουργίας

➔ «Εναρξη λειτουργίας από τον πίνακα λειτουργίας» στη σελίδα 194

1.

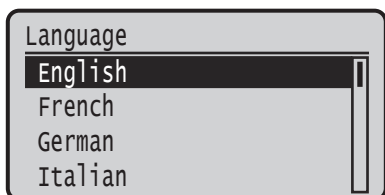
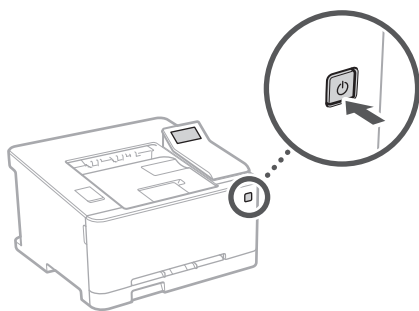

- Διαμορφώστε τις αρχικές ρυθμίσεις σύμφωνα με τις οδηγίες στην οθόνη.
2. Καθορίστε τη γλώσσα και τη χώρα/περιοχή.
  3. Καθορίστε τη ζώνη ώρας και την τρέχουσα ημερομηνία/ώρα.
  4. Διαμορφώστε τις ρυθμίσεις για αποτροπή μη εξουσιοδοτημένης πρόσβασης.
    - Για επιβεβαίωση, εισαγάγετε τον ίδιο κωδικό PIN δύο φορές.

## Διαμόρφωση της μεθόδου σύνδεσης σε υπολογιστή

### Προτού αρχίσετε τη διαμόρφωση

- Η λειτουργία ασύρματου τοπικού δικτύου μπορεί να μην είναι διαθέσιμη ανάλογα με το μοντέλο του μηχανήματος.
  - Το μηχάνημα δεν είναι δυνατό να είναι συνδεδεμένο και σε ενσύρματο και σε ασύρματο δίκτυο ταυτόχρονα.
  - Εάν το μηχάνημα είναι συνδεδεμένο σε μη ασφαλές δίκτυο, υπάρχει κίνδυνος διαρροής των προσωπικών σας δεδομένων σε τρίτους. Έχετε το υπόψη σας αυτό ώστε να είστε προσεκτικοί.
  - Στη συσκευασία του μηχανήματος δεν περιλαμβάνεται δρομολογητής, συνεπώς φροντίστε να προμηθευτείτε έναν, αν χρειάζεται.
  - Ακόμη και σε περιβάλλον χωρίς ασύρματο δρομολογητή LAN, μπορείτε να χρησιμοποιήσετε την Κατάσταση Σημείου Πρόσβασης για ασύρματη σύνδεση στο μηχάνημα απευθείας από τη φορητή συσκευή σας (Απευθείας σύνδεση).
- ➔ Οδηγός χρήστη

### Καθορισμός της μεθόδου σύνδεσης

Χρήση ασύρ. LAN για σύνδ. σε δίκτυο; (Δυν. διαμορφ. αργότερ.)

Ναι

Όχι

- Για σύνδεση μέσω ασύρματου τοπικού δικτύου: <Ναι>
- Για σύνδεση μέσω ενσύρματου τοπικού δικτύου ή USB: <Όχι>

### Για σύνδεση μέσω ασύρματου τοπικού δικτύου

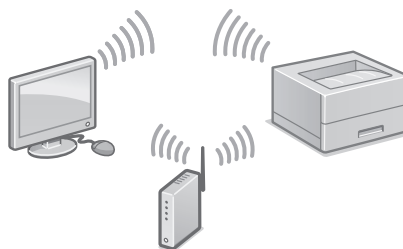

1. Βεβαιωθείτε ότι ο υπολογιστής είναι σωστά συνδεδεμένος σε δρομολογητή.
2. Ελέγξτε τις ρυθμίσεις δικτύου στον υπολογιστή.



Για λεπτομέρειες

➔ «Διαμόρφωση με χρήση του Οδηγού χρήστη» στον Οδηγό χρήστη

3. Σημειώστε το SSID και το κλειδί δικτύου.
  - Ελέγξτε την ετικέτα στον δρομολογητή.
  - ➔ Οδηγός χρήστη
  - Η λειτουργία διαμόρφωσης είναι ευκολότερη αν ο δρομολογητής διαθέτει σήμανση WPS.
  - ➔ Οδηγός χρήστη
4. Καθορίστε το σημείο πρόσβασης και το κλειδί δικτύου σύμφωνα με τις οδηγίες που εμφανίζονται στην οθόνη παρακάτω.

Για άλλες πληροφ.,  
βλ. εγχειρίδιο.

OK

1. Επιλέξτε <OK>.
2. Επιλέξτε <Ρυθμίσεις SSID>.
3. Επιλέξτε <Επιλογή Σημείου Πρόσβασης>.
4. Επιλέξτε το σημείο πρόσβασης (SSID).
5. Εισαγάγετε ένα Κλειδί WEP (κλειδί δικτύου) και επιλέξτε <Εφαρμογή>.
6. Επιλέξτε <Ναι>.
  - Η διεύθυνση IP θα διαμορφωθεί αυτόματα σε λίγα λεπτά.
  - Εμφανίζεται η ένδειξη «Συνδέθηκε.».
5. Εγκαταστήστε το πρόγραμμα οδήγησης και το λογισμικό.
  - ➔ «Εγκατάσταση του λογισμικού» στη σελίδα 40

**Ολοκληρώθηκε η διαμόρφωση των αρχικών ρυθμίσεων.**

### Για σύνδεση μέσω ενσύρματου τοπικού δικτύου



Η συσκευασία του μηχανήματος δεν περιλαμβάνει καλώδιο LAN.

Φροντίστε να προμηθευτείτε ένα, αν χρειάζεται.

1. Βεβαιωθείτε ότι ο υπολογιστής είναι σωστά συνδεδεμένος σε δρομολογητή.
2. Ελέγξτε τις ρυθμίσεις δικτύου στον υπολογιστή.
3. Συνδέστε το καλώδιο τοπικού δικτύου.

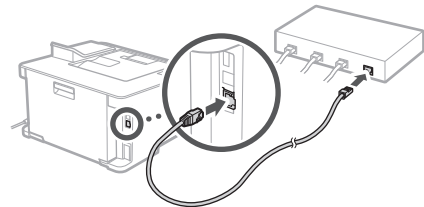



- Μετά τη σύνδεση του καλωδίου, περιμένετε λίγα λεπτά (μέχρι να καθοριστεί αυτόματα η διεύθυνση IP).
  - Αν έχει οριστεί στατική διεύθυνση IP στον υπολογιστή, καθορίστε χειροκίνητα τη διεύθυνση IP του μηχανήματος.
4. Εγκαταστήστε το πρόγραμμα οδήγησης και το λογισμικό.
    - ➔ «Εγκατάσταση του λογισμικού» στη σελίδα 40

**Ολοκληρώθηκε η διαμόρφωση των αρχικών ρυθμίσεων.**

# Ρύθμιση των παραμέτρων του μηχανήματος

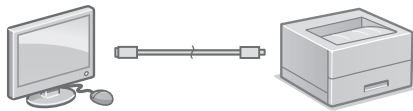
## Για σύνδεση μέσω USB



- Η συσκευασία του μηχανήματος δεν περιλαμβάνει καλώδιο USB. Φροντίστε να προμηθευτείτε ένα, αν χρειάζεται.
- Βεβαιωθείτε ότι το καλώδιο USB που χρησιμοποιείτε φέρει την ακόλουθη σήμανση. 
- Μη συνδέσετε το καλώδιο USB προτού εγκαταστήσετε το πρόγραμμα οδήγησης. Αν συμβεί αυτό, αποσυνδέστε το καλώδιο USB από τον υπολογιστή, κλείστε το πλαίσιο διαλόγου και μετά εκτελέστε την ακόλουθη διαδικασία από το βήμα 1.

1. Εγκαταστήστε το πρόγραμμα οδήγησης και το λογισμικό.

➔ «Εγκατάσταση του λογισμικού» στη σελίδα 40

- Όταν εμφανιστεί η οθόνη για σύνδεση του καλωδίου USB στο μηχανήμα, αφαιρέστε το καπάκι που καλύπτει τη θύρα USB.

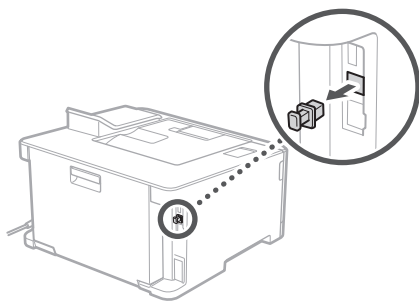

**Ολοκληρώθηκε η διαμόρφωση των αρχικών ρυθμίσεων.**

## Εγκατάσταση του λογισμικού

- Η διαδικασία που περιγράφεται εδώ ισχύει μόνο όταν στον υπολογιστή σας εκτελείται λειτουργικό σύστημα Windows. Για περισσότερες λεπτομέρειες σχετικά με τη διαδικασία εγκατάστασης λογισμικού, ανατρέξτε στο εγχειρίδιο του προγράμματος οδήγησης.
- Για τη διαδικασία εγκατάστασης, αν στον υπολογιστή σας εκτελείται λειτουργικό σύστημα Mac, ανατρέξτε στο εγχειρίδιο του προγράμματος οδήγησης.
- Το μηχανήμα σας μπορεί να μη διαθέτει το πρόγραμμα οδήγησης για λειτουργικό σύστημα Mac ανάλογα με την περίοδο αγοράς. Κατά καιρούς, μεταφορτώνονται νέα προγράμματα οδήγησης στον ιστότοπο της Canon, συνεπώς μπορείτε να πραγματοποιήσετε λήψη της πιο πρόσφατης έκδοσης του προγράμματος οδήγησης και να το χρησιμοποιήσετε.

1.

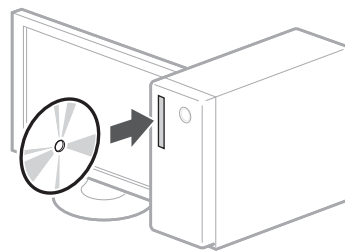

2.

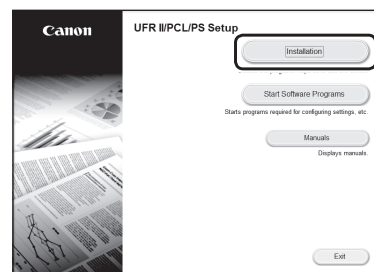

Αν δεν εμφανίζεται σωστά η οθόνη, εισαγάγετε πάλι το DVD-ROM ή κάντε αναζήτηση για τον όρο «D:\MInst.exe» στην πλατφόρμα Windows (σε αυτήν την περιγραφή, θεωρείται ότι το «D:» είναι το όνομα της μονάδας DVD-ROM).

# Σημειώσεις

# Konfiguration af maskinen

Konfigurer indstillingerne i følgende rækkefølge.

## Konfiguration af maskinens startindstillinger

### BEMÆRK

Betjeningspanelets dele og funktioner

➔ "Sæt maskinen i gang fra betjeningspanelet" på s.202

1.

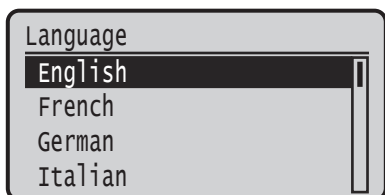
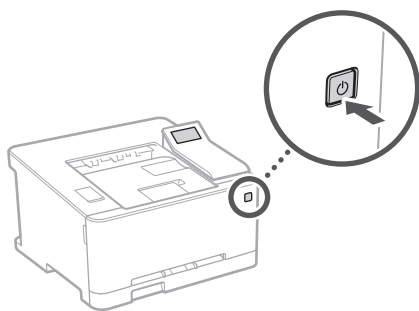

• Konfigurer startindstillingerne i henhold til skærbilledet.

2. Indstil sproget og landet/området.
3. Indstil tidszonen og den aktuelle dato/klokkeslæt.
4. Konfigurer indstillinger for at forhindre uautoriseret adgang.
  - Indtast den samme PIN to gange for at bekræfte.

## Konfiguration af metoden til forbindelse til en computer

### Før du starter konfigurationen

- Trådløst LAN kan muligvis ikke anvendes afhængigt af maskinens model.
- Maskinen kan ikke forbindes samtidigt til både det traditionelle (kabelbaserede) og trådløse lokalnetværk (LAN).
- Hvis maskinen er forbundet til et usikkert netværk, kan dine personlige oplysninger lækkes til en tredjepart. Vær opmærksom på og forsigtig med dette.
- Maskinen leveres ikke med en router. Hav om nødvendigt en klar.
- Selv i et miljø uden trådløs LAN-router kan du anvende Tilstanden Adgangspunkt til at oprette trådløs forbindelse til maskinen direkte fra din mobilenhed (direkte forbindelse).

➔ Brugervejledning

### Sådan angives forbindelsesmetoden

Brug WLAN til at forb. til netværk?  
(Kan knfig. senere).

Ja

Nej

- Sådan oprettes forbindelse via trådløst lokalnetværk (LAN): <Ja>
- Sådan oprettes forbindelse via traditionelt lokalnetværk (kabelbaseret LAN) eller USB: <Nej>

### Sådan oprettes forbindelse via trådløst lokalnetværk (LAN)

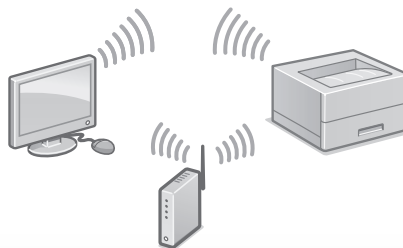

1. Sørg for, at computeren er forbundet korrekt til en router.
2. Kontrollér netværksindstillingerne på computeren.



Da



Find oplysninger i

➔ "Opsætning ved hjælp af opsætningsvejledning" i brugervejledningen

3. Notér SSID- og netværksnøglen.
  - Kontroller mærkatet på routeren.
  - ➔ Brugervejledning
  - Det er nemmere at indstille, hvis routeren er udstyret med et WPS-mærke.
  - ➔ Brugervejledning
4. Indstil adgangspunktet og netværksnøglen i henhold til skærbilledet nedenfor.

For mere information, kig i vejledningen.

OK

1. Vælg <OK>.
2. Vælg <SSID-indstillinger>.
3. Vælg <Vælg adgangspunkt>.
4. Vælg adgangspunktet (SSID).
5. Indtast en WEP-nøgle (netværksnøgle), og vælg <Anvend>.
6. Vælg <Ja>.
  - IP-adressen konfigureres automatisk om få minutter.
  - "Forbundet." vises.
5. Installer driveren og softwaren.
  - ➔ "Installation af softwaren" på s. 44

**Nu er du færdig med konfigurationen af startindstillingerne.**

### Sådan oprettes forbindelse via traditionelt lokalt netværk (kabelbaseret LAN)

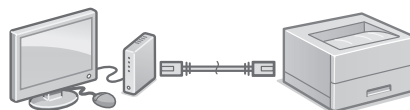

Maskinen leveres ikke med et LAN-kabel. Hav om nødvendigt et kabel parat.

1. Sørg for, at computeren er forbundet korrekt til en router.
2. Kontrollér netværksindstillingerne på computeren.
3. Tilslut LAN-kablet.

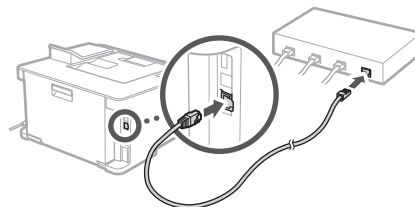

- Efter at have tilsluttet kablet skal du vente nogle minutter (indtil IP-adressen er blevet indstillet automatisk).
  - Hvis der er blevet indstillet en statisk IP-adresse på computeren, skal du indstille maskinens IP-adresse manuelt.
4. Installer driveren og softwaren.
    - ➔ "Installation af softwaren" på s. 44

**Nu er du færdig med konfigurationen af startindstillingerne.**

Da

# Konfiguration af maskinen

## Sådan oprettes forbindelse via USB

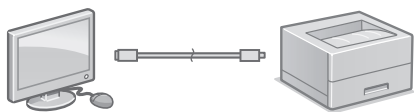

- Maskinen leveres ikke med et USB-kabel. Hav om nødvendigt et kabel parat.
- Sørg for, at der er følgende mærke på det USB-kabel, som du vil anvende.
- USB-kablet må ikke tilsluttes, før driveren er installeret. Hvis du gør det, skal du koble USB-kablet fra computeren, lukke dialogboksen og derefter udføre følgende procedure fra trin 1.



### 1. Installer driveren og softwaren.

- ➔ "Installation af softwaren" på s. 44
- Hvis der vises en skærm om at tilslutte USB-kablet til maskinen, skal du fjerne den hætte, der dækker USB-porten.

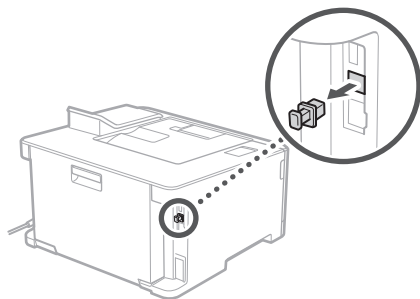

**Nu er du færdig med konfigurationen af startindstillingerne.**

## Installation af softwaren

- Fremgangsmåden, der beskrives heri, gælder kun, når computeren kører på Windows OS. Find flere oplysninger i brugervejledningen om fremgangsmåden til softwareinstallation.
- Se brugervejledningen angående installationen, når computeren kører på Mac OS.
- Din maskine kommer muligvis ikke med driveren til Mac OS afhængigt af købstidspunktet. Der overføres nye drivere til Canon-webstedet, så du kan hente og bruge den nyeste.

1.

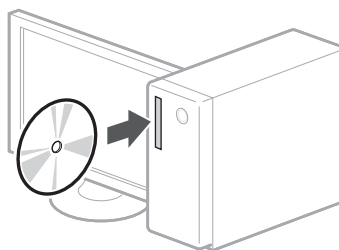

2.

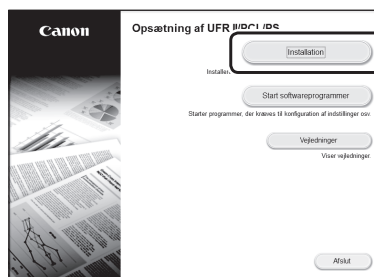

Hvis skærmen ikke vises korrekt, skal du sætte dvd-rom'en i igen eller søge efter "D:\MInst.exe" på Windows-plattform (denne beskrivelse antager, at "D:" er drevnavnet for dvd-rom).

# Note

# Het apparaat configureren

Kies de instellingen in deze volgorde.

## De begininstellingen van het apparaat kiezen

### OPMERKING

Onderdelen en functies van het bedieningspaneel  
 ➔ "Start de handeling vanaf het bedieningspaneel" op pagina 210

1.

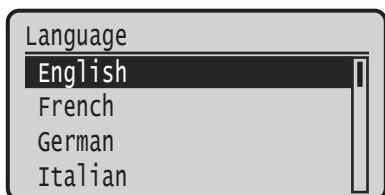
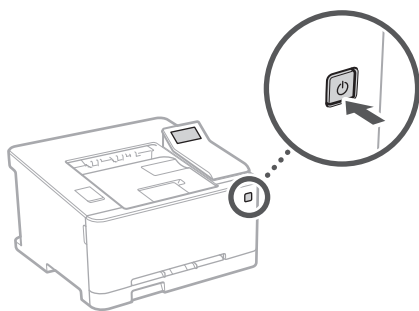

• Kies de begininstellingen volgens het scherm.

2. Stel de taal en land / regio in.
3. Stel de tijdzone en huidige datum / tijd in.
4. Kies de instellingen om onbevoegde toegang te verhinderen.
  - Ter bevestiging voert u dezelfde PIN-code tweemaal in.

## De methode kiezen voor het verbinding maken met een computer

### Voordat u de configuratie start

- Bij sommige modellen kan LAN niet worden gebruikt.
- U kunt het apparaat niet tegelijkertijd verbinden met een bekabeld LAN en een draadloos LAN.
- U moet uzelf zeer goed bewust zijn van het volgende: als het apparaat is verbonden met een onbeveiligd netwerk, kunnen uw persoonlijke gegevens in handen komen van derden.
- Er wordt geen router bij het apparaat geleverd. U moet zelf zorgen voor dit onderdeel.
- Zelfs in een omgeving zonder draadloos LAN router kunt u met behulp van de Toegangspuntmodus een verbinding tot stand brengen tussen het apparaat en uw mobiele toestel (Directe verbinding).  
 ➔ Gebruikershandleiding

### De verbindingmethode specificeren

Draadloos LAN gebr.  
 voor netwerkverb.?  
 (Kan later config.)

Ja

Nee

- Verbinding maken via draadloos LAN: <Ja>
- Verbinding maken via bedraad LAN of USB: <Nee>

### Verbinding maken via draadloos LAN

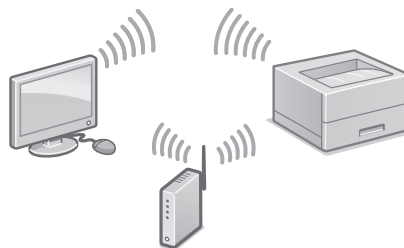

1. Controleer of de computer op de juiste wijze met een router is verbonden.
2. Controleer de netwerkinstellingen op de computer.

Voor meer informatie

➔ "Instellen met behulp van de installatiehandleiding" in de Gebruikershandleiding

3. Registreer de SSID en netwerksleutel.
  - Controleer het etiket op de router.
  - ➔ Gebruikershandleiding
  - De instelprocedure is gemakkelijker als de router is voorzien van een WPS-merkteken.
  - ➔ Gebruikershandleiding
4. Stel het toegangspunt en netwerksleutel in volgens het onderstaande scherm.

Raadpleeg de handleiding voor meer informatie.

OK

1. Selecteer <OK>.
2. Selecteer <SSID-instellingen>.
3. Selecteer <Selecteer toegangspunt>.
4. Selecteer het toegangspunt (SSID).
5. Voer een WEP-sleutel (netwerksleutel) in, en selecteer <Toepassen>.
6. Selecteer <Ja>.
  - Het IP-adres wordt binnen een paar minuten automatisch geconfigureerd.
  - "Verbonden." wordt weergegeven.
5. Installeer het stuurprogramma en de software.
  - ➔ "De software installeren" op pagina 48

**Nu hebt u de configuratie van de begininstellingen voltooid.**

## Verbinding maken via bedraad LAN

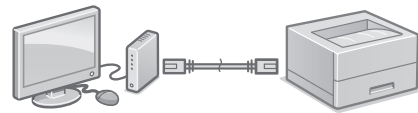

Er wordt geen LAN-kabel bij het apparaat geleverd. Zorg dat u deze op voorraad hebt, mocht u hem nodig hebben.

1. Controleer of de computer op de juiste wijze met een router is verbonden.
2. Controleer de netwerkinstellingen op de computer.
3. De LAN-kabel aansluiten.

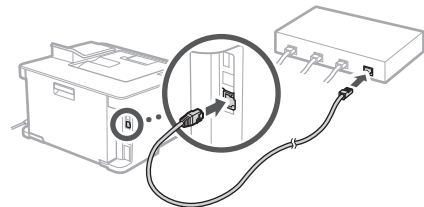



- Na het aansluiten van de kabel wacht u een paar minuten (tot het IP-adres automatisch wordt ingesteld).
  - Als op de computer een statisch IP-adres is ingesteld, moet u het IP-adres van het apparaat handmatig instellen.
4. Installeer het stuurprogramma en de software.
    - ➔ "De software installeren" op pagina 48

**Nu hebt u de configuratie van de begininstellingen voltooid.**

# Het apparaat configureren

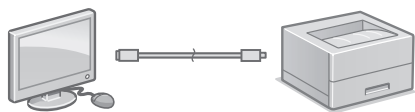
## Verbinding maken via USB



- Er wordt geen USB-kabel bij het apparaat geleverd. Zorg dat u deze op voorraad hebt, mocht u hem nodig hebben.
- Gebruik alleen een USB kabel met het volgende symbool. 
- Sluit de USB-kabel niet aan voordat u het stuurprogramma hebt geïnstalleerd. Mocht hij al aangesloten zijn, verwijder hem dan uit de computer, sluit het dialoogvenster, en verricht de volgende procedure vanaf stap 1.

1. Installeer het stuurprogramma en de software.
  - ➔ "De software installeren" op pagina 48
  - Als het scherm om de USB kabel op het apparaat aan te sluiten, verschijnt, verwijder dan de afdekking op de USB-poort.

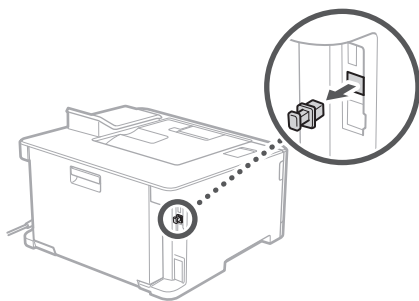

**Nu hebt u de configuratie van de begininstellingen voltooid.**

## De software installeren

- De hierbij beschreven procedure geldt uitsluitend als de computer draait op een Windows besturingssysteem. Raadpleeg de handleiding van het stuurprogramma voor meer informatie over de installatieprocedure voor de software.
- Voor de installatie bij een computer met Mac OS raadpleegt u de handleiding van het stuurprogramma.
- Afhankelijk van het moment van aankoop van het apparaat werd het misschien niet met het stuurprogramma voor Mac OS geleverd. Maar u kunt de nieuwste stuurprogramma's op de Canon-website vinden, en downloaden / installeren.

1.

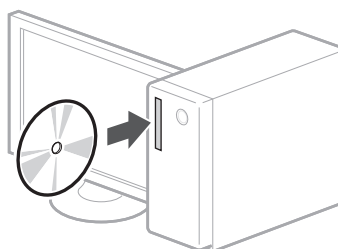

2.

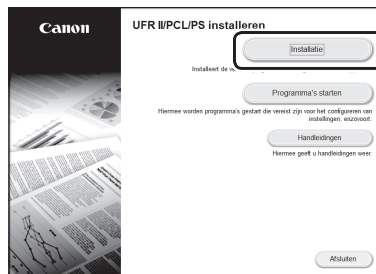

Als het scherm niet correct wordt weergegeven, plaats de DVD-ROM dan nogmaals of zoek op "D:\MInst.exe" op het Windows platform (bij deze beschrijving is "D:" de naam van het DVD-ROM station).

# Aantekeningen

# Konfigurere maskinen

Konfigurer innstillingene i følgende rekkefølge.

## Konfigurere de første innstillingene for maskinen

### MERK

Deler og funksjoner på betjeningspanelet

➔ "Start fra betjeningspanelet" på side 218

1.

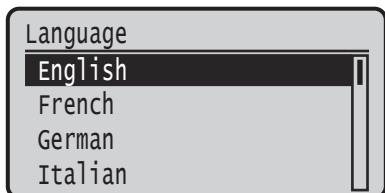
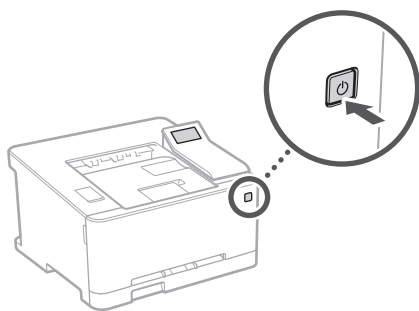

• Konfigurer innledende innstillinger i henhold til skjermbildet.

2. Still inn språk og land/region.

3. Still inn tidssone og gjeldende dato/klokkeslett.

4. Konfigurer innstillinger for å hindre uautorisert tilgang.

• Legg inn den samme PIN-koden to ganger for å bekrefte.

## Konfigurere tilkoblingsmetode til en datamaskin

### Før du starter konfigureringen

- Trådløst LAN kan ikke brukes, avhengig av maskinmodellen.
- Maskinen kan ikke kobles til både kablet og trådløst LAN samtidig.
- Hvis maskinen er tilkoblet et usikret nettverk, kan det hende at din personlige informasjon kan lekkes til en tredjepart. Vær oppmerksom på dette og forsiktig.
- Maskinen leveres ikke med en ruter, så du må ha en klar etter behov.
- Selv i et miljø uten trådløst LAN-ruter, kan du bruke tilgangspunktmodus for å utføre en trådløs tilkobling til maskinen, direkte fra den mobile enheten (direkte tilkobling).

➔ Bruksanvisning

### Angi tilkoblingsmetode

Bruke trådløst LAN for å koble til nettverk?(Knfig. sen.)

Ja

Nei

• Hvis du vil koble til via trådløst LAN: <Ja>

• Hvis du vil koble til via kablet LAN eller USB: <Nei>

### Koble til via trådløst LAN

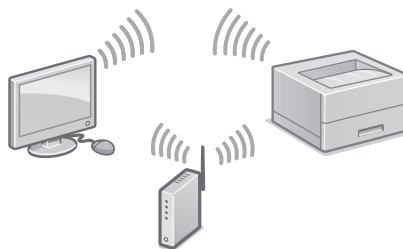

1. Sjekk at datamaskinen er korrekt tilkoblet til en ruter.

2. Sjekk nettverksinnstillingene på datamaskinen.





Hvis du vil lese mer

➔ "Oppsett ved bruk av oppsettveiledning" i bruksanvisningen

3. Noter SSID-en og nettverksnøkkelen.
  - Sjekk etiketten på ruter. ➔ Bruksanvisning
  - Innstillingen utføres lettere hvis ruter har et WPS-merke. ➔ Bruksanvisning
4. Angi tilgangspunkt og nettverksnøkkel i henhold til skjermbildet nedenfor.

Se håndboken for mer informasjon.

OK

1. Velg <OK>.
2. Velg <SSID-innstillinger>.
3. Velg <Velg tilgangspunkt>.
4. Velg tilgangspunkt (SSID).
5. Angi en WEP-nøkkel (nettverksnøkkel) og velg deretter <Bruk>.
6. Velg <Ja>.
  - IP-adressen vil bli konfigurert automatisk på et par minutter.
  - "Tilkoblet." vises.
5. Installer driver og programvare.
  - ➔ "Installere programvaren" på side 52

Nå er du ferdig med å konfigurere de første innstillingene.

### Koble til via kablet LAN

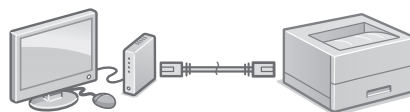

Det følger ikke LAN-kabel med maskinen. Ha en klar, hvis dette er nødvendig.

1. Sjekk at datamaskinen er korrekt tilkoblet til en ruter.
2. Sjekk nettverksinnstillingene på datamaskinen.
3. Koble til LAN-kabelen.

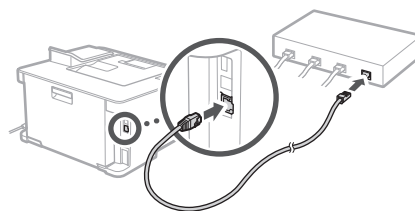

- Vent i et par minutter etter at kabelen er koblet til (til IP-adressen er automatisk innstilt).
  - Hvis det er angitt en statisk IP-adresse for datamaskinen, må maskinens IP-adresse stilles inn manuelt.
4. Installer driver og programvare.
    - ➔ "Installere programvaren" på side 52

Nå er du ferdig med å konfigurere de første innstillingene.

No

# Konfigurere maskinen

## Koble til via USB

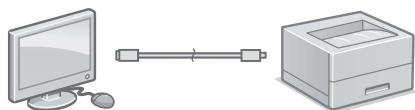

- Det følger ikke LAN-kabel med maskinen. Ha en klar, hvis dette er nødvendig.
- Sjekk at USB-kabelen du bruker har følgende merke. 
- Ikke koble til USB-kabelen før du installerer driveren. Hvis du allerede har gjort dette, kobler du USB-kabelen fra datamaskinen, lukker dialogboksen og utfører følgende prosedyre fra trinn 1.

### 1. Installerer driver og programvare.

- ➔ "Installere programvaren" på side 52
- Når skjermbildet for tilkobling av USB-kabelen til maskinen vises, tar du av hetten som dekker til USB-porten.

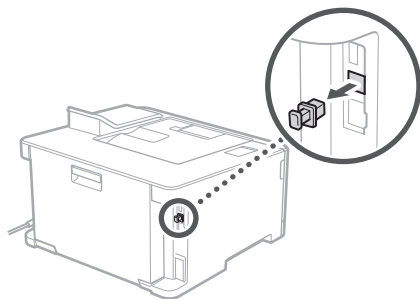

Nå er du ferdig med å konfigurere de første innstillingene.

## Installere programvaren

- Fremgangsmåten som er beskrevet her gjelder kun når datamaskinen kjører Windows. Se veiledningen for driveren hvis du trenger mer informasjon om fremgangsmåten for programvareinstallasjon.
- Se veiledningen for driveren hvis du trenger informasjon om installasjon når datamaskinen kjører et Mac-operativsystem.
- Det kan hende at maskinen ikke leveres med driver for installasjon på Mac, avhengig av når den ble kjøpt. Nye drivere lastes etterhvert opp til Canons nettsted, slik at du kan laste ned de nyeste og bruke dem.

### 1.

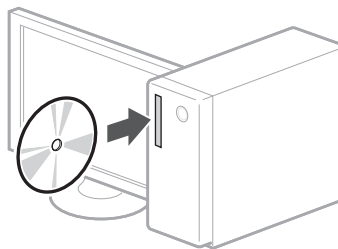

### 2.

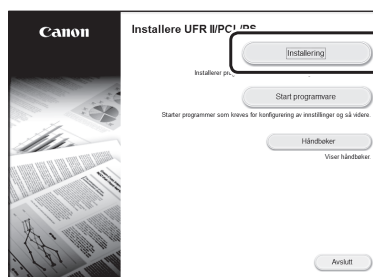

Hvis ikke skjermen vises slik den skal, må du sette DVDen inn på nytt eller søke etter "D:\MInst.exe" i Windows (dette antar at "D:" er navnet på DVD-stasjonen).

# Notat

# Konfigurera enheten

Ange inställningarna i följande ordning.

## Ange enhetens initiala inställningar

### OBS!

Komponenter och funktioner på kontrollpanelen

➔ "Starta funktionen på kontrollpanelen" på sidan 226

1.

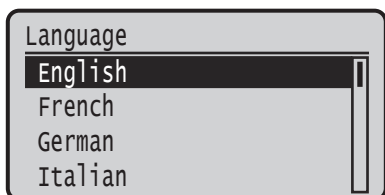
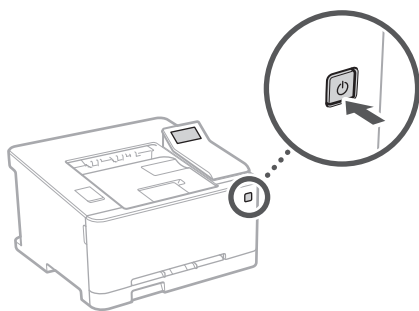

• Ange initiala inställningar enligt anvisningarna på skärmen.

2. Ange språk och land/region.

3. Ange tidszon och aktuellt datum/klockslag.

4. Ange inställningar för att förhindra obehörig åtkomst.

• Ange PIN-koden två gånger för att bekräfta den.

## Ange anslutningsmetod till dator

### Innan du börjar konfigurera

- Trådlöst nätverk kan inte användas för alla modeller av enheten.
  - Enheten kan inte samtidigt vara ansluten till trådlöst och trådbundet nätverk.
  - Om enheten ansluts till ett nätverk utan säkerhet kan känslig information läckas till tredje part. Var uppmärksam på detta.
  - Enheten levereras utan router. Se därför till att ha en router till hands i det fall det behövs.
  - Även i miljöer utan router för trådlöst nätverk kan du använda åtkomstpunktläget för att ansluta en mobil enhet trådlöst till enheten direkt från den mobila enheten (direktanslutning).
- ➔ Användarhandbok

### Ange anslutningsmetod

Ansluta till nätverk med trådlöst LAN? (Kan konf. senare)

Ja

Nej

• Ansluta via trådlöst nätverk: <Ja>

• Ansluta via trådbundet nätverk eller USB: <Nej>

### Ansluta via trådlöst nätverk

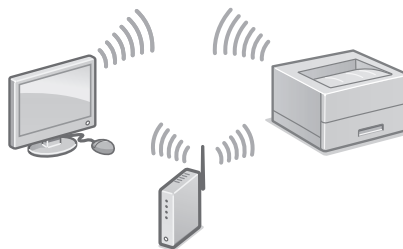

1. Kontrollera att datorn är rätt ansluten till routern.

2. Kontrollera datorns nätverksinställningar.

Se

➔ "Installera med hjälp av installationsguiden" i användarhandboken

3. Anteckna SSID och nätverksnyckeln.
  - Kontrollera etiketten på routern.
  - ➔ Användarhandbok
  - Det är lättare att göra inställningarna om routern är märkt med WPS.
  - ➔ Användarhandbok
4. Ange åtkomstpunkt och nätverksnyckel enligt anvisningarna på skärmen.

Se handboken för mer information.

OK

1. Välj <OK>.
2. Välj <SSID-inställningar>.
3. Välj <Välj åtkomstpunkt>.
4. Välj åtkomstpunkt (SSID).
5. Ange en WEP-nyckel (nätverksnyckel) och välj <Använd>.
6. Välj <Ja>.
  - IP-adressen konfigureras automatiskt inom några minuter.
  - "Ansluten." visas.
5. Installera drivrutin och programvara.
  - ➔ "Installera programvara" på sidan 56

Du är nu klar med enhetens initiala inställningar.

### Ansluta via trådbundet nätverk

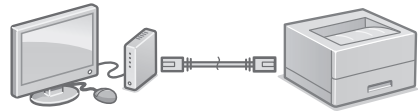

Nätverkskabel medföljer inte den här enheten. Se till att det finns en till hands om det behövs.

1. Kontrollera att datorn är rätt ansluten till routern.
2. Kontrollera datorns nätverksinställningar.
3. Anslut nätverkskabeln.

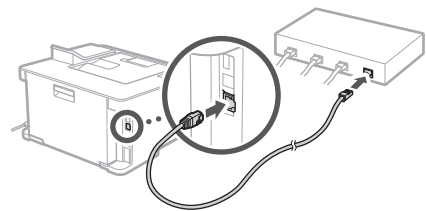



- Vänta några minuter efter att du har anslutit kabeln (tills IP-adressen anges automatiskt).
  - Om en statisk IP-adress har angetts på datorn anger du enhetens IP-adress manuellt.
4. Installera drivrutin och programvara.
    - ➔ "Installera programvara" på sidan 56

Du är nu klar med enhetens initiala inställningar.

# Konfigurera enheten

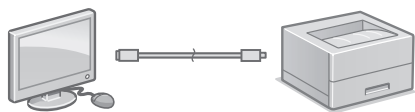
## Ansluta via USB



- USB-kabel medföljer inte den här enheten. Se till att det finns en till hands om det behövs.
- Kontrollera att den USB-kabel du använder har följande märkning: 
- Anslut inte USB-kabeln innan du installerar drivrutinen. I annat fall måste du koppla loss USB-kabeln från datorn, stänga dialogrutan och sedan göra om installationen från steg 1 nedan.

### 1. Installera drivrutin och programvara.

- ➡ "Installera programvara" på sidan 56
- När skärmen för att ansluta USB-kabeln till enheten visas tar du bort skyddet över USB-porten.

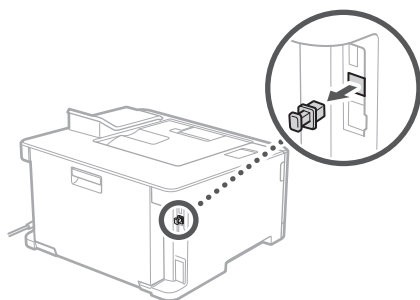

**Du är nu klar med enhetens initiala inställningar.**

## Installera programvara

- Anvisningarna här gäller endast för en dator med operativsystemet Windows. Mer information om hur du installerar programvara finns i handboken till skrivardrivrutinen.
- Information för datorer med operativsystemet Mac finns i handboken till skrivardrivrutinen.
- Beroende på när du köpte enheten kan den ha levererats utan skrivardrivrutin för Mac OS. Nya drivrutiner finns på Canons webbplats. Ladda ned den senaste drivrutinen och använd den.

### 1.

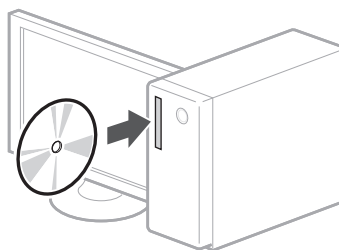

### 2.

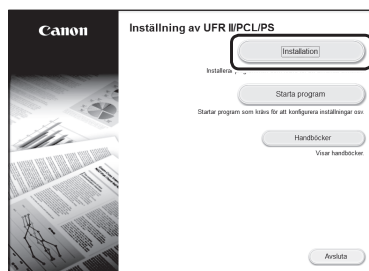

Sätt i DVD:n på nytt eller sök efter "D:\MInst.exe" i Windows om rätt skärm inte visas. (Den här beskrivningen förutsätter att DVD-enhetens namn är "D:").

# Anteckningar

# Laitteen määrittäminen

Määritä asetukset seuraavassa järjestyksessä.

## Laitteen alkuasetusten määrittäminen

### HUOMAUTUS

Käyttöpaneelin osat ja toiminnot

➔ Aloita käyttö käyttöpaneelista sivulla 234

1.

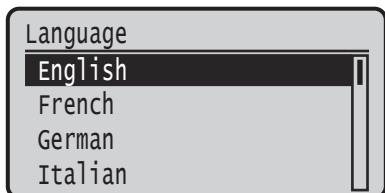
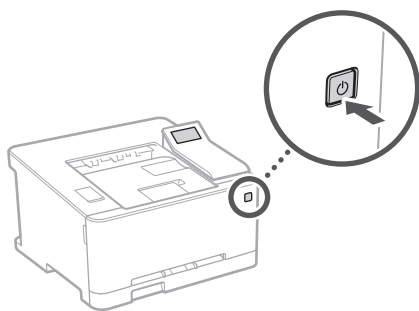

• Määritä alkuasetukset näytön mukaisesti.

2. Aseta kieli ja maa/alue.

3. Aseta aikavyöhyke ja kuluva päivämäärä/kellonaika.

4. Määritä asetukset luvattoman käytön estämiseksi.

• Syötä vahvistukseksi sama PIN-koodi kaksi kertaa.

## Tietokoneen yhteystavan määrittäminen

### Ennen määrittämisen aloittamista

- Langaton lähiverkko ei ole käytettävissä laitemallin mukaan.
- Laite ei saa olla yhdistettynä langalliseen ja langattomaan lähiverkkoon samanaikaisesti.
- Jos laite yhdistetään suojaamattomaan verkkoon, henkilötietosi saattavat joutua ulkopuolisten tietoon. Ota tämä huomioon ja ole varovainen.
- Laitteen mukana ei toimiteta reititintä, joten hanki sellainen tarvittaessa.
- Voit käyttää tukiasematilaa myös ympäristössä, jossa ei ole langatonta lähiverkon reititintä, kun haluat muodostaa langattoman yhteyden laitteeseen suoraan mobiililaitteesta (suora yhteys).

➔ Käyttöopas

### Yhteyksimenetelmän määrittäminen

Yhdistetäänkö verkkoon WLAN:illa?  
(Voi määr. myöh.)

Kyllä

Ei

• Yhteyden muodostaminen langattoman lähiverkon kautta: <Kyllä>

• Yhteyden muodostaminen langallisen lähiverkon tai USB-yhteyden kautta: <Ei>

### Yhteyden muodostaminen langattoman lähiverkon kautta

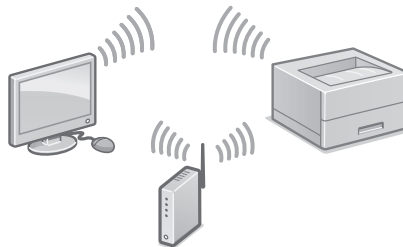

1. Varmista, että tietokone on yhdistetty reitittimeen oikein.

2. Tarkista tietokoneen verkkoasetukset.



Lisätietoja:

➔ Käyttöoppaan kohta Asetusten tekeminen asennusopasta käyttämällä

3. Merkitse SSID ja verkkoavain muistiin.
  - Tarkista reitittimen tarr.
  - ➔ Käyttöopas
  - Asetusten tekeminen on helpompaa, jos reitittimessä on WPS-merkki.
  - ➔ Käyttöopas
4. Aseta tukiasema ja verkkoavain näytön mukaisesti.

**Katso lisätietoja  
käyttöoppaasta.**

**OK**

1. Valitse <OK>.
2. Valitse <SSID-asetukset>.
3. Valitse <Valitse tukiasema>.
4. Valitse tukiasema (SSID).
5. Syötä WEP-avain (verkkoavain) ja valitse <Käytä>.
6. Valitse <Kyllä>.
  - IP-osoite määritetään automaattisesti muutaman minuutin kuluessa.
  - "Yhdistetty" tulee esiin.
5. Asenna ajuri ja ohjelmisto.
  - ➔ Ohjelmiston asentaminen sivulla 60

**Alkuasetusten määrittäminen on nyt tehty.**

## Yhteyden muodostaminen langallisen lähiverkon kautta

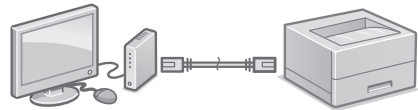

Laitteen mukana ei toimiteta LAN-kaapelia. Hanki sellainen tarvittaessa.

1. Varmista, että tietokone on yhdistetty reitittimeen oikein.
2. Tarkista tietokoneen verkkoasetukset.
3. Liitä LAN-kaapeli.

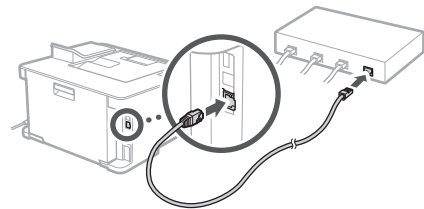



- Kun kaapeli on liitetty, odota hetki (kunnes IP-osoite asetetaan automaattisesti).
  - Jos tietokoneeseen on asetettu staattinen IP-osoite, aseta laitteen IP-osoite manuaalisesti.
4. Asenna ajuri ja ohjelmisto.
    - ➔ Ohjelmiston asentaminen sivulla 60

**Alkuasetusten määrittäminen on nyt tehty.**

# Laitteen määrittäminen

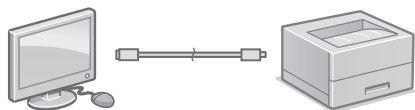
## Yhteyden muodostaminen USB:n kautta



- Laitteen mukana ei toimiteta USB-kaapelia. Hanki sellainen tarvittaessa.
- Varmista, että käytettävässä USB-kaapelissa on seuraava merkintä. 
- Älä liitä USB-kaapelia ennen ajurin asentamista. Jos teit niin, irrota USB-kaapeli tietokoneesta, sulje valintaikkuna ja suorita seuraava menettely vaiheesta 1 alkaen.

### 1. Asenna ajuri ja ohjelmisto.

- ➔ Ohjelmiston asentaminen sivulla 60
- Kun näyttö USB-kaapelin liittamisestä laitteeseen tulee esiin, irrota USB-portin suojahattu.

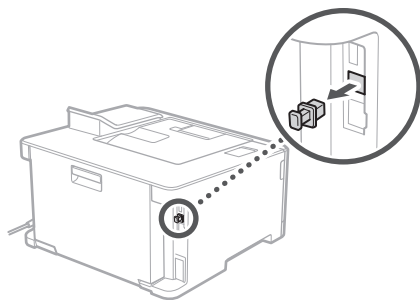

**Alkuasetusten määrittäminen on nyt tehty.**

## Ohjelmiston asentaminen

- Tässä kuvattu menettely koskee vain tietokonetta, jossa on Windows-käyttöjärjestelmä. Lisätietoja ohjelmiston asennusmenettelystä on ajurin oppaassa.
- Tietoja asennuksesta, kun tietokoneessa on Mac OS, on ajurin oppaassa.
- Laitteen mukana ei ehkä tule ajuria Mac OS -järjestelmää varten ostohetkestä riippuen. Uudet ajurit tuodaan saataville Canonin sivustolle, joten voit ladata uusimman ja käyttää sitä.

### 1.

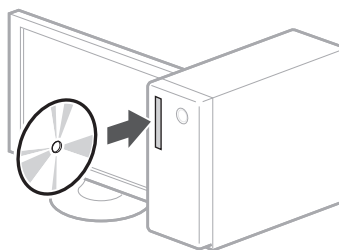

### 2.

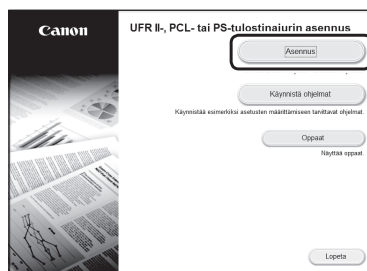

Jos näyttö ei näy oikein, aseta DVD-ROM uudelleen tai etsi Windowsissa "D:\MInst.exe" (kuvauksessa oletetaan, että D: on DVD-ROM-aseman nimi).

# Muistiinpanoja

# Настройка аппарата

Задавайте настройки в указанном порядке.

## Задание исходных настроек аппарата

### ПРИМЕЧАНИЕ

Компоненты и функции панели управления

➔ «Запустите операцию с панели управления» на стр. 242

1.

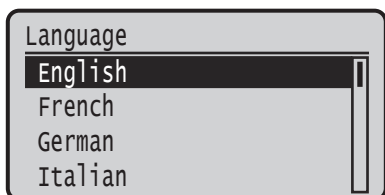
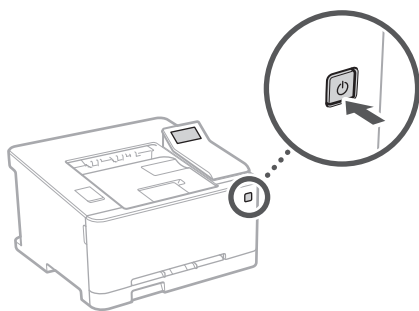

- Задайте исходные настройки в соответствии с экраном.
2. Задайте язык и страну или регион.
  3. Задайте часовой пояс и текущие дату и время.
  4. Задайте настройки для предотвращения несанкционированного доступа.
    - Для подтверждения введите один и тот же ПИН-код дважды.

## Задание способа подключения к компьютеру

### Перед началом настройки

- Возможность использования беспроводной локальной сети зависит от модели аппарата.
  - Одновременное подключение аппарата к проводной и беспроводной сетям невозможно.
  - Если аппарат подключен к небезопасной сети, ваша персональная информация может попасть к третьим лицам. Помните об этом и соблюдайте осторожность.
  - Маршрутизатор не входит в комплект поставки аппарата. При необходимости подготовьте его заранее.
  - Даже в среде, в которой отсутствует маршрутизатор беспроводной сети, можно использовать режим точки доступа для беспроводного подключения к аппарату напрямую с мобильного устройства (Прямое подключение).
- ➔ Руководство пользователя

### Указание способа подключения

Исп. беспроводную сеть? (Можно настр. позднее.)

Да

Нет

- Для подключения по беспроводной локальной сети: <Да>
- Для подключения по проводной локальной сети или USB: <Нет>

### Подключение по беспроводной сети

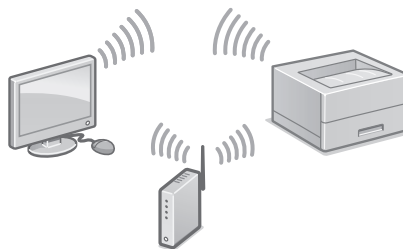

1. Убедитесь в том, что компьютер правильно подключен к маршрутизатору.
2. Проверьте настройки сети на компьютере.



Подробнее

➔ «Установка с помощью руководства по установке» в Руководстве пользователя

3. Запишите идентификатор SSID и ключ сети.
  - Проверьте этикетку на маршрутизаторе.
  - ➔ Руководство пользователя
  - Работа по настройке упрощается, если на маршрутизаторе имеется значок WPS.
  - ➔ Руководство пользователя
4. Задайте точку доступа и ключ сети в соответствии с экраном, приведенным ниже.

**Дополнительные сведения см. в руководстве.**

**OK**

1. Выберите <OK>.
2. Выберите <Настройки SSID>.
3. Выберите <Выбор точки доступа>.
4. Выберите точку доступа (SSID).
5. Введите ключ WEP (ключ сети) и выберите <Применить>.
6. Выберите <Да>.
  - IP-адрес настраивается автоматически в течение нескольких минут.
  - Отображается сообщение «Подключено.».
5. Установите драйвер и программное обеспечение.
  - ➔ «Установка программного обеспечения» на стр. 64

**Теперь задание исходных настроек завершено.**

### Подключение по проводной сети

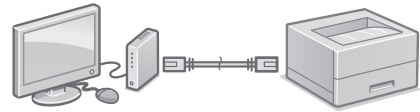

Кабель локальной сети не входит в комплект аппарата.

При необходимости подготовьте кабель.

1. Убедитесь в том, что компьютер правильно подключен к маршрутизатору.
2. Проверьте настройки сети на компьютере.
3. Подключите кабель локальной сети.

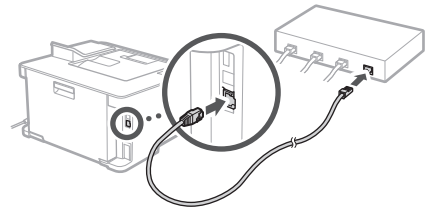

- Подключив кабель, подождите несколько минут (пока IP-адрес не будет задан автоматически).
  - Если на компьютере задан статический IP-адрес, задайте IP-адрес аппарата вручную.
4. Установите драйвер и программное обеспечение.
    - ➔ «Установка программного обеспечения» на стр. 64

**Теперь задание исходных настроек завершено.**

# Настройка аппарата

## Подключение по USB

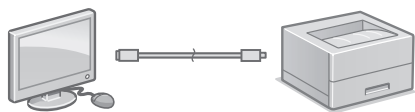

- Кабель USB не входит в комплект аппарата. При необходимости подготовьте кабель.
- Убедитесь в том, что используемый кабель USB имеет следующую маркировку.
- Не подключайте кабель USB до установки драйвера. Если вы это сделали, отсоедините кабель USB от компьютера, закройте диалоговое окно и выполните приведенную ниже процедуру с шага 1.



1. Установите драйвер и программное обеспечение.
  - ➔ «Установка программного обеспечения» на стр. 64
  - Если отображается экран с предложением подключить кабель USB к аппарату, снимите колпачок, закрывающий порт USB.

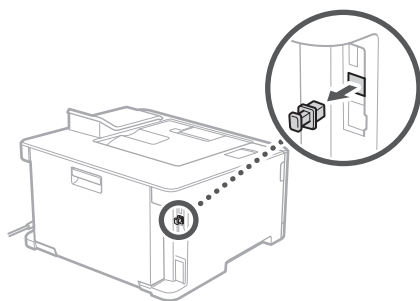

**Теперь задание исходных настроек завершено.**

## Установка программного обеспечения

- Приведенная здесь процедура применима только для компьютеров, на которые установлена ОС Windows. Подробнее о процедуре установки программного обеспечения см. в руководстве к драйверу.
- Порядок установки на компьютеры с ОС Mac OS см. в руководстве к драйверу.
- В зависимости от времени приобретения аппарата, он может поставляться без драйвера для ОС Mac OS. Новые драйверы размещаются на веб-сайте Canon, поэтому можно загрузить и использовать новейший драйвер.

1.

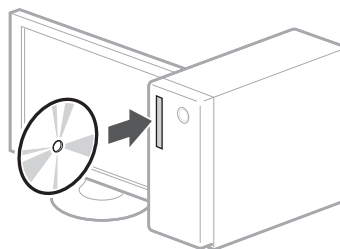

2.

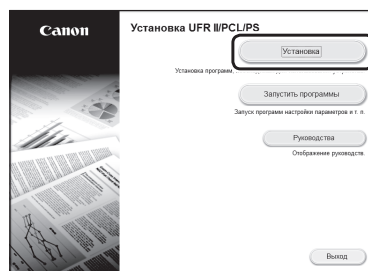

Если экран не отображается надлежащим образом, заново установите диск DVD-ROM или выполните поиск файла «D:\MInst.exe» на платформе Windows (в этом описании предполагается, что «D:» — это имя дисководы DVD-ROM).

Для заметок 

# Налаштування апарата

Налаштуйте параметри у вказаному порядку.

## Налаштування початкових параметрів апарата

### ПРИМІТКА

Докладніше про елементи панелі керування та їх функції див. в розділі

➔ «Початок роботи з панелі керування» на стор. 250

1.

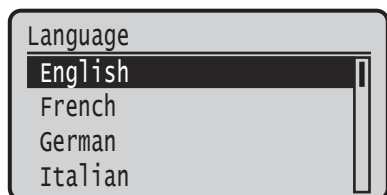
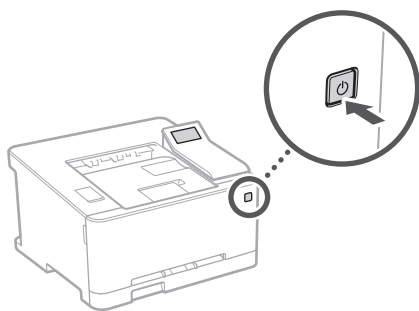

- Налаштуйте початкові параметри відповідно до інструкцій на екрані.

2. Установіть мову та країну/регіон.

3. Установіть часовий пояс і поточну дату/час.

4. Налаштуйте параметри для запобігання несанкціонованому доступу.

- Для підтвердження введіть той самий PIN-код двічі.

## Налаштування способу підключення до комп'ютера

### Перед початком налаштування

- Бездротова локальна мережа може бути недоступною залежно від моделі апарата.
- Апарат не можна водночас підключити до дротової та бездротової локальної мережі.
- Якщо апарат підключено до захищеної мережі, ваша особиста інформація може потрапити до сторонніх осіб. Будьте уважні та обережні.
- Апарат постачається без маршрутизатора. Підготуйте його за необхідності.
- Навіть якщо в середовищі немає маршрутизатора бездротової локальної мережі, можна використати режим точки доступу для бездротового підключення до апарата безпосередньо з мобільного пристрою (пряме підключення).
- ➔ Посібник користувача

### Вказання способу підключення

Use wireless LAN to connect to network?  
(Can config. later.)

Yes

No

- Підключення через бездротову локальну мережу : <Yes> (Так)
- Підключення через дротову локальну мережу або за допомогою USB-кабелю : <No> (Ні)

### Підключення через бездротову локальну мережу

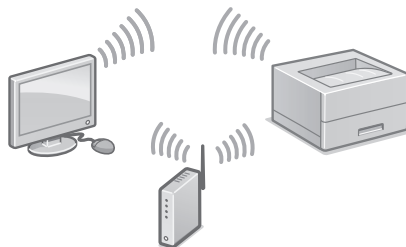

1. Переконайтеся, що комп'ютер підключено до маршрутизатора належним чином.
2. Перевірте параметри мережі на комп'ютері.





Додаткову інформацію див. в розділі

➔ «Налаштування за допомогою Посібника з налаштування» у Посібнику користувача

3. Запишіть SSID та ключ мережі.
  - Перевірте етикетку на маршрутизаторі.
  - ➔ Посібник користувача
  - Процедура налаштування буде простішою, якщо на маршрутизаторі є позначка WPS.
  - ➔ Посібник користувача
4. Налаштуйте точку доступу та ключ мережі відповідно до інструкцій на екрані, наведених нижче.

For more information, refer to the manual.

OK

1. Натисніть кнопку <OK>.
2. Виберіть <SSID Settings> (Параметри SSID).
3. Виберіть <Select Access Point> (Вибір точки доступу).
4. Виберіть точку доступу (SSID).
5. Введіть ключ WEP (ключ мережі) і натисніть кнопку <Apply> (Застосувати).
6. Виберіть пункт <Yes> (Так).
  - IP-адреса буде автоматично налаштована через кілька хвилин.
  - Відображається повідомлення «Connected» (Підключено).
5. Установіть драйвер і програмне забезпечення.
  - ➔ Див. розділ «Встановлення програмного забезпечення» на стор. 68

**Тепер ви завершили налаштування початкових параметрів.**

### Підключення через дротову локальну мережу

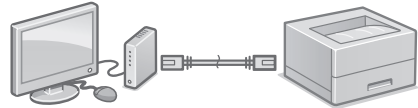

Кабель LAN не постачається разом з апаратом. Підготуйте його за необхідності.

1. Переконайтеся, що комп'ютер підключено до маршрутизатора належним чином.
2. Перевірте параметри мережі на комп'ютері.
3. Підключіть кабель LAN.

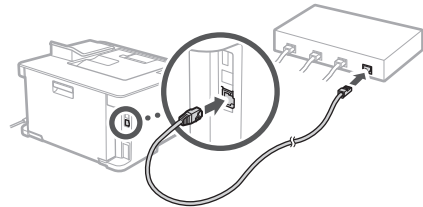

- Після підключення кабелю зачекайте кілька хвилин (доки не буде автоматично налаштовано IP-адресу).
  - Якщо на комп'ютері настроєно статичну IP-адресу, введіть IP-адресу апарата вручну.
4. Установіть драйвер і програмне забезпечення.
    - ➔ Див. розділ «Встановлення програмного забезпечення» на стор. 68

**Тепер ви завершили налаштування початкових параметрів.**

# Налаштування апарата

## Підключення через USB

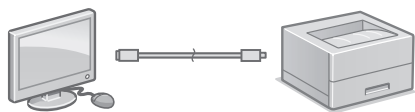

- Апарат не містить у комплекті USB-кабель. Підготуйте його за необхідності.
- Перевірте, чи на USB-кабелі є наведена нижче позначка.
- Не підключайте USB-кабель до встановлення драйверів. Якщо ви зробили це, відключіть USB-кабель від комп'ютера, закрийте діалогове вікно та виконайте наведену далі процедуру з кроку 1.



### 1. Установіть драйвер і програмне забезпечення.

➔ Див. розділ «Встановлення програмного забезпечення» на стор. 68

- Коли відобразиться екран підключення USB-кабелю до апарата, зніміть кришку, яка закриває порт USB.

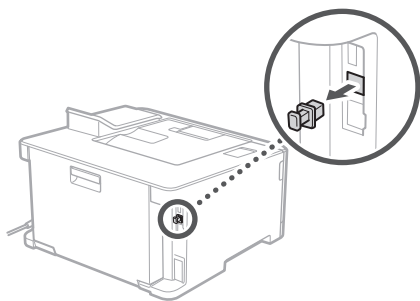

**Тепер ви завершили налаштування початкових параметрів.**

## Установка програмного забезпечення

- Описана тут процедура застосовується, тільки якщо комп'ютер працює під керуванням ОС Windows. Докладніше про процедуру встановлення програмного забезпечення див. в посібнику зі встановлення драйвера.
- Для встановлення програмного забезпечення на комп'ютері, який працює під керуванням Mac OS, див. посібник зі встановлення драйвера.
- Ваш апарат може постачатися без драйверів для Mac OS залежно від часу його придбання. Нові драйвери розміщуються на веб-сайті Canon. Таким чином ви можете завантажити останню версію драйвера.

### 1.

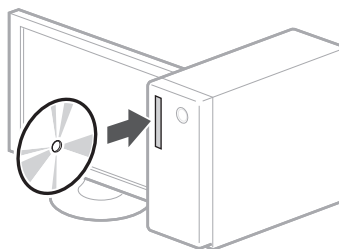

### 2.

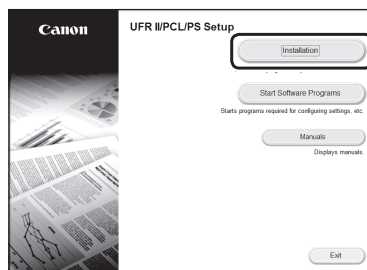

Якщо екран не відображається належним чином, повторно вставте DVD-диск у дисковод або виконайте пошук «D:\MInst.exe» у системі Windows (у цьому описі «D:» є іменем диска DVD-ROM).

# Нотатки

# Ierīces konfigurēšana

Konfigurējiet iestatījumus šādā secībā.

## Ierīces sākotnējo iestatījumu konfigurēšana.

### PIEZĪME

Vadības paneļa daļas un funkcijas

➔ Skat. sadaļu "Darbināšana no vadības paneļa" 258. lpp.

1.

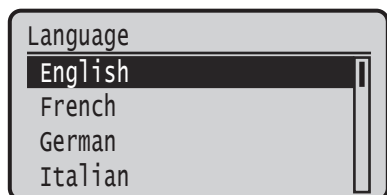
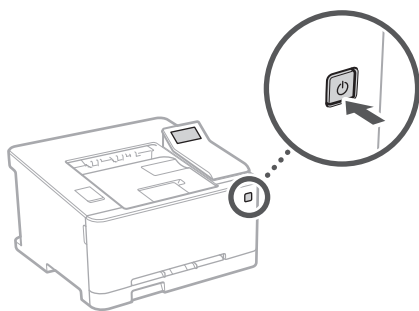

- Konfigurējiet sākotnējos iestatījumus atbilstoši ekrānā dotajām norādēm.

2. Iestatiet valodu un valsti/reģionu.

3. Iestatiet laika joslu un pašreizējo datumu/laiku.

4. Konfigurējiet iestatījumus, kas nepieciešami, lai aizsargātu pret neatļautu piekļuvi.

- Lai apstiprinātu ievadītos datus, divreiz ievadiet vienu un to pašu PIN kodu.

## Metodes konfigurēšana savienojuma izveidei ar datoru

### Pirms konfigurēšanas sākšanas

- Atkarībā no ierīces modeļa bezvadu LAN funkcija, iespējams, nav pieejama.
  - Ierīcei nevar vienlaikus izveidot savienojumu gan ar bezvadu, gan vadu lokālajiem tīkliem (LAN).
  - Ja ierīcei ir izveidots savienojums ar nedrošu tīklu, jūsu personīgo informāciju var nopludināt trešajām pusēm. Esiet uzmanīgi ar to.
  - Ierīces komplektācijā nav iekļauts maršrutētājs, tādēļ pēc vajadzības nodrošiniet to atsevišķi.
  - Ja pat jums nav bezvadu LAN maršrutētāja, varat izmantot piekļuves punkta režīmu, lai izveidotu bezvadu savienojumu ar ierīci tieši no savas mobilās ierīces (tiešais savienojums).
- ➔ Skat. "Lietotāja rokasgrāmatu"

### Savienojuma izveides metodes norādīšana

Vai savien. ar tīklu  
lietot bezvadu LAN?  
(var konf. vēlāk.)

Jā

Nē

- Veidot savienojumu, izmantojot bezvadu lokālo tīklu (LAN): <Jā>

- Veidot savienojumu, izmantojot vadu lokālo tīklu (LAN) vai USB kabeli: <Nē>

### Veidot savienojumu, izmantojot bezvadu lokālo tīklu (LAN)

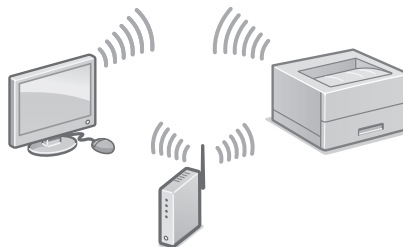

1. Pārlicinieties, vai dators ir pareizi pievienots maršrutētājam.

2. Pārbaudiet datorā pieejamos tīkla iestatījumus.

Sīkāku informāciju

➔ skat. Lietotāja rokasgrāmatas sadaļā "Iestatīšana, izmantojot iestatīšanas vedni"

3. Pierakstiet SSID un tīkla atslēgu.
  - Pārbaudiet uzlīmi uz maršrutētāja. ➔ Skat. "Lietotāja rokasgrāmatu".
  - Iestatīšana ir vienkāršāka, ja maršrutētājam ir WPS zīme. ➔ Skat. "Lietotāja rokasgrāmatu".
4. Iestatiet piekļuves punktu un tīkla atslēgu atbilstoši nākamajā ekrānā dotajām norādēm.

**Papildinformāciju  
skatiet  
rokasgrāmatā.**

**Labi**

1. Atlasiet <Labi>.
2. Atlasiet <SSID iestatījumi>.
3. Atlasiet <Atlasīt piekļuves punktu>.
4. Atlasiet piekļuves punktu (SSID).
5. Ievadiet WEP atslēgu (tīkla atslēgu) un atlasiet <Lietot>.
6. Atlasiet <Jā>.
  - Dažās minūtēs automātiski tiks konfigurēta IP adrese.
  - Ekrānā parādās uzraksts "Savienots".
5. Uzinstalējiet draiveri un programmatūru.
  - ➔ Skat. sadaļu "Programmatūras instalēšana" 72. lpp.

**Sākotnējo iestatījumu konfigurēšana ir pabeigta!**

### Veidot savienojumu, izmantojot vadu lokālo tīklu (LAN)

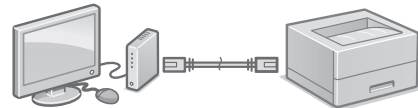

Ierīces komplektācijā nav iekļauts LAN kabelis. Sagādājiet šādu kabeli, ja tāds nepieciešams.

1. Pārlicinieties, vai dators ir pareizi pievienots maršrutētājam.
2. Pārbaudiet datorā pieejamos tīkla iestatījumus.
3. Pievienojiet lokālā tīkla (LAN) kabeli.

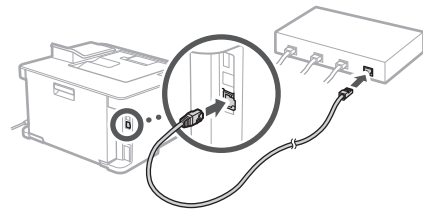

- Pēc kabeļa pievienošanas uzgaidiet dažas minūtes (kamēr tiek automātiski iestatīta IP adrese).
  - Ja datorā ir iestatīta statiska IP adrese, iestatiet ierīces IP adresi manuāli.
4. Uzinstalējiet draiveri un programmatūru.
    - ➔ Skat. sadaļu "Programmatūras instalēšana" 72. lpp.

**Sākotnējo iestatījumu konfigurēšana ir pabeigta!**

# Ierīces konfigurēšana

## Veidot savienojumu, izmantojot USB kabeli

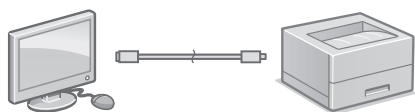

- Ierīces komplektācijā nav iekļauts USB kabelis. Sagādājiet šādu kabeli, ja tāds nepieciešams.
- Pārliecinieties, vai izmantotajam USB kabelim ir tālāk norādītais marķējums.
- Nepievienojiet USB kabeli pirms draivera instalēšanas. Ja USB kabelis ir pievienots, atvienojiet to no datora, aizveriet dialoglodziņu un veiciet šādas darbības, sākot ar 1. soli:



1. Uzinstalējiet draiveri un programmatūru.
  - ➔ Skat. sadaļu "Programmatūras instalēšana" 72. lpp.
  - Kad tiek parādīts ekrāns, kurā norādīts, ka ierīcei jāpievieno USB kabelis, noņemiet USB porta vāciņu.

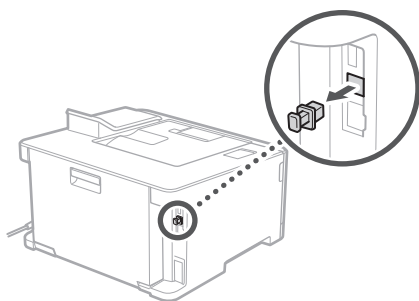

**Sākotnējo iestatījumu konfigurēšana ir pabeigta!**

## Programmatūras instalēšana

- Šeit aprakstītās darbības attiecas tikai uz datoriem, kas darbojas ar Windows operētājsistēmu. Sīkāku informāciju par programmatūras instalēšanas procedūru skat. draivera instalēšanas rokasgrāmatā.
- Instalēšanas kārtību datoriem, kas darbojas ar Mac operētājsistēmu, skat. draivera instalēšanas rokasgrāmatā.
- Atkarībā no ierīces iegādes datuma tās komplektācijā var nebūt draiveris Mac operētājsistēmai. Jaunie draiveri tiek augšupielādēti Canon tīmekļa vietnē, no kuras jūs varat tos lejuplādēt un izmantot savā datorā.

1.

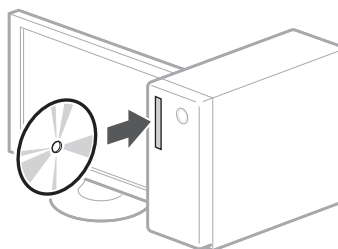

2.

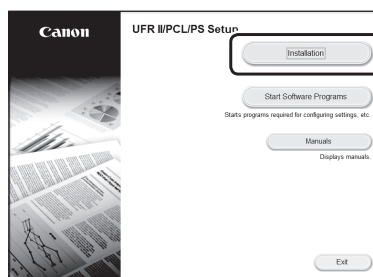

Ja informācija ekrānā netiek rādīta pareizi, vēlreiz ievietojiet DVD disku vai meklējiet to Windows direktorijā "D:\Mlnst.exe". (Šīs instrukcijas nolūkos tiek pieņemts, ka "D:" ir DVD-ROM diskdziņa nosaukums.)

# Piezīmes

# Įrenginio konfigūravimas

Parametrus konfigūruokite toliau nurodyta tvarka.

## Pradinių įrenginio parametrų konfigūravimas

### PASTABA

Valdymo skydelio dalys ir funkcijos aprašytos skyriuje

➔ „Pradėkite darbą iš valdymo skydelio“ psl.266

1.

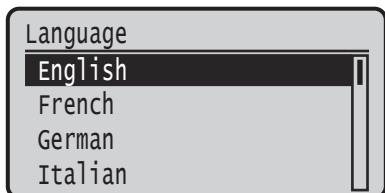
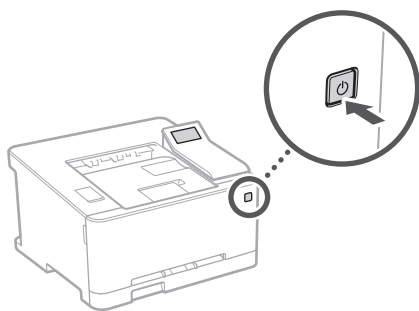

• Konfigūruokite pradinis parametrus laikydamiesi ekrane pateikiamų nurodymų.

2. Nustatykite kalbą ir šalį / regioną.

3. Nustatykite laiko juostą ir esamą datą / laiką.

4. Sukonfigūruokite apsaugos nuo neleistinos prieigos parametrus.

• Patikrinimo sumetimais įrašykite tą patį PIN kodą du kartus.

## Prijungimo prie kompiuterio būdo konfigūravimas

### Prieš pradėdami konfigūravimą

- Priklausomai nuo įrenginio modelio gali nebūti galimybės naudotis belaidžiu vietiniu tinklu (LAN).
  - Įrenginio negalima prijungti prie laidinio ir belaidžio vietinių tinklų (LAN) vienu metu.
  - Prijungus įrenginį prie neapsaugoto tinklo, jūsų asmeninė informacija gali tapti prieinama trečiajai šaliai. Atsižvelkite į tai ir būkite budrūs.
  - Įrenginys tiekiamas be keldvedžio. Prireikus, jį įsigykite.
  - Netgi aplinkoje, kurioje nėra belaidžio LAN keldvedžio, galite naudoti prieigos taško režimą ir mobiliuoju įrenginiu prisijungti prie įrenginio tiesiogiai be laide jungtimi (tiesioginis prisijungimas).
- ➔ Vartotojo instrukcija

### Prisijungimo būdo nustatymas

Naud. bel. LAN jung. prie tinklo? (Galima sukonfig. vėliau)

Taip

Ne

- Prisijungti per belaidį vietinį tinklą (LAN) : <Taip>
- Prisijungti per laidinį vietinį tinklą (LAN) arba USB : <Ne>

### Prisijungti per belaidį vietinį tinklą (LAN)

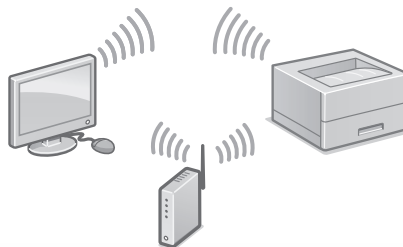

1. Patikrinkite, ar kompiuteris prijungtas prie keldvedžio.
2. Patikrinkite kompiuterio tinklo nustatymus.





Išsamesnė informacija pateikta vartotojo instrukcijos skyriuje

➔ „Parengimas naudojantis parengimo instrukcija“

3. Užsirašykite SSID ir tinklo kodą.
  - Pažiūrėkite ant kelvedžio esančioje etiketėje.
  - ➔ Vartotojo instrukcija
  - Nustatymo darbus atlikti bus lengviau nurodžius kelvedžiui WPS žymą. ➔ Vartotojo instrukcija
4. Laikydami toliau ekrane pateiktų nurodymų nustatykite prieigos tašką ir tinklo kodą.

**Daugiau informacijos  
žr. vadove.**

**Gerai**

1. Pasirinkite <Gerai>.
2. Pasirinkite <SSID parametrai>.
3. Pasirinkite <Pasirinkti prieigos tašką>.
4. Pasirinkite prieigos tašką (SSID).
5. Įveskite WEP kodą (tinklo kodą) ir pasirinkite <Taikyti>.
6. Pasirinkite <Taip>.
  - Per kelias minutes IP adresas bus sukonfigūruotas automatiškai.
  - Rodoma „Prijungta“.
5. Įdėkite tvarkyklę ir programinę įrangą.
  - ➔ „Programinės įrangos diegimas“, psl.76

**Pradinių parametų konfigūravimas  
baigtas.**

### Prisijungti per laidinį vietinį tinklą (LAN)

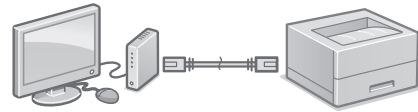

Įrenginys tiekiamas be LAN kabelio.  
Prireikus, jį įsigykite.

1. Patikrinkite, ar kompiuteris prijungtas prie kelvedžio.
2. Patikrinkite kompiuterio tinklo nustatymus.
3. Prijunkite LAN kabelį.

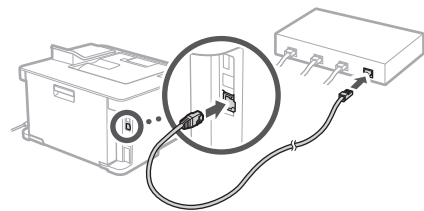

- Prijungę kabelį, palaukite kelias minutes (IP adresas bus nustatytas automatiškai).
  - Jei kompiuteryje nustatytas statinis IP adresas, nustatykite įrenginio IP adresą rankiniu būdu.
4. Įdėkite tvarkyklę ir programinę įrangą.
    - ➔ „Programinės įrangos diegimas“, psl.76

**Pradinių parametų konfigūravimas  
baigtas.**

# Įrenginio konfigūravimas

## Prisijungti per USB

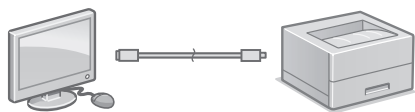

- Įrenginys tiekiamas be USB kabelio. Prireikus, jį įsigykite.
- Įsitinkinkite, kad USB kabelis turi toliau nurodytą žymą.
- Nejunkite USB kabelio prieš tai neįdiegę tvarkyklės. Jei taip padarėte, atjunkite USB kabelį nuo kompiuterio, uždarykite dialogo langelį ir atlikite toliau nurodytą procedūrą, pradėdami nuo 1 veiksmo.



1. Įdiekite tvarkyklę ir programinę įrangą.
  - ➔ „Programinės įrangos diegimas“, psl.76
  - Kai rodomas ekranas, kurį reikia prijungti prie USB kabelio, nuimkite USB jungtį dengiančią apsaugą.

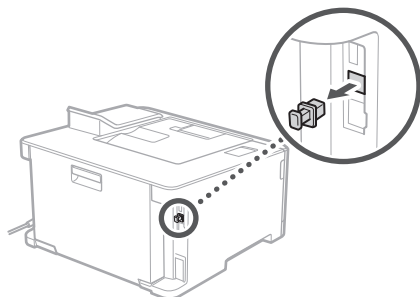

**Pradinių parametų konfigūravimas baigtas.**

## Programinės įrangos diegimas

- Čia aprašyta procedūra taikoma tik jei jūsų kompiuteryje veikia „Windows“ operacinė sistema. Daugiau informacijos apie programinės įrangos diegimo procedūrą skaitykite tvarkyklės vadove.
- Jei jūsų kompiuteryje veikia „Mac“ operacinė sistema, kaip įdiegti skaitykite tvarkyklės vadove.
- Priklausomai nuo įsigijimo laiko, jūsų įrenginys gali būti pateiktas be „Mac“ operacinei sistemai skirtų tvarkyklių. Naujos tvarkyklės įkeliamos į „Canon“ žiniatinklio svetainę, todėl galite atsisiųsti naujausią tvarkyklę ir ja naudotis.

1.

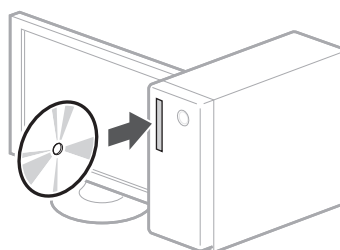

2.

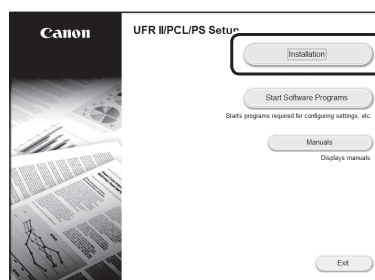

Jei ekranas rodomas netinkamai, įdėkite DVD diską iš naujo arba ieškokite „D:\MInst.exe“ „Windows“ sistemoje (aprašyme „D:“ reiškia DVD disko tvarkyklę).

# Pastabos

# Seadme konfigureerimine

Konfigureerige sätted järgmises järjekorras.

## Seadme algsätete konfigureerimine

### MÄRKUS

Juhtpaneeli osad ja funktsioonid

➔ „Toimingu alustamine juhtpaneelilt“, lk 274

1.

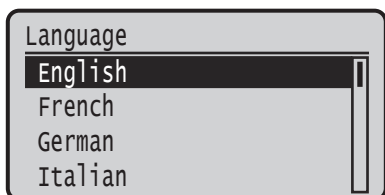
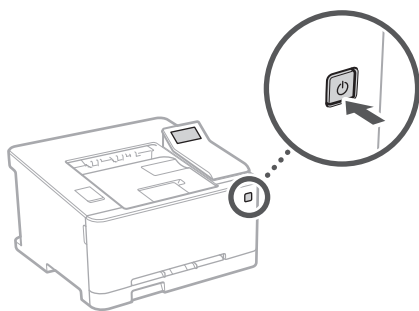

• Konfigureerige algsätteid, järgides ekraanil kuvatavaid juhiseid.

2. Määrake keel ja riik/piirkond.

3. Määrake ajavöönd ja praegune kuupäev/kellaeg.

4. Konfigureerige sätteid volitamata juurdepääsu takistamiseks.

• Kinnitamiseks sisestage sama PIN-kood teist korda.

## Arvutiga ühendamise meetodi konfigureerimine

### Enne konfigureerimise alustamist

- Traadita LAN-võrku ei pruugi olla võimalik iga seadmega kasutada.
- Seadet ei saa korraga ühendada nii traadiga kui traadita LAN-võrku.
- Kui seade on ühendatud turvamata võrku, võivad teie isikuandmed lekkida kõrvalistele isikutele. Võtke see teadmiseks ja olge ettevaatlikud.
- Seadmega pole kaasas ruuterit. Hankige see vajadusel.
- Ka juhul, kui traadita LAN-ruuterit ei ole, saate seadmega traadita ühenduse luua pääsupunkti režiimis, kasutades mobiilseadet (otseühendus).

➔ Kasutusjuhend

### Ühendusmeetodi määramine

Kas kasut. võrguga  
ühend. loom. juhtmev  
LAN-i? (Hil. konfig)

Jah

Ei

- Traadita LAN-võrgu kaudu ühendamine: <Jah>
- Traadiga LAN-võrgu või USB kaudu ühendamine: <Ei>

### Traadita LAN-võrgu kaudu ühendamine

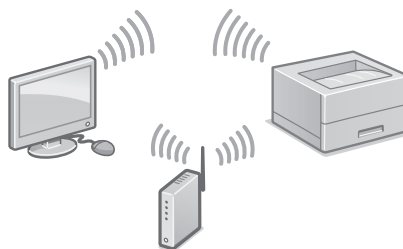

1. Veenduge, et arvuti on ruuteriga õigesti ühendatud.
2. Vaadake üle arvuti võrgusätteid.

## Üksikasjad

➔ „Seadistamine seadistusjuhendi abil“ kasutusjuhendis

3. Märkige üles võrgu SSID ja parool.
  - Vaadake ruuteri silti. ➔ Kasutusjuhend
  - Seadistamine on lihtsam, kui ruuteril on WPS-i tähis. ➔ Kasutusjuhend
4. Seadistage pääsupunkt ja võrgu parool, järgides all kujutatud ekraanipilti.

Lisateavet vt kasutusjuhendist.

OK

1. Valige <OK>.
2. Valige <SSID seaded>.
3. Valige <Valige pääsupunkt>.
4. Valige pääsupunkt (SSID).
5. Sisestage WEP-i võti (võrgu parool) ja valige <Rakenda>.
6. Valige <Jah>.
  - IP-aadress konfigureeritakse automaatselt mõne minuti jooksul.
  - Ekraanile kuvatakse „Ühendatud“
5. Installeerige draiver ja tarkvara.
  - ➔ „Tarkvara installimine“ lk 80

Nüüd on teil algsätted konfigureeritud.

## Traadiga LAN-võrgu kaudu ühendamine

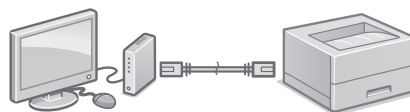

Seadmega ei ole kaasas LAN-kaablit. Vajadusel hankige see.

1. Veenduge, et arvuti on ruuteriga õigesti ühendatud.
2. Vaadake üle arvuti võrgusätteid.
3. Ühendage LAN-kaabel.

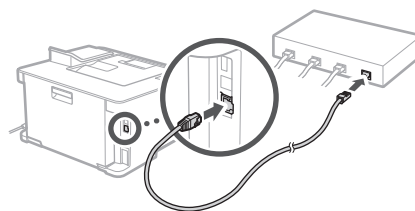

- Kaabli ühendamise järel oodake mõni minut (kuni IP-aadress automaatselt seadistatakse).
  - Kui arvutis on seadistatud staatiline IP-aadress, seadistage seadme IP-aadress käsitsi.
4. Installeerige draiver ja tarkvara.
    - ➔ „Tarkvara installimine“ lk 80

Nüüd on teil algsätted konfigureeritud.

# Seadme konfigureerimine

## USB kaudu ühendamine

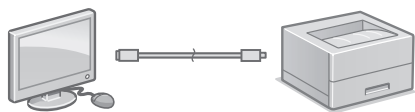

- Seadmega ei ole kaasas USB-kaablit. Vajadusel hankige see.
- Vaadake, et USB-kaabliil oleks allkujutatud märk.
- Ärge ühendage USB-kaablit enne, kui draiver on installitud. Kui te seda siiski tegite, ühendage USB-kaabel arvuti küljest lahti, sulgege dialoogiboks ja seejärel teostage järgmine protseduur alates 1. juhisest.



### 1. Installige draiver ja tarkvara.

- ➔ „Tarkvara installimine“ lk 80
- Kui ekraanil kuvatakse käsk USB-kaabli masinaga ühendamiseks, eemaldage USB-porti kattev kork.

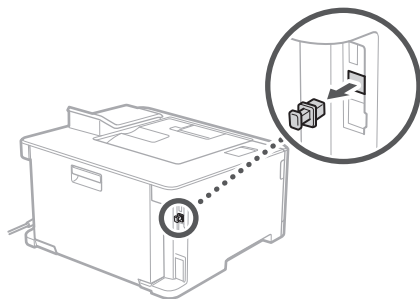

**Nüüd on teil algsätted konfigureeritud.**

## Tarkvara installimine

- Siin kirjeldatud protseduuri saab kohaldada ainult siis, kui arvuti kasutab Windowsi operatsioonisüsteemi. Lisateavet tarkvara installimise protseduuri kohta leiata draiveri juhendist.
- Kui arvuti kasutab Maci operatsioonisüsteemi, vt installimise kohta lisateavet draiveri juhendist.
- Olenevalt ostu sooritamise ajast ei pruugi Maci operatsioonisüsteemi draiver seadmega kaasas olla. Uued draiverid laaditakse järgemööda üles Canoni veebisaidile, kust te saate kasutamiseks uusima alla laadida.

### 1.

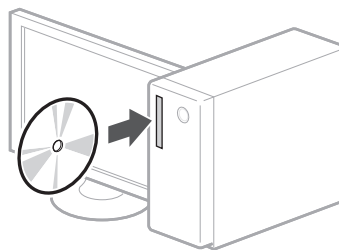

### 2.

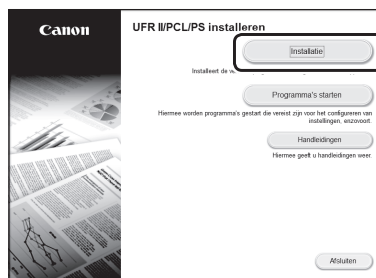

Kui ei ilmu õige ekraanikuva, sisestage DVD-ROM uuesti või otsige Windowsis faili D:\MInst.exe (see kirjeldus kehtib eeldusel, et DVD-seadme nimeks on seadistatud D:).

# Memo

# Konfigurowanie urządzenia

Skonfiguruj ustawienia w podanej kolejności.

## Konfigurowanie początkowych ustawień urządzenia

### UWAGA

Części i funkcje panelu sterującego

➔ „Uruchamianie funkcji z panelu sterującego” na stronie 282

1.

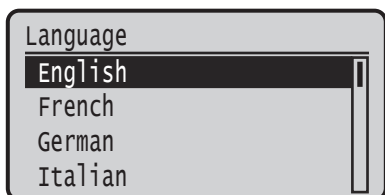
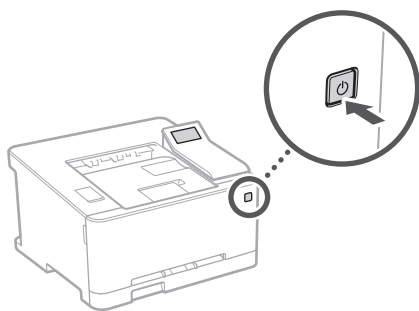

• Skonfiguruj ustawienia wstępne zgodnie z informacjami na ekranie.

2. Ustaw język i kraj/region.

3. Ustaw strefę czasową oraz bieżącą datę i godzinę.

4. Skonfiguruj ustawienia zapobiegające nieuprawnionemu dostępowi.

• W celu potwierdzenia wpisz ten sam kod PIN dwukrotnie.

## Konfigurowanie metody łączenia z komputerem

### Przed rozpoczęciem procesu konfiguracji:

- W zależności od modelu urządzenia korzystanie z bezprzewodowej sieci LAN może być niemożliwe.
  - Urządzenie nie może być jednocześnie podłączone do przewodowej i bezprzewodowej sieci LAN.
  - Jeśli urządzenie jest podłączone do niezabezpieczonej sieci, istnieje ryzyko ujawnienia poufnych informacji stronom trzecim. Należy mieć to na uwadze i zachować ostrożność.
  - Urządzenie nie jest wyposażone w router, więc należy go w razie potrzeby dostarczyć.
  - Nawet w konfiguracji bez bezprzewodowego routera LAN można korzystać z trybu punktu dostępu do nawiązywania połączenia bezprzewodowego z urządzeniem bezpośrednio z urządzeniem przenośnym (Połączenie bezpośrednie).
- ➔ Podręcznik użytkownika

### Określanie metody łączenia

Poł. z siec. za poś.  
bezp. sieci LAN?  
(Można skonf. póź.)

Tak

Nie

- Aby połączyć się przez bezprzewodową sieć LAN: <Tak>
- Aby połączyć się przez przewodową sieć LAN lub połączenie USB: <Nie>

### Aby połączyć się przez bezprzewodową sieć LAN

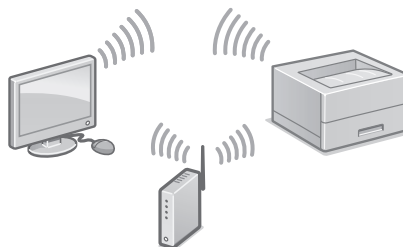

1. Upewnij się, że komputer jest prawidłowo podłączony do routera.
2. Sprawdź ustawienia sieci w komputerze.





## Szczegóły

➔ „Konfiguracja przy użyciu Instrukcji konfiguracji” w Podręczniku użytkownika

3. Zanonuj SSID i klucz sieci.
  - Sprawdź etykietę na routerze.
  - ➔ Podręcznik użytkownika
  - Proces wprowadzania ustawień jest łatwiejszy, jeśli router ma funkcję WPS.
  - ➔ Podręcznik użytkownika
4. Ustaw punkt dostępu i klucz sieci zgodnie z danymi na poniższym ekranie.

Więcej informacji  
można znaleźć w  
podręczniku.

OK

1. Wybierz opcję <OK>.
2. Wybierz opcję <Ustawienia SSID>.
3. Wybierz opcję <Wyb. punkt dostępu>.
4. Wybierz punkt dostępu (SSID).
5. Wprowadź klucz WEP (klucz sieci) i wybierz opcję <Zastos.>
6. Wybierz opcję <Tak>.
  - Adres IP zostanie skonfigurowany automatycznie w ciągu kilku minut.
  - Zostanie wyświetlony komunikat „Nawiązano połączenie”.
5. Zainstaluj sterownik i oprogramowanie.
  - ➔ „Instalowanie oprogramowania” na stronie 84

**Zakończono konfigurowanie ustawień początkowych.**

### Aby połączyć się przez przewodową sieć LAN

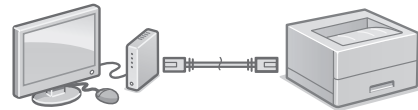

Urządzenie nie jest wyposażone w kabel LAN. Jeśli to konieczne, przygotuj go.

1. Upewnij się, że komputer jest prawidłowo podłączony do routera.
2. Sprawdź ustawienia sieci w komputerze.
3. Podłącz kabel LAN.

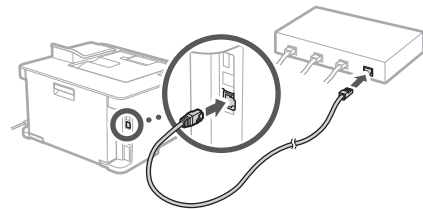

- Po podłączeniu kabla odczekaj kilka minut (do momentu automatycznego ustawienia adresu IP).
  - Jeśli na komputerze ustawiono statyczny adres IP, ustaw ręcznie adres IP urządzenia.
4. Zainstaluj sterownik i oprogramowanie.
    - ➔ „Instalowanie oprogramowania” na stronie 84

**Zakończono konfigurowanie ustawień początkowych.**

# Konfigurowanie urządzenia

## Aby nawiązać połączenie USB

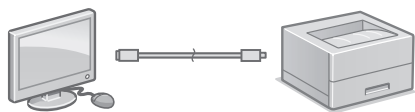

- Urządzenie nie jest wyposażone w kabel USB. Jeśli to konieczne, przygotuj go.
- Upewnij się, że stosowany kabel USB ma następujące oznaczenie.
- Nie podłączaj kabla USB przed zainstalowaniem sterownika. Jeśli tak się stało, odłącz kabel USB od komputera, zamknij wyświetlone okno dialogowe i wykonaj następującą procedurę od kroku 1.



1. Zainstaluj sterownik i oprogramowanie.
  - ➔ „Instalowanie oprogramowania” na stronie 84
  - Gdy wyświetlony zostanie ekran z monitem o połączenie kabla USB do urządzenia, zdejmij osłonę portu USB.

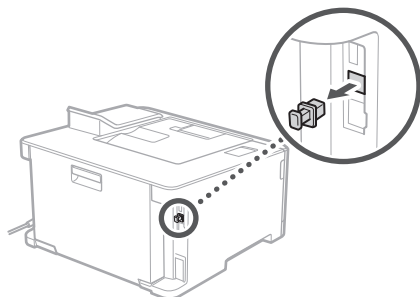

**Zakończono konfigurowanie ustawień początkowych.**

## Instalowanie oprogramowania

- Opisana tu procedura ma zastosowanie jedynie w przypadku komputerów z systemem operacyjnym Windows. Szczegółowe informacje na temat procedury instalacji oprogramowania zawiera instrukcja do sterownika.
- Instrukcje instalacji dla komputera systemem operacyjnym Mac OS X zawiera instrukcja do sterownika.
- W zależności od daty zakupu z urządzeniem mógł nie zostać dostarczony sterownik dla systemu Mac OS X. Nowe sterowniki są zawsze udostępniane w witrynie internetowej firmy Canon, skąd można pobrać najnowszy i użyć go.

1.

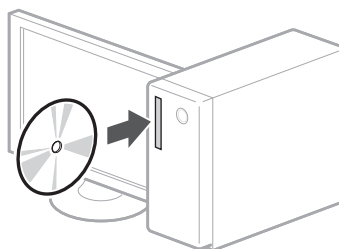

2.

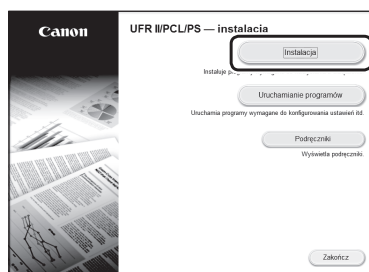

Jeśli ekran nie jest prawidłowo wyświetlany, włóż ponownie płytę do napędu DVD-ROM lub wyszukaj pliku D:\MInst.exe w systemie Windows (zakładając, że literą napędu DVD-ROM jest D:).

# Notatki

# Konfigurace zařízení

Provedte konfiguraci nastavení v následujícím pořadí.

## Konfigurace počátečních nastavení zařízení

### POZNÁMKA

Části a funkce ovládacího panelu

➔ „Zahajte činnost z ovládacího panelu“ na s.290

1.

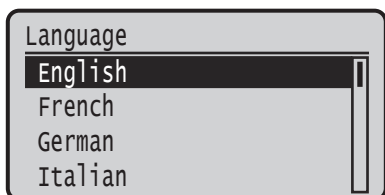
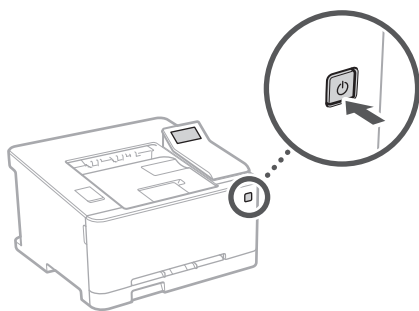

• Nakonfigurujte počáteční nastavení podle obrazovky.

2. Nastavte jazyk a zemi/region.
3. Nastavte časové pásmo a aktuální datum a čas.
4. Provedte konfiguraci nastavení pro zabránění neoprávněnému přístupu.
  - Pro potvrzení zadejte tentýž kód PIN dvakrát.

## Konfigurace metod připojení k počítači

### Před zahájením konfigurace

- Funkce bezdrátové sítě LAN nemusí být k dispozici v závislosti na používaném modelu zařízení.
  - Zařízení nelze současně připojit ke kabelové i bezdrátové síti LAN.
  - Pokud je zařízení připojeno k nezabezpečené síti, může dojít k úniku osobních údajů. Pamatujte na to a buďte opatrní.
  - Zařízení se nedodává se směrovačem. Proto si jej podle potřeby musíte zajistit sami.
  - I v prostředí bez směrovače pro bezdrátovou síť LAN můžete používat Režim přístupového bodu pro zajištění bezdrátového připojení k zařízení přímo z vašeho mobilního zařízení (přímé připojení).
- ➔ Uživatelská příručka

### Určení metody připojení

Použit k připojení k síti bezdr. síť LAN?  
(Lze konf. později)

Ano

Ne

- Pro připojení přes bezdrátovou síť LAN: <Ano>
- Pro připojení přes kabelovou síť LAN nebo USB: <Ne>

### Připojení přes bezdrátovou síť LAN

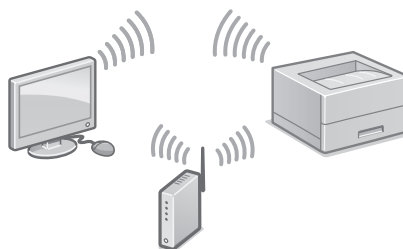

1. Ujistěte se, že je počítač správně připojen ke směrovači.
2. Zkontrolujte nastavení sítě v počítači.

Podrobnosti najdete v části

➔ „Nastavení pomocí příručky nastavení“ v Uživatelské příručce

3. Poznamenejte si SSID a síťový klíč.
  - Zkontrolujte štítek na směrovači.
  - ➔ Uživatelská příručka
  - Nastavení se provádí snadněji, pokud má směrovač značku WPS.
  - ➔ Uživatelská příručka
4. Nastavte přístupový bod a síťový klíč podle obrazovky níže.

**Další informace  
naleznete v  
příručce.**

OK

1. Vyberte <OK>.
2. Vyberte <Nastavení SSID>.
3. Vyberte <Vybrat přístup. Bod>.
4. Vyberte přístupový bod (SSID).
5. Zadejte Klíč WEP (síťový klíč) a vyberte <Použít>.
6. Vyberte <Ano>.
  - IP adresa se automaticky nakonfiguruje během několika minut.
  - Zobrazí se „Připojeno“.
5. Nainstalujte ovladač a software.
  - ➔ „Instalace softwaru“ na s. 88

**Nyní jste dokončili konfiguraci  
počátečních nastavení.**

## Připojení přes kabelovou síť LAN

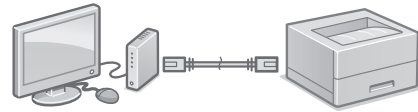

Zařízení se nedodává s kabelem LAN. Podle potřeby si jej musíte zajistit sami.

1. Ujistěte se, že je počítač správně připojen ke směrovači.
2. Zkontrolujte nastavení sítě v počítači.
3. Připojte kabel LAN.

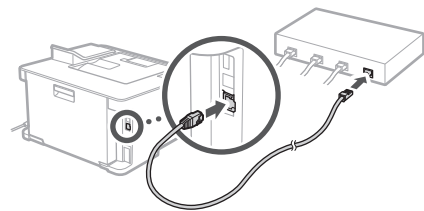



- Po zapojení kabelu počkejte několik minut (dokud se automaticky nenastaví IP adresa).
  - Pokud byla v počítači nastavena statická IP adresa, nastavte IP adresu zařízení ručně.
4. Nainstalujte ovladač a software.
    - ➔ „Instalace softwaru“ na s. 88

**Nyní jste dokončili konfiguraci  
počátečních nastavení.**

# Konfigurace zařízení

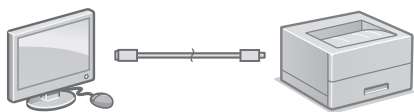
## Připojení přes rozhraní USB



- Zařízení se nedodává s kabelem USB. Podle potřeby si jej musíte zajistit sami.
- Ujistěte se, že používaný kabel USB má následující značku. 
- Nepřipojujte kabel USB před instalací ovladače. Pokud jste tak učinili, odpojte kabel USB z počítače, zavřete dialogové okno a proveďte následující postup od kroku 1.

### 1. Nainstalujte ovladač a software.

➔ „Instalace softwaru“ na s. 88

- Když se zobrazí obrazovka pro připojení kabelu USB k zařízení, sejměte kryt, kterým je zakrytý port USB.

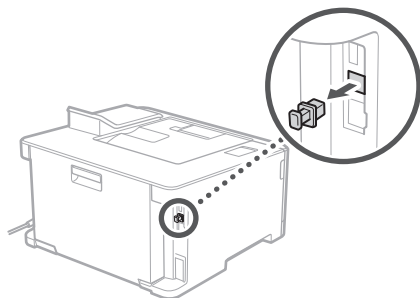

**Nyní jste dokončili konfiguraci počátečních nastavení.**

## Instalace softwaru

- Postup popsán zde platí, pouze pokud máte počítač s operačním systémem Windows. Další podrobnosti o postupu instalace softwaru najdete v příručce k ovladači.
- Pokud jde o instalaci, máte-li počítač s operačním systémem Mac, viz příručku k ovladači.
- V závislosti na době zakoupení nemusí zařízení obsahovat ovladač pro systém Mac OS. Nové ovladače jsou nahrány na webové stránce Canon, takže si můžete stáhnout nejnovější a používat jej.

### 1.

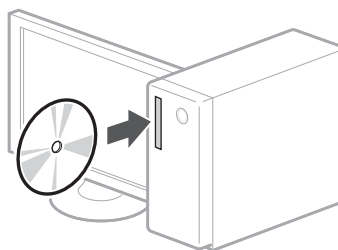

### 2.

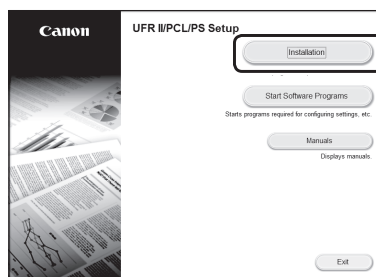

Pokud se obrazovka nezobrazí správně, vložte DVD-ROM znovu nebo vyhledejte „D:\MInst.exe“ ve Windows. (Tento popis vychází z předpokladu, že „D:“ je označení jednotky DVD-ROM)

# Poznámka

# Konfigurácia zariadenia

Konfiguráciu nastavení vykonajte v nasledujúcom poradí.

## Konfigurácia počítačových nastavení zariadenia

### POZNÁMKA

Časti a funkcie obslužného panela

➔ „Spustenie činnosti na obslužnom paneli“ na strane 298

1.

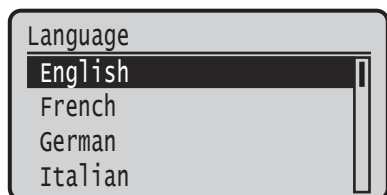
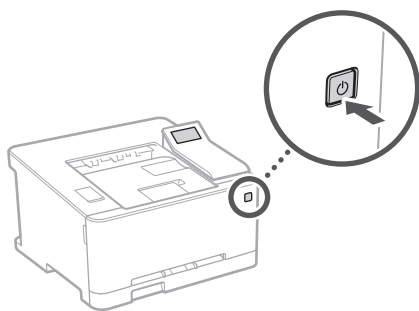

• Počiatočné nastavenia nakonfigurujte podľa pokynov na obrazovke.

2. Nastavte jazyk a krajinu/región.

3. Nastavte časové pásmo a aktuálny dátum/čas.

4. Vykonajte konfiguráciu nastavení na zabránenie neoprávnenému prístupu.

• Kvôli potvrdeniu zadajte rovnaký kód PIN dvakrát.

## Konfigurácia spôsobu pripojenia k počítaču

### Pred začatím vykonávania konfigurácie

- Funkcia bezdrôtovej siete LAN nemusí byť v závislosti od modelu zariadenia dostupná.
  - Toto zariadenie nemôže byť súčasne pripojené ku káblovej aj bezdrôtovej sieti LAN.
  - Ak bude zariadenie pripojené k nezabezpečenej sieti, vaše osobné údaje sa môžu dostať k tretej strane. Prosím, na túto skutočnosť dávajte pozor.
  - Toto zariadenie sa nedodáva so smerovačom. V prípade potreby si jeden obstarajte.
  - Aj v prostredí bez smerovača bezdrôtovej siete LAN môžete používať režim prístupového bodu na vykonanie bezdrôtového pripojenia k zariadeniu priamo z mobilného zariadenia (priame pripojenie).
- ➔ Užívateľská príručka

### Vyšpecifikovanie spôsobu pripojenia

Pripojiť k sieti cez bezdrôtovú sieť LAN? (Nakonfig. neskôr.)

Áno

Nie

- Na pripojenie pomocou bezdrôtovej siete LAN: <Áno>
- Na pripojenie pomocou káblovej siete LAN alebo rozhrania USB: <Nie>

### Pripojenie pomocou bezdrôtovej siete LAN

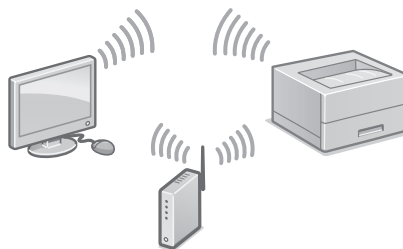

1. Počítač správnym spôsobom pripojte k smerovaču.
2. Skontrolujte sieťové nastavenia v počítači.





Podrobnosti nájdete v časti

➔ „Inštalácia pomocou sprievodcu inštaláciou“ v dokumente Užívateľská príručka

### 3. Zapište si identifikátor SSID a sieťový kľúč.

- Skontrolujte etiketu na smerovači.
- ➔ Užívateľská príručka
- Činnosť nastavenia je jednoduchšia, ak je smerovač vybavený značkou WPS.
- ➔ Užívateľská príručka

### 4. Podľa pokynov na obrazovke nižšie nastavte prístupový bod a sieťový kľúč.

Viac informácií  
nájdete v príručke.

OK

1. Vyberte <OK>.
2. Vyberte <Nastavenia SSID>.
3. Vyberte <Vybrať prístupový bod>.
4. Vyberte prístupový bod (identifikátor SSID).
5. Zadáajte kľúč WEP (sieťový kľúč) a vyberte <Použiť>.
6. Vyberte <Áno>.
  - Adresa IP sa o niekoľko minút automaticky nakonfiguruje.
  - Zobrazí sa „Pripojené“.
5. Nainštalujte ovládač a softvér.
  - ➔ „Inštalácia softvéru“ na strane 92

Teraz ste dokončili konfiguráciu  
počiatočných nastavení.

### Pripojenie pomocou káblovej siete LAN

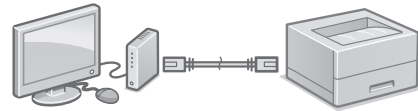

Zariadenie sa nedodáva so sieťovým káblom LAN. V prípade potreby si kábel obstarajte.

1. Počítač správnym spôsobom pripojte k smerovaču.
2. Skontrolujte sieťové nastavenia v počítači.
3. Pripojte sieťový kábel LAN.

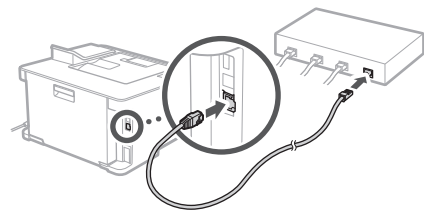



- Po pripojení kábla niekoľko minút počkajte (kým sa automaticky nastaví adresa IP).
  - Ak statickú adresu IP nastavil počítač, IP adresu zariadenia nastavte ručne.
4. Nainštalujte ovládač a softvér.
    - ➔ „Inštalácia softvéru“ na strane 92

Teraz ste dokončili konfiguráciu  
počiatočných nastavení.

# Konfigurácia zariadenia

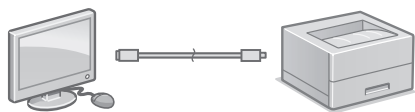
## Pripojenie pomocou rozhrania USB



- Zariadenie sa nedodáva s USB káblom. V prípade potreby si kábel obstarajte.
- Skontrolujte, že USB kábel je označený nasledujúcou značkou. 
- Kábel USB nepripájajte pred nainštalovaním ovládača. Ak ste to urobili, odpojte kábel USB od počítača, zavrite dialógové okno a vykonajte nasledujúci postup od 1. kroku.

### 1. Nainštalujte ovládač a softvér.

➔ „Inštalácia softvéru“ na strane 92

- Ak sa zobrazí obrazovka na pripojenie USB kábla k zariadeniu, snímte kryt, ktorý zakrýva USB port.

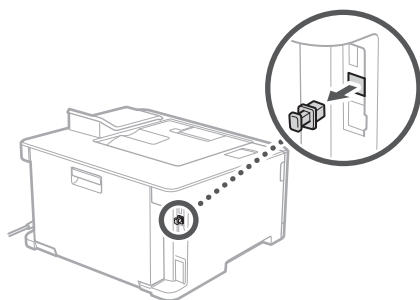

**Teraz ste dokončili konfiguráciu  
počiatočných nastavení.**

## Inštalácia softvéru

- Tu opísaný postup sa vzťahuje, len ak je vo vašom počítači nainštalovaný OS Windows. Podrobnosti o postupe inštalácie softvéru nájdete v príručke pre ovládač.
- Ak je vo vašom počítači nainštalovaný OS Mac, informácie o inštalácii nájdete v príručke pre ovládač.
- V závislosti od dátumu zakúpenia nemusí vaše zariadenie obsahovať ovládač pre OS Mac. Nové ovládače sú nahrávané na webovú lokalitu Canon, odkiaľ si môžete najnovšie prevziať a používať.

### 1.

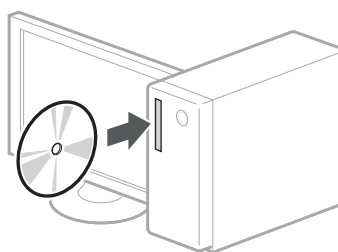

### 2.

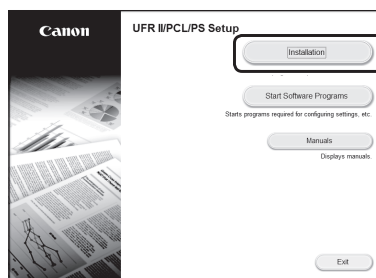

Ak sa obrazovka nezobrazuje správne, vyberte a znova vložte disk DVD-ROM alebo v platforme Windows vyhľadajte súbor „D:\MInst.exe“ (tento opis predpokladá, že „D:“ je označenie jednotky DVD-ROM.).

# Poznámky

# Konfiguriranje naprave

Konfigurirajte nastavitve v naslednjem vrstnem redu.

## Konfiguriranje začetnih nastavitv naprave

### OPOMBA

Deli in funkcije upravljalne plošče

»Zaženite postopek na upravljalni plošči« na str.306

1.

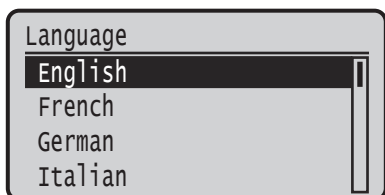
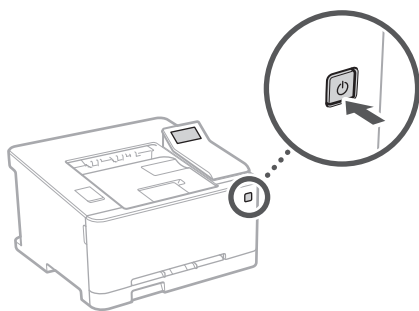

- Glede na zaslon konfigurirajte začetne nastavitve.
2. Nastavite jezik in državo/regijo.
  3. Nastavite časovni pas in trenutni datum/čas.
  4. Konfigurirajte nastavitve za preprečitev nepooblaščenega dostopa.
    - Za potrditev dvakrat vnesite isto kodo PIN.

## Konfiguriranje načina povezave z računalnikom

### Pred začetkom konfiguriranja

- Odvisno od modela naprave, brezžičnega LAN-a ne morete uporabiti.
  - Naprave ni mogoče hkrati povezati prek žičnega in brezžičnega LAN-a.
  - Če je naprava povezana z nezavarovanim omrežjem, lahko vaše osebne podatke dobi tretja oseba. Zavedajte se tega in bodite previdni.
  - Naprava ni opremljena z usmerjevalnikom, zato ga po potrebi zagotovite.
  - Tudi v okolju brez brezžičnega usmerjevalnika LAN lahko uporabljate način dostopne točke, da vzpostavite brezžično povezavo z napravo neposredno iz svoje mobilne naprave (neposredna povezava).
- ➔ Navodila za uporabo

### Izbira načina povezave

Brezž. povezava LAN za povez. z omrež.?  
(Kon. je mog. kasn.)

Da

Ne

- Vzpostavitev povezave prek brezžičnega LAN-a: <Da>
- Vzpostavitev povezave prek žičnega LAN-a ali USB-ja: <Ne>

### Vzpostavitev povezave prek brezžičnega LAN-a

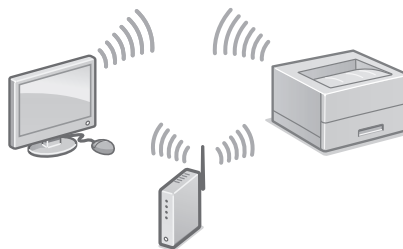

1. Prepričajte se, da je računalnik pravilno povezan z usmerjevalnikom.
2. Preverite nastavitve omrežja v računalniku.

## Podrobnosti

➔ »Nastavitev z uporabo priročnika za namestitev« v navodilih za uporabo

3. Zapišite si SSID in omrežni ključ.
  - Preverite nalepko na usmerjevalniku.
  - ➔ Navodila za uporabo
  - Nastavitev je preprostejša, če je usmerjevalnik opremljen z oznako WPS. ➔ Navodila za uporabo
4. Nastavite dostopno točko in omrežni ključ v skladu s spodnjim zaslonom.

Za več informacij  
glejte priročnik.

OK

1. Izberite <Vključeno>.
2. Izberite <Nastavitve SSID>.
3. Izberite <Izbira dostopne točke>.
4. Izberite dostopno točko (SSID).
5. Vnesite ključ WEP (omrežni ključ) in izberite <Uporabi>.
6. Izberite <Da>.
  - Naslov IP se bo samodejno konfiguriral v nekaj minutah.
  - Prikaže se sporočilo »Povezava vzpostavljena.«.
5. Namestite gonilnik in programsko opremo.
  - ➔ »Namestitev programske opreme« na str.96

**Zdaj ste dokončali konfiguriranje  
začetnih nastavitvev.**

### Vzpostavitev povezave prek žičnega LAN-a

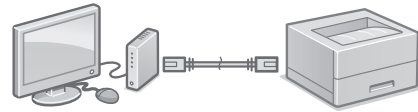

Naprava ni opremljena s kablom LAN.  
Po potrebi ga zagotovite.

1. Prepričajte se, da je računalnik pravilno povezan z usmerjevalnikom.
2. Preverite nastavitve omrežja v računalniku.
3. Priključite kabel LAN.

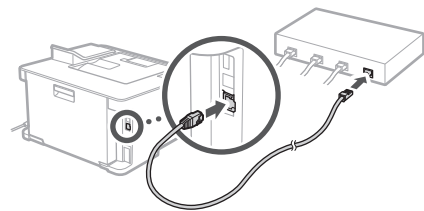



- Po priključitvi kabla počakajte nekaj minut (dokler se naslov IP ne nastavi samodejno).
  - Če je na računalniku nastavljen statični naslov IP, ročno nastavite naslov IP naprave.
4. Namestite gonilnik in programsko opremo.
    - ➔ »Namestitev programske opreme« na str.96

**Zdaj ste dokončali konfiguriranje  
začetnih nastavitvev.**

# Konfiguriranje naprave

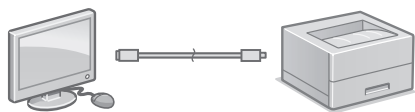
## Vzpostavitev povezave prek USB-ja



- Naprava ni opremljena s kablom USB. Po potrebi ga zagotovite.
- Prepričajte se, da ima kabel USB, ki ga uporabljate, sledečo oznako. 
- Kabel USB priključite šele po namestitvi gonilnika. Če ste kabel USB priključili pred namestitvijo, ga odklopite iz računalnika, zaprite pogovorno okno in nato opravite naslednji postopek od koraka 1.

### 1. Namestite gonilnik in programsko opremo.

- ➔ »Namestitev programske opreme« na str.96
- Ko se prikaže zaslon za povezavo kabla USB z napravo, odstranite pokrovček, ki pokriva vrata USB.

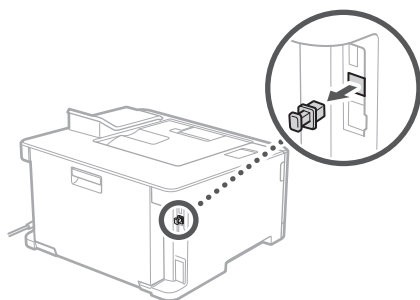

**Zdaj ste dokončali konfiguriranje začetnih nastavitvev.**

## Namestitev programske opreme

- Postopek, ki je opisan tukaj, velja samo za računalnike z operacijskim sistemom Windows. Za več podrobnosti o postopku namestitve programske opreme se obrnite na priročnik za gonilnik.
- Če ima vaš računalnik operacijski sistem Mac OS, se za namestitev obrnite na priročnik za gonilnik.
- Vaša naprava morda ni opremljena z gonilnikom za operacijski sistem Mac OS, odvisno od časa nakupa. Novi gonilniki so na voljo na spletnem mestu Canon, s katerega lahko prenesete najnovejšo različico in jo namestite.

### 1.

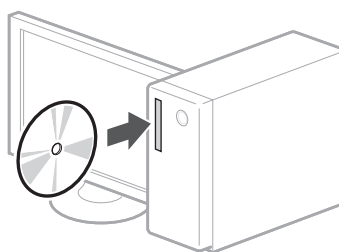

### 2.

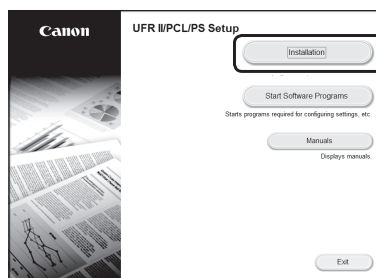

Če zaslon ni prikazan pravilno, znova vstavite DVD-ROM ali poiščite »D:\MlInst.exe« na platformi Windows (ta opis predvideva, da je »D:« ime pogona DVD-ROM).

# Note

# Konfiguriranje uređaja

Konfigurirajte postavke sljedećim redoslijedom.

## Konfiguriranje početnih postavki uređaja

### NAPOMENA

Dijelovi i funkcije upravljačke ploče

➔ „Pokrenite postupak pomoću Upravljačke ploče” na P.314

1.

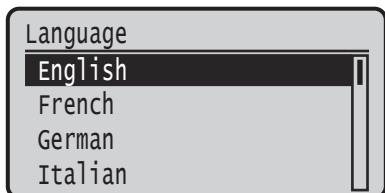
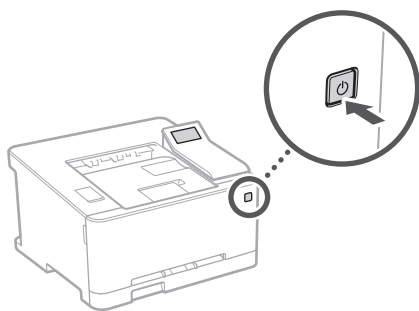

• Konfigurirajte početne postavke u skladu sa zaslonom.

2. Postavite jezik i zemlju/regiju.

3. Postavite vremensku zonu i trenutni datum/vrijeme.

4. Konfigurirajte postavke za sprečavanje neovlaštenog pristupa.

• Zbog potvrde dvaput unesite isti PIN.

## Konfiguriranje načina povezivanja s računalom

### Prije započinjanja konfiguracije

- Bežični LAN se ne može koristiti ovisno o modelu vašeg uređaja.
- Uređaj ne može biti spojen na žični i bežični LAN u isto vrijeme.
- Ako je uređaj spojen na nezaštićenu mrežu, vaši osobni podaci mogu procuriti trećim stranama. Imajte ovo na umu i obratite pažnju.
- Uređaj se ne isporučuje s usmjerivačem. Imajte vlastiti, ako je potreban.
- Čak i u okruženju bez bežičnog usmjerivača LAN možete koristiti Način rada pristupne točke kako biste uspostavili bežičnu mrežu s uređajem izravno s vašeg mobilnog uređaja (Izravno spajanje).

➔ Korisnički vodič

### Određivanje načina povezivanja

Povezati se s mrežom bežičnim LAN-om? (Konf. kasnije.)

Da

Ne

- Za povezivanje putem bežičnog LAN-a: <Da>
- Za povezivanje putem žičnog LAN-a ili USB-a: <Ne>

### Za povezivanje putem bežičnog LAN-a

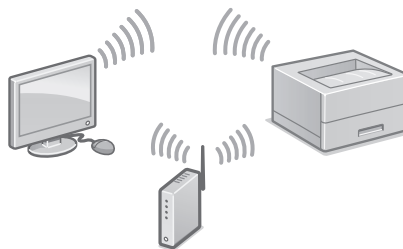

1. Provjerite je li računalo ispravno spojeno s usmjerivačem.

2. Provjerite mrežne postavke na računalo.





Za detalje

➔ „Postavljanje pomoću vodiča za postavljanje” u Korisničkom vodiču

3. Zapišite SSID i mrežni ključ.
  - Provjerite naljepnicu na usmjerivaču.
  - ➔ Korisnički vodič
  - Postavljanje je lakše ako usmjerivač ima oznaku WPS. ➔ Korisnički vodič
4. Postavite pristupnu točku i mrežni ključ u skladu sa zaslonom ispod.

**Više informacija  
potražite u  
priručniku.**

**U redu**

1. Odaberite <U redu>.
2. Odaberite <Postavke SSID>.
3. Odaberite <Odabir pristupne točke>.
4. Odaberite pristupnu točku (SSID).
5. Upišite ključ WEP (mrežni ključ), i odaberite <Primijeni>.
6. Odaberite <Da>.
  - Adresa IP se automatski konfigurira unutar nekoliko minuta.
  - Prikazuje se natpis „Spojeno”.
5. Instalirajte upravljački program i softver.
  - ➔ „Instaliranje softvera” na P.100

**Sada ste završili konfiguraciju početnih postavki.**

### Za povezivanje putem žičnog LAN-a

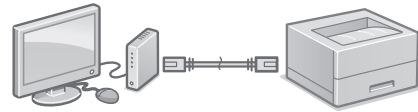

Uređaj se ne isporučuje s kabelom LAN. Imajte vlastiti, ako je potreban.

1. Provjerite je li računalo ispravno spojeno s usmjerivačem.
2. Provjerite mrežne postavke na računalu.
3. Spojite kabel LAN.

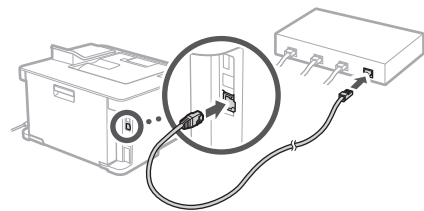

- Nakon što ste spojili kabel pričekajte par minuta (dok se adresa IP automatski postavi).
  - Ako je na računalu postavljena statička IP adresa, ručno postavite IP adresu uređaja.
4. Instalirajte upravljački program i softver.
    - ➔ „Instaliranje softvera” na P.100

**Sada ste završili konfiguraciju početnih postavki.**

# Konfiguriranje uređaja

## Za povezivanje putem USB-a

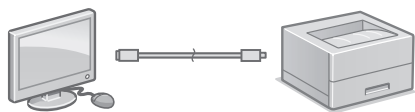

- Uređaj se ne isporučuje s kabelom USB. Imajte vlastiti, ako je potreban.
- Provjerite ima li USB kabel koji koristite sljedeću oznaku.
- Ne spajajte kabel USB prije instaliranja upravljačkog programa. Ako ste to učinili, odspojite kabel USB s računala, zatvorite dijaloški okvir i obavite sljedeći postupak izvođenjem prvog koraka.



### 1. Instalirajte upravljački program i softver.

➔ „Instaliranje softvera“ na P.100

- Kad je prikazan zaslon za spajanje USB kabela na uređaj uklonite poklopac s USB priključka.

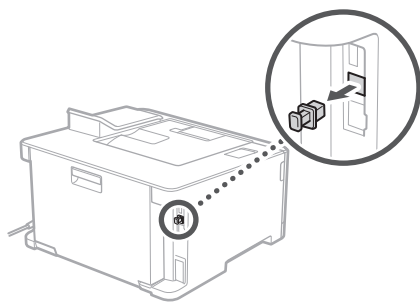

Sada ste završili konfiguraciju početnih postavki.

## Instaliranje softvera

- Opisani je postupak primjenjiv isključivo ako vaše računalo radi u sustavu Windows. Za više detalja o postupku instalacije softvera pogledajte Priručnik upravljačkog programa.
- Ako vaše računalo radi u sustavu Mac za instalaciju pogledajte Priručnik upravljačkog programa.
- Ovisno o vremenu kupnje vaš uređaj možda neće doći s upravljačkim programom za operativni sustav Mac. Novi upravljački programi su postavljani na mrežne stranice Canon kako biste mogli preuzeti i upotrebljavati najnoviju inačicu.

### 1.

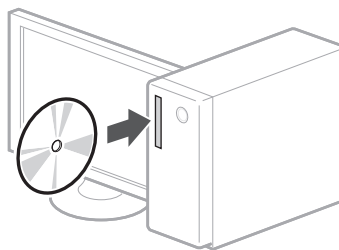

### 2.

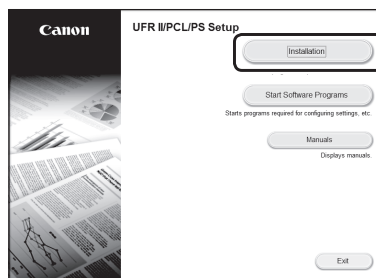

Ako se zaslon ne prikazuje ispravno, ponovno umetnite DVD-ROM ili potražite „D:\MInst.exe“ na sustavu Windows (U ovom opisu „D:“ označava naziv DVD-ROM pogona).

# Bilješke

# A készülék konfigurálása

A beállításokat az alábbi sorrendben végezze el.

## A készülék kezdeti beállításainak konfigurálása

### MEGJEGYZÉS

A kezelőpanel részei és azok funkciói

➔ „Indítsa a műveletet a kezelőpanelen”, 322. oldal

1.

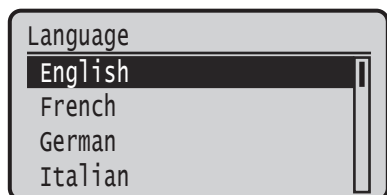
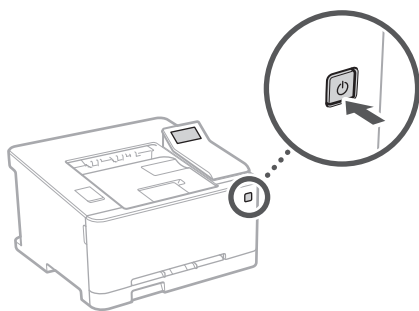

- A képernyőn megjelenő információk alapján konfigurálja a kezdeti beállításokat.
2. Adja meg a nyelvet és az országot/régiót.
  3. Állítsa be az időzónát, valamint a dátumot és a pontos időt.
  4. Adja meg a jogosulatlan hozzáférést megakadályozó beállításokat.
- A PIN kód megerősítése érdekében adja meg kétszer ugyanazt a kódot.

## Számítógéphez való kapcsolódás módjának konfigurálása

### A konfiguráció megkezdése előtti teendők

- A készülék típusától függően előfordulhat, hogy vezeték nélküli helyi hálózat nem használható.
  - A készülék nem csatlakoztatható egyszerre vezeték nélküli és vezetékes helyi hálózathoz.
  - Felhívjuk figyelmét, hogy amennyiben a készülék nem biztonságos hálózathoz csatlakozik, akkor személyes adatai külső felek tudomására juthatnak. Kérjük, ilyen esetben körültekintéssel járjon el.
  - A készülékhez nem tartozik útválasztó. Szükség esetén gondoskodjon erről.
  - Hozzáférési pont módban mobilkészítet vezeték nélkül és közvetlenül csatlakoztathatja a készülékhez olyan környezetben is, ahol nincs vezeték nélküli LAN-útválasztó (Közvetlen kapcsolat).
- ➔ Felhasználói kézikönyv

### Kapcsolódási mód megadása

Vez. nélküli LAN-nal  
csatlak. a hál.-hoz?  
(Később konfigurálható)

Igen

Nem

- Vezeték nélküli helyi hálózaton keresztüli csatlakozáshoz: <Igen>
- Vezetékes hálózati kábellel vagy USB-kábellel történő csatlakozáshoz: <Nem>

### Vezeték nélküli helyi hálózaton keresztüli csatlakozás

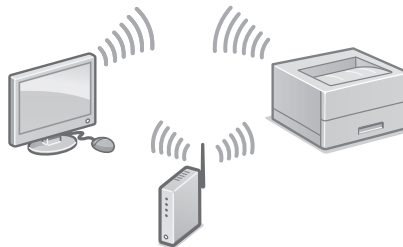

1. Győződjön meg arról, hogy a számítógép megfelelően csatlakozik az útválasztóhoz.
2. Ellenőrizze a számítógépen a hálózati beállításokat.



Részletekért lásd:

➔ Felhasználói kézikönyv, „Beállítás a Beállítási útmutató alapján” rész

### 3. Jegyezze fel az SSID azonosítót és a hálózati kulcsot.

- Ellenőrizze az útválasztó címkéjét.
- ➔ Felhasználói kézikönyv
- A beállítási művelet WPS-jelzéssel ellátott útválasztóval egyszerűbben elvégezhető.
- ➔ Felhasználói kézikönyv

### 4. Az alábbi képernyő alapján adja meg a hozzáférési pontot és a hálózati kulcsot.

További infó a kézikönyvben.

OK

1. Válassza az <OK> lehetőséget.
2. Válassza az <SSID-beállítások> lehetőséget.
3. Válassza a <Hozzáférési pont kiválasztása> lehetőséget.
4. Válassza ki a hozzáférési pontot (SSID azonosítót).
5. Adja meg a WEP-kulcsot (hálózati kulcsot), majd válassza az <Alkalmaz> lehetőséget.
6. Válassza az <Igen> lehetőséget.
  - Az IP-címet néhány percen belül automatikusan konfigurálja a rendszer.
  - Megjelenik a „Csatlakoztatva.” felirat.
5. Telepítse az illesztőprogramot és a szoftvert.
  - ➔ „Szoftver telepítése”, 104. oldal

A kezdeti beállítások konfigurálásának folyamata ezzel lezárult.

### Vezetékes helyi hálózaton keresztüli csatlakozás

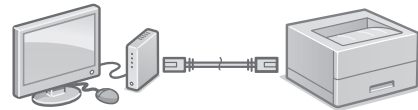

A készülékhez nem tartozik helyi hálózati kábel. Szükség esetén gondoskodjon erről.

1. Győződjön meg arról, hogy a számítógép megfelelően csatlakozik az útválasztóhoz.
2. Ellenőrizze a számítógépen a hálózati beállításokat.
3. Csatlakoztassa a helyi hálózati kábelt.

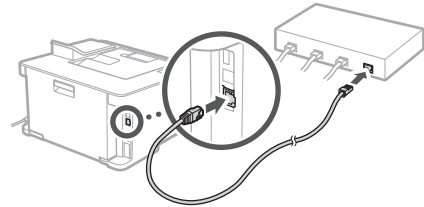



- A kábel csatlakoztatását követően várjon pár percet (amíg a rendszer automatikusan beállítja az IP-címet).
  - Amennyiben a számítógépen statikus IP-címet állítottak be, adja meg a készülék IP-címét manuálisan.
4. Telepítse az illesztőprogramot és a szoftvert.
    - ➔ „Szoftver telepítése”, 104. oldal

A kezdeti beállítások konfigurálásának folyamata ezzel lezárult.

# A készülék konfigurálása

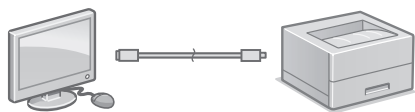
## USB-kábelen keresztüli csatlakozás



- A készülékhez nem tartozik USB-kábel. Szükség esetén gondoskodjon erről.
- Győződjön meg arról, hogy az Ön által használt USB-kábelen látható az alábbi jelölés. 
- Ne csatlakoztassa az USB-kábelt az illesztőprogram telepítése előtt. Amennyiben már csatlakoztatta az USB-kábelt, húzza ki azt a számítógépből, zárja be a párbeszédablakot, majd az 1. lépéstől kezdve hajtsa végre az alábbi eljárást.

### 1. Telepítse az illesztőprogramot és a szoftvert.

- ➔ „Szoftver telepítése”, 104. oldal
- Amikor megjelenik az USB-kábel készülékhez történő csatlakozását jelző képernyő, távolítsa el az USB-portot fedő védősapkát.

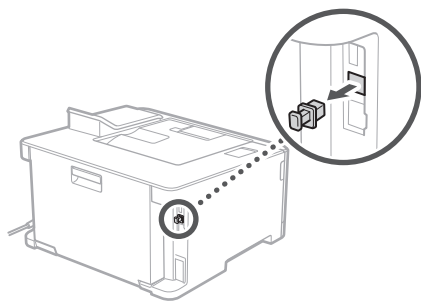

**A kezdeti beállítások konfigurálásának folyamata ezzel lezárult.**

## Szoftver telepítése

- Az itt ismertetett eljárás kizárólag Windows operációs rendszert futtató számítógépek esetén alkalmazható. A szoftver telepítésének módjáról részletesebben az illesztőprogramhoz mellékelt útmutatóban tájékozódhat.
- Mac operációs rendszert futtató számítógépek esetén a telepítésről tájékozódjon az illesztőprogramhoz mellékelt útmutatóban.
- A vásárlás időpontjától függően előfordulhat, hogy készülékéhez nincs mellékelve Mac operációs rendszerhez való illesztőprogram. Az új illesztőprogramokat feltöltjük a Canon honlapjára, így legújabb kiadásuk szabadon letölthető és használható.

### 1.

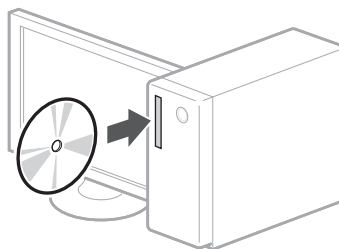

### 2.

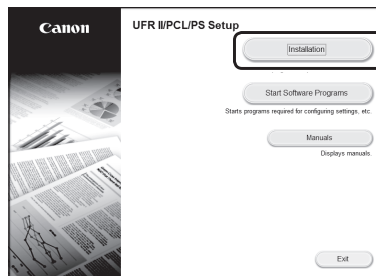

Ha a képernyő nem megfelelően jelenik meg, helyezze be újra a DVD-ROM-ot, vagy a Windows platformon írja be a „D:\MInst.exe” parancsot (a jelen leírás feltételezi, hogy a DVD-ROM meghajtó-betűjele a „D:”).

# Jegyzetek

# Configurarea aparatului

Configurați setările în următoarea ordine.

## Configurarea setărilor inițiale ale aparatului

### NOTĂ

Componentele și funcțiile panoului de operare

➔ „Porniți operația de la panoul de operare” la p.330

1.

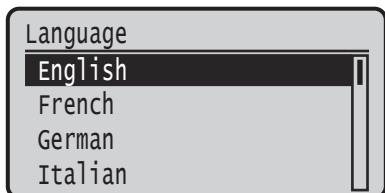
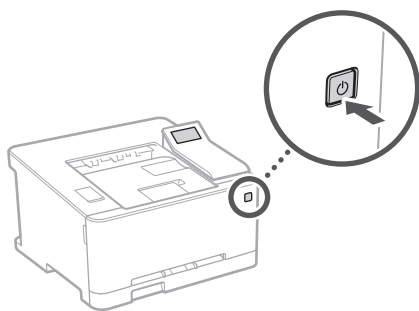

• Configurați setările inițiale urmând pașii de pe ecran.

2. Setări limba și țara/regiunea.

3. Setări fusul orar și data/ora actuală.

4. Configurați setările de împiedicare a accesului neautorizat.

• Pentru confirmare, introduceți de două ori același cod PIN.

## Configurarea metodei de conectare la un computer

### Înainte de a începe configurarea

- Este posibil ca funcția de LAN wireless să nu fie disponibilă, în funcție de modelul aparatului.
  - Aparatul nu poate fi conectat în rețeaua LAN cu cablu și wireless în același timp.
  - Dacă aparatul este conectat la o rețea nesecurizată, informațiile dvs. personale ar putea fi transmise unei terțe părți. Vă rugăm să fiți conștienți și atenți la acest lucru.
  - Aparatul este livrat fără ruter, deci pregătiți-vă unul dacă este necesar.
  - Chiar și în lipsa unui ruter LAN wireless, puteți folosi modul punct de acces pentru a efectua o conexiune wireless la aparat direct de pe dispozitivul mobil (conexiune directă).
- ➔ Ghidul utilizatorului

### Specificați metoda de conectare

Utilizați LAN fără fir pt.conect.rețea?  
(Configur. ulterior)

Da

Nu

- Pentru conectare prin LAN wireless: <Da>
- Pentru conectare prin LAN cu cablu sau USB: <Nu>

### Pentru conectare prin LAN wireless

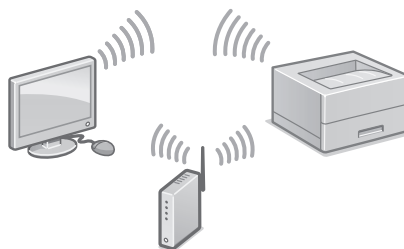

1. Asigurați-vă că computerul este conectat corect la un ruter.
2. Verificați setările de rețea de pe computer.





Pentru detalii

➔ „Configurarea folosind Ghidul de configurare” în Ghidul utilizatorului

3. Notați-vă codurile SSID și de rețea.
  - Verificați eticheta de pe ruter. ➔ Ghidul utilizatorului
  - Operația de setare este mai ușor de efectuat dacă ruterul are marcajul WPS. ➔ Ghidul utilizatorului
4. Setăți punctul de acces și cheia de rețea conform indicațiilor de pe ecranul de mai jos.

Pentru mai multe informații, consultați manualul.

OK

1. Selectați <OK>.
2. Selectați <Setări SSID>.
3. Selectați <Selectare punct de acces>.
4. Selectați punctul de acces (SSID).
5. Introduceți o cheie WEP (cheie de rețea) și selectați <Aplicare>.
6. Selectați <Da>.
  - Adresa IP va fi configurată automat în câteva minute.
  - Este afișat „Conectat.”
5. Instalați driverul și software-ul.
  - ➔ „Instalarea software-ului” la p.108

**Acum ați încheiat configurarea setărilor inițiale.**

### Pentru conectare prin LAN cu cablu

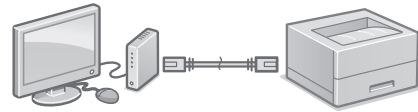

Aparatul nu include cablu LAN.  
Vă rugăm să aveți unul pregătit dacă este necesar.

1. Asigurați-vă că computerul este conectat corect la un ruter.
2. Verificați setările de rețea de pe computer.
3. Conectați cablul LAN.

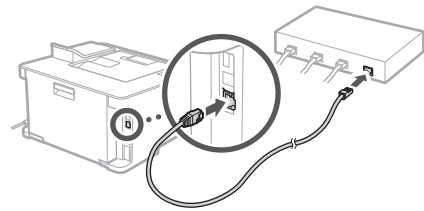

- După conectarea cablului, așteptați câteva minute (până când se setează automat adresa IP).
  - Dacă pe computer a fost setată o adresă IP statică, setați manual adresa IP a aparatului.
4. Instalați driverul și software-ul.
    - ➔ „Instalarea software-ului” la p.108

**Acum ați încheiat configurarea setărilor inițiale.**

# Configurarea aparatului

## Pentru conectare prin USB

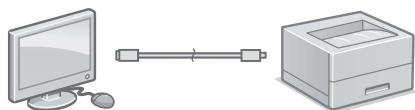

- Aparatul nu include cablu USB. Vă rugăm să aveți unul pregătit dacă este necesar.
- Asigurați-vă că pe cablul USB pe care îl folosiți apare marcajul următor.
- Nu conectați cablul USB înainte de a instala driverul. Dacă ați făcut acest lucru, deconectați cablul USB de la calculator, închideți caseta de dialog, iar apoi efectuați următoarea procedură de la pasul 1.



### 1. Instalați driverul și software-ul.

➔ „Instalarea software-ului” la p.108

- Când se afișează ecranul pentru conectarea cablului USB la aparat, scoateți capacul care acoperă portul USB.

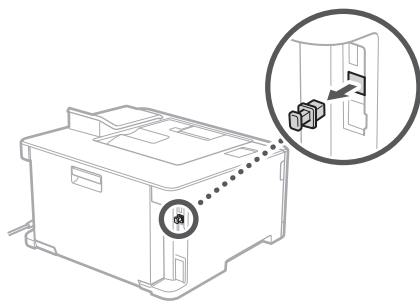

**Acum ați încheiat configurarea setărilor inițiale.**

## Instalarea software-ului

- Procedura descrisă aici se aplică numai atunci când pe computer rulează sistemul de operare Windows. Pentru mai multe detalii privind procedura de instalare de software, consultați manualul driverului.
- Pentru instalare atunci când pe computer rulează Mac OS, consultați manualul driverului.
- Este posibil ca aparatul să nu aibă instalat driverul pentru Mac OS, în funcție de momentul achiziționării. Noile drivere sunt încărcate pe site-ul Canon, deci le veți putea descărca și utiliza pe cele mai recente.

### 1.

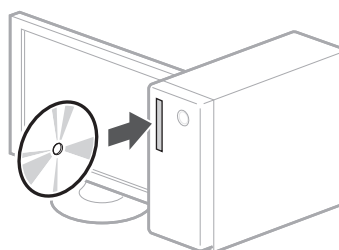

### 2.

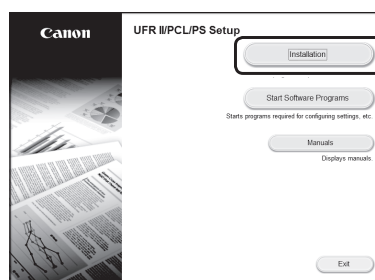

Dacă nu se afișează corect ecranul, reintroduceți discul DVD-ROM sau căutați „D:\MInst.exe” pe platforma Windows (presupunând că „D:” este denumirea unității de DVD-ROM).

# Notă

# Конфигуриране на машината

Конфигурирайте настройките в следния ред.

## Конфигуриране на първоначалните настройки на машината

### ЗАБЕЛЕЖКА

Части и функции на работния панел

➔ „Стартиране на действието от работния панел“ на стр.338

1.

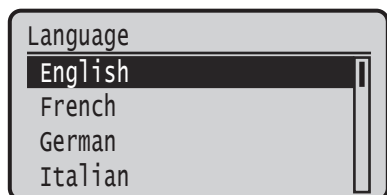
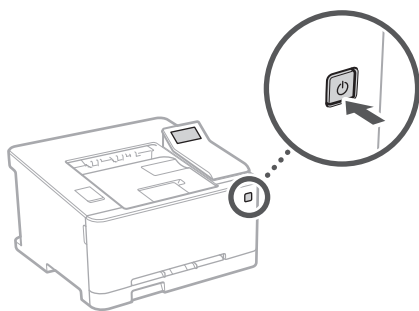

• Конфигурирайте първоначалните настройки в съответствие с екрана.

2. Задайте езика и държавата/региона.
3. Задайте часовия пояс и текущата дата/час.
4. Конфигурирайте настройките, за да предотвратите неупълномощен достъп.
  - С цел потвърждение въведете два пъти един и същ PIN номер.

## Конфигуриране на метода за свързване с компютър

### Преди да започнете конфигурирането

- Може да не е възможно да използвате безжична LAN мрежа в зависимост от модела на машината.
  - Машината не може да се свърже едновременно с кабелна и безжична LAN мрежа.
  - Ако машината е свързана с незащитена мрежа, вашата лична информация може да изтече до трета страна. Моля, бъдете внимателни по отношение на това.
  - Машината не се доставя с маршрутизатор, затова подгответе такъв, ако е необходимо.
  - Дори в среда без безжичен LAN маршрутизатор можете да използвате режим на точка за достъп, за да осъществите безжична връзка с машината директно от вашето мобилно устройство (директна връзка).
- ➔ Ръководство на потребителя

### Посочване на метода за свързване

Св. към мреж. по безж. LAN? (Може да се конф. после.)

Да

Не

- За да се свържете чрез безжичен LAN: <Да>
- За да се свържете чрез кабелен LAN или USB : <Не>

### За да се свържете чрез безжичен LAN

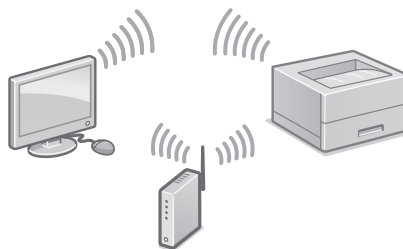

1. Уверете се, че компютърът е правилно свързан с маршрутизатор.
2. Проверете мрежовите настройки на компютъра.



За подробности

➔ „Настройка с помощта на ръководството за настройка“ в ръководството на потребителя

3. Отбележете SSID и мрежовия ключ.
  - Проверете етикета на маршрутизатора.
  - ➔ Ръководство на потребителя
  - Настройката е по-лесна, ако маршрутизаторът е снабден с маркировка за WPS. ➔ Ръководство на потребителя
4. Задайте точката за достъп и мрежовия ключ в съответствие с екрана по-долу.

За повече инф. вж. ръководството.

OK

1. Изберете <OK>.
2. Изберете <SSID настройки>.
3. Изберете <Избор на точка за достъп>.
4. Изберете точката за достъп (SSID).
5. Въведете WEP ключ (мрежов ключ) и изберете <Прилагане>.
6. Изберете <Да>.
  - IP адресът ще бъде автоматично конфигуриран след няколко минути.
  - Показва се „Свързано“.
5. Инсталирайте драйвера и софтуера.
  - ➔ „Инсталиране на софтуера“ на стр.112

С това завършва конфигурирането на първоначалните настройки.

### За да се свържете чрез кабелен LAN

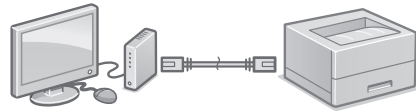

Машината не се доставя с LAN кабел. Моля, подгответе такъв, ако е необходимо.

1. Уверете се, че компютърът е правилно свързан с маршрутизатор.
2. Проверете мрежовите настройки на компютъра.
3. Свържете LAN кабела.

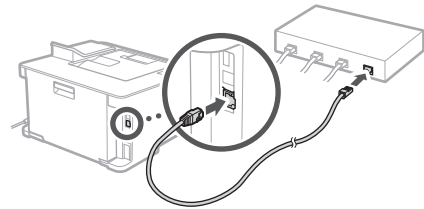



- След свързване на кабела изчакайте няколко минути (докато IP адресът бъде зададен автоматично).
  - Ако на компютъра е бил зададен статичен IP адрес, задайте IP адреса на машината ръчно.
4. Инсталирайте драйвера и софтуера.
    - ➔ „Инсталиране на софтуера“ на стр.112

С това завършва конфигурирането на първоначалните настройки.

# Конфигуриране на машината

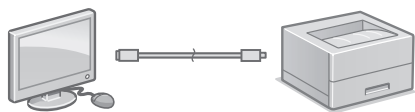
## За да се свържете чрез USB



- Машината не се доставя с USB кабел. Моля, подгответе такъв, ако е необходимо.
- Уверете се, че USB кабелът, който използвате, има следната маркировка. 
- Не свързвайте USB кабела преди инсталиране на драйвера. Ако сте го направили, извадете USB кабела от компютъра, затворете диалоговия прозорец и извършете следната процедура от стъпка 1.

### 1. Инсталирайте драйвера и софтуера.

➔ „Инсталиране на софтуера“ на стр.112

- След появяване на екрана за свързване на USB кабела с машината, отстранете капачката, покриваща USB порта.

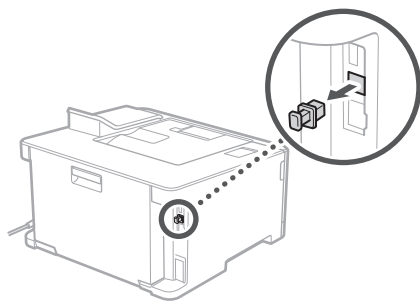

**С това завършва конфигурирането на първоначалните настройки.**

## Инсталиране на софтуера

- Описаната тук процедура е приложима само когато компютърът работи с операционна система Windows. За подробности относно процедурата за инсталиране на софтуера вижте ръководство за драйвера.
- За инсталиране, когато компютърът работи с Mac OS, вижте ръководство за драйвера.
- Вашата машина може да не се доставя с драйвера за Mac OS в зависимост от времето на покупката. На уебсайта на Canon редовно се качват нови драйвери, така че можете да изтеглите най-новия и да го използвате.

### 1.

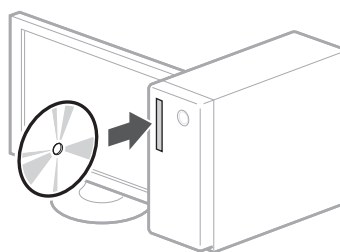

### 2.

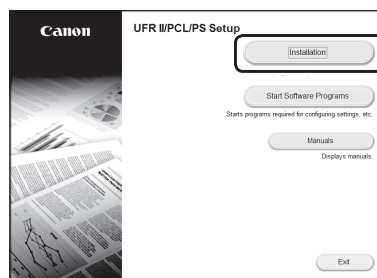

Ако екранът не се изведе правилно, поставете отново DVD-ROM диска или потърсете „D:\MInst.exe“ в Windows платформата. (Това описание предполага, че „D:“ е името на DVD-ROM устройството).

# Бележки

# Makineyi Yapılandırma

Ayarları aşağıdaki sıralamayla yapılandırın.

## Makinenin Başlangıç Ayarlarını Yapılandırma

### NOT

İşletim panelinin bölümleri ve işlevleri

➔ "Çalışmayı İşletim Panelinden Başlatın" - sayfa 346

1.

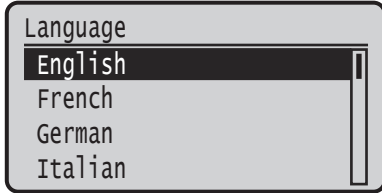
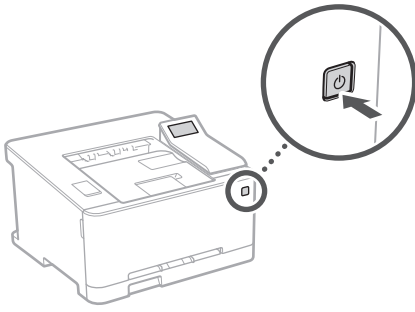

• Ekranı göre başlangıç ayarlarını yapılandırın.

2. Dili ve ülkeyi/bölgeyi ayarlayın.
3. Saat dilimini ve mevcut tarihi/saati ayarlayın.
4. İzinsiz erişimi engelleme ayarlarını yapılandırın.
  - Doğrulama amacıyla aynı PIN kodunu iki kez girin.

## Bilgisayara Bağlama Yöntemini Yapılandırma

### Yapılandırmaya başlamadan önce

- Makinenin modeline bağlı olarak, kablosuz LAN kullanılamayabilir.
- Makine hem kablolu hem de kablosuz LAN'a aynı anda bağlanamaz.
- Makine güvenli olmayan bir ağa bağlanırsa kişisel bilgileriniz üçüncü bir tarafa sızabilir. Lütfen bunu aklınızda bulundurun ve dikkatli davranın.
- Makineyle birlikte yönlendirici verilmez. Gerekirse lütfen bir yönlendiriciyi hazır bulundurun.
- Kablosuz LAN yönlendirici olmayan bir ortamda bile, Erişim Noktası Modu'nu kullanarak mobil cihazınızdan makineye kablosuz bağlantı yapabilirsiniz (Doğrudan Bağlantı).

➔ Kullanıcı Kılavuzu

### Bağlantı yöntemini belirtme

Ağa bağlanmak için kablosuz LAN kullan? (Sonra yapılandır.)

- Kablosuz LAN üzerinden bağlantı için: <Evet>
- Kablolu LAN veya USB'yle bağlantı için: <Hayır>

### Kablosuz LAN aracılığıyla bağlama

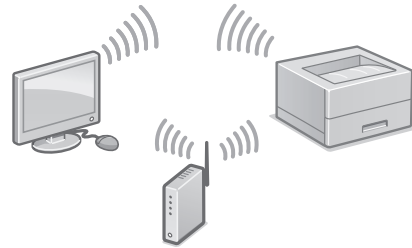

1. Bilgisayarın doğru bir şekilde bir yönlendiriciye bağlandığından emin olun.
2. Bilgisayardaki ağ ayarlarını kontrol edin.





Ayrıntılar için,

➔ Kullanıcı Kılavuzundaki "Kurulum Kılavuzunu Kullanarak Kurulum Yapma"

3. SSID ve ağ anahtarını not edin.
  - Yönlendiricideki etiketi inceleyin. ➔ Kullanıcı Kılavuzu
  - Yönlendirici bir WPS işaretiyle sağlanırsa ayar işlemi daha kolay olur. ➔ Kullanıcı Kılavuzu
4. Erişim noktasını ve ağ anahtarını aşağıdaki ekrana göre ayarlayın.

Daha fazla bilgi için kılavuza başvurun.

Tamam

1. <Tamam>'ı seçin.
2. <SSID Ayarları>'nı seçin.
3. <Erişim Noktası Seç>'i seçin.
4. Erişim noktasını (SSID) seçin.
5. Bir WEP anahtarı (ağ anahtarı) girin ve <Uygula>'yı seçin.
6. <Evet>'i seçin.
  - IP adresi birkaç dakika içinde otomatik olarak yapılandırılır.
  - "Bağlandı." yazısı görüntülenir.
5. Sürücüyü ve yazılımı yükleyin.
  - ➔ "Yazılımı yükleme" - sayfa 116

**Başlangıç ayarlarını yapılandırmayı tamamladınız.**

### Kablolu LAN aracılığıyla bağlama

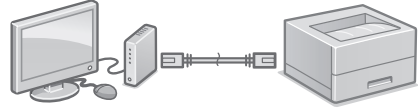

Makineyle birlikte LAN kablosu verilmez. Gerekirse lütfen bir kablo edinin.

1. Bilgisayarın doğru bir şekilde bir yönlendiriciye bağlandığından emin olun.
2. Bilgisayardaki ağ ayarlarını kontrol edin.
3. LAN kablosunu bağlayın.

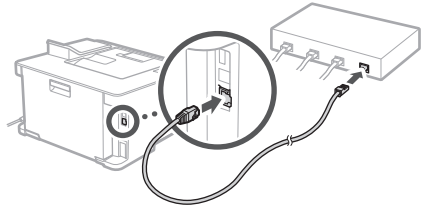

- Kabloyu bağladıktan sonra birkaç dakika (IP adresi otomatik olarak ayarlanana kadar) bekleyin.
  - Bilgisayarda statik bir IP adresi belirlenmişse, makinenin IP adresini el ile girin.
4. Sürücüyü ve yazılımı yükleyin.
    - ➔ "Yazılımı yükleme" - sayfa 116

**Başlangıç ayarlarını yapılandırmayı tamamladınız.**

# Makineyi Yapılandırma

## USB aracılığıyla bağlama

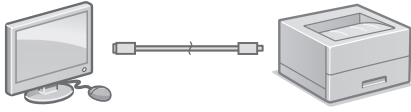

- Makineyle birlikte USB kablosu verilmez. Gerekirse lütfen bir kablo edinin.
- Kullandığınız USB kablosunda aşağıdaki işaretin olduğundan emin olun.
- Sürücüyü yüklemeyen önce USB kablosunu bağlamayın. Bağladıysanız, USB kablosunu bilgisayardan ayırın, iletişim kutusunu kapatın ve aşağıdaki prosedürü adım 1'den başlayarak uygulayın.



1. Sürücüyü ve yazılımı yükleyin.
  - ➔ "Yazılımı yükleme" - sayfa 116
  - USB kablosunu makineye bağlamak için kullanılan ekran görüntülenince USB yuvasını örten kapağı çıkarın.

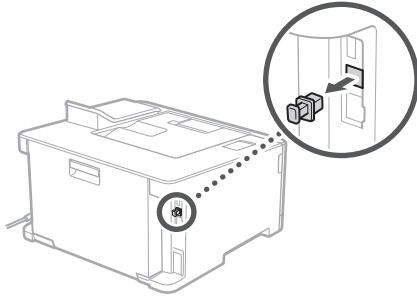

**Başlangıç ayarlarını yapılandırmayı tamamladınız.**

## Yazılımı yükleme

- Burada açıklanan prosedür, bilgisayarınız Windows işletim sisteminde çalışıyorsa geçerlidir. Yazılım yükleme prosedürü hakkında daha ayrıntılı bilgi edinmek için sürücünün kılavuzuna bakın.
- Mac OS üzerinde çalışan bilgisayarınıza yükleme için, sürücünün kılavuzuna bakın.
- Makineniz, satın aldığınız zamana bağlı olarak, Mac OS sürücüsü yüklü halde verilmemiş olabilir. Yeni sürücülerin yüklendiği Canon web sitesinden en son sürücüyü indirip kullanabilirsiniz.

1.

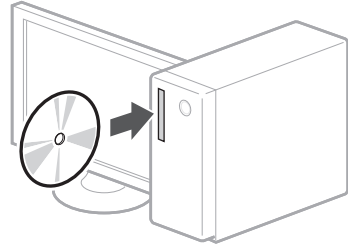

2.

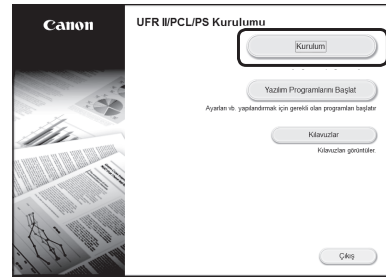

Ekran doğru görüntülenmiyorsa DVD-ROM'u yeniden takın veya Windows platformunda "D:\MInst.exe"yi arayın (Bu açıklamada DVD-ROM sürücüsü adının "D:" olduğu varsayılmıştır).

**Not** 

A large, empty rectangular box with a thin black border, occupying most of the page. It is intended for writing or drawing.

## تهيئة الإعدادات الأولية للطابعة

## ملحوظة

أجزاء ووظائف لوحة التشغيل

يرجى مراجعة "بدء التشغيل من لوحة التشغيل" في صفحة ٣٥٤.

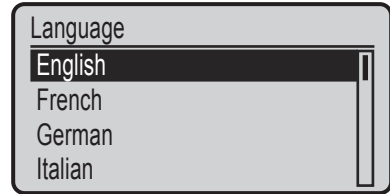
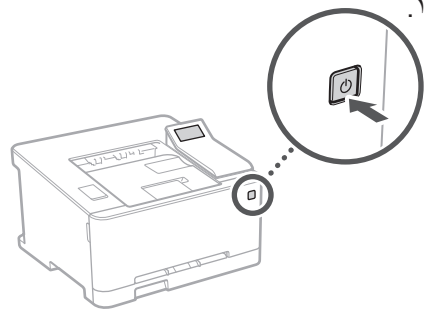

• قم بتهيئة الإعدادات الأولية وفق الشاشة.

٢. اضبط اللغة والدولة والمنطقة.

٣. اضبط المنطقة الزمنية والتاريخ والوقت الحاليين.

٤. قم بتهيئة الإعدادات لمنع الوصول غير المصرح به.

• لغرض التأكيد، أدخل نفس رقم التعريف الشخصي مرتين.

## تهيئة طريقة الاتصال بالكمبيوتر

## قبل بدء التهيئة

- قد لا يكون من الممكن استخدام شبكة الاتصال المحلية اللاسلكية بحسب طراز الطابعة.
- يتعذر اتصال الطابعة بكل من شبكتي الاتصال المحلية السلكية واللاسلكية على السواء في نفس الوقت.
- إذا كانت الطابعة متصلة بشبكة غير آمنة، فقد تتسرب معلوماتك الشخصية إلى طرف آخر. لذلك، يُرجى الحذر والاهتمام بهذا الأمر.
- لا تتوفر الطابعة مزودة بموجه. يُرجى تحضير موجه، حسب الضرورة.
- حتى في البيئة التي لا تحتوي على موجه شبكة اتصال محلية لاسلكية، يمكنك استخدام وضع نقطة الوصول لإنشاء اتصال لاسلكي بالطابعة بشكل مباشر من جهاز هاتفك المحمول (التوصل المباشر).  
◀ دليل المستخدم

## تحديد طريقة الاتصال

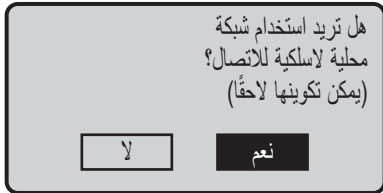

- للاتصال عبر شبكة الاتصال المحلية اللاسلكية: <نعم>
- للاتصال عبر شبكة الاتصال المحلية السلكية أو USB: <لا>

## للاتصال عبر شبكة الاتصال المحلية اللاسلكية

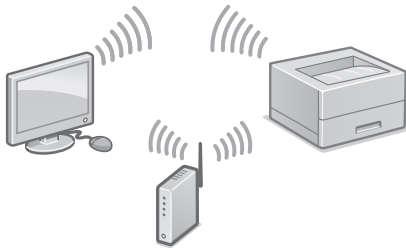

١. تأكد من اتصال الكمبيوتر بالموجه بشكل صحيح.

٢. تحقق من إعدادات الشبكة على الكمبيوتر.

### للاتصال عبر شبكة الاتصال المحلية السلكية

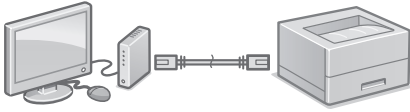

لا تتوفر الطابعة مزودة بكابل لشبكة الاتصال المحلية. يُرجى تحضير كابل، عند الحاجة.

١. تأكد من اتصال الكمبيوتر بالموّجه بشكل صحيح.
٢. تحقق من إعدادات الشبكة على الكمبيوتر.
٣. قم بتوصيل كابل شبكة الاتصال المحلية.

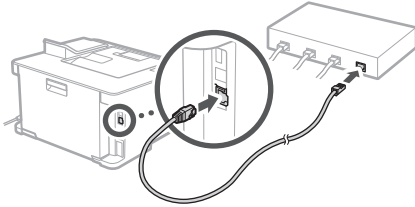

- بعد توصيل الكابل، انتظر بضع دقائق (حتى يتم ضبط عنوان IP تلقائياً).
- في حالة وجود عنوان IP ثابت معين على الكمبيوتر، اضبط عنوان IP الخاص بالطابعة يدوياً.
- ٤. قم بتثبيت برنامج التشغيل والبرنامج. يُرجى مراجعة "تثبيت البرنامج" في صفحة ١٢٠

والآن قد أنهيت إجراءات تهيئة الإعدادات الأولية.

٣. دُون ملاحظة بشأن SSID ومفتاح الشبكة.

- راجع ملصق معلومات الموجه. دليل المستخدم
- يكون تشغيل الإعداد أسهل إذا كان الموجه حاملاً علامة WPS يُرجى مراجعة دليل المستخدم

٤. اضبط نقطة الوصول ومفتاح الشبكة وفق الشاشة أدناه.

لمزيد من  
المعلومات، ارجع  
إلى الدليل.

موافق

١. حدد <موافق>.
٢. حدد <إعدادات SSID>.
٣. حدد <تحديد نقطة وصول>.
٤. حدد نقطة الوصول (SSID).
٥. أدخل مفتاح WEP (مفتاح الشبكة)، وحدد <تطبيق>.
٦. حدد <نعم>.
- ستتم تهيئة عنوان IP تلقائياً خلال بضع دقائق.
- ستظهر كلمة "تم الاتصال".
٥. تثبيت برنامج التشغيل والبرنامج. يُرجى مراجعة "تثبيت البرنامج" في صفحة ١٢٠

والآن قد أنهيت إجراءات تهيئة الإعدادات الأولية.

## تثبيت البرنامج

- لا يسري الإجراء الموصوف هنا إلا عندما يكون الكمبيوتر يعمل بنظام التشغيل Windows. ولمزيد من التفاصيل حول إجراء تثبيت البرنامج، انظر دليل برنامج التشغيل.
- للتثبيت عندما يعمل الكمبيوتر بنظام التشغيل Mac، انظر دليل برنامج التشغيل.
- قد تتوفر الطابعة مزودة ببرنامج التشغيل المناسب لنظام التشغيل Mac، بحسب وقت الشراء. ويتم تحميل برامج التشغيل الجديدة تبعاً على موقع ويب Canon، ويمكنك تنزيل الإصدار الأحدث واستخدامه.

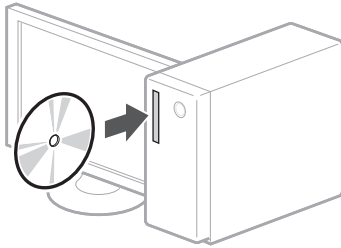

.١

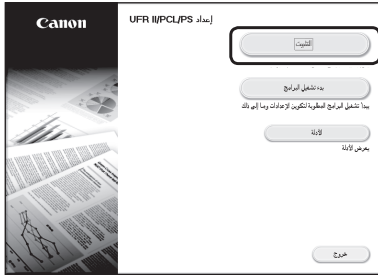

.٢

إذا كانت الشاشة غير معروضة بشكل صحيح، فأعد إدخال قرص الفيديو أو ابحث عن "D:\MInst.exe" على نظام التشغيل Windows (يفترض هذا الوصف أن "D:" هو اسم محرك أقراص الفيديو الرقمية).

## للاتصال عبر USB

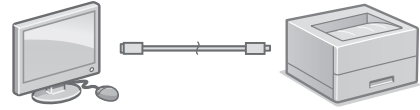

- لا تتوفر الطابعة مزودة بكابل USB. يُرجى تحضير كابل، عند الحاجة.
- تأكد من أن كابل USB الذي تستخدمه يحمل العلامة التالية.



- لا تتم بتوصيل كابل USB قبل تثبيت برنامج التشغيل. وإذا فعلت ذلك، فقم بفصل الكابل من الكمبيوتر، وغلق مربع الحوار، ثم تنفيذ الإجراء التالي بداية من الخطوة رقم ١.

١. قم بتثبيت برنامج التشغيل والبرنامج.

- يُرجى مراجعة "تثبيت البرنامج" في صفحة ١٢٠.
- عندما تظهر شاشة توصيل كابل USB بالطابعة، ازرع الغطاء الذي يغطي منفذ USB.

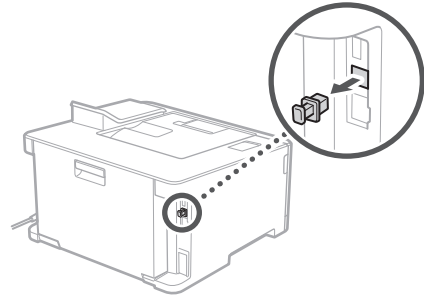

والآن قد أنهيت إجراءات تهيئة الإعدادات الأولية.



تنظیمات را به ترتیب زیر انجام دهید.

## روش وصل شدن به رایانه را تنظیم کنید

## قبل از آغاز تنظیمات

- ممکن است بسته به مدل دستگاه، استفاده از LAN بی‌سیم امکان‌پذیر نباشد.
- دستگاه را نمی‌توان همزمان به LAN‌های سیم‌دار و بی‌سیم وصل کرد.
- اگر دستگاه به یک شبکه غیر ایمن وصل باشد، ممکن است اطلاعات شما افشاء شود و در اختیار اشخاص ثالث قرار گیرد. لطفاً به این نکته توجه کافی داشته باشید.
- این دستگاه همراه با روتر عرضه نشده است؛ بنابراین، یکی را حسب نیاز تهیه کنید.
- حتی در محیطی که فاقد روتر LAN بی‌سیم است، می‌توانید از Access Point Mode (حالت نقطه دسترسی) برای برقراری یک ارتباط بی‌سیم مستقیم از تلفن همراه خود استفاده کنید (ارتباط مستقیم).  
 ◀ کتابچه راهنمای کاربر

## تعیین روش اتصال

Use wireless LAN to connect to network?  
(Can config. later.)

Yes

NO

- برای وصل کردن از طریق LAN بی‌سیم: <Yes> (بله)
- برای وصل کردن از طریق LAN سیم‌دار یا USB: <NO> (خیر)

## وصل کردن از طریق LAN بی‌سیم

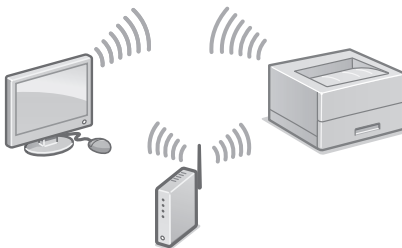

۱. اطمینان حاصل کنید که رایانه به درستی به یک روتر وصل شده باشد.
۲. تنظیمات شبکه را روی رایانه بررسی کنید.

## نکته

بخش‌ها و کارکردهای پائل عملیات  
 ◀ "شروع عملیات از پائل عملیات" در صفحه ۳۶۲

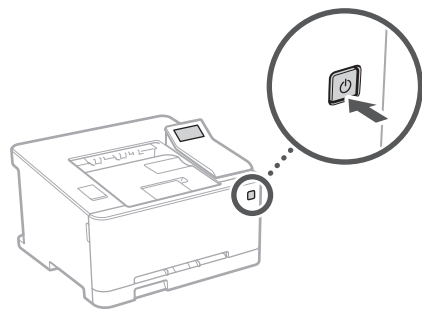

• تنظیمات اولیه را طبق دستورالعمل‌های مندرج در نمایشگر انجام دهید.

۲. زبان و کشور/ناحیه را انتخاب کنید.
۳. منطقه زمانی را انتخاب و تاریخ/زمان فعلی را تنظیم کنید.
۴. تنظیمات مربوط به پیشگیری از دسترسی غیر مجاز را انجام دهید.
- به منظور تأیید، PIN را دو بار وارد کنید.



## وصل کردن از طریق LAN سیم‌دار

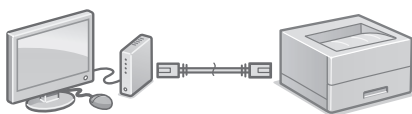

کابل LAN همراه دستگاه عرضه نشده است.

در صورت لزوم، این کابل را تهیه کنید.

۱. اطمینان حاصل کنید که رایانه به درستی به یک روتر وصل شده باشد.
۲. تنظیمات شبکه را روی رایانه بررسی کنید.
۳. کابل LAN را وصل کنید.

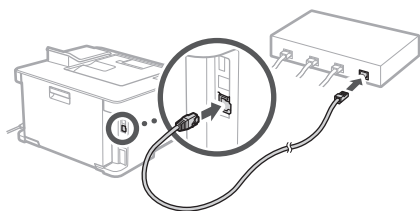

- بعد از وصل کردن کابل، چند دقیقه منتظر بمانید (تا نشانی IP به صورت خودکار تنظیم گردد).
  - چنانچه یک نشانی IP ایستا روی رایانه تنظیم شده است، نشانی IP دستگاه را به صورت دستی تنظیم کنید.
  - ۴. درایور و نرم‌افزار را نصب کنید.
- 📄 "نصب نرم‌افزار" در صفحه ۱۲۴

به این ترتیب، پیکربندی تنظیمات اولیه به پایان می‌رسد.

۳. کلید SSID و شبکه را یادداشت کنید.
  - برجسب موجود روی روتر را بررسی کنید. 📄 کتابچه راهنمای کاربر
  - اگر روتر با یک علامت WPS ارائه شده باشد، عملیات تنظیم آسان‌تر خواهد بود. 📄 کتابچه راهنمای کاربر
۴. نقطه دسترسی و کلید شبکه را طبق دستورالعمل‌های مندرج در نمایشگر به شرح زیر تنظیم کنید.

For more information, refer to the manual.

OK

۱. <OK> (تایید) را انتخاب کنید.
  ۲. <SSID Settings> (تنظیمات SSID) را انتخاب کنید.
  ۳. <Select Access Point> (انتخاب نقطه دسترسی) را انتخاب کنید.
  ۴. نقطه دسترسی (SSID) را انتخاب کنید.
  ۵. یک WEP key (کلید WEP) (کلید شبکه) را وارد کنید، و <Apply> (اعمال) را انتخاب کنید.
  ۶. <Yes> (بله) را انتخاب کنید.
    - نشانی IP طرف چند دقیقه به صورت خودکار تنظیم خواهد شد.
    - پیام "Connected" (وصل شده) نمایش داده می‌شود.
  ۵. درایور و نرم‌افزار را نصب کنید.
- 📄 "نصب نرم‌افزار" در صفحه ۱۲۴

به این ترتیب، پیکربندی تنظیمات اولیه به پایان می‌رسد.

## پیکربندی دستگاه

## وصل کردن از طریق USB

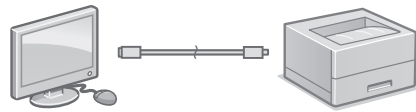

• کابل USB همراه دستگاه عرضه نشده است.

در صورت لزوم، این کابل را تهیه کنید.



• اطمینان حاصل کنید که کابل USB مورد

استفاده شما دارای علامت زیر باشد.

• کابل USB را قبل از نصب درایور وصل نکنید. اگر این

کار را کرده‌اید، نخست کابل USB را قطع کنید، بعد کادر

محاوره را ببندید، و فرایند زیر را از مرحله ۱ اجرا نمایید.

۱. درایور و نرم‌افزار را نصب کنید.

• "نصب نرم‌افزار" در صفحه ۱۲۴

• وقتی صفحه مربوط به وصل کردن کابل USB به دستگاه

ظاهر می‌شود، سرپوشی که روی درگاه USB قرار

گرفته است را بردارید.

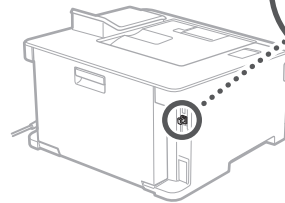

به این ترتیب، پیکربندی تنظیمات اولیه به پایان می‌رسد.

## نصب نرم‌افزار

• فرایند شرح داده شده در ذیل فقط وقتی قابل استفاده است که

رایانه شما دارای سیستم عامل Windows باشد. برای کسب

اطلاعات دقیق‌تر درباره فرایند نصب نرم‌افزار، به راهنمای

نصب درایور رجوع کنید.

• برای نصب نرم‌افزار روی رایانه‌ای که سیستم عامل آن

Mac است، به راهنمای نصب درایور رجوع کنید.

• بسته به زمان خرید، ممکن است دستگاهی که خریداری

کرده‌اید فاقد درایور ویژه سیستم عامل Mac باشد. البته،

درایورهای جدید در وبسایت Canon قرار داده می‌شوند؛

بنابراین، می‌توانید جدیدترین آنها را دانلود کنید و مورد

استفاده قرار دهید.

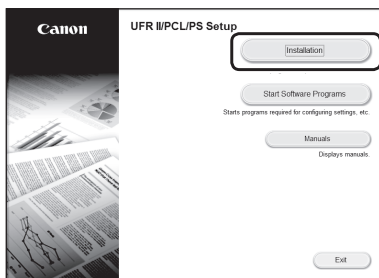
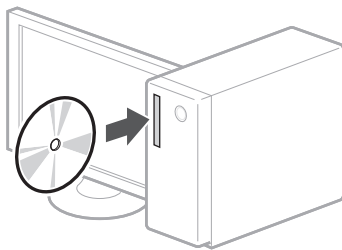

اگر صفحه به درستی نمایش داده نمی‌شود،

DVD-ROM را مجدداً در رایانه قرار دهید یا در

پنجره Windows، مسیر "D:\MInst.exe" را

جستجو کنید (در این توضیحات، فرض بر آن است که

"D:" نام درایور DVD-ROM است).



A large, empty rectangular box with a thin black border, occupying most of the page. It is intended for taking notes or writing.

# קביעת התצורה של המכשיר

## קביעת התצורה של שיטת ההתחברות למחשב

### לפני שתתחיל את קביעת התצורה

- לא ניתן להשתמש ב-LAN אלחוטי, בהתאם לדגם המכשיר.
  - לא ניתן לחבר את המכשיר ל-LAN אלחוטי וחוטי בו-זמנית.
  - אם המכשיר מחובר לרשת לא מאובטחת, מידע אישי עלול לדלוף לצד שלישי. נא שים לב ונקוט משנה זהירות.
  - המכשיר אינו מגיע עם נתב. יש להצטייד בנתב במידת הצורך.
  - גם בסביבה שאין בה נתב LAN אלחוטי, ניתן להשתמש ב-Access Point Mode (מצב נקודת גישה) כדי ליצור חיבור אלחוטי למכשיר ישירות מהמכשיר הנייד שלך (חיבור ישיר).
- מדריך למשתמש

### ציון שיטת ההתחברות

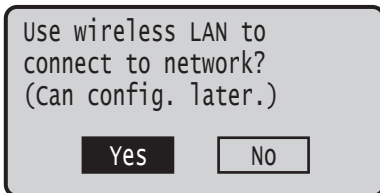

- כדי להתחבר באמצעות LAN אלחוטי: <Yes> (כן)
- כדי להתחבר באמצעות LAN קווי או USB: <No> (לא)

### כדי להתחבר באמצעות LAN אלחוטי

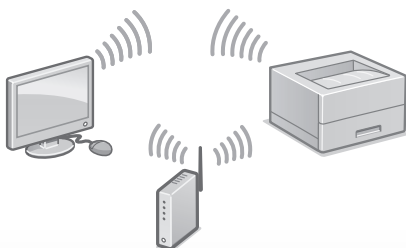

1. ודא כי המחשב מחובר לנתב כהלכה.
2. בדוק את הגדרות הרשת במחשב.

## קביעת התצורה של ההגדרות הראשוניות של המכשיר

### הערה

חלקים ופונקציות בלוח ההפעלה "התחל את ההפעלה דרך לוח ההפעלה" בעמוד 370

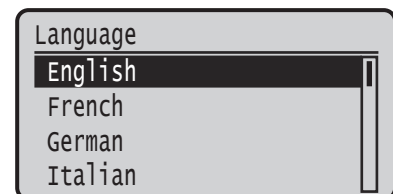
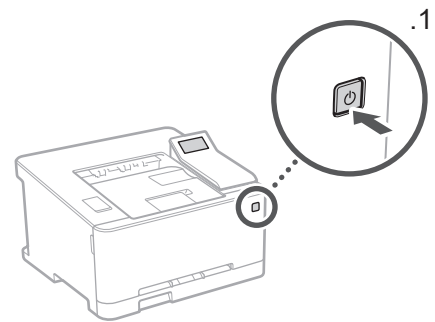

• קבע את תצורת ההגדרות הראשוניות, בהתאם להוראות המסך.

2. הגדר את השפה/אזור.
  3. הגדר את אזור הזמן ואת התאריך/שעה הנוכחיים.
  4. קבע את תצורת ההגדרות כדי למנוע גישה בלתי מורשית.
- ליצור אישור, הזן את אותו קוד PIN פעמיים.

**כדי להתחבר באמצעות LAN חוטי**

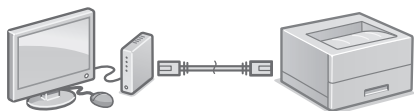

- המכשיר אינו מגיע עם כבל LAN.
- יש להצטייד בכבל LAN במידת הצורך.
- 1. ודא כי המחשב מחובר לנתב כהלכה.
- 2. בדוק את הגדרות הרשת במחשב.
- 3. חבר את כבל ה-LAN.

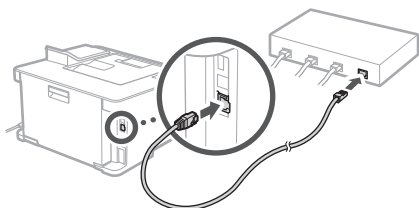

- לאחר חיבור הכבל, המתן כמה דקות (עד שכתובת ה-IP תוגדר אוטומטית).
- אם הוגדרה במחשב כתובת IP סטטית, הגדר את כתובת ה-IP של המכשיר ידנית.
- 4. התקן את מנהל ההתקן ואת התוכנה. ☺ "התקנת התוכנה" בעמוד 128

**כעת סיימת את קביעת התצורה של ההגדרות הראשוניות.**



- 3. רשום את מפתח ה-SSID ואת מפתח הרשת.
  - בדוק את התוויות שמופיעה על הנתב. ☺ מדריך למשתמש
  - פעולת ההגדרה קלה יותר אם הנתב מגיע עם סימן WPS. ☺ מדריך למשתמש
- 4. הגדר את נקודת הגישה ואת מפתח הרשת בהתאם למסך שלמטה.

For more information, refer to the manual.

OK

- 1. בחר <OK> (אישור).
- 2. בחר <SSID Settings> (הגדרות SSID).
- 3. בחר <Select Access Point> (בחר נקודת גישה).
- 4. בחר בנקודת הגישה (SSID).
- 5. הזן מפתח WEP (מפתח רשת) ובחר <Apply> (החל).
- 6. בחר <Yes> (כן).
  - כתובת ה-IP תוגדר אוטומטית בעוד כמה דקות.
  - "Connected". (מחובר) יופיע בתצוגה.
- 5. התקן את מנהל ההתקן ואת התוכנה. ☺ "התקנת התוכנה" בעמוד 128

**כעת סיימת את קביעת התצורה של ההגדרות הראשוניות.**



# קביעת התצורה של המכשיר

## התקנת התוכנה

- ההליך שמתואר להלן רלוונטי רק במחשבים שבם פועלת מערכת ההפעלה Windows. לפרטים נוספים לגבי הליך התקנת התוכנה, עיין במדריך מנהל ההתקן.
- להתקנה במחשבי Mac, עיין במדריך מנהל ההתקן.
- ייתכן שהמכשיר שלך אינו מגיע עם מנהל התקן התואם למערכת ההפעלה של מחשבי Mac. הדבר תלוי במועד הרכישה. מנהלי התקן חדשים מועלים לאתר האינטרנט של Canon, וניתן להוריד את מנהל ההתקן העדכני ביותר משם.

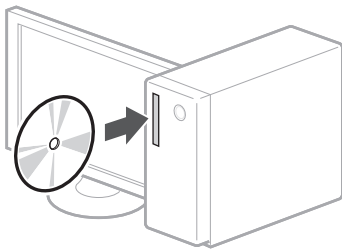

1.

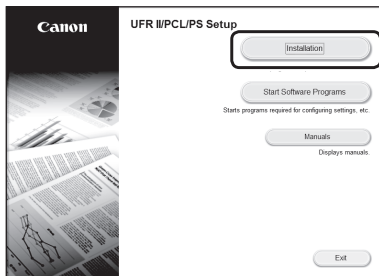

2.

אם המסך אינו מוצג בצורה נכונה, הכנס מחדש את ה-DVD-ROM או חפש את "D:\MInst.exe" ב-Windows (תיאור זה מניח כי "D:" הוא שם הכונן של ה-DVD-ROM במחשב שלך).

## כדי להתחבר באמצעות USB

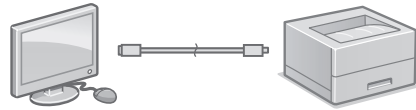

- המכשיר אינו מגיע עם כבל USB. יש להצטייד בכבל USB במידת הצורך.
- ודא כי כבל ה-USB שבו בכוונתך להשתמש נושא את הסימון הבא.
- אל תחבר את כבל ה-USB לפני התקנת מנהל ההתקן. אם כבר חיברת את הכבל, נתק אותו מהמחשב, סגור את תיבת הדו-שיח ובצע את ההליך הבא החל משלב 1.
- 1. התקן את מנהל ההתקן ואת התוכנה.
  - "התקנת התוכנה" בעמוד 128
  - כאשר מסך חיבור כבל ה-USB למכשיר יופיע, הסר את המכסה שמכסה את יציאת ה-USB.

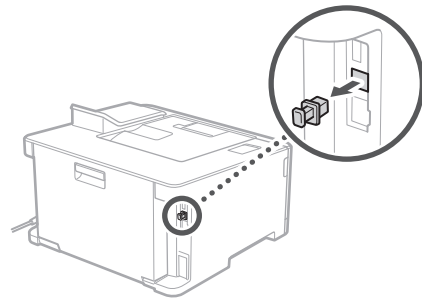

קעת סיימת את קביעת התצורה של ההגדרות הראשוניות.



# Quick Operation

---

Quick Operation	En
Utilisation rapide	Fr
Kurzanleitung	De
Funzionamento rapido	It
Funcionamiento rápido	Es
Funcionament ràpid	Ca
Erabilera azkarra	Eu
Operação rápida	Pt
Γρήγορη λειτουργία	El
Hurtig betjening	Da
Snelle bediening	Nl
Hurtigstart	No
Snabbfunktioner	Sv
Pikakäyttö	Fi
Краткое руководство по эксплуатации	Ru
Швидка експлуатація	Uk
Ātrā lietošana	Lv
Trumpa naudojimo instrukcija	Lt
Kiirtoimingud	Et
Szybkie rozpoczęcie pracy	Pl
Rychlé použití	Cs
Rýchla prevádzka	Sk
Hitri postopki uporabe	Sl
Brzi postupak	Hr
Gyors használat	Hu
Operare rapidă	Ro
Кратко ръководство за работа	Bg
Hızlı Çalıştırma	Tr
التشغيل السريع	Ar
عمليات سريع	Fa
הפעלה מהירה	He

## Start the Operation from the Operation Panel

Machine

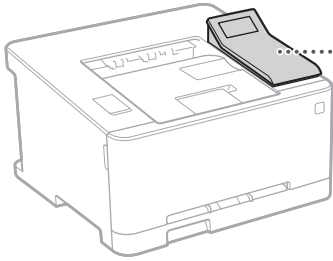

Operation Panel

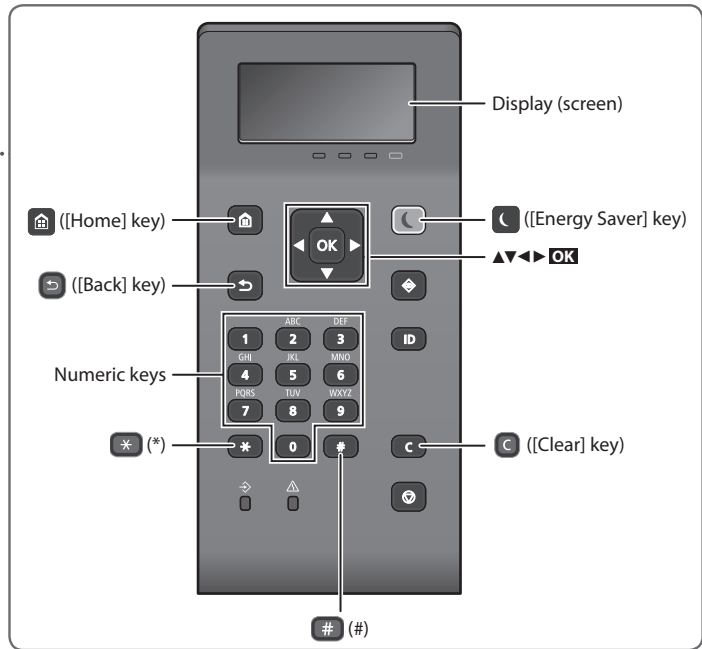

### Navigating the Menu

#### Item selection or moving the cursor among the menu items

Select an item with [▲] or [▼].  
 Press **OK** or [▶] to proceed to the next hierarchy.  
 Press [⏪] or [◀] to return to the previous hierarchy.

#### Setting confirmation

Press **OK**. However, when <Apply> appears on the display, select <Apply>, and then press **OK**.

### Text Input Method

#### Changing entry mode

To change the entry mode, press [\*].

Entry mode	Available text
<A>	Uppercase alphabetic letters and symbols
<a>	Lowercase alphabetic letters and symbols
<12>	Numbers

#### Entering text, symbols, and numbers

Enter with the numeric keys or [#].

#### Moving the cursor (Entering a space)

Press [◀] or [▶], to move the cursor. To enter a space, move the cursor to the end of the text, and press [▶].

#### Deleting characters

Press [C]. Pressing and holding [C] deletes all characters.

	Entry mode: <A>	Entry mode: <a>	Entry mode: <12>
<b>1</b>	@ . - _ /		1
<b>2</b>	ABC	abc	2
<b>3</b>	DEF	def	3
<b>4</b>	GHI	ghi	4
<b>5</b>	JKL	jkl	5
<b>6</b>	MNO	mno	6
<b>7</b>	PQRS	pqrs	7
<b>8</b>	TUV	tuv	8
<b>9</b>	WXYZ	wxyz	9
<b>0</b>	(Not available)		0
<b>#</b>	(space) @ . / - _ ! ? & \$ % # ( ) [ ] { } < > * + = , ; : ' ^ ` \ ~		(Not available)





## Printing

1. Open the document to print, and select the print function of the application.
2. Select the printer driver for the machine, and select [Preferences] or [Properties].
3. Specify the paper size.
4. Specify the paper source and paper type.
5. Specify the print settings, as necessary.
6. Select [OK].
7. Select [Print] or [OK].

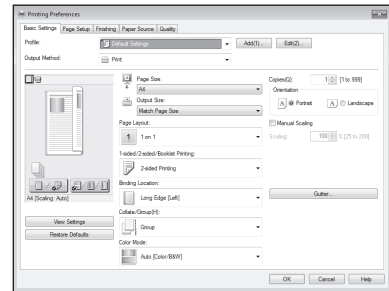

### Useful print settings

- 2-sided\*
- N on 1
- Booklet Printing\*



\* This function may not be available depending on the model of the machine.

For details

➤ "Printing" in the User's Guide

# Loading Paper

For details

➔ "Loading Paper" in the User's Guide

## Loading in the Paper Drawer

1 Pull out the paper drawer.

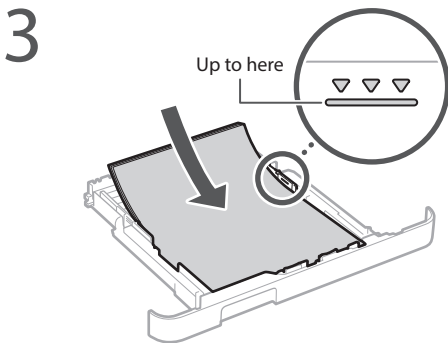
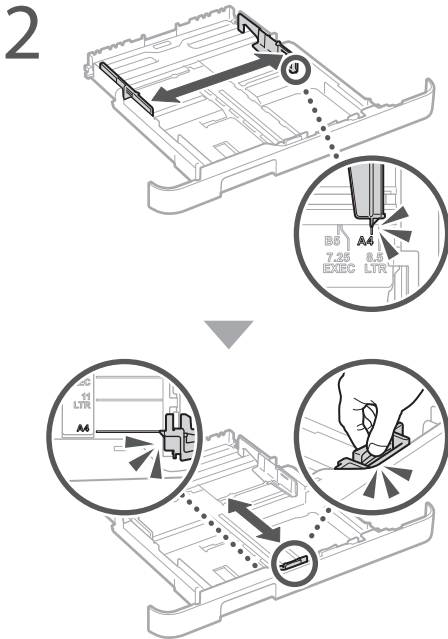

4 Insert the paper drawer into the machine.

If you load a different size or type of paper from the one before, make sure to change the settings.

5 Press , and select <Paper Settings>.

6 Specify the size and type of paper, according to the screen.

## Loading in the Manual Feed Slot

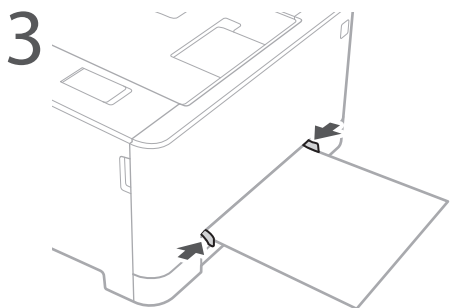
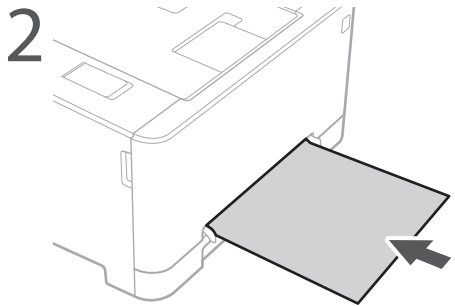
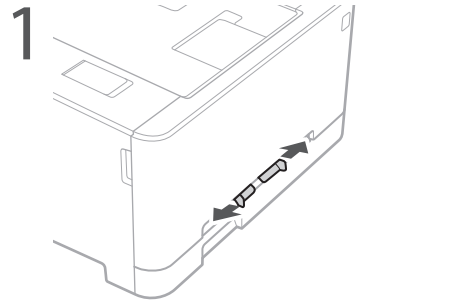

4 Specify the size and type of paper, according to the screen.

# If a Problem Has Occurred

For details

➔ "Troubleshooting" in the User's Guide

## The Machine Does Not Seem to Work

Check the following.

- Is the power turned ON?
- Is the machine out of sleep mode?

If both the display and  are not lit, press the power switch.

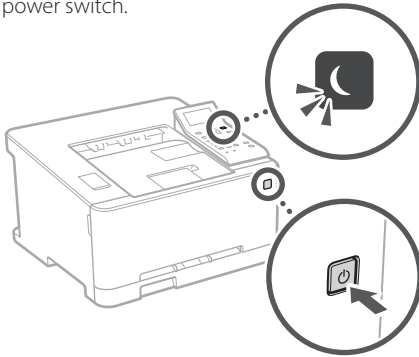

- Is the power cord connected correctly?

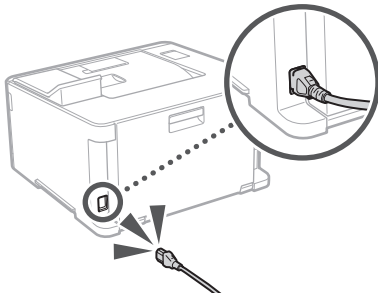

If the problem persists, see the User's Guide.

## Paper Jams Have Occurred

Clear the paper jams, according to the on-screen instructions.

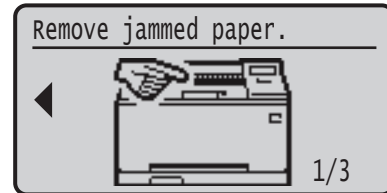

## Replacing the Toner Cartridge

Replace the toner cartridge, according to the on-screen instructions.



### Model number of replacement toner cartridge

- Canon Cartridge 045 Black
- Canon Cartridge 045 Cyan
- Canon Cartridge 045 Magenta
- Canon Cartridge 045 Yellow
- Canon Cartridge 045 H Black
- Canon Cartridge 045 H Cyan
- Canon Cartridge 045 H Magenta
- Canon Cartridge 045 H Yellow

# Appendix

## Important Safety Instructions

This manual describes only warnings and cautions for the installation and the power supply. Be sure to read "Important Safety Instructions" described in the User's Guide also.

### ⚠ WARNING

Indicates a warning concerning operations that may lead to death or injury to persons if not performed correctly. To use the machine safely, always pay attention to these warnings.

### ⚠ CAUTION

Indicates a caution concerning operations that may lead to injury to persons if not performed correctly. To use the machine safely, always pay attention to these cautions.

### Installation

#### ⚠ WARNING

**Do not install in a location that may result in a fire or electrical shock**

- A location where the ventilation slots are blocked (too close to walls, beds, sofas, rugs, or similar objects)
- A damp or dusty location
- A location exposed to direct sunlight or outdoors
- A location subject to high temperatures
- A location exposed to open flames
- Near alcohol, paint thinners or other flammable substances

#### Other warnings

- Do not connect unapproved cables to this machine. Doing so may result in a fire or electrical shock.
- Do not place necklaces and other metal objects or containers filled with liquid on the machine. If foreign substances come in contact with electrical parts inside the machine, it may result in a fire or electrical shock.
- If any foreign substance falls into this machine, unplug the power plug from the AC power outlet and contact your local authorized Canon dealer.

#### ⚠ CAUTION

**Do not install in the following locations**

The machine may drop or fall, resulting in injury.

- An unstable location
- A location exposed to vibrations

#### Avoid poorly ventilated locations

This machine generates a slight amount of ozone and other emissions during normal use. These emissions are not harmful to health. However, they may be noticeable during extended use or long production runs in poorly ventilated rooms. To maintain a comfortable working environment, it is recommended that the room where the machine operates be appropriately ventilated. Also avoid locations where people would be exposed to emissions from the machine.

#### Other cautions

- When carrying this machine, follow the instructions in this manual. If carried improperly, it may fall, resulting in injury.
- When installing this machine, be careful not to get your hands caught between the machine and the floor or walls. Doing so may result in injury.

### Power Supply

#### ⚠ WARNING

- Use only a power supply that meets the specified voltage requirements. Failure to do so may result in a fire or electrical shock.
- Do not use power cords other than the one provided, as this may result in a fire or electrical shock.
- The provided power cord is intended for use with this machine. Do not connect the power cord to other devices.
- Do not modify, pull, forcibly bend, or perform any other act that may damage the power cord. Do not place heavy objects on the power cord. Damaging the power cord may result in a fire or electrical shock.
- Do not plug in or unplug the power plug with wet hands, as this may result in an electrical shock.
- Do not use extension cords or multi-plug power strips with the machine. Doing so may result in a fire or electrical shock.
- Do not wrap the power cord or tie it in a knot, as this may result in a fire or electrical shock.
- Insert the power plug completely into the AC power outlet. Failure to do so may result in a fire or electrical shock.

- Remove the power plug completely from the AC power outlet during a thunder storm. Failure to do so may result in a fire, electrical shock, or damage to the machine.

#### ⚠ CAUTION

Install this machine near the power outlet and leave sufficient space around the power plug so that it can be unplugged easily in an emergency.

### Handling

#### Laser Safety

This product is confirmed as a Class 1 laser product in IEC60825-1:2014 and EN60825-1:2014.

CLASS 1 LASER PRODUCT  
LASER KLASSE 1  
APPAREIL À LASER DE CLASSE 1  
APPARECCHIO LASER DI CLASSE 1  
PRODUCTO LASER DE CLASE 1  
APARELHO A LASER DE CLASSE 1  
LUOKAN 1 LASER-TUOTE  
LASERPRODUKT KLASSE 1

The laser beam can be harmful to human bodies. Since radiation emitted inside the product is completely confined within protective housings and external covers, the laser beam cannot escape from the machine during any phase of user operation. Read the following remarks and instructions for safety.

- Never open covers other than those instructed in the manuals for this machine.
- If the laser beam should escape and enter your eyes, exposure may cause damage to your eyes.

#### ⚠ CAUTION

Use of controls, adjustments, or performance of procedures other than those specified in this manual may result in hazardous radiation exposure.

### Safety-Related Symbols

- | Power switch: "ON" position
- Power switch: "OFF" position
- ⏻ Power switch: "STAND-BY" position
- ⓘ Push-push switch ■ "ON" ■ "OFF"
- ⊕ Protective earthing terminal
- ⚠ Dangerous voltage inside. Do not open covers other than instructed.
- ⚠ CAUTION: Hot surface. Do not touch.
- Ⓜ Class II equipment
- ▶ Moving parts: Keep body parts away from moving parts

#### [NOTE]

Some of symbols shown above may not be affixed depending on the product.

v1511\_02\_en-GB

## Laser Safety Label

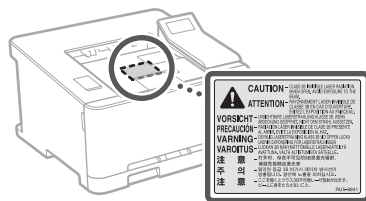

## Consumables

#### ⚠ WARNING

Do not dispose of used toner cartridges in open flames. Also, do not store toner cartridges or paper in a location exposed to open flames. This may cause the toner or paper to ignite, and result in burns or fire.

## Notice

### Product Name

Safety regulations require the product's name to be registered.

In some regions where this product is sold, the following name(s) in parentheses ( ) may be registered instead.

LBP613Cdw / LBP611Cn (F169600)

### EMC requirements of EC Directive

This equipment conforms with the essential EMC requirements of EC Directive. We declare that this product conforms with the EMC requirements of EC Directive at nominal mains input 230 V, 50 Hz although the rated input of the product is 220 to 240 V, 50/60 Hz. Use of shielded cable is necessary to comply with the technical EMC requirements of EC Directive.

### WEEE and Battery Directives

You can see the WEEE and Battery Directives information in the latest User's Guide (HTML manual) from the Canon website (<http://canon.com/oip-manual>).

### Regulatory information for users in Jordan

LBP613Cdw includes approved Wireless LAN Module (Model name: AW-NM383). Contains Wireless LAN Module approved by TRC/SS/2014/38

### Regulatory information for users in UAE

LBP613Cdw includes approved Wireless LAN Module (Model name: AW-NM383).

### TRA

REGISTERED No: ER0126617/14

DEALER No: DA0060877/11

### Regulatory information for users in Russian

Подтверждение соответствия Минкомсвязи России: Декларация соответствия № Д-МДРД-4784 от 02.05.2017 года, действительна до 02.05.2023 года, зарегистрирована в Федеральном агентстве связи 17.05.2017 года

### RE Directive

(For Europe Only)

### RE Declaration of Conformity

**English (EN)** Hereby, Canon Inc. declares that this equipment is in compliance with Directive 2014/53/EU.

The full text of the EU declaration of conformity is available at the following internet address:

<http://www.canon-europe.com/ce-documentation>

Wireless LAN Specifications

Frequency band(s): 2412-2472 MHz

Maximum radio-frequency power: 15.98 dBm

### Czech (CS) Tímto společností Canon Inc.

prohlašuje, že toto zařízení je v souladu se

směrnicí 2014/53/EU.

Úplné znění EU prohlášení o shodě je k dispozici

na této internetové adrese:

<http://www.canon-europe.com/ce-documentation>

Technické údaje bezdrátové LAN

Pásmo(a) frekvence: 2412-2472 MHz

Maximální výkon rádiové frekvence: 15.98 dBm

### Danish (DA) Hermed erklærer Canon Inc., at

dette udstyr er i overensstemmelse med direktiv

2014/53/EU.

EU-overensstemmelseserklæringens fulde tekst

kan findes på følgende internetadresse:

<http://www.canon-europe.com/ce-documentation>

Trådløs LAN specifikationer

Frekvensbånd: 2412-2472 MHz

Maks. radio-frekvenseffekt: 15.98 dBm

**German (DE)** Hiermit erklärt Canon Inc, dass diese Anlage der Richtlinie 2014/53/EU entspricht.  
Der vollständige Text der EU-Konformitätserklärung ist unter der folgenden Internetadresse verfügbar:  
<http://www.canon-europe.com/ce-documentation/WLAN-Spezifikationen>  
Frequenzbereich(e): 2412-2472 MHz  
Maximale Funkfrequenzleistung: 15.98 dBm

**Estonian (ET)** Käesolevaga deklareerib Canon Inc., et käesolev seade vastab direktiivi 2014/53/EL nõuetele.  
ELi vastavusdeklaratsioonil täielik tekst on kättesaadav järgmisel internetiaadressil:  
<http://www.canon-europe.com/ce-documentation/Juhtmevaba-LAN-i-spetsifikatsioonid>  
Sagedusriba(d): 2412-2472 MHz  
Maksimaalne raadiosageduslik võimsus: 15.98 dBm

**Spanish (ES)** Por la presente, Canon Inc. declara que este equipo es conforme con la Directiva 2014/53/UE.  
El texto completo de la declaración UE de conformidad está disponible en la dirección de Internet siguiente:  
<http://www.canon-europe.com/ce-documentation/Especificaciones-LAN-inalámbrica>  
Banda(s) de frecuencia: 2412-2472 MHz  
Potencia máxima de radiofrecuencia: 15.98 dBm

**Greek (EL)** Με την παρούσα, η Canon Inc. δηλώνει ότι ο παρών εξοπλισμός συμμορφώνεται με την Οδηγία 2014/53/ΕΕ. Το πλήρες κείμενο της δήλωσης συμμόρφωσης της ΕΕ διατίθεται στην ακόλουθη διεύθυνση στο διαδίκτυο:  
[http://www.canon-europe.com/ce-documentation/Προδιαγραφές-ασύρματου-LAN-\(WLAN\)](http://www.canon-europe.com/ce-documentation/Προδιαγραφές-ασύρματου-LAN-(WLAN))  
Μέγρες συχνότητας: 2412-2472 MHz  
Μέγιστη ισχύς ραδιοσυχνότητας: 15.98 dBm

**French (FR)** Le soussigné, Canon Inc., déclare que le présent équipement est conforme à la Directive 2014/53/UE.  
Le texte complet de la déclaration UE de conformité est disponible à l'adresse internet suivante :  
<http://www.canon-europe.com/ce-documentation/Spécifications-LAN-sans-fil>  
Bande(s) de fréquence: 2412-2472 MHz  
Puissance maximale de radiofréquence: 15.98 dBm

**Italian (IT)** Con la presente, Canon Inc. dichiara che questa apparecchiatura è conforme alla direttiva 2014/53/UE.  
Il testo completo della dichiarazione di conformità UE è disponibile al seguente indirizzo Internet:  
<http://www.canon-europe.com/ce-documentation/Caratteristiche-LAN-wireless>  
Banda/e di frequenza: 2412-2472 MHz  
Potenza massima a radiofrequenza: 15.98 dBm

**Latvian (LV)** Canon Inc. ar šo deklarē, ka šī iekārta atbilst Direktīvai 2014/53/ES. Pilns ES atbilstības deklarācijas teksts ir pieejams šādā interneta vietnē:  
<http://www.canon-europe.com/ce-documentation/Bezvadu-LAN-specifikācijas>  
Frekvences josla(s): 2412-2472 MHz  
Maksimālā radiofrekvences jauda: 15.98 dBm

**Lithuanian (LT)** Šiuo dokumentu, „Canon Inc“ patvirtina, kad ši įranga atitinka direktyvą 2014/53/ES.  
Visas ES atitikties deklaracijos tekstas prieinamas šiuo interneto adresu:  
<http://www.canon-europe.com/ce-documentation/Belaidžio-LAN-specifikacijos>  
Dažnio diapazonas (-ai): 2412-2472 MHz  
Maksimali radijo ryšio dažnio galia: 15.98 dBm

**Dutch (NL)** Hierbij verklaar ik, Canon Inc., dat deze apparaatuur conform is met Richtlijn 2014/53/EU.  
De volledige tekst van de EU-conformiteitsverklaring kan worden geraadpleegd op het volgende internetadres:  
<http://www.canon-europe.com/ce-documentation/Draadloos-LAN-specificaties>  
Frequentieband(en): 2412-2472 MHz  
Maximaal radiofrequentievermogen: 15.98 dBm

**Maltese (MT)** B'dan, Canon, qed tiddikjara li dan it-tip ta' tagħmir huwa konformi mad-Direttiva 2014/53/UE.  
It-test kollu tad-dikjarazzjoni ta' konformità tal-UE huwa disponibbli f'dan is-sit fuq l-internet:  
<http://www.canon-europe.com/ce-documentation/Specifikazzjonijiet-tal-Wireless-LAN>  
Band(i) tal-Frekwenza: 2412-2472 MHz  
Qawwa ta' frekwenza tar-radju massima: 15.98 dBm

**Hungarian (HU)** A Canon Inc. igazolja, hogy ez a berendezés megfelel a 2014/53/EU irányelvnek.  
Az EU-megfelelőségi nyilatkozat teljes szövege elérhető a következő internetes címen:  
<http://www.canon-europe.com/ce-documentation/Vezeték-nélküli-LAN-műszaki-adatok>  
Frekvenciasáv(ok): 2412-2472 MHz  
Maximális rádiófrekvenciás teljesítmény: 15.98 dBm

**Polish (PL)** Canon Inc. niniejszym oświadcza, że niniejsze urządzenie jest zgodne z dyrektywą 2014/53/UE.  
Pełny tekst deklaracji zgodności UE jest dostępny pod następującym adresem internetowym:  
<http://www.canon-europe.com/ce-documentation/Specyfikacja-bezprzewodowej-sieci-LAN>  
Pasma(-a) częstotliwości: 2412-2472 MHz  
Maksymalna moc na częstotliwościach radiowych: 15.98 dBm

**Portuguese(PT)** Por este meio, a Canon Inc. declara que o presente equipamento está em conformidade com a Diretiva 2014/53/UE.  
O texto integral da declaração de conformidade da UE está disponível no seguinte endereço de Internet:  
<http://www.canon-europe.com/ce-documentation/Especificações-de-LAN-Sem-Fios>  
Banda(s) de frequências: 2412-2472 MHz  
Potência máxima de radiofrequência: 15.98 dBm

**Slovene (SL)** Canon Inc. potrjuje, da je ta oprema v skladu z Direktivo 2014/53/EU. Celotno besedilo izjave EU o skladnosti je na voljo na naslednjem spletnem naslovu:  
<http://www.canon-europe.com/ce-documentation/Specifikacije-za-brezžični-LAN>  
Frekvenčna območja: 2412-2472 MHz  
Največja radiofrekvenčna moč: 15.98 dBm

**Slovak (SK)** Spoločnosť Canon Inc. týmto vyhlasuje, že toto zariadenie je v súlade so smernicou 2014/53/EÚ.  
Úplné znenie EÚ vyhlásenia o zhode je k dispozícii na tejto internetovej adrese:  
<http://www.canon-europe.com/ce-documentation/Technické-údaje-bezdrôtovej-LAN>  
Pásmo (a) frekvencia: 2412-2472 MHz  
Maximálny výkon rádiovéj frekvencie: 15.98 dBm

**Finnish (FI)** Canon Inc. vakuuttaa täten, että tämä laite on direktiivin 2014/53/EU mukainen. EU-vaatimusten mukaisuusvakuutuksen täysimittainen teksti on saatavilla seuraavassa internetosoitteessa:  
<http://www.canon-europe.com/ce-documentation/Langattoman-LAN:n-tekniset-ominaisuudet>  
Taajuuskaista(t): 2412-2472 MHz  
Suurin radiotaajuusteho: 15.98 dBm

**Swedish (SV)** Härmed försäkrar Canon Inc. att denna utrustning överensstämmer med direktiv 2014/53/EU.  
Den fullständiga texten till EU-försäkran om överensstämmelse finns tillgänglig på följande webbsida:  
<http://www.canon-europe.com/ce-documentation/Specifikationer-för-trådlöst-LAN>  
Frekvensband: 2412-2472 MHz  
Maximal radiofrekvenseffekt: 15.98 dBm

**Romanian (RO)** Prin prezenta, Canon Inc. declară că acest echipament este în conformitate cu Directiva 2014/53/UE.  
Textul integral al declarației UE de conformitate este disponibil la următoarea adresă internet:  
<http://www.canon-europe.com/ce-documentation/Specificații-wireless-LAN>  
Benzi de frecvență: 2412-2472 MHz  
Putere maximă a frecvenței radio: 15.98 dBm

**Bulgarian (BG)** С настоящото Canon Inc. декларира, че това съоръжение е в съответствие с Директива 2014/53/ЕС. Цялостният текст на ЕС декларацията за съответствие може да се намери на следния интернет адрес:  
<http://www.canon-europe.com/ce-documentation/Спецификация-на-безжичната-LAN>  
Честотна лента(и): 2412-2472 MHz  
Максимална радиочестотна мощност: 15.98 dBm

**Croatian (HR)** Canon Inc. ovime izjavljuje da je oprema u skladu s Direktivom 2014/53/EU.  
Cjeloviti tekst EU izjave o skladnosti dostupan je na sljedećoj internetskoj adresi:  
<http://www.canon-europe.com/ce-documentation/Specifikacije-bežičnog-LAN-a>  
Frekvencijski pojas(evi): 2412-2472 MHz  
Maksimalna snaga radijske frekvencije: 15.98 dBm

**Irish (GA)** Dearbhaíonn Canon Inc., leis seo, go bhfuil an trealamh seo i gcomhlíonadh leis an Treoir 2014/53/AE.  
Tá an téacs iomlán de Dhearbhú Comhréireachta AE ar fáil ag seoladh an láithreáin ghréasaín mar seo a leanas:  
<http://www.canon-europe.com/ce-documentation/Sonraíochtaí-LAN-Gan-Sreang>  
Banda(i) minicíochta: 2412-2472 MHz  
Uaschumhacht raidiamhnicíochta: 15.98 dBm

# Appendix

**Norwegian (NO)** Herved erklærer Canon Inc. at dette utstyret er i overensstemmelse med direktiv 2014/53/EU.

Den fulle teksten til EUs samsvarserklæring er tilgjengelig på følgende Internett-adresse: <http://www.canon-europe.com/ce-documentation>  
Trådløs LAN-spesifikasjoner  
Bølgelengde: 2412-2472 MHz  
Maks radiofrekvensstyrke: 15,98 dBm

**Icelandic (IS)** Hér með lýsir Canon Inc því yfir að þessi búnaður er í samræmi við tilskipun 2014/53/ESB.

Allur texti ESB-samræmisýrilingar er í boði á eftirfarandi veffangi: <http://www.canon-europe.com/ce-documentation>  
Tæknilysingar fyrir þráðlausu nettengingu  
Tíðnisvið: 2412-2472 MHz  
Hámarksstyrkur útláspstíðnilygja: 15,98 dBm

## Disclaimers

### Disclaimers

- The information in this document is subject to change without notice.
- CANON INC. MAKES NO WARRANTY OF ANY KIND WITH REGARD TO THIS MATERIAL, EITHER EXPRESS OR IMPLIED, EXCEPT AS PROVIDED HEREIN, INCLUDING WITHOUT LIMITATION, THEREOF, WARRANTIES AS TO MARKETABILITY, MERCHANTABILITY, FITNESS FOR A PARTICULAR PURPOSE OF USE, OR NON-INFRINGEMENT. CANON INC. SHALL NOT BE LIABLE FOR ANY DIRECT, INCIDENTAL, OR CONSEQUENTIAL DAMAGES OF ANY NATURE, OR LOSSES OR EXPENSES RESULTING FROM THE USE OF THIS MATERIAL.

### Trademarks

Mac is a trademark of Apple Inc.

Microsoft, Windows, Windows Vista, Windows Server, Internet Explorer, Excel, and PowerPoint are either registered trademarks or trademarks of Microsoft Corporation in the United States and/or other countries.

Other product and company names herein may be the trademarks of their respective owners.

## Third Party Software

This Canon product (the "PRODUCT") includes third-party software modules. Use and distribution of these software modules, including any updates of such software modules (collectively, the "SOFTWARE") are subject to license conditions (1) through (9) below.

- (1) You agree that you will comply with any applicable export control laws, restrictions or regulations of the countries involved in the event that this PRODUCT including the SOFTWARE is shipped, transferred or exported into any country.
- (2) Rights holders of the SOFTWARE retain in all respects the title, ownership and intellectual property rights in and to the SOFTWARE. Except as expressly provided herein, no license or right, expressed or implied, is hereby conveyed or granted by rights holders of the SOFTWARE to you for any intellectual property of rights holders of the SOFTWARE.
- (3) You may use the SOFTWARE solely for use with the PRODUCT.
- (4) You may not assign, sublicense, market, distribute, or transfer the SOFTWARE to any third party without prior written consent of rights holders of the SOFTWARE.
- (5) Notwithstanding the foregoing, you may transfer the SOFTWARE only when (a) you assign all of your rights to the PRODUCT

and all rights and obligations under the license conditions to transferee and (b) such transferee agrees to be bound by all these conditions.

- (6) You may not decompile, reverse engineer, disassemble or otherwise reduce the code of the SOFTWARE to human readable form.
- (7) You may not modify, adapt, translate, rent, lease or loan the SOFTWARE or create derivative works based on the SOFTWARE.
- (8) You are not entitled to remove or make separate copies of the SOFTWARE from the PRODUCT.
- (9) The human-readable portion (the source code) of the SOFTWARE is not licensed to you.

Notwithstanding (1) through (9) above, the PRODUCT includes third-party software modules accompanying the other license conditions, and these software modules are subject to the other license conditions.

Please refer to the other license conditions of third-party software modules described in Appendix of Manual for the corresponding the PRODUCT. This Manual is available at <http://canon.com/oip-manual>.

By using the PRODUCT, you shall be deemed to have agreed to all applicable license conditions. If you do not agree to these license conditions, please contact your service representative.

# Memo

## Lancez l'opération depuis le panneau de commande

Appareil

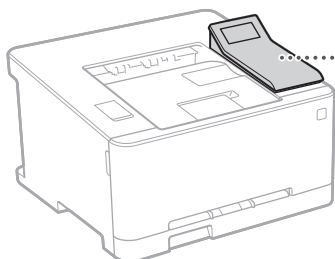

Panneau de commande

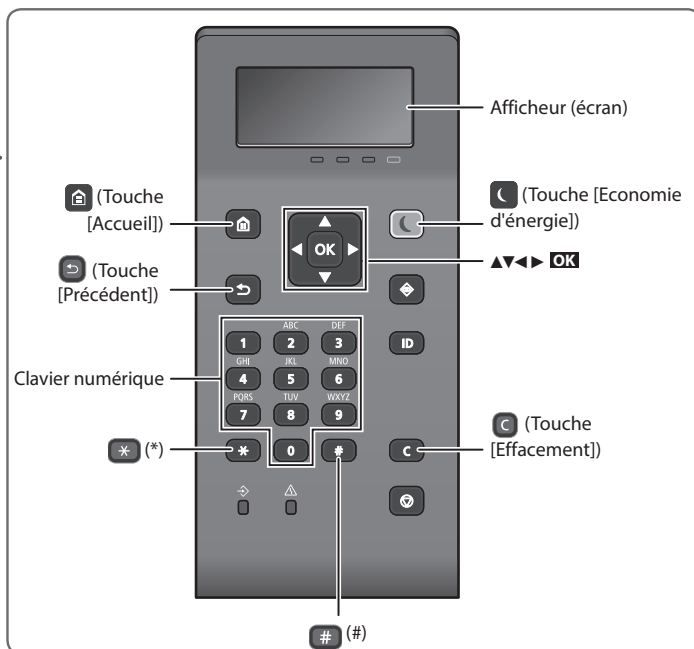

### Navigation dans le menu

#### Sélection des options et déplacement du curseur d'une option à l'autre dans le menu

Sélectionnez une option avec [▲] ou [▼].  
Appuyez sur **OK** ou [▶] pour passer au niveau hiérarchique suivant. Appuyez sur [◀] ou [◀] pour retourner au niveau hiérarchique précédent.

#### Confirmation des réglages

Appuyez sur **OK**. Cependant, si <Appliquer> apparaît sur l'afficheur, sélectionnez <Appliquer> puis appuyez sur **OK**.

### Méthode de saisie du texte

#### Changement du mode de saisie

Pour changer le mode de saisie, appuyez sur [\*].

Mode de saisie	Texte disponible
<A>	Lettres majuscules et symboles
<a>	Lettres minuscules et symboles
<12>	Chiffres

#### Saisie de texte, de symboles et de chiffres

Avec le clavier numérique ou [#].

#### Déplacement du curseur (saisie d'un espace)

Appuyez sur [◀] ou [▶] pour déplacer le curseur.  
Pour saisir un espace, déplacez le curseur jusqu'à la fin du texte, et appuyez sur [▶].

#### Suppression de caractères

Appuyez sur [C]. Pour supprimer tous les caractères, maintenez la touche [C] enfoncée.

	Mode de saisie : <A>	Mode de saisie : <a>	Mode de saisie : <12>
1	@ . - _ /		1
2	AÀÂBCCç	aaâbcç	2
3	DEÉÉÉÉF	deèèèèf	3
4	GHİİİ	ghııı	4
5	JKL	jkl	5
6	MNOÓ	mnoó	6
7	PQRS	pqrs	7
8	TUÜÜÜV	tuüüüv	8
9	WXYZ	wxyz	9
0	(Non disponible)		0
#	(espace) @ . / - _ ! ? & \$ % # ( ) [ ] { } < > * + = , ; : ' ^ ` \ ~		(Non disponible)





## Impression

1. Ouvrez le document à imprimer, et sélectionnez la fonction d'impression de l'application.
2. Sélectionner le pilote d'imprimante pour l'appareil, et sélectionnez [Préférences] ou [Propriétés].
3. Sélectionnez le format de papier.
4. Spécifiez l'alimentation papier et le type de papier.
5. Faites les réglages nécessaires pour l'impression.
6. Sélectionnez [OK].
7. Sélectionnez [Imprimer] ou [OK].

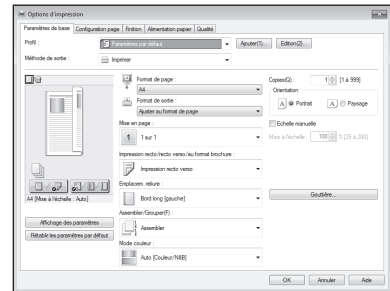

### Options d'impression utiles

- Recto verso\*
- N sur 1
- Impression de brochures\*



\* Cette fonction n'est pas disponible sur tous les modèles de l'appareil.

Pour en savoir davantage  
 voir "Impression" dans le  
 Guide de l'utilisateur

# Chargement du papier

Pour en savoir davantage

➔ voir "Chargement du papier" dans le Guide de l'utilisateur

## Chargement de la cassette à papier

1 Sortez la cassette à papier.

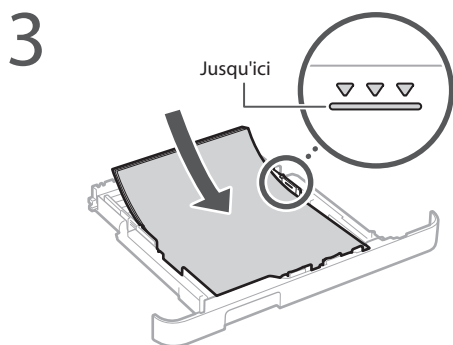
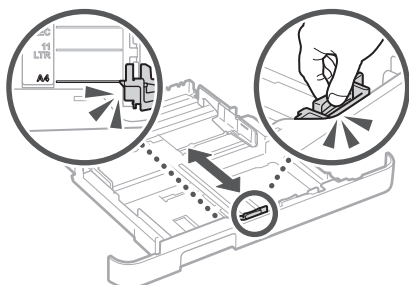
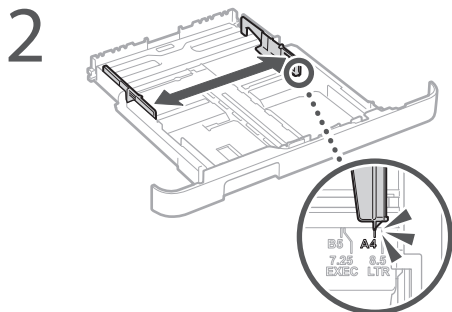

4 Insérez la cassette à papier dans l'appareil.

Si vous chargez du papier d'un format ou d'un type différent de celui précédemment chargé, n'oubliez pas de changer les réglages correspondants en conséquence.

5 Appuyez sur  et sélectionnez <Réglages papier>.

6 Spécifiez le format et le type de papier comme indiqué à l'écran.

## Chargement dans la fente d'alimentation manuelle

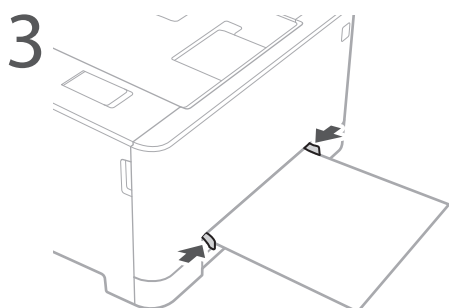
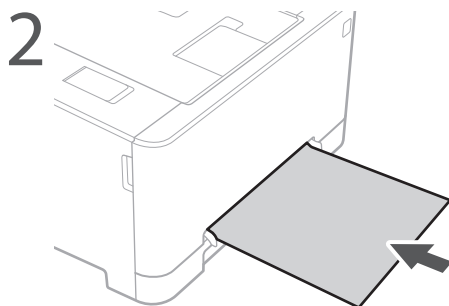
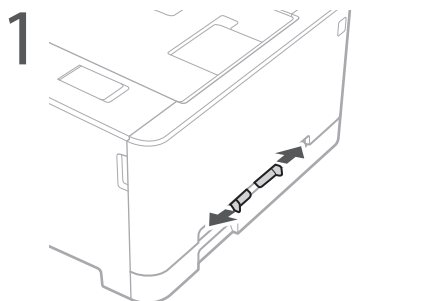

4 Spécifiez le format et le type de papier comme indiqué à l'écran.

# En cas de problème

Pour en savoir davantage

➔ voir "Dépannage" dans le Guide de l'utilisateur

Fr

## L'appareil ne fonctionne pas

Vérifiez les points suivants.

- L'appareil est-il allumé ?
- L'appareil est-il sorti du mode Veille ?

Si l'afficheur et  ne sont pas allumés, appuyez sur l'interrupteur d'alimentation.

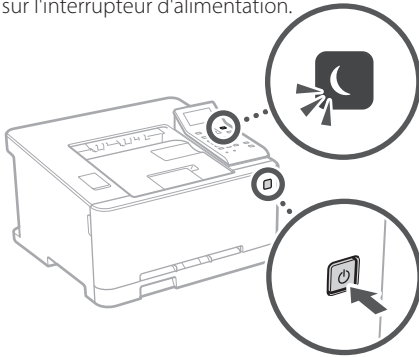

- Le cordon d'alimentation est-il correctement branché ?

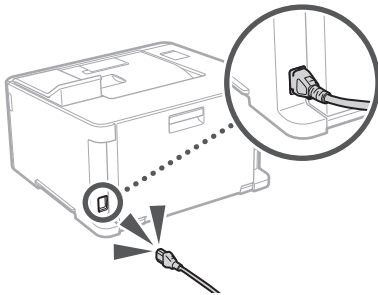

Si le problème persiste, consultez le Guide de l'utilisateur.

## En cas de bouchage papier

Dégagez le bouchage papier en suivant les instructions à l'écran.

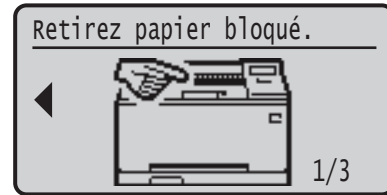

## Remplacement des cartouches de toner

Remplacez la cartouche de toner en suivant les instructions à l'écran.



### Numéro de modèle des cartouches de toner

- Canon Cartridge 045 Black (noir)
- Canon Cartridge 045 Cyan (cyan)
- Canon Cartridge 045 Magenta (magenta)
- Canon Cartridge 045 Yellow (jaune)
- Canon Cartridge 045 H Black (noir)
- Canon Cartridge 045 H Cyan (cyan)
- Canon Cartridge 045 H Magenta (magenta)
- Canon Cartridge 045 H Yellow (jaune)

# Annexe

Fr

## Consignes de sécurité importantes

Ce manuel ne décrit que les avertissements et les mises en garde concernant l'installation et l'alimentation électrique de l'appareil. Pensez également à lire la section "Consignes de sécurité importantes" du guide de l'utilisateur.

### ⚠️ AVERTISSEMENT

Avertissement concernant les opérations susceptibles de présenter un danger de mort ou de provoquer des blessures si les instructions ne sont pas respectées. Ces recommandations sont à respecter rigoureusement.

### ⚠️ ATTENTION

Point important concernant les opérations susceptibles de provoquer des blessures si les instructions ne sont pas respectées. Ces recommandations sont à respecter rigoureusement.

### Installation

#### ⚠️ AVERTISSEMENT

N'installez pas l'appareil dans un lieu pouvant entraîner un incendie ou une électrocution

- Lieu dans lequel les fentes de ventilation sont obstruées (contre un mur, un lit, un sofa, un tapis ou tout objet similaire)
- Lieu humide ou poussiéreux
- Lieu exposé à la lumière directe du soleil ou en extérieur
- Lieu exposé à des températures élevées
- Lieu exposé aux flammes nues
- Lieu proche d'une source d'alcool, de solvant ou d'autres substances inflammables

#### Autres avertissements

- Ne raccordez pas de câbles non approuvés à cet appareil sous peine d'entraîner un incendie ou de subir un choc électrique.
- Ne placez pas de colliers, d'autres objets en métal ou de récipients contenant un liquide sur l'appareil. Tout contact de substances étrangères avec les composants électriques internes de l'appareil présente un risque d'incendie ou de choc électrique.
- Si des corps étrangers tombent dans cet appareil, débranchez la fiche d'alimentation de la prise secteur et contactez votre revendeur agréé Canon.

#### ⚠️ ATTENTION

Les lieux suivants sont à proscrire pour l'installation

L'appareil peut glisser ou tomber et entraîner des blessures.

- Lieu instable
- Lieu exposé à des vibrations

#### Lieu mal ventilé

En fonctionnement normal, cet appareil émet une faible quantité d'ozone ainsi que d'autres gaz. Bien que non dangereuses pour la santé, il est possible que ces émissions soient plus perceptibles pendant une utilisation prolongée ou de longs cycles de production dans une pièce mal ventilée. Pour maintenir un environnement de travail confortable, il est conseillé de prévoir une ventilation adéquate de la pièce dans laquelle l'appareil est utilisé. Évitez également d'installer l'appareil dans une pièce où des personnes risqueraient d'être exposées à ses émissions.

#### Autres précautions

- Lorsque vous transportez cet appareil, suivez les consignes indiquées dans ce document. Une manutention incorrecte peut entraîner une chute et des blessures.
- Lors de l'installation cet appareil, prenez garde à ne pas vous coincer les mains entre l'appareil et le sol ou les murs. Vous risqueriez de vous blesser.

### Alimentation

#### ⚠️ AVERTISSEMENT

- Utilisez exclusivement une alimentation électrique dont la tension correspond à celle indiquée. Sinon, vous risquez de provoquer des incendies ou de subir une électrocution.
- Utilisez uniquement le cordon d'alimentation fourni, pour éviter tout risque d'incendie ou d'électrocution.

- Le cordon d'alimentation fourni est destiné à être utilisé avec cet appareil. Ne pas le raccorder à un autre appareil.
- Ne modifiez pas, ne tirez pas, ne pliez pas excessivement, ni n'altérez en aucune manière le cordon d'alimentation. Veillez également à ne pas poser d'objets lourds sur le cordon d'alimentation. Cela risquerait d'entraîner des dommages électriques, et de provoquer un incendie ou une électrocution.
- Ne branchez/débranchez pas le cordon d'alimentation avec les mains mouillées car vous risquez de vous électrocuter.
- N'utilisez pas de rallonge, ni de multiprises avec l'appareil. Cela pourrait entraîner un incendie ou une électrocution.
- N'enroulez pas le cordon d'alimentation ou ne le retenez pas par un nœud, cela peut provoquer des incendies ou des électrocutions.
- Veillez à ce que la fiche d'alimentation soit complètement insérée dans la prise secteur, pour éviter les risques d'incendie ou d'électrocution.
- Débranchez la fiche d'alimentation de la prise secteur en cas d'orage. La foudre peut entraîner un incendie, une électrocution ou un dysfonctionnement de l'appareil.

#### ⚠️ ATTENTION

Installer cet appareil à proximité d'une prise secteur et laisser un dégagement suffisant autour de la prise secteur afin qu'il soit facile de débrancher l'appareil en cas d'urgence.

### Manipulation

#### Sécurité relative au laser

Ce produit est confirmé comme étant un produit à laser de classe 1 selon les normes CEI60825-1:2014 et EN60825-1:2014.

CLASS 1 LASER PRODUCT

LASER KLASSE 1

APPAREIL À LASER DE CLASSE 1

APPARECCHIO LASER DI CLASSE 1

PRODUCTO LÁSER DE CLASSE 1

APARELHO A LASER DE CLASSE 1

LUOKAN 1 LASER-TUOTE

LASERPRODUKT KLASSE 1

Le faisceau laser peut être nocif pour l'être humain. Le rayonnement laser est complètement isolé dans des compartiments protecteurs et des capots externes. Il ne peut donc s'échapper de l'appareil à aucun moment au cours du fonctionnement normal. Lisez attentivement les remarques qui suivent et les consignes de sécurité.

- N'ouvrez jamais d'autres capots que ceux indiqués dans ce manuel.
- Si le faisceau laser vient à s'échapper de l'appareil et que vos yeux s'y trouvent exposés, le rayonnement peut provoquer des lésions oculaires.

#### ⚠️ ATTENTION

Vous risquez de vous exposer à des rayonnements dangereux si vous utilisez des commandes ou des paramètres, ou si vous observez des procédures autres que ce qu'indique ce manuel.

### Symboles relatifs à la sécurité

- ⏻ Commutateur d'alimentation : position "MARCHÉ"
- ⏹ Commutateur d'alimentation : position "ARRÊT"
- ⏻ Commutateur d'alimentation : position "VEILLE"
- ⏻ Commutateur à pousser ■ "MARCHÉ" ■ "ARRÊT"
- ⚡ Prise de protection de mise à la terre
- ⚠ Tension dangereuse à l'intérieur. Ne pas ouvrir les capots, sauf instructions contraires.
- ⚠ ATTENTION : surface chaude. Ne pas toucher.
- Ⓜ Équipement de classe II
- ⚠ Pièces mobiles : tenez-vous à l'écart des pièces mobiles

#### [REMARQUE]

Certains des symboles figurant ci-dessus ne sont pas apposés sur tous les produits.

## Étiquette de sûreté du laser

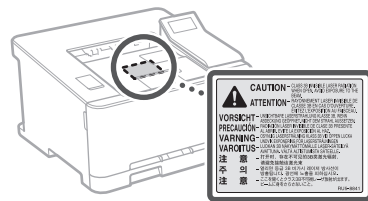

## Consommables

#### ⚠️ AVERTISSEMENT

Ne jetez pas les cartouches de toner usagées au feu. Ne stockez pas les cartouches de toner ou le papier dans un endroit exposé directement à une flamme nue. L'encre risque de s'enflammer, provoquant des brûlures ou un incendie.

## Avis

#### Nom du produit

Les réglementations de sécurité imposent l'enregistrement du nom du produit. Dans certaines régions où ce produit est vendu, il est possible que le ou les noms de produits suivants entre parenthèses ( ) soient déposés plutôt qu'enregistrés.  
LBP613Cdw / LBP611Cn (F169600)

#### Exigences CEM de la directive européenne

Cet équipement est conforme aux principales exigences CEM de la directive européenne. Ce produit est conforme aux spécifications CEM de la directive européenne pour une alimentation secteur nominale de 230 V, 50 Hz, avec une tension nominale de 220 V – 240 V, 50/60 Hz. L'utilisation de câble blindé est nécessaire pour satisfaire aux exigences techniques CEM de la directive européenne.

#### Directives relatives aux DEEE et batteries

Vous pouvez consulter les informations sur les directives relatives aux DEEE et batteries dans le dernier Guide de l'utilisateur (manuel HTML) sur le site Web de Canon (<http://canon.com/oip-manual>).

#### Regulatory information for users in Jordan

LBP613Cdw includes approved Wireless LAN Module (Model name: AW-NM383).  
Contains Wireless LAN Module approved by TRC/SS/2014/38

#### Regulatory information for users in UAE

LBP613Cdw includes approved Wireless LAN Module (Model name: AW-NM383).

#### TRA

REGISTERED No: ER0126617/14

DEALER No: DA0060877/11

#### Regulatory information for users in Russian

Подтверждение соответствия Минкомсвязи России: Декларация соответствия № Д-МДРД-4784 от 02.05.2017 года, действительна до 02.05.2023 года, зарегистрирована в Федеральном агентстве связи 17.05.2017 года

**RE Directive**

(For Europe Only)

**RE Declaration of Conformity**

**English (EN)** Hereby, Canon Inc. declares that this equipment is in compliance with Directive 2014/53/EU.

The full text of the EU declaration of conformity is available at the following internet address: <http://www.canon-europe.com/ce-documentation>  
Wireless LAN Specifications  
Frequency band(s): 2412-2472 MHz  
Maximum radio-frequency power: 15.98 dBm

**Czech (CS)** Tímto společnost Canon Inc. prohlašuje, že toto zařízení je v souladu se směrnicí 2014/53/EU.

Úplné znění EU prohlášení o shodě je k dispozici na této internetové adrese: <http://www.canon-europe.com/ce-documentation>  
Technické údaje bezdrátové LAN  
Pásmo(a) frekvence: 2412-2472 MHz  
Maximální výkon rádiové frekvence: 15.98 dBm

**Danish (DA)** Hermed erklærer Canon Inc., at dette udstyr er i overensstemmelse med direktiv 2014/53/EU.

EU-overensstemmelseserklæringen fulde tekst kan findes på følgende internetadresse: <http://www.canon-europe.com/ce-documentation>  
Trådløs LAN specifikationer  
Frekvensbånd: 2412-2472 MHz  
Maks. radio-frekvenseffekt: 15.98 dBm

**German (DE)** Hiermit erklärt Canon Inc, dass diese Anlage der Richtlinie 2014/53/EU entspricht.

Der vollständige Text der EU-Konformitätserklärung ist unter der folgenden Internetadresse verfügbar: <http://www.canon-europe.com/ce-documentation>  
WLAN-Spezifikationen  
Frequenzbereich(e): 2412-2472 MHz  
Maximale Funkfrequenzleistung: 15.98 dBm

**Estonian (ET)** Käesolevaga deklareerib Canon Inc., et käesolev seade vastab direktiivi 2014/53/EL nõuetele.

ELi vastavusdeklaratsiooni täielik tekst on kättesaadav järgmisel internetiaadressil: <http://www.canon-europe.com/ce-documentation>  
Juhtmevaba LAN-i spetsifikatsioonid  
Sagedusriba(d): 2412-2472 MHz  
Maksimaalne raadiosageduslik võimsus: 15.98 dBm

**Spanish (ES)** Por la presente, Canon Inc. declara que este equipo es conforme con la Directiva 2014/53/UE.

El texto completo de la declaración UE de conformidad está disponible en la dirección de Internet siguiente: <http://www.canon-europe.com/ce-documentation>  
Especificaciones LAN inalámbrica  
Banda(s) de frecuencia: 2412-2472 MHz  
Potencia máxima de radiofrecuencia: 15.98 dBm

**Greek (EL)** Με την παρούσα, η Canon Inc. δηλώνει ότι ο παρών εξοπλισμός συμμορφώνεται με την Οδηγία 2014/53/ΕΕ.

Το πλήρες κείμενο της δήλωσης συμμόρφωσης της ΕΕ διατίθεται στην ακόλουθη διεύθυνση στο διαδίκτυο: <http://www.canon-europe.com/ce-documentation>  
Προδιαγραφές ασύρματου LAN (WLAN)  
Ζώνες συχνότητας: 2412-2472 MHz  
Μέγιστη ισχύς ραδιοσυχνότητας: 15.98 dBm

**French (FR)** Le soussigné, Canon Inc., déclare que le présent équipement est conforme à la Directive 2014/53/UE.

Le texte complet de la déclaration UE de conformité est disponible à l'adresse internet suivante : <http://www.canon-europe.com/ce-documentation>  
Spécifications LAN sans fil  
Bande(s) de fréquence: 2412-2472 MHz  
Puissance maximale de radiofréquence: 15.98 dBm

**Italian (IT)** Con la presente, Canon Inc. dichiara che questa apparecchiatura è conforme alla direttiva 2014/53/UE.

Il testo completo della dichiarazione di conformità UE è disponibile al seguente indirizzo Internet: <http://www.canon-europe.com/ce-documentation>  
Caratteristiche LAN wireless  
Banda/e di frequenza: 2412-2472 MHz  
Potenza massima a radiofrequenza: 15.98 dBm

**Latvian (LV)** Canon Inc. ar šo deklarē, ka šī iekārta atbilst Direktīvai 2014/53/ES.

Pilns ES atbilstības deklarācijas teksts ir pieejams šādā interneta vietnē: <http://www.canon-europe.com/ce-documentation>  
Bezvadu LAN specifikācijas  
Frekvences josla(s): 2412-2472 MHz  
Maksimālā radiofrekvences jauda: 15.98 dBm

**Lithuanian (LT)** Šiuo dokumentu „Canon Inc.“ patvirtina, kad ši įranga atitinka direktyvą 2014/53/ES.

Visas ES atitikties deklaracijos tekstas prieinamas šiuo interneto adresu: <http://www.canon-europe.com/ce-documentation>  
Be laidžio LAN specifikacijos  
Dažnio diapazonas (-ai): 2412-2472 MHz  
Maksimali radijo ryšio dažnio galia: 15.98 dBm

**Dutch (NL)** Hierbij verklaar ik, Canon Inc., dat deze apparatuur conform is met Richtlijn 2014/53/UE.

De volledige tekst van de EU-conformiteitsverklaring kan worden geraadpleegd op het volgende internetadres: <http://www.canon-europe.com/ce-documentation>  
Draadloos LAN specificaties  
Frequentieband(en): 2412-2472 MHz  
Maximaal radiofrequentievermogen: 15.98 dBm

**Maltese (MT)** B'dan, Canon, qed tiddikjara li dan it-tip ta' tagħmir huwa konformi mad-Direttiva 2014/53/UE.

It-test kollu tad-dikjarazzjoni ta' konformità tal-UE huwa disponibbli f'dan is-sit fuq l-internet: <http://www.canon-europe.com/ce-documentation>  
Speċifikazzjonijiet tal-Wireless LAN  
Band(i) tal-Frekwenza: 2412-2472 MHz  
Qawwa ta' frekwenza tar-radju massima: 15.98 dBm

**Hungarian (HU)** A Canon Inc. igazolja, hogy ez a berendezés megfelel a 2014/53/UE irányelvnek.

Az EU-megfelelőségi nyilatkozat teljes szövege elérhető a következő internetes címen: <http://www.canon-europe.com/ce-documentation>  
Vezeték nélküli LAN műszaki adatai  
Frekvenciasáv(ok): 2412-2472 MHz  
Maximális rádiófrekvenciás teljesítmény: 15.98 dBm

**Polish (PL)** Canon Inc. niniejszym oświadczam, że niniejsze urządzenie jest zgodne z dyrektywą 2014/53/UE.

Pełny tekst deklaracji zgodności UE jest dostępny pod następującym adresem internetowym: <http://www.canon-europe.com/ce-documentation>  
Specyfikacja bezprzewodowej sieci LAN  
Pasmo(-a) częstotliwości: 2412-2472 MHz  
Maksymalna moc na częstotliwościach radiowych: 15.98 dBm

**Portuguese (PT)** Por este meio, a Canon Inc. declara que o presente equipamento está em conformidade com a Diretiva 2014/53/UE. O texto integral da declaração de conformidade da UE está disponível no seguinte endereço de Internet:

<http://www.canon-europe.com/ce-documentation>  
Especificações de LAN Sem Fios  
Banda(s) de frequências: 2412-2472 MHz  
Potência máxima de radiofrequência: 15.98 dBm

**Slovene (SL)** Canon Inc. potrjuje, da je ta oprema v skladu z Direktivo 2014/53/UE.

Celotno besedilo izjave EU o skladnosti je na voljo na naslednjem spletnem naslovu: <http://www.canon-europe.com/ce-documentation>  
Specifikacije za brezžični LAN  
Frekvenčna območja: 2412-2472 MHz  
Največja radiofrekvenčna moč: 15.98 dBm

**Slovak (SK)** Spoločnosť Canon Inc. týmto vyhlasuje, že toto zariadenie je v súlade so smernicou 2014/53/UE.

Úplné znenie EÚ vyhlásenia o zhode je k dispozícii na tejto internetovej adrese: <http://www.canon-europe.com/ce-documentation>  
Technické údaje bezdrôtového LAN  
Pásmo (a) frekvencia: 2412-2472 MHz  
Maximálny výkon rádiové frekvencie: 15.98 dBm

**Finnish (FI)** Canon Inc. vakuuttaa täten, että tämä laite on direktiivin 2014/53/EU mukainen. EU-vaatimusten mukaisuusvakuutuksen täysimittainen teksti on saatavilla seuraavassa internetosoitteessa:

<http://www.canon-europe.com/ce-documentation>  
Langattoman LAN:n tekniset ominaisuudet  
Taajuuskaista(t): 2412-2472 MHz  
Suurin radiotaajuusteho: 15.98 dBm

**Swedish (SV)** Härmed försäkras Canon Inc. att denna utrustning överensstämmer med direktiv 2014/53/UE.

Den fullständiga texten till EU-försäkran om överensstämmelse finns tillgänglig på följande webbadress: <http://www.canon-europe.com/ce-documentation>  
Specifikationer för trådlöst LAN  
Frekvensband: 2412-2472 MHz  
Maximal radiofrekvenseffekt: 15.98 dBm

**Romanian (RO)** Prin prezenta, Canon Inc. declară că acest echipament este în conformitate cu Directiva 2014/53/UE.

Textul integral al declarației UE de conformitate este disponibil la următoarea adresă internet: <http://www.canon-europe.com/ce-documentation>  
Specificații wireless LAN  
Benzi de frecvență: 2412-2472 MHz  
Putere maximă a frecvenței radio: 15.98 dBm

**Bulgarian (BG)** С настоящото Canon Inc. декларира, че това съоръжение е в съответствие с Директива 2014/53/ЕС.

Цялостният текст на ЕС декларацията за съответствие може да се намери на следния интернет адрес: <http://www.canon-europe.com/ce-documentation>  
Спецификация на безжичната LAN  
Честотна лента(и): 2412-2472 MHz  
Максимална радиочестотна мощност: 15.98 dBm

**Croatian (HR)** Canon Inc. ovime izjavljuje da je oprema u skladu s Direktivom 2014/53/UE.

Cjeloviti tekst EU izjave o skladnosti dostupan je na sljedećoj internetskoj adresi: <http://www.canon-europe.com/ce-documentation>  
Specifikacije bežičnog LAN-a  
Frekvencijski pojasi(evi): 2412-2472 MHz  
Maksimalna snaga radijske frekvencije: 15.98 dBm

# Annexe

Fr

**Irish (GA)** Dearbhaíonn Canon Inc., leis seo, go bhfuil an trealamh seo i gcomhlíonadh leis an Treoir 2014/53/AE.

Tá an téacs iomlán de Dhearbhú Comhréireachta AE ar fáil ag seoladh an láithreáin ghréasáin mar seo a leanas:

<http://www.canon-europe.com/ce-documentation>  
Sonraíochtaí LAN Gan Sreang  
Banda(i) minicíochta: 2412-2472 MHz  
Uaschumhacht radaimhnicíochta: 15.98 dBm

**Norwegian (NO)** Herved erklærer Canon Inc. at dette utstyret er i overensstemmelse med direktiv 2014/53/EU.

Den fulle teksten til EUs samsvarserklæring er tilgjengelig på følgende Internett-adresse:

<http://www.canon-europe.com/ce-documentation>  
Trådløs LAN-spesifikasjoner  
Bølgelengde: 2412-2472 MHz  
Maks radiofrekvensstyrke: 15.98 dBm

**Icelandic (IS)** Hér með lýsir Canon Inc því yfir að þessi búnaður er í samræmi við tilskipun 2014/53/ESB.

Allur texti ESB-samræmisýrflýsingar er í boði á eftirfarandi veffangi:

<http://www.canon-europe.com/ce-documentation>  
Tæknilysingar fyrir þráðlaus nettengingu  
Tíðnisvið: 2412-2472 MHz  
Hámarksstyrkur útværspíðniþylgja: 15.98 dBm

## Renonciation

### Renonciation

- Les informations contenues dans ce document peuvent être modifiées sans avis préalable.
- À L'EXCEPTION DE LA GARANTIE CI-INCLUSE, CANON INC. NE FOURNIT AUCUNE AUTRE GARANTIE QUELCONQUE AVEC CETTE MACHINE, EXPLICITE OU IMPLICITE, Y COMPRIS MAIS NON LIMITÉE À TOUTE GARANTIE DE COMMERCIALISATION, DE VALEUR COMMERCIALE, D'ADÉQUATION À UN USAGE PARTICULIER OU DE CONTREFAÇON. CANON INC. NE POURRA PAS ÊTRE TENU POUR RESPONSABLE DES DOMMAGES DIRECTS, SECONDAIRES OU INDIRECTS DE QUELQUE NATURE QUE CE SOIT, NI MÊME DES PERTES OU DES FRAIS RÉSULTANT DE L'EMPLOI DE CE MATÉRIEL.

### Marques

Mac est une marque commerciale d'Apple Inc. Microsoft, Windows, Windows Vista, Windows Server, Internet Explorer, Excel et PowerPoint sont des marques commerciales ou déposées de Microsoft Corporation aux États-Unis et/ou dans d'autres pays. Les autres noms de produits ou de sociétés cités dans le présent guide peuvent être des marques de leurs propriétaires respectifs.

## Logiciel de tierce partie

Ce produit Canon (le "PRODUIT") comprend des logiciels et/ou des modules logiciels cédés par un tiers. L'utilisation et la distribution de ces logiciels et/ou modules, y compris toutes les mises à jour de ces modules logiciels (collectivement le "LOGICIEL") sont soumises aux conditions de licence (1) à (9) indiquées ci-dessous.

- (1) Vous acceptez de vous conformer à toutes les lois de contrôle d'export applicables, restrictions ou réglementations des pays impliqués dans le cas où ce PRODUIT, y compris le LOGICIEL, est envoyé, transféré ou exporté dans tout pays.

- (2) Les titulaires des droits du LOGICIEL conservent dans tous les cas le titre, la propriété et les droits de propriété intellectuelle dans et pour le LOGICIEL. Sauf comme expressément indiqué dans le présent document, aucune licence ni aucun droit, exprimé ou implicite, ne vous est transmis par le présent ni octroyé par les titulaires des droits du LOGICIEL pour toute propriété des titulaires des droits du LOGICIEL.
- (3) Vous pouvez utiliser le LOGICIEL uniquement pour une utilisation avec le PRODUIT.
- (4) Vous ne pouvez pas affecter, donner en sous-licence, commercialiser, distribuer, ni transférer le LOGICIEL à un tiers sans le consentement écrit préalable des titulaires des droits du LOGICIEL.
- (5) Par dérogation à ce qui figure ci-dessus, vous pouvez transférer le LOGICIEL uniquement quand (a) vous affectez tous vos droits au PRODUIT et tous les droits et obligations dans les conditions de la licence au cessionnaire et (b) ce cessionnaire accepte d'être lié par toutes ces conditions.
- (6) Vous ne pouvez pas décompiler, procéder à une opération de rétrotechnique, démonter ou autrement réduire le code du LOGICIEL à une forme pouvant être lue par l'homme.
- (7) Vous ne pouvez pas modifier, adapter, traduire, louer, mettre en leasing ou prêter le LOGICIEL ou créer des travaux dérivatifs basés sur le LOGICIEL.
- (8) Vous n'êtes pas autorisé à retirer ou à faire des copies séparées du LOGICIEL à partir du PRODUIT.
- (9) La portion pouvant être lue par les hommes (le code source) du LOGICIEL ne vous est pas accordée en licence.

Par dérogation aux points (1) à (9) ci-dessus, le PRODUIT comprend des modules logiciels tiers visés par les autres conditions de licence et ce sont ces autres conditions qui s'y appliquent. Veuillez consulter les autres conditions de licence des modules logiciels tiers décrites dans l'annexe du manuel du PRODUIT correspondant. Ce manuel est disponible à l'adresse <http://canon.com/oip-manual>.

En utilisant le PRODUIT, il sera supposé que vous avez accepté toutes les conditions de licence applicables. Si vous n'acceptez pas ces conditions de licence, veuillez contacter votre représentant de service.

# Memo

# Starten Sie den Vorgang über das Bedienfeld

Gerät

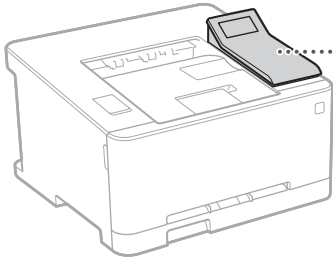

Bedienfeld

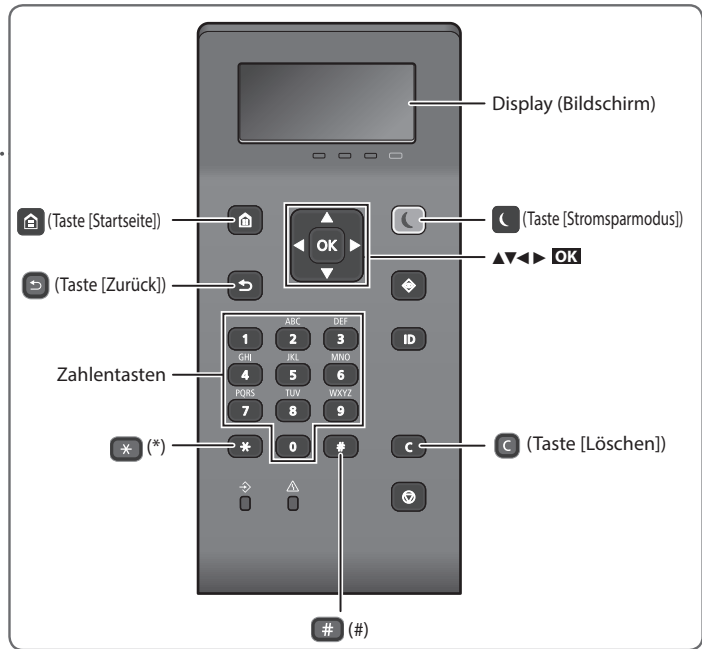

## Navigieren im Menü

### Auswählen von Elementen oder Verschieben des Cursors zwischen den Menüelementen

Wählen Sie ein Element mit [▲] oder [▼] aus. Drücken Sie **OK** oder [▶], um zur nächsten Ebene zu navigieren. Drücken Sie [←] oder [◀], um zu der vorherigen Ebene zurückzukehren.

### Bestätigen der Einstellung

Drücken Sie **OK**. Sollte jedoch <Anwenden> in der Anzeige erscheinen, wählen Sie <Anwenden>, und drücken Sie dann **OK**.

## Texteingabemethode

### Ändern des Eingabemodus

Um den Eingabemodus zu ändern, drücken Sie [\*].

Eingabemodus	Verfügbare Zeichen
<A>	Alphabetische Großbuchstaben und Symbole
<a>	Alphabetische Kleinbuchstaben und Symbole
<12>	Zahlen

	Eingabemodus: <A>	Eingabemodus: <a>	Eingabemodus: <12>
1	@ . - _ /		1
2	AÄBC	aäbc	2
3	DEF	def	3
4	GHI	ghi	4
5	JKL	jkl	5
6	MNOÖ	mnoö	6
7	PQRSß	pqrs	7
8	TUÜV	tuüv	8
9	WXYZ	wxyz	9
0	(Nicht verfügbar)		0
#	(Leerzeichen) @ . / - _ ! ? & \$ % # ( ) [ ] { } < > * + = , ; : ' ^ ` \ ~		(Nicht verfügbar)

### Eingeben von Text, Symbolen und Zahlen

Nehmen Sie die Eingabe über die Zahlentasten oder [#] vor.

### Verschieben des Cursors (Eingeben eines Leerzeichens)

Drücken Sie [◀] oder [▶], um den Cursor zu verschieben. Zur Eingabe eines Leerzeichens verschieben Sie den Cursor zum Textende, und drücken Sie dann [▶].

### Löschen von Zeichen

Drücken Sie [C]. Bei Drücken und Halten von [C] werden alle Zeichen gelöscht.





## Drucken

1. Öffnen Sie das zu druckende Dokument, und wählen Sie die Druckfunktion der Anwendung aus.
2. Wählen Sie den Druckertreiber für das Gerät, und wählen Sie dann [Einstellungen] oder [Eigenschaften].
3. Legen Sie das Papierformat fest.
4. Legen Sie die Papierzufuhr und den Papiertyp fest.
5. Legen Sie die Druckeinstellungen wie erforderlich fest.
6. Wählen Sie [OK].
7. Wählen Sie [Drucken] oder [OK].

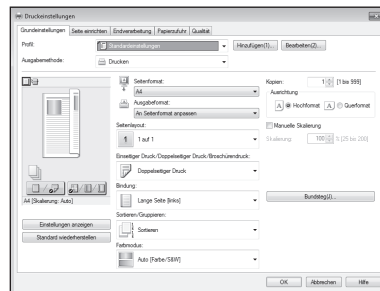

Näheres finden Sie unter  
 "Drucken" im Anwenderhandbuch

### Nützliche Druckeinstellungen

- Doppelseitig\*
- N auf 1
- Broschürendruck\*



\* Je nach Modell des Geräts ist diese Funktion möglicherweise nicht verfügbar.

# Einlegen von Papier

Näheres finden Sie unter

➔ "Einlegen von Papier" im Anwenderhandbuch

De

## Einlegen in die Papierkassette

1 Ziehen Sie die Papierkassette heraus.

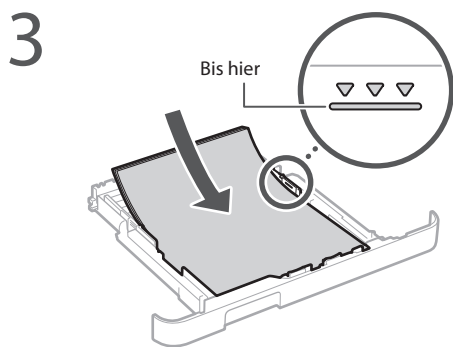
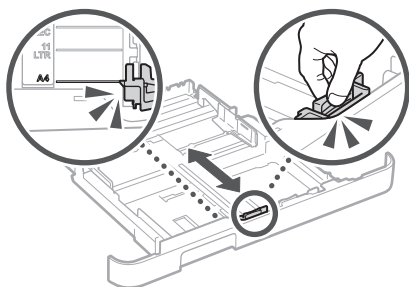
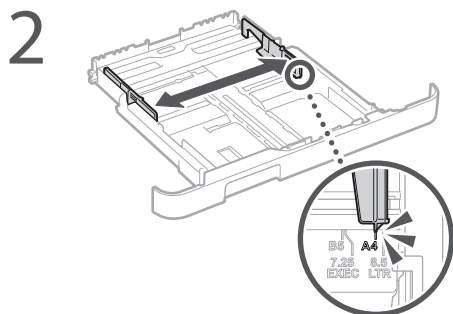

4 Setzen Sie die Papierkassette in das Gerät ein.

Wenn Sie ein anderes als das zuvor verwendete Format bzw. einen anderen als den zuvor verwendeten Typ von Papier einlegen, stellen Sie sicher, dass die Einstellungen geändert werden.

5 Drücken Sie  und wählen Sie <Einstellungen Papier>.

6 Legen Sie das Format und den Typ des Papiers gemäß der Bildschirmanzeige fest.

## Einlegen in die manuelle Zufuhr

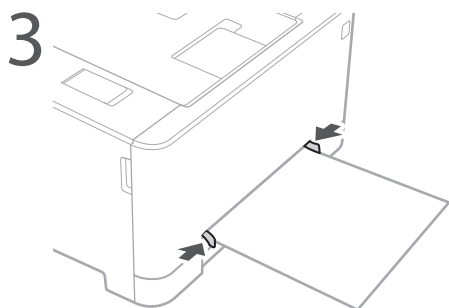
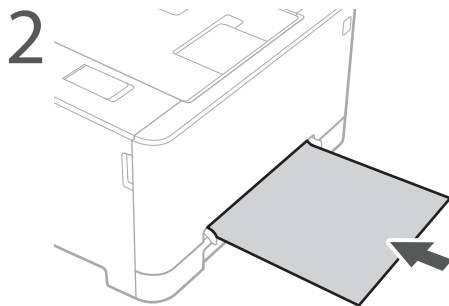
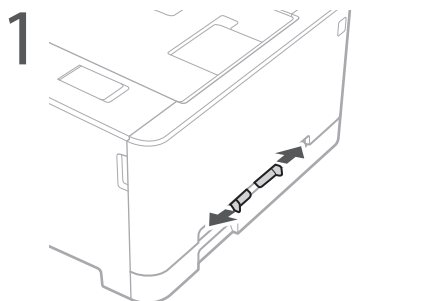

4 Legen Sie das Format und den Typ des Papiers gemäß der Bildschirmanzeige fest.

# Wenn ein Problem aufgetreten ist

Näheres finden Sie unter

☞ "Fehlerbehebung" im Anwenderhandbuch

De

## Das Gerät scheint nicht zu funktionieren

Prüfen Sie folgende Punkte.

- Ist die Stromversorgung eingeschaltet?
- Hat das Gerät den Schlafmodus verlassen?

Wenn weder Display noch  leuchten, drücken Sie den Netzschalter.

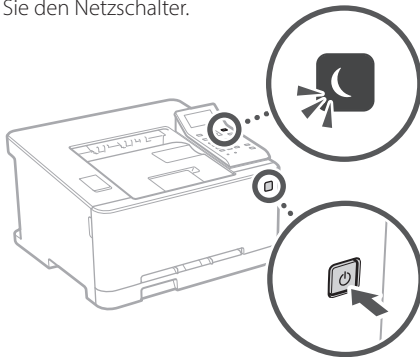

- Ist das Netzkabel ordnungsgemäß angeschlossen?

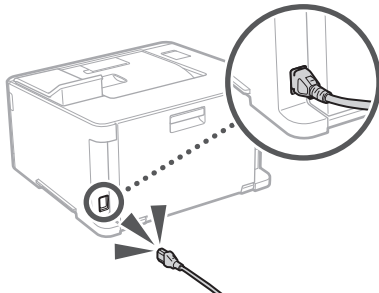

Bleibt das Problem bestehen, ziehen Sie das Anwenderhandbuch zu Rate.

## Papierstau ist aufgetreten

Beseitigen Sie den Papierstau gemäß den Anweisungen auf dem Bildschirm.

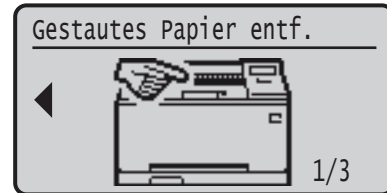

## Auswechseln der Tonerpatrone

Tauschen Sie die Tonerpatrone gemäß den Anweisungen auf dem Bildschirm aus.



### Modellnummer der Ersatztonerpatrone

- Canon Cartridge 045 Black (Schwarz)
- Canon Cartridge 045 Cyan (Cyan)
- Canon Cartridge 045 Magenta (Magenta)
- Canon Cartridge 045 Yellow (Gelb)
- Canon Cartridge 045 H Black (Schwarz)
- Canon Cartridge 045 H Cyan (Cyan)
- Canon Cartridge 045 H Magenta (Magenta)
- Canon Cartridge 045 H Yellow (Gelb)

# Anhang

## Wichtige Sicherheitsvorschriften

Dieses Handbuch beschreibt nur Warnhinweise und Vorsichtsmaßnahmen in Bezug auf die Installation und die Stromversorgung. Lesen Sie bitte unbedingt die im Anwenderhandbuch beschriebenen "Wichtigen Sicherheitsvorschriften" durch.

### ⚠️ WARNUNG

Wenn Sie eine so gekennzeichnete Warnung nicht beachten, können ernsthafte Verletzungen oder Tod die Folge sein. Bitte beachten Sie diese Warnungen unbedingt, um den sicheren Betrieb zu gewährleisten.

### ⚠️ VORSICHT

So wird eine Vorsichtsmaßnahme in Bezug auf Vorgänge gekennzeichnet, die zu Personenschäden führen können, wenn sie nicht korrekt ausgeführt werden. Bitte beachten Sie diese Maßnahmen unbedingt, um den sicheren Betrieb zu gewährleisten.

### Aufstellung

#### ⚠️ WARNUNG

Zur Vermeidung von Feuer oder einem Stromschlag nicht an folgenden Orten aufstellen

- Orte, an denen die Lüftungsschlitze blockiert sind (zu nahe an Wänden, Betten, Sofas, Teppichen oder ähnlichen Gegenständen)
- Orte, die Feuchtigkeit oder Staub ausgesetzt sind
- Orte, die direktem Sonnenlicht ausgesetzt sind, oder im Freien
- Orte, die hohen Temperaturen ausgesetzt sind
- Orte in der Nähe offener Flammen
- In der Nähe von Alkohol, Farbverdünner oder anderen entzündlichen Substanzen

### Sonstige Warnungen

- Schließen Sie keine nicht zugelassenen Kabel an das Gerät an. Andernfalls besteht Feuergefahr oder die Gefahr eines Stromschlags.
- Legen Sie weder Halsketten noch andere Metallgegenstände auf das Gerät, und stellen Sie keine mit Flüssigkeiten gefüllten Gefäße darauf. Wenn Fremdkörper in Kontakt mit elektrischen Teilen im Gerät kommen, besteht Feuergefahr oder die Gefahr eines Stromschlags.
- Trennen Sie den Netzstecker von der Netzsteckdose, und wenden Sie sich an Ihren autorisierten Canon Händler vor Ort, wenn Fremdkörper in das Gerät gelangt sind.

### ⚠️ VORSICHT

Nicht an folgenden Orten aufstellen

Das Gerät könnte herunterfallen und Verletzungen verursachen.

- Instabile Flächen
- Orte, die Vibrationen ausgesetzt sind

### Schlecht belüftete Aufstellorte vermeiden

Das Gerät erzeugt im normalen Betrieb eine geringe Menge Ozon und andere Emissionen. Diese Emissionen sind nicht gesundheitsschädlich. Bei längerem Gebrauch oder langen Produktionszyklen in schlecht belüfteten Räumen können sie sich allerdings bemerkbar machen. Der Raum, in dem das Gerät betrieben wird, sollte ausreichend gelüftet werden, um für ein angenehmes Arbeitsumfeld zu sorgen. Darüber hinaus sollten Aufstellorte gemieden werden, an denen Personen den Emissionen des Geräts ausgesetzt sein würden.

### Sonstige Vorsichtsmaßnahmen

- Befolgen Sie beim Tragen des Geräts die Anweisungen in dieser Anleitung. Wenn Sie das Gerät falsch tragen, kann es herunterfallen und Verletzungen verursachen.
- Achten Sie beim Aufstellen des Geräts darauf, sich nicht die Hände zwischen dem Gerät und dem Boden oder einer Wand einzuklemmen. Andernfalls besteht Verletzungsgefahr.

### Stromversorgung

#### ⚠️ WARNUNG

- Schließen Sie das Gerät ausschließlich an einen Netzanschluss mit der angegebenen Netzspannung an. Andernfalls besteht Feuergefahr oder die Gefahr eines Stromschlags.

- Verwenden Sie ausschließlich das mitgelieferte Netz Kabel. Andernfalls besteht Feuergefahr oder die Gefahr eines Stromschlags.
- Das mitgelieferte Netz Kabel ist zur Verwendung mit diesem System vorgesehen. Schließen Sie das Netz Kabel nicht an andere Geräte an.
- Modifizieren Sie das Netz Kabel nicht, ziehen Sie nicht daran, biegen Sie es nicht übermäßig, und achten Sie darauf, es nicht anderweitig zu beschädigen. Stellen Sie keine schweren Gegenstände auf das Netz Kabel. Bei einem beschädigten Netz Kabel besteht Feuergefahr oder die Gefahr eines Stromschlags.
- Berühren Sie den Netzstecker beim Anschließen und Trennen nicht mit feuchten Händen. Andernfalls besteht die Gefahr eines Stromschlags.
- Verwenden Sie für das Gerät keine Verlängerungskabel oder Mehrfachsteckdosen. Andernfalls besteht Feuergefahr oder die Gefahr eines Stromschlags.
- Wickeln Sie das Netz Kabel nicht auf, und verknoten Sie es nicht. Andernfalls besteht Feuergefahr oder die Gefahr eines Stromschlags.
- Stecken Sie den Netzstecker vollständig in die Netzsteckdose. Andernfalls besteht Feuergefahr oder die Gefahr eines Stromschlags.
- Trennen Sie den Netzstecker während eines Gewitters vollständig von der Netzsteckdose. Andernfalls besteht Feuergefahr, die Gefahr eines Stromschlags oder von Schäden am Gerät.

#### ⚠️ VORSICHT

Stellen Sie dieses System in der Nähe einer Steckdose auf, und lassen Sie ausreichend freien Platz um den Netzstecker, damit er im Notfall leicht abgezogen werden kann.

### Handhabung

#### Lasersicherheit

Dieses Produkt ist als Laserprodukt der Klasse 1 nach IEC60825-1:2014 und EN60825-1:2014 eingestuft.

#### CLASS 1 LASER PRODUCT

LASER KLASSE 1  
APPAREIL À LASER DE CLASSE 1  
APPARECCHIO LASER DI CLASSE 1  
PRODUCTO LASER DE CLASSE 1  
APARELHO A LASER DE CLASSE 1  
LUOKAN 1 LASER-TUOTE  
LASERPRODUKT KLASSE 1

Der Laserstrahl kann für den Menschen gefährlich sein. Da die im Inneren des Produkts emittierte Laserstrahlung durch Schutzgehäuse und äußere Abdeckungen vollständig abgeschirmt wird, kann der Laserstrahl zu keinem Zeitpunkt während der Bedienung des Geräts durch den Benutzer aus dem Gerät entweichen. Lesen Sie die folgenden Bemerkungen und Sicherheitshinweise.

- Öffnen Sie nur die Abdeckungen, die Sie laut den Handbüchern für dieses Gerät öffnen dürfen.
- Wenn der Laserstrahl aus dem Gerät austritt, kann eine Bestrahlung der Augen schwere Sehschäden zur Folge haben.

#### ⚠️ VORSICHT

Bei nicht in diesem Handbuch beschriebener Verwendung von Steuerelementen oder bei nicht in diesem Handbuch beschriebenen Justierungen sowie bei Nichteinhaltung der in diesem Handbuch beschriebenen Verfahren kann gefährliche Strahlung freigesetzt werden.

### Sicherheitsbedingte Symbole

- | Netzschalter: Position "EIN"
- Netzschalter: Position "AUS"
- ⏻ Netzschalter: Position "STANDBY"
- ⬇️ Druckschalter ■ "EIN" ■ "AUS"
- ⚡ Schutzerdungsschiene
- ⚠️ Gefährliche Spannung. Abdeckungen nur nach Anleitung entfernen.
- ⚠️ VORSICHT: Heiße Oberfläche. Nicht berühren.
- ⊠ Gerät der Klasse II
- ⚠️ Bewegliche Teile: Halten Sie Körperteile von den beweglichen Teilen fern

#### [HINWEIS]

Einige der oben aufgeführten Symbole sind je nach Produkt möglicherweise nicht angebracht.  
v1511\_02\_de-DE

## Lasersicherheitsetikett

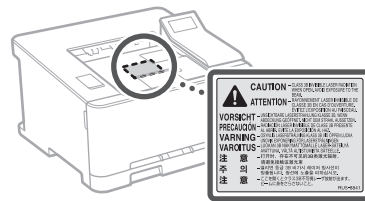

## Verbrauchsmaterial

#### ⚠️ WARNUNG

Entsorgen Sie gebrauchte Tonerpatronen nicht durch Verbrennen. Lagern Sie Tonerpatronen oder Papier nicht in der Nähe offener Flammen. Ansonsten können sich Toner oder Papier entzünden, und es besteht Verbrennungs- oder Feuergefahr.

## Hinweise

#### Produktname

Gemäß den Sicherheitsbestimmungen muss der Produktname registriert werden. In einigen Regionen, in denen dieses Produkt verkauft wird, können stattdessen die folgenden Namen in Klammern ( ) registriert werden.  
LBP613Cdw / LBP611Cn (F169600)

#### EMV-Anforderungen der EU-Richtlinie

Dieses Gerät inklusive Ausstattung erfüllt die wesentlichen EMV-Anforderungen der EU-Richtlinie. Wir erklären hiermit, dass dieses Produkt mit den EMV-Anforderungen der EU-Richtlinie zu Stromversorgungsnetzen von 230V, 50 Hz genügt, obwohl die Nennspannung des Produktes bei 220 bis 240V, 50/60 Hz liegt. Die Verwendung von abgeschirmten Kabeln ist notwendig, um die technischen EMV-Anforderungen der EU-Richtlinie zu erfüllen.

#### WEEE- und Batterien-Richtlinien

Informationen zu den WEEE- und Batterien-Richtlinien finden Sie im neuesten Anwenderhandbuch (HTML-Anleitung) auf der Canon Website (<http://canon.com/oip-manual>).

#### Regulatory information for users in Jordan

LBP613Cdw includes approved Wireless LAN Module (Model name: AW-NM383).  
Contains Wireless LAN Module approved by TRC/SS/2014/38

#### Regulatory information for users in UAE

LBP613Cdw includes approved Wireless LAN Module (Model name: AW-NM383).

#### TRA

REGISTERED No: ER0126617/14

DEALER No: DA0060877/11

#### Regulatory information for users in Russian

Подтверждение соответствия Минкомсвязи России: Декларация соответствия № Д-МДРД-4784 от 02.05.2017 года, действительна до 02.05.2023 года, зарегистрирована в Федеральном агентстве связи 17.05.2017 года

**RE Directive**

(For Europe Only)

**RE Declaration of Conformity**

**English (EN)** Hereby, Canon Inc. declares that this equipment is in compliance with Directive 2014/53/EU.

The full text of the EU declaration of conformity is available at the following internet address: <http://www.canon-europe.com/ce-documentation>  
Wireless LAN Specifications  
Frequency band(s): 2412-2472 MHz  
Maximum radio-frequency power: 15.98 dBm

**Czech (CS)** Tímto společnost Canon Inc.

prohlašuje, že toto zařízení je v souladu se směrnicí 2014/53/EU.

Úplné znění EU prohlášení o shodě je k dispozici na této internetové adrese:

<http://www.canon-europe.com/ce-documentation>  
Technické údaje bezdrátové LAN  
Pásmo(a) frekvence: 2412-2472 MHz  
Maximální výkon rádiové frekvence: 15.98 dBm

**Danish (DA)** Hermed erklærer Canon Inc., at dette udstyr er i overensstemmelse med direktiv 2014/53/EU.

EU-overensstemmelseserklæringens fulde tekst kan findes på følgende internetadresse:

<http://www.canon-europe.com/ce-documentation>  
Trådløs LAN specifikationer  
Frekvensbånd: 2412-2472 MHz  
Maks. radio-frekvenseffekt: 15.98 dBm

**German (DE)** Hiermit erklärt Canon Inc., dass diese Anlage der Richtlinie 2014/53/EU entspricht.

Der vollständige Text der EU-Konformitätserklärung ist unter der folgenden Internetadresse verfügbar:

<http://www.canon-europe.com/ce-documentation>  
WLAN-Spezifikationen  
Frequenzbereich(e): 2412-2472 MHz  
Maximale Funkfrequenzleistung: 15.98 dBm

**Estonian (ET)** Käesolevaga deklareerib Canon Inc., et käesolev seade vastab direktiivi 2014/53/EL nõuetele.

ELi vastavusdeklaratsiooni täielik tekst on kättesaadav järgmisel internetiaadressil:

<http://www.canon-europe.com/ce-documentation>  
Juhtmevaba LAN-i spetsifikatsioonid  
Sagedusriba(d): 2412-2472 MHz  
Maksimaalne raadiosageduslik võimsus: 15.98 dBm

**Spanish (ES)** Por la presente, Canon Inc. declara que este equipo es conforme con la Directiva 2014/53/UE.

El texto completo de la declaración UE de conformidad está disponible en la dirección de Internet siguiente:

<http://www.canon-europe.com/ce-documentation>  
Especificaciones LAN inalámbrica  
Banda(s) de frecuencia: 2412-2472 MHz  
Potencia máxima de radiofrecuencia: 15.98 dBm

**Greek (EL)** Με την παρούσα, η Canon Inc. δηλώνει ότι ο παρών εξοπλισμός συμμορφώνεται με την Οδηγία 2014/53/ΕΕ.

Το πλήρες κείμενο της δήλωσης συμμόρφωσης της ΕΕ διατίθεται στην ακόλουθη διεύθυνση στο διαδίκτυο:

<http://www.canon-europe.com/ce-documentation>  
Προδιαγραφές ασύρματου LAN (WLAN)  
Ζώνες συχνότητας: 2412-2472 MHz  
Μέγιστη ισχύς ραδιοσυχνότητας: 15.98 dBm

**French (FR)** Le soussigné, Canon Inc., déclare que le présent équipement est conforme à la Directive 2014/53/UE.

Le texte complet de la déclaration UE de conformité est disponible à l'adresse internet suivante :

<http://www.canon-europe.com/ce-documentation>  
Spécifications LAN sans fil  
Bande(s) de fréquence: 2412-2472 MHz  
Puissance maximale de radiofréquence: 15.98 dBm

**Italian (IT)** Con la presente, Canon Inc. dichiara che questa apparecchiatura è conforme alla direttiva 2014/53/UE.

Il testo completo della dichiarazione di conformità UE è disponibile al seguente indirizzo Internet:

<http://www.canon-europe.com/ce-documentation>  
Caratteristiche LAN wireless  
Banda/e di frequenza: 2412-2472 MHz  
Potenza massima a radiofrequenza: 15.98 dBm

**Latvian (LV)** Canon Inc. ar šo deklarē, ka šī iekārta atbilst Direktīvai 2014/53/ES.

Pilns ES atbilstības deklarācijas teksts ir pieejams šādā interneta vietnē:

<http://www.canon-europe.com/ce-documentation>  
Bezvadu LAN specifikācijas  
Frekvences josla(s): 2412-2472 MHz  
Maksimālā radiofrekvences jauda: 15.98 dBm

**Lithuanian (LT)** Šiuo dokumentu „Canon Inc.“ patvirtina, kad ši įranga atitinka direktyvą 2014/53/ES.

Visas ES atitikties deklaracijos tekstas prieinamas šiuo interneto adresu:

<http://www.canon-europe.com/ce-documentation>  
Be laidžio LAN specifikacijos  
Dažnio diapazonas (-ai): 2412-2472 MHz  
Maksimali radijo ryšio dažnio galia: 15.98 dBm

**Dutch (NL)** Hierbij verklaar ik, Canon Inc., dat deze apparatuur conform is met Richtlijn 2014/53/UE.

De volledige tekst van de EU-

conformiteitsverklaring kan worden geraadpleegd op het volgende internetadres:

<http://www.canon-europe.com/ce-documentation>  
Draadloos LAN specificaties  
Frequentieband(en): 2412-2472 MHz  
Maximaal radiofrequentievermogen: 15.98 dBm

**Maltese (MT)** B'dan, Canon, qed tiddikjara li dan it-tip ta' tagħmir huwa konformi mad-Direttiva 2014/53/UE.

It-test kollu tad-dikjarazzjoni ta' konformità tal-UE huwa disponibbli f'dan is-sit fuq l-internet:

<http://www.canon-europe.com/ce-documentation>  
Speċifikazzjonijiet tal-Wireless LAN  
Band(i) tal-Frekwenza: 2412-2472 MHz  
Qawwa ta' frekwenza tar-radju massima: 15.98 dBm

**Hungarian (HU)** A Canon Inc. igazolja, hogy ez a berendezés megfelel a 2014/53/UE irányelvnek.

Az EU-megfelelőségi nyilatkozat teljes szövege elérhető a következő internetes címen:

<http://www.canon-europe.com/ce-documentation>  
Vezeték nélküli LAN műszaki adatai  
Frekvenciasáv(ok): 2412-2472 MHz  
Maximális rádiófrekvenciás teljesítmény: 15.98 dBm

**Polish (PL)** Canon Inc. niniejszym oświadcza, że niniejsze urządzenie jest zgodne z dyrektywą 2014/53/UE.

Pełny tekst deklaracji zgodności UE jest dostępny pod następującym adresem internetowym:

<http://www.canon-europe.com/ce-documentation>  
Specyfikacja bezprzewodowej sieci LAN  
Pasma(-a) częstotliwości: 2412-2472 MHz  
Maksymalna moc na częstotliwościach radiowych: 15.98 dBm

**Portuguese (PT)** Por este meio, a Canon Inc. declara que o presente equipamento está em conformidade com a Diretiva 2014/53/UE. O texto integral da declaração de conformidade da UE está disponível no seguinte endereço de Internet:

<http://www.canon-europe.com/ce-documentation>  
Especificações de LAN Sem Fios  
Banda(s) de frequências: 2412-2472 MHz  
Potência máxima de radiofrequência: 15.98 dBm

**Slovene (SL)** Canon Inc. potrjuje, da je ta oprema v skladu z Direktivo 2014/53/UE.

Celotno besedilo izjave EU o skladnosti je na voljo na naslednjem spletnem naslovu:

<http://www.canon-europe.com/ce-documentation>  
Specifikacije za brezžični LAN  
Frekvenčna območja: 2412-2472 MHz  
Največja radiofrekvenčna moč: 15.98 dBm

**Slovak (SK)** Spoločnosť Canon Inc. týmto vyhlasuje, že toto zariadenie je v súlade so smernicou 2014/53/EÚ.

Úplné znenie EÚ vyhlásenia o zhode je k dispozícii na tejto internetovej adrese:

<http://www.canon-europe.com/ce-documentation>  
Technické údaje bezdrôtového LAN  
Pásmo (a) frekvencia: 2412-2472 MHz  
Maximálny výkon rádiové frekvencie: 15.98 dBm

**Finnish (FI)** Canon Inc. vakuuttaa täten, että tämä laite on direktiivin 2014/53/EU mukainen. EU-vaatimusten mukaisuusvakuutuksen täysimittainen teksti on saatavilla seuraavassa internetosoitteessa:

<http://www.canon-europe.com/ce-documentation>  
Langattoman LAN:n tekniset ominaisuudet  
Taajuuskaista(t): 2412-2472 MHz  
Suurin radiotaajuusteho: 15.98 dBm

**Swedish (SV)** Härmed försäkras Canon Inc. att denna utrustning överensstämmer med direktiv 2014/53/EU.

Den fullständiga texten till EU-försäkran om överensstämmelse finns tillgänglig på följande webbadress:

<http://www.canon-europe.com/ce-documentation>  
Specifikationer för trådlöst LAN  
Frekvensband: 2412-2472 MHz  
Maximal radiofrekvenseffekt: 15.98 dBm

**Romanian (RO)** Prin prezenta, Canon Inc. declară că acest echipament este în conformitate cu Directiva 2014/53/UE.

Textul integral al declarației UE de conformitate este disponibil la următoarea adresă internet:

<http://www.canon-europe.com/ce-documentation>  
Specificații wireless LAN  
Benzi de frecvență: 2412-2472 MHz  
Putere maximă a frecvenței radio: 15.98 dBm

**Bulgarian (BG)** С настоящото Canon Inc. декларира, че това съоръжение е в съответствие с Директива 2014/53/ЕС.

Цялостният текст на ЕС декларацията за съответствие може да се намери на следния интернет адрес:

<http://www.canon-europe.com/ce-documentation>  
Спецификация на безжичната LAN  
Честотна лента(и): 2412-2472 MHz  
Максимална радиочестотна мощност: 15.98 dBm

**Croatian (HR)** Canon Inc. ovime izjavljuje da je oprema u skladu s Direktivom 2014/53/EU.

Cjeloviti tekst EU izjave o sukladnosti dostupan je na sljedećoj internetskoj adresi:

<http://www.canon-europe.com/ce-documentation>  
Specifikacije bežičnog LAN-a  
Frekvencijski pojas(evi): 2412-2472 MHz  
Maksimalna snaga radijske frekvencije: 15.98 dBm

# Anhang

**Irish (GA)** Dearbhaíonn Canon Inc., leis seo, go bhfuil an treamh seo i gcomhlíonadh leis an Treoir 2014/53/AE.

Tá an téacs iomlán de Dhearbhú Comhréireachta AE ar fáil ag seoladh an láithreáin ghréasáin mar seo a leanas:

<http://www.canon-europe.com/ce-documentation>  
Sonraíochtaí LAN Gan Sreang  
Banda(i) minicíochta: 2412-2472 MHz  
Uaschumhacht radaimhnicíochta: 15.98 dBm

**Norwegian (NO)** Herved erklærer Canon Inc. at dette utstyret er i overensstemmelse med direktiv 2014/53/EU.

Den fulle teksten til EUs samsvarserklæring er tilgjengelig på følgende Internett-adresse:  
<http://www.canon-europe.com/ce-documentation>  
Trådløs LAN-spesifikasjoner  
Bølgelengde: 2412-2472 MHz  
Maks radiofrekvensstyrke: 15.98 dBm

**Icelandic (IS)** Hér með lýsir Canon Inc því yfir að þessi búnaður er í samræmi við tilskipun 2014/53/ESB.

Allur texti ESB-samræmisýrflýsingar er í boði á eftirfarandi veffangi:  
<http://www.canon-europe.com/ce-documentation>  
Tækniflysingar fyrir þráðlaus nettengingu  
Tíðnisvið: 2412-2472 MHz  
Hámarksstyrkur útvarpstíðnibylgja: 15.98 dBm

## Andere Warnhinweise

Das Gerät ist nicht für die Benutzung im unmittelbaren Gesichtsfeld am Bildschirmarbeitsplatz vorgesehen. Um störende Reflexionen am Bildschirmarbeitsplatz zu vermeiden, darf dieses Produkt nicht im unmittelbaren Gesichtsfeld platziert werden.

## Haftungsausschluss

### Haftungsausschluss

- Die Angaben in diesem Dokument können ohne vorherige Ankündigung geändert werden.
- CANON INC. GIBT BEZÜGLICH DIESES MATERIALS KEINE GEWÄHRLEISTUNGEN JEDLICHER ART, WEDER VERTRAGLICH NOCH GESETZLICH, AUSSER DEN HIER ANGEGEBENEN, EINSCHLIESSLICH, JEDOCH NICHT BESCHRÄNKT AUF, GEWÄHRLEISTUNGEN FÜR MARKTFÄHIGKEIT, HANDELSÜBLICHE QUALITÄT, EIGNUNG FÜR EINEN BESTIMMTEN ZWECK UND PATENTVERLETZUNG. CANON INC. HAFTET NICHT FÜR DIREKTE UND BEILÄUFIG ENTSTANDENE SCHÄDEN ODER FOLGESCHÄDEN JEDWEDER ART SOWIE FÜR EINKOMMENSVERLUSTE, DIE AUS DER NUTZUNG DIESE MATERIALS ENTSTEHEN.

### Warenzeichen

Mac ist ein Warenzeichen von Apple Inc. Microsoft, Windows, Windows Vista, Windows Server, Internet Explorer, Excel und PowerPoint sind Warenzeichen oder eingetragene Warenzeichen der Microsoft Corporation in den USA und/oder anderen Ländern. Andere Firmen- oder Produktnamen, die in dieser Anleitung verwendet werden und nicht in dieser Liste erwähnt sind, können Warenzeichen der entsprechenden Firmen sein.

## Software von Drittanbietern

Dieses Canon Produkt (das "PRODUKT") enthält Softwaremodule von Drittanbietern. Die Nutzung und Verteilung dieser Softwaremodule, einschließlich etwaiger Aktualisierungen dieser Softwaremodule (zusammen die "SOFTWARE") unterliegen den nachfolgenden Lizenzbedingungen (1) bis (9).

- (1) Sie erklären sich damit einverstanden, dass Sie alle geltenden Exportkontrollgesetze, Einschränkungen oder Vorschriften der beteiligten

Länder in dem Fall einhalten, dass dieses PRODUKT einschließlich der SOFTWARE in ein anderes Land versandt, überführt oder exportiert wird.

- (2) Rechteinhaber der SOFTWARE behalten in jeder Hinsicht Titel, Eigentum und Rechte am geistigen Eigentum in und an der SOFTWARE. Sofern nicht ausdrücklich vorgesehen, wird keine Lizenz oder das Recht, ausdrücklich oder implizit, seitens der Rechteinhaber der SOFTWARE für etwaige Eigentumsrechte der Rechteinhaber der SOFTWARE an Sie übertragen oder gewährt.
- (3) Sie dürfen die SOFTWARE ausschließlich mit dem PRODUKT verwenden.
- (4) Sie dürfen die SOFTWARE nicht an Dritte ohne vorherige schriftliche Einverständniserklärung der Rechteinhaber der SOFTWARE zuweisen, unterlizenzieren, vermarkten, verteilen oder übertragen.
- (5) Ungeachtet des Vorstehenden, dürfen Sie die SOFTWARE nur übertragen, wenn Sie (a) alle Ihre Rechte an das PRODUKT und alle Rechte und Verpflichtungen unter den Lizenzbedingungen an den Übertragungsempfänger übertragen und (b) dieser Übertragungsempfänger zustimmt, an alle diese Bedingungen gebunden zu sein.
- (6) Sie dürfen den Code der SOFTWARE nicht dekompileieren, auflösen, disassemblieren oder anderweitig in eine für den Menschen lesbare Form zurückentwickeln.
- (7) Es ist Ihnen nicht gestattet, die SOFTWARE zu ändern, anzupassen, zu übersetzen, zu vermieten oder zu verleihen oder andere Werke auf der Grundlage der SOFTWARE abzuleiten.
- (8) Sie sind nicht berechtigt die SOFTWARE von dem PRODUKT zu entfernen oder separate Kopien zu erstellen.
- (9) Der für den Menschen lesbare Teil (der Quellcode) der SOFTWARE wird nicht an Sie lizenziert.

Ungeachtet der obigen Punkte (1) bis (9) gilt Folgendes: das PRODUKT beinhaltet Softwaremodule von Drittanbietern, denen andere Lizenzbedingungen beiliegen, und diese Softwaremodule unterliegen den anderen Lizenzbedingungen.

Lesen Sie die weiteren Lizenzbedingungen für Softwaremodule von Drittanbietern, die im Anhang der Anleitung für das entsprechende PRODUKT beschrieben sind. Das Handbuch kann von der Canon Webseite <http://canon.com/oip-manual> heruntergeladen werden.

Durch die Nutzung des PRODUKTS gelten für Sie alle geltenden Lizenzbedingungen als vereinbart. Wenden Sie sich an unseren Kundendienstvertreter, wenn Sie diesen Lizenzbedingungen nicht zustimmen.

# Memo

## Avviare l'operazione dal pannello operativo

Macchina

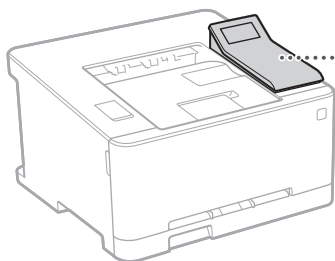

Pannello operativo

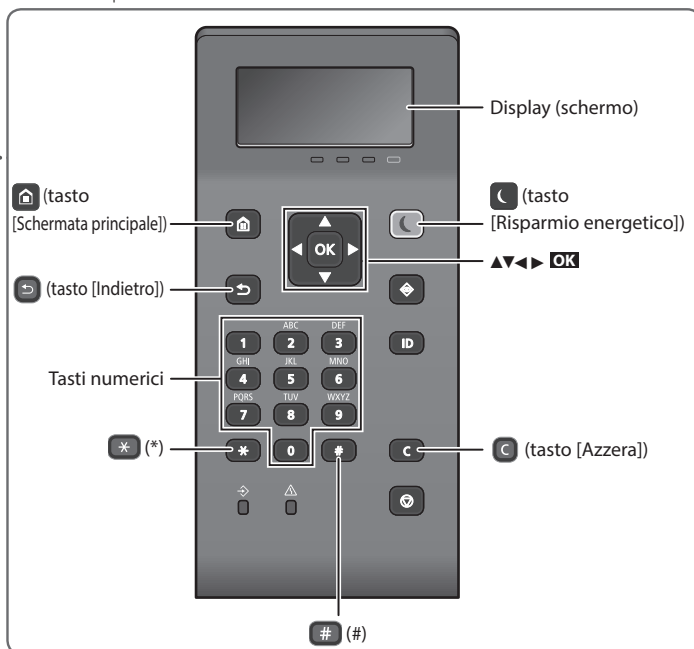

### Navigazione nel menu

#### Selezione di una voce o spostamento del cursore tra le voci del menu

Selezionare una voce con [▲] o [▼].  
Premere **OK** o [▶] per procedere al livello successivo.  
Premere [◀] o [◀] per tornare al livello precedente.

#### Impostazione della conferma

Premere **OK**. Quando viene visualizzato <Applica> sul display, selezionare <Applica>, quindi premere **OK**.

### Modalità di inserimento del testo

#### Modifica della modalità di inserimento

Per modificare la modalità di inserimento, premere [\*].

Modalità di inserimento	Testo disponibile
<A>	Lettere alfabetiche e simboli maiuscoli
<a>	Lettere alfabetiche e simboli minuscoli
<12>	Numeri

	Modalità di inserimento: <A>	Modalità di inserimento: <a>	Modalità di inserimento: <12>
<b>1</b>	@ . - _ /		1
<b>2</b>	AABC	aàbc	2
<b>3</b>	DEEF	deëf	3
<b>4</b>	GHil	ghïl	4
<b>5</b>	JKL	jkl	5
<b>6</b>	MNOÖ	mnoò	6
<b>7</b>	PQRS	pqrs	7
<b>8</b>	TUÜV	tuüv	8
<b>9</b>	WXYZ	wxyz	9
<b>0</b>	(Non disponibile)		0
<b>#</b>	(spazio) @ . / - _ ! ? & \$ % # ( ) [ ] { } < > * + = , ; : ' ^ ` \ ~		(Non disponibile)

#### Inserimento di testi, simboli e numeri

Inserire con i tasti numerici o [#].

#### Spostamento del cursore (inserimento di uno spazio)

Premere [◀] o [▶] per spostare il cursore. Per inserire uno spazio, spostare il cursore alla fine del testo e premere [▶].

#### Cancellazione di caratteri

Premere [C]. Per cancellare tutti i caratteri, tenere premuto [C].





## Stampa

1. Aprire il documento da stampare e selezionare la funzione di stampa dell'applicazione.
2. Selezionare il driver di stampa della macchina, quindi selezionare [Preferenze] o [Proprietà].
3. Specificare il formato carta.
4. Specificare l'origine carta e il tipo di carta.
5. Specificare le impostazioni di stampa, se necessario.
6. Selezionare [OK].
7. Selezionare [Stampa] o [OK].

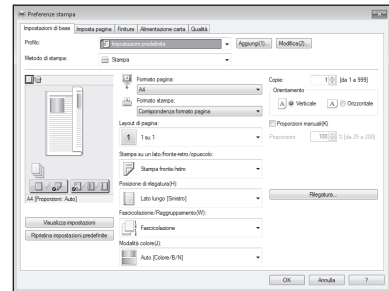

### Impostazioni di stampa utili

- su 2 lati\*
- N su 1
- Stampa di opuscoli\*



\* Questa funzione potrebbe non essere disponibile a seconda del modello della macchina.

Per maggiori informazioni  
 "Stampa" nella Guida per l'utente

It

# Caricamento della carta

Per maggiori informazioni

➔ "Caricamento carta" nella Guida per l'utente

It

## Caricamento nel cassetto carta

1 Estrarre il cassetto carta.

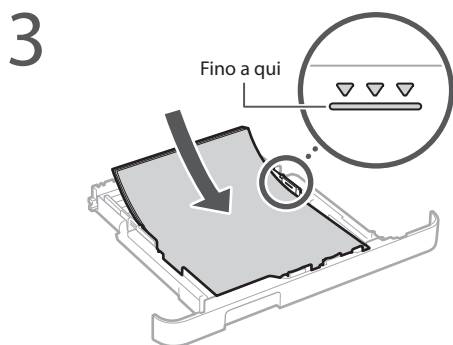
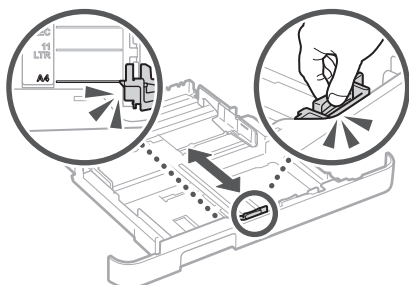
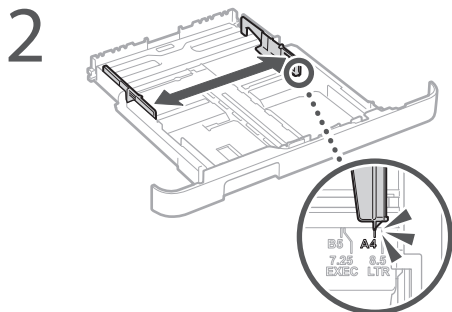

4 Inserire il cassetto carta nella macchina.

Se si carica della carta di formato e tipo diversi da quella precedente, assicurarsi di modificare le impostazioni.

5 Premere  quindi selezionare <Impostaz. carta>.

6 Specificare il formato e il tipo di carta in base alla schermata.

## Caricamento nello slot di alimentazione manuale

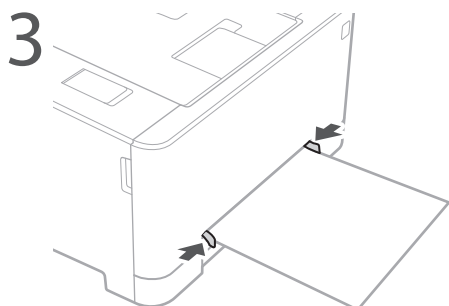
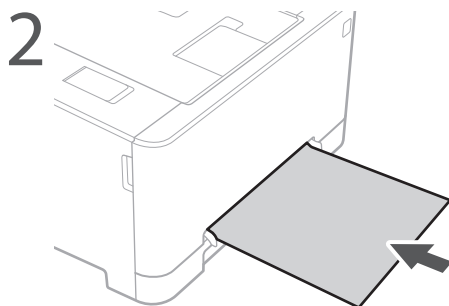
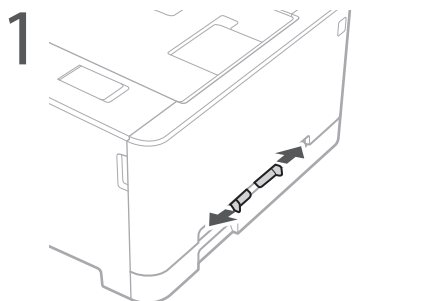

4 Specificare il formato e il tipo di carta in base alla schermata.

# Se si verifica un problema

Per maggiori informazioni

➔ "Risoluzione dei problemi" nella Guida per l'utente

It

## La macchina non sembra funzionare

Verificare quanto segue.

- L'alimentazione è accesa?
- Nella macchina è disattivata la modalità di ibernazione?

Se il display e  non sono illuminati, premere il pulsante di accensione.

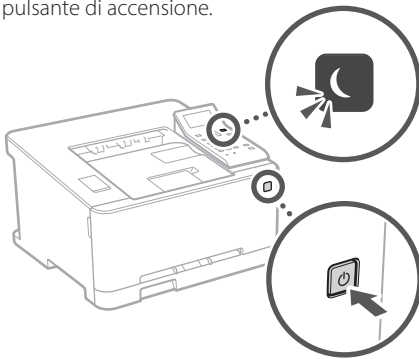

- Il cavo di alimentazione è collegato correttamente?

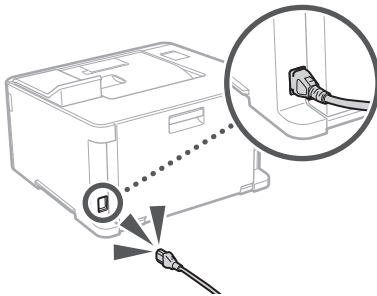

Se il problema persiste, consultare la Guida per l'utente.

## Si sono verificati inceppamenti della carta

Rimuovere la carta inceppata in base alle istruzioni visualizzate sullo schermo.



## Sostituzione della cartuccia toner

Sostituire la cartuccia toner in base alle istruzioni visualizzate sullo schermo.



### Numero di modello della cartuccia toner da sostituire

- Canon Cartridge 045 Black (Nero)
- Canon Cartridge 045 Cyan (Ciano)
- Canon Cartridge 045 Magenta (Magenta)
- Canon Cartridge 045 Yellow (Giallo)
- Canon Cartridge 045 H Black (Nero)
- Canon Cartridge 045 H Cyan (Ciano)
- Canon Cartridge 045 H Magenta (Magenta)
- Canon Cartridge 045 H Yellow (Giallo)

# Appendice

## Importanti istruzioni per la sicurezza

Il presente manuale descrive solo le avvertenze e le precauzioni relative all'installazione e all'alimentazione. Assicurarsi di leggere anche le "Importanti istruzioni per la sicurezza" descritte nella Guida per l'utente.

### ⚠ AVVERTENZA

Indica operazioni che potrebbero provocare gravi incidenti, anche mortali, se non eseguite correttamente. Per utilizzare la macchina in condizioni di sicurezza, prestare pertanto attenzione a queste precauzioni.

### ⚠ ATTENZIONE

Indica operazioni che potrebbero provocare lesioni a persone se non eseguite correttamente. Per utilizzare la macchina in condizioni di sicurezza, prestare pertanto attenzione a queste avvertenze.

## Installazione

### ⚠ AVVERTENZA

**Non installare in luoghi in cui si potrebbero provocare incendi o scosse elettriche**

- In una posizione dove le prese d'aria risultano bloccate (eccessiva prossimità a pareti, letti, divani, tappeti oppure oggetti simili)
- In una posizione umida o polverosa
- In una posizione esposta alla luce solare diretta o all'esterno
- In una posizione soggetta ad elevate temperature
- In una posizione esposta a fiamme libere
- In prossimità di sostanze alcoliche, solventi e altri materiali infiammabili

### Altre avvertenze

- Non collegare cavi non approvati alla macchina. In caso contrario si potrebbero provocare incendi o scosse elettriche.
- Non collocare catene e altri oggetti metallici o contenitori riempiti con liquidi sulla macchina. Se sostanze estranee entrano in contatto con le parti elettriche all'interno dell'apparecchiatura, si potrebbero provocare incendi o scosse elettriche.
- Se sostanze estranee dovessero cadere nella macchina, scollegare la spina di alimentazione dalla presa CA e contattare il rivenditore autorizzato Canon locale.

### ⚠ ATTENZIONE

**Non installare nelle seguenti posizioni**

- La macchina potrebbe cadere, provocando lesioni.
- Posizione instabile
  - Posizione soggetta a vibrazioni

### Non installare in luoghi con scarsa ventilazione

Durante il normale funzionamento questa macchina genera una piccola quantità di ozono e di altre emissioni che non sono nocive per la salute. Tuttavia potrebbero essere maggiormente percepibili durante l'uso prolungato o lunghe sessioni di produzione in ambienti poco ventilati. Per mantenere un ambiente di lavoro confortevole, si consiglia di utilizzare la macchina in una stanza ben ventilata. Inoltre, evitare posizioni in cui le persone sarebbero esposte alle emissioni della macchina.

### Altri avvisi

- Durante il trasporto, seguire le istruzioni del presente manuale. Se trasportata in modo improprio, potrebbe cadere e provocare lesioni.
- Durante l'installazione, fare attenzione a non schiacciare le mani tra macchina e pavimento o pareti. In caso contrario si potrebbero provocare lesioni.

## Alimentazione

### ⚠ AVVERTENZA

- Utilizzare solo un alimentatore conforme ai requisiti di alimentazione specificati. In caso contrario, potrebbero verificarsi incendi o scosse elettriche.
- Utilizzare solo i cavi di alimentazione in dotazione, in caso contrario potrebbero verificarsi incendi o scosse elettriche.

- Il cavo di alimentazione in dotazione è destinato all'utilizzo con questa macchina. Non collegare il cavo di alimentazione ad altre periferiche.
- Non modificare, tirare, piegare forzatamente o eseguire altre azioni che potrebbero danneggiare il cavo di alimentazione. Non posizionare oggetti pesanti sul cavo di alimentazione. In caso contrario, potrebbero verificarsi incendi o scosse elettriche.
- Non inserire o staccare la spina con le mani bagnate, in quanto potrebbero verificarsi scosse elettriche.
- Non utilizzare prolunghe o prese multiple con la macchina: potrebbero verificarsi incendi o scosse elettriche.
- Non avvolgere il cavo di alimentazione né annodarlo, in quanto potrebbero verificarsi incendi o scosse elettriche.
- Inserire la spina di alimentazione completamente nella presa CA. In caso contrario potrebbero verificarsi incendi o scosse elettriche.
- Estrarre la spina di alimentazione completamente dalla presa CA durante i temporali. In caso contrario potrebbero verificarsi incendi, scosse elettriche o danni alla macchina.

### ⚠ ATTENZIONE

Installare la macchina vicino alla presa di corrente e lasciare spazio sufficiente intorno alla presa, in modo da poter scollegare facilmente il cavo in caso di emergenza.

## Gestione

### Sicurezza laser

Questo prodotto è certificato come apparecchio laser di Classe 1 secondo le direttive IEC60825-1:2014 e EN60825-1:2014.

CLASS 1 LASER PRODUCT

LASER KLASSE 1  
APPAREIL À LASER DE CLASSE 1  
APPARECCHIO LASER DI CLASSE 1  
PRODUCTO LASER DE CLASSE 1  
APARELHO A LASER DE CLASSE 1  
LUOKAN 1 LASER-TUOTE  
LASERPRODUKT KLAS 1

Il fascio laser può essere dannoso per il corpo umano. Poiché la radiazione emessa all'interno del prodotto è completamente confinata in un alloggiamento protettivo e coperchi esterni, il fascio laser non può uscire dalla macchina in nessun momento durante l'uso da parte dell'utente. Leggere le seguenti note e istruzioni per la sicurezza.

- Mai aprire i coperchi oltre a quelli indicati nei manuali per la macchina.
- Se il fascio laser dovesse uscire e entrare negli occhi, l'esposizione potrebbe causare danni agli occhi.

### ⚠ ATTENZIONE

L'utilizzo di controlli, regolazioni o l'esecuzione di procedure diverse da quelle specificate in questo manuale può provocare l'esposizione a radiazioni pericolose.

## Simboli correlati alla sicurezza

- | Interruttore di alimentazione: posizione "ACCESO"
- Interruttore di alimentazione: posizione "SPENTO"
- ⏻ Interruttore di alimentazione: posizione "STAND-BY"
- Ⓜ Interruttore "ACCESO" ■ "SPENTO"
- Ⓜ Terminali di messa a terra di protezione
- ⚠ Tensione pericolosa all'interno. Non aprire i coperchi in modo diverso da quanto indicato nelle istruzioni.
- ⚠ ATTENZIONE: superficie calda. Non toccare.
- Ⓜ Apparecchiatura di classe II
- ⚠ Parti in movimento: tenere il corpo lontano dalle parti in movimento

### [NOTA]

Alcuni dei simboli mostrati sopra possono non essere presenti in base al prodotto.

v1511\_02\_it-it

## Etichetta sicurezza laser

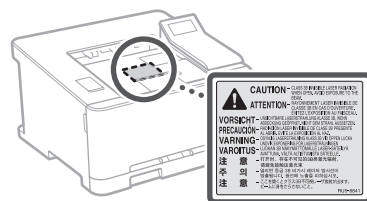

## Materiali di consumo

### ⚠ AVVERTENZA

Non smaltire le cartucce di toner usato su fiamme libere. Inoltre, non conservare le cartucce di toner o la carta in luoghi esposti a fiamme libere. In caso contrario, il toner potrebbe prendere fuoco provocando bruciature o incendi.

## Avviso

### Nome del prodotto

Le normative di sicurezza impongono la registrazione del nome del prodotto.

In alcune regioni, potrebbero essere registrati i seguenti nomi alternativi, indicati fra parentesi ( ). LBP613Cdw / LBP611Cn (F169600)

### Requisiti di compatibilità elettromagnetica (EMC) della Direttiva CE

Questa apparecchiatura è conforme con i requisiti essenziali di compatibilità elettromagnetica (EMC) della direttiva CE. Dichiariamo che questo prodotto è conforme con i requisiti EMC della direttiva CE per una tensione nominale di ingresso di 230V, 50 Hz, sebbene la tensione nominale di questo prodotto sia 220 - 240V, 50/60 Hz. L'uso di un cavo schermato è necessario per conformità con i requisiti tecnici di compatibilità elettromagnetica (EMC) della Direttiva CE.

### Directive su WEEE e batterie

Le informazioni sulle direttive su WEEE e batterie sono consultabili nella Guida per l'utente (manuale in formato HTML) più recente sul sito Web di Canon (<http://canon.com/oiop-manual>).

### Regulatory information for users in Jordan

LBP613Cdw includes approved Wireless LAN Module (Model name: AW-NM383).  
Contains Wireless LAN Module approved by TRC/SS/2014/38

### Regulatory information for users in UAE

LBP613Cdw includes approved Wireless LAN Module (Model name: AW-NM383).

### TRA

REGISTERED No: ER0126617/14

DEALER No: DA0060877/11

### Regulatory information for users in Russian

Подтверждение соответствия Минкомсвязи России: Декларация соответствия № Д-МДРД-4784 от 02.05.2017 года, действительна до 02.05.2023 года, зарегистрирована в Федеральном агентстве связи 17.05.2017 года

## RE Directive

(For Europe Only)

### RE Declaration of Conformity

**English (EN)** Hereby, Canon Inc. declares that this equipment is in compliance with Directive 2014/53/EU.

The full text of the EU declaration of conformity is available at the following internet address: <http://www.canon-europe.com/ce-documentation>  
Wireless LAN Specifications  
Frequency band(s): 2412-2472 MHz  
Maximum radio-frequency power: 15.98 dBm

**Czech (CS)** Tímto společnost Canon Inc. prohlašuje, že toto zařízení je v souladu se směrnicí 2014/53/EU.

Úplné znění EU prohlášení o shodě je k dispozici na této internetové adrese: <http://www.canon-europe.com/ce-documentation>  
Technické údaje bezdrátové LAN  
Pásmo(a) frekvence: 2412-2472 MHz  
Maximální výkon rádiové frekvence: 15.98 dBm

**Danish (DA)** Hermed erklærer Canon Inc., at dette udstyr er i overensstemmelse med direktiv 2014/53/EU.

EU-overensstemmelseserklæringen fulde tekst kan findes på følgende internetadresse: <http://www.canon-europe.com/ce-documentation>  
Trådløs LAN specifikationer  
Frekvensbånd: 2412-2472 MHz  
Maks. radio-frekvenseffekt: 15.98 dBm

**German (DE)** Hiermit erklärt Canon Inc, dass diese Anlage der Richtlinie 2014/53/EU entspricht.

Der vollständige Text der EU-Konformitätserklärung ist unter der folgenden Internetadresse verfügbar: <http://www.canon-europe.com/ce-documentation>  
WLAN-Spezifikationen  
Frequenzbereich(e): 2412-2472 MHz  
Maximale Funkfrequenzleistung: 15.98 dBm

**Estonian (ET)** Käesolevaga deklareerib Canon Inc., et käesolev seade vastab direktiivi 2014/53/EL nõuetele.

ELi vastavusdeklaratsiooni täielik tekst on kättesaadav järgmisel internetiaadressil: <http://www.canon-europe.com/ce-documentation>  
Juhtmevaba LAN-i spetsifikatsioonid  
Sagedusriba(d): 2412-2472 MHz  
Maksimaalne raadiosageduslik võimsus: 15.98 dBm

**Spanish (ES)** Por la presente, Canon Inc. declara que este equipo es conforme con la Directiva 2014/53/UE.

El texto completo de la declaración UE de conformidad está disponible en la dirección de Internet siguiente: <http://www.canon-europe.com/ce-documentation>  
Especificaciones LAN inalámbrica  
Banda(s) de frecuencia: 2412-2472 MHz  
Potencia máxima de radiofrecuencia: 15.98 dBm

**Greek (EL)** Με την παρούσα, η Canon Inc. δηλώνει ότι ο παρών εξοπλισμός συμμορφώνεται με την Οδηγία 2014/53/ΕΕ.

Το πλήρες κείμενο της δήλωσης συμμόρφωσης της ΕΕ διατίθεται στην ακόλουθη διεύθυνση στο διαδίκτυο: <http://www.canon-europe.com/ce-documentation>  
Προδιαγραφές ασύρματου LAN (WLAN)  
Ζώνες συχνότητας: 2412-2472 MHz  
Μέγιστη ισχύς ραδιοσυχνότητας: 15.98 dBm

**French (FR)** Le soussigné, Canon Inc., déclare que le présent équipement est conforme à la Directive 2014/53/UE.

Le texte complet de la déclaration UE de conformité est disponible à l'adresse internet suivante : <http://www.canon-europe.com/ce-documentation>  
Spécifications LAN sans fil  
Bande(s) de fréquence: 2412-2472 MHz  
Puissance maximale de radiofréquence: 15.98 dBm

**Italian (IT)** Con la presente, Canon Inc. dichiara che questa apparecchiatura è conforme alla direttiva 2014/53/UE.

Il testo completo della dichiarazione di conformità UE è disponibile al seguente indirizzo Internet: <http://www.canon-europe.com/ce-documentation>  
Caratteristiche LAN wireless  
Banda/e di frequenza: 2412-2472 MHz  
Potenza massima a radiofrequenza: 15.98 dBm

**Latvian (LV)** Canon Inc. ar šo deklarē, ka šī iekārta atbilst Direktīvai 2014/53/ES.

Pilns ES atbilstības deklarācijas teksts ir pieejams šādā interneta vietnē: <http://www.canon-europe.com/ce-documentation>  
Bezvadu LAN specifikācijas  
Frekvences josla(s): 2412-2472 MHz  
Maksimālā radiofrekvences jauda: 15.98 dBm

**Lithuanian (LT)** Šiuo dokumentu „Canon Inc.“ patvirtina, kad ši įranga atitinka direktyvą 2014/53/ES.

Visas ES atitikties deklaracijos tekstas prieinamas šiuo interneto adresu: <http://www.canon-europe.com/ce-documentation>  
Be laidžio LAN specifikacijos  
Dažnio diapazonas (-ai): 2412-2472 MHz  
Maksimali radijo ryšio dažnio galia: 15.98 dBm

**Dutch (NL)** Hierbij verklaar ik, Canon Inc., dat deze apparatuur conform is met Richtlijn 2014/53/UE.

De volledige tekst van de EU-conformiteitsverklaring kan worden geraadpleegd op het volgende internetadres: <http://www.canon-europe.com/ce-documentation>  
Draadloos LAN specificaties  
Frequentieband(en): 2412-2472 MHz  
Maximaal radiofrequentievermogen: 15.98 dBm

**Maltese (MT)** B'dan, Canon, qed tiddikjara li dan it-tip ta' tagħmir huwa konformi mad-Direttiva 2014/53/UE.

It-test kollu tad-dikjarazzjoni ta' konformità tal-UE huwa disponibbli f'dan is-sit fuq l-Internet: <http://www.canon-europe.com/ce-documentation>  
Speċifikazzjonijiet tal-Wireless LAN  
Band(i) tal-Frekwenza: 2412-2472 MHz  
Qawwa ta' frekwenza tar-radju massima: 15.98 dBm

**Hungarian (HU)** A Canon Inc. igazolja, hogy ez a berendezés megfelel a 2014/53/EU irányelvnek.

Az EU-megfelelőségi nyilatkozat teljes szövege elérhető a következő internetes címen: <http://www.canon-europe.com/ce-documentation>  
Vezeték nélküli LAN műszaki adatai  
Frekvenciasáv(ok): 2412-2472 MHz  
Maximális rádiófrekvenciás teljesítmény: 15.98 dBm

**Polish (PL)** Canon Inc. niniejszym oświadcza, że niniejsze urządzenie jest zgodne z dyrektywą 2014/53/UE.

Pełny tekst deklaracji zgodności UE jest dostępny pod następującym adresem internetowym: <http://www.canon-europe.com/ce-documentation>  
Specyfikacja bezprzewodowej sieci LAN  
Pasmo(-a) częstotliwości: 2412-2472 MHz  
Maksymalna moc na częstotliwościach radiowych: 15.98 dBm

**Portuguese (PT)** Por este meio, a Canon Inc. declara que o presente equipamento está em conformidade com a Diretiva 2014/53/UE. O texto integral da declaração de conformidade da UE está disponível no seguinte endereço de Internet:

<http://www.canon-europe.com/ce-documentation>  
Especificações de LAN Sem Fios  
Banda(s) de frequências: 2412-2472 MHz  
Potência máxima de radiofrequência: 15.98 dBm

**Slovene (SL)** Canon Inc. potrjuje, da je ta oprema v skladu z Direktivo 2014/53/UE.

Celotno besedilo izjave EU o skladnosti je na voljo na naslednjem spletnem naslovu: <http://www.canon-europe.com/ce-documentation>  
Specifikacije za brezžični LAN  
Frekvenčna območja: 2412-2472 MHz  
Največja radiofrekvenčna moč: 15.98 dBm

**Slovak (SK)** Spoločnosť Canon Inc. týmto vyhlasuje, že toto zariadenie je v súlade so smernicou 2014/53/EÚ.

Úplné znenie EÚ vyhlásenia o zhode je k dispozícii na tejto internetovej adrese: <http://www.canon-europe.com/ce-documentation>  
Technické údaje bezdrôtového LAN  
Pásmo (a) frekvencia: 2412-2472 MHz  
Maximálny výkon rádiové frekvencie: 15.98 dBm

**Finnish (FI)** Canon Inc. vakuuttaa täten, että tämä laite on direktiivin 2014/53/EU mukainen. EU-vaatimusten mukaisuusvakuutuksen täysinmukainen teksti on saatavilla seuraavassa internetosoitteessa:

<http://www.canon-europe.com/ce-documentation>  
Langattoman LAN:n tekniset ominaisuudet  
Taajuuskaista(t): 2412-2472 MHz  
Suurin radiotaajuusteho: 15.98 dBm

**Swedish (SV)** Härmed försäkras Canon Inc. att denna utrustning överensstämmer med direktiv 2014/53/UEU.

Den fullständiga texten till EU-försäkran om överensstämmelse finns tillgänglig på följande webbadress: <http://www.canon-europe.com/ce-documentation>  
Specifikationer för trådlöst LAN  
Frekvensband: 2412-2472 MHz  
Maximal radiofrekvenseffekt: 15.98 dBm

**Romanian (RO)** Prin prezenta, Canon Inc. declară că acest echipament este în conformitate cu Directiva 2014/53/UE.

Textul integral al declarației UE de conformitate este disponibil la următoarea adresă internet: <http://www.canon-europe.com/ce-documentation>  
Specificații wireless LAN  
Benzi de frecvență: 2412-2472 MHz  
Putere maximă a frecvenței radio: 15.98 dBm

**Bulgarian (BG)** С настоящото Canon Inc. декларира, че това съоръжение е в съответствие с Директива 2014/53/ЕС.

Цялостният текст на ЕС декларацията за съответствие може да се намери на следния интернет адрес: <http://www.canon-europe.com/ce-documentation>  
Спецификация на безжичната LAN  
Честотна лента(и): 2412-2472 MHz  
Максимална радиочестотна мощност: 15.98 dBm

**Croatian (HR)** Canon Inc. ovime izjavljuje da je oprema u skladu s Direktivom 2014/53/EU.

Cjeloviti tekst EU izjave o skladnosti dostupan je na sljedećoj internetskoj adresi: <http://www.canon-europe.com/ce-documentation>  
Specifikacije bežičnog LAN-a  
Frekvencijski pojasi(evi): 2412-2472 MHz  
Maksimalna snaga radijske frekvencije: 15.98 dBm

It

# Appendice

**Irish (GA)** Dearbhaíonn Canon Inc., leis seo, go bhfuil an trealamh seo i gcomhlíonadh leis an Treoir 2014/53/AE.

Tá an téacs iomlán de Dhearbhú Comhréireachta AE ar fáil ag seoladh an láithreáin ghréasáin mar seo a leanas:

<http://www.canon-europe.com/ce-documentation>  
Sonraíochtaí LAN Gan Sreang  
Banda(i) minicíochta: 2412-2472 MHz  
Uaschumhacht radaimhnicíochta: 15.98 dBm

**Norwegian (NO)** Herved erklærer Canon Inc. at dette utstyret er i overensstemmelse med direktiv 2014/53/EU.

Den fulle teksten til EUs samsvarserklæring er tilgjengelig på følgende Internett-adresse:  
<http://www.canon-europe.com/ce-documentation>  
Trådløs LAN-spesifikasjoner  
Bølgelengde: 2412-2472 MHz  
Maks radiofrekvensstyrke: 15.98 dBm

**Icelandic (IS)** Hér með lýsir Canon Inc því yfir að þessi búnaður er í samræmi við tilskipun 2014/53/ESB.

Allur texti ESB-samræmisýrflýsingar er í boði á eftirfarandi veffangi:  
<http://www.canon-europe.com/ce-documentation>  
Tæknilysingar fyrir þráðlaus nettengingu  
Tíðnisvið: 2412-2472 MHz  
Hámarksstyrkur útvarpstíðnibylgja: 15.98 dBm

## Esonero di responsabilità

### Esonero di responsabilità

- Le informazioni contenute in questo documento sono soggette a modifiche senza preavviso.
- CANON, INC. NON FORNISCE GARANZIE DI ALCUN TIPO, ESPLICITE O IMPLICITE, IN MERITO AL PRESENTE DOCUMENTO, AD ECCEZIONE DI QUANTO ESPRESSAMENTE INDICATO NEL DOCUMENTO STESSO, INCLUSE, SENZA LIMITAZIONI, GARANZIE DI COMMERCIALITÀ, IDONEITÀ PER UNO SCOPO PARTICOLARE O MANCATA VIOLAZIONE. CANON INC. NON È RESPONSABILE DI EVENTUALI DANNI DIRETTI, ACCIDENTALI, CONSEGUENZIALI O DI ALTRO GENERE, NÉ DI DANNI CAUSATI DALLA PERDITA DI DATI DERIVANTI DALL'USO DI QUESTO MATERIALE.

### Marchi

Mac è un marchio commerciale di Apple Inc. Microsoft, Windows, Windows Vista, Windows Server, Internet Explorer, Excel e PowerPoint sono marchi di fabbrica o marchi registrati di Microsoft Corporation negli Stati Uniti e/o in altri paesi. Gli altri nomi di prodotto e di azienda indicati nel manuale possono essere marchi di fabbrica dei rispettivi proprietari.

## Software di terzi

Questo prodotto Canon (il "PRODOTTO") contiene moduli software terze parti. L'uso e la distribuzione di questi moduli software, compresi eventuali aggiornamenti (complessivamente, il "SOFTWARE") sono soggetti alle condizioni di licenza da (1) a (9) fornite di seguito.

- (1) Si accetta di conformarsi a qualunque legge vigente sul controllo dell'esportazione, restrizioni o normative dei paesi interessati nel caso in cui questo PRODOTTO, incluso il SOFTWARE, sia spedito, trasferito o esportato in un altro paese.
- (2) I titolari dei diritti del SOFTWARE mantengono

a tutti gli effetti il titolo, il possesso e i diritti di proprietà intellettuale correlati al SOFTWARE. Se non diversamente indicato in questo documento, nessuna licenza o diritto, espresso o implicito, viene quindi fornito o assegnato dai titolari dei diritti del SOFTWARE all'utente in merito alla proprietà intellettuale dei titolari di diritti del SOFTWARE.

- (3) Il SOFTWARE può essere utilizzato esclusivamente con il PRODOTTO.
- (4) Non è consentito assegnare, concedere in sublicenza, commercializzare, distribuire o trasferire il SOFTWARE a terze parti senza previo consenso scritto dei titolari dei diritti del SOFTWARE.
- (5) Ciò nonostante, il SOFTWARE può essere trasferito solo nel caso in cui (a) si assegnano tutti i propri diritti sul PRODOTTO e tutti i diritti e gli obblighi previsti dalle condizioni della licenza al cessionario e (b) il cessionario accetta di essere vincolato a tutte queste condizioni.
- (6) Non è consentito decompilare, decodificare, disassemblare o in altro modo semplificare il codice del SOFTWARE in un formato umanamente leggibile.
- (7) Non è possibile modificare, adattare, tradurre, affittare, noleggiare o prestare il SOFTWARE o creare lavori derivati sulla base del SOFTWARE.
- (8) Non è consentito rimuovere o creare copie separate del SOFTWARE dal PRODOTTO.
- (9) La parte umanamente leggibile (codice sorgente) del SOFTWARE non è concessa in licenza all'utente.

Nonostante quanto indicato a punti da (1) a (9), il PRODOTTO include moduli software di terze parti che seguono le altre condizioni di licenza, pertanto tali moduli software sono soggetti alle altre condizioni di licenza.

Fare riferimento alle altre condizioni di licenza di moduli software di terze parti descritte nell'Appendice del Manuale relativo al PRODOTTO corrispondente. Questo manuale è disponibile sul sito <http://canon.com/gip-manual>.

L'utilizzo del PRODOTTO comporta l'accettazione di tutte le condizioni di licenza applicabili. In caso di disaccordo con tali condizioni di licenza, contattare il tecnico di assistenza.

# Memo

## Inicie el funcionamiento desde el panel de control

Equipo

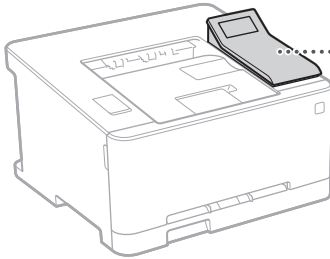

Panel de control

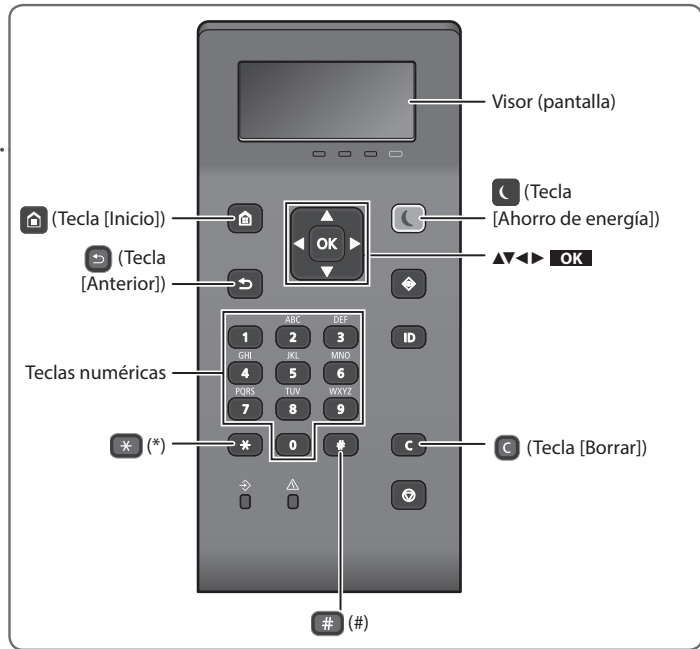

### Navegar por el menú

#### Seleccionar elementos o mover el cursor por los elementos de menú

Seleccione un elemento mediante [▲] o [▼].  
 Pulse **OK** o [▶] para pasar a la siguiente jerarquía.  
 Pulse [◀] o [◀] para volver a la jerarquía anterior.

#### Confirmar una opción

Pulse **OK**. Sin embargo, cuando aparezca <Aplicar> en la pantalla, seleccione <Aplicar> y luego pulse **OK**.

### Método de introducción de texto

#### Cambiar el modo de entrada

Para cambiar el modo de entrada, pulse **\***.

Modo de entrada	Texto disponible
<A>	Letras en mayúsculas y símbolos
<a>	Letras en minúsculas y símbolos
<12>	Números

#### Introducir texto, símbolos y números

Utilice las teclas numéricas o **#**.

#### Mover el cursor (introducir un espacio)

Pulse [◀] o [▶] para mover el cursor. Para introducir un espacio, mueva el cursor al final del texto y pulse [▶].

#### Eliminar caracteres

Pulse **C**. Si se mantiene pulsado **C**, se eliminan todos los caracteres.

	Modo de entrada: <A>	Modo de entrada: <a>	Modo de entrada: <12>
<b>1</b>		@ . - _ /	1
<b>2</b>	ABC	abc	2
<b>3</b>	DEF	def	3
<b>4</b>	GHI	ghi	4
<b>5</b>	JKL	jkl	5
<b>6</b>	MNÑO	mnño	6
<b>7</b>	PQRS	pqrs	7
<b>8</b>	TUV	tuv	8
<b>9</b>	WXYZ	wxyz	9
<b>0</b>	(No disponible)	áéíóúü	0
<b>#</b>	(espacio) @ . / - _ ! ? & \$ % # ( ) [ ] { } < > * + = , ; : ' ^ ` \ ~		(No disponible)





## Impresión

1. Abra el documento para imprimir y seleccione la función de impresión de la aplicación.
2. Seleccione el controlador de impresora para el equipo y elija [Preferencias] o [Propiedades].
3. Especifique el tamaño de papel.
4. Especifique el origen de papel y el tipo de papel.
5. Especifique las opciones de impresión según sea necesario.
6. Seleccione [Aceptar].
7. Seleccione [Imprimir] o [Aceptar].

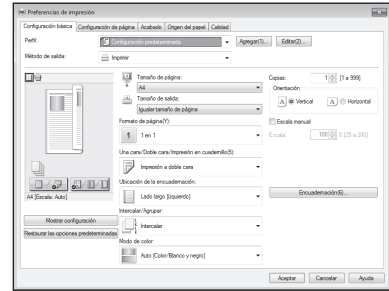

### Opciones útiles de impresión

- Doble cara\*
- N en 1
- Impresión en cuadernillo\*



\* Esta función puede no estar disponible según el modelo del equipo.

Para obtener más detalles

➡ "Impresión" en la Guía de usuario

# Cargar papel

Para obtener más detalles

➔ "Cargar papel" en la Guía de usuario

## Cargar en el casete de papel

1 Extraiga el casete de papel.

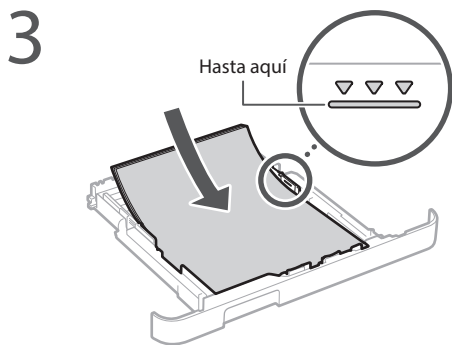
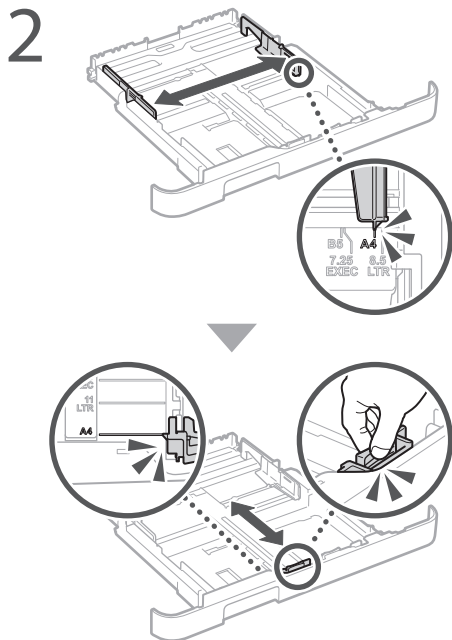

4 Introduzca el casete de papel en el equipo.

Si carga papel de tamaño o tipo distintos a los anteriores, recuerde cambiar las opciones.

5 Pulse  y seleccione <Opciones de papel>.

6 Especifique el tamaño y el tipo de papel según la pantalla.

## Cargar en la ranura de alimentación manual

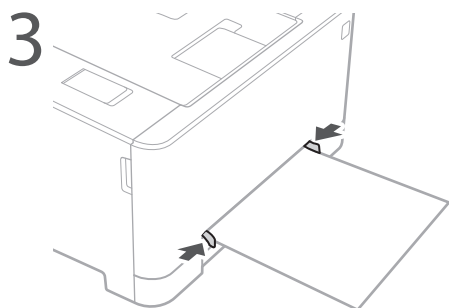
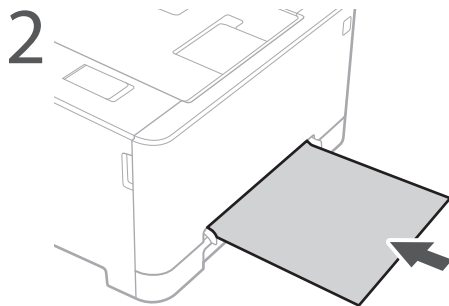
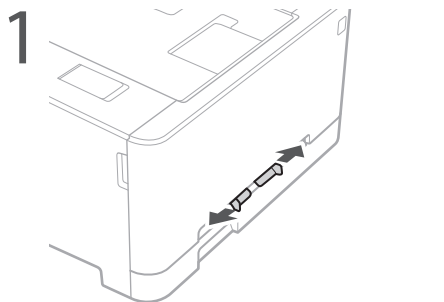

4 Especifique el tamaño y el tipo de papel según la pantalla.

# Si se ha producido un problema

Para obtener más detalles

➔ "Solución de problemas" en la Guía de usuario

## El equipo no parece funcionar

Compruebe lo siguiente.

- ¿Está encendida la alimentación?
- ¿Está el equipo fuera del modo de reposo?

Si la pantalla y  no están iluminados, pulse el botón de encendido.



- ¿Está bien conectado el cable de alimentación?

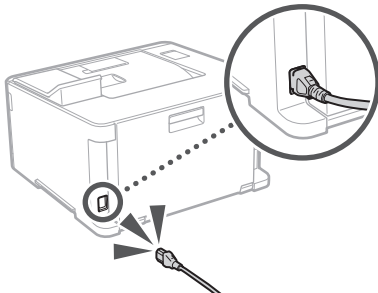

Si el problema persiste, consulte la Guía de usuario.

## Se ha quedado papel atascado

Retire el papel atascado siguiendo las instrucciones en pantalla.



## Sustituir el cartucho de tóner

Sustituya el cartucho de tóner siguiendo las instrucciones en pantalla.



### Número de modelo del cartucho de tóner de repuesto

- Canon Cartridge 045 Black (Negro)
- Canon Cartridge 045 Cyan (Cian)
- Canon Cartridge 045 Magenta (Magenta)
- Canon Cartridge 045 Yellow (Amarillo)
- Canon Cartridge 045 H Black (Negro)
- Canon Cartridge 045 H Cyan (Cian)
- Canon Cartridge 045 H Magenta (Magenta)
- Canon Cartridge 045 H Yellow (Amarillo)

# Apéndice

## Instrucciones de seguridad importantes

En este manual solo se describen los mensajes de advertencia y de atención pertinentes para la instalación y el suministro eléctrico. Asegúrese de leer también las "Instrucciones de seguridad importantes" descritas en la Guía de usuario.

### ⚠️ ADVERTENCIA

Indica una advertencia relativa a operaciones que pueden ocasionar la muerte o lesiones personales si no se ejecutan correctamente. Para utilizar el equipo de forma segura, preste atención siempre a estas advertencias.

### ⚠️ ATENCIÓN

Indica una precaución relativa a operaciones que pueden ocasionar lesiones personales si no se ejecutan correctamente. Para utilizar el equipo de forma segura, preste atención siempre a estas precauciones.

## Instalación

### ⚠️ ADVERTENCIA

No lo instale en lugares que puedan producir descargas eléctricas o incendios

- Lugares donde las ranuras de ventilación queden tapadas (cerca de paredes, camas, sofás, alfombras u objetos similares)
- Lugares húmedos o polvorientos
- Lugares expuestos a la luz solar directa o a la intemperie
- Lugares sujetos a altas temperaturas
- Lugares expuestos a llamas
- Cerca de alcohol, disolventes de pintura u otras sustancias inflamables

### Otras advertencias

- No conecte cables no aprobados en este equipo. De lo contrario, podrían producirse descargas eléctricas o incendios.
- No coloque collares, otros objetos metálicos ni recipientes llenos de líquido sobre el equipo. Si alguna sustancia extraña entra en contacto con las piezas eléctricas del equipo, podrían producirse descargas eléctricas o incendios.
- Si alguna sustancia extraña cae sobre este equipo, desenchufe la clavija de toma de corriente de la toma de alimentación de CA y póngase en contacto con su distribuidor de Canon local autorizado.

### ⚠️ ATENCIÓN

No instale el equipo en los siguientes lugares

- El equipo podría caerse y provocar lesiones.
- Un lugar inestable
- Un lugar expuesto a vibraciones

### Evite los lugares con poca ventilación

Este equipo genera una pequeña cantidad de ozono y otras emisiones durante el uso normal que no son perjudiciales para la salud. No obstante, podrían ser percibidas durante el uso prolongado o durante los ciclos de producción largos en salas mal ventiladas. Para que el entorno de trabajo sea cómodo, se recomienda que la sala en la que vaya a utilizarse el equipo esté bien ventilada. Evite también lugares donde pueda haber personas expuestas a las emisiones del equipo.

### Otras precauciones

- Cuando transporte este equipo, siga las instrucciones de este manual. Si lo transporta de forma incorrecta, podría caerse y provocar lesiones.
- Cuando instale este equipo, procure que sus manos no queden atrapadas entre el equipo y el suelo o la pared. De lo contrario, podrían producirse lesiones.

## Fuente de alimentación

### ⚠️ ADVERTENCIA

- Utilice solo fuentes de alimentación que cumplan los requisitos de voltaje especificados. De lo contrario, podrían producirse descargas eléctricas o incendios.
- No utilice cables de alimentación que no sean los incluidos, ya que podrían producirse descargas eléctricas o incendios.

- El cable de alimentación suministrado es para uso con este equipo. No conecte el cable de alimentación a otros dispositivos.
- No modifique, estire, doble con fuerza ni trate el cable de alimentación de forma que pueda dañarlo. No coloque objetos pesados sobre el cable de alimentación. Si se producen daños en el cable de alimentación, podrían producirse descargas eléctricas o incendios.
- No enchufe ni desenchufe la clavija de toma de corriente con las manos mojadas, ya que podrían producirse descargas eléctricas.
- No utilice alargadores ni bases múltiples con el equipo. De lo contrario, podrían producirse descargas eléctricas o incendios.
- No enrolle el cable de alimentación ni lo anude, ya que podrían producirse descargas eléctricas o incendios.
- Inserte la clavija de toma de corriente por completo en la toma de alimentación de CA. De lo contrario, podrían producirse descargas eléctricas o incendios.
- Quite la clavija de toma de corriente por completo de la toma de alimentación de CA durante las tormentas eléctricas. De lo contrario, podrían producirse descargas eléctricas, incendios o daños en el equipo.

### ⚠️ ATENCIÓN

Instale este equipo cerca de la toma de alimentación y deje espacio suficiente alrededor de la toma de alimentación de modo que pueda desconectarse fácilmente en caso de emergencia.

## Manipulación

### Seguridad de láser

Este producto se considera un producto láser de clase 1 según la norma IEC60825-1:2014 y la norma EN60825-1:2014.

### CLASS 1 LASER PRODUCT

LASER KLASSE 1  
APPAREIL À LASER DE CLASSE 1  
APPARECCHIO LASER DI CLASSE 1  
PRODUCTO LÁSER DE CLASE 1  
APARELHO A LASER DE CLASSE 1  
LUOKAN 1 LASER-TUOTE  
LASERPRODUKT KLASS 1

El haz de láser puede ser perjudicial para el cuerpo humano. Como la radiación que emite el aparato está completamente confinada bajo tapas protectoras y cubiertas externas, no existe peligro de que el haz de láser escape durante ninguna de las fases de utilización del equipo por parte del usuario. Lea las siguientes observaciones e instrucciones para garantizar la seguridad.

- No abra nunca tapas que no se indiquen en los manuales de este equipo.
- Si el haz de láser escapara y entrara en contacto con sus ojos, la exposición al mismo podría causarle daños oculares.

### ⚠️ ATENCIÓN

El uso de controles, ajustes o procedimientos que no se especifiquen en este manual podría tener como resultado una exposición a radiación peligrosa.

## Símbolos relacionados con la seguridad

- ⏻ Interruptor de alimentación: posición "ON" (encendido)
- ⏻ Interruptor de alimentación: posición "OFF" (apagado)
- ⏻ Interruptor de alimentación: posición "STAND-BY" (en espera)
- ⏻ Interruptor pulsador ■ "ON" ■ "OFF" (encendido/apagado)
- ⚡ Terminal de conexión a tierra de protección
- ⚠️ Voltaje peligroso en el interior. No abra las tapas a menos que así se le indique.
- ⚠️ ATENCIÓN: superficie caliente. No la toque.
- 📦 Equipo de Clase II
- ⚠️ Piezas móviles: mantenga las partes del cuerpo alejadas de las piezas móviles

### [NOTA]

Algunos de los símbolos mostrados anteriormente podrían no aparecer indicados en algún producto.  
v1511\_02\_es-ES

## Etiqueta de seguridad láser

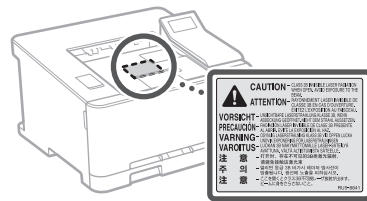

## Consumibles

### ⚠️ ADVERTENCIA

No se deshaga de los cartuchos de tóner utilizados en llamas al descubierto. Asimismo, no guarde los cartuchos de tóner ni el papel en lugares que estén expuestos a llamas, ya que el tóner podría prenderse y provocar quemaduras o incendios.

## Aviso

### Nombre del producto

Las normativas sobre seguridad requieren que el nombre del producto esté registrado. En algunas regiones donde se vende este producto, podría(n) estar registrado(s) en su lugar el (los) siguiente(s) nombre(s) entre paréntesis ( ). LBP613Cdw / LBP6111Cn (F169600)

### Directiva de la CE sobre compatibilidad electromagnética

Este equipo cumple con los requisitos esenciales de la Directiva de la CE sobre compatibilidad electromagnética. Declaramos que este producto cumple con los requisitos de compatibilidad electromagnética de la Directiva de la CE cuando la tensión de entrada nominal es de 230 V y 50 Hz aunque la tensión de entrada prevista para el producto va de 220 V a 240 V y de 50 a 60 Hz. El empleo de cables apantallados es necesario para cumplir con los requisitos técnicos de la Directiva de compatibilidad electromagnética

### Directivas RAEE y sobre baterías (pilas)

Podrá ver la información sobre las Directivas RAEE y sobre baterías (pilas) en la Guía de usuario más reciente (manual en formato HTML) en el sitio web de Canon (<http://canon.com/oip-manual>).

### Regulatory information for users in Jordan

LBP613Cdw includes approved Wireless LAN Module (Model name: AW-NM383).  
Contains Wireless LAN Module approved by TRC/SS/2014/38

### Regulatory information for users in UAE

LBP613Cdw includes approved Wireless LAN Module (Model name: AW-NM383).

### TRA

REGISTERED No: ER0126617/14  
DEALER No: DA0060877/11

### Regulatory information for users in Russian

Подтверждение соответствия Минкомсвязи России: Декларация соответствия № Д-МДРД-4784 от 02.05.2017 года, действительна до 02.05.2023 года, зарегистрирована в Федеральном агентстве связи 17.05.2017 года

## RE Directive

(For Europe Only)

## RE Declaration of Conformity

**English (EN)** Hereby, Canon Inc. declares that this equipment is in compliance with Directive 2014/53/EU.

The full text of the EU declaration of conformity is available at the following internet address: <http://www.canon-europe.com/ce-documentation>  
Wireless LAN Specifications  
Frequency band(s): 2412-2472 MHz  
Maximum radio-frequency power: 15.98 dBm

**Czech (CS)** Tímto společnost Canon Inc. prohlašuje, že toto zařízení je v souladu se směrnicí 2014/53/EU.

Úplné znění EU prohlášení o shodě je k dispozici na této internetové adrese: <http://www.canon-europe.com/ce-documentation>  
Technické údaje bezdrátové LAN  
Pásmo(a) frekvence: 2412-2472 MHz  
Maximální výkon rádiové frekvence: 15.98 dBm

**Danish (DA)** Hermed erklærer Canon Inc., at dette udstyr er i overensstemmelse med direktiv 2014/53/EU.

EU-overensstemmelseserklæringen fulde tekst kan findes på følgende internetadresse: <http://www.canon-europe.com/ce-documentation>  
Trådløs LAN specifikationer  
Frekvensbånd: 2412-2472 MHz  
Maks. radio-frekvenseffekt: 15.98 dBm

**German (DE)** Hiermit erklärt Canon Inc, dass diese Anlage der Richtlinie 2014/53/EU entspricht.

Der vollständige Text der EU-Konformitätserklärung ist unter der folgenden Internetadresse verfügbar: <http://www.canon-europe.com/ce-documentation>  
WLAN-Spezifikationen  
Frequenzbereich(e): 2412-2472 MHz  
Maximale Funkfrequenzleistung: 15.98 dBm

**Estonian (ET)** Käesolevaga deklareerib Canon Inc., et käesolev seade vastab direktiivi 2014/53/EL nõuetele.

ELi vastavusdeklaratsiooni täielik tekst on kättesaadav järgmisel internetiaadressil: <http://www.canon-europe.com/ce-documentation>  
Juhtmevaba LAN-i spetsifikatsioonid  
Sagedusriba(d): 2412-2472 MHz  
Maksimaalne raadiosageduslik võimsus: 15.98 dBm

**Spanish (ES)** Por la presente, Canon Inc. declara que este equipo es conforme con la Directiva 2014/53/UE.

El texto completo de la declaración UE de conformidad está disponible en la dirección de Internet siguiente: <http://www.canon-europe.com/ce-documentation>  
Especificaciones LAN inalámbrica  
Banda(s) de frecuencia: 2412-2472 MHz  
Potencia máxima de radiofrecuencia: 15.98 dBm

**Greek (EL)** Με την παρούσα, η Canon Inc. δηλώνει ότι ο παρών εξοπλισμός συμμορφώνεται με την Οδηγία 2014/53/ΕΕ.

Το πλήρες κείμενο της δήλωσης συμμόρφωσης της ΕΕ διατίθεται στην ακόλουθη διεύθυνση στο διαδίκτυο: <http://www.canon-europe.com/ce-documentation>  
Προδιαγραφές ασύρματου LAN (WLAN)  
Ζώνες συχνότητας: 2412-2472 MHz  
Μέγιστη ισχύς ραδιοσυχνότητας: 15.98 dBm

**French (FR)** Le soussigné, Canon Inc., déclare que le présent équipement est conforme à la Directive 2014/53/UE.

Le texte complet de la déclaration UE de conformité est disponible à l'adresse internet suivante : <http://www.canon-europe.com/ce-documentation>  
Spécifications LAN sans fil  
Bande(s) de fréquence: 2412-2472 MHz  
Puissance maximale de radiofréquence: 15.98 dBm

**Italian (IT)** Con la presente, Canon Inc. dichiara che questa apparecchiatura è conforme alla direttiva 2014/53/UE.

Il testo completo della dichiarazione di conformità UE è disponibile al seguente indirizzo Internet: <http://www.canon-europe.com/ce-documentation>  
Caratteristiche LAN wireless  
Banda/e di frequenza: 2412-2472 MHz  
Potenza massima a radiofrequenza: 15.98 dBm

**Latvian (LV)** Canon Inc. ar šo deklarē, ka šī iekārta atbilst Direktīvai 2014/53/ES.

Pilns ES atbilstības deklarācijas teksts ir pieejams šādā interneta vietnē: <http://www.canon-europe.com/ce-documentation>  
Bezvadu LAN specifikācijas  
Frekvences josla(s): 2412-2472 MHz  
Maksimālā radiofrekvences jauda: 15.98 dBm

**Lithuanian (LT)** Šiuo dokumentu „Canon Inc.“ patvirtina, kad ši įranga atitinka direktyvą 2014/53/ES.

Visas ES atitikties deklaracijos tekstas prieinamas šiuo interneto adresu: <http://www.canon-europe.com/ce-documentation>  
Be laidžio LAN specifikacijos  
Dažnio diapazonas (-ai): 2412-2472 MHz  
Maksimali radijo ryšio dažnio galia: 15.98 dBm

**Dutch (NL)** Hierbij verklaar ik, Canon Inc., dat deze apparatuur conform is met Richtlijn 2014/53/UE.

De volledige tekst van de EU-conformiteitsverklaring kan worden geraadpleegd op het volgende internetadres: <http://www.canon-europe.com/ce-documentation>  
Draadloos LAN specificaties  
Frequentieband(en): 2412-2472 MHz  
Maximaal radiofrequentievermogen: 15.98 dBm

**Maltese (MT)** B'dan, Canon, qed tiddikjara li dan it-tip ta' tagħmir huwa konformi mad-Direttiva 2014/53/UE.

It-test kollu tad-dikjarazzjoni ta' konformità tal-UE huwa disponibbli f'dan is-sit fuq l-internet: <http://www.canon-europe.com/ce-documentation>  
Speċifikazzjonijiet tal-Wireless LAN  
Band(i) tal-Frekwenza: 2412-2472 MHz  
Qawwa ta' frekwenza tar-radju massima: 15.98 dBm

**Hungarian (HU)** A Canon Inc. igazolja, hogy ez a berendezés megfelel a 2014/53/EU irányelvnek.

Az EU-megfelelőségi nyilatkozat teljes szövege elérhető a következő internetes címen: <http://www.canon-europe.com/ce-documentation>  
Vezeték nélküli LAN műszaki adatai  
Frekvenciasáv(ok): 2412-2472 MHz  
Maximális rádiófrekvenciás teljesítmény: 15.98 dBm

**Polish (PL)** Canon Inc. niniejszym oświadcza, że niniejsze urządzenie jest zgodne z dyrektywą 2014/53/UE.

Pełny tekst deklaracji zgodności UE jest dostępny pod następującym adresem internetowym: <http://www.canon-europe.com/ce-documentation>  
Specyfikacja bezprzewodowej sieci LAN  
Pasma(-a) częstotliwości: 2412-2472 MHz  
Maksymalna moc na częstotliwościach radiowych: 15.98 dBm

**Portuguese (PT)** Por este meio, a Canon Inc. declara que o presente equipamento está em conformidade com a Diretiva 2014/53/UE. O texto integral da declaração de conformidade da UE está disponível no seguinte endereço de Internet:

<http://www.canon-europe.com/ce-documentation>  
Especificações de LAN Sem Fios  
Banda(s) de frequências: 2412-2472 MHz  
Potência máxima de radiofrequência: 15.98 dBm

**Slovene (SL)** Canon Inc. potrjuje, da je ta oprema v skladu z Direktivo 2014/53/UE. Celotno besedilo izjave EU o skladnosti je na voljo na naslednjem spletnem naslovu: <http://www.canon-europe.com/ce-documentation>  
Specifikacije za brezžični LAN  
Frekvenčna območja: 2412-2472 MHz  
Največja radiofrekvenčna moč: 15.98 dBm

**Slovak (SK)** Spoločnosť Canon Inc. týmto vyhlasuje, že toto zariadenie je v súlade so smernicou 2014/53/EÚ.

Úplné znenie EÚ vyhlásenia o zhode je k dispozícii na tejto internetovej adrese: <http://www.canon-europe.com/ce-documentation>  
Technické údaje bezdrôtového LAN  
Pásmo (a) frekvencia: 2412-2472 MHz  
Maximálny výkon rádiové frekvencie: 15.98 dBm

**Finnish (FI)** Canon Inc. vakuuttaa täten, että tämä laite on direktiivin 2014/53/EU mukainen. EU-vaatimusten mukaisuusvakuutuksen täysimittainen teksti on saatavilla seuraavassa internetosoitteessa:

<http://www.canon-europe.com/ce-documentation>  
Langattoman LAN:n tekniset ominaisuudet  
Taajuuskaista(t): 2412-2472 MHz  
Suurin radiotaajuusteho: 15.98 dBm

**Swedish (SV)** Härmed försäkras Canon Inc. att denna utrustning överensstämmer med direktiv 2014/53/UE.

Den fullständiga texten till EU-försäkran om överensstämmelse finns tillgänglig på följande webbadress: <http://www.canon-europe.com/ce-documentation>  
Specifikationer för trådlöst LAN  
Frekvensband: 2412-2472 MHz  
Maximal radiofrekvenseffekt: 15.98 dBm

**Romanian (RO)** Prin prezenta, Canon Inc. declară că acest echipament este în conformitate cu Directiva 2014/53/UE.

Textul integral al declarației UE de conformitate este disponibil la următoarea adresă internet: <http://www.canon-europe.com/ce-documentation>  
Specificații wireless LAN  
Benzi de frecvență: 2412-2472 MHz  
Putere maximă a frecvenței radio: 15.98 dBm

**Bulgarian (BG)** С настоящото Canon Inc. декларира, че това съоръжение е в съответствие с Директива 2014/53/ЕС.

Цялостният текст на ЕС декларацията за съответствие може да се намери на следния интернет адрес: <http://www.canon-europe.com/ce-documentation>  
Спецификация на безжичната LAN  
Честотна лента(и): 2412-2472 MHz  
Максимална радиочестотна мощност: 15.98 dBm

**Croatian (HR)** Canon Inc. ovime izjavljuje da je oprema u skladu s Direktivom 2014/53/EU. Cjeloviti tekst EU izjave o skladnosti dostupan je na sljedećoj internetskoj adresi: <http://www.canon-europe.com/ce-documentation>  
Specifikacije bežičnog LAN-a  
Frekvencijski pojasi(evi): 2412-2472 MHz  
Maksimalna snaga radijske frekvencije: 15.98 dBm

# Apéndice

**Irish (GA)** Dearbhaíonn Canon Inc., leis seo, go bhfuil an trealamh seo i gcomhlíonadh leis an Treoir 2014/53/AE. Tá an téacs iomlán de Dhearbhú Comhréireachta AE ar fáil ag seoladh an láithreáin ghréasáin mar seo a leanas:

<http://www.canon-europe.com/ce-documentation>  
Sonraíochtaí LAN Gan Sreang  
Banda(i) minicíochta: 2412-2472 MHz  
Uaschumhacht radaimhnicíochta: 15.98 dBm

**Norwegian (NO)** Herved erklærer Canon Inc. at dette utstyret er i overensstemmelse med direktiv 2014/53/EU.

Den fulle teksten til EUs samsvarserklæring er tilgjengelig på følgende Internett-adresse:  
<http://www.canon-europe.com/ce-documentation>  
Trådløs LAN-spesifikasjoner  
Bølgelengde: 2412-2472 MHz  
Maks radiofrekvensstyrke: 15.98 dBm

**Icelandic (IS)** Hér með lýsir Canon Inc því yfir að þessi búnaður er í samræmi við tilskipun 2014/53/ESB.

Allur texti ESB-samræmisýfirlýsingar er í boði á eftirfarandi veffangi:  
<http://www.canon-europe.com/ce-documentation>  
Tæknilysingar fyrir þráðlaus nettengingu  
Tíðnisvið: 2412-2472 MHz  
Hámarksstyrkur útvarpstíðniþylgja: 15.98 dBm

## Aviso legal

### Aviso legal

- La información de este documento puede ser modificada sin previo aviso.
- CANON INC. NO OFRECE GARANTÍAS DE NINGÚN TIPO EN RELACIÓN CON ESTE MATERIAL, YA SEAN EXPRESAS O IMPLÍCITAS, EXCEPTO EN LA MEDIDA EN QUE SE DESCRIBE EN ESTE DOCUMENTO, INCLUIDAS, SIN LIMITACIÓN, LAS RESPECTIVAS GARANTÍAS DE PUBLICIDAD, COMERCIALIZACIÓN, ADECUACIÓN A UN FIN CONCRETO O AUSENCIA DE INFRACCIÓN. CANON INC. NO ASUME NINGUNA RESPONSABILIDAD EN CUANTO A LOS DAÑOS DIRECTOS, FORTUITOS O RESULTANTES, INDEPENDIENTEMENTE DE LA NATURALEZA DE ÉSTOS, O EN CUANTO A LAS PÉRDIDAS O GASTOS QUE SE DERIVEN DEL USO DE ESTE MATERIAL.

### Marcas comerciales

Mac es una marca comercial de Apple Inc. Microsoft, Windows, Windows Vista, Windows Server, Internet Explorer, Excel y PowerPoint son marcas comerciales o registradas de Microsoft Corporation en Estados Unidos y otros países. El resto de nombres de productos y compañías citados son marcas comerciales propiedad de sus respectivos compañías.

## Software de otros fabricantes

Este producto Canon (el "PRODUCTO") incluye módulos de software de terceros. El uso y la distribución de dichos módulos de software, incluidas las actualizaciones de los mismos (en conjunto, el "SOFTWARE") están sujetos a las condiciones de licencia (1) a (9) que se presentan a continuación.

- (1) Usted acepta cumplir todas las leyes, restricciones o normativas aplicables relativas al control de las exportaciones de los países implicados en caso de que este PRODUCTO que contiene el SOFTWARE sea enviado, transferido o exportado a cualquier país.

- (2) Los titulares de los derechos del SOFTWARE conservan en todos los aspectos la titularidad, la propiedad y los derechos de la propiedad intelectual inherentes y relativos al SOFTWARE. Salvo que aquí se indique expresamente, mediante el presente documento los titulares de los derechos del SOFTWARE no le transfieren ni otorgan ninguna licencia o derecho, ni expresos ni implícitos, relativos a la propiedad intelectual del SOFTWARE.
- (3) Puede utilizar el SOFTWARE únicamente para utilizarlo con el PRODUCTO.
- (4) No podrá ceder, otorgar sublicencias, comercializar, distribuir o transferir el SOFTWARE a ningún tercero sin el consentimiento previo por escrito de los titulares de los derechos del SOFTWARE.
- (5) Sin perjuicio de lo anterior, podrá transferir el SOFTWARE únicamente cuando (a) ceda todos sus derechos respecto al PRODUCTO y todos los derechos y obligaciones establecidos en las condiciones de licencia al receptor y (b) el receptor acepte acatar la totalidad de dichas condiciones.
- (6) No podrá descompilar, invertir la ingeniería, desensamblar o reducir de cualquier otro modo el código del SOFTWARE a una forma legible por el ser humano.
- (7) No podrá modificar, adaptar, traducir, alquilar, arrendar o prestar el SOFTWARE ni crear obras derivadas basadas en el SOFTWARE.
- (8) No tendrá derecho a eliminar o a efectuar copias independientes del SOFTWARE del PRODUCTO.
- (9) No se le otorga ninguna licencia sobre la parte del SOFTWARE que resulta legible para el ser humano (el código fuente).

Sin perjuicio de lo establecido en los puntos (1) a (9) precedentes, el PRODUCTO incluye módulos de software de terceros que van acompañados de otras condiciones de licencia, y dichos módulos de software estarán sujetos a esas otras condiciones de licencia. Consulte las demás condiciones de licencia de los módulos de software de terceros descritas en el Apéndice del Manual del PRODUCTO correspondiente. Este Manual está disponible en <http://canon.com/oip-manual>.

Al utilizar el PRODUCTO, se considera que usted ha aceptado todas las condiciones de licencia vigentes. En caso de que no las acepte, póngase en contacto con su representante del servicio técnico.

# Memo

## Iniciu el funcionament des del panell de control

Equip

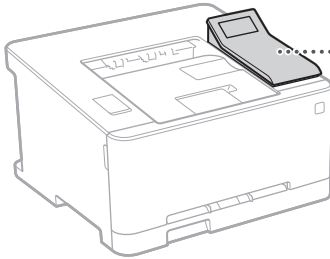

Panell de control

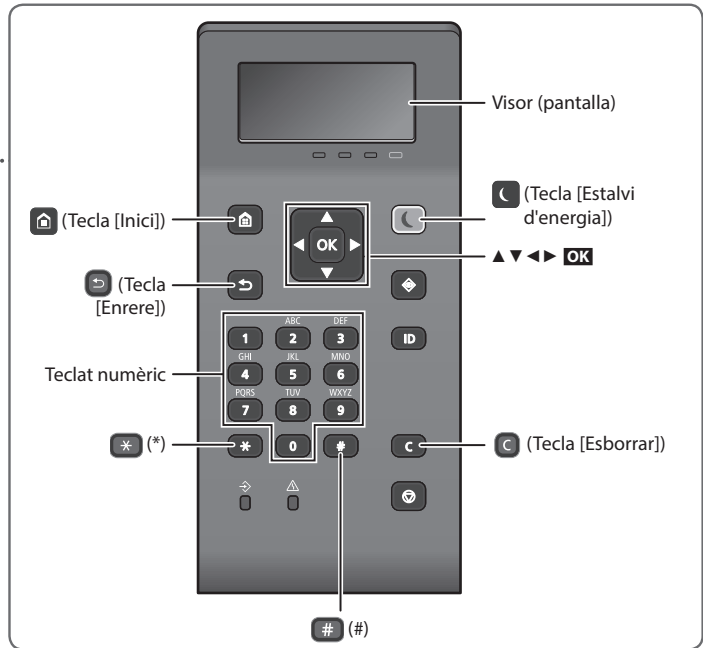

### Navegar pel menú

#### Selecció d'elements o moviment del cursor entre els elements del menú

Seleccioneu un element amb [▲] o [▼].  
 Premeu **OK** o [▶] per passar a la jerarquia següent.  
 Premeu [◀] o [◂] per tornar a la jerarquia anterior.

#### Configurar confirmació

Premeu **OK**. Tanmateix, quan apareix <Aplicar> a la pantalla, seleccioneu <Aplicar> i després premeu **OK**.

### Mètode d'entrada de text

#### Canviar el mode d'entrada

Per canviar el mode d'entrada, premeu [\*].

Mode d'entrada	Text disponible
<A>	Lletres alfabètiques majúscules i símbols
<a>	Lletres alfabètiques minúscules i símbols
<12>	Nombres

#### Introduir text, símbols i nombres

Introduir amb el teclat numèric o [#].

#### Moure el cursor (Introduir un espai)

Premeu [◀] o [▶] per moure el cursor. Per introduir un espai, moveu el cursor al final del text i premeu [▶].

#### Eliminar caràcters

Premeu [C]. En prémer i mantenir premut [C] s'eliminen tots els caràcters.

	Mode d'entrada: <A>	Mode d'entrada: <a>	Mode d'entrada: <12>
1	@ . - _ /		1
2	ABC	abc	2
3	DEF	def	3
4	GHI	ghi	4
5	JKL	jkl	5
6	MNO	mno	6
7	PQRS	pqrs	7
8	TUV	tuv	8
9	WXYZ	wxyz	9
0	(No disponible)		0
#	(espai) @ . / - _ ! ? & \$ % # ( ) [ ] { } < > * + = , ; : ' ^ ` \ ~		(No disponible)





## Impressió

1. Obriu el document per imprimir i seleccioneu la funció d'impressió de l'aplicació.
2. Seleccioneu el controlador d'impressora de l'equip, i després seleccioneu [Preferències] o [Propietats].
3. Especifiqueu la mida del paper.
4. Especifiqueu l'origen del paper i el tipus de paper.
5. Especifiqueu les opcions d'impressió segons calgui.
6. Seleccioneu [D'acord].
7. Seleccioneu [Imprimeix] o [D'acord].

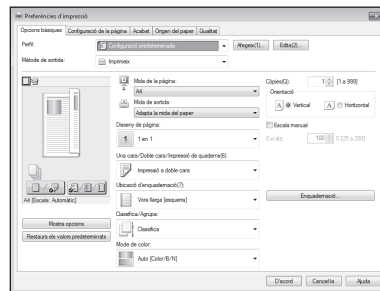

### Opcions útils d'impressió

- Doble cara\*
- N en 1
- Impressió en quadernet\*



\* Aquesta funció pot no estar disponible en funció del model de l'equip.

Per obtenir detalls,  
 "Impressió" a la Guia de l'usuari

Ca

# Carregar paper

Per obtenir detalls,

➔ "Carregar paper" a la Guia de l'usuari

## Carregar al casset de paper

Ca

1 Extraieu el casset de paper.

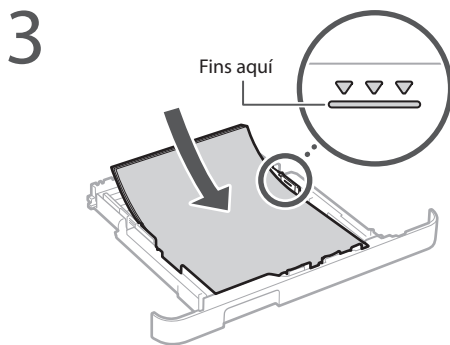
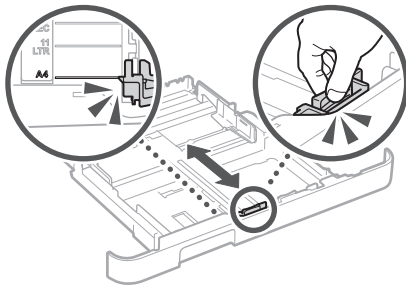
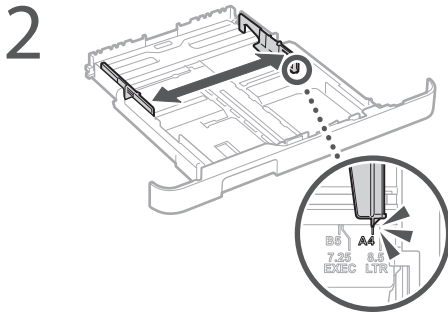

4 Introduïu el casset de paper a l'equip.

Si carregueu una mida o un tipus de paper diferents de l'anterior, recordeu canviar les opcions.

5 Premeu  i seleccioneu <Opcions de paper>.

6 Especifiqueu la mida i el tipus de paper segons la pantalla.

## Càrrega a la ranura d'alimentació manual

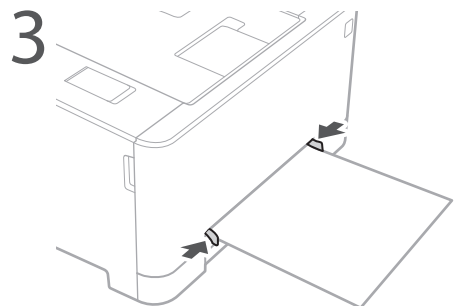
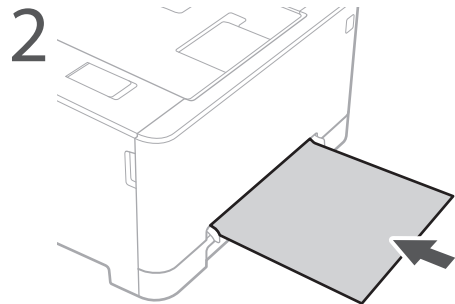
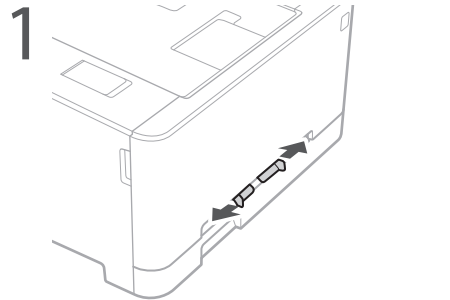

4 Especifiqueu la mida i el tipus de paper segons la pantalla.

# Si s'ha produït un problema

Per obtenir detalls,

→ "Resolució de problemes" a la Guia de l'usuari

## L'equip sembla no funcionar

Comproveu el següent.

- Està encesa l'alimentació?
- Ha sortit l'equip del mode de repòs?

Si ni la pantalla ni el  estan encesos, premeu l'interruptor d'alimentació.

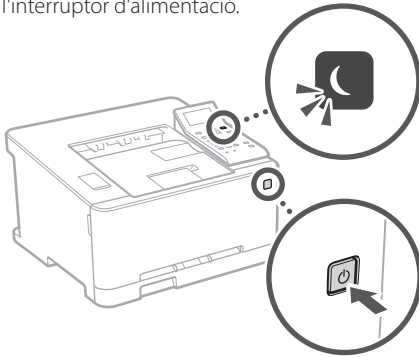

- Està ben connectat el cable d'alimentació?

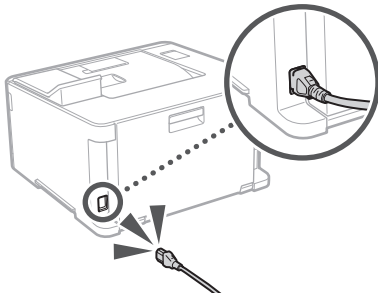

Si el problema persisteix, consulteu la Guia de l'usuari.

## S'han produït embussos de paper

Retireu els embussos de paper segons les instruccions a la pantalla.



## Canviar el cartutx de tòner

Substituiu el cartutx de tòner segons les instruccions a la pantalla.



### Número de model del cartutx de tòner de recanvi

- Canon Cartridge 045 Black (Negre)
- Canon Cartridge 045 Cyan (Cian)
- Canon Cartridge 045 Magenta (Magenta)
- Canon Cartridge 045 Yellow (Groc)
- Canon Cartridge 045 H Black (Negre)
- Canon Cartridge 045 H Cyan (Cian)
- Canon Cartridge 045 H Magenta (Magenta)
- Canon Cartridge 045 H Yellow (Groc)

# Annex

## Instruccions importants de seguretat

Aquest manual descriu únicament advertències i precaucions per a la instal·lació i l'alimentació. Recordeu llegir també les "Instruccions importants de seguretat" descrites a l'e-Manual (manual HTML).

### ▲ADVERTÈNCIA

Indica una advertència relativa a operacions que poden provocar la mort o lesions personals si no s'executen correctament. Per utilitzar l'equip de manera segura, preu sempre atenció a aquestes advertències.

### ▲PRECAUCIÓ

Indica una precaució relativa a operacions que poden provocar lesions personals si no s'executen correctament. Per utilitzar l'equip de manera segura, preu sempre atenció a aquestes precaucions.

### Instal·lació

#### ▲ADVERTÈNCIA

No l'instal·leu en un lloc on pugui provocar un incendi o una electrocució

- Un lloc on les ranures de ventilació quedin bloquejades (massa prop de parets, llits, sofàs, estores o objectes similars)
- Un lloc humit o amb pols
- Un lloc exposat a la llum directa del sol o a l'exterior
- Un lloc subjecte a altes temperatures
- Un lloc exposat a flames obertes
- Prop d'alcohol, dissolvents de pintura o altres substàncies inflamables

#### Altres avisos

- No connecteu cables no autoritzats a aquest equip. Si ho fa, es pot produir un incendi o una electrocució.
- No col·loqueu collars, altres objectes metàl·lics ni recipients plens de líquid sobre l'equip. Si cap substància estranya entra en contacte amb les peces elèctriques de l'equip, podrien produir-se descàrregues elèctriques o incendis.
- Si cau sobre l'equip cap substància estranya, desconnecteu l'endoll de la presa de corrent de CA i poseu-vos en contacte amb el vostre distribuïdor autoritzat local de Canon.

#### ▲PRECAUCIÓ

No l'instal·leu als indrets següents

L'equip pot caure a terra i provocar una lesió.

- Una ubicació inestable
- Un lloc exposat a vibracions

#### Eviteu els llocs amb poca ventilació

Aquest equip genera una escassa quantitat d'ozó i altres emissions durant l'ús normal. Aquestes emissions no són perjudicials per a la salut. Tanmateix, podrien percebre's més fàcilment durant l'ús perllongat de l'equip o durant els cicles de producció llargs en sales poc ventilades. Es recomana que l'habitació en què s'hagi de fer servir l'equip estigui ben ventilada per tal que l'entorn de treball sigui còmode en tot moment. Eviteu així mateix llocs en què les persones puguin veure's exposades a les emissions de l'equip.

#### Altres precaucions

- Quan transporteu aquest equip, seguieu les instruccions d'aquest manual. Si el transporteu de manera incorrecta, podria caure i provocar lesions.
- Quan instal·leu aquest equip, intenteu que les mans no us quedin atrapades entre l'equip i el terra o la paret, o entre els cassets de paper. En cas contrari, podrien produir-se lesions.

### Alimentació

#### ▲ADVERTÈNCIA

- Feu servir únicament una alimentació que compleixi els requisits de voltatge especificats. Si no, podrien produir-se descàrregues elèctriques o incendis.
- No feu servir cables d'alimentació que no siguin els inclosos, ja que podrien produir-se descàrregues elèctriques o incendis.
- El cable d'alimentació subministrat està concebut per al seu ús amb aquest equip. No connecteu el cable d'alimentació a altres dispositius.

- No modifiqueu, estireu, doblegueu amb força ni tracteu el cable d'alimentació de manera que pugueu danyar-lo. No col·loqueu objectes pesants sobre el cable d'alimentació. Si es produeixen danys al cable d'alimentació, podrien produir-se descàrregues elèctriques o incendis.
- No connecteu ni desconnecteu l'endoll amb les mans mullades, ja que podrien produir-se descàrregues elèctriques.
- No feu servir cables allargadors ni regletes múltiples amb l'equip. Si ho feu, podrien produir-se descàrregues elèctriques o incendis.
- No enrotlleu el cable d'alimentació ni el lligueu, ja que podrien produir-se descàrregues elèctriques o incendis.
- Introduïu el connector d'alimentació completament a l'endoll de CA. Si no ho feu, pot produir-se un incendi o una electrocució.
- Retireu per complet l'endoll de la presa de corrent de CA durant les tempestes elèctriques. Si no, podrien produir-se descàrregues elèctriques, incendis o danys a l'equip.

#### ▲PRECAUCIÓ

Instal·leu aquest equip prop de la presa de corrent i deixeu prou espai al voltant de l'endoll per poder desconnectar-lo fàcilment en cas d'emergència.

### Manipulació

#### Seguretat del làser

Aquest producte es considera un producte làser de Classe 1 a IEC60825-1:2014 i EN60825-1:2014.

CLASS 1 LASER PRODUCT  
LASER KLASSE 1  
APPAREIL À LASER DE CLASSE 1  
APPARECCHIO LASER DI CLASSE 1  
PRODUCTO LÁSER DE CLASE 1  
APARELHO A LASER DE CLASSE 1  
LUOKAN 1 LASER-TUOTE  
LASERPRODUKT KLASSE 1

El feix de làser pot ser perjudicial per al cos humà. Com que la radiació emesa dins del producte està continguda completament dins de carcasses protectores i cobertes externes, el feix de làser no pot sortir de l'equip durant cap fase del seu ús. Llegiu les observacions i instruccions següents per seguretat.

- No obriu mai tapes diferents de les indicades als manuals d'aquest equip.
- Si el feix de làser escapés i entrés en contacte amb els vostres ulls, l'exposició podria causar-vos danys oculars.

#### ▲PRECAUCIÓ

L'ús de controls, ajusts o procediments que no s'especifiquen als manuals de l'equip pot provocar una exposició perillosa a la radiació.

### Símbols relacionats amb la seguretat

- | Interruptor d'alimentació: posició "Activat"
- Interruptor d'alimentació: posició "Desactivat"
- ⏸ Interruptor d'alimentació: posició "En espera"
- Ⓜ Polsador ■ "Activat" ■ "Desactivat"
- ⚡ Terminal de terra protector
- ⚠ Voltatge perillós a l'interior. No obriu tapes diferents de les indicades.
- ▲ PRECAUCIÓ: Superfície calenta. No tocar.
- Ⓜ Equipament de classe II
- ▲ Components mòbils: No apropueu cap part del cos als components mòbils

#### [NOTES]

Alguns dels símbols que es mostren més amunt poden no aparèixer en funció del producte.

v1511\_02\_ca-E5

## Etiqueta de seguretat del làser

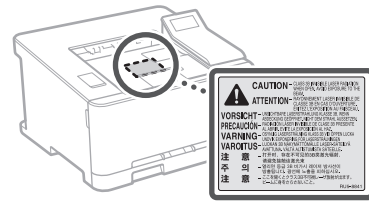

## Consumibles

#### ▲ADVERTÈNCIA

No llenceu els cartutxos de tòner usats a les flames. D'altra banda, no emmagatzemu cartutxos de tòner ni paper en llocs exposats a flames descobertes, ja que el tòner o el paper podrien encendre's i provocar cremades o un incendi.

## Avis

### Nom del producte

Les normatives de seguretat requereixen que el nom del producte estigui registrat. En algunes regions on es ven el producte, poden estar registrats el(s) nom(s) següent(s) entre parèntesis ().  
LBP613Cdw / LBP611Cn (F169600)

### Requisits EMC de la Directiva de la CE

Aquest equip compleix el principals requisits EMC de la Directiva de la CE. Declarem que aquest producte s'ajusta als requisits EMC de la Directiva de la CE amb una tensió nominal d'entrada de 230 V, 50 Hz, tot i que l'entrada estipulada del producte és de 220 a 240 V, 50/60 Hz. Si cal, feu servir cable apantallat per complir amb els requisits EMC tècnics de la Directiva de la CE.

### Directives WEEE i de bateries

Podreu veure la informació de les Directives WEEE i de bateries en la darrera edició de la Guia de l'usuari (manual HTML) al lloc web de Canon (<http://canon.com/oip-manual>).

### Regulatory information for users in Jordan

LBP613Cdw includes approved Wireless LAN Module (Model name: AW-NM383).  
Contains Wireless LAN Module approved by TRC/SS/2014/38

### Regulatory information for users in UAE

LBP613Cdw includes approved Wireless LAN Module (Model name: AW-NM383).

### TRA

REGISTERED No: ER0126617/14  
DEALER No: DA0060877/11

### Regulatory information for users in Russian

Подтверждение соответствия Минкомсвязи России: Декларация соответствия № Д-МДРД-4784 от 02.05.2017 года, действительна до 02.05.2023 года, зарегистрирована в Федеральном агентстве связи 17.05.2017 года

## RE Directive

(For Europe Only)

### RE Declaration of Conformity

**English (EN)** Hereby, Canon Inc. declares that this equipment is in compliance with Directive 2014/53/EU.

The full text of the EU declaration of conformity is available at the following internet address: <http://www.canon-europe.com/ce-documentation>  
Wireless LAN Specifications  
Frequency band(s): 2412-2472 MHz  
Maximum radio-frequency power: 15.98 dBm

**Czech (CS)** Tímto společnost Canon Inc. prohlašuje, že toto zařízení je v souladu se směrnicí 2014/53/EU.  
Úplné znění EU prohlášení o shodě je k dispozici na této internetové adrese: <http://www.canon-europe.com/ce-documentation>  
Technické údaje bezdrátové LAN  
Pásmo(a) frekvence: 2412-2472 MHz  
Maximální výkon rádiové frekvence: 15.98 dBm

**Danish (DA)** Hermed erklærer Canon Inc., at dette udstyr er i overensstemmelse med direktiv 2014/53/EU.  
EU-overensstemmelseserklæringens fulde tekst kan findes på følgende internetadresse: <http://www.canon-europe.com/ce-documentation>  
Trådløs LAN specifikationer  
Frekvensbånd: 2412-2472 MHz  
Maks. radio-frekvenseffekt: 15.98 dBm

**German (DE)** Hiermit erklärt Canon Inc., dass diese Anlage der Richtlinie 2014/53/EU entspricht.  
Der vollständige Text der EU-Konformitätserklärung ist unter der folgenden Internetadresse verfügbar: <http://www.canon-europe.com/ce-documentation>  
WLAN-Spezifikationen  
Frequenzbereich(e): 2412-2472 MHz  
Maximale Funkfrequenzleistung: 15.98 dBm

**Estonian (ET)** Käesolevaga deklareerib Canon Inc., et käesolev seade vastab direktiivi 2014/53/EU nõuetele.  
Eli vastavusdeklaratsiooni täielik tekst on kättesaadav järgmisel internetiaadressil: <http://www.canon-europe.com/ce-documentation>  
Juhtmevaba LAN-i spetsifikatsioonid  
Sagedusriba(d): 2412-2472 MHz  
Maksimaalne raadiosageduslik võimsus: 15.98 dBm

**Spanish (ES)** Por la presente, Canon Inc. declara que este equipo es conforme con la Directiva 2014/53/UE.  
El texto completo de la declaración UE de conformidad está disponible en la dirección de Internet siguiente: <http://www.canon-europe.com/ce-documentation>  
Especificaciones LAN inalámbrica  
Banda(s) de frecuencia: 2412-2472 MHz  
Potencia máxima de radiofrecuencia: 15.98 dBm

**Greek (EL)** Με την παρούσα, η Canon Inc. δηλώνει ότι ο παρών εξοπλισμός συμμορφώνεται με την Οδηγία 2014/53/ΕΕ. Το πλήρες κείμενο της δήλωσης συμμόρφωσης της ΕΕ διατίθεται στην ακόλουθη διεύθυνση στο διαδίκτυο: <http://www.canon-europe.com/ce-documentation>  
Προδιαγραφές ασύρματου LAN (WLAN)  
Ζώνες συχνότητας: 2412-2472 MHz  
Μέγιστη ισχύς ραδιοσυχνότητας: 15.98 dBm

**French (FR)** Le soussigné, Canon Inc., déclare que le présent équipement est conforme à la Directive 2014/53/UE.

Le texte complet de la déclaration UE de conformité est disponible à l'adresse internet suivante : <http://www.canon-europe.com/ce-documentation>  
Spécifications LAN sans fil  
Bande(s) de fréquence: 2412-2472 MHz  
Puissance maximale de radiofréquence: 15.98 dBm

**Italian (IT)** Con la presente, Canon Inc. dichiara che questa apparecchiatura è conforme alla direttiva 2014/53/UE.  
Il testo completo della dichiarazione di conformità UE è disponibile al seguente indirizzo Internet: <http://www.canon-europe.com/ce-documentation>  
Caratteristiche LAN wireless  
Banda/e di frequenza: 2412-2472 MHz  
Potenza massima a radiofrequenza: 15.98 dBm

**Latvian (LV)** Canon Inc. ar šo deklarē, ka šī iekārta atbilst Direktīvai 2014/53/ES.  
Pilns ES atbilstības deklarācijas teksts ir pieejams šādā interneta vietnē: <http://www.canon-europe.com/ce-documentation>  
Bezvadu LAN specifikācijas  
Frekvences josla(s): 2412-2472 MHz  
Maksimālā radiofrekvences jauda: 15.98 dBm

**Lithuanian (LT)** Šiuo dokumentu „Canon Inc.“ patvirtina, kad ši įranga atitinka direktyvą 2014/53/ES.  
Visas ES atitikties deklaracijos tekstas prieinamas šiuo interneto adresu: <http://www.canon-europe.com/ce-documentation>  
Be laidžių LAN specifikacijos  
Dažnio diapazonas (-ai): 2412-2472 MHz  
Maksimali radijo ryšio dažnio galia: 15.98 dBm

**Dutch (NL)** Hierbij verklaar ik, Canon Inc., dat deze apparatuur conform is met Richtlijn 2014/53/UE.  
De volledige tekst van de EU-conformiteitsverklaring kan worden geraadpleegd op het volgende internetadres: <http://www.canon-europe.com/ce-documentation>  
Draadloos LAN specificaties  
Frequentieband(en): 2412-2472 MHz  
Maximaal radiofrequentievermogen: 15.98 dBm

**Maltese (MT)** B'dan, Canon, qed tiddikjara li dan it-tip ta' tagħmir huwa konformi mad-Direttiva 2014/53/UE.  
It-test kollu tad-dikjarazzjoni ta' konformità tal-UE huwa disponibbli f'dan is-sit fuq l-internet: <http://www.canon-europe.com/ce-documentation>  
Speċifikazzjonijiet tal-Wireless LAN  
Band(i) tal-Frekwenza: 2412-2472 MHz  
Qawwa ta' frekwenza tar-radju massima: 15.98 dBm

**Hungarian (HU)** A Canon Inc. igazolja, hogy ez a berendezés megfelel a 2014/53/EU irányelvnek.  
Az EU-megfelelőségi nyilatkozat teljes szövege elérhető a következő internetes címen: <http://www.canon-europe.com/ce-documentation>  
Vezeték nélküli LAN műszaki adatai  
Frekvenciasáv(ok): 2412-2472 MHz  
Maximális rádiófrekvenciás teljesítmény: 15.98 dBm

**Polish (PL)** Canon Inc. niniejszym oświadcza, że niniejsze urządzenie jest zgodne z dyrektywą 2014/53/UE.

Pełny tekst deklaracji zgodności UE jest dostępny pod następującym adresem internetowym: <http://www.canon-europe.com/ce-documentation>  
Specyfikacja bezprzewodowej sieci LAN  
Pasma(-a) częstotliwości: 2412-2472 MHz  
Maksymalna moc na częstotliwościach radiowych: 15.98 dBm

**Portuguese (PT)** Por este meio, a Canon Inc. declara que o presente equipamento está em conformidade com a Diretiva 2014/53/UE.  
O texto integral da declaração de conformidade da UE está disponível no seguinte endereço de Internet: <http://www.canon-europe.com/ce-documentation>  
Especificações de LAN Sem Fios  
Banda(s) de frequências: 2412-2472 MHz  
Potência máxima de radiofrequência: 15.98 dBm

**Slovene (SL)** Canon Inc. potrjuje, da je ta oprema v skladu z Direktivo 2014/53/UE.  
Celotno besedilo izjave EU o skladnosti je na voljo na naslednjem spletnem naslovu: <http://www.canon-europe.com/ce-documentation>  
Specifikacije za brezžični LAN  
Frekvenčna območja: 2412-2472 MHz  
Največja radiofrekvenčna moč: 15.98 dBm

**Slovak (SK)** Spoločnosť Canon Inc. týmto vyhlasuje, že toto zariadenie je v súlade so smernicou 2014/53/EU.  
Úplné znenie EÚ vyhlásenia o zhode je k dispozícii na tejto internetovej adrese: <http://www.canon-europe.com/ce-documentation>  
Technické údaje bezdrôtovej LAN  
Pásmo (a) frekvencia: 2412-2472 MHz  
Maximálny výkon rádiovéj frekvencie: 15.98 dBm

**Finnish (FI)** Canon Inc. vakuuttaatäten, että tämä laite on direktiivin 2014/53/EU mukainen.  
EU-vaatimusten mukaisuusvakuutuksen täysimittainen teksti on saatavilla seuraavaassa internetosoitteessa: <http://www.canon-europe.com/ce-documentation>  
Langattoman LAN:n tekniset ominaisuudet  
Taajuuskaista(t): 2412-2472 MHz  
Suurin radiotaajuusteho: 15.98 dBm

**Swedish (SV)** Härmed försäkrar Canon Inc. att denna utrustning överensstämmer med direktiv 2014/53/UE.  
Den fullständiga texten till EU-försäkran om överensstämmelse finns tillgänglig på följande webbadress: <http://www.canon-europe.com/ce-documentation>  
Specifikationer för trådlöst LAN  
Frekvensband: 2412-2472 MHz  
Maximal radiofrekvenseffekt: 15.98 dBm

**Romanian (RO)** Prin prezenta, Canon Inc. declară că acest echipament este în conformitate cu Directiva 2014/53/UE.  
Textul integral al declarației UE de conformitate este disponibil la următoarea adresă internet: <http://www.canon-europe.com/ce-documentation>  
Specificații wireless LAN  
Benzi de frecvență: 2412-2472 MHz  
Putere maximă a frecvenței radio: 15.98 dBm

# Annex

**Bulgarian (BG)** С настоящото Canon Inc. декларира, че това съоръжение е в съответствие с Директива 2014/53/ЕС. Цялостният текст на ЕС декларацията за съответствие може да се намери на следния интернет адрес:  
<http://www.canon-europe.com/ce-documentation>  
Спецификация на безжичната LAN  
Честотна лента(и): 2412-2472 MHz  
Максимална радиочестотна мощност: 15.98 dBm

**Croatian (HR)** Canon Inc. ovime izjavljuje da je oprema u skladu s Direktivom 2014/53/EU. Cjeloviti tekst EU izjave o sukladnosti dostupan je na sljedećoj internetskoj adresi:  
<http://www.canon-europe.com/ce-documentation>  
Specifikacije bežičnog LAN-a  
Frekvencijski pojas(evi): 2412-2472 MHz  
Maksimalna snaga radijske frekvencije: 15.98 dBm

**Irish (GA)** Dearbhajónn Canon Inc., leis seo, go bhfuil an trealamh seo i gcomhlíonadh leis an Treoir 2014/53/AE. Tá an téacs iomlán de Dhearbhú Comhréireachta AE ar fáil ag seoladh an láithreáin ghréasáin mar seo a leanas:  
<http://www.canon-europe.com/ce-documentation>  
Sonraíochtaí LAN Gan Sreang  
Banda(i) minicíochta: 2412-2472 MHz  
Uaschumhacht radhainicíochta: 15.98 dBm

**Norwegian (NO)** Herved erklærer Canon Inc. at dette utstyret er i overensstemmelse med direktiv 2014/53/EU. Den fulle teksten til EUs samsvarserklæring er tilgjengelig på følgende Internett-adresse:  
<http://www.canon-europe.com/ce-documentation>  
Trådløs LAN-spesifikasjoner  
Bølgelengde: 2412-2472 MHz  
Maks radiofrekvensstyrke: 15.98 dBm

**Icelandic (IS)** Hér með lýsir Canon Inc því yfir að þessi búnaður er í samræmi við tilskipun 2014/53/ESB. Allur texti ESB-samræmisýfirlýsingar er í boði á eftirfarandi veffangi:  
<http://www.canon-europe.com/ce-documentation>  
Tæknilysingar fyrir þráðlaus nettingu  
Tíðnisvið: 2412-2472 MHz  
Hámarksstyrkur útvarpstiðnibylgja: 15.98 dBm

## Descàrrec de responsabilitat

### Descàrrec de responsabilitat

- La informació d'aquest document pot patir canvis sense cap avis.
- CANON INC. NO OFEREIX GARANTIES DE CAP MENA AMB RELACIÓ A AQUEST MATERIAL, JA SIGUIN EXPRESSES O IMPLÍCITES, EXCEPTE EN LA MESURA EN QUÈ ES DESCRIU EN AQUEST DOCUMENT, INCLOSES, SENSE LIMITACIÓ, LES GARANTIES RESPECTIVES DE PUBLICITAT, COMERCIALITAT, ADEQUACIÓ A UNA FINALITAT CONCRETA O ABSÈNCIA D'INFRACCIÓ. CANON INC. NO ASSUMEIX CAP RESPONSABILITAT PEL QUE FA ALS DANYS DIRECTES, FORTUÏTS O RESULTANTS, INDEPENDENTMENT DE LA SEVA NATURALESA, NI PEL QUE FA A LES PÈRDUES O DESPESES QUE ES DERIVIN DE L'ÚS D'AQUEST MATERIAL.

### Marques comercials

Mac és una marca comercial d'Apple Inc. Microsoft, Windows, Windows Vista, Windows Server, Internet Explorer, Excel i PowerPoint són marques registrades o marques comercials de Microsoft Corporation als Estats Units i/o a altres països. Altres noms de productes i empreses utilitzats aquí poden ser marques comercials dels seus propietaris respectius.

## Software de tercers

Aquest producte Canon (el "PRODUCTE") inclou mòduls de software de tercers. L'ús i la distribució d'aquests mòduls de software, inclosa qualsevol actualització (col·lectivament, el "SOFTWARE"), estan subjectes a les condicions de la llicència (1) a (9), més avall.

- (1) Accepteu que complireu totes les lleis, restriccions o normatives de control de l'exportació aplicables, dels països implicats, en cas que aquest PRODUCTE, inclòs el SOFTWARE, s'envii, traslladi o exporti a qualsevol país.
- (2) Els titulars dels drets del SOFTWARE mantindran a tots els efectes la titularitat, la propietat i els drets de propietat intel·lectual relatiu al SOFTWARE. Llevat que no s'indiqui el contrari expressament aquí, aquest document no us confereix ni us atorga cap llicència ni dret, expressament ni implícita, per part dels titulars dels drets del SOFTWARE sobre cap propietat intel·lectual dels titulars dels drets del SOFTWARE.
- (3) Només podeu fer servir el SOFTWARE per utilitzar-lo amb el PRODUCTE.
- (4) No podeu assignar, sublicenciar, comercialitzar, distribuir o cedir el SOFTWARE a cap tercer sense el consentiment previ per escrit dels titulars dels drets del SOFTWARE.
- (5) Sense perjudici del que precedeix, només podeu cedir el SOFTWARE quan (a) assigneu tots els vostres drets sobre el PRODUCTE i tots i els drets i obligacions que atorguen les condicions de la llicència al cessionari i (b) aquest cessionari accepti vincular-se per totes aquestes condicions.
- (6) No podeu desmuntar, sotmetre a enginyeria inversa, desmuntar ni reduir d'una altra manera el codi del SOFTWARE a una forma llegible pels humans.
- (7) No podeu modificar, adaptar, traduir, llogar, arrendar ni prestar el SOFTWARE ni crear obres derivades basades en el SOFTWARE.
- (8) No teniu dret a extraure ni crear còpies del SOFTWARE separades del PRODUCTE.
- (9) No se us atorga llicència de la part llegible pels humans (el codi font) del SOFTWARE.

No obstant els punts (1) a (9) anteriors, el PRODUCTE inclou mòduls de software de tercers que acompanyen les condicions de l'altra llicència, i aquests mòduls de software estan subjectes a les condicions de l'altra llicència. Consulteu les condicions de les altres llicències dels mòduls de software de tercers descrits a l'Annex del Manual del PRODUCTE corresponent. Aquest Manual està disponible a <http://canon.com/oip-manual>.

Si utilitzeu el PRODUCTE, es considerarà que heu acceptat totes les condicions de llicència aplicables. Si no accepteu aquestes condicions de llicència, podeu-vos en contacte amb el vostre representant del servei tècnic.

# Notes

## Hasi eragiketa eragiketa paneletik

Makina

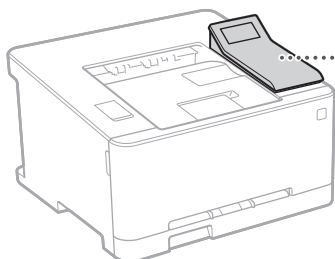

Eragiketa panela

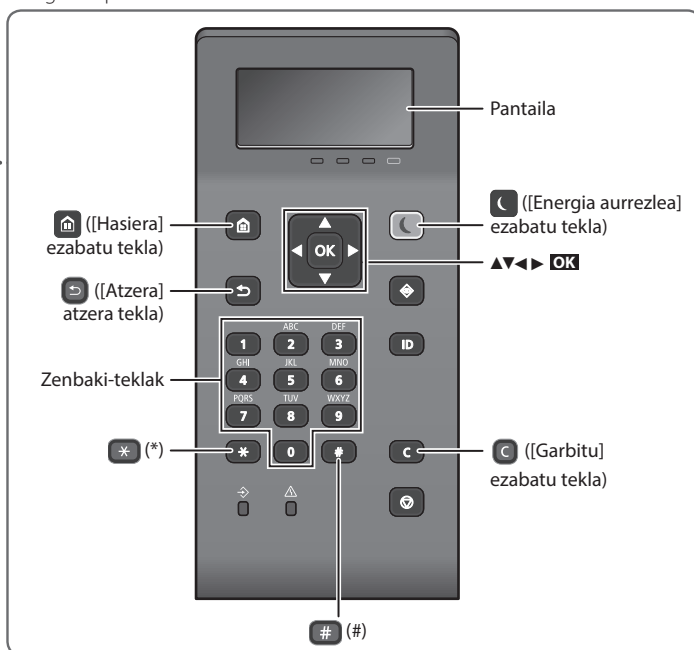

### Menuen zehar nabigatzea

#### Elementuen aukeraketa edo kurtsorea menuko elementuetan zehar mugitzea

Aukeratu elementu bat [▲] edo [▼] teklak erabiliz. Sakatu **OK** edo [▶] hurrengo mailara joateko. Sakatu [◀] edo [◀] aurreko mailara bueltatzeko.

#### Ezarpenaren onepena

Sakatu **OK**. Dena den, <Aplikatu> pantailan agertzen denean, aukeratu <Aplikatu>, eta sakatu **OK**.

### Testu-idazketa metodoa

#### Idazketa-metodo aldaketa

Idazketa-metodoa aldatzeko, sakatu **\***.

Idazketa-metodoa	Testu eskuragarria
<A>	Letra alfabetiko larriak eta sinboloak
<a>	Letra alfabetiko xeheak eta sinboloak
<12>	Zenbakiak

#### Testua, sinboloak eta zenbakiak idaztea

Erabili zenbaki-tekla edo **#**.

#### Kurtsorea mugitzea (tarte bat sartzea)

Sakatu [◀] edo [▶] kurtsorea mugitzeko. Tarte bat gehitzeko, mugitu kurtsorea testuaren amaierara eta sakatu [▶].

#### Karaktereak ezabatzea

Sakatu **C**. **C** sakatuta mantentzean, karaktere guztiak ezabatuko dira.

	Idazketa-metodoa: <A>	Idazketa-metodoa: <a>	Idazketa-metodoa: <12>
<b>1</b>		@ . - _ /	1
<b>2</b>	ABC	abc	2
<b>3</b>	DEF	def	3
<b>4</b>	GHI	ghi	4
<b>5</b>	JKL	jkl	5
<b>6</b>	MNO	mno	6
<b>7</b>	PQRS	pqrs	7
<b>8</b>	TUV	tuv	8
<b>9</b>	WXYZ	wxyz	9
<b>0</b>	(Ez dago eskuragarri)		0
<b>#</b>	(tarte) @ . / - _ ! ? & \$ % # ( ) [ ] { } < > * + = , ; : ' ^ `   \ ~		(Ez dago eskuragarri)





## Inprimatzea

1. Ireki inprimatzea nahi duzun dokumentua, hautatu aplikazioaren inprimatze funtzioa.
2. Hautatu makinarentzako inprimagailuaren driverra, eta hautatu [Hobespenak] edo [Propietateak].
3. Zehaztu paperaren neurria.
4. Zehaztu paperaren jatorria eta mota.
5. Zehaztu inprimatze ezarpenak.
6. Aukeratu [Ados].
7. Aukeratu [Inprimatu] edo [Ados].

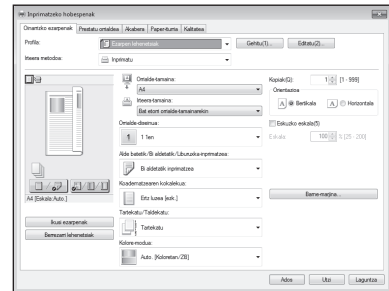

### Inprimatze ezarpen erabilgarriak

- 2 aldetatik\*
- N orrialde berean
- Liburuxka inprimatzea\*

\* Makinaren modeloaren arabera, baliteke funtzioa hau eskuragarri ez egotea.



Xehetasun gehiagorako

➔ Erabiltzailearen gidaliburuko "Inprimatzea" atala

# Papera kargatzea

Xehetasun gehiagorako

➔ Erabiltzailearen gidaliburuko "Papera kargatzea" atala

## Paperaren tiradera kargatzea

1 Atera paperaren tiradera.

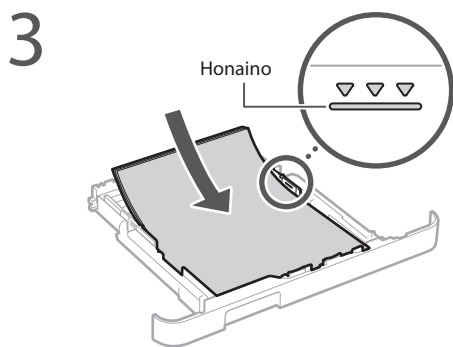
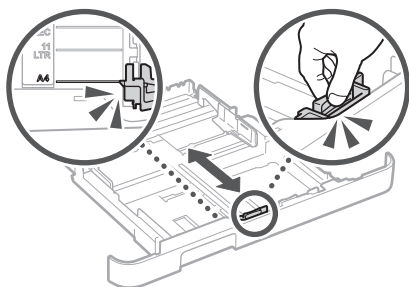
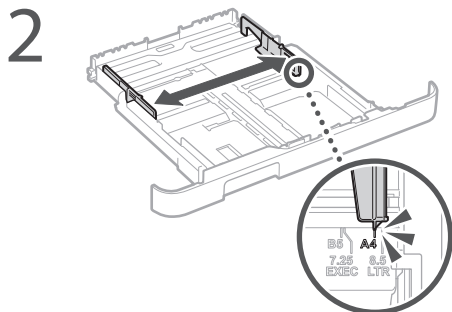

4 Sartu paperaren tiradera makinan.

Neurri edo mota ezberdinetako papera kargatuz gero, ziurtatu ezarpenak aldatzen dituzula.

5 Sakatu  eta hautatu <Paper-ezarpenak>.

6 Zehaztu paperaren neurria eta mota pantailari jarraiki.

## Eskuzko aitzinamendurako erretena kargatzea

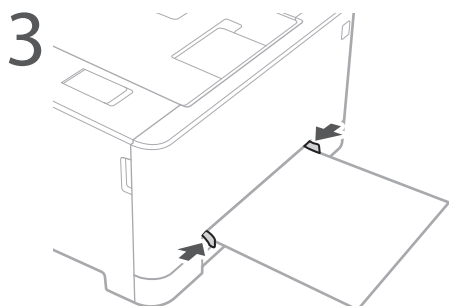
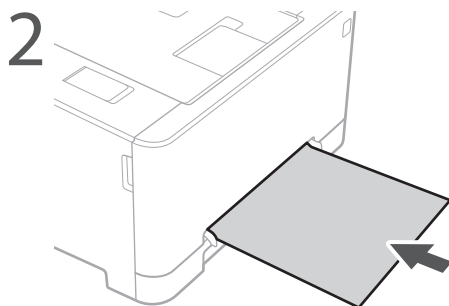
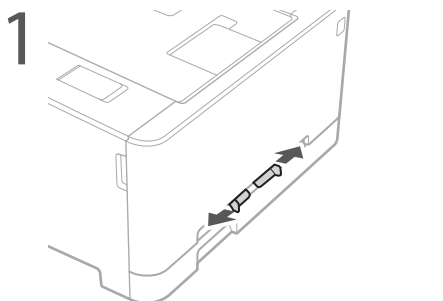

4 Zehaztu paperaren neurria eta mota pantailari jarraiki.

# Arazorik izanez gero

Xehetasun gehiagorako

➔ Erabiltzailearen gidaliburuko "Arazoak konpontzea" atala

## Badirudi makinak ez duela funtzionatzen

Egiaztatu honakoa.

- Makina piztuta al dago?
- Makina lo moduan al dago?

Pantaila zein  itzalita badaude, sakatu etengailua.

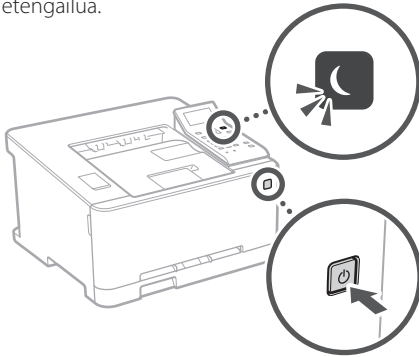

- Elikatze-kablea behar bezala konektatuta al dago?

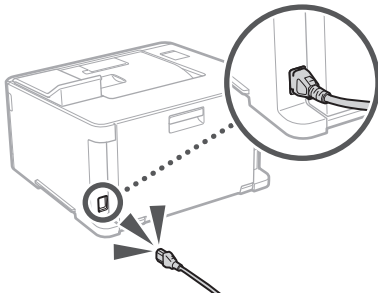

Arazoak jarraitzen badu, ikusi Erabiltzailearen gidaliburua.

## Paper buxatzea

Kendu paper buxatua pantailan agertuko diren jarraibideen arabera.



## Toner-kartutxoa aldatzea

Aldatu toner-kartutxoa pantailan agertuko diren jarraibideen arabera.



### Ordezko toner kartutxoaren modelo zenbakia

- Canon Cartridge 045 Black (Beltza)
- Canon Cartridge 045 Cyan (Zian)
- Canon Cartridge 045 Magenta (Magenta)
- Canon Cartridge 045 Yellow (Horia)
- Canon Cartridge 045 H Black (Beltza)
- Canon Cartridge 045 H Cyan (Zian)
- Canon Cartridge 045 H Magenta (Magenta)
- Canon Cartridge 045 H Yellow (Horia)

# Eranskina

## Segurtasun-argibide garrantzitsuak

Gidaliburu honek instalazioari eta elikatze-iturriari buruzko abisu eta neurriak deskribatzen ditu soilik. Irakurri Erabiltzailearen gidaliburuko "Segurtasun-argibide garrantzitsuak" atala.

### ⚠️ ABISUA

Behar bezala erabiltzen ez bada, heriotza eta pertsonak zauritu ditzaketen erabileretarako buruzko abisua adierazten ditu. Makina seguru erabiltzeko, hartu kontuan abisu hauek.

### ⚠️ KONTUZ

Behar bezala erabiltzen ez bada, pertsonak zauritu ditzaketen erabileretarako buruzko abisua adierazten ditu. Makina seguru erabiltzeko, hartu kontuak neurri hauek.

### Instalazioa

#### ⚠️ ABISUA

Ez instalatu su hartu edo deskarga elektrikoak eman ditzakeen toki batean.

- Aireztatzeko erretanak blokeatuta dauden toki batean (hormetatik, ohetatik, sofetatik, alfobretatik edo antzeko objektuetatik gertuegi)
- Toki heze edo hauts askoko batean
- Eguzki-argiak zuzenean ematen diren toki batean edo kanpoaldean
- Temperatura altuak izan ohi diren toki batean
- Garraik izan ohi diren toki batean
- Alkoholetik, pintura-disolbatzaileetatik edo bestelako substantzia sukoietatik gertu

#### Beste abisu batzuk

- Ez konektatu onartu gabeko kableak makina honi. Hori eginda, su har dezake edo deskarga elektrikoak eman ditzake.
- Ez jarri makinan leporikorik edo bestelako metaleko objekturik edo likidoz betetako edukiontzirik. Substantzia arrotzak makinaren barruko zati elektrikoekin harremanetan jartzen badira, baliteke su hartzea edo deskarga elektrikoak ematea.
- Substantzia arrotzen bat isurtzen bada makinan, desentxufatu korronte elektrikoetik eta jarri harremanetan tokiko Canon banatzaile baimendutarekin.

### ⚠️ KONTUZ

#### Ez instalatu toki hauetan

Baliteke makina jaustea edo erortzea eta zauriak sortzea.

- Toki ezegonkor batean
- Bibrazioak izan ohi diren toki bat

#### Ekidin aireztatze kaskarreko tokiak

Makinak ozono- eta bestelako isuri kopuru txikiak sortzen ditu normal erabiltzean. Isurik horiek ez diote osasunari kalterik egiten. Alabaina, nabari daitezke makina denbora luze erabiltzen denean edo ekoizpen handietarako erabiltzen denean aireztatze kaskarreko geletan. Lan-ingurune eroso mantentzeko, makinak funtzionatzen duen gela ongi aireztatuta egotea gomendatzen da. Era berean, ekidin jendea makinaren emisioen eraginpean egon litezkeen tokiak.

#### Bestelako neurriak

- Makina garraiatzeko, jarraitu gidaliburuko honetako adierazitako pausoak. Behar ez bezala garraiatuz gero, baliteke makina erori eta lesioaren bat sortzea.
- Makina hau instalatzean, kontu izan eskuak makinaren eta lurraren edo pareten artean ez harpatatzeko. Bestela, baliteke lesioaren bat sortzea.

### Energia hornikuntza

#### ⚠️ ABISUA

- Erabili soilik zehaztutako tentsio-eskakizunak betetzen dituen energia-iturriari soilik. Ez bada halakorik erabiltzen, makina su har dezake edo deskarga elektrikoak eman ditzake.
- Emandako energia-kableak soilik erabili; bestela, makinak su har dezake edo deskarga elektrikoak eman ditzake.
- Emandako energia-kablea makina honekin erabiltzen da. Ez konektatu energia-kablea beste gailu batzuetara.
- Ez aldatu, tiratu, behartuta okertu edo energia-kablea kalte dezakeen antzeko ekintzarik egin. Ez jarri objektu pisutsurik energia-kablean. Energia-kablea kalteatuz gero, su har dezake edo deskarga elektrikoak eman ditzake.
- Ez entxufatu edo desentxufatu entxufea esku bustiekin, deskarga elektrikoak eman baitzekete.
- Ez erabili luzapen-kablerik edo hargune antzeko entxuferik makina honekin. Hori eginda, su har dezake edo deskarga elektrikoak eman ditzake.

- Ez bildu energia-kablea edo lotu korapilo batekin, su har baitzekete edo deskarga elektrikoak eman baitzitezke.
- Sartu guttiz energia-kablea korronte-hargunean. Ez bada halakorik erabiltzen, makina su har dezake edo deskarga elektrikoak eman ditzake.
- Atera energia-kablea korronte-entxufetik trumoi-ekaitzetan. Ateratzen ez baduzu, baliteke su hartzea, deskarga elektrikoak ematea edo makina hondatzea.

### ⚠️ KONTUZ

Instalatu makina entxufe batetik gertu eta utzi nahikoa tarte entxufearen inguruan, larrialdi-egoeretan erraz desentxufatu ahal izateko.

### Manipulatzea

#### Laser-segurtasuna

Produktua 1 klaseko laser-produktu gisa berretsi da IEC60825-1:2014 eta EN60825-1:2014 arauetan.

#### CLASS 1 LASER PRODUCT

#### LASER KLASSE 1

#### APPAREIL À LASER DE CLASSE 1

#### APPARECCHIO LASER DI CLASSE 1

#### PRODUCTO LÁSER DE CLASE 1

#### APARELHO A LASER DE CLASSE 1

#### LUOKAN 1 LASER-TUOTE

#### LASERPRODUKT KLASSE 1



Laser-argia kaltegarria izan daitezke giza gorputzarentzat. Produktuari darion erradiazioa guzti mugatuta dagoenez babesteko hodiekin eta kanpoko estalkiekin, laser-argia ezin da makinatik irten erabiltzen denean. Irakurri segurtasun-ohar eta -argibide hauek.

- Ez ireki inoiz makinako eskuliburuetan esaten ez den estalkirik.
- Laser-argia irten eta begietan sartzen bazaizu, begiak kalte ditzake.

### ⚠️ KONTUZ

Eskuliburuan zehazten ez diren kontrolak, doikuntzak edo prozedura-errendimenduak erabiliz gero, erradiazio-arriskua izan dezake.

### Segurtasunarekin lotutako sinboloak

- ▶ Makina pizteko eta itzaltzeko etengailua: "Piztuta" posizioa
- Makina pizteko eta itzaltzeko etengailua: "Itzalita" posizioa
- ⏻ Makina pizteko eta itzaltzeko etengailua: "Engoetan" posizioa
- ⏻ Sakatu  "Piztuta"  "Itzalita" etengailua
- 🔊 Lur-hartunea
- ⚠️ Tentsio arriskutsua barnean. Ez ireki adierazi ez den estalkirik.
- ⚠️ KONTUZ: Gainazal beroa. Ez ukitu.
- 📦 II. klaseko ekipoa
- ⚠️ Zatiak mugitzea: Aldendu gorputzeko atalak mugitzen diren zatietatik

#### [OHARRA]

Produktuaren arabera, goian adierazitako zenbait sinbolo itsatsita egon daitezke.

v1511\_02\_eu-ES

## Laserraren segurtasun-etiketa

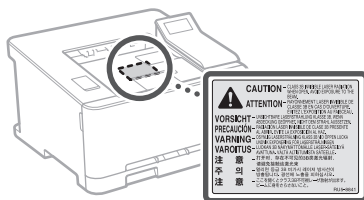

## Kontsumigarriak

### ⚠️ ABISUA

Ez bota erabiltako toner-kartutxoak sutara. Ez gero toner-kartutxoak edo papera sua gertu duten tokietan. Tonerrak edo paperak su har dezake eta, ondorioz, erredurak eta suteak eragin ditzake.

## Oharra

### Produktu-izena

Segurtasun-arudiak produktuaren izena erregistratuta izatea eskatzen dute. Produktu hau saltzen den zenbait eskualdetan, parentesi artuko izenak ( ) erregistratuta egon daitezke. LBP613Cdw / LBP611Cn (F169600)

### EB Zuzentzauek EMC eskakizunak

Ekipo honek EB Zuzentzauek onarritako EMC eskakizunak betetzen ditu: Adierazten dugu produktu honek EC Zuzentzauek EMC eskakizunak betetzen dituela, 230 V, 50 Hz-ko sarrerako sare elektrikoan, nahiz eta produktuaren baloratutako sarrera 220-240 V, 50/60 Hz da. Babestutako kablea erabili behar da EB Zuzentzauek EMC eskakizun teknikoekin betetzeko.

### WEEE eta Bateriari buruzko Zuzentzauek

Canon-en webgunean dagoen (<http://canon.com/oip-manual>) Erabiltzailearen gidaliburua berrienean (HTML eskuliburua) ikus dezakezu WEEE eta Bateriari buruzko Zuzentzauek informazioa.

### Regulatory information for users in Jordan

LBP613Cdw includes approved Wireless LAN Module (Model name: AW-NM383). Contains Wireless LAN Module approved by TRC/SS/2014/38

### Regulatory information for users in UAE

LBP613Cdw includes approved Wireless LAN Module (Model name: AW-NM383).

### TRA

REGISTERED No: ER0126617/14

DEALER No: DA0060877/11

### Regulatory information for users in Russian

Подтверждение соответствия Минкомсвязи России: Декларация соответствия № Д-МДРД-4784 от 02.05.2017 года, действительна до 02.05.2023 года, зарегистрирована в Федеральном агентстве связи 17.05.2017 года

## RE Directive

(For Europe Only)

## RE Declaration of Conformity

**English (EN)** Hereby, Canon Inc. declares that this equipment is in compliance with Directive 2014/53/EU.

The full text of the EU declaration of conformity is available at the following internet address: <http://www.canon-europe.com/ce-documentation> Wireless LAN Specifications  
Frequency band(s): 2412-2472 MHz  
Maximum radio-frequency power: 15.98 dBm

**Czech (CS)** Tímto společností Canon Inc. prohlašuje, že toto zařízení je v souladu se směrnici 2014/53/EU.

Úplné znění EU prohlášení o shodě je k dispozici na této internetové adrese: <http://www.canon-europe.com/ce-documentation> Technické údaje bezdrátové LAN  
Pásmo(a) frekvence: 2412-2472 MHz  
Maximální výkon rádiové frekvence: 15.98 dBm

**Danish (DA)** Hermed erklærer Canon Inc., at dette udstyr er i overensstemmelse med direktiv 2014/53/EU.

EU-overensstemmelseserklæringens fulde tekst kan findes på følgende internetadresse: <http://www.canon-europe.com/ce-documentation> Trådløs LAN specifikationer  
Frekvensbånd: 2412-2472 MHz  
Maks. radio-frekvensseffekt: 15.98 dBm

**German (DE)** Hiermit erklärt Canon Inc, dass diese Anlage der Richtlinie 2014/53/EU entspricht.  
Der vollständige Text der EU-Konformitätserklärung ist unter der folgenden Internetadresse verfügbar:  
<http://www.canon-europe.com/ce-documentation>  
WLAN-Spezifikationen  
Frequenzbereich(e): 2412-2472 MHz  
Maximale Funkfrequenzleistung: 15.98 dBm

**Estonian (ET)** Käesolevaga deklareerib Canon Inc., et käesolev seade vastab direktiivi 2014/53/EL nõuetele.  
ELi vastavusdeklaratsioonid täielik tekst on kättesaadav järgmisel internetiaadressil:  
<http://www.canon-europe.com/ce-documentation>  
Juhtmevaba LAN-i spetsifikatsioonid  
Sagedusriba(d): 2412-2472 MHz  
Maksimaalne raadiosageduslik võimsus: 15.98 dBm

**Spanish (ES)** Por la presente, Canon Inc. declara que este equipo es conforme con la Directiva 2014/53/UE.  
El texto completo de la declaración UE de conformidad está disponible en la dirección de Internet siguiente:  
<http://www.canon-europe.com/ce-documentation>  
Especificaciones LAN inalámbrica  
Banda(s) de frecuencia: 2412-2472 MHz  
Potencia máxima de radiofrecuencia: 15.98 dBm

**Greek (EL)** Με την παρούσα, η Canon Inc. δηλώνει ότι ο παρών εξοπλισμός συμμορφώνεται με την Οδηγία 2014/53/ΕΕ.  
Το πλήρες κείμενο της δήλωσης συμμόρφωσης της ΕΕ διατίθεται στην ακόλουθη διεύθυνση στο διαδίκτυο:  
<http://www.canon-europe.com/ce-documentation>  
Προδιαγραφές ασύρματου LAN (WLAN)  
Μέγιστη συχνότητα: 2412-2472 MHz  
Μέγιστη ισχύς ραδιοσυχνότητας: 15.98 dBm

**French (FR)** Le soussigné, Canon Inc., déclare que le présent équipement est conforme à la Directive 2014/53/UE.  
Le texte complet de la déclaration UE de conformité est disponible à l'adresse internet suivante :  
<http://www.canon-europe.com/ce-documentation>  
Spécifications LAN sans fil  
Bande(s) de fréquence: 2412-2472 MHz  
Puissance maximale de radiofréquence: 15.98 dBm

**Italian (IT)** Con la presente, Canon Inc. dichiara che questa apparecchiatura è conforme alla direttiva 2014/53/UE.  
Il testo completo della dichiarazione di conformità UE è disponibile al seguente indirizzo Internet:  
<http://www.canon-europe.com/ce-documentation>  
Caratteristiche LAN wireless  
Banda/e di frequenza: 2412-2472 MHz  
Potenza massima a radiofrequenza: 15.98 dBm

**Latvian (LV)** Canon Inc. ar šo deklarē, ka šī iekārta atbilst Direktīvai 2014/53/ES.  
Pilns ES atbilstības deklarācijas teksts ir pieejams šādā interneta vietnē:  
<http://www.canon-europe.com/ce-documentation>  
Bezvadu LAN specifikācijas  
Frekvences josla(s): 2412-2472 MHz  
Maksimālā radiofrekvences jauda: 15.98 dBm

**Lithuanian (LT)** Šiuo dokumentu „Canon Inc“ patvirtina, kad ši įranga atitinka direktyvą 2014/53/ES.  
Visas ES atitikties deklaracijos tekstas prieinamas šiuo interneto adresu:  
<http://www.canon-europe.com/ce-documentation>  
Belaidžio LAN specifikacijos  
Dažnio diapazonas (-ai): 2412-2472 MHz  
Maksimali radijo ryšio dažnio galia: 15.98 dBm

**Dutch (NL)** Hierbij verklaar ik, Canon Inc., dat deze apparatuur conform is met Richtlijn 2014/53/EU.  
De volledige tekst van de EU-conformiteitsverklaring kan worden geraadpleegd op het volgende internetadres:  
<http://www.canon-europe.com/ce-documentation>  
Draadloos LAN specificaties  
Frequentieband(en): 2412-2472 MHz  
Maximaal radiofrequentievermogen: 15.98 dBm

**Maltese (MT)** B'dan, Canon, qed tiddikjara li dan it-tip ta' tagħmir huwa konformi mad-Direttiva 2014/53/UE.  
It-test kollu tad-dikjarazzjoni ta' konformità tal-UE huwa disponibbli f'dan is-sit fuq l-internet:  
<http://www.canon-europe.com/ce-documentation>  
Speċifikazzjonijiet tal-Wireless LAN  
Band(i) tal-Frekwenza: 2412-2472 MHz  
Qawwa ta' frekwenza tar-radju massima: 15.98 dBm

**Hungarian (HU)** A Canon Inc. igazolja, hogy ez a berendezés megfelel a 2014/53/EU irányelvnek.  
Az EU-megfelelőségi nyilatkozat teljes szövege elérhető a következő internetes címen:  
<http://www.canon-europe.com/ce-documentation>  
Vezeték nélküli LAN műszaki adatai  
Frekvenciasáv(ok): 2412-2472 MHz  
Maximális rádiófrekvenciás teljesítmény: 15.98 dBm

**Polish (PL)** Canon Inc. niniejszym oświadcza, że niniejsze urządzenie jest zgodne z dyrektywą 2014/53/UE.  
Pełny tekst deklaracji zgodności UE jest dostępny pod następującym adresem internetowym:  
<http://www.canon-europe.com/ce-documentation>  
Specyfikacja bezprzewodowej sieci LAN  
Pasma(-a) częstotliwości: 2412-2472 MHz  
Maksymalna moc na częstotliwościach radiowych: 15.98 dBm

**Portuguese (PT)** Por este meio, a Canon Inc. declara que o presente equipamento está em conformidade com a Diretiva 2014/53/UE.  
O texto integral da declaração de conformidade da UE está disponível no seguinte endereço de Internet:  
<http://www.canon-europe.com/ce-documentation>  
Especificações de LAN Sem Fios  
Banda(s) de frequências: 2412-2472 MHz  
Potência máxima de radiofrequência: 15.98 dBm

**Slovene (SL)** Canon Inc. potrjuje, da je ta oprema v skladu z Direktivo 2014/53/EU.  
Celotno besedilo izjave EU o skladnosti je na voljo na naslednjem spletnem naslovu:  
<http://www.canon-europe.com/ce-documentation>  
Specifikacije za brezžični LAN  
Frekvenčna območja: 2412-2472 MHz  
Največja radiofrekvenčna moč: 15.98 dBm

**Slovak (SK)** Spoločnosť Canon Inc. týmto vyhlasuje, že toto zariadenie je v súlade so smernicou 2014/53/EÚ.  
Úplné znenie EÚ vyhlásenia o zhode je k dispozícii na tejto internetovej adrese:  
<http://www.canon-europe.com/ce-documentation>  
Technické údaje bezdrôtovej LAN  
Pásmo (a) frekvencia: 2412-2472 MHz  
Maximálny výkon rádiovéj frekvencie: 15.98 dBm

**Finnish (FI)** Canon Inc. vakuuttaa täten, että tämä laite on direktiivin 2014/53/EU mukainen.  
EU-vaatimusten mukaisuusvakuutuksen täysimittainen teksti on saatavilla seuraavassa internetosoitteessa:  
<http://www.canon-europe.com/ce-documentation>  
Langattoman LAN:n tekniset ominaisuudet  
Taajuuskaista(t): 2412-2472 MHz  
Suurin radiotaajuusteho: 15.98 dBm

**Swedish (SV)** Härmed försäkrar Canon Inc. att denna utrustning överensstämmer med direktiv 2014/53/EU.  
Den fullständiga texten till EU-försäkran om överensstämmelse finns tillgänglig på följande webbadress:  
<http://www.canon-europe.com/ce-documentation>  
Specifikationer för trådlöst LAN  
Frekvensband: 2412-2472 MHz  
Maximal radiofrekvenseffekt: 15.98 dBm

**Romanian (RO)** Prin prezenta, Canon Inc. declară că acest echipament este în conformitate cu Directiva 2014/53/UE.  
Textul integral al declarației UE de conformitate este disponibil la următoarea adresă internet:  
<http://www.canon-europe.com/ce-documentation>  
Specificații wireless LAN  
Benzi de frecvență: 2412-2472 MHz  
Putere maximă a frecvenței radio: 15.98 dBm

**Bulgarian (BG)** С настоящото Canon Inc. декларира, че това съоръжение е в съответствие с Директива 2014/53/ЕС.  
Цялостният текст на ЕС декларацията за съответствие може да се намери на следния интернет адрес:  
<http://www.canon-europe.com/ce-documentation>  
Спецификация на безжичната LAN  
Честотна лента(и): 2412-2472 MHz  
Максимална радиочестотна мощност: 15.98 dBm

**Croatian (HR)** Canon Inc. ovime izjavljuje da je oprema u skladu s Direktivom 2014/53/EU.  
Cjeloviti tekst EU izjave o skladnosti dostupan je na sljedećoj internetskoj adresi:  
<http://www.canon-europe.com/ce-documentation>  
Specifikacije bežičnog LAN-a  
Frekvencijski pojas(ovi): 2412-2472 MHz  
Maksimalna snaga radijske frekvencije: 15.98 dBm

**Irish (GA)** Dearbhaíonn Canon Inc., leis seo, go bhfuil an trealamh seo i gcomhlíonadh leis an Treoir 2014/53/AE.  
Tá an téacs iomlán de Dhearbhú Comhréireachta AE ar fáil ag seoladh an láithreáin ghréasaín mar seo a leanas:  
<http://www.canon-europe.com/ce-documentation>  
Sonraíochtaí LAN Gan Sreang  
Banda(i) minicíochta: 2412-2472 MHz  
Uaschumhacht raidiamhínicíochta: 15.98 dBm

# Eranskina

**Norwegian (NO)** Herved erklærer Canon Inc. at dette utstyret er i overensstemmelse med direktiv 2014/53/EU.

Den fulle teksten til EUs samsvarserklæring er tilgjengelig på følgende Internett-adresse: <http://www.canon-europe.com/ce-documentation>  
Trådløs LAN-spesifikasjon  
Bølgelengde: 2412-2472 MHz  
Maks radiofrekvensstyrke: 15,98 dBm

**Icelandic (IS)** Hér með lýsir Canon Inc því yfir að þessi búnaður er í samræmi við tilskipun 2014/53/ESB.

Allur texti ESB-samræmisýrilingar er í boði á eftirfarandi veffangi: <http://www.canon-europe.com/ce-documentation>  
Tæknisýringar fyrir þráðlausu nettengingu  
Tíðnisvið: 2412-2472 MHz  
Hámarksstyrkur útvarpstíðniþylgja: 15,98 dBm

## Erantzukizunen ezezpena

### Erantzukizunen ezezpena

- Dokumentu honetako informazioa abisatu gabe alda daiteke.
- CANON INC. ENPRESAK EZ DU MATERIAL HONI BURUZKO INOLAKO BERMERIK EMATEN, EZ INPLIZITURIK EZTA ESPLIZITURIK ERE, BESTEAK BESTE BAINA HAUETARA SOILIK MUGATU GABE, NEGOZIAGARRITASUNARI, MERKATARITZAGARRITASUNARI, XEDE JAKIN BATERAKO EGOKITASUNARI EDO EZ-URRAKETARI BURUZKO BERMEAK. CANON INC. EZ DA INOLAKO ZUZENEKO, ISTRIPUZKO EDO ONDORIOZKO KALTEREN ERANTZULE IZANGO, EZTA MATERIALA ERABILTZEAGATIK IZANDAKO GALERENA EDO GASTUENA ERE.

### Markak

Mac Apple Inc. enpresaren marka da. Microsoft, Windows, Windows Vista, Windows Server, Internet Explorer, Excel eta PowerPoint Microsoft Corporation enpresaren marka erregistratuak edo markak dira Ameriketako Estatu Batuetan edo beste herrialde batzuetan.

Hemen agertzen diren beste produktu- edo enpresa-izenek bakoitzak bere jabearen markak ditu.

## Hirugarrenen softwarea

Canon produktu honek ("PRODUKTUA") hirugarrenen software-moduluak ditu. Software-modulu horiek erabiltzea eta banatzea, software-modulu horiek eguneratzea barne (guztia batera, "SOFTWAREA"), (1) - (9) lizentzia-baldintzen mende daude.

- (1) Tartean diren herrialdeen esportazioak kontrolatzeko edozein arau, murrizketa edo araudi beteko duzula onartzen duzu, baldin eta PRODUKTU hau, SOFTWAREA barne, edozein herrialdeetara bidaltzen, transferitzen edo esportatzen bada.
- (2) SOFTWAREAREN eskubide-jabeek dute SOFTWAREAREN inguruko edozein titulu, jabetza edo jabetza intelektualaren eskubide. Hemen berariaz adierazi ezean, SOFTWAREAREN eskubideak dituztenek ez dizute inolako lizentziarik edo eskubiderik, espliziturik edo inpliziturik, jakinarazten edo ematen, SOFTWAREAREN eskubideak dituzten jabetza intelektualari dagokionean.
- (3) PRODUKTUAREKIN erabiltzeko soilik erabili behar duzu SOFTWAREA.
- (4) Ez diozu SOFTWAREA hirugarrenei esleituko, salduko, banatuko edo transferituko, aldez aurretik SOFTWAREAREN eskubideak dituztenen idatzizko onespena izan gabe.

- (5) Aurrekoari kalterik egin gabe, SOFTWAREA egoera hauetan soilik transferi dezakezu: (a) PRODUKTUAREN eskubideak guztiak eta eskubide eta betebeharrak guztiak transferitzen zaion horri esleitzen dizkiozuean eta (b) transferitzen diozun horrek baldintza horiek guztiak betetzea onartzen duenean.
- (6) Ez duzu SOFTWAREAREN kodea deskonpilatu, alderantzizko ingeniariarik egin, desmihiztatu edo beste era batera kodea murriztu behar, gizakiak irakurtzeko modukoa eginez.
- (7) Ez duzu SOFTWAREA aldatuko, itzuliko, alokatuko, errentan emango edo mailegatu, ezta SOFTWAREAN oinarritutako lan deribatutako sortuko ere.
- (8) Ez duzu baimenik SOFTWAREA PRODUKTUTIK kentzeko edo haren kopiak egiteko.
- (9) Ez zaizu ematen SOFTWAREAREN gizakiak irakurtzeko modukoa den zatia (iturriko kodea) lizentziarik.

Aurreko (1)-(9) puntuei kalterik egin gabe, PRODUKTUAK hirugarrenen software-moduluak ditu, haien lizentzia-baldintzak barne, eta software-modulu horiek beste lizentzia-baldintza horien mende daude. Begiratu dagokion PRODUKTUAREN eskuliburuak Eranskinean azaldutako hirugarrenen software-moduluen beste lizentzia-baldintzak. Eskuliburua <http://canon.com/oip-manual> helbidean dago erabilgarri.

Produktua erabiliz, lizentzia-baldintza aplikagarri guztiak onartu dituzula usteko da. Lizentzia-baldintza horiekin ados ez bazau, jarri harremanetan zerbitzu-ordezkariekin.

# Memo

## Inicie a operação a partir do painel de operações

Máquina

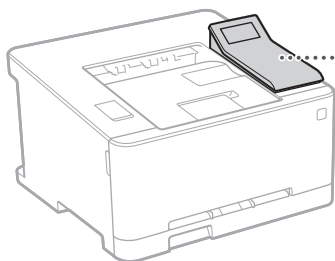

Painel de operações

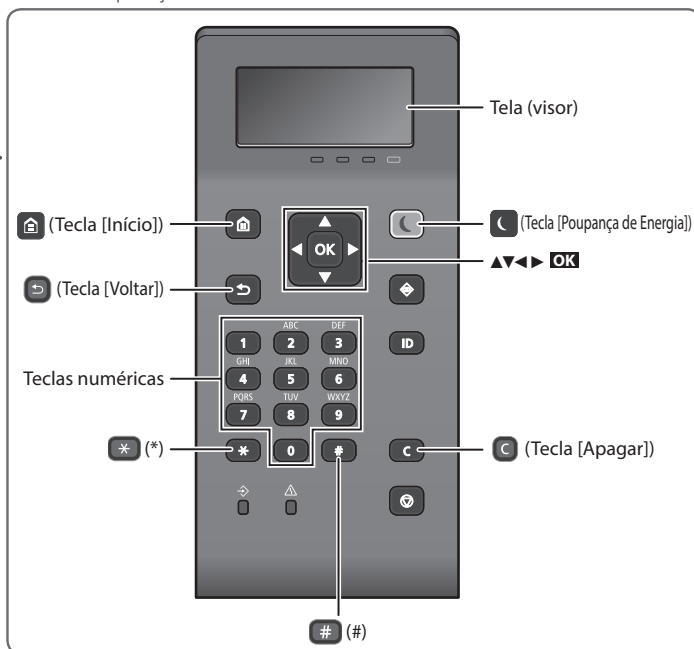

### Navegando no menu

#### Seleção de itens ou movimentação do cursor entre os itens do menu

Selecione um item com [▲] ou [▼].  
 Pressione **OK** ou [▶] para continuar na próxima hierarquia. Pressione [↶] ou [◀] para retornar à hierarquia anterior.

#### Confirmação de configuração

Pressione **OK**. Entretanto, quando <Aplicar> aparece na tela, selecione <Aplicar>, e depois pressione **OK**.

### Método de entrada de texto

#### Alterando o modo de entrada

Para alterar o modo de entrada, pressione [\*].

Modo de entrada	Texto disponível
<A>	Letras do alfabeto maiúsculas e símbolos
<a>	Letras do alfabeto minúsculas e símbolos
<12>	Números

	Modo de entrada: <A>	Modo de entrada: <a>	Modo de entrada: <12>
<b>1</b>	@ . - _ /		1
<b>2</b>	AAÁÄBCÇ	aaääbbcç	2
<b>3</b>	DEÉÉÉF	deéééf	3
<b>4</b>	GHll	ghíî	4
<b>5</b>	JKL	jkl	5
<b>6</b>	MNOÓÓÓÓ	mnoóôôô	6
<b>7</b>	PQRS	pqrs	7
<b>8</b>	TUÚV	tuúv	8
<b>9</b>	WXYZ	wxyz	9
<b>0</b>	(Não disponível)		0
<b>#</b>	(espaço) @ . / - _ ! ? & \$ % # ( ) [ ] { } < > * + = , ; : ' ^ ` \ ~		(Não disponível)

#### Inserindo texto, símbolos e números

Inscri com as teclas numéricas ou [#].

#### Movendo o cursor (Inserindo um espaço)

Pressione [◀] ou [▶], para mover o cursor. Para inserir um espaço, mova o cursor até o final do texto e pressione [▶].

#### Excluindo caracteres

Pressione [C]. Pressione e segure [C] para excluir todos os caracteres.





## Imprimindo

1. Abra o documento para imprimir e selecione a função de impressão do aplicativo.
2. Selecione o driver de impressora da máquina e selecione [Preferências] ou [Propriedades].
3. Especifique o tamanho do papel.
4. Especifique a fonte de papel e tipo de papel.
5. Especifique as configurações de impressão conforme necessário.
6. Selecione [OK].
7. Selecione [Imprimir] ou [OK].

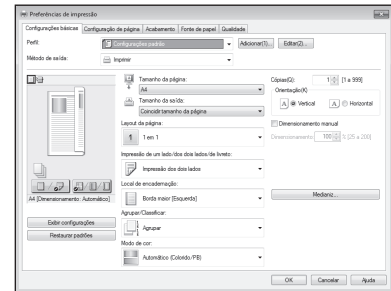

### Configurações úteis de impressão

- 2 lados\*
- N em 1
- Impressão de livreto\*



\* Esta função pode não estar disponível dependendo do modelo da máquina.

Para obter detalhes

➔ "Imprimindo" no Guia do usuário

# Carregando papel

Para obter detalhes

➔ "Carregando papel" no Guia do usuário

## Carregando na gaveta de papel

1 Retire a gaveta de papel.

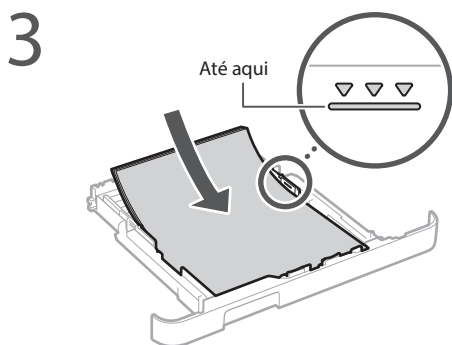
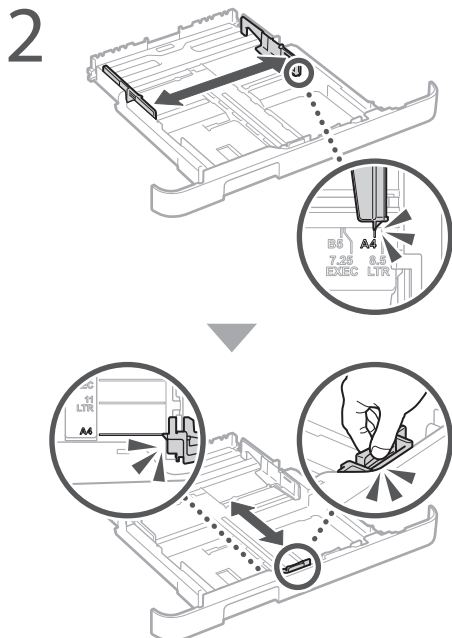

4 Insira a gaveta de papel na máquina.

Se você carregar um tamanho ou tipo de papel diferente do anterior, não se esqueça de alterar as configurações.

5 Pressione  e selecione <Configurações de Papel>.

6 Especifique o tamanho e tipo de papel de acordo com a tela.

## Carregando na abertura de alimentação manual

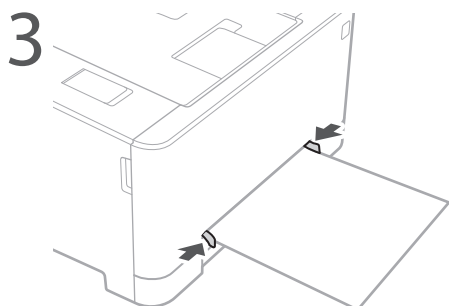
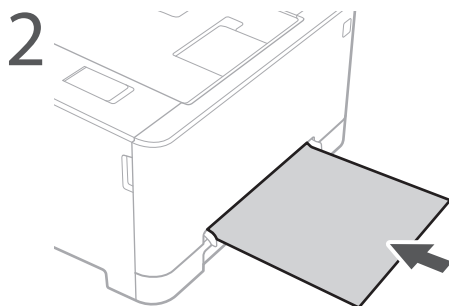
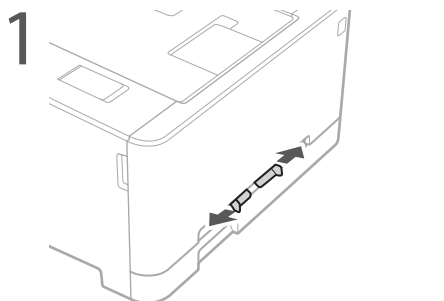

4 Especifique o tamanho e tipo de papel de acordo com a tela.

# Se ocorreu um problema

Para obter detalhes

➔ "Solução de problemas" no Guia do usuário

## A máquina parece não funcionar

Verifique o seguinte.

- A energia está ligada?
- A máquina está em modo de suspensão?

Se o monitor e  não estão acesos, pressione o interruptor de energia.

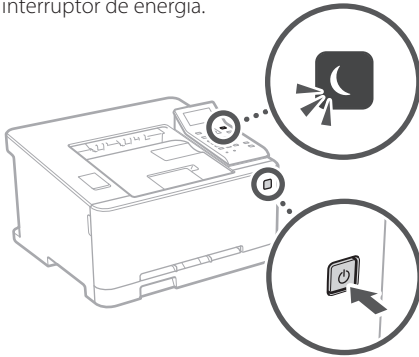

- O cabo de energia está conectado corretamente?

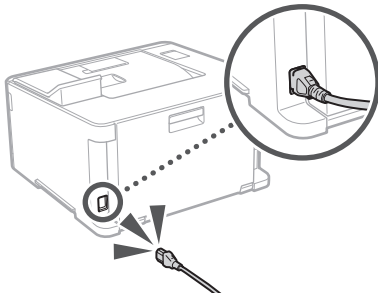

Se o problema persistir, consulte o Guia do usuário.

## Ocorreram obstruções de papel

Desobstrua o papel de acordo com as instruções na tela.

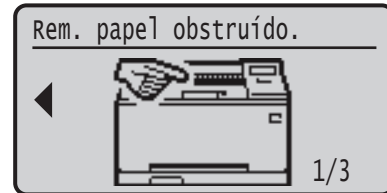

## Substituição do cartucho de toner

Recoloque o cartucho de toner de acordo com as instruções na tela.



### Número de modelo do cartucho de toner de substituição

- Canon Cartridge 045 Black (Preto)
- Canon Cartridge 045 Cyan (Ciano)
- Canon Cartridge 045 Magenta (Magenta)
- Canon Cartridge 045 Yellow (Amarelo)
- Canon Cartridge 045 H Black (Preto)
- Canon Cartridge 045 H Cyan (Ciano)
- Canon Cartridge 045 H Magenta (Magenta)
- Canon Cartridge 045 H Yellow (Amarelo)

# Apêndice

## Instruções de segurança importantes

Este manual descreve apenas avisos de atenção e cuidado para a instalação e fonte de alimentação. Certifique-se de ler "Instruções de segurança importantes" descritas também no Guia do usuário.

### ⚠️ ATENÇÃO

Indica um aviso relativo a operações que, se não forem efetuadas corretamente, podem provocar a morte ou ferimentos. Para utilizar a máquina com segurança, preste sempre atenção a estes avisos.

### ⚠️ CUIDADO

Indica um cuidado relativo a operações que, se não forem efetuadas corretamente, podem provocar ferimentos. Para utilizar a máquina com segurança, preste sempre atenção a estes cuidados.

## Instalação

### ⚠️ ATENÇÃO

**Não a instale em um local que possa resultar em incêndio ou choque elétrico**

- Um local em que as ranhuras de ventilação fiquem bloqueadas (muito próximas a paredes, camas, sofás, tapetes ou objetos similares)
- Um local úmido ou empoeirado
- Um local exposto diretamente à luz do sol ou ao exterior
- Um local sujeito a altas temperaturas
- Um local exposto a chamas vivas
- Próximo ao álcool, solventes de tinta ou outras substâncias inflamáveis

## Outras advertências

- Não conecte cabos não aprovados para esta máquina. Isso pode resultar em um incêndio ou choque elétrico.
- Não posicione colares e outros objetos de metal ou embalagens cheias de líquido sobre a máquina. Se substâncias estranhas entrarem em contato com a parte elétrica dentro da máquina, isso pode resultar em um incêndio ou choque elétrico.
- Se substâncias estranhas caírem dentro desta máquina, desconecte o plugue de alimentação da tomada de energia CA e entre em contato com seu agente local autorizado Canon.

### ⚠️ CUIDADO

**Não a instale nos seguintes locais**

A máquina pode tombar ou cair, resultando em ferimentos.

- Um local instável
- Um local exposto a vibrações

## Evite locais mal ventilados

Esta impressora gera uma pequena quantidade de ozônio e outras emissões durante o seu uso normal. Estas emissões não são nocivas à saúde, mas podem ser percebidas se a impressora for usada por períodos prolongados, imprimir muitos trabalhos em sequência ou for usada em salas mal ventiladas. Recomenda-se que a sala onde a impressora opera seja ventilada adequadamente para manter um ambiente de trabalho confortável. Evite também locais onde as pessoas possam ser expostas a emissões da impressora.

## Outros cuidados

- Ao carregar esta máquina, siga as instruções neste manual. Se carregada indevidamente, ela pode cair e causar ferimentos.
- Ao instalar esta máquina, tome cuidado para não prender as mãos entre a impressora e o chão ou as paredes. Isso pode causar lesões.

## Fonte de alimentação

### ⚠️ ATENÇÃO

- Use apenas uma fonte de alimentação que atenda aos requisitos de tensão especificados. A não observância destes requisitos pode levar a um incêndio ou a choques elétricos.

- Não utilize cabos de alimentação diferentes dos fornecidos, já que isso pode resultar em um incêndio ou choque elétrico.
- O cabo de alimentação fornecido foi projetado para uso com a máquina. Não conecte o cabo de alimentação a outros dispositivos.
- Não modifique, puxe, entorte a força ou execute nenhuma outra ação que possa danificar o cabo de alimentação. Não coloque objetos pesados sobre o cabo de alimentação. Danificar o cabo de alimentação pode resultar em um incêndio ou choque elétrico.
- Não conecte ou desconecte o plugue de alimentação com as mãos molhadas, já que isso pode resultar em um choque elétrico.
- Não utilize extensões ou régua de tomadas múltiplas com a máquina. Isso pode resultar em um incêndio ou choque elétrico.
- Não enrole o cabo de alimentação ou faça-lhe um nó, já que isso pode resultar em um incêndio ou choque elétrico.
- Insira completamente o plugue de alimentação na tomada de energia CA. A não observância desta ação pode levar a um incêndio ou a choques elétricos.
- Remova completamente o plugue de alimentação da tomada de energia CA durante uma tempestade. A não observância desta ação pode levar a um incêndio, choques elétricos ou danos à máquina.

### ⚠️ CUIDADO

Instale esta máquina perto da tomada elétrica e deixe espaço suficiente ao redor do plugue, de maneira que ele possa ser facilmente desconectado em caso de emergência.

## Manuseio

### Segurança do laser

Este produto é confirmado como produto a laser de classe 1 em IEC60825-1:2014 e EN60825-1:2014.

### CLASS 1 LASER PRODUCT

LASER KLASSE 1  
APPAREIL À LASER DE CLASSE 1  
APPARECCHIO LASER DI CLASSE 1  
PRODUCTO LASER DE CLASSE 1  
APARELHO A LASER DE CLASSE 1  
LUOKAN 1 LASER-TUOTE  
LASERPRODUKT KLASSE 1

O raio laser pode ser prejudicial ao corpo humano. Como a radiação emitida no interior do produto está completamente confinada dentro de caixas de proteção e coberturas externas, o raio laser não consegue escapar do interior do equipamento durante seu uso pelo usuário. Leia as seguintes observações e instruções de segurança.

- Nunca abra coberturas que não sejam as indicadas nos manuais relativos a este equipamento.
- Se o raio laser escapar e penetrar nos seus olhos, a exposição pode provocar danos oculares.

### ⚠️ CUIDADO

O uso de controles, ajustes ou a realização de procedimentos que não aqueles especificados neste manual podem resultar em exposição à radiação perigosa.

## Símbolos relacionados com a segurança

- | Botão de alimentação: Posição "Ligar"
- Botão de alimentação: Posição "Desligar"
- ⏸ Botão de alimentação: Posição "Em espera"
- ⏻ Botão de pressão ■ "Ligar" ■ "Desligar"
- ⚡ Terminal aterramento de proteção
- ⚠️ Tensão perigosa no interior. Não abra coberturas que não sejam as indicadas.
- ⚠️ CUIDADO: Superfície quente. Não tocar.
- 📦 Equipamento de Classe II
- ⚠️ Peças em movimento: Mantenha partes do corpo longe de peças em movimento

### [NOTA]

Alguns símbolos apresentados acima podem não estar afixados em função do produto.

v1511\_02\_pt-BR

## Etiqueta de segurança do laser

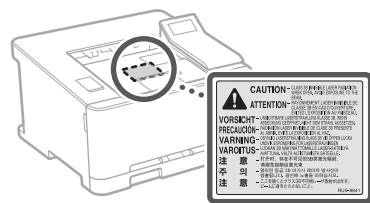

## Consumíveis

### ⚠️ ATENÇÃO

Para eliminar os cartuchos de toner usados, não os queime em chamas vivas. Além disso, não guarde os cartuchos de toner ou o papel num local exposto a chamas vivas. Isso pode levar à ignição do toner ou do papel e causar queimaduras ou um incêndio.

## Aviso

### Nome do produto

Os regulamentos de segurança exigem que o nome do produto seja registrado.

Em algumas regiões onde o produto é vendido, poderão ser registrados, em alternativa, o(s) seguinte(s) nome(s) entre parênteses ( ). LBP613Cdw / LBP611Cn (F169600)

### Requisitos de CEM da Diretiva da CE

Este equipamento cumpre os requisitos essenciais de CEM da Diretiva da CE. Declaramos que este produto está em conformidade com os requisitos de CEM da Diretiva da CE de entrada de alimentação nominal de 230 V, 50 Hz, embora a entrada nominal do produto seja de 220 a 240 V, 50/60Hz. É obrigatória a utilização de cabos blindados em conformidade com os requisitos técnicos de CEM da Diretiva da CE.

### Diretivas relativas a REEE e Baterias

Podem obter informações sobre as Diretivas relativas a REEE e Baterias no Guia do usuário (manual em HTML) mais recente, disponível no Web site da Canon (<http://canon.com/oip-manual>).

### Regulatory information for users in Jordan

LBP613Cdw includes approved Wireless LAN Module (Model name: AW-NM383). Contains Wireless LAN Module approved by TRC/SS/2014/38

### Regulatory information for users in UAE

LBP613Cdw includes approved Wireless LAN Module (Model name: AW-NM383).

### TRA

REGISTERED No: ER0126617/14

DEALER No: DA0060877/11

### Regulatory information for users in Russian

Подтверждение соответствия Минкомсвязи России: Декларация соответствия № Д-МДРД-4784 от 02.05.2017 года, действительна до 02.05.2023 года, зарегистрирована в Федеральном агентстве связи 17.05.2017 года

## RE Directive

(For Europe Only)

## RE Declaration of Conformity

**English (EN)** Hereby, Canon Inc. declares that this equipment is in compliance with Directive 2014/53/EU.

The full text of the EU declaration of conformity is available at the following internet address: <http://www.canon-europe.com/ce-documentation>  
Wireless LAN Specifications  
Frequency band(s): 2412-2472 MHz  
Maximum radio-frequency power: 15.98 dBm

**Czech (CS)** Tímto společnost Canon Inc. prohlašuje, že toto zařízení je v souladu se směrnicí 2014/53/EU.

Úplné znění EU prohlášení o shodě je k dispozici na této internetové adrese: <http://www.canon-europe.com/ce-documentation>  
Technické údaje bezdrátové LAN  
Pásmo(a) frekvence: 2412-2472 MHz  
Maximální výkon rádiové frekvence: 15.98 dBm

**Danish (DA)** Hermed erklærer Canon Inc., at dette udstyr er i overensstemmelse med direktiv 2014/53/EU.

EU-overensstemmelseserklæringen fulde tekst kan findes på følgende internetadresse: <http://www.canon-europe.com/ce-documentation>  
Trådløs LAN specifikationer  
Frekvensbånd: 2412-2472 MHz  
Maks. radio-frekvenseffekt: 15.98 dBm

**German (DE)** Hiermit erklärt Canon Inc, dass diese Anlage der Richtlinie 2014/53/EU entspricht.

Der vollständige Text der EU-Konformitätserklärung ist unter der folgenden Internetadresse verfügbar: <http://www.canon-europe.com/ce-documentation>  
WLAN-Spezifikationen  
Frequenzbereich(e): 2412-2472 MHz  
Maximale Funkfrequenzleistung: 15.98 dBm

**Estonian (ET)** Käesolevaga deklareerib Canon Inc., et käesolev seade vastab direktiivi 2014/53/EL nõuetele.

ELi vastavusdeklaratsiooni täielik tekst on kättesaadav järgmisel internetiaadressil: <http://www.canon-europe.com/ce-documentation>  
Juhtmevaba LAN-i spetsifikatsioonid  
Sagedusriba(d): 2412-2472 MHz  
Maksimaalne raadiosageduslik võimsus: 15.98 dBm

**Spanish (ES)** Por la presente, Canon Inc. declara que este equipo es conforme con la Directiva 2014/53/UE.

El texto completo de la declaración UE de conformidad está disponible en la dirección de Internet siguiente: <http://www.canon-europe.com/ce-documentation>  
Especificaciones LAN inalámbrica  
Banda(s) de frecuencia: 2412-2472 MHz  
Potencia máxima de radiofrecuencia: 15.98 dBm

**Greek (EL)** Με την παρούσα, η Canon Inc. δηλώνει ότι ο παρών εξοπλισμός συμμορφώνεται με την Οδηγία 2014/53/ΕΕ.

Το πλήρες κείμενο της δήλωσης συμμόρφωσης της ΕΕ διατίθεται στην ακόλουθη διεύθυνση στο διαδίκτυο: <http://www.canon-europe.com/ce-documentation>  
Προδιαγραφές ασύρματου LAN (WLAN)  
Ζώνες συχνότητας: 2412-2472 MHz  
Μέγιστη ισχύς ραδιοσυχνότητας: 15.98 dBm

**French (FR)** Le soussigné, Canon Inc., déclare que le présent équipement est conforme à la Directive 2014/53/UE.

Le texte complet de la déclaration UE de conformité est disponible à l'adresse internet suivante : <http://www.canon-europe.com/ce-documentation>  
Spécifications LAN sans fil  
Bande(s) de fréquence: 2412-2472 MHz  
Puissance maximale de radiofréquence: 15.98 dBm

**Italian (IT)** Con la presente, Canon Inc. dichiara che questa apparecchiatura è conforme alla direttiva 2014/53/UE.

Il testo completo della dichiarazione di conformità UE è disponibile al seguente indirizzo Internet: <http://www.canon-europe.com/ce-documentation>  
Caratteristiche LAN wireless  
Banda/e di frequenza: 2412-2472 MHz  
Potenza massima a radiofrequenza: 15.98 dBm

**Latvian (LV)** Canon Inc. ar šo deklarē, ka šī iekārta atbilst Direktīvai 2014/53/ES.

Pilns ES atbilstības deklarācijas teksts ir pieejams šādā interneta vietnē: <http://www.canon-europe.com/ce-documentation>  
Bezvadu LAN specifikācijas  
Frekvences josla(s): 2412-2472 MHz  
Maksimālā radiofrekvences jauda: 15.98 dBm

**Lithuanian (LT)** Šiuo dokumentu „Canon Inc.“ patvirtina, kad ši įranga atitinka direktyvą 2014/53/ES.

Visas ES atitikties deklaracijos tekstas prieinamas šiuo interneto adresu: <http://www.canon-europe.com/ce-documentation>  
Be laidžio LAN specifikacijos  
Dažnio diapazonas (-ai): 2412-2472 MHz  
Maksimali radijo ryšio dažnio galia: 15.98 dBm

**Dutch (NL)** Hierbij verklaar ik, Canon Inc., dat deze apparatuur conform is met Richtlijn 2014/53/UE.

De volledige tekst van de EU-conformiteitsverklaring kan worden geraadpleegd op het volgende internetadres: <http://www.canon-europe.com/ce-documentation>  
Draadloos LAN specificaties  
Frequentieband(en): 2412-2472 MHz  
Maximaal radiofrequentievermogen: 15.98 dBm

**Maltese (MT)** B'dan, Canon, qed tiddikjara li dan it-tip ta' tagħmir huwa konformi mad-Direttiva 2014/53/UE.

It-test kollu tad-dikjarazzjoni ta' konformità tal-UE huwa disponibbli f'dan is-sit fuq l-internet: <http://www.canon-europe.com/ce-documentation>  
Speċifikazzjonijiet tal-Wireless LAN  
Band(i) tal-Frekwenza: 2412-2472 MHz  
Qawwa ta' frekwenza tar-radju massima: 15.98 dBm

**Hungarian (HU)** A Canon Inc. igazolja, hogy ez a berendezés megfelel a 2014/53/EU irányelvnek.

Az EU-megfelelőségi nyilatkozat teljes szövege elérhető a következő internetes címen: <http://www.canon-europe.com/ce-documentation>  
Vezeték nélküli LAN műszaki adatai  
Frekvenciasáv(ok): 2412-2472 MHz  
Maximális rádiófrekvenciás teljesítmény: 15.98 dBm

**Polish (PL)** Canon Inc. niniejszym oświadcza, że niniejsze urządzenie jest zgodne z dyrektywą 2014/53/UE.

Pełny tekst deklaracji zgodności UE jest dostępny pod następującym adresem internetowym: <http://www.canon-europe.com/ce-documentation>  
Specyfikacja bezprzewodowej sieci LAN  
Pasmo(-a) częstotliwości: 2412-2472 MHz  
Maksymalna moc na częstotliwościach radiowych: 15.98 dBm

**Portuguese (PT)** Por este meio, a Canon Inc. declara que o presente equipamento está em conformidade com a Diretiva 2014/53/UE. O texto integral da declaração de conformidade da UE está disponível no seguinte endereço de Internet:

<http://www.canon-europe.com/ce-documentation>  
Especificações de LAN Sem Fios  
Banda(s) de frequências: 2412-2472 MHz  
Potência máxima de radiofrequência: 15.98 dBm

**Slovene (SL)** Canon Inc. potrjuje, da je ta oprema v skladu z Direktivo 2014/53/UE.

Celotno besedilo izjave EU o skladnosti je na voljo na naslednjem spletnem naslovu: <http://www.canon-europe.com/ce-documentation>  
Specifikacije za brezžični LAN  
Frekvenčna območja: 2412-2472 MHz  
Največja radiofrekvenčna moč: 15.98 dBm

**Slovak (SK)** Spoločnosť Canon Inc. týmto vyhlasuje, že toto zariadenie je v súlade so smernicou 2014/53/EU.

Úplné znenie EÚ vyhlásenia o zhode je k dispozícii na tejto internetovej adrese: <http://www.canon-europe.com/ce-documentation>  
Technické údaje bezdrôtového LAN  
Pásmo (a) frekvencia: 2412-2472 MHz  
Maximálny výkon rádiové frekvencie: 15.98 dBm

**Finnish (FI)** Canon Inc. vakuuttaa täten, että tämä laite on direktiivin 2014/53/EU mukainen. EU-vaatimusten mukaisuusvakuutuksen täysimittainen teksti on saatavilla seuraavassa internetosoitteessa:

<http://www.canon-europe.com/ce-documentation>  
Langattoman LAN:n tekniset ominaisuudet  
Taajuuskaista(t): 2412-2472 MHz  
Suurin radiotaajuusteho: 15.98 dBm

**Swedish (SV)** Härmed försäkras Canon Inc. att denna utrustning överensstämmer med direktiv 2014/53/UE.

Den fullständiga texten till EU-försäkran om överensstämmelse finns tillgänglig på följande webbadress: <http://www.canon-europe.com/ce-documentation>  
Specifikationer för trådlöst LAN  
Frekvensband: 2412-2472 MHz  
Maximal radiofrekvenseffekt: 15.98 dBm

**Romanian (RO)** Prin prezenta, Canon Inc. declară că acest echipament este în conformitate cu Directiva 2014/53/UE.

Textul integral al declarației UE de conformitate este disponibil la următoarea adresă internet: <http://www.canon-europe.com/ce-documentation>  
Specificații wireless LAN  
Benzi de frecvență: 2412-2472 MHz  
Putere maximă a frecvenței radio: 15.98 dBm

**Bulgarian (BG)** С настоящото Canon Inc. декларира, че това съоръжение е в съответствие с Директива 2014/53/ЕС.

Цялостният текст на ЕС декларацията за съответствие може да се намери на следния интернет адрес: <http://www.canon-europe.com/ce-documentation>  
Спецификация на безжичната LAN  
Честотна лента(и): 2412-2472 MHz  
Максимална радиочестотна мощност: 15.98 dBm

**Croatian (HR)** Canon Inc. ovime izjavljuje da je oprema u skladu s Direktivom 2014/53/UE.

Cjeloviti tekst EU izjave o skladnosti dostupan je na sljedećoj internetskoj adresi: <http://www.canon-europe.com/ce-documentation>  
Specifikacije bežičnog LAN-a  
Frekvencijski pojasi(evi): 2412-2472 MHz  
Maksimalna snaga radijske frekvencije: 15.98 dBm

# Apêndice

**Irish (GA)** Dearbhaíonn Canon Inc., leis seo, go bhfuil an trealamh seo i gcomhlíonadh leis an Treoir 2014/53/AE.

Tá an téacs iomlán de Dhearbhú Comhréireachta AE ar fáil ag seoladh an láithreáin ghréasáin mar seo a leanas:

<http://www.canon-europe.com/ce-documentation>  
Sonraíochtaí LAN Gan Sreang  
Banda(i) minicíochta: 2412-2472 MHz  
Uaschumhacht radaimhnicíochta: 15.98 dBm

**Norwegian (NO)** Herved erklærer Canon Inc. at dette utstyret er i overensstemmelse med direktiv 2014/53/EU.

Den fulle teksten til EUs samsvarserklæring er tilgjengelig på følgende Internett-adresse:

<http://www.canon-europe.com/ce-documentation>  
Trådløs LAN-spesifikasjoner  
Bølgelengde: 2412-2472 MHz  
Maks radiofrekvensstyrke: 15.98 dBm

**Icelandic (IS)** Hér með lýsir Canon Inc því yfir að þessi búnaður er í samræmi við tilskipun 2014/53/ESB.

Allur texti ESB-samræmisýrflýsingar er í boði á eftirfarandi veffangi:

<http://www.canon-europe.com/ce-documentation>  
Tæknilysingar fyrir þröðlausa nettengingu  
Tíðnisvið: 2412-2472 MHz  
Hámarksstyrkur útvarpstíðnibylgja: 15.98 dBm

## Limitação de responsabilidade

### Limitação de responsabilidade

- As informações contidas neste documento estão sujeitas a alterações sem aviso prévio.
- A CANON INC. NÃO DÁ QUAISQUER GARANTIAS, EXPRESSAS OU IMPLÍCITAS, RELATIVAMENTE A ESTE MATERIAL, EXCETO COMO AQUI ESPECIFICADO. INCLUINDO MAS NÃO SE LIMITANDO ÀS GARANTIAS DE COMERCIALIZAÇÃO, EXPLORAÇÃO, ADEQUAÇÃO A UM OBJETIVO ESPECÍFICO DE UTILIZAÇÃO OU NÃO CONTRAFAÇÃO. A CANON INC. NÃO SE RESPONSABILIZA POR QUAISQUER DANOS DIRETOS, ACIDENTAIS OU CONSEQUENCIAIS DE QUALQUER NATUREZA, NEM POR PERDAS OU DESPESAS RESULTANTES DA UTILIZAÇÃO DESTA MATERIAL.

### Marcas comerciais

Mac é uma marca comercial da Apple Inc. Microsoft, Windows, Windows Vista, Windows Server, Internet Explorer, Excel e PowerPoint são marcas registradas ou marcas comerciais da Microsoft Corporation nos Estados Unidos e/ou outros países.

Outros nomes de produtos e empresas aqui mencionados podem ser marcas comerciais dos respetivos proprietários.

## Software de terceiros

Este produto Canon (o "PRODUTO") inclui módulos de software de terceiros. A utilização e distribuição desses módulos de software, incluindo quaisquer atualizações dos módulos de software (coletivamente, o "SOFTWARE") estão sujeitas às condições de licenciamento (1) a (9) abaixo.

- (1) Aceita respeitar quaisquer leis, restrições ou regulamentos de controlo de exportação aplicáveis nos países envolvidos, caso este PRODUTO, incluindo o SOFTWARE, seja enviado, transferido ou exportado para qualquer país.

- (2) Os detentores dos direitos do SOFTWARE retêm, em todos os aspetos, o título, a propriedade e os direitos de propriedade intelectual sobre e para o SOFTWARE. Salvo indicação expressa em contrário neste documento, nenhuma licença ou direito, expresso ou implícito, lhe será concedido pelos detentores dos direitos do SOFTWARE, relativamente a qualquer propriedade intelectual dos detentores dos direitos do SOFTWARE.
- (3) Pode utilizar o SOFTWARE apenas com o PRODUTO.
- (4) Não pode atribuir, sublicenciar, comercializar, distribuir nem transferir o SOFTWARE a terceiros, sem o consentimento prévio, por escrito, dos detentores dos direitos do SOFTWARE.
- (5) Não obstante o que foi referido anteriormente, pode transferir o SOFTWARE apenas quando (a) atribuir todos os seus direitos ao PRODUTO e todos os direitos e obrigações estipulados nas condições de licenciamento ao beneficiário e (b) esse beneficiário concorde em ficar vinculado a todas estas condições.
- (6) Não é permitida a engenharia inversa, descompilação, desmontagem nem redução do código do SOFTWARE a uma forma legível para o ser humano.
- (7) Não pode modificar, adaptar, traduzir, alugar, alocar nem emprestar o SOFTWARE ou criar trabalhos derivativos baseados no SOFTWARE.
- (8) Não tem o direito de remover nem fazer cópias separadas do SOFTWARE a partir do PRODUTO.
- (9) A parte legível para o ser humano (o código fonte) do SOFTWARE não está sob sua licença.

Não obstante o estabelecido entre os pontos (1) e (9) supra, o PRODUTO inclui módulos de software de terceiros que acompanham as outras condições de licenciamento e esses módulos de software estão sujeitos às outras condições de licenciamento.

Consulte as outras condições de licenciamento dos módulos de software de terceiros descritos no Anexo do Manual, relativos ao PRODUTO correspondente. Este Manual está disponível em <http://canon.com/oip-manual>.

Ao utilizar o PRODUTO, considera-se que concordou com todas as condições de licenciamento aplicáveis. Se não concordar com as condições de licenciamento, contacte o representante de assistência.

# Notas

## Έναρξη λειτουργίας από τον πίνακα λειτουργίας

Μηχάνημα

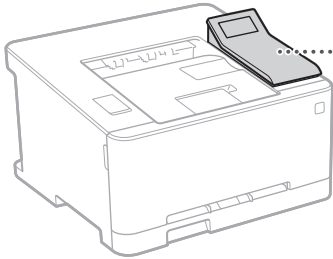

Πίνακας λειτουργίας

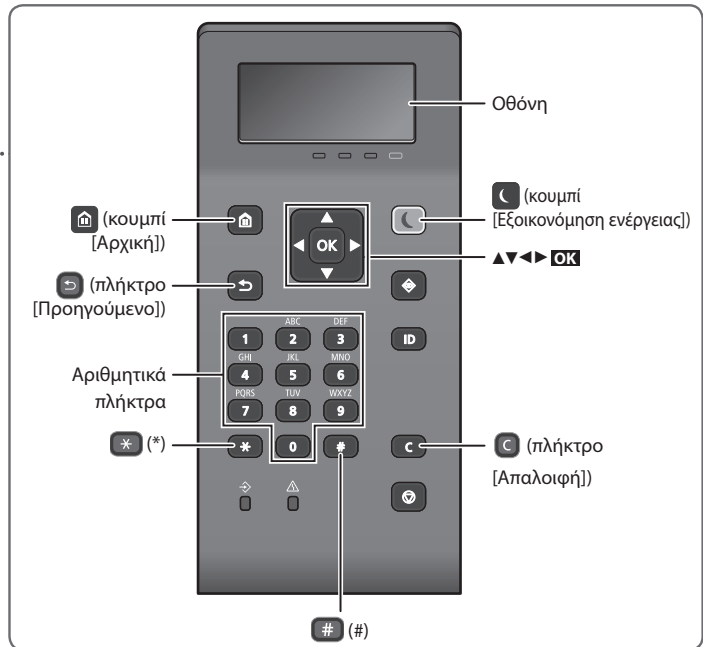

### Πλοήγηση στο μενού

#### Επιλογή στοιχείων ή μετακίνηση του δρομέα μεταξύ των στοιχείων μενού

Επιλέξτε ένα στοιχείο με το [▲] ή το [▼].  
 Πατήστε το **OK** ή το [▶] για να μεταβείτε στην επόμενη οθόνη. Πατήστε το [◀] ή το [◂] για επιστροφή στην προηγούμενη οθόνη.

#### Επιβεβαίωση ρύθμισης

Πατήστε το **OK**. Ωστόσο, αν εμφανιστεί η επιλογή <Εφαρμογή> στην οθόνη, επιλέξτε <Εφαρμογή> και μετά πατήστε το **OK**.

### Μέθοδος εισόδου κειμένου

#### Αλλαγή της λειτουργίας εισόδου

Για να αλλάξετε τη λειτουργία εισόδου, πατήστε το



Λειτουργία εισόδου	Διαθέσιμο κείμενο
<A>	Κεφαλαία γράμματα και σύμβολα
<a>	Πεζά γράμματα και σύμβολα
<12>	Αριθμοί

#### Εισαγωγή κειμένου, συμβόλων και αριθμών

Χρησιμοποιήστε τα αριθμητικά πλήκτρα ή το #.

#### Μετακίνηση του δρομέα (εισαγωγή διαστήματος)

Πατήστε το [◀] ή το [▶] για να μετακινήσετε τον δρομέα. Για να εισαγάγετε ένα κενό διάστημα, μετακινήστε τον δρομέα στο τέλος του κειμένου και μετά πατήστε το [▶].

#### Διαγραφή χαρακτήρων

Πατήστε το **C**. Αν πατήσετε και κρατήσετε πατημένο το **C**, διαγράφονται όλοι οι χαρακτήρες.

	Λειτουργία εισόδου: <A>	Λειτουργία εισόδου: <a>	Λειτουργία εισόδου: <12>
<b>1</b>	@ . - _ /		1
<b>2</b>	ABC	abc	2
<b>3</b>	DEF	def	3
<b>4</b>	GHI	ghi	4
<b>5</b>	JKL	jkl	5
<b>6</b>	MNO	mno	6
<b>7</b>	PQRS	pqrs	7
<b>8</b>	TUV	tuv	8
<b>9</b>	WXYZ	wxyz	9
<b>0</b>	(Μη διαθέσιμο)		0
<b>#</b>	(κενό διάστημα) @ . / - _ ! ? & \$ % # ( ) [ ] { } < > * + = , ; : ' ^ ' \ ` ~		(Μη διαθέσιμο)





## Εκτύπωση

1. Ανοίξετε το έγγραφο προς εκτύπωση και επιλέξτε τη λειτουργία εκτύπωσης στην εφαρμογή.
2. Επιλέξτε το κατάλληλο πρόγραμμα οδήγησης εκτυπωτή για το μηχάνημα και έπειτα επιλέξτε [Προτιμήσεις] ή [Ιδιότητες].
3. Καθορίστε το μέγεθος χαρτιού.
4. Καθορίστε την πηγή χαρτιού και τον τύπο χαρτιού.
5. Καθορίστε τις ρυθμίσεις εκτύπωσης, όπως απαιτείται.
6. Επιλέξτε [OK].
7. Επιλέξτε [Εκτύπωση] ή [OK].

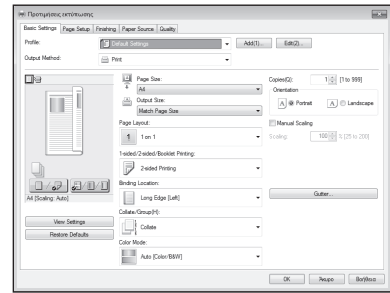

### Χρήσιμες ρυθμίσεις εκτύπωσης

- 2 όψων\*
- N σε 1
- Εκτύπωση φυλλαδίων\*



\* Αυτή η λειτουργία μπορεί να μην είναι διαθέσιμη ανάλογα με το μοντέλο του μηχανήματος.

Για λεπτομέρειες

➔ «Εκτύπωση» στον Οδηγό χρήστη

# Τοποθέτηση χαρτιού

Για λεπτομέρειες

➔ «Τοποθέτηση χαρτιού» στον Οδηγό χρήστη

## Τοποθέτηση στο συρτάρι χαρτιού

1 Τραβήξτε προς τα έξω το συρτάρι χαρτιού.

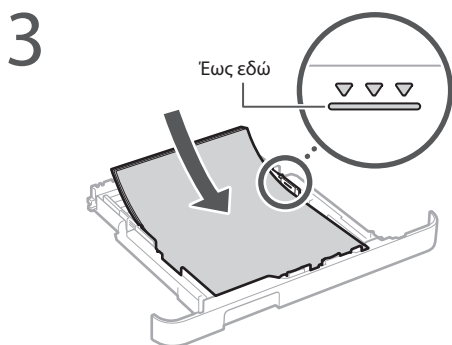
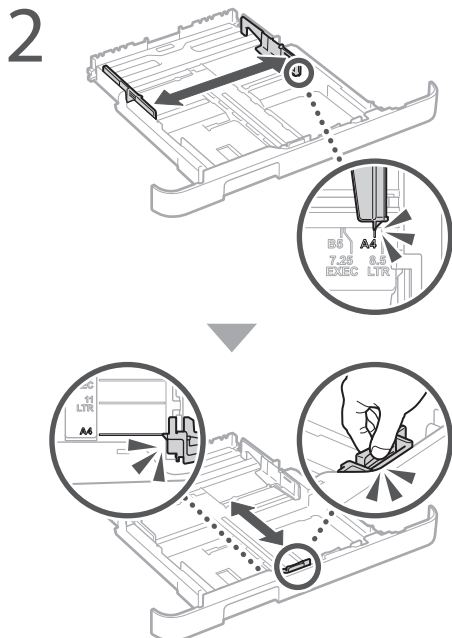

4 Εισαγάγετε το συρτάρι χαρτιού στο μηχάνημα.

Αν τοποθετήσετε διαφορετικό μέγεθος ή τύπο χαρτιού από το προηγούμενο, φροντίστε να αλλάξετε τις ρυθμίσεις.

5 Πατήστε  και επιλέξτε <Ρυθμίσεις Χαρτιού>.

6 Καθορίστε το μέγεθος και τον τύπο χαρτιού σύμφωνα με τις οδηγίες στην οθόνη.

## Τοποθέτηση στην υποδοχή χειροκίνητης τροφοδοσίας

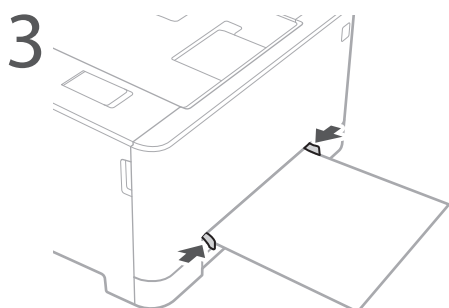
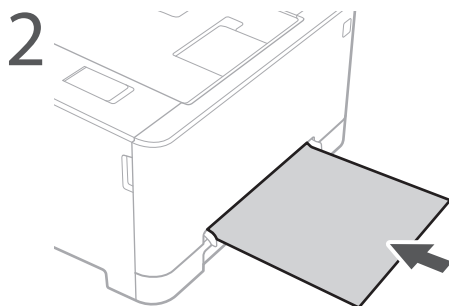
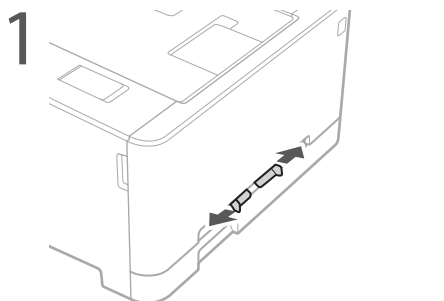

4 Καθορίστε το μέγεθος και τον τύπο χαρτιού σύμφωνα με τις οδηγίες στην οθόνη.

# Αν παρουσιαστεί πρόβλημα

Για λεπτομέρειες

➔ «Αντιμετώπιση προβλημάτων» στον Οδηγό χρήστη

## Το μηχάνημα δεν φαίνεται να λειτουργεί

Ελέγξτε τα ακόλουθα.

- Είναι ενεργοποιημένη η τροφοδοσία ρεύματος;
- Μήπως το μηχάνημα είναι σε κατάσταση αναστολής λειτουργίας;

Αν και η οθόνη και το  δεν είναι αναμμένα, πατήστε τον διακόπτη λειτουργίας.

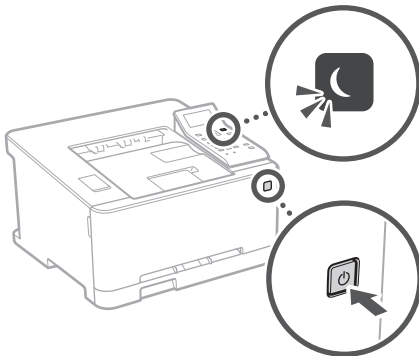

- Είναι σωστά συνδεδεμένο το καλώδιο ρεύματος;

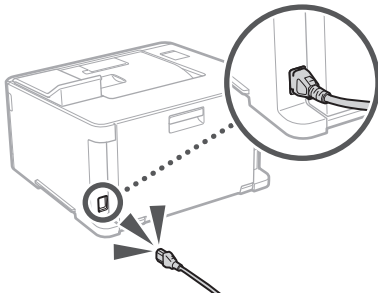

Αν το πρόβλημα παραμένει, ανατρέξτε στον Οδηγό χρήστη.

## Παρουσιάστηκαν εμπλοκές χαρτιού

Αφαιρέστε την εμπλοκή χαρτιού ακολουθώντας τις οδηγίες που εμφανίζονται στην οθόνη.

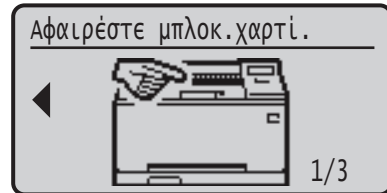

## Αντικατάσταση της κασέτας γραφίτη

Αντικαταστήστε την κασέτα γραφίτη ακολουθώντας τις οδηγίες που εμφανίζονται στην οθόνη.



### Αριθμός μοντέλου της ανταλλακτικής κασέτας γραφίτη

- Canon Cartridge 045 Black (μαύρο)
- Canon Cartridge 045 Cyan (κυανό)
- Canon Cartridge 045 Magenta (ματζέντα)
- Canon Cartridge 045 Yellow (κίτρινο)
- Canon Cartridge 045 H Black (μαύρο)
- Canon Cartridge 045 H Cyan (κυανό)
- Canon Cartridge 045 H Magenta (ματζέντα)
- Canon Cartridge 045 H Yellow (κίτρινο)

# Παράρτημα

## Σημαντικές οδηγίες ασφάλειας

Το παρόν εγχειρίδιο περιγράφει μόνο προειδοποιήσεις και προφυλάξεις για την εγκατάσταση και την τροφοδοσία ρεύματος. Φροντίστε να διαβάσετε επίσης τις «Σημαντικές οδηγίες ασφάλειας» που περιγράφονται στον Οδηγό χρήστη.

### ▲ ΠΡΟΕΙΔΟΠΟΙΗΣΗ

Υποδηλώνει προειδοποίηση για λειτουργίες που μπορεί να οδηγήσουν σε θάνατο ή τραυματισμό ατόμων, εάν δεν εκτελεστούν σωστά. Για να χρησιμοποιήσετε τη συσκευή με ασφάλεια, να δίνετε πάντα προσοχή σε αυτές τις προειδοποιήσεις.

### ▲ ΠΡΟΣΟΧΗ

Υποδηλώνει προφύλαξη για λειτουργίες που μπορεί να οδηγήσουν σε θάνατο ή τραυματισμό ατόμων, εάν δεν εκτελεστούν σωστά. Για να χρησιμοποιήσετε τη συσκευή με ασφάλεια, να δίνετε πάντα προσοχή σε αυτές τις προφυλάξεις.

### Εγκατάσταση

#### ▲ ΠΡΟΕΙΔΟΠΟΙΗΣΗ

Μην εγκαταστήσετε τη συσκευή σε μέρος όπου υπάρχει κίνδυνος φωτιάς ή ηλεκτροπληξίας

- Σε μέρος όπου οι οπές εξαερισμού είναι μπλοκαρισμένες (υπερβολικά κοντά σε τοίχους, κρεβάτια, καναπέδες, χαλιά ή παρόμοια αντικείμενα)
- Σε μέρος με υγρασία ή σκηνή
- Σε μέρος που είναι εκτεθειμένο στο άμεσο φως του ήλιου ή σε εξωτερικό χώρο
- Σε μέρος που εκτίθεται σε υψηλές θερμοκρασίες
- Σε μέρος που είναι εκτεθειμένο σε γυμνές φλόγες
- Κοντά σε οινόπνευμα, διαλυτικά μπιγαδιά ή άλλες εύφλεκτες ουσίες

### Άλλες προειδοποιήσεις

- Μην συνδέετε μη εγκεκριμένα καλώδια σε αυτήν τη συσκευή. Εάν κάνετε κάτι τέτοιο, μπορεί να προκληθεί πυρκαγιά ή ηλεκτροπληξία.
- Μην τοποθετείτε περιδέραια και άλλα μεταλλικά αντικείμενα ή δοχεία με υγρά πάνω στη συσκευή. Εάν τα ηλεκτρικά μέρη στο εσωτερικό της συσκευής έρθουν σε επαφή με ξένες ουσίες, μπορεί να προκληθεί πυρκαγιά ή ηλεκτροπληξία.
- Εάν πέσει κάποια ξένη ουσία μέσα στη συσκευή, αποσυνδέστε το φως του καλωδίου ρεύματος από την πρίζα εναλλασσόμενου ρεύματος και επικοινωνήστε με τον τοπικό εξουσιοδοτημένο αντιπρόσωπο της Canon.

### ▲ ΠΡΟΣΟΧΗ

Μην εγκαταστήσετε τη συσκευή στα ακόλουθα μέρη

- Η συσκευή ενδέχεται να πέσει, προκαλώντας τραυματισμό.
- Ασταθές σημείο
- Μέρος που είναι εκτεθειμένο σε κραδασμούς

### Αποφύγετε χώρους με κακό αερισμό

Αυτή η συσκευή παράγει όζον και άλλα προϊόντα εκπομπής, σε μικρή ποσότητα, στη διάρκεια της κανονικής λειτουργίας της. Αυτές οι εκπομπές δεν είναι επιβλαβείς για την υγεία. Ωστόσο, η παρουσία τους ίσως γίνει πιο αισθητή έπειτα από παρατεταμένη χρήση ή εργασίες μεγάλης παραγωγής, σε δωμάτια με κακό εξαερισμό. Συνιστάται να πραγματοποιείται αωστός εξαερισμός του διαστήματος όπου λειτουργεί η συσκευή, για τη διατήρηση ενός άνετου εργασιακού περιβάλλοντος. Επίσης αποφύγετε μέρη όπου τα άτομα θα εκτίθενται στις εκπομπές της συσκευής.

### Άλλες προφυλάξεις

- Κατά τη μεταφορά της συσκευής, ακολουθήστε τις οδηγίες στο παρόν εγχειρίδιο. Εάν η συσκευή μεταφερθεί με λάθος τρόπο, ενδέχεται να πέσει, προκαλώντας τραυματισμό.
- Κατά την εγκατάσταση της συσκευής, προσέξτε να μη μαγκώσετε τα χέρια σας ανάμεσα στη συσκευή και το δάπεδο ή τον τοίχο. Αν συμβεί κάτι τέτοιο, μπορεί να προκληθεί τραυματισμός.

### Τροφοδοσία Ρεύματος

#### ▲ ΠΡΟΕΙΔΟΠΟΙΗΣΗ

• Να χρησιμοποιείτε πάντα τροφοδοτικό που να πληροί τις καθορισμένες απαιτήσεις τάσης. Σε αντίθετη περίπτωση, μπορεί να προκληθεί πυρκαγιά ή ηλεκτροπληξία.

- Μην χρησιμοποιείτε καλώδια ρεύματος πέραν του καλωδίου ρεύματος που παρέχεται, καθώς μπορεί να προκληθεί πυρκαγιά ή ηλεκτροπληξία.
- Το παρεχόμενο καλώδιο ρεύματος προορίζεται για χρήση με αυτήν τη συσκευή. Μην συνδέετε το καλώδιο ρεύματος σε άλλες συσκευές.
- Μην τροποποιήσετε, τραβήξετε, λυγίσετε με δύναμη ή εκτελέσετε οποιαδήποτε άλλη ενέργεια που μπορεί να προκαλέσει βλάβη στο καλώδιο ρεύματος. Μην τοποθετείτε βαριά αντικείμενα πάνω στο καλώδιο ρεύματος. Εάν το καλώδιο ρεύματος υποστεί ζημιά, ενδέχεται να προκληθεί πυρκαγιά ή ηλεκτροπληξία.
- Μην συνδέετε ή αποσυνδέετε το φως του καλωδίου ρεύματος με υγρά χέρια, καθώς μπορεί να προκληθεί ηλεκτροπληξία.
- Μην χρησιμοποιείτε καλώδια επέκτασης ή πολύπριζα με τη συσκευή. Εάν κάνετε κάτι τέτοιο, μπορεί να προκληθεί πυρκαγιά ή ηλεκτροπληξία.
- Μην τυλίγετε ή δένετε το καλώδιο ρεύματος σε κόμπο, καθώς μπορεί να προκληθεί πυρκαγιά ή ηλεκτροπληξία.
- Εισαγάγετε πλήρως το φως του καλωδίου ρεύματος μέσα στην πρίζα εναλλασσόμενου ρεύματος. Σε αντίθετη περίπτωση, μπορεί να προκληθεί πυρκαγιά ή ηλεκτροπληξία.
- Αφαιρέστε πλήρως το φως του καλωδίου ρεύματος από την πρίζα εναλλασσόμενου ρεύματος κατά τη διάρκεια καταγιάδας. Σε αντίθετη περίπτωση, μπορεί να προκληθεί πυρκαγιά, ηλεκτροπληξία ή βλάβη στη συσκευή.

### ▲ ΠΡΟΣΟΧΗ

Εγκαταστήστε αυτό το μηχάνημα κοντά στην πρίζα και αφηστε επαρκή χώρο γύρω από το φως, έτσι ώστε να μπορείτε να το αποσυνδέσετε εύκολα σε περίπτωση έκτακτης ανάγκης.

### Χειρισμός

#### Ασφάλεια ακτινοβολίας λέιζερ

Αυτό το προϊόν έχει πιστοποιηθεί στην Κατηγορία προϊόντων λέιζερ 1 σύμφωνα με τα πρότυπα IEC60825-1:2014 και EN60825-1:2014.

#### CLASS 1 LASER PRODUCT

LASER KLASSE 1  
APPAREIL À LASER DE CLASSE 1  
APPARECCHIO LASER DI CLASSE 1  
PRODUCTO LASER DE CLASSE 1  
APARELHO A LASER DE CLASSE 1  
LUOKAN 1 LASER-TUOTE  
LASERPRODUKT KLASSE 1

Η ακτίνα λέιζερ μπορεί να είναι επιβλαβής για το ανθρώπινο σώμα. Εφόσον η ακτινοβολία που εκλύεται στο εσωτερικό του προϊόντος περιορίζεται εντός των προστατευτικών περιβλημάτων και των εξωτερικών καλυμμάτων, η ακτινοβολία λέιζερ δεν μπορεί να εξέλθει από τη συσκευή κατά τη διάρκεια της λειτουργίας. Για την ασφάλειά σας, διαβάστε τις ακόλουθες παραγράφους και ακολουθήστε τις οδηγίες.

- Ποτέ μην ανοίγετε καλύμματα άλλα από αυτά που προβλέπονται στα εγχειρίδια για αυτή τη συσκευή.
- Εάν η ακτίνα λέιζερ διαφύγει και έρθει σε επαφή με τα μάτια σας, η έκθεση αυτή ενδέχεται να προκαλέσει βλάβη στα μάτια σας.

### ▲ ΠΡΟΣΟΧΗ

Η χρήση χειριστηρίων και ρυθμίσεων η η εκτέλεση ενεργειών διαφορετικών από αυτές που περιγράφονται στο παρόν εγχειρίδιο, ενδέχεται να οδηγήσει σε έκθεση σε επικίνδυνα ακτινοβολία.

### Σύμβολα σχετικά με την ασφάλεια

- ⓘ Διακόπτης λειτουργίας: Θέση «Ενεργοποίηση»
- Ⓞ Διακόπτης λειτουργίας: Θέση «Απενεργοποίηση»
- Ⓜ Διακόπτης λειτουργίας: Θέση «Αναμονή»
- Ⓛ Διακόπτης εναλλαγής: ■ «Ενεργοποίηση» ■ «Απενεργοποίηση»
- Ⓜ Ακροδέκτης προστατευτικής γείωσης
- ⚠ Επικίνδυνη τάση στο εσωτερικό. Μην ανοίγετε καλύμματα άλλα από αυτά που προβλέπονται.
- ⚠ ΠΡΟΣΟΧΗ: Καυτή επιφάνεια. Μην αγγίζετε.
- Ⓛ Εξοπλισμός Κατηγορίας II
- ⚠ Κινούμενα μέρη: Διατηρείτε τα μέρη του σώματος μακριά από τα κινούμενα μέρη

### [ΣΗΜΕΙΩΣΗ]

Ορισμένα από τα σύμβολα που παρουσιάζονται παραπάνω ενδέχεται να μην είναι επικολημένα ανάλογα με το προϊόν.

## Πινακίδα ασφάλειας ακτινοβολίας λέιζερ

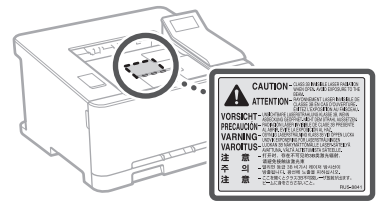

## Αναλώσιμα

### ▲ ΠΡΟΕΙΔΟΠΟΙΗΣΗ

Μην απορρίπτετε τις χρησιμοποιημένες κασέτες γραφίτη σε γυμνές φλόγες. Επίσης, μην αποθηκεύετε κασέτες γραφίτη ή χαρτί σε μέρος που είναι εκτεθειμένο σε γυμνές φλόγες. Αυτό μπορεί να προκαλέσει ανάφλεξη του γραφίτη ή του χαρτιού και να οδηγήσει σε πυρκαγιά ή εγκαύματα.

## Σημείωση

### Όνομα προϊόντος

Οι κανονισμοί ασφάλειας απαιτούν την καταχώρηση του ονόματος του προϊόντος. Σε ορισμένες περιοχές πώλησης αυτού του προϊόντος, ενδέχεται να έχουν καταχωρηθεί τα παρακάτω ονόματα που εμφανίζονται μέσα σε παρένθεση. LBP613Cdw / LBP611Cn (F169600)

### Απαιτήσεις ηλεκτρομαγνητικής συμβατότητας (EMC) της Οδηγίας Ε.Κ.

Αυτός ο εξοπλισμός συμμορφώνεται με τις βασικές απαιτήσεις περί ηλεκτρομαγνητικής συμβατότητας της Οδηγίας Ε.Κ. Δηλώνουμε ότι αυτό το προϊόν καλύπτει τις απαιτήσεις ηλεκτρομαγνητικής συμβατότητας (EMC) της Οδηγίας Ε.Κ., όταν η ονομαστική τάση του ηλεκτρικού ρεύματος είναι 230V, 50 Hz, αν και η ονομαστική τάση λειτουργίας του προϊόντος είναι 220 έως 240 V, 50/60 Hz. Απαιτείται η χρήση θωρακισμένου καλωδίου προκειμένου αυτή η συσκευή να καλύπτει τις τεχνικές απαιτήσεις περί ηλεκτρομαγνητικής συμβατότητας (EMC) της Οδηγίας Ε.Κ.

### Οδηγίες για τα Απόβλητα Ηλεκτρικού και Ηλεκτρονικού Εξοπλισμού (ΑΗΗΕ) και για τις Ηλεκτρικές Στήλες

Μπορείτε να βρείτε πληροφορίες σχετικά με τις Οδηγίες για τα Απόβλητα Ηλεκτρικού και Ηλεκτρονικού Εξοπλισμού (ΑΗΗΕ) και για τις Ηλεκτρικές Στήλες στον τελευταίο Οδηγό χρήστη (εγχειρίδιο HTML) από την ιστοσελίδα της Canon (<http://canon.com/oip-manual>).

### Regulatory information for users in Jordan

LBP613Cdw includes approved Wireless LAN Module (Model name: AW-NM383). Contains Wireless LAN Module approved by TRC/SS/2014/38

### Regulatory information for users in UAE

LBP613Cdw includes approved Wireless LAN Module (Model name: AW-NM383).

### TRA

REGISTERED No: ER0126617/14

DEALER No: DA0060877/11

### Regulatory information for users in Russian

Подтверждение соответствия Минкомсвязи России: Декларация соответствия № Д-МДРД-4784 от 02.05.2017 года, действительна до 02.05.2023 года, зарегистрирована в Федеральном агентстве связи 17.05.2017 года

## RE Directive

(For Europe Only)

### RE Declaration of Conformity

**English (EN)** Hereby, Canon Inc. declares that this equipment is in compliance with Directive 2014/53/EU.

The full text of the EU declaration of conformity is available at the following internet address: <http://www.canon-europe.com/ce-documentation>  
Wireless LAN Specifications  
Frequency band(s): 2412-2472 MHz  
Maximum radio-frequency power: 15.98 dBm

**Czech (CS)** Tímto společnost Canon Inc. prohlašuje, že toto zařízení je v souladu se směrnicí 2014/53/EU.  
Úplné znění EU prohlášení o shodě je k dispozici na této internetové adrese: <http://www.canon-europe.com/ce-documentation>  
Technické údaje bezdrátové LAN  
Pásmo(a) frekvence: 2412-2472 MHz  
Maximální výkon rádiové frekvence: 15.98 dBm

**Danish (DA)** Hermed erklærer Canon Inc., at dette udstyr er i overensstemmelse med direktiv 2014/53/EU.  
EU-overensstemmelseserklæringen fulde tekst kan findes på følgende internetadresse: <http://www.canon-europe.com/ce-documentation>  
Trådløs LAN specifikationer  
Frekvensbånd: 2412-2472 MHz  
Maks. radio-frekvenseffekt: 15.98 dBm

**German (DE)** Hiermit erklärt Canon Inc., dass diese Anlage der Richtlinie 2014/53/EU entspricht.  
Der vollständige Text der EU-Konformitätserklärung ist unter der folgenden Internetadresse verfügbar: <http://www.canon-europe.com/ce-documentation>  
WLAN-Spezifikationen  
Frequenzbereich(e): 2412-2472 MHz  
Maximale Funkfrequenzleistung: 15.98 dBm

**Estonian (ET)** Käesolevaga deklareerib Canon Inc., et käesolev seade vastab direktiivi 2014/53/EU nõuetele.  
Eli vastavusdeklaratsiooni täielik tekst on kättesaadav järgmisel internetiaadressil: <http://www.canon-europe.com/ce-documentation>  
Juhtmevaba LAN-i spetsifikatsioonid  
Sagedusriba(d): 2412-2472 MHz  
Maksimaalne raadiosageduslik võimsus: 15.98 dBm

**Spanish (ES)** Por la presente, Canon Inc. declara que este equipo es conforme con la Directiva 2014/53/UE.  
El texto completo de la declaración UE de conformidad está disponible en la dirección de Internet siguiente: <http://www.canon-europe.com/ce-documentation>  
Especificaciones LAN inalámbrica  
Banda(s) de frecuencia: 2412-2472 MHz  
Potencia máxima de radiofrecuencia: 15.98 dBm

**Greek (EL)** Με την παρούσα, η Canon Inc. δηλώνει ότι ο παρών εξοπλισμός συμμορφώνεται με την Οδηγία 2014/53/ΕΕ. Το πλήρες κείμενο της δήλωσης συμμόρφωσης της ΕΕ διατίθεται στην ακόλουθη διεύθυνση στο διαδίκτυο: <http://www.canon-europe.com/ce-documentation>  
Προδιαγραφές ασύρματου LAN (WLAN)  
Ζώνες συχνότητας: 2412-2472 MHz  
Μέγιστη ισχύς ραδιοσυχνότητας: 15.98 dBm

**French (FR)** Le soussigné, Canon Inc., déclare que le présent équipement est conforme à la Directive 2014/53/UE.

Le texte complet de la déclaration UE de conformité est disponible à l'adresse internet suivante : <http://www.canon-europe.com/ce-documentation>  
Spécifications LAN sans fil  
Bande(s) de fréquence: 2412-2472 MHz  
Puissance maximale de radiofréquence: 15.98 dBm

**Italian (IT)** Con la presente, Canon Inc. dichiara che questa apparecchiatura è conforme alla direttiva 2014/53/UE.  
Il testo completo della dichiarazione di conformità UE è disponibile al seguente indirizzo Internet: <http://www.canon-europe.com/ce-documentation>  
Caratteristiche LAN wireless  
Banda/e di frequenza: 2412-2472 MHz  
Potenza massima a radiofrequenza: 15.98 dBm

**Latvian (LV)** Canon Inc. ar šo deklarē, ka šī iekārta atbilst Direktīvai 2014/53/ES.  
Pilns ES atbilstības deklarācijas teksts ir pieejams šādā interneta vietnē: <http://www.canon-europe.com/ce-documentation>  
Bezvadu LAN specifikācijas  
Frekvences josla(s): 2412-2472 MHz  
Maksimālā radiofrekvences jauda: 15.98 dBm

**Lithuanian (LT)** Šiuo dokumentu „Canon Inc.“ patvirtina, kad ši įranga atitinka direktyvą 2014/53/ES.  
Visas ES atitikties deklaracijos tekstas prieinamas šiuo interneto adresu: <http://www.canon-europe.com/ce-documentation>  
Be laidžio LAN specifikacijos  
Dažnio diapazonas (-ai): 2412-2472 MHz  
Maksimali radijo ryšio dažnio galia: 15.98 dBm

**Dutch (NL)** Hierbij verklaar ik, Canon Inc., dat deze apparatuur conform is met Richtlijn 2014/53/UE.  
De volledige tekst van de EU-conformiteitsverklaring kan worden geraadpleegd op het volgende internetadres: <http://www.canon-europe.com/ce-documentation>  
Draadloos LAN specificaties  
Frequentieband(en): 2412-2472 MHz  
Maximaal radiofrequentievermogen: 15.98 dBm

**Maltese (MT)** B'dan, Canon, qed tiddikjara li dan it-tip ta' tagħmir huwa konformi mad-Direttiva 2014/53/UE.  
It-test kollu tad-dikjarazzjoni ta' konformità tal-UE huwa disponibbli f'dan is-sit fuq l-internet: <http://www.canon-europe.com/ce-documentation>  
Speċifikazzjonijiet tal-Wireless LAN  
Band(i) tal-Frekwenza: 2412-2472 MHz  
Qawwa ta' frekwenza tar-radju massima: 15.98 dBm

**Hungarian (HU)** A Canon Inc. igazolja, hogy ez a berendezés megfelel a 2014/53/UE irányelvnek.  
Az EU-megfelelőségi nyilatkozat teljes szövege elérhető a következő internetes címen: <http://www.canon-europe.com/ce-documentation>  
Vezeték nélküli LAN műszaki adatai  
Frekvenciasáv(ok): 2412-2472 MHz  
Maximális rádiófrekvenciás teljesítmény: 15.98 dBm

**Polish (PL)** Canon Inc. niniejszym oświadcza, że niniejsze urządzenie jest zgodne z dyrektywą 2014/53/UE.

Pelny tekst deklaracji zgodności UE jest dostępny pod następującym adresem internetowym: <http://www.canon-europe.com/ce-documentation>  
Specyfikacja bezprzewodowej sieci LAN  
Pasma(-a) częstotliwości: 2412-2472 MHz  
Maksymalna moc na częstotliwościach radiowych: 15.98 dBm

**Portuguese (PT)** Por este meio, a Canon Inc. declara que o presente equipamento está em conformidade com a Diretiva 2014/53/UE.  
O texto integral da declaração de conformidade da UE está disponível no seguinte endereço de Internet: <http://www.canon-europe.com/ce-documentation>  
Especificações de LAN Sem Fios  
Banda(s) de frequências: 2412-2472 MHz  
Potência máxima de radiofrequência: 15.98 dBm

**Slovene (SL)** Canon Inc. potrjuje, da je ta oprema v skladu z Direktivo 2014/53/UE.  
Celotno besedilo izjave EU o skladnosti je na voljo na naslednjem spletnem naslovu: <http://www.canon-europe.com/ce-documentation>  
Specifikacije za brezžični LAN  
Frekvenčna območja: 2412-2472 MHz  
Največja radiofrekvenčna moč: 15.98 dBm

**Slovak (SK)** Spoločnosť Canon Inc. týmto vyhlasuje, že toto zariadenie je v súlade so smernicou 2014/53/EU.  
Úplné znenie EÚ vyhlásenia o zhode je k dispozícii na tejto internetovej adrese: <http://www.canon-europe.com/ce-documentation>  
Technické údaje bezdrôtového LAN  
Pásmo (a) frekvencia: 2412-2472 MHz  
Maximálny výkon rádiové frekvencie: 15.98 dBm

**Finnish (FI)** Canon Inc. vakuuttaa täten, että tämä laite on direktiivin 2014/53/EU mukainen.  
EU-vaatimusten mukaisuusvakuutuksen täysimittainen teksti on saatavilla seuraavaassa internetosoitteessa: <http://www.canon-europe.com/ce-documentation>  
Langattoman LAN:n tekniset ominaisuudet  
Taajuuskaista(t): 2412-2472 MHz  
Suurin radiotaajuusteho: 15.98 dBm

**Swedish (SV)** Härmed försäkrar Canon Inc. att denna utrustning överensstämmer med direktiv 2014/53/UE.  
Den fullständiga texten till EU-försäkran om överensstämmelse finns tillgänglig på följande webbadress: <http://www.canon-europe.com/ce-documentation>  
Specifikationer för trådlöst LAN  
Frekvensband: 2412-2472 MHz  
Maximal radiofrekvenseffekt: 15.98 dBm

**Romanian (RO)** Prin prezenta, Canon Inc. declară că acest echipament este în conformitate cu Directiva 2014/53/UE.  
Textul integral al declarației UE de conformitate este disponibil la următoarea adresă internet: <http://www.canon-europe.com/ce-documentation>  
Specificații wireless LAN  
Benzi de frecvență: 2412-2472 MHz  
Putere maximă a frecvenței radio: 15.98 dBm

**Bulgarian (BG)** С настоящото Canon Inc. декларира, че това съоръжение е в съответствие с Директива 2014/53/ЕС.  
Цялостният текст на ЕС декларацията за съответствие може да се намери на следния интернет адрес: <http://www.canon-europe.com/ce-documentation>  
Спецификация на безжичната LAN  
Честотна лента(и): 2412-2472 MHz  
Максимална радиочестотна мощност: 15.98 dBm

# Παράρτημα

**Croatian (HR)** Canon Inc. ovime izjavljuje da je oprema u skladu s Direktivom 2014/53/EU. Cjeloviti tekst EU izjave o sukladnosti dostupan je na sljedećoj internetskoj adresi: <http://www.canon-europe.com/ce-documentation> Specifikacije bežičnog LAN-a  
Frekvencijski pojas(ev): 2412-2472 MHz  
Maksimalna snaga radijske frekvencije: 15.98 dBm

**Irish (GA)** Dearbhaíonn Canon Inc., leis seo, go bhfuil an trealamh seo i gcomhlíonadh leis an Treoir 2014/53/AE. Tá an téacs iomlán de Dhearbhú Comhréireachta AE ar fáil ag seoladh an láithreáin ghréasáin mar seo a leanas: <http://www.canon-europe.com/ce-documentation> Sonraíochtaí LAN Gan Sreang  
Banda(i) minicíochta: 2412-2472 MHz  
Uaschumhacht radaimhnicíochta: 15.98 dBm

**Norwegian (NO)** Herved erklærer Canon Inc. at dette utstyret er i overensstemmelse med direktiv 2014/53/EU. Den fulle teksten til EUs samsvarserklæring er tilgjengelig på følgende Internett-adresse: <http://www.canon-europe.com/ce-documentation> Trådløs LAN-spesifikasjoner  
Bølgelengde: 2412-2472 MHz  
Maks radiofrekvensstyrke: 15.98 dBm

**Icelandic (IS)** Hér með lýsir Canon Inc því yfir að þessi búnaður er í samræmi við tilskipun 2014/53/ESB. Allur texti ESB-samræmisfyrirlysingar er í boði á eftirfarandi veffangi: <http://www.canon-europe.com/ce-documentation> Tæknilysingar fyrir þráðlausu nettengingu  
Tíðnisvið: 2412-2472 MHz  
Hámarksstyrkur útvarpstíðnilygja: 15.98 dBm

## Δήλωση Αποποίησης

### Δήλωση Αποποίησης

- Οι πληροφορίες σε αυτό το έγγραφο υπόκεινται σε αλλαγές χωρίς προειδοποίηση.
- CANON INC. ΔΕΝ ΠΑΡΕΧΕΙ ΚΑΝΕΝΟΣ ΕΙΔΟΥΣ ΕΓΓΥΗΣΗ ΣΧΕΤΙΚΑ ΜΕ ΑΥΤΟ ΤΟ ΥΛΙΚΟ, ΡΗΤΗ Ή ΜΗ ΕΚΤΟΣ ΑΠΟ ΑΥΤΕΣ ΠΟΥ ΠΑΡΕΧΟΝΤΑΙ ΣΤΟ ΠΑΡΟΝ ΕΓΓΡΑΦΟ, ΠΕΡΙΛΑΜΒΑΝΟΜΕΝΩΝ, ΕΝΔΕΙΚΤΙΚΑ, ΕΓΓΥΗΣΕΩΝ ΓΙΑ ΤΗΝ ΕΜΠΟΡΕΥΣΙΜΟΤΗΤΑ, ΤΗΝ ΚΑΤΑΜΛΛΗΛΟΤΗΤΑ ΓΙΑ ΣΥΓΚΕΚΡΙΜΕΝΟ ΣΚΟΠΟ Ή ΧΡΗΣΗ, ΚΑΘΩΣ ΚΑΙ ΓΙΑ ΤΗΝ ΠΑΡΑΒΙΑΣΗ ΔΙΚΑΙΩΜΑΤΩΝ. CANON INC. ΔΕΝ ΦΕΡΕΙ ΕΥΘΥΝΗ ΓΙΑ ΑΜΕΣΕΣ, ΣΥΜΠΤΩΜΑΤΙΚΕΣ Ή ΠΑΡΕΠΟΜΕΝΕΣ ΖΗΜΙΕΣ ΟΠΟΙΑΣΔΗΠΟΤΕ ΦΥΣΗΣ, ΟΥΤΕ ΓΙΑ ΑΠΩΛΕΙΕΣ Ή ΨΥΓΓΙΣΤΑΜΕΝΑ ΕΞΟΔΑ ΠΟΥ ΟΦΕΙΛΟΝΤΑΙ ΣΤΗ ΧΡΗΣΗ ΤΟΥ ΠΑΡΟΝΤΟΣ ΠΡΟΪΟΝΤΟΣ.

### Εμπορικά Σήματα

Η ονομασία Mac είναι εμπορικό σήμα της Apple Inc.  
Οι ονομασίες Microsoft, Windows, Windows Vista, Windows Server, Internet Explorer, Excel και PowerPoint είναι εμπορικά σήματα ή σήματα κατατεθέντα της Microsoft Corporation στις Ηνωμένες Πολιτείες ή/και άλλες χώρες. Άλλες ονομασίες προϊόντων ή εταιρειών στο παρόν μπορεί να είναι εμπορικά σήματα των αντίστοιχων κατόχων τους.

## Λογισμικό τρίτων κατασκευαστών

Αυτό το προϊόν Canon (το «ΠΡΟΪΟΝ») περιλαμβάνει λειτουργικές μονάδες λογισμικού τρίτων κατασκευαστών. Η χρήση και η διανομή αυτών των μονάδων λογισμικού,

συμπεριλαμβανομένων τυχόν ενημερώσεών τους (εφεξής θα αναφέρονται συλλογικά ως το «ΛΟΓΙΣΜΙΚΟ») υπόκεινται στις προϋποθέσεις άδειας χρήσης (1) έως (9) πιο κάτω.

- (1) Συμφωνείτε ότι θα συμμορφώνεστε με κάθε ισχύοντα νόμο ελέγχου των εξαγωγών, περιορισμούς ή κανονισμούς των εμπλεκόμενων χωρών σε περίπτωση που αυτό το ΠΡΟΪΟΝ αποσταλεί, μεταφερθεί ή εξαχθεί σε κάποια χώρα, περιλαμβανομένου του ΛΟΓΙΣΜΙΚΟΥ.
- (2) Οι κάτοχοι των δικαιωμάτων του ΛΟΓΙΣΜΙΚΟΥ διατηρούν από κάθε άποψη τον τίτλο, την ιδιοκτησία και τα δικαιώματα πνευματικής ιδιοκτησίας για το ΛΟΓΙΣΜΙΚΟ. Εκτός αν προβλέπεται ρητά στο παρόν, καμία άδεια ή δικαίωμα, ρητό ή σιωπηρό, δεν μεταφέρεται ή εκχωρείται δια του παρόντος από τους δικαιούχους του ΛΟΓΙΣΜΙΚΟΥ σε εσάς για καμία πνευματική ιδιοκτησία των δικαιούχων του ΛΟΓΙΣΜΙΚΟΥ.
- (3) Η χρήση του ΛΟΓΙΣΜΙΚΟΥ επιτρέπεται αποκλειστικά με το «ΠΡΟΪΟΝ».
- (4) Δεν μπορείτε να εκχωρήσετε, παραχωρήσετε την άδεια, διαθέσετε στην αγορά, διανείμετε ή μεταβιβάσετε το ΛΟΓΙΣΜΙΚΟ σε κανέναν τρίτο χωρίς την προηγούμενη έγγραφη συναίνεση των δικαιούχων του ΛΟΓΙΣΜΙΚΟΥ.
- (5) Παρά τα όσα αναφέρονται ανωτέρω, επιτρέπεται η μεταφορά του ΛΟΓΙΣΜΙΚΟΥ μόνον εφόσον (α) εκχωρήσετε όλα τα δικαιώματά σας όσον αφορά το ΠΡΟΪΟΝ και όλα τα δικαιώματα και τις υποχρεώσεις βάσει των όρων στον εκδοχέα και (β) ο εν λόγω εκδοχέας δηλώσει ότι συμφωνεί και δεσμεύεται από όλους αυτούς τους όρους.
- (6) Απαγορεύεται η αποσυμπίληση, η ανακατασκευή του πηγαίου ή του αντικειμενικού κώδικα ή η με οποιοδήποτε άλλον τρόπο μετατροπή του κώδικα του ΛΟΓΙΣΜΙΚΟΥ σε μορφή αναγνώσιμη από τους ανθρώπους.
- (7) Απαγορεύεται η τροποποίηση, η προσαρμογή, η μετάφραση, η ενοίκιαση, η εκμίσθωση ή ο δανεισμός του ΛΟΓΙΣΜΙΚΟΥ ή η δημιουργία παράγωγων έργων βάσει του ΛΟΓΙΣΜΙΚΟΥ.
- (8) Δεν έχετε δικαίωμα να καταργήσετε ή να δημιουργήσετε ξεχωριστά αντίγραφα του ΛΟΓΙΣΜΙΚΟΥ από το ΠΡΟΪΟΝ.
- (9) Δεν σας παραχωρείται άδεια χρήσης του τμήματος του ΛΟΓΙΣΜΙΚΟΥ που είναι αναγνώσιμο από τους ανθρώπους (ο πηγαίος κώδικας).

Παρά τις προϋποθέσεις (1) έως (9) πιο πάνω, το ΠΡΟΪΟΝ περιλαμβάνει λειτουργικές μονάδες λογισμικού τρίτων κατασκευαστών που συνοδεύουν τις άλλες προϋποθέσεις άδειας χρήσης και αυτές οι λειτουργικές μονάδες λογισμικού υπόκεινται στις άλλες προϋποθέσεις άδειας χρήσης.  
Ανατρέξτε στις άλλες προϋποθέσεις άδειας χρήσης των λειτουργικών μονάδων λογισμικού τρίτων κατασκευαστών που περιγράφονται στο Παράρτημα του Εγχειριδίου για το αντίστοιχο ΠΡΟΪΟΝ. Αυτό το Εγχειρίδιο είναι διαθέσιμο στη διεύθυνση <http://canon.com/oip-manual>.

Με τη χρήση του ΠΡΟΪΟΝΤΟΣ, θεωρείται ότι συμφωνείτε με όλες τις ισχύουσες προϋποθέσεις άδειας χρήσης. Εάν δεν συμφωνείτε με αυτές τις προϋποθέσεις άδειας χρήσης, επικοινωνήστε με τον αντιπρόσωπο σέρβις σας.

# Σημειώσεις



## Sæt maskinen i gang fra betjeningspanelet

Maskine

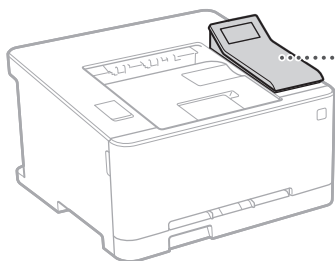

Betjeningspanel

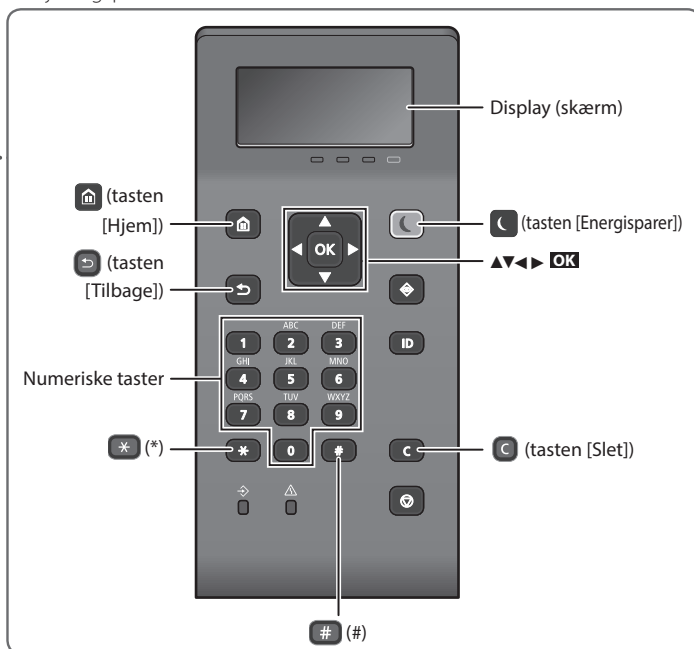

### Navigation i menuen

#### Sådan vælger du et emne eller flytter markøren blandt menuens emner

Vælg et emne med [▲] eller [▼].  
 Tryk på **OK** eller [▶] for at fortsætte til næste hierarki.  
 Tryk på [↶] eller [◀] for at vende tilbage til tidligere hierarki.

#### Bekræftelse af indstilling

Tryk på **OK**. Hvis <Anvend> dog vises på skærmen, skal du vælge <Anvend> og derefter trykke **OK**.

### Tekstindtastningsfunktion

#### Ændre indtastningsfunktion

For at ændre indtastningsfunktion skal du trykke på **\***.

Indtastningsfunktion	Tilgængelig tekst
<A>	Store bogstaver og symboler
<a>	Små bogstaver og symboler
<12>	Tal

	Indtastningsfunktion: <A>	Indtastningsfunktion: <a>	Indtastningsfunktion: <12>
<b>1</b>		@ . - _ /	1
<b>2</b>	ABC	abc	2
<b>3</b>	DEF	def	3
<b>4</b>	GHI	ghi	4
<b>5</b>	JKL	jkl	5
<b>6</b>	MNO	mno	6
<b>7</b>	PQRS	pqrs	7
<b>8</b>	TUV	tuv	8
<b>9</b>	WXYZ	wxyz	9
<b>0</b>	ÆØÅ	æøå	0
<b>#</b>	(mellemtast) @ . / - _ ! ? & \$ % # ( ) [ ] { } < > * + = , ; : ' ^ ` \ ~		(ikke tilgængeligt)

#### Indtastning af tekst, symboler og tal

Indtast med de numeriske taster eller **#**.

#### Flytning af markøren (indtastning af et mellemrum)

Tryk på [◀] eller [▶] for at flytte markøren. For at indtaste et mellemrum skal du flytte markøren til slutningen af teksten og derefter trykke på [▶].

#### Sletning af tegn

Tryk på **C**. Hvis du trykker på **C** og holder den inde, slettes alle tegn.





## Udskrivning

1. Åbn dokumentet, der skal udskrives, og vælg programmets udskrivningsfunktion.
2. Vælg printerdriveren til maskinen, og vælg [Indstillinger] eller [Egenskaber].
3. Angiv papirstørrelsen.
4. Angiv papirkilden og -typen.
5. Angiv udskrivningsindstillingerne efter behov.
6. Vælg [OK].
7. Vælg [Udskriv] eller [OK].

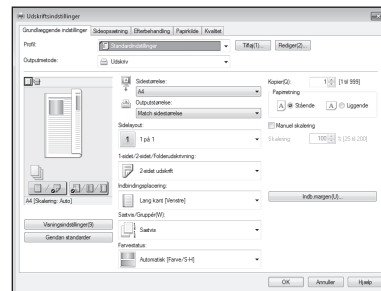

### Nyttige udskrivningsindstillinger

- 2-sidet\*
- N på 1
- Hæfteudskrivning\*

\* Denne funktion er muligvis ikke til rådighed afhængigt af maskinens model.



Find oplysninger i  
 "Udskrivning" i brugervejledningen

Da

# Ilægning af papir

Find oplysninger i

➔ "Ilægning af papir" i brugervejledningen

## Ilægning i papirbakken

1 Træk papirbakken ud.

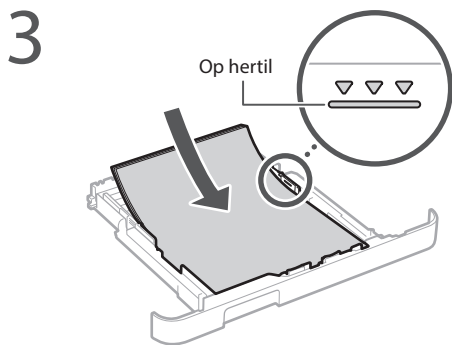
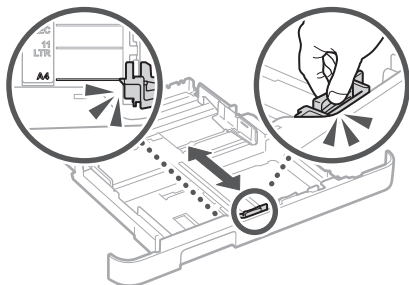
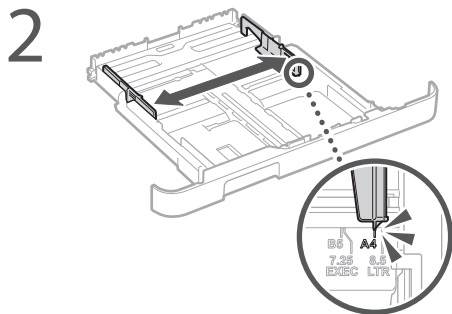

4 Skub papirbakken ind i maskinen.

Hvis du ilægger papir af en anden størrelse eller type end den, der var før, skal du sikre dig at ændre indstillingerne.

5 Tryk på  og vælg <Papirindstillinger>.

6 Angiv papirstørrelsen og -typen i henhold til skærbilledet.

## Ilægning i åbning til manuel indføring

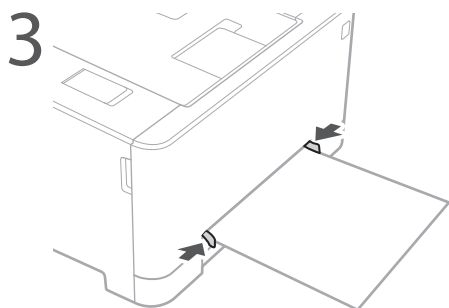
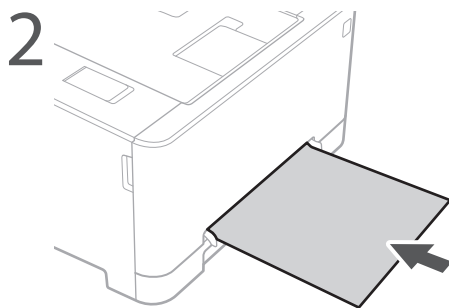
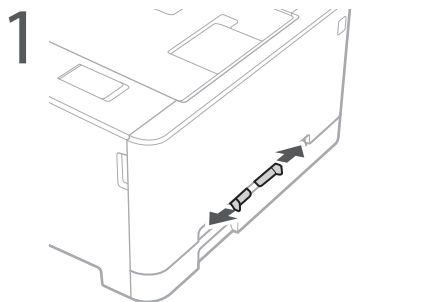

4 Angiv papirstørrelsen og -typen i henhold til skærbilledet.

# Hvis der er opstået et problem

Find oplysninger i

➔ "Fejlfinding" i brugervejledningen

## Det ser ud til, at maskinen ikke virker

Kontrollér følgende.

- Er maskinen tændt?
- Er maskinen ude af slumretilstand?

Tryk på strømkontakten, hvis både displayet og

 ikke lyser.

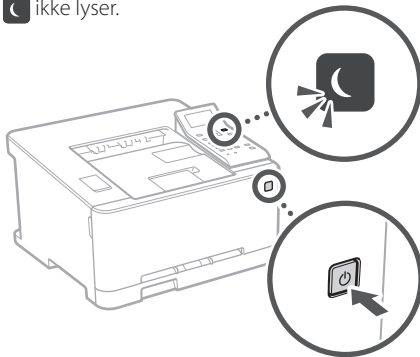

- Er strømledningen tilsluttet korrekt?

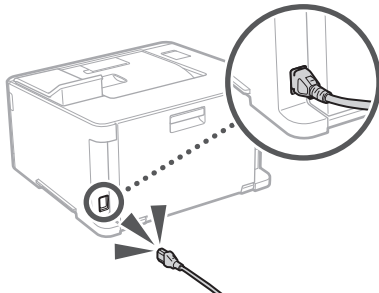

Hvis problemet ikke forsvinder, henvises til Brugsvejledningen.

## Der er opstået et papirstop

Ryd papirstoppet i henhold til anvisningerne på skærmen.



Da

## Udskiftning af tonerpatronen

Udskift tonerpatronen i henhold til anvisningerne på skærmen.

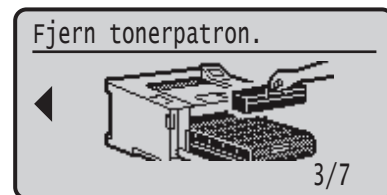

### Modelnummer til udskiftning af tonerpatron

- Canon Cartridge 045 Black (Sort)
- Canon Cartridge 045 Cyan (Cyan)
- Canon Cartridge 045 Magenta (Magenta)
- Canon Cartridge 045 Yellow (Gul)
- Canon Cartridge 045 H Black (Sort)
- Canon Cartridge 045 H Cyan (Cyan)
- Canon Cartridge 045 H Magenta (Magenta)
- Canon Cartridge 045 H Yellow (Gul)

# Tillæg

## Vigtige sikkerhedsanvisninger

Denne manual beskriver kun advarsler og forholdsregler for installation og strømforsyning. Sørg også for at læse "Vigtige sikkerhedsanvisninger", der er beskrevet i brugervejledningen.

### ⚠ ADVARSEL

Angiver en advarsel vedrørende betjening, der kan resultere i personers død eller kvæstelser, hvis den ikke udføres korrekt. Vær altid opmærksom på disse advarsler, når du betjener maskinen.

### ⚠ FORSIGTIG

Angiver en advarsel vedrørende betjening, der kan resultere i kvæstelse af personer, hvis den ikke udføres korrekt. Vær altid opmærksom på disse advarsler, når du betjener maskinen.

## Installation

### ⚠ ADVARSEL

Installer ikke på et sted, der kan medføre ildbrand eller elektrisk stød

- Et sted, hvor ventilationshullerne er blokerede (for tæt på vægge, senge, sofaer, tæpper eller lignende genstande)
- Et fugtigt eller støvet sted
- Et sted, der er udsat for direkte sollys, eller uendørs
- Et sted, der udsættes for høje temperaturer
- Et sted, der er udsat for åben ild
- I nærheden af alkohol, fortynder eller andre brandbare stoffer

### Andre advarsler

- Brug ikke ikke-godkendte kabler til maskinen. Dette kan medføre brand eller elektrisk stød.
- Placer ikke halskæder eller andre metalgenstande eller beholdere fyldt med væsker på maskinen. Hvis fremmedlegemer kommer i kontakt med elektriske dele inden i maskinen, kan det medføre brand eller elektrisk stød.
- Hvis der kommer fremmedlegemer ind i maskinen, skal du trække strømstikket ud af stikkontakten og kontakte din lokale autoriserede Canon-forhandler.

### ⚠ FORSIGTIG

Installer ikke på følgende steder

Maskinen kan falde ned eller vælte, hvilket kan give personskade.

- Et ustabilt sted
- Et sted, hvor der er vibrationer

### Undgå steder med dårlig udluftning

Denne maskine genererer en lille smule ozon og andre udledninger under normal brug. Disse udledninger er ikke skadelige. De kan dog muligvis mærkes mere under længere tids brug eller lange produktionskørsler i rum med dårlig udluftning. Det anbefales, at det rum, hvor maskinen anvendes, udluftes korrekt for at sikre et behageligt arbejdsmiljø. Undgå også steder, hvor personer ville blive udsat for udledninger fra maskinen.

### Andre forholdsregler

- Når du bærer denne maskine, skal du følge instruktionerne i denne vejledning. Hvis den bæres forkert, kan den falde ned og medføre personskade.
- Når du installerer denne maskine, skal du være omhyggelig med ikke at få hænderne i klemme mellem maskinen og gulvet eller væggene. Det kan medføre personskade.

## Strømforsyning

### ⚠ ADVARSEL

- Brug kun en strømforsyning, som lever op til de angivne krav. Ellers risikerer du brand eller elektrisk stød.
- Anvend ikke andre strømledninger end den medleverede, da det kan medføre brand eller elektrisk stød.

- Den medfølgende strømledning er beregnet til brug med denne maskine. Tilslut ikke netledningen til andre enheder.
- Undlad at ændre, trække i, bøje hårdt eller udføre andre handlinger, der kan beskadige strømledningen. Placer ikke tunge genstande på strømledningen. Hvis strømledningen ødelægges, kan det medføre brand eller elektrisk stød.
- Du må ikke isætte eller trække strømstikket ud med våde hænder, da det kan medføre elektrisk stød.
- Brug ikke forlængerledninger eller multistik med denne maskine. Dette kan medføre brand eller elektrisk stød.
- Undlad at pakke strømledningen sammen eller binde den i en knude, da det kan medføre ildbrand eller elektrisk stød.
- Sæt strømledningen helt ind i stikkontakten. Ellers risikerer du brand eller elektrisk stød.
- Fjern strømstikket fra stikkontakten under tordenvejr. Ellers risikerer du, at der opstår brand, elektrisk stød eller skader på maskinen.

### ⚠ FORSIGTIG

Installer denne maskine i nærheden af stikkontakten, og sørg for, at der er tilstrækkelig plads omkring stikket, så det nemt kan trækkes ud i en nødsituation.

## Håndtering

### Lasersikkerhed

Dette produkt er klassificeret som laserprodukt i klasse 1 under IEC60825-1:2014 og EN60825-1:2014.

### CLASS 1 LASER PRODUCT

### LASER KLASSE 1

### APPAREIL À LASER DE CLASSE 1

### APPARECCHIO LASER DI CLASSE 1

### PRODUCTO À LASER DE CLASSE 1

### APARELHO A LASER DE CLASSE 1

### LUOKAN 1 LASER-TUOTE

### LASERPRODUKT KLASSE 1

Laserstrålen kan være skadelig for mennesker.

Eftersom den stråling, der udsendes inden i produktet, er fuldstændig indesluttet i beskyttelseshuset og yderkabinettet, kan laserstrålen ikke slippe ud fra maskinen under nogen fase af brugerbetjeningen. Læs følgende kommentarer og sikkerhedsanvisninger.

- Åbn aldrig andre dæksler end dem, der er angivet i vejledningerne for denne maskine.
- Hvis laserstrålen skulle slippe ud og ramme øjnene, kan dette beskadige dine øjne.

### ⚠ FORSIGTIG

Hvis du bruger andre kontrolelementer, justeringer eller foretager andre handlinger end dem, der er angivet i denne vejledning, kan du blive udsat for skadelig stråling.

## Sikkerhedsrelaterede symboler

- | Strømkontakt: "TIL"-position
- Strømkontakt: "FRA"-position
- ⏻ Strømkontakt: "STAND-BY"-position
- ⌚ Skubkontakt ■ "TIL" ■ "FRA"
- ⊕ Terminal til beskyttende jordforbindelse
- ⚠ Farlig spænding indeni. Åbn ikke andre dæksler end dem, der er angivet.
- ⚠ FORSIGTIG: Varm overflade. Undgå at berøre.
- ⊞ Klasse II-udstyr
- ⚠ Bevægelige dele: Hold kropsdele væk fra bevægelige dele

### [BEMÆRK]

Nogle af symbolerne vist ovenfor er muligvis ikke påsat afhængigt af produktet.

v1511\_02\_da-DK

## Lasersikkerhedsmærkat

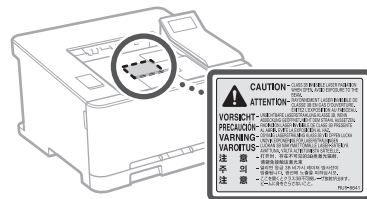

## Forbrugsstoffer

### ⚠ ADVARSEL

Brugte tonerpatroner må ikke bortskaffes i åben ild. Opbevar desuden ikke patroner eller papir i nærheden af åben ild. Dette kan antænde toneren eller papiret og medføre forbrændinger eller brand.

## Bemærkning

### Produktets navn

Sikkerhedsbestemmelserne kræver, at produktets navn bliver registreret.

I visse områder, hvor produktet sælges, kan følgende navn(e) i parentes ( ) registreres i stedet for.

LBP613Cdw / LBP611Cn (F169600)

### EMC-kravene i EU-direktivet

Dette udstyr overholder de vigtigste EMC-krav i EU-direktivet. Vi erklærer, at dette produkt overholder EMC-kravene i EU-direktivet ved 230 V nominal netindgang, 50 Hz, selvom produktets normerede indgangseffekt er 220 til 240 V, 50/60 Hz. Anvendelse af et skærmet kabel er påkrævet for at overholde de tekniske EMC-krav i EU-direktivet.

### WEEE- og batteridirektiver

Du kan se oplysninger om WEEE- og batteridirektiverne i den seneste brugervejledning (HTML-manual) på Canons websted (<http://canon.com/oip-manual>).

### Regulatory information for users in Jordan

LBP613Cdw includes approved Wireless LAN Module (Model name: AW-NM383). Contains Wireless LAN Module approved by TRC/SS/2014/38

### Regulatory information for users in UAE

LBP613Cdw includes approved Wireless LAN Module (Model name: AW-NM383).

### TRA

REGISTERED No: ER0126617/14

DEALER No: DA0060877/11

### Regulatory information for users in Russian

Подтверждение соответствия Минкомсвязи России: Декларация соответствия № Д-МДРД-4784 от 02.05.2017 года, действительна до 02.05.2023 года, зарегистрирована в Федеральном агентстве связи 17.05.2017 года

## RE Directive

(For Europe Only)

### RE Declaration of Conformity

**English (EN)** Hereby, Canon Inc. declares that this equipment is in compliance with Directive 2014/53/EU.

The full text of the EU declaration of conformity is available at the following internet address: <http://www.canon-europe.com/ce-documentation>  
Wireless LAN Specifications  
Frequency band(s): 2412-2472 MHz  
Maximum radio-frequency power: 15.98 dBm

**Czech (CS)** Tímto společnost Canon Inc. prohlašuje, že toto zařízení je v souladu se směrnicí 2014/53/EU.

Úplné znění EU prohlášení o shodě je k dispozici na této internetové adrese: <http://www.canon-europe.com/ce-documentation>  
Technické údaje bezdrátové LAN  
Pásmo(a) frekvence: 2412-2472 MHz  
Maximální výkon rádiové frekvence: 15.98 dBm

**Danish (DA)** Hermed erklærer Canon Inc., at dette udstyr er i overensstemmelse med direktiv 2014/53/EU.

EU-overensstemmelseserklæringen fulde tekst kan findes på følgende internetadresse: <http://www.canon-europe.com/ce-documentation>  
Trådløs LAN specifikationer  
Frekvensbånd: 2412-2472 MHz  
Maks. radio-frekvenseffekt: 15.98 dBm

**German (DE)** Hiermit erklärt Canon Inc, dass diese Anlage der Richtlinie 2014/53/EU entspricht.

Der vollständige Text der EU-Konformitätserklärung ist unter der folgenden Internetadresse verfügbar: <http://www.canon-europe.com/ce-documentation>  
WLAN-Spezifikationen  
Frequenzbereich(e): 2412-2472 MHz  
Maximale Funkfrequenzleistung: 15.98 dBm

**Estonian (ET)** Käesolevaga deklareerib Canon Inc., et käesolev seade vastab direktiivi 2014/53/EL nõuetele.

ELi vastavusdeklaratsiooni täielik tekst on kättesaadav järgmisel internetiaadressil: <http://www.canon-europe.com/ce-documentation>  
Juhtmevaba LAN-i spetsifikatsioonid  
Sagedusriba(d): 2412-2472 MHz  
Maksimaalne raadiosageduslik võimsus: 15.98 dBm

**Spanish (ES)** Por la presente, Canon Inc. declara que este equipo es conforme con la Directiva 2014/53/UE.

El texto completo de la declaración UE de conformidad está disponible en la dirección de Internet siguiente: <http://www.canon-europe.com/ce-documentation>  
Especificaciones LAN inalámbrica  
Banda(s) de frecuencia: 2412-2472 MHz  
Potencia máxima de radiofrecuencia: 15.98 dBm

**Greek (EL)** Με την παρούσα, η Canon Inc. δηλώνει ότι ο παρών εξοπλισμός συμμορφώνεται με την Οδηγία 2014/53/ΕΕ.

Το πλήρες κείμενο της δήλωσης συμμόρφωσης της ΕΕ διατίθεται στην ακόλουθη διεύθυνση στο διαδίκτυο: <http://www.canon-europe.com/ce-documentation>  
Προδιαγραφές ασύρματου LAN (WLAN)  
Ζώνες συχνότητας: 2412-2472 MHz  
Μέγιστη ισχύς ραδιοσυχνότητας: 15.98 dBm

**French (FR)** Le soussigné, Canon Inc., déclare que le présent équipement est conforme à la Directive 2014/53/UE.

Le texte complet de la déclaration UE de conformité est disponible à l'adresse internet suivante : <http://www.canon-europe.com/ce-documentation>  
Spécifications LAN sans fil  
Bande(s) de fréquence: 2412-2472 MHz  
Puissance maximale de radiofréquence: 15.98 dBm

**Italian (IT)** Con la presente, Canon Inc. dichiara che questa apparecchiatura è conforme alla direttiva 2014/53/UE.

Il testo completo della dichiarazione di conformità UE è disponibile al seguente indirizzo Internet: <http://www.canon-europe.com/ce-documentation>  
Caratteristiche LAN wireless  
Banda/e di frequenza: 2412-2472 MHz  
Potenza massima a radiofrequenza: 15.98 dBm

**Latvian (LV)** Canon Inc. ar šo deklarē, ka šī iekārta atbilst Direktīvai 2014/53/ES.

Pilns ES atbilstības deklarācijas teksts ir pieejams šādā interneta vietnē: <http://www.canon-europe.com/ce-documentation>  
Bezvadu LAN specifikācijas  
Frekvences josla(s): 2412-2472 MHz  
Maksimālā radiofrekvences jauda: 15.98 dBm

**Lithuanian (LT)** Šiuo dokumentu „Canon Inc.“ patvirtina, kad ši įranga atitinka direktyvą 2014/53/ES.

Visas ES atitikties deklaracijos tekstas prieinamas šiuo interneto adresu: <http://www.canon-europe.com/ce-documentation>  
Be laidžio LAN specifikacijos  
Dažnio diapazonas (-ai): 2412-2472 MHz  
Maksimali radijo ryšio dažnio galia: 15.98 dBm

**Dutch (NL)** Hierbij verklaar ik, Canon Inc., dat deze apparatuur conform is met Richtlijn 2014/53/UE.

De volledige tekst van de EU-conformiteitsverklaring kan worden geraadpleegd op het volgende internetadres: <http://www.canon-europe.com/ce-documentation>  
Draadloos LAN specificaties  
Frequentieband(en): 2412-2472 MHz  
Maximaal radiofrequentievermogen: 15.98 dBm

**Maltese (MT)** B'dan, Canon, qed tiddikjara li dan it-tip ta' tagħmir huwa konformi mad-Direttiva 2014/53/UE.

It-test kollu tad-dikjarazzjoni ta' konformità tal-UE huwa disponibbli f'dan is-sit fuq l-Internet: <http://www.canon-europe.com/ce-documentation>  
Speċifikazzjonijiet tal-Wireless LAN  
Band(i) tal-Frekwenza: 2412-2472 MHz  
Qawwa ta' frekwenza tar-radju massima: 15.98 dBm

**Hungarian (HU)** A Canon Inc. igazolja, hogy ez a berendezés megfelel a 2014/53/EU irányelvnek.

Az EU-megfelelőségi nyilatkozat teljes szövege elérhető a következő internetes címen: <http://www.canon-europe.com/ce-documentation>  
Vezeték nélküli LAN műszaki adatai  
Frekvenciasáv(ok): 2412-2472 MHz  
Maximális rádiófrekvenciás teljesítmény: 15.98 dBm

**Polish (PL)** Canon Inc. niniejszym oświadcza, że niniejsze urządzenie jest zgodne z dyrektywą 2014/53/UE.

Pełny tekst deklaracji zgodności UE jest dostępny pod następującym adresem internetowym: <http://www.canon-europe.com/ce-documentation>  
Specyfikacja bezprzewodowej sieci LAN  
Pasmo(-a) częstotliwości: 2412-2472 MHz  
Maksymalna moc na częstotliwościach radiowych: 15.98 dBm

**Portuguese (PT)** Por este meio, a Canon Inc. declara que o presente equipamento está em conformidade com a Diretiva 2014/53/UE. O texto integral da declaração de conformidade da UE está disponível no seguinte endereço de Internet:

<http://www.canon-europe.com/ce-documentation>  
Especificações de LAN Sem Fios  
Banda(s) de frequências: 2412-2472 MHz  
Potência máxima de radiofrequência: 15.98 dBm

**Slovene (SL)** Canon Inc. potrjuje, da je ta oprema v skladu z Direktivo 2014/53/UE.

Celotno besedilo izjave EU o skladnosti je na voljo na naslednjem spletnem naslovu: <http://www.canon-europe.com/ce-documentation>  
Specifikacije za brezžični LAN  
Frekvenčna območja: 2412-2472 MHz  
Največja radiofrekvenčna moč: 15.98 dBm

**Slovak (SK)** Spoločnosť Canon Inc. týmto vyhlasuje, že toto zariadenie je v súlade so smernicou 2014/53/EU.

Úplné znenie EÚ vyhlásenia o zhode je k dispozícii na tejto internetovej adrese: <http://www.canon-europe.com/ce-documentation>  
Technické údaje bezdrôtového LAN  
Pásmo (a) frekvencia: 2412-2472 MHz  
Maximálny výkon rádiové frekvencie: 15.98 dBm

**Finnish (FI)** Canon Inc. vakuuttaa täten, että tämä laite on direktiivin 2014/53/EU mukainen. EU-vaatimusten mukaisuusvakuutuksen täysinmukainen teksti on saatavilla seuraavassa internetosoitteessa:

<http://www.canon-europe.com/ce-documentation>  
Langattoman LAN:n tekniset ominaisuudet  
Taajuuskaista(t): 2412-2472 MHz  
Suurin radiotaajuusteho: 15.98 dBm

**Swedish (SV)** Härmed försäkras Canon Inc. att denna utrustning överensstämmer med direktiv 2014/53/UE.

Den fullständiga texten till EU-försäkran om överensstämmelse finns tillgänglig på följande webbadress: <http://www.canon-europe.com/ce-documentation>  
Specifikationer för trådlöst LAN  
Frekvensband: 2412-2472 MHz  
Maximal radiofrekvenseffekt: 15.98 dBm

**Romanian (RO)** Prin prezenta, Canon Inc. declară că acest echipament este în conformitate cu Directiva 2014/53/UE.

Textul integral al declarației UE de conformitate este disponibil la următoarea adresă internet: <http://www.canon-europe.com/ce-documentation>  
Specificații wireless LAN  
Benzi de frecvență: 2412-2472 MHz  
Putere maximă a frecvenței radio: 15.98 dBm

**Bulgarian (BG)** С настоящото Canon Inc. декларира, че това съоръжение е в съответствие с Директива 2014/53/ЕС.

Цялостният текст на ЕС декларацията за съответствие може да се намери на следния интернет адрес: <http://www.canon-europe.com/ce-documentation>  
Спецификация на безжичната LAN  
Честотна лента(и): 2412-2472 MHz  
Максимална радиочестотна мощност: 15.98 dBm

**Croatian (HR)** Canon Inc. ovime izjavljuje da je oprema u skladu s Direktivom 2014/53/UE.

Cjeloviti tekst EU izjave o skladnosti dostupan je na sljedećoj internetskoj adresi: <http://www.canon-europe.com/ce-documentation>  
Specifikacije bežičnog LAN-a  
Frekvencijski pojasi(evi): 2412-2472 MHz  
Maksimalna snaga radijske frekvencije: 15.98 dBm

# Tillæg

**Irish (GA)** Dearbhaíonn Canon Inc., leis seo, go bhfuil an trealamh seo i gcomhlíonadh leis an Treoir 2014/53/AE.

Tá an téacs iomlán de Dhearbhú Comhréireachta AE ar fáil ag seoladh an láithreáin ghréasáin mar seo a leanas:

<http://www.canon-europe.com/ce-documentation>  
Sonraíochtaí LAN Gan Sreang  
Banda(i) minicíochta: 2412-2472 MHz  
Uaschumhacht radaimhnicíochta: 15.98 dBm

**Norwegian (NO)** Herved erklærer Canon Inc. at dette utstyret er i overensstemmelse med direktiv 2014/53/EU.

Den fulle teksten til EUs samsvarserklæring er tilgjengelig på følgende Internett-adresse:  
<http://www.canon-europe.com/ce-documentation>  
Trådløs LAN-spesifikasjoner  
Bølgelengde: 2412-2472 MHz  
Maks radiofrekvensstyrke: 15.98 dBm

**Icelandic (IS)** Hér með lýsir Canon Inc því yfir að þessi búnaður er í samræmi við tilskipun 2014/53/ESB.

Allur texti ESB-samræmisýfirlýsingar er í boði á eftirfarandi veffangi:  
<http://www.canon-europe.com/ce-documentation>  
Tæknilysingar fyrir þráðlaus nettengingu  
Tíðnisvið: 2412-2472 MHz  
Hámarksstyrkur útvarpstíðnibylgja: 15.98 dBm

## Ansvarsfraskrivelse

### Ansvarsfraskrivelse

- Informationerne i dette dokument kan ændres uden varsel.
- CANON INC. GIVER INGEN GARANTI AF NOGEN ART MED HENSYN TIL DETTE MATERIALE HVERKEN DIREKTE ELLER INDIREKTE, MED UNDTAGELSE AF, HVAD DER FASTSÆTTES HER, HERUNDER UDEN BEGRÆNSNINGER, GARANTIER FOR MULIGHEDEN FOR MARKEDSFØRING, SALGBARHED, EGNETHED TIL ET BESTEMT ANVENDELSE SOMRÅDE ELLER OVERTRÆDELSE AF IMMATERIELLE RETTIGHEDER. CANON INC. HÆFTER IKKE FOR NOGEN DIREKTE SKADER, OPSTÅEDE SKADER ELLER FØLGESKADER AF NOGEN ART, TAB ELLER UDGIFTER SOM FØLGE AF BRUGEN AF DETTE MATERIALE.

### Varemærker

Mac er et varemærke, der tilhører Apple Inc. Microsoft, Windows, Windows Vista, Windows Server, Internet Explorer, Excel og PowerPoint er enten registrerede varemærker eller varemærker tilhørende Microsoft Corporation i USA og/eller andre lande.

Andre produkt- og firmanavne heri kan være varemærker tilhørende deres respektive ejere.

## Tredjepartssoftware

Dette Canon-produkt ("PRODUKTET") indeholder softwaremoduler fra tredjepart. Enhver brug og distribution af disse softwaremoduler, inklusiv alle former for opdateringer af sådanne softwaremoduler (samlet kaldet "SOFTWAREN") er underlagt licensbestemmelserne (1) til (9) nedenfor.

- (1) Du er indforstået med og accepterer at overholde gældende eksportlovgivning, restriktioner eller bestemmelser fra de involverede lande, i tilfælde af at dette PRODUKT inklusiv SOFTWAREN sendes, overføres eller eksporteres til andre lande.
- (2) SOFTWARENS rettighedshavere bevarer i enhver henseende benævnelsen, ejendomsretten samt de immaterielle

rettigheder til SOFTWAREN. Medmindre, som udtrykkeligt angivet heri, ingen licens eller rettighed hermed udtrykkeligt eller underforstået meddeles eller tildeles af SOFTWARENS rettighedshavere til dig for immaterielle rettigheder af SOFTWARENS rettighedshavere.

- (3) Du må udelukkende bruge SOFTWAREN til brug med PRODUKTET.
- (4) Du må ikke at overdrage, tildele underlicens, markedsføre, distribuere eller overføre SOFTWAREN til tredjepart uden forudgående skriftlig tilladelse fra SOFTWARENS rettighedshavere.
- (5) Uanset ovenstående må du udelukkende overdrage SOFTWAREN, hvis du (a) overdrager alle dine rettigheder til PRODUKTET og alle rettigheder og pligter iht. disse bestemmelser til erhververen og (b) erhververen accepterer alle disse bestemmelser.
- (6) Du må ikke foretage dekompilering, reverse engineering eller disassemblering af SOFTWAREN eller på anden vis reducere softwarekoden til læselig form.
- (7) Du må ikke at ændre, tilpasse, oversætte, udleje, lease eller udlåne SOFTWAREN eller skabe afledte produkter baseret på SOFTWAREN.
- (8) Du må ikke at fjerne eller tage kopier af PRODUKTETS SOFTWARE.
- (9) Du har ikke licens til den læselige del (kildekoden) af SOFTWAREN.

Uanset (1) til og med (9) herover omfatter PRODUKTET softwaremoduler fra tredjepart, der medfølger de andre licensbetingelser, og disse softwaremoduler er underlagt de øvrige licensbetingelser.

Se i de øvrige licensbetingelser for softwaremoduler fra tredjepart, der er beskrevet i appendikset til den vejledning, der hører til PRODUKTET. Denne vejledning er tilgængelig på <http://canon.com/oip-manual>.

Ved at bruge PRODUKTET anses du for at have accepteret alle gældende licensbetingelser. Hvis du ikke accepterer disse licensbetingelser, skal du kontakte din servicerepræsentant.

# Note

## Start de handeling vanaf het bedieningspaneel

Apparaat

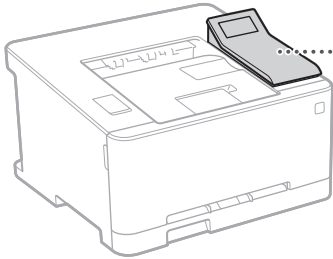

Bedieningspaneel

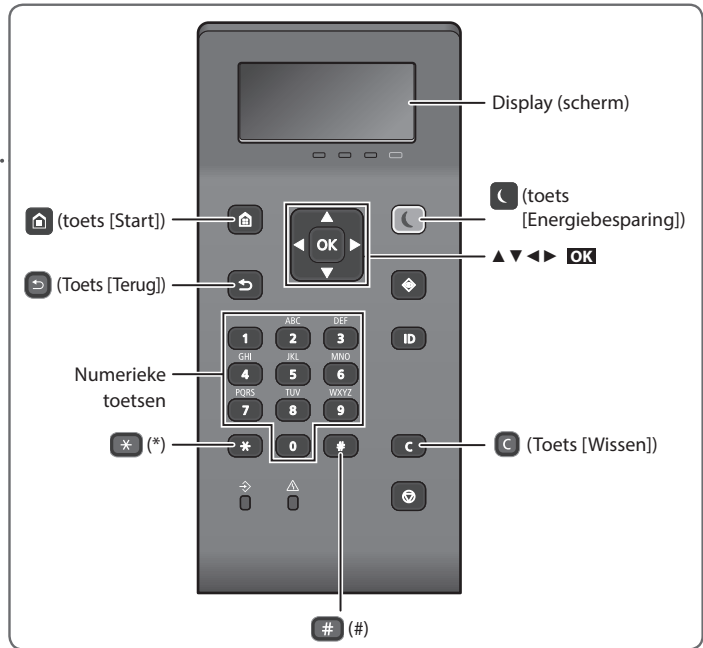

### Navigeren in het menu

#### Items selecteren of de cursor verplaatsen door de menu-items

Markeer een item met [▲] of [▼].  
 Druk op **OK** of [▶] om door te gaan naar de volgende structuur. Druk op [◀] of [◂] om terug te keren naar de vorige structuur.

#### Instellingen bevestigen

Druk op **OK**. Maar Als <Toepassen> op het display verschijnt, selecteert u <Toepassen> en drukt u op **OK**.

### Tekstinvoermethode

#### Invoermodus wijzigen

Om de invoermodus te wijzigen, drukt u op [\*].

Invoermodus	Beschikbare tekst
<A>	Hoofdletters en symbolen
<a>	Kleine letters en symbolen
<12>	Cijfers

#### Tekst, symbolen en cijfers invoeren

Voer gegevens in met de numerieke toetsen of [#].

#### De cursor verplaatsen (een spatie invoeren)

Druk op [◀] of [▶] om de cursor te verplaatsen. Als u een spatie wilt invoeren, verplaatst u de cursor naar het einde van de tekst en drukt u op [▶].

#### Tekens verwijderen

Druk op [C]. Als u [C] ingedrukt houdt, worden alle tekens verwijderd.

	Invoermodus: <A>	Invoermodus: <a>	Invoermodus: <12>
1	@ . - _ /		1
2	ABC	abc	2
3	DEF	def	3
4	GHI	ghi	4
5	JKL	jkl	5
6	MNO	mno	6
7	PQRS	pqrs	7
8	TUV	tuv	8
9	WXYZ	wxyz	9
0	(Niet beschikbaar)		0
#	(spatie) @ . / - _ ! ? & \$ % # ( ) [ ] { } > * + = , ; : ' ^ ` \ ~		(Niet beschikbaar)





## Afdrukken

1. Open het af te drukken document, en selecteer de afdrukfunctie van de toepassing.
2. Selecteer het printerstuurprogramma voor het apparaat en selecteer [Voorkeursinstellingen] of [Eigenschappen].
3. Geef het papierformaat op.
4. Geef de papierbron en het papiersoort op.
5. Geef de gewenste afdrukinstellingen op.
6. Selecteer [OK].
7. Selecteer [Afdrukken] of [OK].

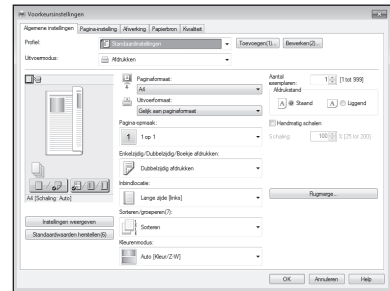

### Handige afdrukinstellingen

- 2-zijdig\*
- N op 1
- Boekjes afdrukken\*



\* Bij sommige modellen is deze functie niet aanwezig.

Voor meer informatie

➔ "Afdrukken" in de Gebruikershandleiding

# Papier laden

Voor meer informatie

➔ "Papier laden" in de Gebruikershandleiding

## Papier in de lade plaatsen

1 Trek de papierlade eruit.

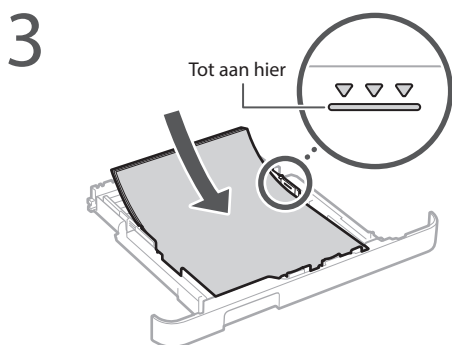
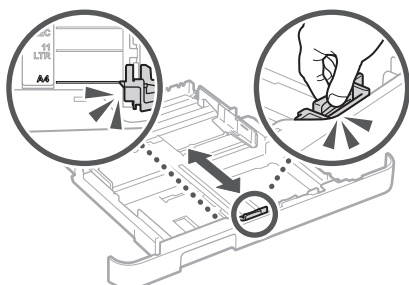
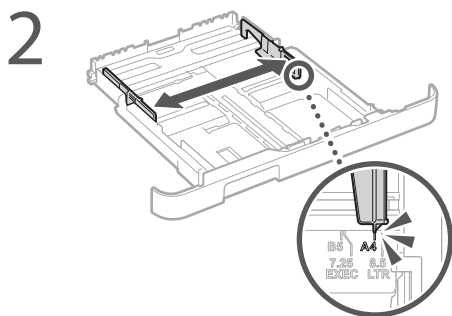

4 Schuif de papierlade in de machine.

Als u overstapt naar een andere papiersoort of een ander papierformaat, vergeet dan niet de instellingen aan te passen.

5 Druk op  en selecteer <Papierinstellingen>.

6 Geef papiersoort en -formaat op aan de hand van het scherm.

## Papier laden in de sleuf voor handmatige invoer

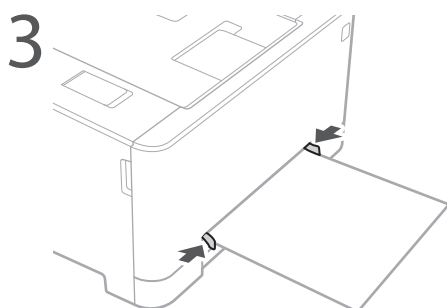
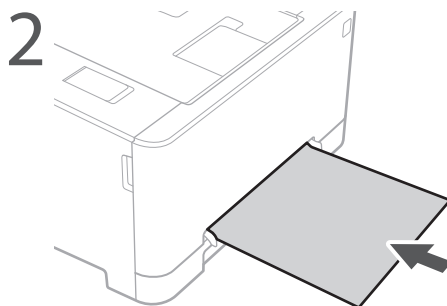
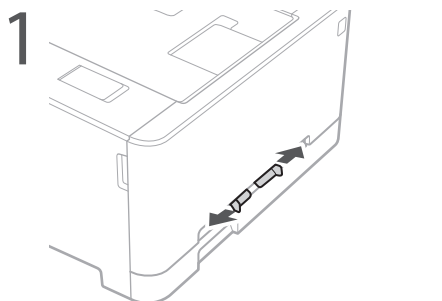

4 Geef papiersoort en -formaat op aan de hand van het scherm.

# Als er een probleem is opgetreden

Voor meer informatie

➔ "Problemen oplossen" in de Gebruikershandleiding

## Het apparaat schijnt niet te werken

Controleer het volgende.

- Is het apparaat ingeschakeld?
- Staat het niet in de sluimermodus?

Als zowel het display als  niet branden, druk dan op de Aan / Uit knop.

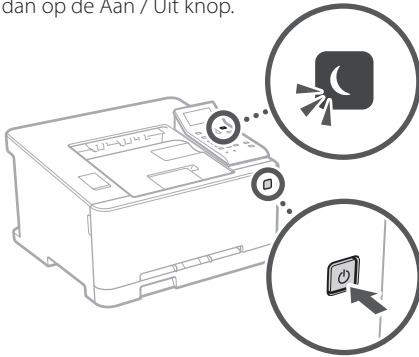

- Is het netsnoer goed aangesloten?

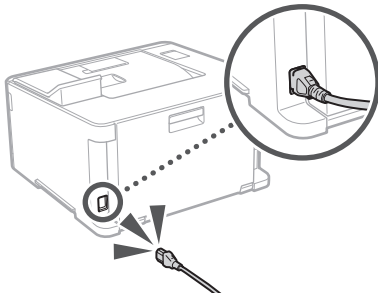

Als het probleem blijft bestaan, raadpleegt u de Gebruikershandleiding.

## Er zijn papierstoringen opgetreden

Verhelp de papierstoringen volgens de scherm instructies.



NI

## De tonercartridge vervangen

Vervang de tonercartridge volgens de scherm instructies.

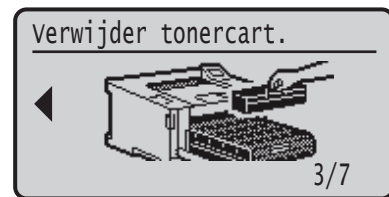

### Modelnummer van vervangende tonercartridge

- Canon Cartridge 045 Black (zwart)
- Canon Cartridge 045 Cyan (cyaan)
- Canon Cartridge 045 Magenta (Magenta)
- Canon Cartridge 045 Yellow (geel)
- Canon Cartridge 045 H Black (zwart)
- Canon Cartridge 045 H Cyan (cyaan)
- Canon Cartridge 045 H Magenta (Magenta)
- Canon Cartridge 045 H Yellow (geel)

# Bijlage

## Belangrijke veiligheidsinstructies

In deze handleiding worden alleen waarschuwingen en aandachtspunten ten behoeve van de installatie en stroomtoevoer beschreven. Lees ook de "Belangrijke veiligheidsinstructies" in de Gebruikershandleiding.

### ⚠️ WAARSCHUWING

Hiermee wordt een waarschuwing aangeduid voor handelingen die de dood of persoonlijk letsel tot gevolg kunnen hebben als ze niet juist worden uitgevoerd. Voor een veilig gebruik van dit apparaat moet u deze waarschuwingen altijd ter harte nemen.

### ⚠️ VOORZICHTIG

Hiermee wordt aangegeven dat u voorzichtig moet zijn bij handelingen die persoonlijk letsel tot gevolg kunnen hebben als ze niet juist worden uitgevoerd. Voor een veilig gebruik van dit apparaat moet u deze waarschuwingen altijd ter harte nemen.

## Installatie

### ⚠️ WAARSCHUWING

Plaats het apparaat niet op een locatie die brand of een elektrische schok tot gevolg kan hebben

- Een plek waar de ventilatieopeningen worden geblokkeerd (te dicht bij een muur, bed / bank, op hoogpolig tapijt of soortgelijke situaties)
- Een vochtige of stoffige locatie
- Een locatie die wordt blootgesteld aan direct zonlicht of buien
- Een locatie die wordt blootgesteld aan hoge temperaturen
- Een locatie die wordt blootgesteld aan open vuur
- In de buurt van alcohol, spiritus of andere brandbare stoffen

### Overige waarschuwingen

- Sluit alleen goedgekeurde kabels op dit apparaat aan. Als u zich niet aan dit voorschrift houdt, loopt u het risico van brand of een elektrische schok.
- Plaats geen kettingen of andere metalen voorwerpen of met vloeistof gevulde houders op het apparaat. Als vreemde voorwerpen in aanraking komen met elektrische onderdelen in het apparaat, kan dit leiden tot brand of een elektrische schok.
- Als vreemde voorwerpen in het apparaat vallen, haalt u de stekker uit het stopcontact en neemt u contact op met uw Canon-dealer.

### ⚠️ VOORZICHTIG

Plaats het apparaat niet op de volgende locaties

Het apparaat kan dan vallen, met beschadiging en/of lichamelijk letsel als gevolg.

- Een wankel oppervlak
- Een plek die wordt blootgesteld aan trillingen

### Voorom slecht geventileerde locaties

Dit apparaat genereert bij normaal gebruik een hele kleine hoeveelheid ozon en andere gassen. Deze emissies zijn niet schadelijk voor de gezondheid. Maar de aanwezigheid van de gassen kan merkbaar zijn bij langer gebruik of tijdens lange productieruns, met name in slecht geventileerde ruimtes. Het is raadzaam dat de ruimte waarin het apparaat wordt gebruikt, afdoende wordt geventileerd voor het in stand houden van een comfortabele werkomgeving. Vermijd locaties waar mensen worden blootgesteld aan emissies van de machine.

### Andere belangrijke aandachtspunten

- Volg de instructies in deze handleiding wanneer u het apparaat gaat dragen. Als u het apparaat niet op de juiste manier draagt, kan het vallen en beschadiging of lichamelijk letsel veroorzaken.
- Let er bij het installeren van het apparaat op dat uw handen niet bekneld raken tussen het apparaat en de vloer of een muur. Dit kan namelijk lichamelijk letsel tot gevolg hebben.

## Elektrische aansluiting

### ⚠️ WAARSCHUWING

- Gebruik alleen een voeding die voldoet aan de aangegeven spanningsvereisten. Als u dat niet doet, kan dit brand of een elektrische schok tot gevolg hebben.

- Gebruik uitsluitend het netsnoer dat bij het apparaat is geleverd, om brand of een elektrische schok te voorkomen.
- Het geleverde netsnoer is bedoeld voor gebruik met dit apparaat. Sluit het netsnoer niet op andere toestellen aan.
- Het is niet toegestaan het netsnoer aan te passen, aan het snoer zelf te trekken, het snoer met kracht te verbuigen of andere handelingen uit te voeren waardoor het netsnoer beschadigd kan raken. Plaats geen zware voorwerpen op het netsnoer. Als het netsnoer beschadigd raakt, loopt u het risico van brand of een elektrische schok.
- Zorg dat u droge handen hebt wanneer u het netsnoer aansluit of loskoppelt. Als uw handen vochtig zijn, loopt u het risico van een elektrische schok.
- Gebruik geen verlengsnoeren of stekkerdozen met dit apparaat. Als u zich niet aan dit voorschrift houdt, loopt u het risico van brand of een elektrische schok.
- Rol het netsnoer tijdens het gebruik niet op en zorg ervoor dat er geen knopen in komen. Dit kan namelijk brand of een elektrische schok veroorzaken.
- Steek de stekker van het netsnoer volledig in het stopcontact. Als u dat niet doet, kan dit brand of een elektrische schok tot gevolg hebben.
- Haal bij onweer de stekker uit het stopcontact. Als u dat niet doet, kan dit brand, een elektrische schok of beschadiging van het apparaat tot gevolg hebben.

### ⚠️ VOORZICHTIG

Installeer dit apparaat in de buurt van het stopcontact en laat voldoende ruimte rond de stekker vrij, zodat u deze in geval van nood gemakkelijk uit het stopcontact kunt trekken.

## Hantering

Veiligheid van de laser

Dit product is bevestigd als een Klasse 1 laserproduct onder IEC60825-1:2014 en EN60825-1:2014.

CLASS 1 LASER PRODUCT

LASER KLASSE 1

APPAREIL À LASER DE CLASSE 1

APPARECCHIO LASER DI CLASSE 1

PRODUCTO LASER DE CLASSE 1

APARELHO A LASER DE CLASSE 1

LUOKAN 1 LASER-TUOTE

LASERPRODUKT KLASSE 1

De laserstraal kan schadelijk zijn voor het menselijk lichaam. De straling die wordt uitgezonden binnen het product, wordt volledig binnen gehouden door de beschermende behuizing en afdekplaten aan de buitenkant; de laserstraal kan daarom tijdens geen enkele fase van de werking ontsnappen uit het apparaat. Lees de volgende opmerkingen en instructies voor een veilig gebruik.

- Open alleen de kleppen die expliciet in de handleidingen van dit apparaat worden genoemd.
- Als de laserstraal mocht vrijkomen, kan blootstelling hieraan leiden tot ernstige beschadiging van uw ogen.

### ⚠️ VOORZICHTIG

Het toepassen van controles of afstellingen, of het uitvoeren van handelingen anders dan deze beschreven in deze handleiding kan blootstelling aan gevaarlijke stralingen als gevolg hebben.

## Veiligheidssymbolen

- | Hoofdschakelaar: "AAN" stand
- Hoofdschakelaar: "UIT" stand
- ⏻ Hoofdschakelaar: "STAND-BY" stand
- Ⓛ Druk-druk schakelaar: ■ "AAN" ■ "UIT"
- ⚡ Aardlekaansluiting
- ⚠️ Gevaarlijke spanning binnenin. Open geen deksels, anders dan voorgeschreven.
- ⚠️ VOORZICHTIG: Heet oppervlak. Niet aanraken.
- 📦 Klasse II apparaatuur
- ⚠️ Bewegende delen: Houd lichaamsdelen verwijderd van bewegende delen

### [OPMERKING]

Sommige hierboven weergegeven symbolen zijn misschien niet bevestigd, afhankelijk van het product.  
v1511\_02\_nl-nl

## Laserveiligheidslabel

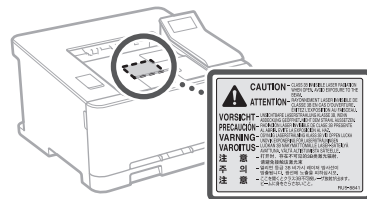

## Verbruiksmaterialen

### ⚠️ WAARSCHUWING

Gooi lege tonercartridges niet in open vuur. Bewaar tonercartridges of papier niet op een plek die wordt blootgesteld aan open vuur. Hierdoor kan de toner of het papier ontbranden, met brandwonden of brand als gevolg.

## Kennisgeving

### Productnaam

Veiligheidsvoorschriften vereisen dat de naam van het product wordt geregistreerd. In bepaalde regio's waar het product wordt verkocht, worden in plaats daarvan mogelijk de volgende namen tussen haakjes ( ) geregistreerd. LBP613Cdw / LBP611Cn (F169600)

### EMC-voorwaarden van EU-richtlijn

Dit apparaat voldoet aan de essentiële EMC-voorwaarden van de EU-richtlijn. Wij verklaren dat dit product voldoet aan de EMC-voorwaarden van de EU-richtlijn bij een nominale netspanning van 230 V, 50 Hz hoewel de nominale spanning van dit product 220-240 V, 50/60 Hz is. Het gebruik van geïsoleerde kabels is vereist om te voldoen aan de EMC-voorwaarden van de EU-richtlijn.

### WEEE- en batterijrichtlijnen

Informatie over de WEEE- en batterijrichtlijnen is te vinden in de meest recente Gebruikershandleiding (HTML-handleiding) op de Canon-website (<http://canon.com/oip-manual>).

### Regulatory information for users in Jordan

LBP613Cdw includes approved Wireless LAN Module (Model name: AW-NM383). Contains Wireless LAN Module approved by TRC/SS/2014/38

### Regulatory information for users in UAE

LBP613Cdw includes approved Wireless LAN Module (Model name: AW-NM383).

### TRA

REGISTERED No: ER0126617/14

DEALER No: DA0060877/11

### Regulatory information for users in Russian

Подтверждение соответствия Минкомсвязи России: Декларация соответствия № Д-МДРД-4784 от 02.05.2017 года, действительна до 02.05.2023 года, зарегистрирована в Федеральном агентстве связи 17.05.2017 года

## RE Directive

(For Europe Only)

### RE Declaration of Conformity

**English (EN)** Hereby, Canon Inc. declares that this equipment is in compliance with Directive 2014/53/EU.

The full text of the EU declaration of conformity is available at the following internet address: <http://www.canon-europe.com/ce-documentation>  
Wireless LAN Specifications  
Frequency band(s): 2412-2472 MHz  
Maximum radio-frequency power: 15.98 dBm

**Czech (CS)** Tímto společnost Canon Inc. prohlašuje, že toto zařízení je v souladu se směrnicí 2014/53/EU.  
Úplné znění EU prohlášení o shodě je k dispozici na této internetové adrese: <http://www.canon-europe.com/ce-documentation>  
Technické údaje bezdrátové LAN  
Pásmo(a) frekvence: 2412-2472 MHz  
Maximální výkon rádiové frekvence: 15.98 dBm

**Danish (DA)** Hermed erklærer Canon Inc., at dette udstyr er i overensstemmelse med direktiv 2014/53/EU.  
EU-overensstemmelseserklæringen fulde tekst kan findes på følgende internetadresse: <http://www.canon-europe.com/ce-documentation>  
Trådløs LAN specifikationer  
Frekvensbånd: 2412-2472 MHz  
Maks. radio-frekvenseffekt: 15.98 dBm

**German (DE)** Hiermit erklärt Canon Inc., dass diese Anlage der Richtlinie 2014/53/EU entspricht.  
Der vollständige Text der EU-Konformitätserklärung ist unter der folgenden Internetadresse verfügbar: <http://www.canon-europe.com/ce-documentation>  
WLAN-Spezifikationen  
Frequenzbereich(e): 2412-2472 MHz  
Maximale Funkfrequenzleistung: 15.98 dBm

**Estonian (ET)** Käesolevaga deklareerib Canon Inc., et käesolev seade vastab direktiivi 2014/53/EU nõuetele.  
Eli vastavusdeklaratsiooni täielik tekst on kättesaadav järgmisel internetiaadressil: <http://www.canon-europe.com/ce-documentation>  
Juhtmevaba LAN-i spetsifikatsioonid  
Sagedusriba(d): 2412-2472 MHz  
Maksimaalne raadiosageduslik võimsus: 15.98 dBm

**Spanish (ES)** Por la presente, Canon Inc. declara que este equipo es conforme con la Directiva 2014/53/UE.  
El texto completo de la declaración UE de conformidad está disponible en la dirección de Internet siguiente: <http://www.canon-europe.com/ce-documentation>  
Especificaciones LAN inalámbrica  
Banda(s) de frecuencia: 2412-2472 MHz  
Potencia máxima de radiofrecuencia: 15.98 dBm

**Greek (EL)** Με την παρούσα, η Canon Inc. δηλώνει ότι ο παρών εξοπλισμός συμμορφώνεται με την Οδηγία 2014/53/ΕΕ. Το πλήρες κείμενο της δήλωσης συμμόρφωσης της ΕΕ διατίθεται στην ακόλουθη διεύθυνση στο διαδίκτυο: <http://www.canon-europe.com/ce-documentation>  
Προδιαγραφές ασύρματου LAN (WLAN)  
Ζώνες συχνότητας: 2412-2472 MHz  
Μέγιστη ισχύς ραδιοσυχνότητας: 15.98 dBm

**French (FR)** Le soussigné, Canon Inc., déclare que le présent équipement est conforme à la Directive 2014/53/UE.

Le texte complet de la déclaration UE de conformité est disponible à l'adresse internet suivante : <http://www.canon-europe.com/ce-documentation>  
Spécifications LAN sans fil  
Bande(s) de fréquence: 2412-2472 MHz  
Puissance maximale de radiofréquence: 15.98 dBm

**Italian (IT)** Con la presente, Canon Inc. dichiara che questa apparecchiatura è conforme alla direttiva 2014/53/UE.  
Il testo completo della dichiarazione di conformità UE è disponibile al seguente indirizzo Internet: <http://www.canon-europe.com/ce-documentation>  
Caratteristiche LAN wireless  
Banda/e di frequenza: 2412-2472 MHz  
Potenza massima a radiofrequenza: 15.98 dBm

**Latvian (LV)** Canon Inc. ar šo deklarē, ka šī iekārta atbilst Direktīvai 2014/53/ES.  
Pilns ES atbilstības deklarācijas teksts ir pieejams šādā interneta vietnē: <http://www.canon-europe.com/ce-documentation>  
Bezvadu LAN specifikācijas  
Frekvences josla(s): 2412-2472 MHz  
Maksimālā radiofrekvences jauda: 15.98 dBm

**Lithuanian (LT)** Šiuo dokumentu „Canon Inc.“ patvirtina, kad ši įranga atitinka direktyvą 2014/53/ES.  
Visas ES atitikties deklaracijos tekstas prieinamas šiuo interneto adresu: <http://www.canon-europe.com/ce-documentation>  
Be laidžio LAN specifikacijos  
Dažnio diapazonas (-ai): 2412-2472 MHz  
Maksimali radijo ryšio dažnio galia: 15.98 dBm

**Dutch (NL)** Hierbij verklaar ik, Canon Inc., dat deze apparatuur conform is met Richtlijn 2014/53/UE.  
De volledige tekst van de EU-conformiteitsverklaring kan worden geraadpleegd op het volgende internetadres: <http://www.canon-europe.com/ce-documentation>  
Draadloos LAN specificaties  
Frequentieband(en): 2412-2472 MHz  
Maximaal radiofrequentievermogen: 15.98 dBm

**Maltese (MT)** B'dan, Canon, qed tiddikjara li dan it-tip ta' tagħmir huwa konformi mad-Direttiva 2014/53/UE.  
It-test kollu tad-dikjarazzjoni ta' konformità tal-UE huwa disponibbli f'dan is-sit fuq l-internet: <http://www.canon-europe.com/ce-documentation>  
Speċifikazzjonijiet tal-Wireless LAN  
Band(i) tal-Frekwenza: 2412-2472 MHz  
Qawwa ta' frekwenza tar-radju massima: 15.98 dBm

**Hungarian (HU)** A Canon Inc. igazolja, hogy ez a berendezés megfelel a 2014/53/EU irányelvnek.  
Az EU-megfelelőségi nyilatkozat teljes szövege elérhető a következő internetes címen: <http://www.canon-europe.com/ce-documentation>  
Vezeték nélküli LAN műszaki adatai  
Frekvenciasáv(ok): 2412-2472 MHz  
Maximális rádiófrekvenciás teljesítmény: 15.98 dBm

**Polish (PL)** Canon Inc. niniejszym oświadcza, że niniejsze urządzenie jest zgodne z dyrektywą 2014/53/UE.

Pełny tekst deklaracji zgodności UE jest dostępny pod następującym adresem internetowym: <http://www.canon-europe.com/ce-documentation>  
Specyfikacja bezprzewodowej sieci LAN  
Pasma(-a) częstotliwości: 2412-2472 MHz  
Maksymalna moc na częstotliwościach radiowych: 15.98 dBm

**Portuguese (PT)** Por este meio, a Canon Inc. declara que o presente equipamento está em conformidade com a Diretiva 2014/53/UE.  
O texto integral da declaração de conformidade da UE está disponível no seguinte endereço de Internet: <http://www.canon-europe.com/ce-documentation>  
Especificações de LAN Sem Fios  
Banda(s) de frequências: 2412-2472 MHz  
Potência máxima de radiofrequência: 15.98 dBm

**Slovene (SL)** Canon Inc. potrjuje, da je ta oprema v skladu z Direktivo 2014/53/UE.  
Celotno besedilo izjave EU o skladnosti je na voljo na naslednjem spletnem naslovu: <http://www.canon-europe.com/ce-documentation>  
Specifikacije za brezžični LAN  
Frekvenčna območja: 2412-2472 MHz  
Največja radiofrekvenčna moč: 15.98 dBm

**Slovak (SK)** Spoločnosť Canon Inc. týmto vyhlasuje, že toto zariadenie je v súlade so smernicou 2014/53/EU.  
Úplné znenie EÚ vyhlásenia o zhode je k dispozícii na tejto internetovej adrese: <http://www.canon-europe.com/ce-documentation>  
Technické údaje bezdrôtovej LAN  
Pásmo (a) frekvencia: 2412-2472 MHz  
Maximálny výkon rádiovéj frekvencie: 15.98 dBm

**Finnish (FI)** Canon Inc. vakuuttaa täten, että tämä laite on direktiivin 2014/53/EU mukainen.  
EU-vaatimusten mukaisuusvakuutuksen täysimittainen teksti on saatavilla seuraavaassa internetosoitteessa: <http://www.canon-europe.com/ce-documentation>  
Langattoman LAN:n tekniset ominaisuudet  
Taajuuskaista(t): 2412-2472 MHz  
Suurin radiotaajuusteho: 15.98 dBm

**Swedish (SV)** Härmed försäkrar Canon Inc. att denna utrustning överensstämmer med direktiv 2014/53/UE.  
Den fullständiga texten till EU-försäkran om överensstämmelse finns tillgänglig på följande webbadress: <http://www.canon-europe.com/ce-documentation>  
Specifikationer för trådlöst LAN  
Frekvensband: 2412-2472 MHz  
Maximal radiofrekvenseffekt: 15.98 dBm

**Romanian (RO)** Prin prezenta, Canon Inc. declară că acest echipament este în conformitate cu Directiva 2014/53/UE.  
Textul integral al declarației UE de conformitate este disponibil la următoarea adresă internet: <http://www.canon-europe.com/ce-documentation>  
Specificații wireless LAN  
Benzi de frecvență: 2412-2472 MHz  
Putere maximă a frecvenței radio: 15.98 dBm

# Bijlage

**Bulgarian (BG)** С настоящото Canon Inc. декларира, че това съоръжение е в съответствие с Директива 2014/53/EU. Цялостният текст на ЕС декларацията за съответствие може да се намери на следния интернет адрес:  
<http://www.canon-europe.com/ce-documentation>  
Спецификация на безжичната LAN  
Честотна лента(и): 2412-2472 MHz  
Максимална радиочестотна мощност: 15.98 dBm

**Croatian (HR)** Canon Inc. ovime izjavljuje da je oprema u skladu s Direktivom 2014/53/EU. Cjeloviti tekst EU izjave o sukladnosti dostupan je na sljedećoj internetskoj adresi:  
<http://www.canon-europe.com/ce-documentation>  
Specifikacije bežičnog LAN-a  
Frekvencijski pojas(ev): 2412-2472 MHz  
Maksimalna snaga radijske frekvencije: 15.98 dBm

**Irish (GA)** Dearbhaíonn Canon Inc., leis seo, go bhfuil an trealamh seo i gcomhlíonadh leis an Treoir 2014/53/AE. Tá an téacs iomlán de Dhearbhú Comhréireachta AE ar fáil ag seoladh an láithreáin ghréasáin mar seo a leanas:  
<http://www.canon-europe.com/ce-documentation>  
Sonraíochtaí LAN Gan Sreang  
Banda(i) minicíochta: 2412-2472 MHz  
Uaschumhacht radaimhnicíochta: 15.98 dBm

**Norwegian (NO)** Herved erklærer Canon Inc. at dette utstyret er i overensstemmelse med direktiv 2014/53/EU. Den fulle teksten til EUs samsvarserklæring er tilgjengelig på følgende Internett-adresse:  
<http://www.canon-europe.com/ce-documentation>  
Trådløs LAN-spesifikasjoner  
Bølgelengde: 2412-2472 MHz  
Maks radiofrekvensstyrke: 15.98 dBm

**Icelandic (IS)** Hér með lýsir Canon Inc því yfir að þessi búnaður er í samræmi við tilskipun 2014/53/ESB. Allur texti ESB-samræmisfyrirsýningar er í boði á eftirfarandi veffangi:  
<http://www.canon-europe.com/ce-documentation>  
Tæknilysingar fyrir þráðlausu nettengingu  
Tíðnisvið: 2412-2472 MHz  
Hámarksstyrkur útværstíðnibylgja: 15.98 dBm

## Disclaimer

### Disclaimer

- De informatie in dit document kan zonder voorafgaande kennisgeving worden gewijzigd.
- CANON INC. BIEDT GEEN ENKELE GARANTIE MET BETREKKING TOT DIT MATERIAAL, UITDRUKKELIJK NOCH STILZWIJGEND, BEHALVE ZOALS HIERIN GEBODEN, INCLUSIEF, EN ZONDER BEPERKINGEN DAARVAN, GARANTIES OP HET GEBIED VAN VERKOOPBAARHEID, GESCHIKTHEID VOOR EEN BEPAALD DOEL OF HET INBREUK MAKEN OP ENIG RECHT. CANON INC. IS NIET AANSPRAKELIJK VOOR ENIGE DIRECTE, INCIDENTELE OF SECUNDAIRE SCHADE VAN WELKE AARD DAN OOK, NOCH VOOR VERLIEZEN OF UITGAVEN ALS RESULTAAT VAN HET GEBRUIK VAN DIT MATERIAAL.

### Handelsmerken

Mac is een handelsmerk van Apple Inc. Microsoft, Windows, Windows Vista, Windows Server, Internet Explorer, Excel en PowerPoint zijn handelsmerken of gedeponeerde handelsmerken van Microsoft Corporation in de Verenigde Staten en/of andere landen.

Andere hier genoemde product- en bedrijfsnamen kunnen handelsmerken van de respectieve eigenaars zijn.

## Software van derden

Dit Canon-product (het 'PRODUCT') bevat softwaremodules van derden. Het gebruik en de distributie van deze softwaremodules, waaronder alle updates van dergelijke softwaremodules (samen de 'SOFTWARE') zijn onderhevig aan onderstaande licentievoorwaarden (1) tot en met (9).

- (1) U gaat ermee akkoord dat u alle van toepassing zijnde exportcontrolewetten, beperkingen of reguleringen van betrokken landen naleeft in het geval dat dit PRODUCT inclusief de SOFTWARE naar een land wordt verzonden of geëxporteerd.
- (2) Rechthebbenden van de SOFTWARE behouden in alle opzichten het recht op de titel, het eigenaarschap en het intellectueel eigendom met betrekking tot de SOFTWARE. Behalve wanneer uitdrukkelijk hierin opgenomen, worden hierbij geen licenties of rechten, expliciet of impliciet, aan u overgedragen of toegekend door rechthebbenden van de SOFTWARE voor geen enkel intellectueel eigendom van rechthebbenden van de SOFTWARE.
- (3) U mag de SOFTWARE uitsluitend gebruiken met het PRODUCT.
- (4) U mag de SOFTWARE niet toekennen, sublicentiëren, verkopen, distribueren of overdragen aan een derde partij zonder de voorafgaande schriftelijke toestemming van de rechthebbenden van de SOFTWARE.
- (5) Niettegenstaande het bovenstaande mag u de SOFTWARE alleen overdragen wanneer (a) u al uw rechten op het PRODUCT en alle rechten en verplichtingen onder de licentievoorwaarden aan de begunstigde overdraagt en (b) wanneer dergelijke begunstigde akkoord gaat door al deze voorwaarden te zijn gebonden.
- (6) U mag niet decompileren, reverse engineeren, demonteren of anderszins de code van de SOFTWARE tot een leesbare vorm reduceren.
- (7) U mag de SOFTWARE of afgeleide werken ervan die zijn gebaseerd op de SOFTWARE niet wijzigen, aanpassen, vertalen, verhuren of uitlenen.
- (8) U bent niet gerechtigd om de SOFTWARE van het PRODUCT te verwijderen of losse kopieën ervan maken.
- (9) Het leesbare gedeelte (de broncode) van de SOFTWARE is niet aan u gelicentieerd.

Niettegenstaande punt (1) tot en met (9) hierboven omvat het PRODUCT softwaremodules van derden met de andere licentievoorwaarden, en zijn deze softwaremodules onderhevig aan de andere licentievoorwaarden.

Raadpleeg de andere licentievoorwaarden van de softwaremodules van derden zoals beschreven in de bijlage van de handleiding voor het corresponderende PRODUCT. Deze handleiding is beschikbaar op <http://canon.com/oip-manual>.

Door het PRODUCT te gebruiken, verklaart u zich akkoord met alle toepasselijke licentievoorwaarden. Neem contact op met uw servicevertegenwoordiger als u niet instemt met deze licentievoorwaarden.

# Aantekeningen

## Start fra betjeningspanelet

Maskin

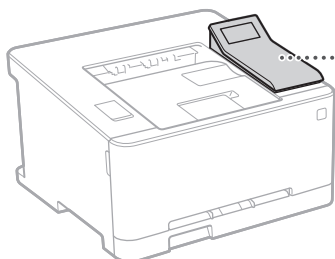

Betjeningspanel

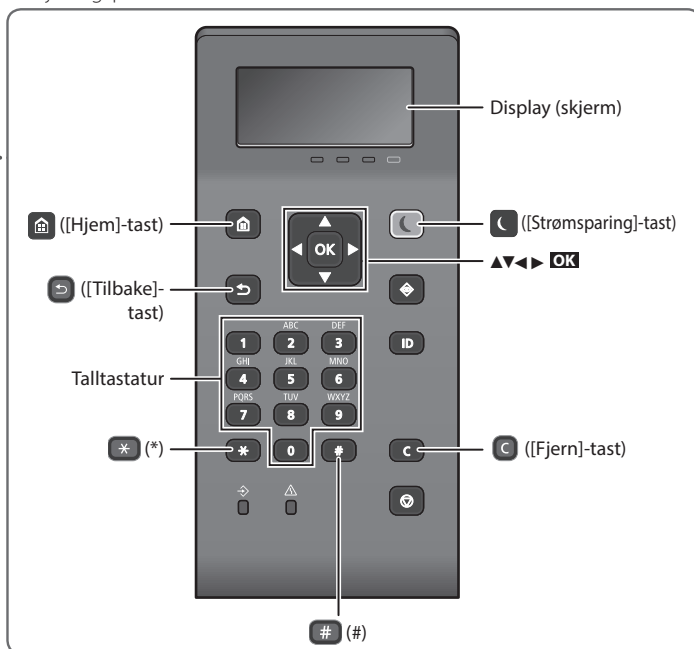

### Finne frem i menyen

#### Velge punkt eller flytte markøren mellom menypunktene

Velg et punkt med [**▲**] eller [**▼**].  
 Trykk på **OK** eller [**▶**] for å gå videre til det neste hierarkiet. Trykk på **◀** eller [**◀**] for å gå tilbake til det forrige hierarkiet.

#### Bekreft innstillinger

Trykk på **OK**. Når <Bruk> viser på skjermen, må du imidlertid velge <Bruk> og deretter trykke på **OK**.

### Innskrivingsmetode for tekst

#### Endre innskrivingsmetode

Trykk på **\*** hvis du vil endre innskrivingsmetode.

Innskrivingsmetode	Tilgjengelig tekst
<A>	Store bokstaver og symboler
<a>	Små bokstaver og symboler
<12>	Tall

	Innskrivingsmetode: <A>	Innskrivingsmetode: <a>	Innskrivingsmetode: <12>
<b>1</b>		@ . - _ /	1
<b>2</b>	ABC	abc	2
<b>3</b>	DEF	def	3
<b>4</b>	GHI	ghi	4
<b>5</b>	JKL	jkl	5
<b>6</b>	MNO	mno	6
<b>7</b>	PQRS	pqrs	7
<b>8</b>	TUV	tuv	8
<b>9</b>	WXYZ	wxyz	9
<b>0</b>	Æ Ø Å	æ ø å	0
<b>#</b>	(mellomrom) @ . / - _ ! ? & \$ % # ( ) [ ] { } < > * + = , ; : ' ^ `   \ ~		(Ikke tilgjengelig)

#### Skrive inn tekst, symboler og tall

Skriv inn med talltastaturet eller **#**.

#### Flytt markøren (skrive inn et mellomrom)

Trykk på [**◀**] eller [**▶**] når du vil flytte markøren. Hvis du vil legge inn et mellomrom, flytter du markøren til slutten av teksten og trykker på [**▶**].

#### Slette tegn

Trykk på **C**. Alle tegnene slettes hvis du trykker på og holder **C**.

No





## Skrive ut

1. Åpne dokumentet som skal skrives ut og velg utskriftsfunksjonen i programmet.
2. Velg skriverdriver for maskinen og velg [Innstillinger] eller [Egenskaper].
3. Angi papirformat.
4. Angi papirkilde og papirtype.
5. Angi utskriftinnstillinger etter behov.
6. Velg [OK].
7. Velg [Skriv ut] eller [OK].

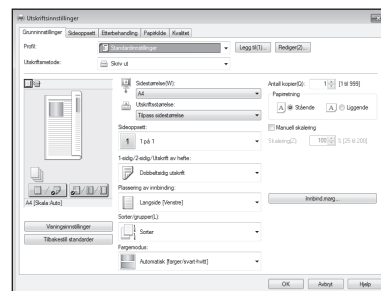

### Nyttige utskriftsinnstillinger

- 2-sidig\*
- N på 1
- Utskrift av hefter\*



\* Det kan hende at denne funksjonen ikke er tilgjengelig, avhengig av maskinens modell.

For mer informasjon,  
 "Utskrift" i bruksanvisningen

# Legge i papir

For mer informasjon,

➔ "Legge i papir" i bruksanvisningen

## Legge i papirskuffen

1 Trekk ut papirskuffen.

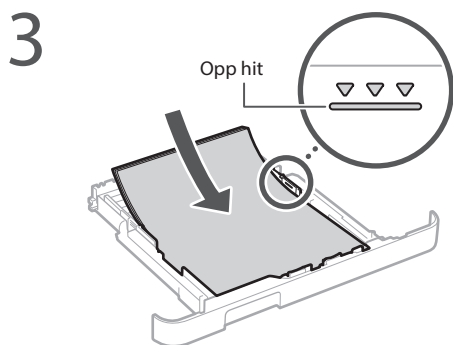
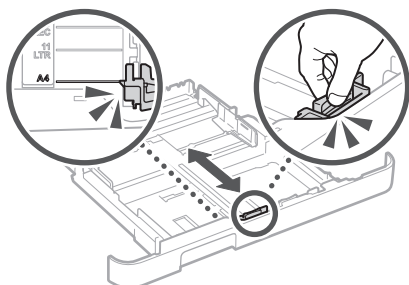
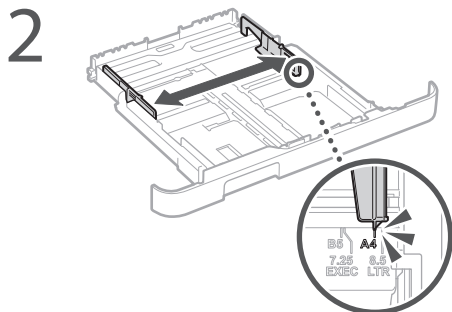

4 Skyv papirskuffen inn i maskinen.

Hvis du legger i papir med et annet format eller en annen type fra det som lå der før, må du endre innstillingene.

5 Trykk på  og velg <Papirinnstillinger>.

6 Angi formatet og typen papir i henhold til skjermbildet.

## Legge papir i åpningen for manuell mating

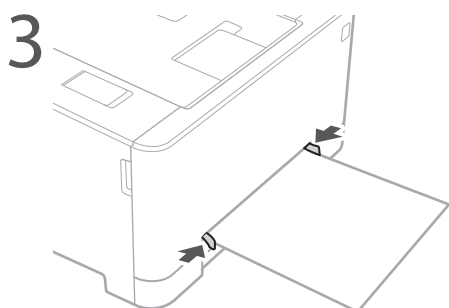
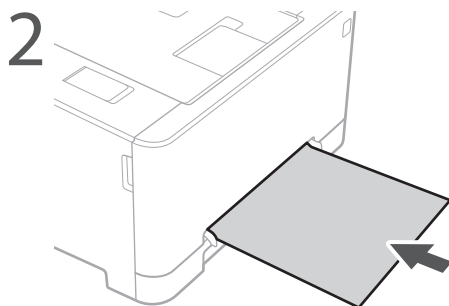
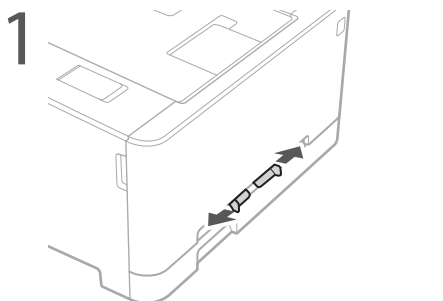

4 Angi formatet og typen papir i henhold til skjermbildet.

# Hvis det har oppstått en feil

For mer informasjon,

➔ "Feilsøking" i bruksanvisningen

## Maskinen fungerer ikke

Sjekk følgende.

- Er strømmen slått på?
- Er maskinen i hvilemodus?

Hvis både displayet og  ikke lyser, må du trykke på strømknappen.



- Er strømledningen skikkelig koblet til?

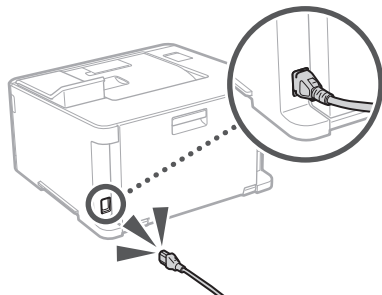

Se bruksanvisningen hvis problemet vedvarer.

## Det har oppstått papirblokkering

Fjern papirblokkeringen i henhold til anvisningene på skjermen.



## Skifte tonerkassett

Skift tonerkassetten i henhold til anvisningene på skjermen.



### Modellnummer for skifte av tonerkassett

- Canon Cartridge 045 Black (Svart)
- Canon Cartridge 045 Cyan (Cyan)
- Canon Cartridge 045 Magenta (Magenta)
- Canon Cartridge 045 Yellow (Gul)
- Canon Cartridge 045 H Black (Svart)
- Canon Cartridge 045 H Cyan (Cyan)
- Canon Cartridge 045 H Magenta (Magenta)
- Canon Cartridge 045 H Yellow (Gul)

# Tillegg

## Viktige sikkerhetsinstruksjoner

Denne håndboken inneholder kun advarsler og forsiktighetsregler for installasjonen og strømforsyningen. Les også "Viktige sikkerhetsinstruksjoner" i bruksanvisningen.

### ⚠ ADVARSEL

Indikerer en advarsel i forbindelse med operasjoner som kan føre til dødsfall eller personskade hvis de ikke utføres riktig. Ta alltid hensyn til disse advarslene for å bruke maskinen på en trygg måte.

### ⚠ FORSIKTIG

Indikerer at du må være forsiktig i forbindelse med operasjoner som kan føre til personskade hvis de ikke utføres riktig. Ta alltid hensyn til disse sikkerhetsangivelene for å bruke maskinen på en trygg måte.

## Installasjon

### ⚠ ADVARSEL

**Ikke installer på et sted som kan starte en brann eller føre til et elektrisk støt**

- Et sted hvor ventilasjonsåpningene er blokkert (for nært vegger, senger, tepper eller lignende gjenstander)
- Et fuktig eller støvete sted
- Et sted utsatt for direkte sollys eller utendørs
- Et sted som er utsatt for høye temperaturer
- Et sted som er utsatt for åpen ild
- Nær alkohol, malingstynner eller andre brennbare stoffer

### Andre advarsler

- Du må ikke koble kabler som ikke er godkjent, til maskinen. Dette kan føre til brann eller elektrisk støt.
- Du må ikke plassere halssmykker og andre metallobjekter eller beholdere fylt med væske på maskinen. Hvis fremmedlegemer kommer i kontakt med elektriske deler inne i maskinen, kan det føre til brann eller elektrisk støt.
- Dersom noen fremmedlegemer faller inn i denne maskinen, kobler du strømpluggen fra stikkontakten og kontakter den lokale Canon-forhandleren.

### ⚠ FORSIKTIG

**Ikke installer på følgende steder**

Maskinen kan falle ned, som kan føre til personskade.

- Et ustabilt sted
- Et sted som er utsatt for vibrasjoner

### Unngå steder med dårlig ventilasjon

Denne maskinen genererer en liten mengde ozon og andre utslipp under normal bruk. Disse utslippene er ikke helseskadelige. De kan likevel bli merkbare under utstrakt bruk eller ved utskrifter over lengre perioder i dårlig ventilerte rom. Det anbefales at rommet som maskinen betjenes i er tilstrekkelig ventilert for å opprettholde et komfortabelt arbeidsmiljø. Unngå også plasseringer der mennesker kan bli utsatt for utslipp fra maskinen.

### Andre advarsler

- Følg anvisningene i denne håndboken når du bærer maskinen. Dersom den bæres feil, kan den falle ned og forårsake personskade.
- Når du installerer denne maskinen, må du være forsiktig så du ikke setter hendene i klem mellom maskinen og gulvet eller veggene. Dette kan føre til personskade.

## Strømforsyning

### ⚠ ADVARSEL

- Bruk bare en strømforsyning som oppfyller de spesifiserte spenningskravene. Hvis du ikke gjør dette, kan det oppstå brann eller elektrisk støt.
- Ikke bruk andre strømledninger enn den som følger med maskinen, da det kan føre til brann eller elektrisk støt.

- Den medfølgende strømledningen er tiltenkt bruk med denne maskinen. Den må ikke kobles til andre enheter.
- Ikke endre, dra i, kraftig bøye eller utføre noen annen handling som kan skade strømledningen. Du må ikke sette tunge objekter på strømledningen. Skade på strømledningen kan føre til brann eller elektrisk støt.
- Ikke sett inn eller trekk ut strømstøpslet med våte hender, da det kan føre til et elektrisk støt.
- Ikke bruk skjoteledninger eller strømfordelere med flere kontakter sammen med maskinen.
- Dette kan føre til brann eller elektrisk støt.
- Ikke brett eller bind strømledningen i en knute, da det kan føre til brann eller elektrisk støt.
- Sett strømstøpslet helt inn i strømuttaket. Hvis du ikke gjør dette, kan det oppstå brann eller elektrisk støt.
- Koble strømstøpslet helt fra stikkontakten under tordenvær. Hvis du ikke gjør dette, kan det oppstå brann, elektrisk støt eller skade på maskinen.

### ⚠ FORSIKTIG

Installer denne maskinen i nærheten av et strømuttak, og la det være nok plass rundt strømstøpslet slik at det lett kan trekkes ut ved et nødstilfelle.

## Håndtering

### Lasersikkerhet

Dette produktet er bekreftet som et klasse 1-laserprodukt i IEC60825-1:2014 og EN60825-1:2014.

CLASS 1 LASER PRODUCT  
LASER KLASSE 1  
APPAREIL À LASER DE CLASSE 1  
APPARECCHIO LASER DI CLASSE 1  
PRODUCTO LASER DE CLASSE 1  
APARELHO A LASER DE CLASSE 1  
LUOKAN 1 LASER-TUOTE  
LASERPRODUKT KLASSE 1

Laserstrålen kan være skadelig for menneskekroppen. Siden strålingen som avgis inne i produktet er fullstendig innelukket i beskyttende hus og eksterne deksler, kan laserstrålen ikke slippe ut av maskinen under noen som helst bruk. Les følgende merknader og sikkerhetsanvisninger.

- Åpne aldri andre deksler enn de som er anvist i håndbøkene for denne maskinen.
- Hvis laserstrålen skulle slippe ut og stråle i øynene dine, kan eksponeringen forårsake skade på øynene.

### ⚠ FORSIKTIG

Bruk av andre kontrollere, justeringsmåter eller fremgangsmåter enn de som er angitt i denne håndboken, kan forårsake skadelig stråling.

## Sikkerhetsrelaterte symboler

- | Strømbryter: Stillingen "På" position
- Strømbryter: Stillingen "Av" position
- ⏻ Strømbryter: Stillingen "Standby" position
- ⏻ Trykk-bryteren ■ "På" ■ "Av"
- Ⓜ Beskyttende jordingsterminal
- ⚠ Farlig spenning på insiden. Ikke åpne andre deksler enn de som er anvist.
- ⚠ FORSIKTIG: Varm overflate. Må ikke berøres.
- Ⓜ Utstyr, klasse II
- ⚠ Bevegelige deler: Hold kroppsdelenes unna bevegelige deler

### [MERK]

Enkelte av symbolene som vises ovenfor, kan det hende ikke finnes på produktet.

v1511\_02\_no-NO

## Etikett for lasersikkerhet

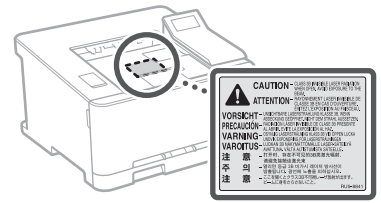

## Forbruksmaterieil

### ⚠ ADVARSEL

Du må ikke kaste brukte tonerkassetter i åpen ild. Du må heller ikke oppbevare tonerkassetter eller papir i nærheten av åpen ild. Dette kan føre til antenning av toneren eller papiret, og kan føre til brannskader eller brann.

## Merknad

### Produktnavn

Sikkerhetsforskriftene krever at produktnavnet registreres.

I enkelte regioner der dette produktet selges, kan følgende navn i parentes ( ) være registrert i stedet.

LBP613Cdw / LBP611Cn (F196600)

### Krav til elektromagnetisk kompatibilitet (EMC) i EU-direktivet

Dette utstyret er i overensstemmelse med vesentlige krav til elektromagnetisk kompatibilitet (EMC) i EU-direktivet. Vi erklærer at dette produktet er i samsvar med EMC-kravene i EU-direktivet ved nominell spenning på 230 V, 50 Hz selv om angitt spenning på produktet er 220 til 240 V, 50/60 Hz. Bruk av skjermet kabel kreves for å etterkomme de tekniske EMC-kravene i EU-direktivet.

### WEEE- og batteridirektiver

Du kan se informasjon om WEEE- og batteridirektiver i siste utgave av bruksanvisningen (HTML-format) på Canon-websiden (<http://canon.com/oip-manual>).

### Regulatory information for users in Jordan

LBP613Cdw includes approved Wireless LAN Module (Model name: AW-NM383).

Contains Wireless LAN Module approved by TRC/SS/2014/38

### Regulatory information for users in UAE

LBP613Cdw includes approved Wireless LAN Module (Model name: AW-NM383).

### TRA

REGISTERED No: ER0126617/14

DEALER No: DA0060877/11

### Regulatory information for users in Russian

Подтверждение соответствия Минкомсвязи России: Декларация соответствия № Д-МДРД-4784 от 02.05.2017 года, действительна до 02.05.2023 года, зарегистрирована в Федеральном агентстве связи 17.05.2017 года

## RE Directive

(For Europe Only)

### RE Declaration of Conformity

**English (EN)** Hereby, Canon Inc. declares that this equipment is in compliance with Directive 2014/53/EU.

The full text of the EU declaration of conformity is available at the following internet address: <http://www.canon-europe.com/ce-documentation>  
Wireless LAN Specifications  
Frequency band(s): 2412-2472 MHz  
Maximum radio-frequency power: 15.98 dBm

**Czech (CS)** Tímto společnost Canon Inc. prohlašuje, že toto zařízení je v souladu se směrnicí 2014/53/EU.

Úplné znění EU prohlášení o shodě je k dispozici na této internetové adrese: <http://www.canon-europe.com/ce-documentation>  
Technické údaje bezdrátové LAN  
Pásmo(a) frekvence: 2412-2472 MHz  
Maximální výkon rádiové frekvence: 15.98 dBm

**Danish (DA)** Hermed erklærer Canon Inc., at dette udstyr er i overensstemmelse med direktiv 2014/53/EU.

EU-overensstemmelseserklæringen felst tekst kan findes på følgende internetadresse: <http://www.canon-europe.com/ce-documentation>  
Trådløs LAN specifikation  
Frekvensbånd: 2412-2472 MHz  
Maks. radio-frekvenseffekt: 15.98 dBm

**German (DE)** Hiermit erklärt Canon Inc, dass diese Anlage der Richtlinie 2014/53/EU entspricht.

Der vollständige Text der EU-Konformitätserklärung ist unter der folgenden Internetadresse verfügbar: <http://www.canon-europe.com/ce-documentation>  
WLAN-Spezifikationen  
Frequenzbereich(e): 2412-2472 MHz  
Maximale Funkfrequenzleistung: 15.98 dBm

**Estonian (ET)** Käesolevaga deklareerib Canon Inc., et käesolev seade vastab direktiivi 2014/53/EL nõuetele.

ELi vastavusdeklaratsiooni täielik tekst on kättesaadav järgmisel internetiaadressil: <http://www.canon-europe.com/ce-documentation>  
Juhtmevaba LAN-i spetsifikatsioonid  
Sagedusriba(d): 2412-2472 MHz  
Maksimaalne raadiosageduslik võimsus: 15.98 dBm

**Spanish (ES)** Por la presente, Canon Inc. declara que este equipo es conforme con la Directiva 2014/53/UE.

El texto completo de la declaración UE de conformidad está disponible en la dirección de Internet siguiente: <http://www.canon-europe.com/ce-documentation>  
Especificaciones LAN inalámbrica  
Banda(s) de frecuencia: 2412-2472 MHz  
Potencia máxima de radiofrecuencia: 15.98 dBm

**Greek (EL)** Με την παρούσα, η Canon Inc. δηλώνει ότι ο παρών εξοπλισμός συμμορφώνεται με την Οδηγία 2014/53/ΕΕ.

Το πλήρες κείμενο της δήλωσης συμμόρφωσης της ΕΕ διατίθεται στην ακόλουθη διεύθυνση στο διαδίκτυο: <http://www.canon-europe.com/ce-documentation>  
Προδιαγραφές ασύρματου LAN (WLAN)  
Ζώνες συχνότητας: 2412-2472 MHz  
Μέγιστη ισχύς ραδιοσυχνότητας: 15.98 dBm

**French (FR)** Le soussigné, Canon Inc., déclare que le présent équipement est conforme à la Directive 2014/53/UE.

Le texte complet de la déclaration UE de conformité est disponible à l'adresse internet suivante : <http://www.canon-europe.com/ce-documentation>  
Spécifications LAN sans fil  
Bande(s) de fréquence: 2412-2472 MHz  
Puissance maximale de radiofréquence: 15.98 dBm

**Italian (IT)** Con la presente, Canon Inc. dichiara che questa apparecchiatura è conforme alla direttiva 2014/53/UE.

Il testo completo della dichiarazione di conformità UE è disponibile al seguente indirizzo Internet: <http://www.canon-europe.com/ce-documentation>  
Caratteristiche LAN wireless  
Banda/e di frequenza: 2412-2472 MHz  
Potenza massima a radiofrequenza: 15.98 dBm

**Latvian (LV)** Canon Inc. ar šo deklarē, ka šī iekārta atbilst Direktīvai 2014/53/ES.

Pilns ES atbilstības deklarācijas teksts ir pieejams šādā interneta vietnē: <http://www.canon-europe.com/ce-documentation>  
Bezvadu LAN specifikācijas  
Frekvences josla(s): 2412-2472 MHz  
Maksimālā radiofrekvences jauda: 15.98 dBm

**Lithuanian (LT)** Šiuo dokumentu „Canon Inc.“ patvirtina, kad ši įranga atitinka direktyvą 2014/53/ES.

Visas ES atitikties deklaracijos tekstas prieinamas šiuo interneto adresu: <http://www.canon-europe.com/ce-documentation>  
Be laidžio LAN specifikacijos  
Dažnio diapazonas (-ai): 2412-2472 MHz  
Maksimali radijo ryšio dažnio galia: 15.98 dBm

**Dutch (NL)** Hierbij verklaar ik, Canon Inc., dat deze apparatuur conform is met Richtlijn 2014/53/UE.

De volledige tekst van de EU-conformiteitsverklaring kan worden geraadpleegd op het volgende internetadres: <http://www.canon-europe.com/ce-documentation>  
Draadloos LAN specificaties  
Frequentieband(en): 2412-2472 MHz  
Maximaal radiofrequentievermogen: 15.98 dBm

**Maltese (MT)** B'dan, Canon, qed tiddikjara li dan it-tip ta' tagħmir huwa konformi mad-Direttiva 2014/53/UE.

It-test kollu tad-dikjarazzjoni ta' konformità tal-UE huwa disponibbli f'dan is-sit fuq l-Internet: <http://www.canon-europe.com/ce-documentation>  
Speċifikazzjonijiet tal-Wireless LAN  
Band(i) tal-Frekwenza: 2412-2472 MHz  
Qawwa ta' frekwenza tar-radju massima: 15.98 dBm

**Hungarian (HU)** A Canon Inc. igazolja, hogy ez a berendezés megfelel a 2014/53/EU irányelvnek.

Az EU-megfelelésegi nyilatkozat teljes szövege elérhető a következő internetes címen: <http://www.canon-europe.com/ce-documentation>  
Vezeték nélküli LAN műszaki adatai  
Frekvenciasáv(ok): 2412-2472 MHz  
Maximális rádiófrekvenciás teljesítmény: 15.98 dBm

**Polish (PL)** Canon Inc. niniejszym oświadcza, że niniejsze urządzenie jest zgodne z dyrektywą 2014/53/UE.

Pełny tekst deklaracji zgodności UE jest dostępny pod następującym adresem internetowym: <http://www.canon-europe.com/ce-documentation>  
Specyfikacja bezprzewodowej sieci LAN  
Pasmo(-a) częstotliwości: 2412-2472 MHz  
Maksymalna moc na częstotliwościach radiowych: 15.98 dBm

**Portuguese (PT)** Por este meio, a Canon Inc. declara que o presente equipamento está em conformidade com a Diretiva 2014/53/UE. O texto integral da declaração de conformidade da UE está disponível no seguinte endereço de Internet:

<http://www.canon-europe.com/ce-documentation>  
Especificações de LAN Sem Fios  
Banda(s) de frequências: 2412-2472 MHz  
Potência máxima de radiofrequência: 15.98 dBm

**Slovene (SL)** Canon Inc. potrjuje, da je ta oprema v skladu z Direktivo 2014/53/UE. Celotno besedilo izjave EU o skladnosti je na voljo na naslednjem spletnem naslovu: <http://www.canon-europe.com/ce-documentation>  
Specifikacije za brezžični LAN  
Frekvenčna območja: 2412-2472 MHz  
Največja radiofrekvenčna moč: 15.98 dBm

**Slovak (SK)** Spoločnosť Canon Inc. týmto vyhlasuje, že toto zariadenie je v súlade so smernicou 2014/53/EÚ.

Úplné znenie EÚ vyhlásenia o zhode je k dispozícii na tejto internetovej adrese: <http://www.canon-europe.com/ce-documentation>  
Technické údaje bezdrôtového LAN  
Pásmo (a) frekvencia: 2412-2472 MHz  
Maximálny výkon rádiové frekvencie: 15.98 dBm

**Finnish (FI)** Canon Inc. vakuuttaa täten, että tämä laite on direktiivin 2014/53/EU mukainen. EU-vaatimusten mukaisuusvakuutuksen täysinmertainen teksti on saatavilla seuraavassa internetosoitteessa:

<http://www.canon-europe.com/ce-documentation>  
Langattoman LAN:n tekniset ominaisuudet  
Taajuuskaista(t): 2412-2472 MHz  
Suurin radiotaajuusteho: 15.98 dBm

**Swedish (SV)** Härmed försäkras Canon Inc. att denna utrustning överensstämmer med direktiv 2014/53/EU.

Den fullständiga texten till EU-försäkran om överensstämmelse finns tillgänglig på följande webbadress: <http://www.canon-europe.com/ce-documentation>  
Specifikationer för trådlöst LAN  
Frekvensband: 2412-2472 MHz  
Maximal radiofrekvenseffekt: 15.98 dBm

**Romanian (RO)** Prin prezenta, Canon Inc. declară că acest echipament este în conformitate cu Directiva 2014/53/UE.

Textul integral al declarației UE de conformitate este disponibil la următoarea adresă internet: <http://www.canon-europe.com/ce-documentation>  
Specificații wireless LAN  
Benzi de frecvență: 2412-2472 MHz  
Putere maximă a frecvenței radio: 15.98 dBm

**Bulgarian (BG)** С настоящото Canon Inc. декларира, че това съоръжение е в съответствие с Директива 2014/53/ЕС.

Цялостният текст на ЕС декларацията за съответствие може да се намери на следния интернет адрес: <http://www.canon-europe.com/ce-documentation>  
Спецификация на безжичната LAN  
Честотна лента(и): 2412-2472 MHz  
Максимална радиочестотна мощност: 15.98 dBm

**Croatian (HR)** Canon Inc. ovime izjavljuje da je oprema u skladu s Direktivom 2014/53/EU.

Cjeloviti tekst EU izjave o skladnosti dostupan je na sljedećoj internetskoj adresi: <http://www.canon-europe.com/ce-documentation>  
Specifikacije bežičnog LAN-a  
Frekvencijski pojasi(evi): 2412-2472 MHz  
Maksimalna snaga radijske frekvencije: 15.98 dBm

No

# Tillegg

**Irish (GA)** Dearbhaíonn Canon Inc., leis seo, go bhfuil an trealamh seo i gcomhlíonadh leis an Treoir 2014/53/AE.

Tá an téacs iomlán de Dhearbhú Comhréireachta AE ar fáil ag seoladh an láithreáin ghréasáin mar seo a leanas:

<http://www.canon-europe.com/ce-documentation>  
Sonraíochtaí LAN Gan Sreang  
Banda(i) minicíochta: 2412-2472 MHz  
Uaschumhacht radaimhnicíochta: 15.98 dBm

**Norwegian (NO)** Herved erklærer Canon Inc. at dette utstyret er i overensstemmelse med direktiv 2014/53/EU.

Den fulle teksten til EUs samsvarserklæring er tilgjengelig på følgende Internett-adresse:  
<http://www.canon-europe.com/ce-documentation>  
Trådløs LAN-spesifikasjoner  
Bølgelengde: 2412-2472 MHz  
Maks radiofrekvensstyrke: 15.98 dBm

**Icelandic (IS)** Hér með lýsir Canon Inc því yfir að þessi búnaður er í samræmi við tilskipun 2014/53/ESB.

Allur texti ESB-samræmisýfirlýsingar er í boði á eftirfarandi veffangi:  
<http://www.canon-europe.com/ce-documentation>  
Tæknilysingar fyrir þráðlaus nettengingu  
Tíðnisvið: 2412-2472 MHz  
Hámarksstyrkur útvarpstíðniþylgja: 15.98 dBm

PROGRAMVAREN. Unntatt det som er uttrykkelig angitt her, blir ingen lisens eller rettighet, eksplisitt eller implisitt, overdratt eller gitt fra rettighetsholdere av PROGRAMVAREN til deg for noe som helst åndsverk for rettighetsholdere av PROGRAMVAREN.

- (3) Du kan utelukkende bruke PROGRAMVAREN sammen med PRODUKTET.
- (4) Du kan ikke overdra, underlisensiere, markedsføre, distribuere eller overføre PROGRAMVAREN til noen som helst tredjepart uten skriftlig samtykke fra rettighetsholdere av PROGRAMVAREN.
- (5) Til tross for det foregående kan du bare overdra PROGRAMVAREN når (a) du overdrar alle rettighetene dine til PRODUKTET og alle rettighetene og forpliktelsene under lisensvilkårene til overdrageren, og (b) vedkommende overdrager godtar å forplikte seg til å overholde alle disse vilkårene.
- (6) Du kan ikke dekompile, rekonstruere, demontere eller på andre måter bryte opp koden for PROGRAMVAREN til et format som er lesbart av mennesker.
- (7) Du kan ikke endre, tilpasse, oversette, leie, lease eller låne ut PROGRAMVAREN eller drive med avledet arbeid basert på PROGRAMVAREN.
- (8) Du har ikke rett til å fjerne eller lage separate kopier av PROGRAMVAREN fra PRODUKTET.
- (9) Delen av PROGRAMVAREN som kan leses av mennesker (kildekoden) er ikke lisensiert til deg.

Uansett (1) til (9) ovenfor, inkluderer PRODUKTET tredjeparts programvaremoduler med andre lisensbetingelser, og disse programvaremodulene er underlagt de andre lisensbetingelsene. Se andre lisensbetingelser for tredjeparts programvaremoduler som er beskrevet i tilleggset til håndboken som følger med PRODUKTET. Denne håndboken er tilgjengelig på <http://canon.com/oip-manual>.

Ved å bruke PRODUKTET regnes det som at du godtar alle gjeldende lisensbetingelser. Hvis du ikke godtar disse lisensbetingelsene, ta kontakt med servicerepresentanten.

No

## Ansvarsfraskrivelse

### Ansvarsfraskrivelse

- Det tas forbehold om at informasjonen i dette dokumentet kan endres uten forvarsel.
- CANON INC. GIR INGEN GARANTIER AV NOE SLAG I DENNE HÅNDBOKEN, VERKEN EKSPLISITT ELLER IMPLISITT, UNNTATT DET SOM ER UTTRYKKELIG ANGITT I DENNE HÅNDBOKEN, INKLUDERT, MEN IKKE BEGRENSET TIL, GARANTIER OM SALGBARHET ELLER EGNETHET FOR ET BESTEMT FORMÅL ELLER GARANTIER MOT KRENKELSE. CANON INC. ER IKKE ANSVARLIG FOR NOEN DIREKTE ELLER TILFELDIGE SKADER ELLER FØLGESKADER ELLER TAP ELLER UTGIFTER SOM ER ET RESULTAT AV BRUKEN AV DENNE HÅNDBOKEN.

### Varemerker

Mac er et varemerke for Apple Inc.  
Microsoft, Windows, Windows Vista, Windows Server, Internet Explorer, Excel og PowerPoint er enten registrerte varemerker eller varemerker for Microsoft Corporation i USA og/eller andre land. Andre produkt- og firmanavn heri kan være varemerker for deres respektive eiere.

## Tredjeparts programvare

Dette Canon-produktet ("PRODUKTET") inkluderer tredjeparts programvaremoduler. Bruk og distribusjon av disse programvaremodulene, inkludert oppdateringer av slike programvaremoduler (samlet kalt for "PROGRAMVAREN"), er underlagt lisensvilkår (1) til (9) nedenfor.

- (1) Du godtar at du vil overholde alle aktuelle lover om eksportkontroll, restriksjoner eller forskrifter for landene som er involvert i forsendelse, overføring og eksport til et annet land av PRODUKTET, inkludert PROGRAMVAREN.
- (2) Rettighetsholdere av PROGRAMVAREN beholder i alle henseende rettighetene til tittel, eierskap og åndsverk i og for

# Notat

## Starta funktionen på kontrollpanelen

Enheten

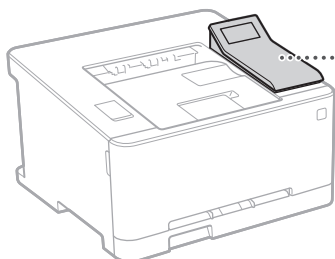

Kontrollpanel

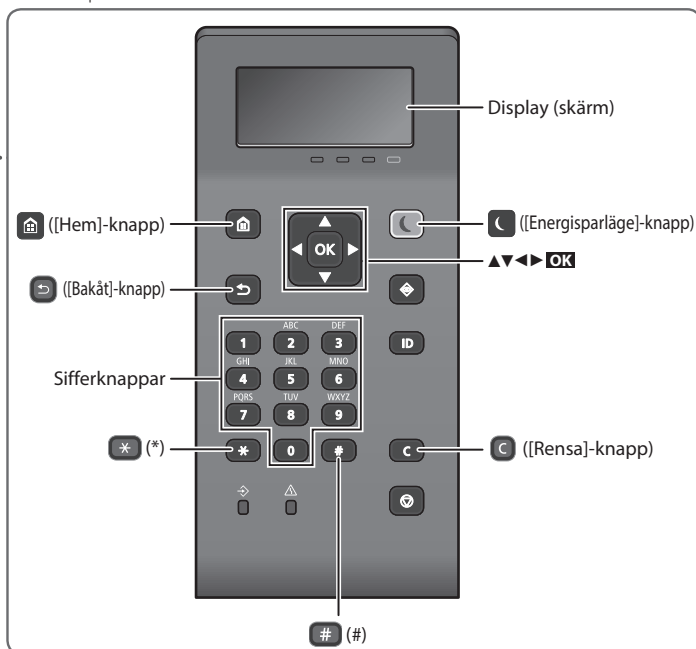

### Navigera i menyn

#### Välja alternativ eller flytta markören mellan menyalternativ

Välj ett alternativ med [▲] eller [▼].  
Tryck på **OK** eller [▶] när du vill fortsätta till nästa nivå. Tryck på [◀] eller [◂] när du vill återgå till föregående nivå.

#### Bekräfta inställning

Tryck på **OK**. Om <Använd> visas på skärmen ska du dock välja <Använd> och sedan trycka på **OK**.

### Inmatningsmetod för text

#### Ändra inmatningsläge

Tryck på **\*** när du vill ändra inmatningsläge.

Inmatningsläge	Tillgänglig text
<A>	Versala bokstäver och symboler
<a>	Gemena bokstäver och symboler
<12>	Siffror

#### Ange text, symboler och siffror

Ange med sifferknapparna eller **#**.

#### Flytta markören (infoga blanksteg)

Tryck på [◀] eller [▶] för att flytta markören. Flytta markören till slutet av texten och tryck på [▶] när du vill infoga ett blanksteg.

#### Ta bort tecken

Tryck på **C**. Håll **C** nedtryckt om du vill ta bort alla tecknen.

	Inmatningsläge: <A>	Inmatningsläge: <a>	Inmatningsläge: <12>
<b>1</b>		@ . - _ /	1
<b>2</b>	ABC	abc	2
<b>3</b>	DEF	def	3
<b>4</b>	GHI	ghi	4
<b>5</b>	JKL	jkl	5
<b>6</b>	MNO	mno	6
<b>7</b>	PQRS	pqrs	7
<b>8</b>	TUV	tuv	8
<b>9</b>	WXYZ	wxyz	9
<b>0</b>	ÄÖ	äö	0
<b>#</b>	(blanksteg) @ . / - _ ! ? & \$ % # ( ) [ ] { } < > * + = , ; : ' ^ `   \ ~		(Ej tillgänglig)





## Skriva ut

1. Öppna dokumentet som ska skrivas ut och välj utskriftsfunktionen i programmet.
2. Välj enhetens skrivardrivrutin och sedan [Inställningar] eller [Egenskaper].
3. Ange pappersformat.
4. Ange papperskälla och paperstyp.
5. Ange de utskriftsinställningar som behövs.
6. Välj [OK].
7. Välj [Skriv ut] eller [OK].

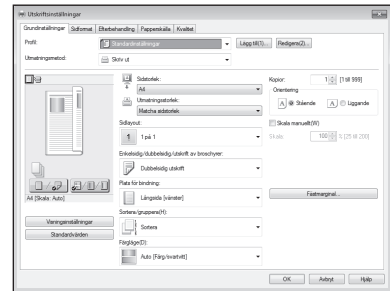

### Praktiska utskriftsinställningar

- Dubbelsidig\*
- N på 1
- Utskrift av broschyrer\*

\* Den här funktionen finns inte i alla modeller av enheten.



Mer information finns i  
 "Skriva ut" i användarhandboken

# Fylla på papper

Mer information finns i

➔ "Fylla på papper" i användarhandboken

## Fylla på papper i papperslådan

1 Dra ut papperslådan.

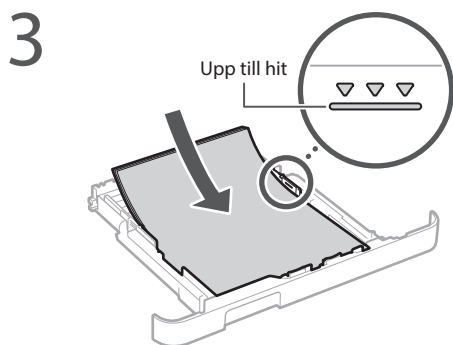
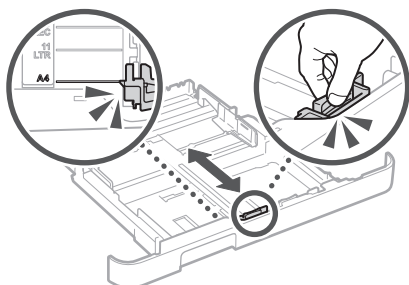
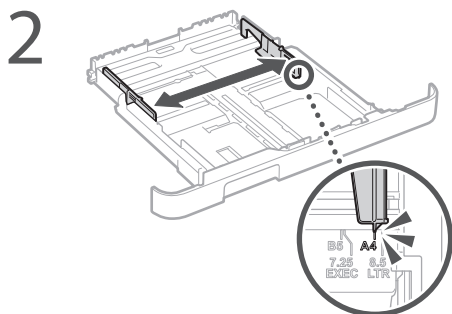

4 Sätt i papperslådan i enheten.

Ändra inställningarna om du byter pappersformat eller papperstyp när du fyller på papper.

5 Tryck på  och välj <Pappersinställningar>.

6 Ange pappersformat och papperstyp enligt anvisningarna på skärmen.

## Fylla på papper i facket för manuell matning

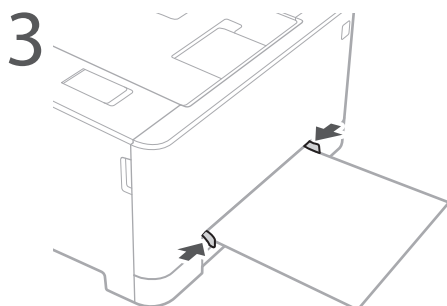
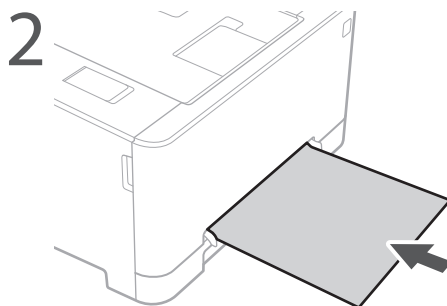
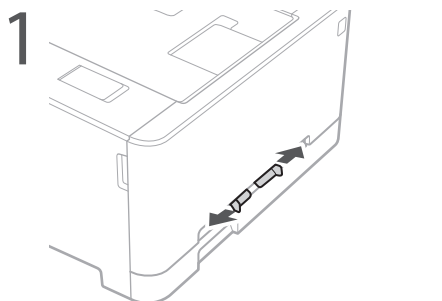

4 Ange pappersformat och papperstyp enligt anvisningarna på skärmen.

# Om det uppstår problem

Mer information finns i

➔ "Felsökning" i användarhandboken

## Enheten verkar inte fungera

Kontrollera följande.

- Är strömmen på?
- Är enheten i viloläge?

Tryck på strömbrytaren om varken skärmen eller  lyser.

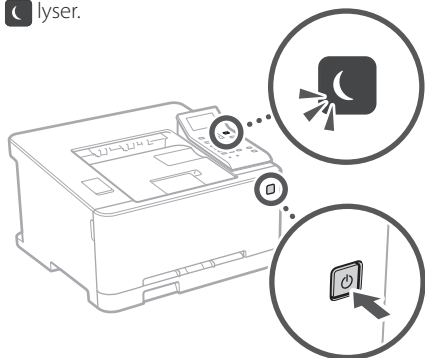

- Är nätkabeln rätt ansluten?

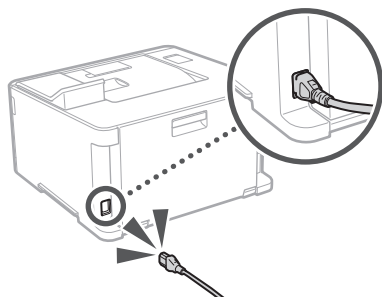

Se information i användarhandboken om problemet kvarstår.

## Papper har fastnat

Ta bort papperet enligt anvisningarna på skärmen.



## Byta tonerpatron

Byt tonerpatron enligt anvisningarna på skärmen.

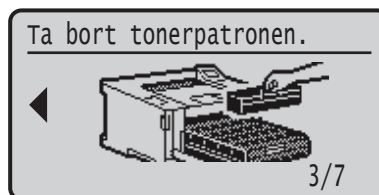

### Modellnummer för ny tonerpatron

- Canon Cartridge 045 Black (svart)
- Canon Cartridge 045 Cyan (cyan)
- Canon Cartridge 045 Magenta (magenta)
- Canon Cartridge 045 Yellow (gul)
- Canon Cartridge 045 H Black (svart)
- Canon Cartridge 045 H Cyan (cyan)
- Canon Cartridge 045 H Magenta (magenta)
- Canon Cartridge 045 H Yellow (gul)

# Bilaga

## Viktiga säkerhetsanvisningar

Den här handboken innehåller endast varningar och föreskrifter för installation och strömförsörjning. Läs även "Viktiga säkerhetsanvisningar" i användarhandboken.

### ⚠ VARNING

Anger åtgärder som kan leda till livsfara eller personskador om anvisningarna inte följs. Följ alltid sådana varningsmeddelanden så att du använder enheten på ett säkert sätt.

### ⚠ OBSERVER

Anger åtgärder som kan leda till personskador om anvisningarna inte följs. Följ alltid sådana försiktighetsmeddelanden så att du använder enheten på ett säkert sätt.

### Installation

#### ⚠ VARNING

Installera inte enheten på platser som kan leda till brand eller elstötar

- Platser där ventilationsöppningarna täpps till (för nära väggar, sängar, mattor el. dyl.)
- Fuktiga eller dammiga platser
- Platser utomhus eller som utsätts för direkt solljus
- Platser som utsätts för höga temperaturer
- Platser i närheten av öppen eld
- Platser i närheten av alkohol, lösningsmedel eller andra lättantändliga ämnen

#### Övriga varningar

- Anslut inte andra än godkända kablar till enheten. I annat fall finns risk för brand eller elstötar.
- Lägg inte halsband eller andra föremål i metall och ställ inte behållare med vätska på enheten. Främmande ämnen som kommer i kontakt med strömförande delar i enheten kan ge upphov till brand eller elstötar.
- Om främmande föremål ändå kommer in i enheten ska du dra ut nätkabeln ur eluttaget och kontakta en auktoriserad Canon-återförsäljare.

#### ⚠ OBSERVER

Ställ inte enheten på platser där den kan falla ned

Den kan orsaka skador.

- Instabila platser
- Platser som utsätts för vibrationer

#### Undvik dåligt ventilerade platser

Enheten ger ifrån sig små mängder ozon och andra ämnen vid användning. Dessa ämnen är inte hälsovådliga. Däremot kan de märkas av efter långvarig eller intensiv användning i dåligt ventilerade utrymmen. Det rekommenderas att rummet där enheten används är erforderligt ventilerat för att arbetsmiljön ska vara god. Undvik även platser där människor kan påverkas av emissioner från enheten.

#### Övriga försiktighetsåtgärder

- Följ anvisningarna i handboken när du ska bära enheten. Om du bär på fel sätt kan du tappa den och orsaka skador.
- Var försiktig när du installerar enheten så att du inte fastnar med händerna mellan enheten och golvet eller väggen.

#### Strömkälla

#### ⚠ VARNING

- Använd endast nätanslutningar som uppfyller de angivna spänningsskruven. I annat fall finns risk för brand eller elstötar.
- Anslut inte andra nätkablar än den som medföljer, eftersom det kan leda till brand eller elstötar.
- Den nätkabel som medföljer är avsedd för den här enheten. Anslut inte nätkabeln till andra enheter.

- Du får inte ändra, dra eller böja nätkabeln, eller på annat sätt skada den. Placera inte tunga föremål på nätkabeln. Skador på nätkabeln kan leda till brand eller elstötar.
- Sätt inte i eller dra ut nätkabeln med våta händer, eftersom det kan leda till elstötar.
- Använd inte förlängningskablar eller grenuttag till den här enheten. Det kan leda till brand eller elstötar.
- Linda inte ihop eller slå knut på nätkabeln, eftersom det kan leda till brand eller elstötar.
- Sätt i stickproppen ordentligt i vägguttaget. I annat fall finns risk för brand eller elstötar.
- Dra ut nätkabeln ur vägguttaget när det åskar. I annat fall finns risk för brand, elstötar eller skador på enheten.

#### ⚠ OBSERVER

Ställ enheten nära vägguttaget och lämna tillräckligt med plats runt vägguttaget så att du enkelt kan koppla ur enheten vid ett akutläge.

#### Hantering

##### Lasersäkerhet

Den här produkten är en laserprodukt av Klass 1 enligt IEC60825-1:2014 och EN60825-1:2014.

##### CLASS 1 LASER PRODUCT

LASER KLASSE 1  
APPAREIL À LASER DE CLASSE 1  
APPARECCHIO LASER DI CLASSE 1  
PRODUCTO LASER DE CLASE 1  
APARELHO A LASER DE CLASSE 1  
LUOKAN 1 LASER-TUOTE  
LASERPRODUKT KLASSE 1

Laserstrålen kan vara skadlig för människor. Eftersom strålningen är helt innesluten i skyddande höljen och externa kåpor kan laserstrålen inte under något skede vid användning tränga ut från maskinen. Läs följande information som rör säkerhet.

- Öppna aldrig andra luckor än de som beskrivs i handboken till den här enheten.
- Om laserstrålen exponeras och träffar ögonen kan de skadas.

#### ⚠ OBSERVER

Användning av kontrollr, justeringar, genomförande av procedurer som genomförs på annat sätt än vad som beskrivs i denna bruksanvisning kan resultera i farlig strålningsexponering.

#### Säkerhetsrelaterade symboler

| Strömbrytare: "På"-läge

○ Strömbrytare: "Av"-läge

⏻ Strömbrytare: "Standby"-läge

ⓘ Tryckknapp: ■ "PÅ" ■ "AV"

⊕ Skyddsdjord

⚠ Farlig spänning i enheten, öppna inga andra luckor än de anvisade

⚠ VARNING: Mycket varm yta, rör ej

⊠ Klass II-utrustning

⚠ Rörliga delar: Håll säkerhetsavstånd till rörliga delar

[OBS!]

Symboler kan se annorlunda ut på den aktuella produkten än på bilderna.

v1511\_02\_sv-SE

## Etikett om lasersäkerhet

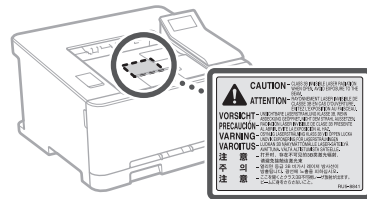

## Förbrukningsartiklar

#### ⚠ VARNING

Lägg inte använda tonerpatroner i öppen eld. Förvara heller inte tonerpatroner eller papper i miljöer med öppna lågor. Det kan leda till att tonern eller papperet fattar eld, vilket kan ge upphov till brännskador eller eldsvåda.

## Obs!

#### Produktnamn

Säkerhetsföreskrifterna kräver att produktens namn registreras.

I vissa regioner där produkten säljs kan följande namn inom parentes ( ) registreras istället. LBP613Cdw / LBP611Cn (F169600)

#### EMC-krav i EG-direktiven

Denna utrustning uppfyller i allt väsentligt EMC-kraven i EG-direktiven. Vi intygar att den här produkten uppfyller EMC-kraven i EG-direktiven vid en nominell ineffekt på 230 V och 50 Hz, trots att produktens märkeffekt är 220 till 240 V, 50/60 Hz. Skärmd kabel måste användas för att de tekniska EMC-kraven i EG-direktiven ska uppfyllas.

#### WEEE- och batteridirektiv

Du hittar information om WEEE- och batteridirektivet i den senaste användarhandboken (HTML-handbok) på Canons webbplats (<http://canon.com/oip-manual>).

#### Regulatory information for users in Jordan

LBP613Cdw includes approved Wireless LAN Module (Model name: AW-NM383). Contains Wireless LAN Module approved by TRC/SS/2014/38

#### Regulatory information for users in UAE

LBP613Cdw includes approved Wireless LAN Module (Model name: AW-NM383).

TRA

REGISTERED No: ER0126617/14

DEALER No: DA0060877/11

#### Regulatory information for users in Russian

Подтверждение соответствия Минкомсвязи России: Декларация соответствия № Д-МДРД-4784 от 02.05.2017 года, действительна до 02.05.2023 года, зарегистрирована в Федеральном агентстве связи 17.05.2017 года

## RE Directive

(For Europe Only)

### RE Declaration of Conformity

**English (EN)** Hereby, Canon Inc. declares that this equipment is in compliance with Directive 2014/53/EU.

The full text of the EU declaration of conformity is available at the following internet address: <http://www.canon-europe.com/ce-documentation>  
Wireless LAN Specifications  
Frequency band(s): 2412-2472 MHz  
Maximum radio-frequency power: 15.98 dBm

**Czech (CS)** Tímto společnost Canon Inc.

prohlašuje, že toto zařízení je v souladu se směrnicí 2014/53/EU.

Úplné znění EU prohlášení o shodě je k dispozici na této internetové adrese:

<http://www.canon-europe.com/ce-documentation>  
Technické údaje bezdrátové LAN  
Pásmo(a) frekvence: 2412-2472 MHz  
Maximální výkon rádiové frekvence: 15.98 dBm

**Danish (DA)** Hermed erklærer Canon Inc., at dette udstyr er i overensstemmelse med direktiv 2014/53/EU.

EU-overensstemmelseserklæringen fulde tekst kan findes på følgende internetadresse:

<http://www.canon-europe.com/ce-documentation>  
Trådløs LAN specifikationer  
Frekvensbånd: 2412-2472 MHz  
Maks. radio-frekvenseffekt: 15.98 dBm

**German (DE)** Hiermit erklärt Canon Inc., dass diese Anlage der Richtlinie 2014/53/EU entspricht.

Der vollständige Text der EU-Konformitätserklärung ist unter der folgenden Internetadresse verfügbar:

<http://www.canon-europe.com/ce-documentation>  
WLAN-Spezifikationen  
Frequenzbereich(e): 2412-2472 MHz  
Maximale Funkfrequenzleistung: 15.98 dBm

**Estonian (ET)** Käesolevaga deklareerib Canon Inc., et käesolev seade vastab direktiivi 2014/53/EU nõuetele.

ELi vastavusdeklaratsiooni täielik tekst on kättesaadav järgmisel internetiaadressil: <http://www.canon-europe.com/ce-documentation>  
Juhtmevaba LAN-i spetsifikatsioonid  
Sagedusriba(d): 2412-2472 MHz  
Maksimaalne raadiosageduslik võimsus: 15.98 dBm

**Spanish (ES)** Por la presente, Canon Inc. declara que este equipo es conforme con la Directiva 2014/53/UE.

El texto completo de la declaración UE de conformidad está disponible en la dirección de Internet siguiente: <http://www.canon-europe.com/ce-documentation>  
Especificaciones LAN inalámbrica  
Banda(s) de frecuencia: 2412-2472 MHz  
Potencia máxima de radiofrecuencia: 15.98 dBm

**Greek (EL)** Με την παρούσα, η Canon Inc. δηλώνει ότι ο παρών εξοπλισμός συμμορφώνεται με την Οδηγία 2014/53/ΕΕ. Το πλήρες κείμενο της δήλωσης συμμόρφωσης της ΕΕ διατίθεται στην ακόλουθη διεύθυνση στο διαδίκτυο: <http://www.canon-europe.com/ce-documentation>

Προδιαγραφές ασύρματου LAN (WLAN)  
Ζώνες συχνότητας: 2412-2472 MHz  
Μέγιστη ισχύς ραδιοσυχνότητας: 15.98 dBm

**French (FR)** Le soussigné, Canon Inc., déclare que le présent équipement est conforme à la Directive 2014/53/UE.

Le texte complet de la déclaration UE de conformité est disponible à l'adresse internet suivante : <http://www.canon-europe.com/ce-documentation>  
Spécifications LAN sans fil  
Bande(s) de fréquence: 2412-2472 MHz  
Puissance maximale de radiofréquence: 15.98 dBm

**Italian (IT)** Con la presente, Canon Inc. dichiara che questa apparecchiatura è conforme alla direttiva 2014/53/UE.

Il testo completo della dichiarazione di conformità UE è disponibile al seguente indirizzo Internet:

<http://www.canon-europe.com/ce-documentation>  
Caratteristiche LAN wireless  
Banda/e di frequenza: 2412-2472 MHz  
Potenza massima a radiofrequenza: 15.98 dBm

**Latvian (LV)** Canon Inc. ar šo deklarē, ka šī iekārta atbilst Direktīvai 2014/53/ES.

Pilns ES atbilstības deklarācijas teksts ir pieejams šādā interneta vietnē:

<http://www.canon-europe.com/ce-documentation>  
Bezvadu LAN specifikācijas  
Frekvences josla(s): 2412-2472 MHz  
Maksimālā radiofrekvences jauda: 15.98 dBm

**Lithuanian (LT)** Šiuo dokumentu „Canon Inc.“ patvirtina, kad ši įranga atitinka direktyvą 2014/53/ES.

Visas ES atitikties deklaracijos tekstas prieinamas šiuo interneto adresu:

<http://www.canon-europe.com/ce-documentation>  
Be laidžio LAN specifikacijos  
Dažnio diapazonas (-ai): 2412-2472 MHz  
Maksimali radijo ryšio dažnio galia: 15.98 dBm

**Dutch (NL)** Hierbij verklaar ik, Canon Inc., dat deze apparatuur conform is met Richtlijn 2014/53/UE.

De volledige tekst van de EU-conformiteitsverklaring kan worden geraadpleegd op het volgende internetadres: <http://www.canon-europe.com/ce-documentation>  
Draadloos LAN specificaties  
Frequentieband(en): 2412-2472 MHz  
Maximaal radiofrequentievermogen: 15.98 dBm

**Maltese (MT)** B'dan, Canon, qed tiddikjara li dan it-tip ta' tagħmir huwa konformi mad-Direttiva 2014/53/UE.

It-test kollu tad-dikjarazzjoni ta' konformità tal-UE huwa disponibbli f'dan is-sit fuq l-internet: <http://www.canon-europe.com/ce-documentation>  
Speċifikazzjonijiet tal-Wireless LAN  
Band(i) tal-Frekwenza: 2412-2472 MHz  
Qawwa ta' frekwenza tar-radju massima: 15.98 dBm

**Hungarian (HU)** A Canon Inc. igazolja, hogy ez a berendezés megfelel a 2014/53/EU irányelvnek.

Az EU-megfelelőségi nyilatkozat teljes szövege elérhető a következő internetes címen: <http://www.canon-europe.com/ce-documentation>  
Vezeték nélküli LAN műszaki adatai  
Frekvenciasáv(ok): 2412-2472 MHz  
Maximális rádiófrekvenciás teljesítmény: 15.98 dBm

**Polish (PL)** Canon Inc. niniejszym oświadczam, że niniejsze urządzenie jest zgodne z dyrektywą 2014/53/UE.

Pełny tekst deklaracji zgodności UE jest dostępny pod następującym adresem internetowym: <http://www.canon-europe.com/ce-documentation>  
Specyfikacja bezprzewodowej sieci LAN  
Pasma(-a) częstotliwości: 2412-2472 MHz  
Maksymalna moc na częstotliwościach radiowych: 15.98 dBm

**Portuguese (PT)** Por este meio, a Canon Inc. declara que o presente equipamento está em conformidade com a Diretiva 2014/53/UE.

O texto integral da declaração de conformidade da UE está disponível no seguinte endereço de Internet:

<http://www.canon-europe.com/ce-documentation>  
Especificações de LAN Sem Fios  
Banda(s) de frequências: 2412-2472 MHz  
Potência máxima de radiofrequência: 15.98 dBm

**Slovene (SL)** Canon Inc. potrjuje, da je ta oprema v skladu z Direktivo 2014/53/EU.

Celotno besedilo izjave EU o skladnosti je na voljo na naslednjem spletnem naslovu:

<http://www.canon-europe.com/ce-documentation>  
Specifikacije za brezžični LAN  
Frekvenčna območja: 2412-2472 MHz  
Največja radiofrekvenčna moč: 15.98 dBm

**Slovak (SK)** Spoločnosť Canon Inc. týmto vyhlasuje, že toto zariadenie je v súlade so smernicou 2014/53/EU.

Úplné znenie EÚ vyhlásenia o zhode je k dispozícii na tejto internetovej adrese:

<http://www.canon-europe.com/ce-documentation>  
Technické údaje bezdrôtového LAN  
Pásmo (a) frekvencie: 2412-2472 MHz  
Maximálny výkon rádiové frekvencie: 15.98 dBm

**Finnish (FI)** Canon Inc. vakuuttaa täten, että tämä laite on direktiivin 2014/53/EU mukainen. EU-vaatimusten mukaisuusvakuutuksen täysimittainen teksti on saatavilla seuraavassa internetosoitteessa:

<http://www.canon-europe.com/ce-documentation>  
Langattoman LAN:n tekniset ominaisuudet  
Taajuuskaista(t): 2412-2472 MHz  
Suurin radiotaajuusteho: 15.98 dBm

**Swedish (SV)** Härmed försäkrar Canon Inc. att denna utrustning överensstämmer med direktiv 2014/53/EU.

Den fullständiga texten till EU-försäkran om överensstämmelse finns tillgänglig på följande webbadress: <http://www.canon-europe.com/ce-documentation>  
Specifikationer för trådlöst LAN  
Frekvensband: 2412-2472 MHz  
Maximal radiofrekvenseffekt: 15.98 dBm

**Romanian (RO)** Prin prezenta, Canon Inc. declară că acest echipament este în conformitate cu Directiva 2014/53/UE.

Textul integral al declarației UE de conformitate este disponibil la următoarea adresă internet: <http://www.canon-europe.com/ce-documentation>  
Specificații wireless LAN  
Benzi de frecvență: 2412-2472 MHz  
Putere maximă a frecvenței radio: 15.98 dBm

**Bulgarian (BG)** С настоящото Canon Inc. декларира, че това съоръжение е в съответствие с Директива 2014/53/ЕС.

Цялостният текст на ЕС декларацията за съответствие може да се намери на следния интернет адрес: <http://www.canon-europe.com/ce-documentation>  
Спецификация на безжичната LAN  
Честотна лента(и): 2412-2472 MHz  
Максимална радиочестотна мощност: 15.98 dBm

# Bilaga

**Croatian (HR)** Canon Inc. ovime izjavljuju da je oprema u skladu s Direktivom 2014/53/EU. Cjeloviti tekst EU izjave o sukladnosti dostupan je na sljedećoj internetskoj adresi:  
<http://www.canon-europe.com/ce-documentation>  
Specifikacije bežičnog LAN-a  
Frekvencijski pojas(evj): 2412-2472 MHz  
Maksimalna snaga radijske frekvencije: 15.98 dBm

**Irish (GA)** Dearbhaíonn Canon Inc., leis seo, go bhfuil an trealamh seo i gcomhlíonadh leis an Treoir 2014/53/AE. Tá an téacs iomlán de Dhearbhú Comhréireachta AE ar fáil ag seoladh an láithreáin ghréasáin mar seo a leanas:  
<http://www.canon-europe.com/ce-documentation>  
Sonraíochtaí LAN Gan Sreang  
Banda(i) minicíochta: 2412-2472 MHz  
Uaschumhacht radaimhnicíochta: 15.98 dBm

**Norwegian (NO)** Herved erklærer Canon Inc. at dette utstyret er i overensstemmelse med direktiv 2014/53/EU. Den fulle teksten til EUs samsvarserklæring er tilgjengelig på følgende Internett-adresse:  
<http://www.canon-europe.com/ce-documentation>  
Trådløs LAN-spesifikasjoner  
Bølgelengde: 2412-2472 MHz  
Maks radiofrekvensstyrke: 15.98 dBm

**Icelandic (IS)** Hér með lýsir Canon Inc því yfir að þessi búnaður er í samræmi við tilskipun 2014/53/ESB. Allur texti ESB-samræmisfyrirlysingar er í boði á eftirfarandi veffangi:  
<http://www.canon-europe.com/ce-documentation>  
Tæknilysingar fyrir þráðlausu nettengingu  
Tíðnisvið: 2412-2472 MHz  
Hámarksstyrkur útvarpstíðnilygja: 15.98 dBm

## Friskrivningsklausul

### Friskrivningsklausul

- Informationen i detta dokument kan ändras utan föregående meddelande.
- CANON INC. LÄMNAR INGA GARANTIER AV NÅGOT SLAG FÖR DETTA MATERIAL, VARKEN UTTALADE ELLER UNDERFÖRSTÅDDA, FÖRUTOM DET SOM OMNÄMNS HÄRI, INKLUSIVE GARANTIER RÖRANDE SÄLJBARHET OCH LÄMPLIGHET FÖR ETT ANVÄNDNINGSMRÅDE ELLER PARENTENTINTRÅNG. CANON INC. KAN INTE HÄLLAS ANSVARIGT FÖR DIREKTA ELLER INDIREKTA SKADOR ELLER FÖLJDSKADOR AV NÅGOT SLAG, ELLER FÖR FÖRLUSTER ELLER UTGIFTER SOM HÄRRÖR FRÅN ANVÄNDNINGEN AV DETTA MATERIAL.

### Varumärken

Mac är ett varumärke som tillhör Apple Inc. Microsoft, Windows, Windows Vista, Windows Server, Internet Explorer, Excel och PowerPoint är antingen registrerade varumärken eller varumärken som tillhör Microsoft Corporation i USA och/eller andra länder. Andra produkter och företagsnamn häri kan vara varumärken som tillhör respektive ägare.

## Programvara från tredje part

Denna Canon-produkt ("PRODUKTEN") innehåller programmoduler från tredje part. Användning och distribution av dessa programvarumoduler, inklusive eventuella uppdateringar av modulerna (gemensamt kallade för "PROGRAMVARAN"), måste uppfylla villkor (1) till (9) nedan.

- (1) Du samtycker till att följa tillämpliga exportkontrollagar, begränsningar eller förordningar i berörda länder om PRODUKTEN, och den inkluderade PROGRAMVARAN, levereras, överförs eller exporteras till något annat land.
- (2) PROGRAMVARANS rättighetsinnehavare behåller i alla avseenden namn-, ägande- och immateriella rättigheter i och för PROGRAMVARAN. Utöver vad som uttryckligen anges i detta dokument överlåter eller beviljar PROGRAMVARANS rättighetsinnehavare inga licenser eller immateriella rättigheter, varken uttryckliga eller underförstådda, till dig.
- (3) Du har endast rätt att använda PROGRAMVARAN tillsammans med denna PRODUKT.
- (4) Du får inte tilldela, vidarelicensiera, marknadsföra, distribuera eller på annat sätt överföra PROGRAMVARAN till en tredje part utan uttrycklig skriftlig tillåtelse från rättighetsinnehavaren till PROGRAMVARAN.
- (5) Oaktat ovanstående punkt får du endast överföra PROGRAMVARAN om du a) överlåter alla dina rättigheter till PRODUKTEN och samtliga rättigheter och skyldigheter enligt gällande licensvillkor på mottagaren och b) om mottagaren samtycker till att följa dessa villkor.
- (6) Du får inte genom dekompilering, reverse engineering, disassemblering eller på något annat sätt omvandla PROGRAMVARANS kod till ett läsbart format.
- (7) Du får inte ändra, anpassa, översätta, hyra ut, leasa ut eller låna ut PROGRAMVARAN eller skapa härledda produkter som bygger på PROGRAMVARAN.
- (8) Du har inte rätt att ta bort eller göra separata kopior av PROGRAMVARAN från PRODUKTEN.
- (9) Den läsbara delen (källkoden) av PROGRAMVARAN ingår inte i din licens.

Oavsett vad som sägs i (1) till (9) ovan, omfattar PRODUKTEN programvarumoduler från tredje part med andra licensvillkor, och för dessa programmoduler gäller således andra licensvillkor. Mer information om andra licensvillkor för programmoduler från tredje part finns i bilagan till handboken för den aktuella PRODUKTEN. Den här handboken är tillgänglig på <http://canon.com/oip-manual>.

Genom att använda PRODUKTEN anses du godkänna alla tillämpliga licensvillkor. Om du inte godkänner licensvillkoren ska du kontakta din återförsäljare.

# Anteckningar

## Aloita käyttö käyttöpaneelista

Laite

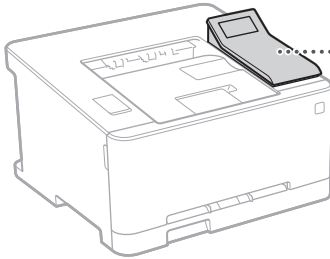

Käyttöpaneeli

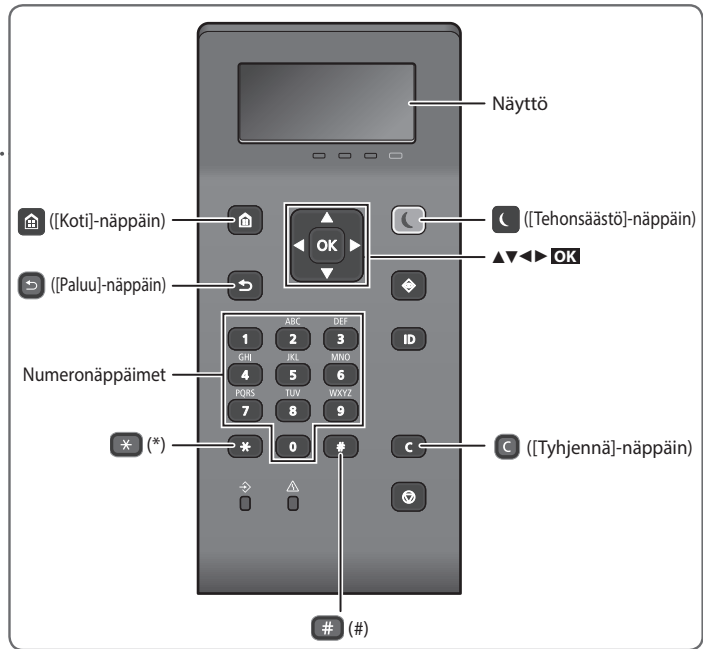

### Valikossa siirtyminen

#### Kohteen valitseminen tai kohdistimen siirtäminen valikkokohdissa

Valitse kohde painikkeella [▲] tai [▼].  
Siirry seuraavaan hierarkiaan painamalla **OK** tai [▶].  
Siirry edelliseen hierarkiaan painamalla [◀] tai [◂].

#### Asetuksen vahvistaminen

Paina **OK**. Jos <Käytä> kuitenkin näkyy näytössä, valitse <Käytä> ja paina sitten **OK**.

### Tekstin syöttötapa

#### Syöttötilan muuttaminen

Voit vaihtaa syöttötilan painamalla [\*].

Syöttötila	Käytettävissä oleva teksti
<A>	Isot kirjaimet ja symbolit
<a>	Pienet kirjaimet ja symbolit
<12>	Numerot

#### Tekstin, symbolien ja numeroiden kirjoittaminen

Kirjoita numeropainikkeilla tai [#]-painikkeella.

#### Kohdistimen siirtäminen (välilyönnin lisääminen)

Siirrä kohdistinta painamalla [◀] tai [▶]. Voit lisätä välilyönnin siirtämällä kohdistimen tekstin loppuun ja painamalla [▶].

#### Merkkien poistaminen

Paina [C]. [C]-painikkeen pitäminen painettuna poistaa kaikki merkit.

	Syöttötila: <A>	Syöttötila: <a>	Syöttötila: <12>
1		@ . - _ /	1
2	ABC	abc	2
3	DEF	def	3
4	GHI	ghi	4
5	JKL	jkl	5
6	MNO	mno	6
7	PQRS	pqrs	7
8	TUV	tuv	8
9	WXYZ	wxyz	9
0	ÄÄÖ	ääö	0
#	(välilyönti) @ . / - _ ! ? & \$ % # ( ) [ ] { } < > * + = , ; : ' ^ \ `		(Ei käytettävissä)





## Tulostaminen

1. Avaa tulostettava asiakirja ja valitse sovelluksen tulostustoiminto.
2. Valitse laitteen tulostinajuri ja valitse [Asetukset] tai [Ominaisuudet].
3. Määritä paperikoko.
4. Määritä paperilähde ja paperityyppi.
5. Määritä tulostusasetukset tarpeen mukaan.
6. Valitse [OK].
7. Valitse [Tulosta] tai [OK].

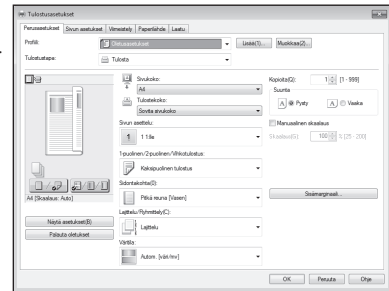

### Hyödyllisiä tulostusasetuksia

- 2-puolinen\*
- N 1:lle
- Vihkotulostus\*



\* Tämä toiminto ei välttämättä ole käytettävissä laitemallin mukaan.

### Lisätietoja

➔ Käyttöoppaan kohta Tulostaminen

# Paperin lisääminen

Lisätietoja

Käyttöoppaan kohta Paperin lisääminen

## Paperin lisääminen paperikasettiin

1 Vedä paperikasetti ulos.

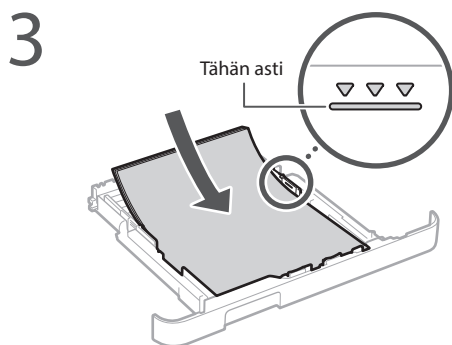
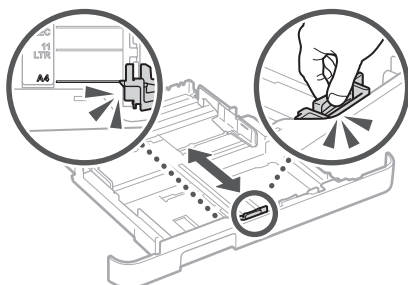
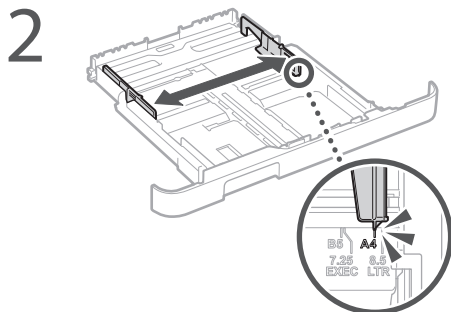

4 Aseta paperikasetti laitteeseen.

Jos lisäät erikokoista tai -tyyppistä paperia kuin edellisellä kerralla, muista vaihtaa asetukset.

5 Paina ja valitse <Paperiasetukset>.

6 Määritä paperin koko ja tyyppi näytön ohjeiden mukaan.

## Paperin lisääminen käsinsyöttöaukkoon

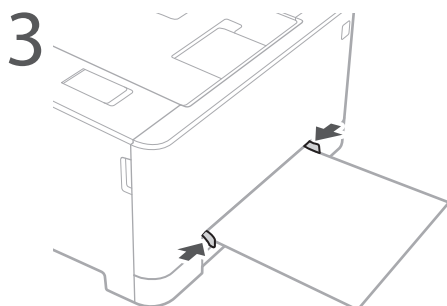
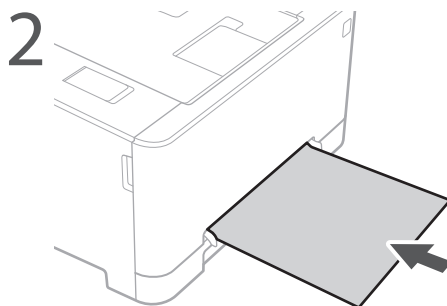
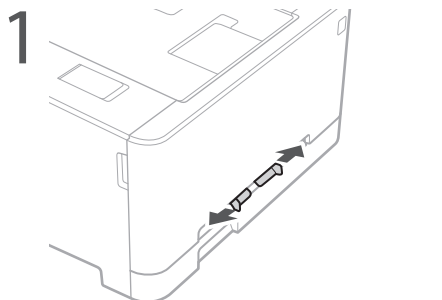

4 Määritä paperin koko ja tyyppi näytön ohjeiden mukaan.

# Jos ongelma on esiintynyt

Lisätietoja

 Käyttöoppaan kohta Vianmääritys

## Laite ei tunnu toimivan

Tarkista seuraavat seikat:

- Onko virta kytketty?
- Onko laite pois lepotilasta?

Jos sekä näyttö että  eivät pala, paina virtakytkintä.

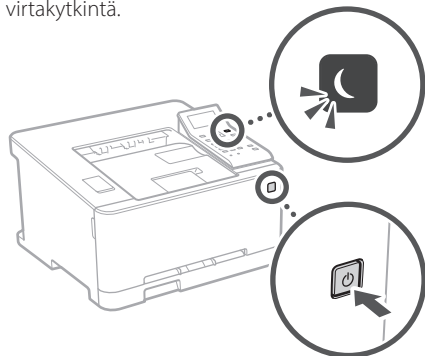

- Onko virtajohto kytketty oikein?

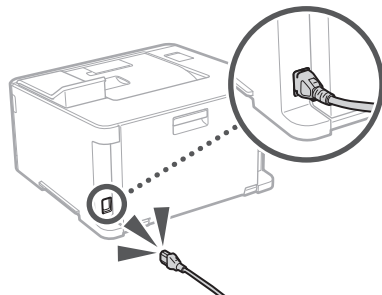

Jos ongelma ei poistu, katso käyttöopas.

## Paperitukoksia on esiintynyt

Poista paperitukokset noudattamalla näyttöön tulevia ohjeita.



## Väriainekasetin vaihto

Vaihda värikasetti noudattamalla näyttöön tulevia ohjeita.



### Vaihtoväriainekasetin mallinumero

- Canon Cartridge 045 Black (Musta)
- Canon Cartridge 045 Cyan (Syaani)
- Canon Cartridge 045 Magenta (Magenta)
- Canon Cartridge 045 Yellow (Keltainen)
- Canon Cartridge 045 H Black (Musta)
- Canon Cartridge 045 H Cyan (Syaani)
- Canon Cartridge 045 H Magenta (Magenta)
- Canon Cartridge 045 H Yellow (Keltainen)

# Liite

## Tärkeitä turvallisuusohjeita

Tässä oppaassa kuvataan vain asennusta ja virtälähdettä koskevat varoitukset ja huomiot. Muista lukea myös Käyttöoppaassa oleva "Tärkeitä turvallisuusohjeita" -osio.

### VAROITUS

Varoittaa toimenpiteistä, jotka voivat vääriin suoritettuina johtaa kuolemaan tai käyttäjän loukkaantumiseen. Noudata aina näitä varoituksia, niin laitetta on turvallista käyttää.

### HUOMIO

Varoittaa toimenpiteistä, jotka voivat vääriin suoritettuina johtaa käyttäjän loukkaantumiseen. Noudata aina näitä huomautuksia, niin laitetta on turvallista käyttää.

### Asentaminen

#### VAROITUS

**Älä asenna paikkaan, jossa seurauksena voi olla tulipalo tai sähköisku**

- Paikkaan, jossa tuuletusaukot tukkeutuvat (liian lähelle seiniä, sänkyä, sohvia, mattoja tai vastaavia esineitä)
- Kosteaan tai pölyiseen paikkaan
- Paikkaan, jossa laite altistuu suoralle auringonvalolle, tai ulkotiloihin
- Erittäin kuumaan paikkaan
- Paikkaan, jossa on avotulta
- Lähelle alkoholia, maalinohenteita tai muita tulenarkoja aineita

#### Muut varoitukset

- Älä kytke tähän laitteeseen kaapeleita, joita ei ole hyväksytty. Muuten seurauksena voi olla tulipalo tai sähköisku.
- Älä aseta laitteen päälle kaulakoruja tai muita metalliesineitä tai nestettä sisältäviä astioita. Jos laitteen sisällä oleviin sähköisiin osiin pääsee vieraita aineita, ne voivat aiheuttaa tulipalon tai sähköiskun.
- Jos laitteeseen putoaa vieraita aineita, irrota virtajohto pistorasiasta ja ota yhteys paikalliseen valtuutettuun Canon-jälleenmyyjään.

#### HUOMIO

**Älä asenna seuraaviin paikkoihin**

Laite voi pudota tai kaatua ja aiheuttaa vammoja.

- Epävakaa paikka
- Paikka, joka altistuu tärinäille

#### Vältä huonosti tuuletettuja paikkoja

Tämä laite tuottaa pienen määrän otsonia ja muita päästöjä normaalien käytön aikana. Nämä päästöt eivät ole terveydelle vaarallisia. Ne voivat kuitenkin olla havaittavissa olevia pitkään jatkuvan käytön tai pitkien töiden aikana etenkin huonosti tuuletetuissa tiloissa. On suositeltavaa järjestää kunnollinen tuuletus huoneeseen, jossa laitetta käytetään, jotta työympäristö pysyy mukavana. Vältä myös paikkoja, joissa ihmiset voisivat altistua laitteen päästöille.

#### Muut huomautukset

- Kun kannat tätä laitetta, noudata tämän käyttöoppaan ohjeita. Jos laitetta kannetaan väärin, se voi pudota ja aiheuttaa vammoja.
- Kun asennat laitteen, varo, etteivät kätesi jää laitteen ja seinän tai lattian väliin. Siitä voi aiheutua vammoja.

#### Virtälähde

#### VAROITUS

- Käytä vain virtälähdettä, joka täyttää määritetyt jännitevaatimukset. Tämän ohjeen laiminlyönnistä voi seurata tulipalo tai sähköisku.
- Älä käytä muuta kuin laitteen mukana toimitettua virtajohtoa, sillä muut johdot voivat aiheuttaa tulipalon tai sähköiskun.

- Mukana toimitettu virtajohto on tarkoitettu käytettäväksi tässä laitteessa. Älä kytke virtajohtoa muihin laitteisiin.
- Älä muokkaa, vedä, taivuta väkisin tai tee muita toimenpiteitä, jotka saattavat vahingoittaa virtajohtoa. Älä aseta painavia esineitä virtajohtoon päälle. Virtajohtoon vaurioitumisesta voi seurata tulipalo tai sähköisku.
- Älä kytke tai irrota virtapistoketta märin käsin. Voit saada sähköiskun.
- Älä käytä jatkojohtoja tai moniosaisia pistorasioita laitteen kanssa. Jos teet niin, Muuten seurauksena voi olla tulipalo tai sähköisku.
- Älä kerä tai solmi virtajohtoa kerälle. Se voi aiheuttaa tulipalon tai sähköiskun.
- Kytke virtapistoke huolellisesti pistorasiaan. Tämän ohjeen laiminlyönnistä voi seurata tulipalo tai sähköisku.
- Irrota virtajohto kokonaan pistorasiasta ukkosien aikana. Tämän ohjeen laiminlyönnistä voi seurata tulipalo, sähköisku tai laitteen vaurioituminen.

#### HUOMIO

Asenna laite pistorasian lähelle ja jätä virtapistokkeen ympärille riittävästi tilaa, jotta pistokkeen voi irrottaa helposti hätätilanteessa.

#### Käsittely

##### Laserturvallisuus

Tämä tuote on vahvistettu luokan 1 lasertuotteeksi standardien IEC60825-1:2014 ja EN60825-1:2014 mukaan.

CLASS 1 LASER PRODUCT  
LASER KLASSE 1  
APPAREIL À LASER DE CLASSE 1  
APPARECCHIO LASER DI CLASSE 1  
PRODUCTO LASER DE CLASSE 1  
APARELHO A LASER DE CLASSE 1  
LUOKAN 1 LASER-TUOTE  
LASERPRODUKT KLASS 1

Lasersäde voi olla ihmiskehölle vaarallinen. Koska tuotteen sisäinen säteily on täysin suljettu suojakoteloinnin ja suoja-kuoren sisään, lasersäde ei pääse ulos laitteesta missään käytön vaiheessa. Lue seuraavat turvallisuutta koskevat huomautukset ja ohjeet.

- Älä koskaan avaa muita laitteen kansia kuin tässä oppaassa neuvotaan.
- Jos lasersäde pääsee laitteen ulkopuolelle, sille altistuminen voi aiheuttaa vakavia silmävaurioita.

#### HUOMIO

Muiden kuin tässä oppaassa määritettyjen ohjaustoimien, säätöjen tai menettelyjen käyttö voi aiheuttaa vaarallista altistusta säteilylle.

#### Turvallisuuteen liittyvät symbolit

| Virtakytkin: PÄÄLLÄ-asento

○ Virtakytkin: POIS-asento

⏻ Virtakytkin: VALMIUSTILA-asento

ⓘ Painike ■ PÄÄLLÄ ■ POIS

⊕ Suojamaadoitusliitin

⚠ Vaarallinen jännite sisäpuolella. Älä avaa muita kuin neuvottuja kansia.

⚠ HUOMIO: Kuuma pinta. Ei saa koskettaa.

☑ Luokan II laitteisto

⚠ Liikkuvia osia: pidä ruumiinosat etäällä liikkuvista osista

#### [HUOMAUTUS]

Eräitä yllä esitetyillä symboleilla ei välttämättä ole kiinnitetty tuotteen mukaan.

v1511\_02\_fi-FI

## Laseria koskeva turvallisuustarra

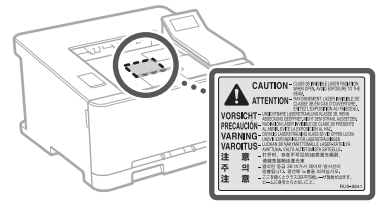

## Tarvikkeet

### VAROITUS

Älä hävitä käytettyjä väriainekasetteja avotullessa polttamalla. Älä säilytä värikasetteja tai paperia avotulen läheisyydessä. Väriaine tai paperi saattaa syttyä, mikä voi aiheuttaa palovammoja tai tulipalon.

## Huomautus

#### Tuotenimi

Turvallisuusmääräykset vaativat, että tuotteen nimi on rekisteröitävä.

Joillakin alueilla, joilla tätä tuotetta myydään, on saatettu rekisteröidä jo(t)kin seuraavista suluissa ( ) olevista nimistä sen sijaan: LBP613Cdw / LBP611Cn (F169600)

#### EY-direktiivin EMC-vaatimukset

Tämä laite täyttää EY:n direktiivin olennaiset EMC-vaatimukset. Tämä laite täyttää EY-direktiivin EMC-vaatimukset jännitteellä 230 V, 50 Hz, vaikka laitteen nimellisarvo onkin 220–240 V, 50/60 Hz. Käytä suojattua kaapelia, jolla laite täyttää EY-direktiivin EMC-vaatimukset.

#### WEEE- ja paristodirektiivit

Katso sähkö- ja elektroniikkalaiteromua koskevan WEEE-direktiivin ja paritoista ja akuista annetun direktiivin tiedot uusimmasta Käyttöoppaasta (HTML-opas) Canonin sivustolta (<http://canon.com/oip-manual>).

#### Regulatory information for users in Jordan

LBP613Cdw includes approved Wireless LAN Module (Model name: AW-NM383).  
Contains Wireless LAN Module approved by TRC/SS/2014/38

#### Regulatory information for users in UAE

LBP613Cdw includes approved Wireless LAN Module (Model name: AW-NM383).

#### TRA

REGISTERED No: ER0126617/14

DEALER No: DA0060877/11

#### Regulatory information for users in Russian

Подтверждение соответствия Минкомсвязи России: Декларация соответствия № Д-МДРД-4784 от 02.05.2017 года, действительна до 02.05.2023 года, зарегистрирована в Федеральном агентстве связи 17.05.2017 года

## RE Directive

(For Europe Only)

### RE Declaration of Conformity

**English (EN)** Hereby, Canon Inc. declares that this equipment is in compliance with Directive 2014/53/EU.

The full text of the EU declaration of conformity is available at the following internet address: <http://www.canon-europe.com/ce-documentation>  
Wireless LAN Specifications  
Frequency band(s): 2412-2472 MHz  
Maximum radio-frequency power: 15.98 dBm

**Czech (CS)** Tímto společnost Canon Inc. prohlašuje, že toto zařízení je v souladu se směrnicí 2014/53/EU.  
Úplné znění EU prohlášení o shodě je k dispozici na této internetové adrese: <http://www.canon-europe.com/ce-documentation>  
Technické údaje bezdrátové LAN  
Pásmo(a) frekvence: 2412-2472 MHz  
Maximální výkon rádiové frekvence: 15.98 dBm

**Danish (DA)** Hermed erklærer Canon Inc., at dette udstyr er i overensstemmelse med direktiv 2014/53/EU.  
EU-overensstemmelseserklæringen fulde tekst kan findes på følgende internetadresse: <http://www.canon-europe.com/ce-documentation>  
Trådløs LAN specifikationer  
Frekvensbånd: 2412-2472 MHz  
Maks. radio-frekvenseffekt: 15.98 dBm

**German (DE)** Hiermit erklärt Canon Inc., dass diese Anlage der Richtlinie 2014/53/EU entspricht.  
Der vollständige Text der EU-Konformitätserklärung ist unter der folgenden Internetadresse verfügbar: <http://www.canon-europe.com/ce-documentation>  
WLAN-Spezifikationen  
Frequenzbereich(e): 2412-2472 MHz  
Maximale Funkfrequenzleistung: 15.98 dBm

**Estonian (ET)** Käesolevaga deklareerib Canon Inc., et käesolev seade vastab direktiivi 2014/53/EU nõuetele.  
Eli vastavusdeklaratsiooni täielik tekst on kättesaadav järgmisel internetiaadressil: <http://www.canon-europe.com/ce-documentation>  
Juhtmevaba LAN-i spetsifikatsioonid  
Sagedusriba(d): 2412-2472 MHz  
Maksimaalne raadiosageduslik võimsus: 15.98 dBm

**Spanish (ES)** Por la presente, Canon Inc. declara que este equipo es conforme con la Directiva 2014/53/UE.  
El texto completo de la declaración UE de conformidad está disponible en la dirección de Internet siguiente: <http://www.canon-europe.com/ce-documentation>  
Especificaciones LAN inalámbrica  
Banda(s) de frecuencia: 2412-2472 MHz  
Potencia máxima de radiofrecuencia: 15.98 dBm

**Greek (EL)** Με την παρούσα, η Canon Inc. δηλώνει ότι ο παρών εξοπλισμός συμμορφώνεται με την Οδηγία 2014/53/ΕΕ. Το πλήρες κείμενο της δήλωσης συμμόρφωσης της ΕΕ διατίθεται στην ακόλουθη διεύθυνση στο διαδίκτυο: <http://www.canon-europe.com/ce-documentation>  
Προδιαγραφές ασύρματου LAN (WLAN)  
Ζώνες συχνότητας: 2412-2472 MHz  
Μέγιστη ισχύς ραδιοσυχνότητας: 15.98 dBm

**French (FR)** Le soussigné, Canon Inc., déclare que le présent équipement est conforme à la Directive 2014/53/UE.  
Le texte complet de la déclaration UE de conformité est disponible à l'adresse internet suivante : <http://www.canon-europe.com/ce-documentation>  
Spécifications LAN sans fil  
Bande(s) de fréquence: 2412-2472 MHz  
Puissance maximale de radiofréquence: 15.98 dBm

**Italian (IT)** Con la presente, Canon Inc. dichiara che questa apparecchiatura è conforme alla direttiva 2014/53/UE.  
Il testo completo della dichiarazione di conformità UE è disponibile al seguente indirizzo Internet: <http://www.canon-europe.com/ce-documentation>  
Caratteristiche LAN wireless  
Banda/e di frequenza: 2412-2472 MHz  
Potenza massima a radiofrequenza: 15.98 dBm

**Latvian (LV)** Canon Inc. ar šo deklarē, ka šī iekārta atbilst Direktīvai 2014/53/ES.  
Pilns ES atbilstības deklarācijas teksts ir pieejams šādā interneta vietnē: <http://www.canon-europe.com/ce-documentation>  
Bezvadu LAN specifikācijas  
Frekvences josla(s): 2412-2472 MHz  
Maksimālā radiofrekvences jauda: 15.98 dBm

**Lithuanian (LT)** Šiuo dokumentu „Canon Inc.“ patvirtina, kad ši įranga atitinka direktyvą 2014/53/ES.  
Visas ES atitikties deklaracijos tekstas prieinamas šiuo interneto adresu: <http://www.canon-europe.com/ce-documentation>  
Be laidžio LAN specifikacijos  
Dažnio diapazonas (-ai): 2412-2472 MHz  
Maksimali radijo ryšio dažnio galia: 15.98 dBm

**Dutch (NL)** Hierbij verklaar ik, Canon Inc., dat deze apparatuur conform is met Richtlijn 2014/53/UE.  
De volledige tekst van de EU-conformiteitsverklaring kan worden geraadpleegd op het volgende internetadres: <http://www.canon-europe.com/ce-documentation>  
Draadloos LAN specificaties  
Frequentieband(en): 2412-2472 MHz  
Maximaal radiofrequentievermogen: 15.98 dBm

**Maltese (MT)** B'dan, Canon, qed tiddikjara li dan it-tip ta' tagħmir huwa konformi mad-Direttiva 2014/53/UE.  
It-test kollu tad-dikjarazzjoni ta' konformità tal-UE huwa disponibbli f'dan is-sit fuq l-internet: <http://www.canon-europe.com/ce-documentation>  
Speċifikazzjonijiet tal-Wireless LAN  
Band(i) tal-Frekwenza: 2412-2472 MHz  
Qawwa ta' frekwenza tar-radju massima: 15.98 dBm

**Hungarian (HU)** A Canon Inc. igazolja, hogy ez a berendezés megfelel a 2014/53/EU irányelvnek.  
Az EU-megfelelőségi nyilatkozat teljes szövege elérhető a következő internetes címen: <http://www.canon-europe.com/ce-documentation>  
Vezeték nélküli LAN műszaki adatai  
Frekvenciasáv(ok): 2412-2472 MHz  
Maximális rádiófrekvenciás teljesítmény: 15.98 dBm

**Polish (PL)** Canon Inc. niniejszym oświadcza, że niniejsze urządzenie jest zgodne z dyrektywą 2014/53/UE.  
Pełny tekst deklaracji zgodności UE jest dostępny pod następującym adresem internetowym: <http://www.canon-europe.com/ce-documentation>  
Specyfikacja bezprzewodowej sieci LAN  
Pasma(-a) częstotliwości: 2412-2472 MHz  
Maksymalna moc na częstotliwościach radiowych: 15.98 dBm

**Portuguese (PT)** Por este meio, a Canon Inc. declara que o presente equipamento está em conformidade com a Diretiva 2014/53/UE.  
O texto integral da declaração de conformidade da UE está disponível no seguinte endereço de Internet: <http://www.canon-europe.com/ce-documentation>  
Especificações de LAN Sem Fios  
Banda(s) de frequências: 2412-2472 MHz  
Potência máxima de radiofrequência: 15.98 dBm

**Slovene (SL)** Canon Inc. potrjuje, da je ta oprema v skladu z Direktivo 2014/53/UE.  
Celotno besedilo izjave EU o skladnosti je na voljo na naslednjem spletnem naslovu: <http://www.canon-europe.com/ce-documentation>  
Specifikacije za brezžični LAN  
Frekvenčna območja: 2412-2472 MHz  
Največja radiofrekvenčna moč: 15.98 dBm

**Slovak (SK)** Spoločnosť Canon Inc. týmto vyhlasuje, že toto zariadenie je v súlade so smernicou 2014/53/UE.  
Úplné znenie EÚ vyhlásenia o zhode je k dispozícii na tejto internetovej adrese: <http://www.canon-europe.com/ce-documentation>  
Technické údaje bezdrôtového LAN  
Pásmo (a) frekvencia: 2412-2472 MHz  
Maximálny výkon rádiové frekvencie: 15.98 dBm

**Finnish (FI)** Canon Inc. vakuuttaatäten, että tämä laite on direktiivin 2014/53/UE mukainen.  
EU-vaatimusten mukaisuusvakuutuksen täysimittainen teksti on saatavilla seuraavassa internetosoitteessa: <http://www.canon-europe.com/ce-documentation>  
Langattoman LAN:n tekniset ominaisuudet  
Taajuuskaista(t): 2412-2472 MHz  
Suurin radiotaajuusteho: 15.98 dBm

**Swedish (SV)** Härmed försäkras Canon Inc. att denna utrustning överensstämmer med direktiv 2014/53/UE.  
Den fullständiga texten till EU-försäkran om överensstämmelse finns tillgänglig på följande webbadress: <http://www.canon-europe.com/ce-documentation>  
Specifikationer för trådlöst LAN  
Frekvensband: 2412-2472 MHz  
Maximal radiofrekvenseffekt: 15.98 dBm

**Romanian (RO)** Prin prezenta, Canon Inc. declară că acest echipament este în conformitate cu Directiva 2014/53/UE.  
Textul integral al declarației UE de conformitate este disponibil la următoarea adresă internet: <http://www.canon-europe.com/ce-documentation>  
Specificații wireless LAN  
Benzi de frecvență: 2412-2472 MHz  
Putere maximă a frecvenței radio: 15.98 dBm

**Bulgarian (BG)** С настоящото Canon Inc. декларира, че това съоръжение е в съответствие с Директива 2014/53/EU. Цялостният текст на ЕС декларацията за съответствие може да се намери на следния интернет адрес:  
<http://www.canon-europe.com/ce-documentation>  
Спецификация на безжичната LAN  
Честотна лента(и): 2412-2472 MHz  
Максимална радиочестотна мощност: 15.98 dBm

**Croatian (HR)** Canon Inc. ovime izjavljuje da je oprema u skladu s Direktivom 2014/53/EU. Cjeloviti tekst EU izjave o sukladnosti dostupan je na sljedećoj internetskoj adresi:  
<http://www.canon-europe.com/ce-documentation>  
Specifikacije bežičnog LAN-a  
Frekvencijski pojas(ev): 2412-2472 MHz  
Maksimalna snaga radijske frekvencije: 15.98 dBm

**Irish (GA)** Dearbhaíonn Canon Inc., leis seo, go bhfuil an trealamh seo i gcomhlíonadh leis an Treoir 2014/53/AE. Tá an téacs iomlán de Dhearbhú Comhréireachta AE ar fáil ag seoladh an láithreáin ghréasáin mar seo a leanas:  
<http://www.canon-europe.com/ce-documentation>  
Sonraíochtaí LAN Gan Sreang  
Banda(i) minicíochta: 2412-2472 MHz  
Uaschumhacht radaimhnicíochta: 15.98 dBm

**Norwegian (NO)** Herved erklærer Canon Inc. at dette utstyret er i overensstemmelse med direktiv 2014/53/EU. Den fulle teksten til EUs samsvarserklæring er tilgjengelig på følgende Internett-adresse:  
<http://www.canon-europe.com/ce-documentation>  
Trådløs LAN-spesifikasjoner  
Bølgelengde: 2412-2472 MHz  
Maks radiofrekvensstyrke: 15.98 dBm

**Icelandic (IS)** Hér með lýsir Canon Inc því yfir að þessi búnaður er í samræmi við tilskipun 2014/53/ESB. Allur texti ESB-samræmisfyrirsýningar er í boði á eftirfarandi veffangi:  
<http://www.canon-europe.com/ce-documentation>  
Tæknilysingar fyrir þráðlaus nettingingu  
Tíðnisvið: 2412-2472 MHz  
Hámarksstyrkur útværstíðniþylgja: 15.98 dBm

## Vastuuvapauslauseke

### Vastuuvapauslauseke

- Tämän asiakirjan tietoja voidaan muuttaa ilman erillistä ilmoitusta.
- CANON INC. EI MYÖNNÄ TÄLLE MATERIAALILLE TÄSSÄ MAINITUN LISÄKSI MINKÄÄNLAISIA NIMENOMAISIA TAI OLETETTUJA TAKUITA, MUKAAN LUKIEN MUUN MUASSA TAKUUT MARKKINOITAVUUDESTA, MYYTÄVYYDESTÄ, SOVELTUUVUUDESTA TIETTYYN KÄYTTÖTARKOITUKSEEN TAI PATENTTIEN LOUKKAAMATTOMUUDESTA. CANON INC. EI OLE VASTUUSSA MINKÄÄNLAISISTA SUORISTA, SATUNNAISISTA TAI SEURAUKSELLISISTA VAHINGOISTA TAI VAROJEN MENETYKSISTÄ, JOTKA JOHTUVAT TÄMÄN MATERIAALIN KÄYTTÄMISESTÄ.

### Tavaramerkit

Mac on Apple Inc.:n tavaramerkki. Microsoft, Windows, Windows Vista, Windows Server, Internet Explorer, Excel ja PowerPoint ovat Microsoft Corporationin rekisteröityjä tavaramerkkejä tai tavaramerkkejä Yhdysvalloissa ja/tai muissa maissa. Muut tässä julkaisussa mainitut tuotteiden ja yritysten nimet voivat olla omistajiensa tavaramerkkejä.

## Kolmansien osapuolien ohjelmistot

Tämä Canon-laite ("LAITE") sisältää kolmansien osapuolien ohjelmistomoduuleja. Näiden ohjelmistomoduulien käyttöön ja jakamiseen, mukaan lukien näiden ohjelmistomoduulien kaikki päivitykset, (jäljempänä yhteisesti "OHJELMISTO") sovelletaan alla olevia lisenssiehtoja (1)–(9).

- (1) Käyttäjä suostuu noudattamaan kaikkia sovellettavia vientiä koskevia lakeja, määräyksiä, rajoituksia ja säädöksiä siinä tapauksessa että LAITE ja OHJELMISTO lähetetään, siirretään tai viedään johonkin toiseen maahan.
- (2) OHJELMISTON oikeuksien haltijat säilyttävät ohjelmiston kaikki nimi-, omistus- ja teollisoikeudet. Paitsi kuten tässä on erikseen mainittu, OHJELMISTON oikeuksien omistajat eivät siirrä tai myönnä sinulle mitään lisenssiä tai oikeuksia, välttömiä tai väillisiä, mihinkään OHJELMISTON oikeuksien omistajien aineettomaan omaisuuteen.
- (3) Käyttäjä voi käyttää OHJELMISTOA vain LAITTEELLA.
- (4) Käyttäjä ei saa osoittaa, alilisensoida, markkinoida, jakaa tai siirtää OHJELMISTOA kenellekään kolmannelle osapuolelle ilman OHJELMISTON oikeuksien haltijan kirjallista suostumusta.
- (5) Edellä mainitusta huolimatta käyttäjä saa siirtää OHJELMISTON silloin, jos hän (a) siirtää kaikki omat LAITETTA koskevat oikeutensa ja velvoitteensa niitä koskevien ehtojen mukaisesti siirronsaajalle ja (b) tämä kyseinen siirronsaaja sitoutuu kaikkiin näihin ehtoihin.
- (6) Käyttäjä ei saa käyttää OHJELMISTOON käänteistekniikkaa, takaisinkääntämistä tai muita purkumenetelmiä eikä muulla tavoin yrittää muuntaa OHJELMISTON lähdekoodia ihmisen luettavissa olevaan muotoon.
- (7) Käyttäjä ei saa muokata, muuttaa, kääntää, vuokrata tai lainata OHJELMISTOA tai luoda OHJELMISTOSTA johdettuja tuotteita.
- (8) Käyttäjällä ei ole oikeutta poistaa OHJELMISTON kappioita LAITTEESTA tai tehdä OHJELMISTOSTA uusia kappioita.
- (9) OHJELMISTON ihmisen luettavissa oleva osuus (lähdekoodi) ei ole lisensoitu käyttäjälle.

Edellä olevista kohdista (1)–(9) riippumatta LAITE sisältää kolmansien osapuolien ohjelmistomoduuleja, joiden mukana tulee muita lisenssiehtoja, ja näihin ohjelmistomoduuleihin sovelletaan kyseisiä muita lisenssiehtoja. Katso LAITTEEN oppaan liitteessä kuvatut kolmansien osapuolien ohjelmistomoduulien muut lisenssiehdot. Opas on saatavilla osoitteessa <http://canon.com/ojp-manual>.

Käyttämällä LAITETTA hyväksyt kaikki sovellettavat lisenssiehdot. Jos et hyväksy näitä lisenssiehtoja, ota yhteys huoltoedustajaan.

# Muistiinpanoja

## Запустите операцию с панели управления

Аппарат

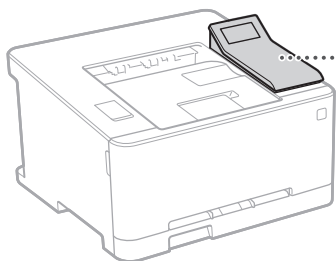

Панель управления

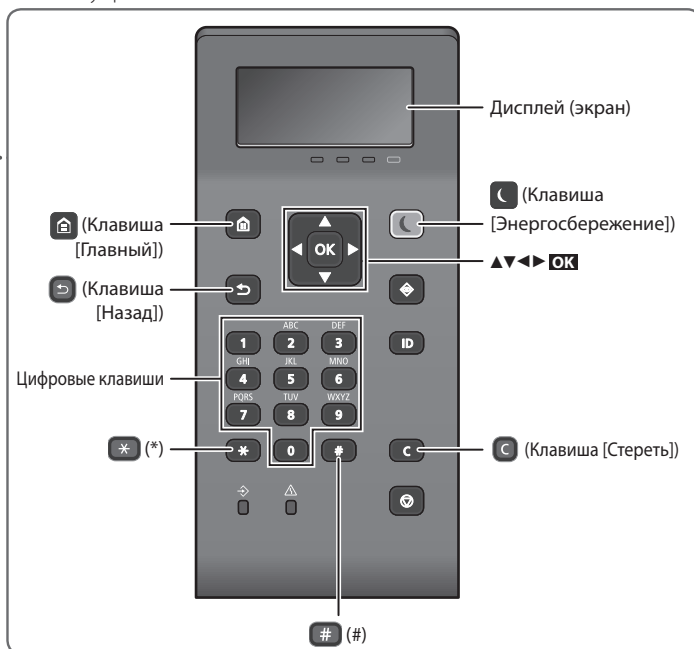

### Перемещение по меню

#### Выбор элемента или перемещение курсора по элементам меню

Выберите элемент с помощью [▲] или [▼]. Для перехода к следующему уровню нажмите **OK** или [▶]. Для возврата к предыдущему уровню нажмите [◀] или [↶].

#### Подтверждение настройки

Нажмите **OK**. Однако если на дисплее отображается <Применить>, выберите <Применить>, а затем нажмите **OK**.

### Способ ввода текста

#### Смена режима ввода

Для смены режима ввода нажмите **\***.

Режим ввода	Доступный текст
<A>	Буквы алфавита в верхнем регистре и символы
<a>	Буквы алфавита в нижнем регистре и символы
<12>	Цифры

#### Ввод текста, символов и цифр

Введите с помощью цифровых клавиш или **#**.

#### Перемещение курсора (ввод пробела)

Для перемещения курсора нажимайте [◀] или [▶]. Для ввода пробела переместите курсор в конец текста и нажмите [▶].

#### Удаление знаков

Нажмите **C**. При нажатии и удержании **C** удаляются все знаки.

	Режим ввода: <A>	Режим ввода: <a>	Режим ввода: <12>
<b>1</b>	@ . - _ /		1
<b>2</b>	АБВГабвг	ABCabc	2
<b>3</b>	ДЕЕЖдеёж	DEFdef	3
<b>4</b>	ЗИЙКзийк	GHIghi	4
<b>5</b>	ЛМНОлмно	JKLjkl	5
<b>6</b>	ПРСТпрст	MNOmno	6
<b>7</b>	УФХЦуфхц	PQRSpqrs	7
<b>8</b>	ЧШЩчшщъ	TUVtuv	8
<b>9</b>	ЬЪЮЯьюъяюя	WXYZwxyz	9
<b>0</b>	(Недоступно)		0
<b>#</b>	(пробел) @ . / - _ ! ? & \$ % # ( ) [ ] { } > * + = , ; : ' ^ ` \ ~		(Недоступно)





## Печать

1. Откройте документ для печати и выберите функцию печати в приложении.
2. Выберите драйвер принтера для аппарата, затем выберите [Настройка] или [Свойства].
3. Укажите формат бумаги.
4. Укажите источник бумаги и тип бумаги.
5. Укажите требуемые настройки печати.
6. Выберите [OK].
7. Выберите [Печать] или [OK].

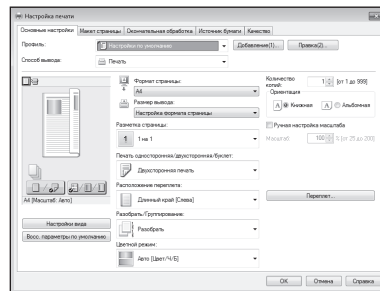

### Полезные настройки печати

- 2-сторонняя\*
- N на 1
- Печать брошюр\*



\* Наличие этой функции зависит от модели аппарата.

### Подробнее

➔ «Печать» в Руководстве пользователя

# Загрузка бумаги

Подробнее

➔ «Загрузка бумаги» в Руководстве пользователя

## Загрузка в кассету для бумаги

1 Выдвиньте кассету для бумаги.

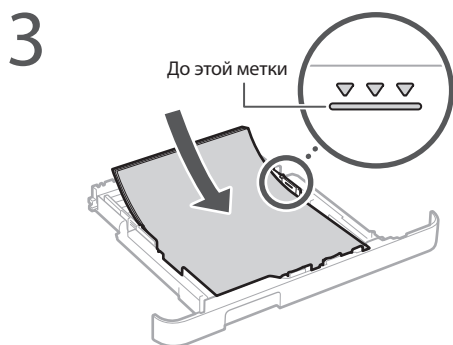
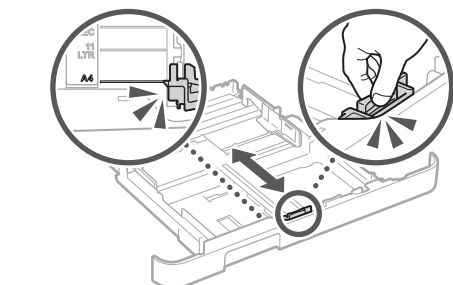
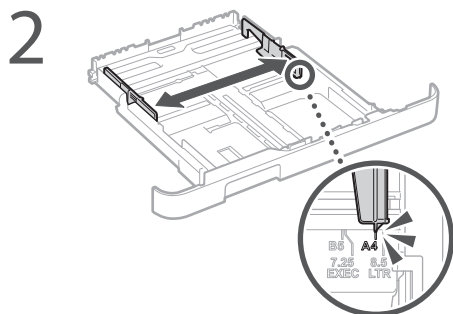

4 Установите кассету для бумаги в аппарат.

Если формат или тип бумаги отличаются от формата или типа ранее использовавшейся бумаги, обязательно измените настройки.

5 Нажмите  и выберите <Настройки бумаги>.

6 Укажите формат и тип бумаги в соответствии с экраном.

## Загрузка в лоток ручной подачи

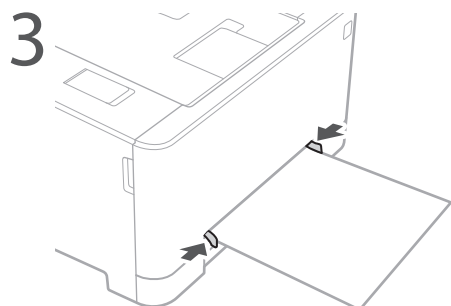
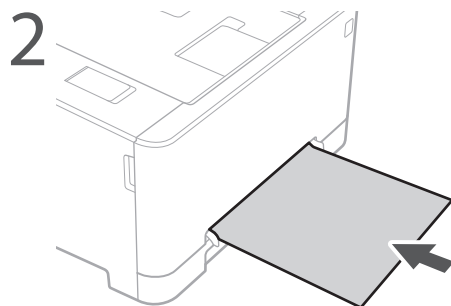
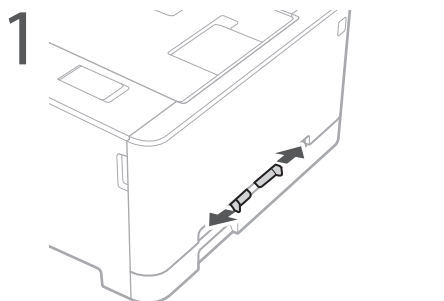

4 Укажите формат и тип бумаги в соответствии с экраном.

# Если возникла неполадка

Подробнее

➔ «Устранение неполадок» в Руководстве пользователя

## Аппарат не работает

Проверьте следующее.

- Включено ли питание?
- Вышел ли аппарат из спящего режима?

Если дисплей и индикатор  выключены, нажмите выключатель питания.

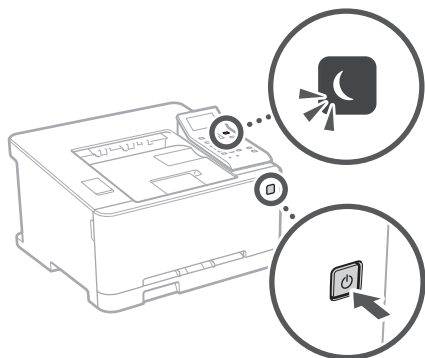

- Правильно ли подключен кабель питания?

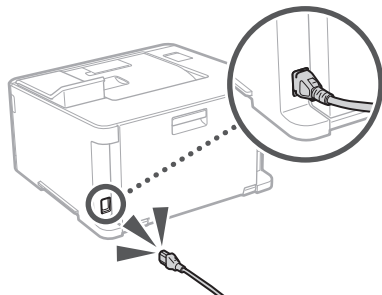

Если проблема не устранена, см. Руководство пользователя.

## Замялась бумага

Устраните замятие бумаги в соответствии с инструкциями на экране.

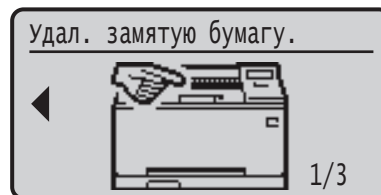

## Замена картриджа с тонером

Замените картридж с тонером в соответствии с инструкциями на экране.



### Номер модели запасного картриджа с тонером

- Canon Cartridge 045 Black (Черный)
- Canon Cartridge 045 Cyan (Бирюзовый)
- Canon Cartridge 045 Magenta (Малиновый)
- Canon Cartridge 045 Yellow (Желтый)
- Canon Cartridge 045 H Black (Черный)
- Canon Cartridge 045 H Cyan (Бирюзовый)
- Canon Cartridge 045 H Magenta (Малиновый)
- Canon Cartridge 045 H Yellow (Желтый)

# Приложение

## Важные указания по технике безопасности

В данном руководстве описаны только предупреждения и предостережения при установке и подключении питания. Обязательно прочитайте также «Важные указания по технике безопасности» из Руководства пользователя.

### ⚠ ОСТОРОЖНО

Содержит предупреждение об операциях, которые в случае неправильного выполнения могут привести к травме или гибели людей. Для безопасной эксплуатации аппарата всегда обращайтесь внимание на эти предупреждения.

### ⚠ ВНИМАНИЕ

Содержит предупреждение об операциях, которые в случае неправильного выполнения могут привести к травмам людей. Для безопасной эксплуатации аппарата всегда обращайтесь внимание на эти предупреждения.

### Установка

#### ⚠ ОСТОРОЖНО

**Не устанавливайте аппарат в месте с высоким риском возгорания или поражения электрическим током**

- Место, где будут закрыты вентиляционные отверстия (слишком близко к стенам, кроватям, диванам, коврам или похожим объектам)
- Влажное или запыленное помещение
- Место, подверженное воздействию прямого солнечного света, или на открытом воздухе
- Место, подверженное воздействию высоких температур
- Место вблизи открытого огня
- Рядом со спиртом, растворителями и другими легковоспламеняющимися веществами

#### Прочие предупреждения

- Не подсоединяйте к данному аппарату неразрешенные кабели. Несоблюдение этого требования может привести к пожару или поражению электрическим током.
- Не помещайте на аппарат браслеты и другие металлические предметы или емкости с водой. Контакт посторонних веществ с электрическими компонентами внутри аппарата может стать причиной возгорания или поражения электрическим током.
- Если в аппарат попадают инородные вещества, отключите шнур питания от электрической розетки и обратитесь к местному уполномоченному дилеру Canon.

#### ⚠ ВНИМАНИЕ

**Не устанавливайте устройство в указанных ниже местах**

Устройство может упасть, что приведет к травме.

- Неустойчивая поверхность
- Место, подверженное вибрации

#### Избегайте плохо проветриваемых помещений

Во время нормальной эксплуатации этот аппарат выделяет незначительные количества озона и других веществ. Эти вещества не вредны для здоровья. Однако они могут стать ощутимыми в течение длительного использования, особенно в плохо проветриваемых помещениях. Рекомендуется обеспечить надлежащую вентиляцию помещения, где работает аппарат, с целью поддержания благоприятной для работы среды. Избегайте также мест, где люди могут подвергаться воздействию веществ, выделяемых аппаратом.

#### Прочие меры предосторожности

- При перемещении данного устройства следуйте инструкциям, приведенным в настоящем руководстве. При неправильном перемещении устройство может упасть, что приведет к травме.
- При установке устройства избегайте заземления рук между устройством и полом или стенами. Это может привести к травмам.

#### Источник питания

##### ⚠ ОСТОРОЖНО

- Используйте только тот источник питания, который отвечает требованиям к напряжению. Невыполнение этого правила может стать причиной возгорания или поражения электрическим током.

- Не используйте другие шнуры питания, кроме шнура, входящего в комплект принтера, так как это может стать причиной возгорания или поражения электрическим током.
- Предоставленный шнур питания предназначен для подключения данного устройства. Не используйте его для подключения прочих устройств.
- Не изменяйте, не тяните, не сгибайте и не деформируйте шнур питания каким-либо иным способом, ведущим к поломке. Не ставьте тяжелые предметы на шнур питания. Повреждение шнура питания может привести к пожару или поражению электрическим током.
- Не вставляйте вилку шнура питания в розетку и не извлекайте её мокрыми руками — это может привести к поражению электрическим током.
- Не используйте удлинительные шнуры или удлинители с несколькими розетками с данным устройством. Несоблюдение этого требования может привести к пожару или поражению электрическим током.
- Не сворачивайте шнур питания, не завязывайте его в узел, так как это может привести к возгоранию или поражению электрическим током.
- Вставляйте вилку шнура питания в розетку сети переменного тока полностью. Невыполнение этого правила может стать причиной возгорания или поражения электрическим током.
- Полностью отсоединяйте вилку шнура питания от розетки сети переменного тока во время грозы. Невыполнение этого правила может стать причиной возгорания, поражения электрическим током или повреждения устройства.

#### ⚠ ВНИМАНИЕ

Устанавливайте устройство вблизи розетки с достаточным свободным местом вокруг нее, чтобы можно было легко отсоединить шнур питания в экстренном случае.

#### Обращение с аппаратом

**Безопасность при эксплуатации лазерного устройства**

Данный продукт относится к лазерным изделиям класса 1 в соответствии со стандартами IEC60825-1:2014 и EN60825-1:2014.

CLASS 1 LASER PRODUCT  
LASER KLASSE 1  
APPAREIL A LASER DE CLASSE 1  
APPARECCHIO LASER DI CLASSE 1  
PRODUCTO LASER DE CLASSE 1  
APARELHO A LASER DE CLASSE 1  
LUOKAN 1 LASER-TUOTE  
LASERPRODUKT KLASSE 1

Лазерное излучение может быть опасно для здоровья человека. Поскольку лазерное излучение полностью сосредоточено внутри защитных кожухов и за внешними крышками, проникновение лазерного излучения наружу аппарата при эксплуатации пользователем исключено. Для обеспечения безопасности внимательно ознакомьтесь со следующими замечаниями и инструкциями.

- Запрещается открывать любые крышки, кроме указанных в инструкциях из руководств к аппарату.
- Если по каким-то причинам лазерное излучение выйдет наружу и попадет в глаза, это может привести к повреждению зрения.

#### ⚠ ВНИМАНИЕ

Использование элементов управления или настроек или выполнение действий, отличающихся от описанных в данном руководстве, может привести к облучению опасным лазерным излучением.

#### Символы, относящиеся к безопасности

- ⏻ Выключатель питания: положение «ВКЛ.»
- ⏪ Выключатель питания: положение «ВЫКЛ.»
- ⏻ Выключатель питания: положение «ОЖИДАНИЕ»
- ⏻ Кнопочный переключатель  
■ «ВКЛ.» ■ «ВЫКЛ.»
- ⊕ Клемма защитного заземления  
Внутри опасное напряжение. Запрещается открывать любые крышки, кроме указанных в инструкции.
- ⚠ ВНИМАНИЕ! Горячая поверхность. Не прикасайтесь.
- ⊠ Оборудование класса II
- ⚠ Движущиеся детали: не приближайтесь к движущимся деталям

#### [ПРИМЕЧАНИЕ]

Часть приведенных символов на некоторых изделиях может отсутствовать.

## Наклейка по технике безопасности при обращении с лазером

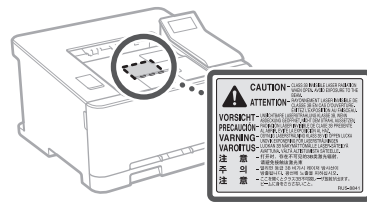

## Расходные материалы

### ⚠ ОСТОРОЖНО

Не бросайте отработанные картриджи с тонером в открытый огонь. Кроме того, не храните картриджи с тонером и бумагу вблизи открытого огня. Это может вызвать возгорание тонера или бумаги и привести к ожогам или пожару.

## Примечание

### Название изделия

В целях безопасности изделие должно быть зарегистрировано.

В некоторых странах распространения изделия вместо оригинального названия могут быть зарегистрированы следующие названия, указанные в круглых скобках.

LBP613Cdw / LBP611Cn (F169600)

### Требования EMC Директивы ЕС

Данное оборудование удовлетворяет основным требованиям по ЭМС Директивы ЕС. Мы утверждаем, что данное изделие соответствует требованиям по ЭМС, указанным в Директиве ЕС, при номинальном входном напряжении 230 В и частоте 50 Гц, хотя диапазон характеристик данного изделия составляет от 220 до 240 В, 50/60 Гц. Для обеспечения соответствия техническим требованиям по ЭМС Директивы ЕС требуется использование экранированного кабеля.

### Директива WEEE, директива об аккумуляторах

Информацию о директиве WEEE и директиве об аккумуляторах можно найти в последнем руководстве пользователя (в формате HTML) на веб-сайте Canon (<http://canon.com/oip-manual>).

### Regulatory information for users in Jordan

LBP613Cdw includes approved Wireless LAN Module (Model name: AW-NM383).  
Contains Wireless LAN Module approved by TRC/SS/2014/38

### Regulatory information for users in UAE

LBP613Cdw includes approved Wireless LAN Module (Model name: AW-NM383).

### TRA

REGISTERED No: ER0126617/14

DEALER No: DA0060877/11

### Regulatory information for users in Russian

Подтверждение соответствия Минкомсвязи России: Декларация соответствия № Д-МДРД-4784 от 02.05.2017 года, действительна до 02.05.2023 года, зарегистрирована в Федеральном агентстве связи 17.05.2017 года

## RE Directive

(For Europe Only)

### RE Declaration of Conformity

**English (EN)** Hereby, Canon Inc. declares that this equipment is in compliance with Directive 2014/53/EU.

The full text of the EU declaration of conformity is available at the following internet address: <http://www.canon-europe.com/ce-documentation>  
Wireless LAN Specifications  
Frequency band(s): 2412-2472 MHz  
Maximum radio-frequency power: 15.98 dBm

**Czech (CS)** Tímto společnost Canon Inc. prohlašuje, že toto zařízení je v souladu se směrnicí 2014/53/EU.  
Úplné znění EU prohlášení o shodě je k dispozici na této internetové adrese: <http://www.canon-europe.com/ce-documentation>  
Technické údaje bezdrátové LAN  
Pásmo(a) frekvence: 2412-2472 MHz  
Maximální výkon rádiové frekvence: 15.98 dBm

**Danish (DA)** Hermed erklærer Canon Inc., at dette udstyr er i overensstemmelse med direktiv 2014/53/EU.  
EU-overensstemmelseserklæringen fulde tekst kan findes på følgende internetadresse: <http://www.canon-europe.com/ce-documentation>  
Trådløs LAN specifikationer  
Frekvensbånd: 2412-2472 MHz  
Maks. radio-frekvenseffekt: 15.98 dBm

**German (DE)** Hiermit erklärt Canon Inc., dass diese Anlage der Richtlinie 2014/53/EU entspricht.  
Der vollständige Text der EU-Konformitätserklärung ist unter der folgenden Internetadresse verfügbar: <http://www.canon-europe.com/ce-documentation>  
WLAN-Spezifikationen  
Frequenzbereich(e): 2412-2472 MHz  
Maximale Funkfrequenzleistung: 15.98 dBm

**Estonian (ET)** Käesolevaga deklareerib Canon Inc., et käesolev seade vastab direktiivi 2014/53/EU nõuetele.  
Eli vastavusdeklaratsiooni täielik tekst on kättesaadav järgmisel internetiaadressil: <http://www.canon-europe.com/ce-documentation>  
Juhtmevaba LAN-i spetsifikatsioonid  
Sagedusriba(d): 2412-2472 MHz  
Maksimaalne raadiosageduslik võimsus: 15.98 dBm

**Spanish (ES)** Por la presente, Canon Inc. declara que este equipo es conforme con la Directiva 2014/53/UE.  
El texto completo de la declaración UE de conformidad está disponible en la dirección de Internet siguiente: <http://www.canon-europe.com/ce-documentation>  
Especificaciones LAN inalámbrica  
Banda(s) de frecuencia: 2412-2472 MHz  
Potencia máxima de radiofrecuencia: 15.98 dBm

**Greek (EL)** Με την παρούσα, η Canon Inc. δηλώνει ότι ο παρών εξοπλισμός συμμορφώνεται με την Οδηγία 2014/53/ΕΕ. Το πλήρες κείμενο της δήλωσης συμμόρφωσης της ΕΕ διατίθεται στην ακόλουθη διεύθυνση στο διαδίκτυο: <http://www.canon-europe.com/ce-documentation>  
Προδιαγραφές ασύρματου LAN (WLAN)  
Ζώνες συχνότητας: 2412-2472 MHz  
Μέγιστη ισχύς ραδιοσυχνότητας: 15.98 dBm

**French (FR)** Le soussigné, Canon Inc., déclare que le présent équipement est conforme à la Directive 2014/53/UE.

Le texte complet de la déclaration UE de conformité est disponible à l'adresse internet suivante : <http://www.canon-europe.com/ce-documentation>  
Spécifications LAN sans fil  
Bande(s) de fréquence: 2412-2472 MHz  
Puissance maximale de radiofréquence: 15.98 dBm

**Italian (IT)** Con la presente, Canon Inc. dichiara che questa apparecchiatura è conforme alla direttiva 2014/53/UE.  
Il testo completo della dichiarazione di conformità UE è disponibile al seguente indirizzo Internet: <http://www.canon-europe.com/ce-documentation>  
Caratteristiche LAN wireless  
Banda/e di frequenza: 2412-2472 MHz  
Potenza massima a radiofrequenza: 15.98 dBm

**Latvian (LV)** Canon Inc. ar šo deklarē, ka šī iekārta atbilst Direktīvai 2014/53/ES.  
Pilns ES atbilstības deklarācijas teksts ir pieejams šādā interneta vietnē: <http://www.canon-europe.com/ce-documentation>  
Bezvadu LAN specifikācijas  
Frekvences josla(s): 2412-2472 MHz  
Maksimālā radiofrekvences jauda: 15.98 dBm

**Lithuanian (LT)** Šiuo dokumentu „Canon Inc.“ patvirtina, kad ši įranga atitinka direktyvą 2014/53/ES.  
Visas ES atitikties deklaracijos tekostas prieinamas šiuo interneto adresu: <http://www.canon-europe.com/ce-documentation>  
Be laidžių LAN specifikacijos  
Dažnio diapazonas (-ai): 2412-2472 MHz  
Maksimali radijo ryšio dažnio galia: 15.98 dBm

**Dutch (NL)** Hierbij verklaar ik, Canon Inc., dat deze apparatuur conform is met Richtlijn 2014/53/UE.  
De volledige tekst van de EU-conformiteitsverklaring kan worden geraadpleegd op het volgende internetadres: <http://www.canon-europe.com/ce-documentation>  
Draadloos LAN specificaties  
Frequentieband(en): 2412-2472 MHz  
Maximaal radiofrequentievermogen: 15.98 dBm

**Maltese (MT)** B'dan, Canon, qed tiddikjara li dan it-tip ta' tagħmir huwa konformi mad-Direttiva 2014/53/UE.  
It-test kollu tad-dikjarazzjoni ta' konformità tal-UE huwa disponibbli f'dan is-sit fuq l-internet: <http://www.canon-europe.com/ce-documentation>  
Speċifikazzjonijiet tal-Wireless LAN  
Band(i) tal-Frekwenza: 2412-2472 MHz  
Qawwa ta' frekwenza tar-radju massima: 15.98 dBm

**Hungarian (HU)** A Canon Inc. igazolja, hogy ez a berendezés megfelel a 2014/53/EU irányelvnek.  
Az EU-megfelelőségi nyilatkozat teljes szövege elérhető a következő internetes címen: <http://www.canon-europe.com/ce-documentation>  
Vezeték nélküli LAN műszaki adatai  
Frekvenciasáv(ok): 2412-2472 MHz  
Maximális rádiófrekvenciás teljesítmény: 15.98 dBm

**Polish (PL)** Canon Inc. niniejszym oświadcza, że niniejsze urządzenie jest zgodne z dyrektywą 2014/53/UE.

Pelny tekst deklaracji zgodności UE jest dostępny pod następującym adresem internetowym: <http://www.canon-europe.com/ce-documentation>  
Specyfikacja bezprzewodowej sieci LAN  
Pasma(-a) częstotliwości: 2412-2472 MHz  
Maksymalna moc na częstotliwościach radiowych: 15.98 dBm

**Portuguese (PT)** Por este meio, a Canon Inc. declara que o presente equipamento está em conformidade com a Diretiva 2014/53/UE.  
O texto integral da declaração de conformidade da UE está disponível no seguinte endereço de Internet: <http://www.canon-europe.com/ce-documentation>  
Especificações de LAN Sem Fios  
Banda(s) de frequências: 2412-2472 MHz  
Potência máxima de radiofrequência: 15.98 dBm

**Slovene (SL)** Canon Inc. potrjuje, da je ta oprema v skladu z Direktivo 2014/53/UE.  
Celotno besedilo izjave EU o skladnosti je na voljo na naslednjem spletnem naslovu: <http://www.canon-europe.com/ce-documentation>  
Specifikacije za brezžični LAN  
Frekvenčna območja: 2412-2472 MHz  
Največja radiofrekvenčna moč: 15.98 dBm

**Slovak (SK)** Spoločnosť Canon Inc. týmto vyhlasuje, že toto zariadenie je v súlade so smernicou 2014/53/EU.  
Úplné znenie EÚ vyhlásenia o zhode je k dispozícii na tejto internetovej adrese: <http://www.canon-europe.com/ce-documentation>  
Technické údaje bezdrôtového LAN  
Pásmo (a) frekvencia: 2412-2472 MHz  
Maximálny výkon rádiové frekvencie: 15.98 dBm

**Finnish (FI)** Canon Inc. vakuuttaatäten, että tämä laite on direktiivin 2014/53/EU mukainen.  
EU-vaatimusten mukaisuusvakuutuksen täysimittainen teksti on saatavilla seuraavaassa internetosoitteessa: <http://www.canon-europe.com/ce-documentation>  
Langattoman LAN:n tekniset ominaisuudet  
Taajuuskaista(t): 2412-2472 MHz  
Suurin radiotaajuusteho: 15.98 dBm

**Swedish (SV)** Härmed försäkrar Canon Inc. att denna utrustning överensstämmer med direktiv 2014/53/UE.  
Den fullständiga texten till EU-försäkran om överensstämmelse finns tillgänglig på följande webbadress: <http://www.canon-europe.com/ce-documentation>  
Specifikationer för trådlöst LAN  
Frekvensband: 2412-2472 MHz  
Maximal radiofrekvenseffekt: 15.98 dBm

**Romanian (RO)** Prin prezenta, Canon Inc. declară că acest echipament este în conformitate cu Directiva 2014/53/UE.  
Textul integral al declarației UE de conformitate este disponibil la următoarea adresă internet: <http://www.canon-europe.com/ce-documentation>  
Specificații wireless LAN  
Benzi de frecvență: 2412-2472 MHz  
Putere maximă a frecvenței radio: 15.98 dBm

**Bulgarian (BG)** С настоящото Canon Inc. декларира, че това съоръжение е в съответствие с Директива 2014/53/ЕС.  
Цялостният текст на ЕС декларацията за съответствие може да се намери на следния интернет адрес: <http://www.canon-europe.com/ce-documentation>  
Спецификация на безжичната LAN  
Честотна лента(и): 2412-2472 MHz  
Максимална радиочестотна мощност: 15.98 dBm

# Приложение

**Croatian (HR)** Canon Inc. ovime izjavljuje da je oprema u skladu s Direktivom 2014/53/EU. Cjeloviti tekst EU izjave o sukladnosti dostupan je na sljedećoj internetskoj adresi: <http://www.canon-europe.com/ce-documentation> Specifikacije bežičnog LAN-a Frekvencijski pojas(evj): 2412-2472 MHz Maksimalna snaga radijske frekvencije: 15.98 dBm

**Irish (GA)** Dearbhaíonn Canon Inc., leis seo, go bhfuil an trealamh seo i gcomhlíonadh leis an Treoir 2014/53/AE. Tá an téacs iomlán de Dhearbhú Comhréireachta AE ar fáil ag seoladh an láithreáin ghréasáin mar seo a leanas: <http://www.canon-europe.com/ce-documentation> Sonraíochtaí LAN Gan Sreang Banda(i) minicíochta: 2412-2472 MHz Uaschumhacht radaimhnicíochta: 15.98 dBm

**Norwegian (NO)** Herved erklærer Canon Inc. at dette utstyret er i overensstemmelse med direktiv 2014/53/EU. Den fulle teksten til EUs samsvarserklæring er tilgjengelig på følgende Internett-adresse: <http://www.canon-europe.com/ce-documentation> Trådløs LAN-spesifikasjoner Bølgelengde: 2412-2472 MHz Maks radiofrekvensstyrke: 15.98 dBm

**Icelandic (IS)** Hér með lýsir Canon Inc því yfir að þessi búnaður er í samræmi við tilskipun 2014/53/ESB. Allur texti ESB-samræmisfyrirlysingar er í boði á eftirfarandi veffangi: <http://www.canon-europe.com/ce-documentation> Tæknilysingar fyrir þráðlausu nettengingu Tíðnisvið: 2412-2472 MHz Hámarksstyrkur útvarpstíðnilygja: 15.98 dBm

## Отказ от обязательств

### Отказ от обязательств

- Информация в настоящем документе может быть изменена без уведомления.
- CANON INC. НЕ ДАЕТ НИКАКИХ ГАРАНТИЙ, ВЫРАЖЕННЫХ ИЛИ ПОДРАЗУМЕВАЕМЫХ, В ОТНОШЕНИИ ДАННОГО ПРОДУКТА, ЗА ИСКЛЮЧЕНИЕМ ИЗЛОЖЕННЫХ В НАСТОЯЩЕМ ДОКУМЕНТЕ, ВКЛЮЧАЯ, БЕЗ ИСКЛЮЧЕНИЯ, ГАРАНТИИ РЫНОЧНОЙ И КОММЕРЧЕСКОЙ ПРИГОДНОСТИ, СООТВЕТСТВИЯ ОПРЕДЕЛЕННЫМ ЦЕЛЯМ ИСПОЛЬЗОВАНИЯ ИЛИ В СЛУЧАЕ НАРУШЕНИЯ УСЛОВИЙ КАКИХ-ЛИБО ЛИЦЕНЗИЙ. CANON INC. НЕ ПРИНИМАЕТ НА СЕБЯ ОТВЕТСТВЕННОСТИ ЗА ЛЮБОЙ ПРЯМОЙ, СЛУЧАЙНЫЙ ИЛИ КОСВЕННЫЙ УЩЕРБ ЛЮБОГО ХАРАКТЕРА, А ТАКЖЕ ЗА ПОТЕРИ И ЗАТРАТЫ, ВЫЗВАННЫЕ ИСПОЛЬЗОВАНИЕМ ДАННЫХ СВЕДЕНИЙ.

### Товарные марки

Mac является товарным знаком компании Apple Inc. Microsoft, Windows, Windows Vista, Windows Server, Internet Explorer, Excel и PowerPoint являются товарными знаками или зарегистрированными товарными знаками корпорации Microsoft в США и (или) других странах. Другие наименования продукции и компаний, используемые в данном руководстве, являются товарными знаками соответствующих владельцев.

## Программное обеспечение сторонних производителей

Данный продукт компании Canon (далее «ПРОДУКТ») содержит модули программного обеспечения сторонних поставщиков. Использование и распространение этих модулей программного обеспечения, включая обновления к этим модулям программного обеспечения (далее «ПРОГРАММНОЕ ОБЕСПЕЧЕНИЕ»), подлежит соблюдению приведенных ниже лицензионных условий с (1) по (9).

- (1) Вы соглашаетесь соблюдать все соответствующие законы контроля над экспортом, ограничения и нормы задействованных стран, когда данный ПРОДУКТ, в том числе ПРОГРАММНОЕ ОБЕСПЕЧЕНИЕ, перевозится, передается или экспортируется в любую страну.
- (2) Правообладатели ПРОГРАММНОГО ОБЕСПЕЧЕНИЯ сохраняют все права на название, право собственности и права на интеллектуальную собственность в отношении ПРОГРАММНОГО ОБЕСПЕЧЕНИЯ. Если иное явно не оговорено в данном документе, никакая лицензия или право, прямое или косвенное, на какую-либо интеллектуальную собственность правообладателей ПРОГРАММНОГО ОБЕСПЕЧЕНИЯ настоящим не передаются вам правообладателями ПРОГРАММНОГО ОБЕСПЕЧЕНИЯ.
- (3) Вы имеете право использовать ПРОГРАММНОЕ ОБЕСПЕЧЕНИЕ исключительно с данным ПРОДУКТОМ Canon.
- (4) Вы не имеете права переуступать, сублицензировать, продавать, распространять или иначе передавать ПРОГРАММНОЕ ОБЕСПЕЧЕНИЕ каким-либо третьим сторонам без предварительного письменного согласия правообладателей ПРОГРАММНОГО ОБЕСПЕЧЕНИЯ.
- (5) Независимо от вышесказанного, вы можете передавать ПРОГРАММНОЕ ОБЕСПЕЧЕНИЕ, только если (а) вы переуступаете все свои права на ПРОДУКТ, а также все права и обязанности согласно лицензионным условиям в пользу получателя и (б) такой получатель соглашается выполнять эти условия.
- (6) Вы не имеете права декомпилировать код ПРОГРАММНОГО ОБЕСПЕЧЕНИЯ, выполнять его обратное проектирование, осуществлять обратную сборку или иначе переводить код в форму, доступную для чтения человеком.
- (7) Вы не имеете права изменять, адаптировать, переводить, брать или сдавать в аренду, а также одалживать ПРОГРАММНОЕ ОБЕСПЕЧЕНИЕ или создавать производные работы на основе данного ПРОГРАММНОГО ОБЕСПЕЧЕНИЯ.
- (8) Вы не имеете права удалять или создавать отдельные копии ПРОГРАММНОГО ОБЕСПЕЧЕНИЯ из данного ПРОДУКТА.
- (9) Часть данного ПРОГРАММНОГО ОБЕСПЕЧЕНИЯ, доступная для чтения человеком (исходный код), не передается вам по лицензии.

Независимо от указанных выше пунктов с (1) по (9), ПРОДУКТ содержит модули программного обеспечения сторонних поставщиков, к которым применимы другие лицензионные условия. Ознакомьтесь с другими лицензионными условиями модулей программного обеспечения сторонних поставщиков, приведенными в приложении к руководству соответствующего ПРОДУКТА. Данное руководство доступно по адресу <http://canon.com/oip-manual>.

Используя данный ПРОДУКТ, вы принимаете все применимые лицензионные условия. Если вы не согласны с лицензионными условиями, свяжитесь с представителем поставщика услуг.

Для заметок 

A large, empty rectangular box with a thin gray border, intended for taking notes.



## Початок роботи з панелі керування

Апарат

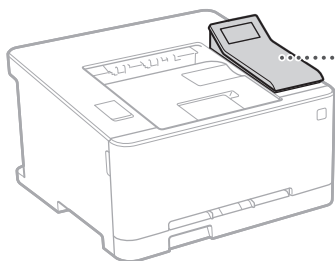

Панель керування



### Робота з меню

#### Вибір пунктів або переміщення курсора між пунктами меню

Виділіть пункт за допомогою клавіші [▲] або [▼]. Натисніть клавішу **OK** або [▶], щоб перейти до наступного підпункту. Натисніть клавішу [↶] або [◀], щоб перейти до попереднього підпункту.

#### Настроювання підтвердження

Натисніть кнопку **OK**. Однак якщо на дисплеї з'являється повідомлення <Apply> (Застосувати), виберіть <Apply> (Застосувати), потім натисніть кнопку [OK] **OK**.

### Спосіб вводу тексту

#### Зміна режиму вводу

Щоб змінити режим вводу, натисніть кнопку **\***.

Режим вводу	Доступний текст
<A>	Великі літери алфавіту та знаки
<a>	Малі літери алфавіту та знаки
<12>	Цифри

#### Введення тексту, знаків і цифр

Вводьте текст за допомогою цифрових клавіш або кнопки **#**.

#### Переміщення курсору (введення пробілу)

Для переміщення курсора натискайте клавішу [◀] або [▶]. Щоб ввести пробіл, перемістіть курсор на кінець слова та натисніть клавішу [▶].

#### Видалення символів

Натисніть клавішу **C**. Якщо натиснути й утримувати клавішу **C**, усі символи буде видалено.

	Режим вводу: <A>	Режим вводу: <a>	Режим вводу: <12>
<b>1</b>	@ . - _ /		1
<b>2</b>	ABC	abc	2
<b>3</b>	DEF	def	3
<b>4</b>	GHI	ghi	4
<b>5</b>	JKL	jkl	5
<b>6</b>	MNO	mno	6
<b>7</b>	PQRS	pqrs	7
<b>8</b>	TUV	tuv	8
<b>9</b>	WXYZ	wxyz	9
<b>0</b>	(Недоступно)		0
<b>#</b>	(пробіл) @ . / - _ ! ? & \$ % # ( ) [ ] { } < > * + = ; , : ' ^ ` \ ~		(Недоступно)





## Друк

1. Відкрийте документ для друку та виберіть функцію друку програми.
2. Виберіть драйвер принтера для апарата, а потім виберіть пункт [Настроювання] або [Властивості].
3. Укажіть формат паперу.
4. Укажіть джерело й тип паперу.
5. За необхідності вкажіть параметри друку.
6. Натисніть кнопку [OK].
7. Натисніть кнопку [Друк] або [OK].

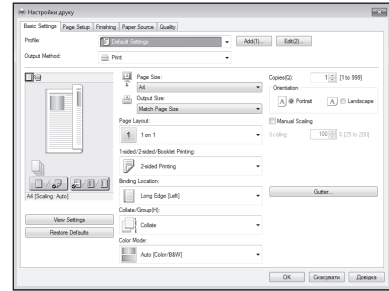

### Корисні параметри друку

- Двосторонній\*
- Кількість сторінок на 1 аркуші
- Друк брошур\*



\* Ця функція може бути недоступною залежно від моделі апарата.

Додаткову інформацію див. в розділі «Друк» у Посібнику користувача

# Завантаження паперу

Додаткову інформацію див. в розділі  
«Завантаження паперу» у Посібнику користувача

## Завантаження у лоток для паперу

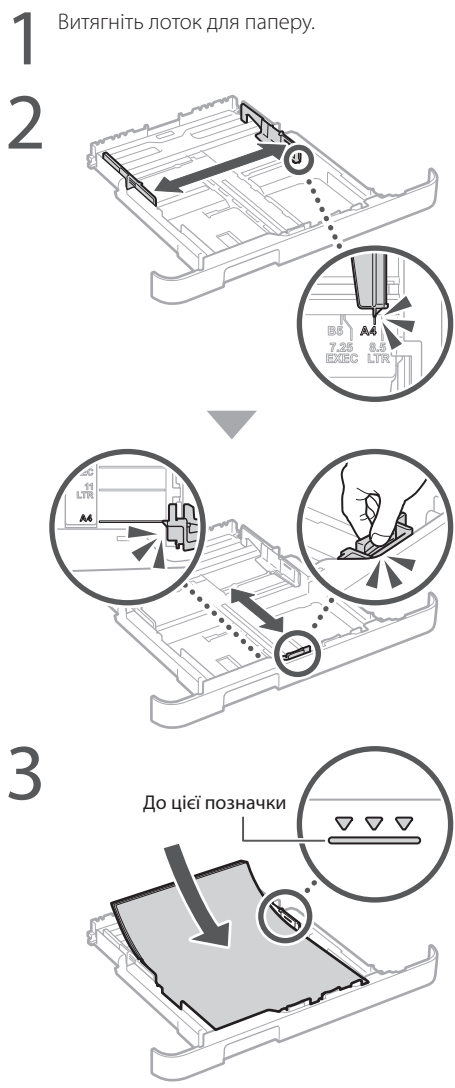

1 Витягніть лоток для паперу.

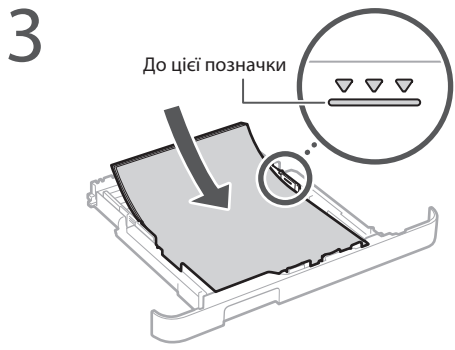
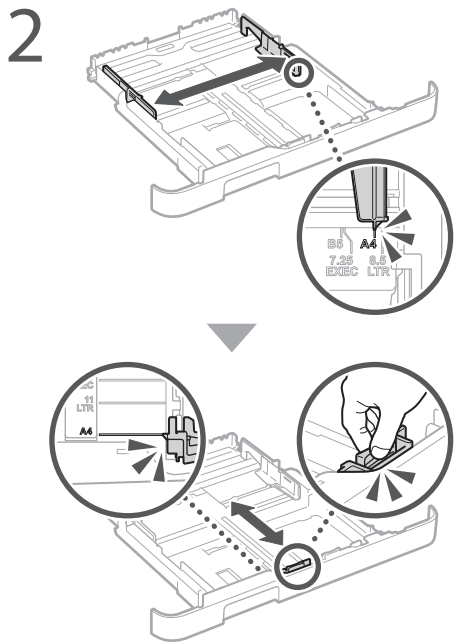

4 Вставте лоток для паперу в апарат.  
Якщо завантажується інший розмір або тип паперу, ніж раніше, обов'язково змініть параметри.

5 Натисніть кнопку і виберіть <Paper Settings> (Параметри паперу).

6 Вкажіть розмір і тип паперу відповідно до інструкцій на екрані.

## Завантаження в пристрій ручного подавання

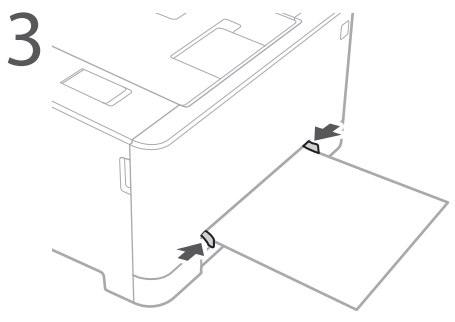
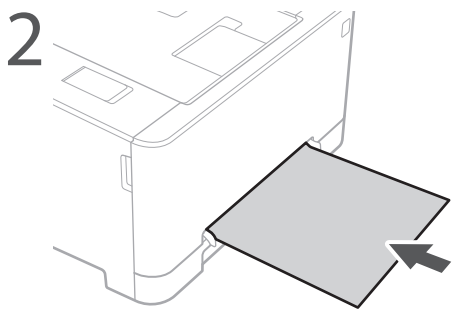
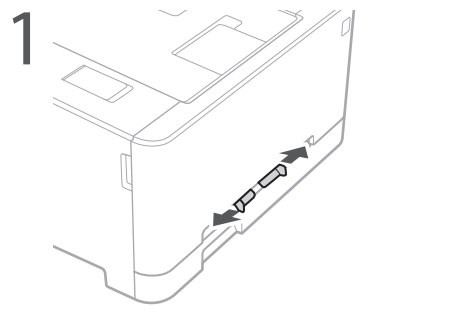
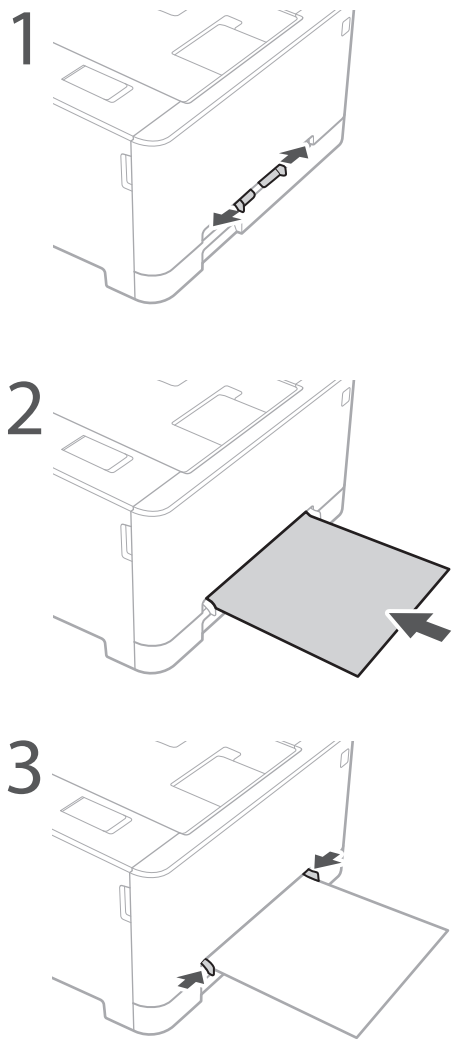

4 Вкажіть розмір і тип паперу відповідно до інструкцій на екрані.

Uk

# У разі виникнення проблеми

Додаткову інформацію див. в розділі

«Усунення несправностей» у Посібнику користувача

## Апарат не працює

Перевірте наступне.

- Чи увімкнено живлення?
- Чи виведено апарат з режиму сну?

Якщо дисплей та індикатор  не світяться, натисніть перемикач живлення.

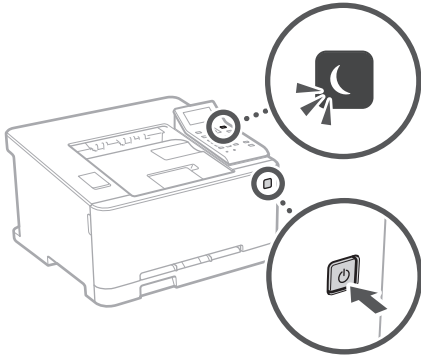

- Чи правильно підключено шнур живлення?

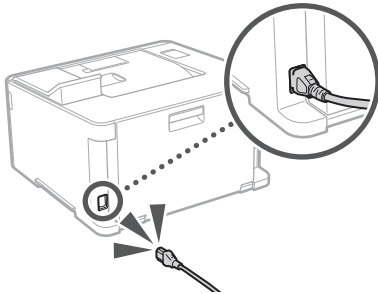

Якщо проблема залишається, див. Посібник користувача.

## Застрягання паперу

Усуньте застрягання паперу відповідно до інструкцій на екрані.

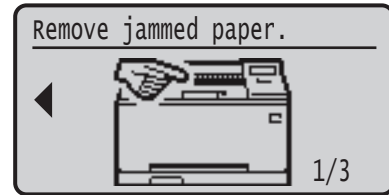

## Заміна картриджа із тонером

Замініть картридж із тонером відповідно до інструкцій на екрані.



### Номер моделі картриджа із тонером на заміну

- Canon Cartridge 045 Black (чорний)
- Canon Cartridge 045 Cyan (блакитний)
- Canon Cartridge 045 Magenta (пурпуровий)
- Canon Cartridge 045 Yellow (жовтий)
- Canon Cartridge 045 H Black (чорний)
- Canon Cartridge 045 H Cyan (блакитний)
- Canon Cartridge 045 H Magenta (пурпуровий)
- Canon Cartridge 045 H Yellow (жовтий)

# Додаток

## Важливі інструкції з техніки безпеки

У цьому посібнику описано лише попередження та застереження щодо установки та електроживлення. Обов'язково прочитайте розділ «Важливі інструкції з техніки безпеки», описаний також у Посібнику користувача.

### ⚠ ПОПЕРЕДЖЕННЯ

Позначає попередження стосовно операцій, які можуть призвести до травмування в разі їх неправильного виконання. З метою безпечного використання апарата завжди зважайте на ці попередження.

### ⚠ УВАГА

Позначає застереження стосовно операцій, які можуть призвести до травмування в разі їх неправильного виконання. З метою безпечного використання апарата завжди зважайте на ці застереження.

### Установлення

#### ⚠ ПОПЕРЕДЖЕННЯ

Не встановлюйте апарат у місці, де його робота може призвести до пожежі або ураження електричним струмом, зокрема:

- у місці, де блокуються вентиляційні отвори (надто близько до стін, ліжок, диванів, килимів та інших подібних предметів);
- у вологих або запилених місцях;
- у місці, куди потрапляє пряме сонячне проміння, або надворі;
- у місцях із високою температурою;
- поруч із відкритим вогнем;
- поруч із алкоголем, розчинниками чи іншими легкозаймистими речовинами.

#### Інші попередження

- Не підключайте до цього апарата нерекомендовані кабелі. Це може призвести до пожежі або ураження електричним струмом.
- Не кладіть на апарат намиста, інші металеві предмети або місткості з рідиною. Контакт сторонніх речовин з електричними деталями всередині апарата може призвести до пожежі або ураження електричним струмом.
- Якщо в апарат потрапила стороння речовина, вийміть штепсель шнура живлення з розетки мережі змінного струму та зверніться до місцевого вповноваженого дилера Canon.

### ⚠ УВАГА

Не встановлюйте апарат у зазначених нижче місцях

Апарат може впасти або перекинутися, спричинивши травмування, якщо його встановити:

- на нестійкій поверхні;
- у місці під дією сильних вібрацій.

Не встановлюйте апарат у погано провітрюваних приміщеннях

Під час звичайного використання цей апарат виділяє незначну кількість озону й інших речовин. Ці речовини безпечні для здоров'я. Проте викиди цих речовин може бути особливо помітно під час тривалого використання апарата або його експлуатації в погано провітрюваних приміщеннях. Щоб забезпечити зручне робоче середовище, рекомендовано належним чином провітрювати приміщення, де встановлено апарат. Також слід уникати місць, де на людей може поширюватися дія речовин, які виділяє апарат.

#### Інші застереження

- Під час перенесення цього апарата дотримуйтеся інструкцій у цьому посібнику. У разі неналежного перенесення апарат може впасти і призвести до травмування.
- Під час встановлення цього апарата будьте обережні, щоб не зачепити руки між апаратом та підлогою або стінами. Це може призвести до травмування.

#### Джерело живлення

#### ⚠ ПОПЕРЕДЖЕННЯ

Використовуйте лише те джерело живлення, напруга якого відповідає вказанним вимогам. Якщо цього не зробити, може статися пожежа або ураження електричним струмом.

- Не використовуйте інші шнури замість шнура живлення з комплекту поставки, оскільки це може призвести до пожежі чи ураження електричним струмом.
- Наданий шнур живлення призначено для використання з цим апаратом. Не приєднуйте шнур живлення до інших пристроїв.
- Не модифікуйте, не тягніть, сильно не згинайте шнур живлення та не виконуйте з ним будь-які інші дії, які можуть його пошкодити. Не ставте на шнур живлення важкі предмети. Пошкодження шнура живлення може призвести до пожежі або ураження електричним струмом.
- Не вставляйте та не виймайте штепсель із розетки мокрими руками, оскільки це може призвести до ураження електричним струмом.
- Не використовуйте з цим апаратом шнури-подовжувачі чи розгалужувачі живлення з кількома розетками. Це може призвести до пожежі або ураження електричним струмом.
- Не зав'язуйте шнур живлення у вузол, оскільки це може призвести до пожежі чи ураження електричним струмом.
- Повністю вставляйте штепсель шнура живлення в розетку мережі змінного струму. Якщо цього не зробити, може статися пожежа або ураження електричним струмом.
- Під час грози повністю виймайте штепсель шнура живлення з розетки. Якщо цього не зробити, може статися пожежа, ураження електричним струмом або пошкодження апарата.

### ⚠ УВАГА

Установлюйте цей апарат поблизу електричної розетки, залишаючи достатній обсяг вільного простору, щоб за потреби швидко вийняти штепсель шнура живлення з розетки.

#### Поводження

#### Захищеність лазерних пристроїв

Згідно зі стандартами IEC60825-1:2014 і EN60825-1:2014 цей виріб зазначено як лазерний виріб класу 1.

CLASS 1 LASER PRODUCT  
LASER KLASSE 1  
APPAREIL À LASER DE CLASSE 1  
APPARECCHIO LASER DI CLASSE 1  
PRODUCTO LASER DE CLASSE 1  
APARELHO A LASER DE CLASSE 1  
LUOKAN 1 LASER-TUOTE  
LASERPRODUKT KLASSE 1

Лазерний промінь може завдати шкоди людському організму. Оскільки випромінювання всередині виробу повністю поглинається захисним корпусом та зовнішнім покриттям, лазерний промінь не може проникнути назовні під час будь-якої стадії роботи. Прочитайте наведені нижче примітки й інструкції з техніки безпеки.

- Ніколи не відкривайте панель, якщо це не вказано в посібниках до цього апарата.
- Якщо лазерний промінь вийде назовні й потрапить в очі, його дія може пошкодити зір.

### ⚠ УВАГА

Використання органів керування, регуляторів або виконання операцій, не описаних у цьому посібнику, може призвести до небезпечного лазерного опромінення.

#### Символи, пов'язані з технікою безпеки

- ⏻ Перемикач живлення: положення «Увімк.»
- ⏻ Перемикач живлення: положення «Вимк.»
- ⏻ Перемикач живлення: положення «Режим очікування»
- ⏻ Кнопковий перемикач ■ «Увімк.» ■ «Вимк.»
- ⏻ Захисна клемма заземлення

- ⚠ Небезпечна напруга всередині. Не відкривайте кришки, якщо на це не було вказівок.
- ⚠ УВАГА! Гаряча поверхня. Не торкатися.
- ⏻ Обладнання класу II

- ⏻ Рухомі частини: тримайте частини тіла подалі від рухомих частин

#### [ПРИМІТКА]

Деякі із зазначених вище символів можуть не вказуватися залежно від виробу.

## Етикетка з правилами безпеки під час роботи з лазером

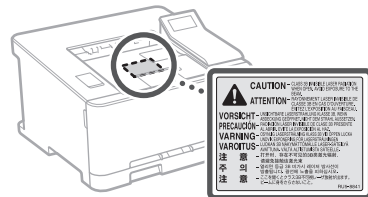

## Витратні матеріали

### ⚠ ПОПЕРЕДЖЕННЯ

Не кидайте використані картриджі з тонером у відкритий вогонь. Також, не зберігайте картриджі з тонером або папір поруч із відкритим вогнем. Це може призвести до займання тонера або паперу та, як наслідок, до опіків і пожежі.

## Примітка

#### Назва продукту

Відповідно до правил техніки безпеки потрібно зареєструвати назву продукту.

У деяких регіонах продаж продукту натомість може бути зареєстровано такі назви (в дужках): LBP613Cdw / LBP611Cn (F169600)

#### Вимоги до електромагнітної сумісності відповідно до Директиви ЄС

Цей пристрій відповідає головним вимогам до електромагнітної сумісності Директиви ЄС. Ми офіційно підтверджуємо, що цей виріб відповідає вимогам щодо електромагнітної сумісності відповідно до Директиви ЄС, у якій зазначено, що значення номінальної відної напруги має становити 230 В, а частоти – 50 Гц, хоча номінальні показники струму на вході для цього виробу становлять 220–240 В, 50/60 Гц. Використання екранованого кабелю є необхідною умовою згідно з вимогами до електромагнітної сумісності, вказаними в Директиві ЄС.

#### Директиви щодо утилізації відпрацьованого електричного й електронного обладнання та батарей

З інформацією про Директиву ЄС щодо утилізації відпрацьованого електричного й електронного обладнання (WEEE) та батарей можна ознайомитися в найновішому Посібнику користувача (посібник у форматі HTML) на веб-сайті компанії Canon (<http://canon.com/oip-manual>).

#### Regulatory information for users in Jordan

LBP613Cdw includes approved Wireless LAN Module (Model name: AW-NM383). Contains Wireless LAN Module approved by TRC/SS/2014/38

#### Regulatory information for users in UAE

LBP613Cdw includes approved Wireless LAN Module (Model name: AW-NM383).

#### TRA

REGISTERED No: ER0126617/14

DEALER No: DA0060877/11

#### Regulatory information for users in Russian

Подтверждение соответствия Минкомсвязи России: Декларация соответствия № Д-МДРД-4784 от 02.05.2017 года, действительна до 02.05.2023 года, зарегистрирована в Федеральном агентстве связи 17.05.2017 года

## RE Directive

(For Europe Only)

### RE Declaration of Conformity

**English (EN)** Hereby, Canon Inc. declares that this equipment is in compliance with Directive 2014/53/EU.

The full text of the EU declaration of conformity is available at the following internet address: <http://www.canon-europe.com/ce-documentation>  
Wireless LAN Specifications  
Frequency band(s): 2412-2472 MHz  
Maximum radio-frequency power: 15.98 dBm

**Czech (CS)** Tímto společnost Canon Inc. prohlašuje, že toto zařízení je v souladu se směrnicí 2014/53/EU.  
Úplné znění EU prohlášení o shodě je k dispozici na této internetové adrese: <http://www.canon-europe.com/ce-documentation>  
Technické údaje bezdrátové LAN  
Pásmo(a) frekvence: 2412-2472 MHz  
Maximální výkon rádiové frekvence: 15.98 dBm

**Danish (DA)** Hermed erklærer Canon Inc., at dette udstyr er i overensstemmelse med direktiv 2014/53/EU.  
EU-overensstemmelseserklæringen fulde tekst kan findes på følgende internetadresse: <http://www.canon-europe.com/ce-documentation>  
Trådløs LAN specifikationer  
Frekvensbånd: 2412-2472 MHz  
Maks. radio-frekvenseffekt: 15.98 dBm

**German (DE)** Hiermit erklärt Canon Inc., dass diese Anlage der Richtlinie 2014/53/EU entspricht.  
Der vollständige Text der EU-Konformitätserklärung ist unter der folgenden Internetadresse verfügbar: <http://www.canon-europe.com/ce-documentation>  
WLAN-Spezifikationen  
Frequenzbereich(e): 2412-2472 MHz  
Maximale Funkfrequenzleistung: 15.98 dBm

**Estonian (ET)** Käesolevaga deklareerib Canon Inc., et käesolev seade vastab direktiivi 2014/53/EU nõuetele.  
Eli vastavusdeklaratsiooni täielik tekst on kättesaadav järgmisel internetiaadressil: <http://www.canon-europe.com/ce-documentation>  
Juhtmevaba LAN-i spetsifikatsioonid  
Sagedusriba(d): 2412-2472 MHz  
Maksimaalne raadiosageduslik võimsus: 15.98 dBm

**Spanish (ES)** Por la presente, Canon Inc. declara que este equipo es conforme con la Directiva 2014/53/UE.  
El texto completo de la declaración UE de conformidad está disponible en la dirección de Internet siguiente: <http://www.canon-europe.com/ce-documentation>  
Especificaciones LAN inalámbrica  
Banda(s) de frecuencia: 2412-2472 MHz  
Potencia máxima de radiofrecuencia: 15.98 dBm

**Greek (EL)** Με την παρούσα, η Canon Inc. δηλώνει ότι ο παρών εξοπλισμός συμμορφώνεται με την Οδηγία 2014/53/ΕΕ. Το πλήρες κείμενο της δήλωσης συμμόρφωσης της ΕΕ διατίθεται στην ακόλουθη διεύθυνση στο διαδίκτυο: <http://www.canon-europe.com/ce-documentation>  
Προδιαγραφές ασύρματου LAN (WLAN)  
Ζώνες συχνότητας: 2412-2472 MHz  
Μέγιστη ισχύς ραδιοσυχνότητας: 15.98 dBm

**French (FR)** Le soussigné, Canon Inc., déclare que le présent équipement est conforme à la Directive 2014/53/UE.

Le texte complet de la déclaration UE de conformité est disponible à l'adresse internet suivante : <http://www.canon-europe.com/ce-documentation>  
Spécifications LAN sans fil  
Bande(s) de fréquence: 2412-2472 MHz  
Puissance maximale de radiofréquence: 15.98 dBm

**Italian (IT)** Con la presente, Canon Inc. dichiara che questa apparecchiatura è conforme alla direttiva 2014/53/UE.  
Il testo completo della dichiarazione di conformità UE è disponibile al seguente indirizzo Internet: <http://www.canon-europe.com/ce-documentation>  
Caratteristiche LAN wireless  
Banda/e di frequenza: 2412-2472 MHz  
Potenza massima a radiofrequenza: 15.98 dBm

**Latvian (LV)** Canon Inc. ar šo deklarē, ka šī iekārta atbilst Direktīvai 2014/53/ES.  
Pilns ES atbilstības deklarācijas teksts ir pieejams šādā interneta vietnē: <http://www.canon-europe.com/ce-documentation>  
Bezvadu LAN specifikācijas  
Frekvences josla(s): 2412-2472 MHz  
Maksimālā radiofrekvences jauda: 15.98 dBm

**Lithuanian (LT)** Šiuo dokumentu „Canon Inc.“ patvirtina, kad ši įranga atitinka direktyvą 2014/53/ES.  
Visas ES atitikties deklaracijos tekstas prieinamas šiuo interneto adresu: <http://www.canon-europe.com/ce-documentation>  
Be laidžių LAN specifikacijos  
Dažnio diapazonas (-ai): 2412-2472 MHz  
Maksimali radijo ryšio dažnio galia: 15.98 dBm

**Dutch (NL)** Hierbij verklaar ik, Canon Inc., dat deze apparatuur conform is met Richtlijn 2014/53/EU.  
De volledige tekst van de EU-conformiteitsverklaring kan worden geraadpleegd op het volgende internetadres: <http://www.canon-europe.com/ce-documentation>  
Draadloos LAN specificaties  
Frequentieband(en): 2412-2472 MHz  
Maximaal radiofrequentievermogen: 15.98 dBm

**Maltese (MT)** B'dan, Canon, qed tiddikjara li dan it-tip ta' tagħmir huwa konformi mad-Direttiva 2014/53/UE.  
It-test kollu tad-dikjarazzjoni ta' konformità tal-UE huwa disponibbli f'dan is-sit fuq l-internet: <http://www.canon-europe.com/ce-documentation>  
Speċifikazzjonijiet tal-Wireless LAN  
Band(i) tal-Frekwenza: 2412-2472 MHz  
Qawwa ta' frekwenza tar-radju massima: 15.98 dBm

**Hungarian (HU)** A Canon Inc. igazolja, hogy ez a berendezés megfelel a 2014/53/EU irányelvnek.  
Az EU-megfelelőségi nyilatkozat teljes szövege elérhető a következő internetes címen: <http://www.canon-europe.com/ce-documentation>  
Vezeték nélküli LAN műszaki adatai  
Frekvenciasáv(ok): 2412-2472 MHz  
Maximális rádiófrekvenciás teljesítmény: 15.98 dBm

**Polish (PL)** Canon Inc. niniejszym oświadcza, że niniejsze urządzenie jest zgodne z dyrektywą 2014/53/UE.

Pelny tekst deklaracji zgodności UE jest dostępny pod następującym adresem internetowym: <http://www.canon-europe.com/ce-documentation>  
Specyfikacja bezprzewodowej sieci LAN  
Pasma(-a) częstotliwości: 2412-2472 MHz  
Maksymalna moc na częstotliwościach radiowych: 15.98 dBm

**Portuguese (PT)** Por este meio, a Canon Inc. declara que o presente equipamento está em conformidade com a Diretiva 2014/53/UE.  
O texto integral da declaração de conformidade da UE está disponível no seguinte endereço de Internet: <http://www.canon-europe.com/ce-documentation>  
Especificações de LAN Sem Fios  
Banda(s) de frequências: 2412-2472 MHz  
Potência máxima de radiofrequência: 15.98 dBm

**Slovene (SL)** Canon Inc. potrjuje, da je ta oprema v skladu z Direktivo 2014/53/EU.  
Celotno besedilo izjave EU o skladnosti je na voljo na naslednjem spletnem naslovu: <http://www.canon-europe.com/ce-documentation>  
Specifikacije za brezžični LAN  
Frekvenčna območja: 2412-2472 MHz  
Največja radiofrekvenčna moč: 15.98 dBm

**Slovak (SK)** Spoločnosť Canon Inc. týmto vyhlasuje, že toto zariadenie je v súlade so smernicou 2014/53/EU.  
Úplné znenie EÚ vyhlásenia o zhode je k dispozícii na tejto internetovej adrese: <http://www.canon-europe.com/ce-documentation>  
Technické údaje bezdrôtového LAN  
Pásmo (a) frekvencie: 2412-2472 MHz  
Maximálny výkon rádiové frekvencie: 15.98 dBm

**Finnish (FI)** Canon Inc. vakuuttaa täten, että tämä laite on direktiivin 2014/53/EU mukainen.  
EU-vaatimusten mukaisuusvakuutuksen täysimittainen teksti on saatavilla seuraavaassa internetosoitteessa: <http://www.canon-europe.com/ce-documentation>  
Langattoman LAN:n tekniset ominaisuudet  
Taajuuskaista(t): 2412-2472 MHz  
Suurin radiotaajuusteho: 15.98 dBm

**Swedish (SV)** Härmed försäkrar Canon Inc. att denna utrustning överensstämmer med direktiv 2014/53/EU.  
Den fullständiga texten till EU-försäkran om överensstämmelse finns tillgänglig på följande webbadress: <http://www.canon-europe.com/ce-documentation>  
Specifikationer för trådlöst LAN  
Frekvensband: 2412-2472 MHz  
Maximal radiofrekvenseffekt: 15.98 dBm

**Romanian (RO)** Prin prezenta, Canon Inc. declară că acest echipament este în conformitate cu Directiva 2014/53/UE.  
Textul integral al declarației UE de conformitate este disponibil la următoarea adresă internet: <http://www.canon-europe.com/ce-documentation>  
Specificații wireless LAN  
Benzi de frecvență: 2412-2472 MHz  
Putere maximă a frecvenței radio: 15.98 dBm

**Bulgarian (BG)** С настоящото Canon Inc. декларира, че това съоръжение е в съответствие с Директива 2014/53/ЕС.  
Цялостният текст на ЕС декларацията за съответствие може да се намери на следния интернет адрес: <http://www.canon-europe.com/ce-documentation>  
Спецификация на безжичната LAN  
Честотна лента(и): 2412-2472 MHz  
Максимална радиочестотна мощност: 15.98 dBm

# Додаток

**Croatian (HR)** Canon Inc. ovime izjavljuje da je oprema u skladu s Direktivom 2014/53/EU. Cjeloviti tekst EU izjave o sukladnosti dostupan je na sljedećoj internetskoj adresi:  
<http://www.canon-europe.com/ce-documentation>  
Specifikacije bežičnog LAN-a  
Frekvencijski pojas(evj): 2412-2472 MHz  
Maksimalna snaga radijske frekvencije: 15.98 dBm

**Irish (GA)** Dearbhaíonn Canon Inc., leis seo, go bhfuil an trealamh seo i gcomhlíonadh leis an Treoir 2014/53/AE. Tá an téacs iomlán de Dhearbhú Comhréireachta AE ar fáil ag seoladh an láithreáin ghréasáin mar seo a leanas:  
<http://www.canon-europe.com/ce-documentation>  
Sonraíochtaí LAN Gan Sreang  
Banda(i) minicíochta: 2412-2472 MHz  
Uaschumhacht radaimhnicíochta: 15.98 dBm

**Norwegian (NO)** Herved erklærer Canon Inc. at dette utstyret er i overensstemmelse med direktiv 2014/53/EU. Den fulle teksten til EUs samsvarserklæring er tilgjengelig på følgende Internett-adresse:  
<http://www.canon-europe.com/ce-documentation>  
Trådløs LAN-spesifikasjoner  
Bølgelengde: 2412-2472 MHz  
Maks radiofrekvensstyrke: 15.98 dBm

**Icelandic (IS)** Hér með lýsir Canon Inc því yfir að þessi búnaður er í samræmi við tilskipun 2014/53/ESB. Allur texti ESB-samræmisfyrirlysingar er í boði á eftirfarandi veffangi:  
<http://www.canon-europe.com/ce-documentation>  
Tæknilysingar fyrir þráðlausu nettengingu  
Tíðnisvið: 2412-2472 MHz  
Hámarksstyrkur útvarpstiðnilygja: 15.98 dBm

## Відмова від зобов'язань

### Відмова від зобов'язань

- Інформація у цьому документі може змінюватися без попереднього повідомлення.
- КОМПАНІЯ CANON INC. НЕ НАДАЄ ЖОДНИХ ГАРАНТІЙ ЩОДО ЦЬОГО ВИРОБУ (ПРЯМИХ ЧИ НЕПРЯМИХ), ОКРІМ ТИХ, ПРО ЯКІ ЙДЕТЬСЯ В ЦЬОМУ ДОКУМЕНТІ, ЗОКРЕМА, АЛЕ НЕ ВИКЛЮЧНО, ГАРАНТІЙ ЩОДО ПРИДАТНОСТІ ДЛЯ ПРОДАЖУ, ТОВАРНОГО СТАНУ, ПРИДАТНОСТІ ДЛЯ ВИКОРИСТАННЯ З КОНКРЕТНОЮ МЕТОЮ АБО ГАРАНТІЙ ЩОДО ВІДСУТНОСТІ ПОРУШЕННЯ ПРАВ. КОМПАНІЯ CANON INC. НЕ НЕСЕ ВІДПОВІДАЛЬНОСТІ ЗА ЖОДНІ ПРЯМІ, ПОБІЧНІ АБО ОПОСЕРЕДКОВАНІ ЗБИТКИ, А ТАКОЖ ВТРАТИ ЧИ ВИТРАТИ, ПОВ'ЯЗАНІ З ВИКОРИСТАННЯМ ЦЬОГО ВИРОБУ.

### Торговельні марки

Mac є торговельною маркою компанії Apple Inc. Microsoft, Windows, Windows Vista, Windows Server, Internet Explorer, Excel і PowerPoint є зареєстрованими торговельними марками або торговельними марками корпорації Майкрософт у Сполучених Штатах та/або в інших країнах. Зазначені в цьому документі інші назви продуктів і компаній є торговими марками відповідних власників.

## Програмне забезпечення сторонніх виробників

Цей виріб Canon («ВИРІБ») включає модулі програмного забезпечення сторонніх розробників. Використання та розповсюдження цих модулів програмного забезпечення, зокрема будь-яких оновлень таких модулів програмного забезпечення (разом «ПРОГРАМНЕ ЗАБЕЗПЕЧЕННЯ»), визначається умовами, наведеними в пунктах з (1) по (9) нижче.

- (1) Ви погоджуєтесь дотримуватися всіх чинних законів щодо контролю за експортом, обмежень і норм країн, на території яких ВИРІБ із ПРОГРАМНИМ ЗАБЕЗПЕЧЕННЯМ відвантажується, перевозиться або експортується до іншої країни.
- (2) Власники прав на ПРОГРАМНЕ ЗАБЕЗПЕЧЕННЯ в усіх відношеннях зберігають права майнової та інтелектуальної власності на ПРОГРАМНЕ ЗАБЕЗПЕЧЕННЯ. Власники прав не надають жодних ліцензій або прав, висловлених безпосередньо або опосередковано, на жодну інтелектуальну власність на ПРОГРАМНЕ ЗАБЕЗПЕЧЕННЯ, окрім тих, про які відкрито йдеться у цьому документі.
- (3) ПРОГРАМНЕ ЗАБЕЗПЕЧЕННЯ можна використовувати лише з ВИРОБОМ.
- (4) ПРОГРАМНЕ ЗАБЕЗПЕЧЕННЯ забороняється відчужувати, надавати на нього субліцензії, продавати, поширювати або передавати стороннім особам без попередньої письмової згоди власників прав на ПРОГРАМНЕ ЗАБЕЗПЕЧЕННЯ.
- (5) Незважаючи на зазначене вище, ПРОГРАМНЕ ЗАБЕЗПЕЧЕННЯ можна передавати, лише коли (а) усі права на ВИРІБ і всі права та зобов'язання передаються правонаступнику, і (б) зазначений вище правонаступник згоден прийняти такі зобов'язання.
- (6) Не дозволяється здійснювати декомпіляцію, реконструювання, дезасемблювання або іншим чином скорочувати код ПРОГРАМНОГО ЗАБЕЗПЕЧЕННЯ до форми, у якій його може прочитати людина.
- (7) Не дозволяється змінювати, адаптувати, перекладати, здавати в оренду чи прокат або позичати ПРОГРАМНЕ ЗАБЕЗПЕЧЕННЯ, або створювати похідні твори, що базуються на ПРОГРАМНОМУ ЗАБЕЗПЕЧЕННІ.
- (8) Не дозволяється переносити або робити окремі копії ПРОГРАМНОГО ЗАБЕЗПЕЧЕННЯ з ВИРОБУ.
- (9) Ліцензія не розповсюджується на частину ПРОГРАМНОГО ЗАБЕЗПЕЧЕННЯ, доступну для прочитання людиною (вихідний код).

Незважаючи на пункти (1)–(9) вище, ВИРІБ включає модулі програмного забезпечення сторонніх розробників, які супроводжуються умовами інших ліцензій, і використання цих модулів програмного забезпечення регулюється цими умовами інших ліцензій. Умови інших ліцензій щодо використання модулів програмного забезпечення сторонніх розробників описані в Додатку до Посібника відповідного ВИРОБУ. Цей Посібник доступний на веб-сайті <http://canon.com/oip-manual>.

Використовуючи цей ВИРІБ, ви погоджуєтесь з усіма застосовними умовами ліцензії. Якщо ви не погоджуєтесь з цими умовами ліцензії, зверніться до свого представника служби технічного обслуговування.

# Нотатки

## Darbināšana no vadības panelja

Ierīce

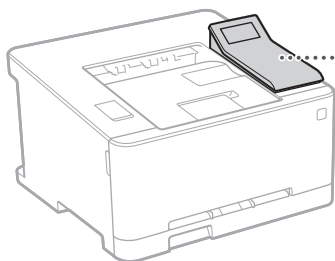

Vadības panelis

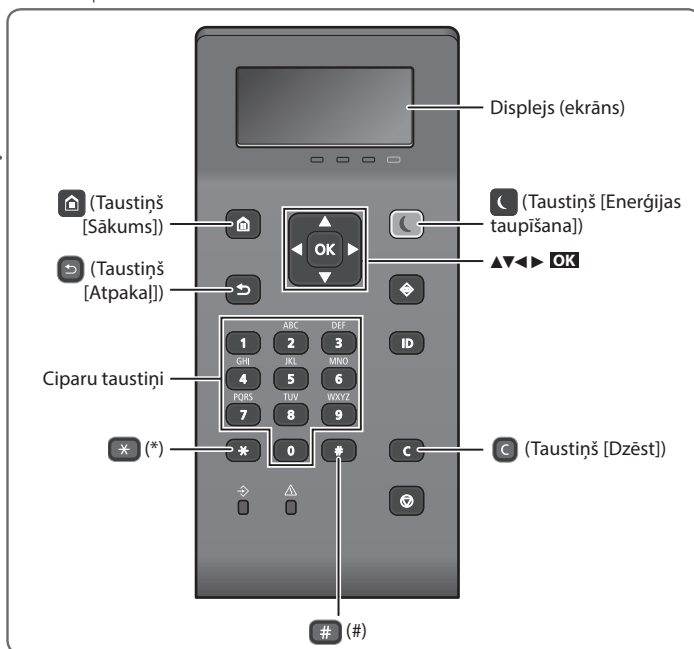

### Navigācija izvēlnē

#### Elementu atlase vai kursora pārvietošana starp izvēlnes elementiem

Atlasiet elementu ar [▲] vai [▼].  
Nospiediet **OK** vai [▶], lai pārietu uz nākamo hierarhiju. Nospiediet [↶] vai [◀], lai atgrieztos iepriekšējā hierarhijā.

#### Iestatījumu apstiprināšana

Nospiediet **OK**. Tomēr, ja displejā parādās <Lietot>, atlasiet <Lietot> un pēc tam nospiediet **OK**.

### Teksta ievades metode

#### Ievades režīma maiņa

Lai mainītu ievades režīmu, nospiediet [\*].

Ievades režīms	Pieejamais teksts
<A>	Lielie alfabēta burti un simboli
<a>	Mazie alfabēta burti un simboli
<12>	Skaitļi

#### Tekstu, simbolu un skaitļu ievadišana

Ievadiet, izmantojot ciparu taustiņus vai [#].

#### Kursora pārvietošana (atstarpes ievadišana)

Lai pārvietotu kursoru, nospiediet [◀] vai [▶]. Lai ievadītu atstarpi, pārvietojiet kursoru uz teksta beigām un nospiediet [▶].

#### Rakstzīmju dzēšana

Nospiediet [C]. Nospiežot un pieturot [C], tiek izdzēstas visas rakstzīmes.

	Ievades režīms: <A>	Ievades režīms: <a>	Ievades režīms: <12>
1	@ . - _ /		1
2	ABC	abc	2
3	DEF	def	3
4	GHI	ghi	4
5	JKL	jkl	5
6	MNO	mno	6
7	PQRS	pqrs	7
8	TUV	tuv	8
9	WXYZ	wxyz	9
0	(Nav pieejams)		0
#	(atstarpe) @ . / - _ ! ? & \$ % # ( ) [ ] { } < > * + = , ; : ' ^ ` \ ~		(Nav pieejams)





## Drukāšana

1. Atveriet drukājamo dokumentu un atlasiet lietotnē drukāšanas funkciju.
2. Atlasiet ierīces printera draiveri un pēc tam atlasiet [Preferences] vai [Rekvizīti].
3. Norādiet papīra formātu.
4. Norādiet papīra avotu un papīra veidu.
5. Pēc nepieciešamības norādiet drukas iestatījumus.
6. Atlasiet funkciju [Labi].
7. Atlasiet funkciju [Drukāt] vai [Labi].

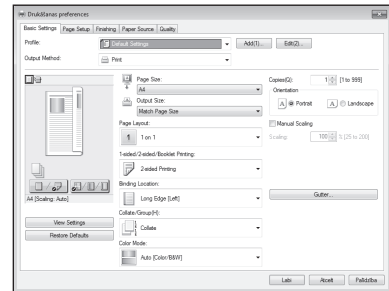

### Noderīgi drukas iestatījumi

- Divpusēja\*
- N uz 1
- Brošūras drukāšana\*



\* Atkarībā no ierīces modeļa šī funkcija var nebūt pieejama.

### Sīkāku informāciju

➤ skat. "Lietotāja rokasgrāmata" sadaļā "Drukāšana"

# Papīra ievietošana

Sīkāku informāciju

➔ skat. "Lietotāja rokasgrāmatas" sadaļā "Papīra ievietošana"

## Papīra ievietošana atvilktnē

1 Izvelciet papīra atvilktni.

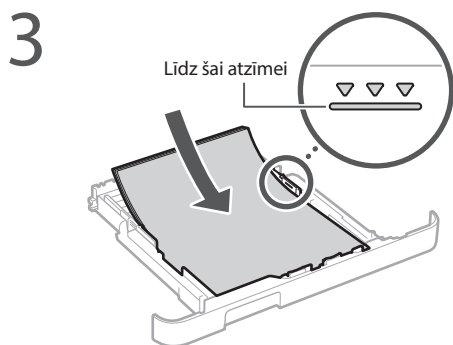
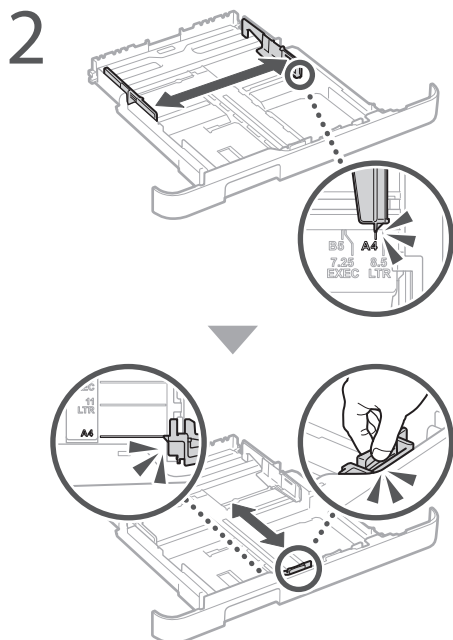

4 Ievietojiet papīra atvilktni atpakaļ ierīcē.

Ievietojot cita formāta vai veida papīru nekā iepriekš, noteikti nomainiet iestatījumus.

5 Nospiediet taustiņu  un atlasiet funkciju <Papīra iest.>.

6 Norādiet papīra formātu un veidu atbilstoši ekrānā dotajām norādēm.

## Ievietošana manuālās padeves spraugā

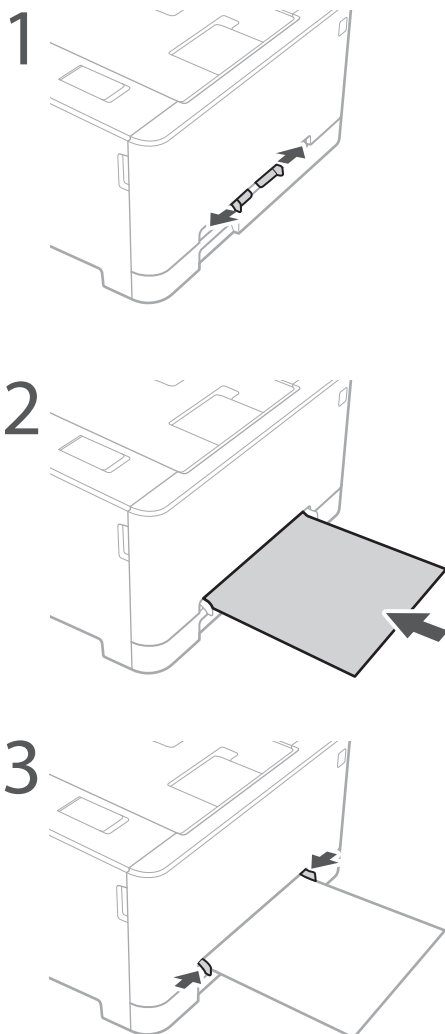

4 Norādiet papīra formātu un veidu atbilstoši ekrānā dotajām norādēm.

# Problēmu gadījumā

Sīkāku informāciju

➔ skat. "Lietotāja rokasgrāmatas" sadaļā "Traucējummeklēšana"

## Ierīce nedarbojas

Pārbaudiet sekojošo:

- Vai ir ieslēgta strāvas padeve?
- Vai ierīce nav miega režīmā?

Ja ekrāns un indikators  nav izgaismots, nospiediet strāvas slēdzi.

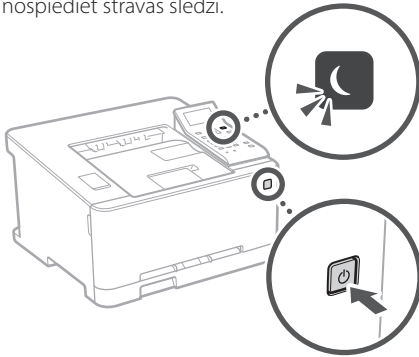

- Vai strāvas kabelis ir pievienots pareizi?

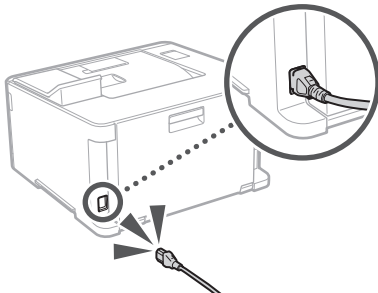

Ja problēma joprojām pastāv, skatiet "Lietotāja rokasgrāmatu".

## Iesprūdis papīrs

Izņemiet iesprūdušo papīru atbilstoši ekrānā dotajām norādēm.



## Tonera kasetnes nomaiņa

Nomainiet tonera kasetni atbilstoši ekrānā dotajām norādēm.



### Maiņas tonera kasetņu modeļu numuri

- Canon Cartridge 045 Black (Melns)
- Canon Cartridge 045 Cyan (Ciāna)
- Canon Cartridge 045 Magenta (Fuksīna)
- Canon Cartridge 045 Yellow (Dzeltens)
- Canon Cartridge 045 H Black (Melns)
- Canon Cartridge 045 H Cyan (Ciāna)
- Canon Cartridge 045 H Magenta (Fuksīna)
- Canon Cartridge 045 H Yellow (Dzeltens)



**German (DE)** Hiermit erklärt Canon Inc, dass diese Anlage der Richtlinie 2014/53/EU entspricht.  
Der vollständige Text der EU-Konformitätserklärung ist unter der folgenden Internetadresse verfügbar:  
<http://www.canon-europe.com/ce-documentation/WLAN-Spezifikationen>  
Frequenzbereich(e): 2412-2472 MHz  
Maximale Funkfrequenzleistung: 15.98 dBm

**Estonian (ET)** Käesolevaga deklareerib Canon Inc., et käesolev seade vastab direktiivi 2014/53/EL nõuetele.  
ELi vastavusdeklaratsioonil täielik tekst on kättesaadav järgmisel internetiaadressil:  
<http://www.canon-europe.com/ce-documentation/Juhtmevaba-LAN-i-spetsifikatsioonid>  
Sagedusriba(d): 2412-2472 MHz  
Maksimaalne raadiosageduslik võimsus: 15.98 dBm

**Spanish (ES)** Por la presente, Canon Inc. declara que este equipo es conforme con la Directiva 2014/53/UE.  
El texto completo de la declaración UE de conformidad está disponible en la dirección de Internet siguiente:  
<http://www.canon-europe.com/ce-documentation/Especificaciones-LAN-inalámbrica>  
Banda(s) de frecuencia: 2412-2472 MHz  
Potencia máxima de radiofrecuencia: 15.98 dBm

**Greek (EL)** Με την παρούσα, η Canon Inc. δηλώνει ότι ο παρών εξοπλισμός συμμορφώνεται με την Οδηγία 2014/53/ΕΕ.  
Το πλήρες κείμενο της δήλωσης συμμόρφωσης της ΕΕ διατίθεται στην ακόλουθη διεύθυνση στο διαδίκτυο:  
[http://www.canon-europe.com/ce-documentation/Προδιαγραφές-ασύρματου-LAN-\(WLAN\)](http://www.canon-europe.com/ce-documentation/Προδιαγραφές-ασύρματου-LAN-(WLAN))  
Μέγιστη συχνότητα: 2412-2472 MHz  
Μέγιστη ισχύς ραδιοσυχνότητας: 15.98 dBm

**French (FR)** Le soussigné, Canon Inc., déclare que le présent équipement est conforme à la Directive 2014/53/UE.  
Le texte complet de la déclaration UE de conformité est disponible à l'adresse internet suivante :  
<http://www.canon-europe.com/ce-documentation/Spécifications-LAN-sans-fil>  
Bande(s) de fréquence: 2412-2472 MHz  
Puissance maximale de radiofréquence: 15.98 dBm

**Italian (IT)** Con la presente, Canon Inc. dichiara che questa apparecchiatura è conforme alla direttiva 2014/53/UE.  
Il testo completo della dichiarazione di conformità UE è disponibile al seguente indirizzo Internet:  
<http://www.canon-europe.com/ce-documentation/Caratteristiche-LAN-wireless>  
Banda/e di frequenza: 2412-2472 MHz  
Potenza massima a radiofrequenza: 15.98 dBm

**Latvian (LV)** Canon Inc. ar šo deklarē, ka šī iekārta atbilst Direktīvai 2014/53/ES.  
Pilns ES atbilstības deklarācijas teksts ir pieejams šādā interneta vietnē:  
<http://www.canon-europe.com/ce-documentation/Bezvadu-LAN-specifikācijas>  
Frekvences josla(s): 2412-2472 MHz  
Maksimālā radiofrekvences jauda: 15.98 dBm

**Lithuanian (LT)** Šiuo dokumentu, Canon Inc: patvirtina, kad ši įranga atitinka direktyvą 2014/53/ES.  
Visas ES atitikties deklaracijos tekstas prieinamas šiuo interneto adresu:  
<http://www.canon-europe.com/ce-documentation/Belaidžio-LAN-specifikacijos>  
Dažnio diapazonas (-ai): 2412-2472 MHz  
Maksimali radijo ryšio dažnio galia: 15.98 dBm

**Dutch (NL)** Hierbij verklaar ik, Canon Inc., dat deze apparaatuur conform is met Richtlijn 2014/53/EU.  
De volledige tekst van de EU-conformiteitsverklaring kan worden geraadpleegd op het volgende internetadres:  
<http://www.canon-europe.com/ce-documentation/Draadloos-LAN-specificaties>  
Frequentieband(en): 2412-2472 MHz  
Maximaal radiofrequentievermogen: 15.98 dBm

**Maltese (MT)** B'dan, Canon, qed tiddikjara li dan it-tip ta' tagħmir huwa konformi mad-Direttiva 2014/53/UE.  
It-test kollu tad-dikjarazzjoni ta' konformità tal-UE huwa disponibbli f'dan is-sit fuq l-internet:  
<http://www.canon-europe.com/ce-documentation/Specifikazzjonijiet-tal-Wireless-LAN>  
Band(i) tal-Frekwenza: 2412-2472 MHz  
Qawwa ta' frekwenza tar-radju massima: 15.98 dBm

**Hungarian (HU)** A Canon Inc. igazolja, hogy ez a berendezés megfelel a 2014/53/EU irányelvnek.  
Az EU-megfelelőségi nyilatkozat teljes szövege elérhető a következő internetes címen:  
<http://www.canon-europe.com/ce-documentation/Vezeték-nélküli-LAN-műszaki-adatok>  
Frekvenciasáv(ok): 2412-2472 MHz  
Maximális rádiófrekvenciás teljesítmény: 15.98 dBm

**Polish (PL)** Canon Inc. niniejszym oświadcza, że niniejsze urządzenie jest zgodne z dyrektywą 2014/53/UE.  
Pełny tekst deklaracji zgodności UE jest dostępny pod następującym adresem internetowym:  
<http://www.canon-europe.com/ce-documentation/Specyfikacja-bezprzewodowej-sieci-LAN>  
Pasma(-a) częstotliwości: 2412-2472 MHz  
Maksymalna moc na częstotliwościach radiowych: 15.98 dBm

**Portuguese (PT)** Por este meio, a Canon Inc. declara que o presente equipamento está em conformidade com a Diretiva 2014/53/UE.  
O texto integral da declaração de conformidade da UE está disponível no seguinte endereço de Internet:  
<http://www.canon-europe.com/ce-documentation/Especificações-de-LAN-Sem-Fios>  
Banda(s) de frequências: 2412-2472 MHz  
Potência máxima de radiofrequência: 15.98 dBm

**Slovene (SL)** Canon Inc. potrjuje, da je ta oprema v skladu z Direktivo 2014/53/EU.  
Celotno besedilo izjave EU o skladnosti je na voljo na naslednjem spletnem naslovu:  
<http://www.canon-europe.com/ce-documentation/Specifikacije-za-brezžični-LAN>  
Frekvenčna območja: 2412-2472 MHz  
Največja radiofrekvenčna moč: 15.98 dBm

**Slovak (SK)** Spoločnosť Canon Inc. týmto vyhlasuje, že toto zariadenie je v súlade so smernicou 2014/53/EÚ.  
Úplné znenie EÚ vyhlásenia o zhode je k dispozícii na tejto internetovej adrese:  
<http://www.canon-europe.com/ce-documentation/Technické-údaje-bezdrôtovej-LAN>  
Pásmo (a) frekvencia: 2412-2472 MHz  
Maximálny výkon rádiovéj frekvencie: 15.98 dBm

**Finnish (FI)** Canon Inc. vakuuttaa täten, että tämä laite on direktiivin 2014/53/EU mukainen.  
EU-vaatimusten mukaisuusvakuutuksen täysimittainen teksti on saatavilla seuraavassa internetosoitteessa:  
<http://www.canon-europe.com/ce-documentation/Langattoman-LAN:n-tekniset-ominaisuudet>  
Taajuuskaista(t): 2412-2472 MHz  
Suurin radiotaajuusteho: 15.98 dBm

**Swedish (SV)** Härmed försäkrar Canon Inc. att denna utrustning överensstämmer med direktiv 2014/53/EU.  
Den fullständiga texten till EU-försäkran om överensstämmelse finns tillgänglig på följande webbsida:  
<http://www.canon-europe.com/ce-documentation/Specifikationer-för-trådlöst-LAN>  
Frekvensband: 2412-2472 MHz  
Maximal radiofrekvenseffekt: 15.98 dBm

**Romanian (RO)** Prin prezenta, Canon Inc. declară că acest echipament este în conformitate cu Directiva 2014/53/UE.  
Textul integral al declarației UE de conformitate este disponibil la următoarea adresă internet:  
<http://www.canon-europe.com/ce-documentation/Specificații-wireless-LAN>  
Benzi de frecvență: 2412-2472 MHz  
Putere maximă a frecvenței radio: 15.98 dBm

**Bulgarian (BG)** С настоящото Canon Inc. декларира, че това съоръжение е в съответствие с Директива 2014/53/ЕС.  
Цялостният текст на ЕС декларацията за съответствие може да се намери на следния интернет адрес:  
<http://www.canon-europe.com/ce-documentation/Спецификация-на-безжичната-LAN>  
Честотна лента(и): 2412-2472 MHz  
Максимална радиочестотна мощност: 15.98 dBm

**Croatian (HR)** Canon Inc. ovime izjavljuje da je oprema u skladu s Direktivom 2014/53/EU.  
Cjeloviti tekst EU izjave o skladnosti dostupan je na sljedećoj internetskoj adresi:  
<http://www.canon-europe.com/ce-documentation/Specifikacije-bežičnog-LAN-a>  
Frekvencijski pojas(evi): 2412-2472 MHz  
Maksimalna snaga radijske frekvencije: 15.98 dBm

**Irish (GA)** Dearbhaíonn Canon Inc., leis seo, go bhfuil an trealamh seo i gcomhlíonadh leis an Treoir 2014/53/AE.  
Tá an téacs iomlán de Dhearbhú Comhréireachta AE ar fáil ag seoladh an láithreáin ghréasaín mar seo a leanas:  
<http://www.canon-europe.com/ce-documentation/Sonraíochtaí-LAN-Gan-Sreang>  
Banda(i) minicíochta: 2412-2472 MHz  
Uaschumhacht raidiamhínicíochta: 15.98 dBm

# Pielikums

**Norwegian (NO)** Herved erklærer Canon Inc. at dette utstyret er i overensstemmelse med direktiv 2014/53/EU.

Den fulle teksten til EUs samsvarserklæring er tilgjengelig på følgende Internett-adresse: <http://www.canon-europe.com/ce-documentation>  
Trådløs LAN-spesifikasjon  
Bølgelengde: 2412-2472 MHz  
Maks radiofrekvensstyrke: 15.98 dBm

**Icelandic (IS)** Hér með lýsir Canon Inc því yfir að þessi búnaður er í samræmi við tilskipun 2014/53/ESB.

Allur texti ESB-samræmisfyrirlysingar er í boði á eftirfarandi veffangi: <http://www.canon-europe.com/ce-documentation>  
Tæknilysingar fyrir þráðlausa nettengingu  
Tíðnisvið: 2412-2472 MHz  
Hámarksstyrkur útvarpstíðnilygja: 15.98 dBm

## Atruna

### Atruna

- Informācija šajā dokumentā var tikt mainīta bez brīdinājuma.
- CANON INC. ATSAKĀS NO JEBKĀDĀM TIEŠĀM VAI IZRIETOŠĀM GARANTIJĀM, KAS ATTIECINĀMAS UZ ŠO MATERIĀLU, JA VIEN TĀS ŠEIT NAV MINĒTAS, TOSTARP NO GARANTIJĀM PAR IESPĒJĀM BEZ IEROBEŽOJUMIEM REALIZĒT TIRGŪ, ATBILSTĪBAS ĪPAŠĀM LIETOŠANAS MĒRĶĪM VAI PĀRKĀPUMIEM PRET KĀDU PATENTU. CANON INC. NAV ATBILDĪGS PAR JEBKĀDA VEIDA TIEŠIEM, NEJĀUŠIEM VAI IZRIETOŠIEM BOJĀJUMIEM, ZAUDĒJUMIEM VAI IZDEVUMIEM, KAS RODAS ŠĪ MATERIĀLA LIETOŠANAS REZULTĀTĀ.

### Preču zīmes

Mac ir Apple Inc. preču zīme.

Microsoft, Windows, Windows Vista, Windows Server, Internet Explorer, Excel un PowerPoint ir Microsoft Corporation reģistrētas preču zīmes vai preču zīmes Amerikas Savienotajās Valstīs un/vai citās valstīs.

Citi šeit minētie izstrādājumi un uzņēmumu nosaukumi var būt to attiecīgo īpašnieku preču zīmes.

## Trešo pušu programmatūra

Šajā Canon produktā ("PRODUKTS") ir iekļauti trešo pušu programmatūras moduļi. Šo programmatūras moduļu, tostarp visu šo programmatūras moduļu atjauninājumu (kopā — PROGRAMMATŪRA), izmantošanu un izplatīšanu nosaka tālāk aprakstītie nosacījumi no (1) līdz (9).

- (1) Jūs piekřītat ievērot visus iesaistīto valstu piemērojamos eksporta kontroles likumus, ierobežojumus vai noteikumus, ja šis PRODUKTS, tostarp arī PROGRAMMATŪRA, tiek nosūtīts, nogādāts vai eksportēts uz citu valsti.
- (2) PROGRAMMATŪRAS tiesību turētāji pilnā apmērā saglabā PROGRAMMATŪRAS un ar to saistītās īpašumtiesības un intelektuālā īpašuma tiesības. Izņemot gadījumus, kas šeit viennozīmīgi noteikti, PROGRAMMATŪRAS tiesību turētāji nenodod vai nepiešķir jums nekādas licences vai tiesības, izteiktas vai nodomātas, nekādam PROGRAMMATŪRAS tiesību turētāju intelektuālajam īpašumam.
- (3) PROGRAMMATŪRU drīkst izmantot tikai kopā ar PRODUKTU.
- (4) PROGRAMMATŪRU nedrīkst piešķirt, izsniegt tās apakšlicences, pārdot, izplatīt vai nodot jebkurai trešajai pusei bez iepriekšējas

rakstiskas PROGRAMMATŪRAS tiesību turētāju piekřīšanas.

- (5) Neievērojot iepriekš minēto, PROGRAMMATŪRU drīkst nodot tikai tad, ja (a) piešķirāt visas PRODUKTA tiesības, kā arī visas tiesības un pienākumus, kas izriet no šiem noteikumiem, tiesību pārņēmējam, un (b) tiesību pārņēmējs piekřīt visiem šiem nosacījumiem.
- (6) PROGRAMMATŪRAS kodu nedrīkst dekompilēt, dekonstruēt, izjaukt vai citādi pārvērst cilvēkam izlasāmā veidā.
- (7) PROGRAMMATŪRU nedrīkst modificēt, pielāgot, tulkot, iznomāt, izīrēt vai aizdot vai arī izveidot atvasinātus darbus, pamatojoties uz PROGRAMMATŪRU.
- (8) Jums nav tiesību noņemt PROGRAMMATŪRU no PRODUKTA vai arī izveidot atsevišķas PROGRAMMATŪRAS kopijas.
- (9) Jums nav piešķirta licence, kas attiecas uz cilvēkam izlasāmo PROGRAMMATŪRAS daļu (avota kodu).

Neievērojot iepriekšējos punktus no (1) līdz (9), PRODUKTĀ ir iekļauti trešo pušu programmatūras moduļi, kas ir iekļauti citas licences nosacījumus, un uz šiem programmatūras moduļiem attiecas šīs citas licences nosacījumi.

Skatiet trešo pušu programmatūras moduļu citas licences nosacījumus, kas aprakstīti atbilstošā PRODUKTA rokasgrāmatas pielikumā. Šī rokasgrāmata ir pieejama vietnē <http://canon.com/oip-manual>.

Ja izmantosit PRODUKTU, tiks uzskatīts, ka esat piekřījis visiem piemērojamiem licences nosacījumiem. Ja nepiekrītat šiem licences nosacījumiem, sazinieties ar savu pakalpojuma pārstāvi.

# Piezīmes

## Pradėkite darbą iš valdymo skydelio

Įrenginys

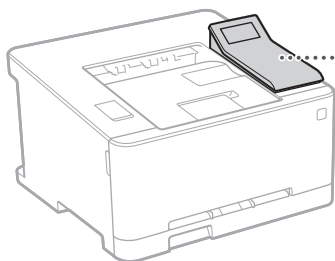

Valdymo skydelis

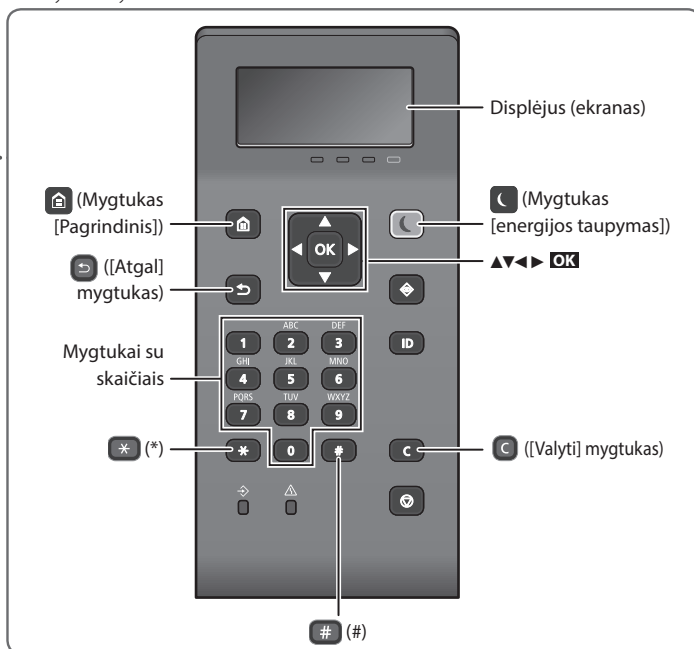

### Meniu naršymas

#### Elementų pasirinkimas arba žymeklio slinkimas per meniu elementus

Pasirinkite elementą naudodami [▲] arba [▼]. Paspauskite **OK** arba [▶], jei norite patekti į kitą hierarchiją. Paspauskite [↶] arba [◀], jei norite grįžti į ankstesnę hierarchiją.

#### Nustatymo patikrinimas

Paspauskite **OK**. Tačiau, kai ekrane pasirodys <Taikyti>, pasirinkite <Taikyti>, ir spauskite **OK**.

### Teksto įvedimo metodas

#### Įvedimo režimo pakeitimas

Norėdami pakeisti įvedimo režimą, spauskite [\*].

Įvedimo režimas	Esamas tekstas
<A>	Didžiosios raidės ir ženklai
<a>	Mažosios raidės ir ženklai
<12>	Skaičiai

#### Teksto, ženklų ir skaičių įvedimas

Įvedimas naudojant mygtukus su skaičiais arba [#].

#### Žymeklio slinkimas (tarpas)

Norėdami paslinkti žymeklį, spauskite [◀] arba [▶]. Norėdami pasirinkti tarpą, paslinkite žymeklį į teksto pabaigą ir spauskite [▶].

#### Ženklų ištrynimasis

Paspauskite [C]. Paspaudus ir laikant paspaudus [C] ištrinami visi ženklai.

	Įvedimo režimas: <A>	Įvedimo režimas: <a>	Įvedimo režimas: <12>
1		@ . - _ /	1
2	ABC	abc	2
3	DEF	def	3
4	GHI	ghi	4
5	JKL	jkl	5
6	MNO	mno	6
7	PQRS	pqrs	7
8	TUV	tuv	8
9	WXYZ	wxyz	9
0		(Nėra)	0
#	(tarpas) @ . / - _ ! ? & \$ % # ( ) [ ] { } < > * + = , ; : ' ^ ` \ ~		(Nėra)





## Spausdinimas

1. Atidarykite dokumentą, kurį norite spausdinti, pasirinkite programos spausdinimo funkciją.
2. Pasirinkite įrenginiui skirtą spausdintuvo tvarkyklę ir pasirinkite [Nuostatos] arba [Ypatybės].
3. Nurodykite popieriaus formatą.
4. Nurodykite popieriaus šaltinį ir tipą.
5. Nurodykite reikiamus spausdinimo nustatymus.
6. Pasirinkite [Gerai].
7. Pasirinkite [Spausdinti] arba [Gerai].

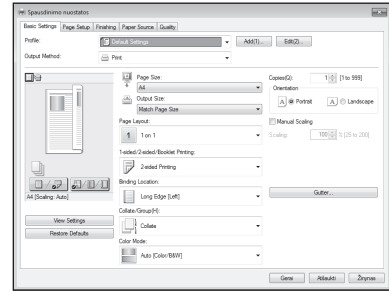

### Naudingi spausdinimo nustatymai

- Dvipusis\*
- N ant 1
- Brošiūros spausdinimas\*



\* Priklausomai nuo įrenginio modelio siuntimo šios funkcijos gali nebūti.

Išsamesnės informacijos ieškokite vartotojo instrukcijos skyriuje „Spausdinimas“

# Popieriaus įdėjimas

Išsamesnės informacijos ieškokite vartotojo instrukcijos skyriuje

➔ „Popieriaus įdėjimas“

## Įdėjimas į popieriaus stalčių

1 Ištraukite popieriaus stalčių.

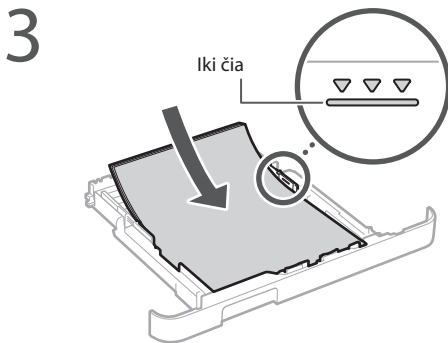
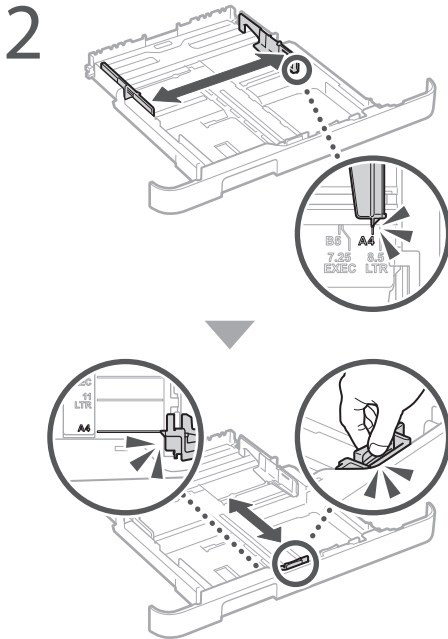

4 Įstatykite popieriaus stalčių į įrenginį.

Įdėję popieriaus, kurio formatas arba tipas skiriasi nuo naudoto pirmiau, būtinai pakeiskite nustatymus.

5 Paspauskite  ir pasirinkite <Popieriaus parametr.>.

6 Laikydami nurodymų ekrane nurodykite popieriaus formatą ir tipą.

## Įdėjimas į rankinio tiektuvo angą

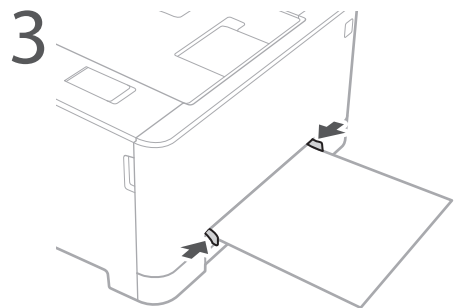
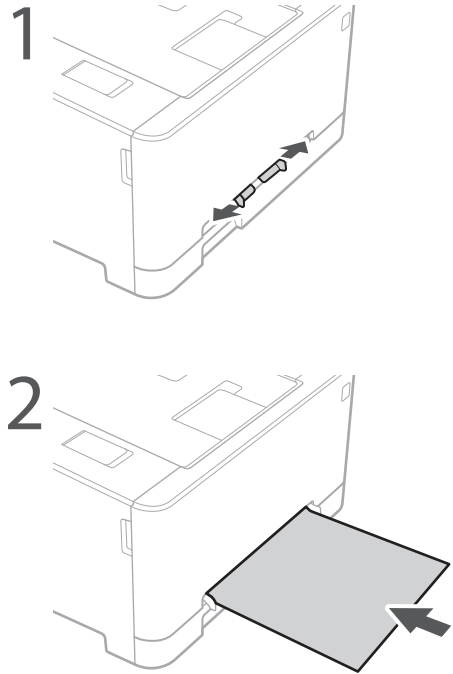

3

4 Laikydami nurodymų ekrane nurodykite popieriaus formatą ir tipą.

# Problemos atveju

Išsamesnės informacijos ieškokite vartotojo instrukcijos skyriuje

➔ „Trikčių šalinimas“

## Atrodo, kad įrenginys neveikia

Patikrinkite toliau nurodytus dalykus.

- Ar maitinimas įjungtas (ON)?
- Ar įrenginys persijungė iš „miego“ režimo?

Jei nešviečia nei ekranas, nei , paspauskite maitinimo jungiklį.

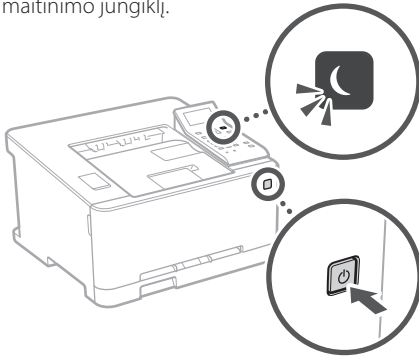

- Ar tinkamai prijungtas maitinimo laidas?

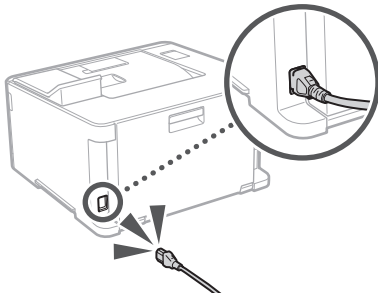

Jei problemos neišspręsite, informacijos ieškokite vartotojo instrukcijoje.

## Įstrigo popierius

Ištraukite įstrigusį popierių laikydamiesi ekrane pateikiamų instrukcijų.



## Dažų kasetės pakeitimas

Pakeiskite dažų kasetę laikydamiesi ekrane pateikiamų instrukcijų.



### Pakaitinės dažų kasetės modelio numeris

- Canon Cartridge 045 Black (juoda)
- Canon Cartridge 045 Cyan (žydra)
- Canon Cartridge 045 Magenta (purpurinė)
- Canon Cartridge 045 Yellow (geltona)
- Canon Cartridge 045 H Black (juoda)
- Canon Cartridge 045 H Cyan (žydra)
- Canon Cartridge 045 H Magenta (purpurinė)
- Canon Cartridge 045 H Yellow (geltona)

# Priedas

## Svarbūs saugos nurodymai

Šios instrukcijos aprašomi tik įspėjimai ir atsargumo priemonės dėl įrenginio ir maitinimo tiekimo. Taip pat nepamirškite perskaityti vartotojo instrukcijos skyrelio „Svarbūs saugos nurodymai“.

### ⚠️ ĮSPĖJIMAS

Nurodo įspėjimą dėl veiksmų, kurių tinkamai neatlikus gali būti sunkiai ar net mirtinai sužaloti žmonės. Norėdami saugiai naudoti aparatą, visada paisykite šių įspėjimų.

### ⚠️ DĖMĖSIO

Nurodo įspėjimą dėl veiksmų, kurių tinkamai neatlikus gali būti sužaloti žmonės. Norėdami saugiai naudotis aparatu, visada paisykite šių įspėjimų.

### Įrengimas

#### ⚠️ ĮSPĖJIMAS

##### Nemontuokite ten, kur gali kilti gaisras ar ištikti elektros smūgis

- Vietoje, kurioje užblokuojamas ventilacijos angos (per arti sienų, lovų, sofų, kilimėlių ar panašių objektų).
- Drėgnoje arba dulketoje vietoje.
- Kur patenka tiesioginiai saulės spinduliai arba lauke.
- Aukštos temperatūros vietoje.
- Netoli atviros liepsnos.
- Šalia alkoholio, dažų skiediklių ar kitokių degių medžiagų.

##### Kiti įspėjimai

- Nejunkite prie šio aparato nepatvirtintų kabelių. Jei neatsižvelgsite į šiuos nurodymus, gali kilti gaisras arba ištikti elektros smūgis.
- Nelaikykite ant aparato pakabukų ir kitų metalinių daiktų arba indų su skysčiu. Jei išorinės medžiagos susilies su aparatu viduje esančiomis elektrinėmis dalimis, gali kilti gaisras arba įvykti elektros smūgis.
- Į aparatą patekus pašalinį medžiagų, iš kintamosios srovės elektros lizdo ištraukite maitinimo laido kištuką ir kreipkitės į vietinį „Canon“ platintoją.

### ⚠️ DĖMĖSIO

##### Nemontuokite toliau nurodytose vietose

- Aparatas gali nukristi ir ką nors sužeisti.
- Nestabiliroje vietoje
- Vietoje, kurioje galima vibracija

##### Nestatykite, kur nepakankama ventilacija

Šis aparatas, jį įprastai naudojant, išskiria nedidelį kiekį ozono ir kitų medžiagų. Šios medžiagos nėra kenksmingos sveikatai. Tačiau jos gali būti labai jautrios ilgai naudojant prastai ventiliuojamose patalpose. Norint palaikyti patogią darbo aplinką, rekomenduojame patalpą, kurioje naudojamas aparatas, tinkamai vėdinti. Taip pat venkite vietų, kur žmonės būtų veikiami šio aparato emisijos.

##### Kiti atsargumo įspėjimai

- Gabendami šį įrenginį laikykites instrukcijoje pateiktą nurodymą. Gabenant netinkamai, jis gali nukristi ir sužaloti.
- Įrengdami šį įrenginį saugokitės, kad jūsų rankos nebūtų prispaustos tarp įrenginio ir grindų ar sienų, galite susižaloti.

### Maitinimo šaltinis

#### ⚠️ ĮSPĖJIMAS

- Naudokite tik nurodytus įtampos reikalavimus atitinkantį maitinimą. Jei to nepadarysite, gali kilti gaisras arba ištikti elektros smūgis.
- Naudokite tik pateiktą maitinimo laidą, nes naudojant kitokį gali kilti gaisras arba ištikti elektros smūgis.
- Su šiuo aparatu naudoti skirtas pateiktas maitinimo laidas. Nejunkite maitinimo laido prie kitų įrenginių.
- Nemodifikuokite, netraukite, nelenkite per įėgą ir neatlikite kitokių veiksmų, galinčių pažeisti maitinimo laidą. Nedėkite ant maitinimo laido sunkių daiktų. Pažeidus maitinimo laidą gali kilti gaisras arba ištikti elektros smūgis.
- Šlapiomis rankomis neikiškite ir neištraukite maitinimo laido kištuko, nes gali ištikti elektros smūgis.
- Su aparatu nenaudokite ilgutuvų arba ilgutuvų su keliais kištukais. Jei neatsižvelgsite į šiuos nurodymus, gali kilti gaisras arba ištikti elektros smūgis.
- Maitinimo laido nesuvyniokite arba nesuriškite į mazgą, nes dėl to gali kilti gaisras arba ištikti elektros smūgis.
- Iki galo įkiškite maitinimo laido kištuką į kintamosios srovės elektros lizdą. Jei to nepadarysite, gali kilti gaisras arba ištikti elektros smūgis.

- Esant perkūnijai visiškai ištraukite maitinimo kištuką iš kintamosios srovės maitinimo lizdo. Jei to nepadarysite, gali kilti gaisras, ištikti elektros smūgis arba aparatas gali būti sugadintas.

### ⚠️ DĖMĖSIO

Montuokite aparatą šalia elektros tinklo lizdo ir palikite pakankamai vietos aplink maitinimo laido kištuką, kad avarijos atveju jį būtų galima greitai išjungti.

### Naudojimas

#### Lazerių sauga

Šis gaminytis IEC60825-1:2014 ir EN60825-1:2014 patvirtintas kaip 1 klasės lazerinis produktas.

CLASS 1 LASER PRODUCT  
LASER KLASSE 1  
APPAREIL A LASER DE CLASSE 1  
APPARECCHIO LASER DI CLASSE 1  
PRODUCTO LASER DE CLASSE 1  
APARELHO A LASER DE CLASSE 1  
LUOKAN 1 LASER-TUOTE  
LASERPRODUKT KLASSE 1

Lazerio spindulys gali būti kenksmingas žmonių kūnui. Gaminio viduje skleidžiama spinduliuotė yra visiškai apribota apsauginiais korpusais ir išoriniais dangčiais, todėl lazerio spindulys negali prasiskverbti iš įrenginio jokiu normalaus juo naudojimo etapu. Dėl saugumo perskaitykite žemiau pateiktas pastabas ir nurodymus.

- Niekada neatidarykite kitokių dangčių nei nurodyta aparato instrukcijoje.
- Jei lazerio spindulys pateks jums į akis, gali jas pažeisti.

### ⚠️ DĖMĖSIO

Šioje instrukcijoje nenurodytas valdiklių naudojimas, reguliavimas ar veiksmų atlikimas gali būti pavojingo spinduliuotės nutokio priežastis.

### Su sauga susiję simboliai

- ⓘ Maitinimo jungiklis: padėtis „ON“ (įjungta)
- ⓘ Maitinimo jungiklis: padėtis „OFF“ (išjungta)
- ⓘ Maitinimo jungiklis: padėtis „STAND-BY“ (budėjimas)
- ⓘ Paspaudžiamas jungiklis: „ON“ (įjungta) / „OFF“ (išjungta)
- ⓘ Apsauginis įžeminimo terminalas
- ⚠️ Pavojinga įtampa viduje. Atidarykite tik instrukcijoje nurodytus dangčius.
- ⚠️ DĖMĖSIO: Karštas paviršius. Nelieskite.
- ⓘ II klasės įranga
- ⚠️ Judančios dalys: Nekiškite kūno dalių prie judančių dalių

### [PASTABA]

Atsižvelgiant į gaminį, kurį anksčiau pavaizduotų simbolių gali nebūti.

v1511\_02\_lt-LT

## Informacija dėl lazerinės spinduliuotės

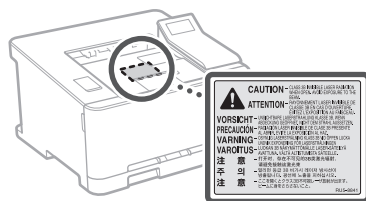

## Ekspluatacinės medžiagos

### ⚠️ ĮSPĖJIMAS

Panaudotų dažomųjų miltelių kasečių nemeskite į atvirą liepsną. Taip pat nelaikykite dažomųjų miltelių kasečių arba popieriaus vietoje, kurioje gali būti atviros liepsnos. Dažomieji milteliai arba popierius gali užsidegti, ir jūs galite nudegti arba gali kilti gaisras.

## Pastaba

### Gaminio pavadinimas

Dėl saugos taisyklių gaminio pavadinimas turi būti užregistruotas.

Kai kuriuose regionuose, kur prekiaujama šiuo gaminiu, galima registruoti šį skliausteliuose ( ) nurodytą pavadinimą (-us).  
LBP613Cdw / LBP611Cn (F169600)

### EB direktyvos EMS reikalavimai

Ši įranga atitinka pagrindinius EB direktyvos EMS reikalavimus. Informuojame, kad šis gaminytis atitinka EMS reikalavimus, nurodytus EB direktyvoje, kai naudojamo maitinimo šaltinio vardinė įtampa yra 230 V, 50 Hz, nors gaminio vardinė įtampa yra 220–240 V, 50 / 60 Hz. Pagal techninius EB direktyvos EMS reikalavimus turi būti naudojamas ekranuotasis kabelis.

### EEJ ir Baterijų direktyvos

EEJ ir Baterijų direktyvų informaciją galite peržiūrėti naujausioje vartotojo instrukcijoje (HTML instrukcija) „Canon“ svetainėje (<http://canon.com/oip-manual>).

### Regulatory information for users in Jordan

LBP613Cdw includes approved Wireless LAN Module (Model name: AW-NM383). Contains Wireless LAN Module approved by TRC/SS/2014/38

### Regulatory information for users in UAE

LBP613Cdw includes approved Wireless LAN Module (Model name: AW-NM383).

### TRA

REGISTERED No: ER0126617/14  
DEALER No: DA0060877/11

### Regulatory information for users in Russian

Подтверждение соответствия Минкомсвязи России: Декларация соответствия № Д-МДРД-4784 от 02.05.2017 года, действительна до 02.05.2023 года, зарегистрирована в Федеральном агентстве связи 17.05.2017 года

### RE Directive

(For Europe Only)

### RE Declaration of Conformity

**English (EN)** Hereby, Canon Inc. declares that this equipment is in compliance with Directive 2014/53/EU.

The full text of the EU declaration of conformity is available at the following internet address: <http://www.canon-europe.com/ce-documentation> Wireless LAN Specifications  
Frequency band(s): 2412-2472MHz  
Maximum radio-frequency power: 15.98dBm

### Czech (CS) Tímto společnost Canon Inc.

prohlašuje, že toto zařízení je v souladu se směrnicí 2014/53/EU.  
Úplné znění EU prohlášení o shodě je k dispozici na této internetové adrese: <http://www.canon-europe.com/ce-documentation> Technické údaje bezdrátové LAN  
Pásmo(a) frekvence: 2412-2472 MHz  
Maximální výkon rádiové frekvence: 15.98 dBm

**Danish (DA)** Hermed erklærer Canon Inc., at dette udstyr er i overensstemmelse med direktiv 2014/53/EU.

EU-overensstemmelseserklæringens fulde tekst kan findes på følgende internetadresse: <http://www.canon-europe.com/ce-documentation> Trådløs LAN specifikationer  
Frekvensbånd: 2412-2472 MHz  
Maks. radio-frekvenseffekt: 15.98 dBm

**German (DE)** Hiermit erklärt Canon Inc, dass diese Anlage der Richtlinie 2014/53/EU entspricht.  
Der vollständige Text der EU-Konformitätserklärung ist unter der folgenden Internetadresse verfügbar:  
<http://www.canon-europe.com/ce-documentation/WLAN-Spezifikationen>  
Frequenzbereich(e): 2412-2472 MHz  
Maximale Funkfrequenzleistung: 15.98 dBm

**Estonian (ET)** Käesolevaga deklareerib Canon Inc., et käesolev seade vastab direktiivi 2014/53/EL nõuetele.  
ELi vastavusdeklaratsioonil täielik tekst on kättesaadav järgmisel internetiaadressil:  
<http://www.canon-europe.com/ce-documentation/Juhtmevaba-LAN-i-spetsifikatsioonid>  
Sagedusriba(d): 2412-2472 MHz  
Maksimaalne raadiosageduslik võimsus: 15.98 dBm

**Spanish (ES)** Por la presente, Canon Inc. declara que este equipo es conforme con la Directiva 2014/53/UE.  
El texto completo de la declaración UE de conformidad está disponible en la dirección de Internet siguiente:  
<http://www.canon-europe.com/ce-documentation/Especificaciones-LAN-inalámbrica>  
Banda(s) de frecuencia: 2412-2472 MHz  
Potencia máxima de radiofrecuencia: 15.98 dBm

**Greek (EL)** Με την παρούσα, η Canon Inc. δηλώνει ότι ο παρών εξοπλισμός συμμορφώνεται με την Οδηγία 2014/53/ΕΕ.  
Το πλήρες κείμενο της δήλωσης συμμόρφωσης της ΕΕ διατίθεται στην ακόλουθη διεύθυνση στο διαδίκτυο:  
[http://www.canon-europe.com/ce-documentation/Προδιαγραφές-ασύρματου-LAN-\(WLAN\)](http://www.canon-europe.com/ce-documentation/Προδιαγραφές-ασύρματου-LAN-(WLAN))  
Μέγιστη συχνότητα: 2412-2472 MHz  
Μέγιστη ισχύς ραδιοσυχνότητας: 15.98 dBm

**French (FR)** Le soussigné, Canon Inc., déclare que le présent équipement est conforme à la Directive 2014/53/UE.  
Le texte complet de la déclaration UE de conformité est disponible à l'adresse internet suivante :  
<http://www.canon-europe.com/ce-documentation/Spécifications-LAN-sans-fil>  
Bande(s) de fréquence: 2412-2472 MHz  
Puissance maximale de radiofréquence: 15.98 dBm

**Italian (IT)** Con la presente, Canon Inc. dichiara che questa apparecchiatura è conforme alla direttiva 2014/53/UE.  
Il testo completo della dichiarazione di conformità UE è disponibile al seguente indirizzo Internet:  
<http://www.canon-europe.com/ce-documentation/Caratteristiche-LAN-wireless>  
Banda/e di frequenza: 2412-2472 MHz  
Potenza massima a radiofrequenza: 15.98 dBm

**Latvian (LV)** Canon Inc. ar šo deklarē, ka šī iekārta atbilst Direktīvai 2014/53/ES.  
Pilns ES atbilstības deklarācijas teksts ir pieejams šādā interneta vietnē:  
<http://www.canon-europe.com/ce-documentation/Bezvadu-LAN-specifikācijas>  
Frekvences josla(s): 2412-2472 MHz  
Maksimālā radiofrekvences jauda: 15.98 dBm

**Lithuanian (LT)** Šiuo dokumentu „Canon Inc“ patvirtina, kad ši įranga atitinka direktyvą 2014/53/ES.  
Visas ES atitikties deklaracijos tekstas prieinamas šiuo interneto adresu:  
<http://www.canon-europe.com/ce-documentation/Belaidžio-LAN-specifikacijos>  
Dažnio diapazonas (-ai): 2412-2472 MHz  
Maksimali radijo ryšio dažnio galia: 15.98 dBm

**Dutch (NL)** Hierbij verklaar ik, Canon Inc., dat deze apparaatuur conform is met Richtlijn 2014/53/EU.  
De volledige tekst van de EU-conformiteitsverklaring kan worden geraadpleegd op het volgende internetadres:  
<http://www.canon-europe.com/ce-documentation/Draadloos-LAN-specificaties>  
Frequentieband(en): 2412-2472 MHz  
Maximaal radiofrequentievermogen: 15.98 dBm

**Maltese (MT)** B'dan, Canon, qed tiddikjara li dan it-tip ta' tagħmir huwa konformi mad-Direttiva 2014/53/UE.  
It-test kollu tad-dikjarazzjoni ta' konformità tal-UE huwa disponibbli f'dan is-sit fuq l-internet:  
<http://www.canon-europe.com/ce-documentation/Specifikazzjonijiet-tal-Wireless-LAN>  
Band(i) tal-Frekwenza: 2412-2472 MHz  
Qawwa ta' frekwenza tar-radju massima: 15.98 dBm

**Hungarian (HU)** A Canon Inc. igazolja, hogy ez a berendezés megfelel a 2014/53/EU irányelvnek.  
Az EU-megfelelőségi nyilatkozat teljes szövege elérhető a következő internetes címen:  
<http://www.canon-europe.com/ce-documentation/Vezeték-nélküli-LAN-műszaki-adatok>  
Frekvenciasáv(ok): 2412-2472 MHz  
Maximális rádiófrekvenciás teljesítmény: 15.98 dBm

**Polish (PL)** Canon Inc. niniejszym oświadcza, że niniejsze urządzenie jest zgodne z dyrektywą 2014/53/UE.  
Pełny tekst deklaracji zgodności UE jest dostępny pod następującym adresem internetowym:  
<http://www.canon-europe.com/ce-documentation/Specyfikacja-bezprzewodowej-sieci-LAN>  
Pasma(-a) częstotliwości: 2412-2472 MHz  
Maksymalna moc na częstotliwościach radiowych: 15.98 dBm

**Portuguese (PT)** Por este meio, a Canon Inc. declara que o presente equipamento está em conformidade com a Diretiva 2014/53/UE.  
O texto integral da declaração de conformidade da UE está disponível no seguinte endereço de Internet:  
<http://www.canon-europe.com/ce-documentation/Especificações-de-LAN-Sem-Fios>  
Banda(s) de frequências: 2412-2472 MHz  
Potência máxima de radiofrequência: 15.98 dBm

**Slovene (SL)** Canon Inc. potrjuje, da je ta oprema v skladu z Direktivo 2014/53/EU.  
Celotno besedilo izjave EU o skladnosti je na voljo na naslednjem spletnem naslovu:  
<http://www.canon-europe.com/ce-documentation/Specifikacije-za-brezžični-LAN>  
Frekvenčna območja: 2412-2472 MHz  
Največja radiofrekvenčna moč: 15.98 dBm

**Slovak (SK)** Spoločnosť Canon Inc. týmto vyhlasuje, že toto zariadenie je v súlade so smernicou 2014/53/EÚ.  
Úplné znenie EÚ vyhlásenia o zhode je k dispozícii na tejto internetovej adrese:  
<http://www.canon-europe.com/ce-documentation/Technické-údaje-bezdrôtovej-LAN>  
Pásmo (a) frekvencia: 2412-2472 MHz  
Maximálny výkon rádiovéj frekvencie: 15.98 dBm

**Finnish (FI)** Canon Inc. vakuuttaa täten, että tämä laite on direktiivin 2014/53/EU mukainen.  
EU-vaatimusten mukaisuusvakuutuksen täysimittainen teksti on saatavilla seuraavassa internetosoitteessa:  
<http://www.canon-europe.com/ce-documentation/Langattoman-LAN:n-tekniset-ominaisuudet>  
Taajuuskaista(t): 2412-2472 MHz  
Suurin radiotaajuusteho: 15.98 dBm

**Swedish (SV)** Härmed försäkras Canon Inc. att denna utrustning överensstämmer med direktiv 2014/53/EU.  
Den fullständiga texten till EU-försäkran om överensstämmelse finns tillgänglig på följande webbsida:  
<http://www.canon-europe.com/ce-documentation/Specifikationer-för-trådlöst-LAN>  
Frekvensband: 2412-2472 MHz  
Maximal radiofrekvenseffekt: 15.98 dBm

**Romanian (RO)** Prin prezenta, Canon Inc. declară că acest echipament este în conformitate cu Directiva 2014/53/UE.  
Textul integral al declarației UE de conformitate este disponibil la următoarea adresă internet:  
<http://www.canon-europe.com/ce-documentation/Specificații-wireless-LAN>  
Benzi de frecvență: 2412-2472 MHz  
Putere maximă a frecvenței radio: 15.98 dBm

**Bulgarian (BG)** С настоящото Canon Inc. декларира, че това съоръжение е в съответствие с Директива 2014/53/ЕС.  
Цялостният текст на ЕС декларацията за съответствие може да се намери на следния интернет адрес:  
<http://www.canon-europe.com/ce-documentation/Спецификация-на-безжичната-LAN>  
Честотна лента(и): 2412-2472 MHz  
Максимална радиочестотна мощност: 15.98 dBm

**Croatian (HR)** Canon Inc. ovime izjavljuje da je oprema u skladu s Direktivom 2014/53/EU.  
Cjeloviti tekst EU izjave o skladnosti dostupan je na sljedećoj internetskoj adresi:  
<http://www.canon-europe.com/ce-documentation/Specifikacije-bežičnog-LAN-a>  
Frekvencijski pojas(evi): 2412-2472 MHz  
Maksimalna snaga radijske frekvencije: 15.98 dBm

**Irish (GA)** Dearbhaíonn Canon Inc., leis seo, go bhfuil an trealamh seo i gcomhlíonadh leis an Treoir 2014/53/AE.  
Tá an téacs iomlán de Dhearbhú Comhréireachta AE ar fáil ag seoladh an láithreáin ghréasaín mar seo a leanas:  
<http://www.canon-europe.com/ce-documentation/Sonraíochtaí-LAN-Gan-Sreang>  
Banda(i) minicíochta: 2412-2472 MHz  
Uaschumhacht raidiamhínicíochta: 15.98 dBm

# Priedas

**Norwegian (NO)** Herved erklærer Canon Inc. at dette utstyret er i overensstemmelse med direktiv 2014/53/EU.

Den fulle teksten til EUs samsvarserklæring er tilgjengelig på følgende Internett-adresse: <http://www.canon-europe.com/ce-documentation>  
Trådløs LAN-spesifikasjon  
Bølgelengde: 2412-2472 MHz  
Maks radiofrekvensstyrke: 15,98 dBm

**Icelandic (IS)** Hér með lýsir Canon Inc því yfir að þessi búnaður er í samræmi við tilskipun 2014/53/ESB.  
Allur texti ESB-samræmisvirlýsingar er í boði á eftirfarandi veffangi: <http://www.canon-europe.com/ce-documentation>  
Tæknilysingar fyrir þráðlausa nettengingu  
Tíðnisvið: 2412-2472 MHz  
Hámarksstyrkur útværstíðnilygja: 15,98 dBm

## Atsakomybės apribojimas

### Atsakomybės apribojimas

- Informacija šiame dokumente gali būti keičiama be įspėjimo.
- CANON INC. NESUTEIKIA JOKIOS KITOS NURODYTOS AR NUMANOMOS GARANTIJOS DĖL ŠIOS MEDŽIAGOS, ĮSKAITANT GARANTIJAS, SUSIJUSIAS SU PARDAVIMU, PIRKIMU, TINKAMUMU NAUDOTI IR PATENTŲ PAŽEIDIMU, IŠSKYRUS GARANTIJAS, PATEIKTAS ŠIAME DOKUMENTE. CANON INC. NĖRA ATSAKINGA UŽ JOKIĄ TIESIOGINĘ, NETYČINĘ AR ŠALUTINĘ ŽALĄ, NUOSTOLIUS AR IŠLAIDAS, PATIRTAS DĖL ŠIOS MEDŽIAGOS NAUDOJIMO.

### Prekių ženklai

„Mac“ yra „Apple Inc.“ prekės ženklas.  
„Microsoft“, „Windows“ ir „Windows Vista“, „Windows Server“, „Internet Explorer“, „Excel“ ir „PowerPoint“ yra „Microsoft Corporation“ registruotieji prekių ženklai arba prekių ženklai JAV ir (arba) kitose šalyse.  
Kitų produktų ir įmonių pavadinimai gali būti atitinkamų jų savininkų prekių ženklai.

## Trečiųjų šalių programinė įranga

Šiame „Canon“ gaminyje (GAMINYS) yra trečiosios šalies programinės įrangos modulių. Šie programinės įrangos moduliai, įskaitant bet kokius jų naujinimus, (bendrai vadinami „PROGRAMINĖ ĮRANGA“) naudojami ir platinami pagal toliau nurodytas licencijos sąlygas (1)–(9).

- (1) Sutinkate, kad GAMINĮ, įskaitant PROGRAMINĖ ĮRANGĄ, siųsdami, perkeldami ar eksportuodami į bet kurią kitą šalį laikysitės visų susijusiose šalyse galiojančių eksporto įstatymų, apribojimų ar taisyklių.
- (2) PROGRAMINĖS ĮRANGOS teisių turėtojai bet kokių atveju išlaiko PROGRAMINĖS ĮRANGOS pavadinimo, nuosavybės ir intelektinės nuosavybės teises. Jeigu šiame dokumente aiškiai nenurodyta kitaip, teisių į PROGRAMINĖ ĮRANGĄ turėtojai jokių aiškiu ar numanomu būdu jums neperduoda jokios intelektinės nuosavybės teisės į PROGRAMINĖ ĮRANGĄ.
- (3) PROGRAMINĖ ĮRANGĄ galite naudoti tik kartu su GAMINIU.
- (4) Be išankstinio rašytinio PROGRAMINĖS ĮRANGOS teisių turėtojų sutikimo PROGRAMINĖS ĮRANGOS negalima paskirti, perleisti, parduoti, platinti ar perduoti jokiai kitai trečiajai šaliai.

- (5) Nepaisant ankstesnių sąlygų, PROGRAMINĖ ĮRANGĄ galima perduoti tik tada, jei (a) perėmėjui priskiriame visas turimas GAMINIO teises bei licencijos sąlygose apibrėžtas teises ir įsipareigojimus ir jei (b) perėmėjas sutinka laikytis šių sąlygų.
- (6) PROGRAMINĖS ĮRANGOS kodo negalima dekompiuoti, išardyti, modifikuoti taikant apgražos inžineriją ar kitu būdu paversti žmogui suprantama kalba.
- (7) PROGRAMINĖS ĮRANGOS negalima modifikuoti, adaptuoti, versti, nuomoti, taip pat kurti išvestinių PROGRAMINĖ ĮRANGA grindžiamų darbų.
- (8) Jums nesuteikiama teisė nuo PRODUKTO atskirti ar kurti atskiras PROGRAMINĖS ĮRANGOS kopijas.
- (9) Jums nesuteikiama žmogui suprantamos PROGRAMINĖS ĮRANGOS dalies (pirminio programos teksto) licencija.

Nepaisant anksčiau nurodytų punktų (1)–(9), GAMINYJE yra trečiosios šalies programinės įrangos modulių, kurie teikiami su kitomis licencijos sąlygomis, ir šioms programinės įrangos moduliams taikomos kitos licencijos sąlygos. Žr. trečiosios šalies programinės įrangos modulių kitas licencijos sąlygas, kurios aprašytos atitinkamo GAMINIO instrukcijos priede. Instrukciją rasite <http://canon.com/oip-manual>.

Jei naudosite GAMINĮ, bus laikoma, kad sutikote su taikomomis licencijos sąlygomis. Jei su licencijos sąlygomis nesutinkate, kreipkitės į aptarnavimo atstovą.

# Pastabos

## Toimingu alustamine juhtpaneelilt

Seade

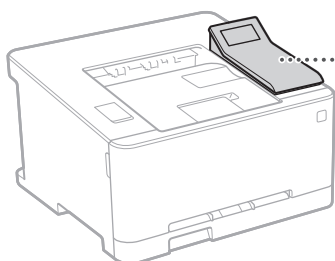

Juhtpaneel

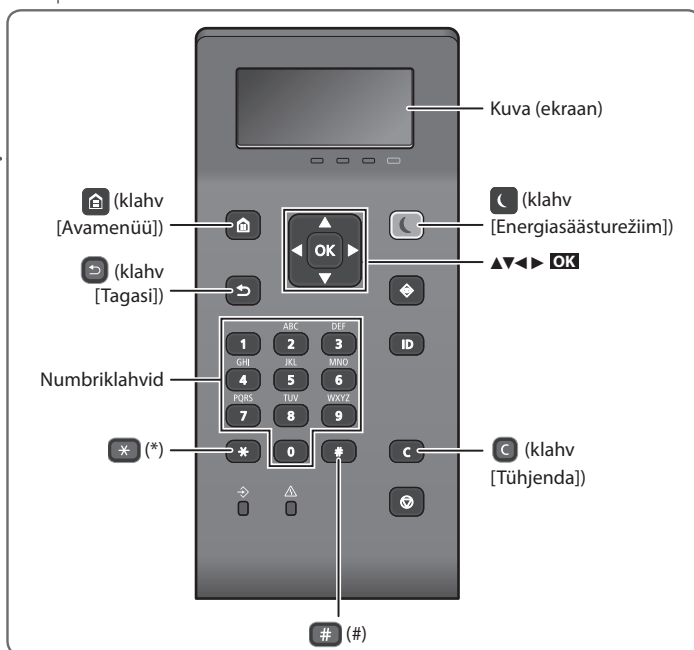

### Menüüs navigeerimine

#### Elementide valimine ja kursori liigutamine menüüelementidele

Valige element nooleklahvidega [▲] ja [▼]. Järgmisele menüütasemele liikumiseks vajutage **OK** või [▶]. Eelmisele menüütasemele liikumiseks vajutage [◀] või [◀].

#### Seadistuse kinnitamine

Vajutage **OK**. Kui ekraanil kuvatakse <Rakenda>, siis valige <Rakenda> ja vajutage **OK**.

### Tekstisissetusmeetod

#### Sisestusrežiimi vahetamine

Sisestusrežiimi muutmiseks vajutage [\*].

Sisestusrežiim	Sisestatav tekst
<A>	Suurtähed ja -sümbolid
<a>	Väiketähed ja -sümbolid
<12>	Numbrid

#### Teksti, sümbolite ja numbrite sisestamine

Sisestage numbriklahvidega või klahviga [#].

#### Kursori liigutamine (tühiku sisestamine)

Vajutage kursori liigutamiseks klahvi [◀] või [▶]. Tühiku sisestamiseks liigutage kursor soovitud kohta ja vajutage [▶].

#### Tähemärkide kustutamine

Vajutage [C]. Klahvi [C] all hoidmisel kustutatakse kõik tähemärgid.

	Sisestusrežiim: <A>	Sisestusrežiim: <a>	Sisestusrežiim: <12>
1	@ . - _ /		1
2	ABC	abc	2
3	DEF	def	3
4	GHI	ghi	4
5	JKL	jkl	5
6	MNO	mno	6
7	PQRS	pqrs	7
8	TUV	tuv	8
9	WXYZ	wxyz	9
0	(Ei ole saadaval)		0
#	(tühik) @ . / - _ ! ? & \$ % # ( ) [ ] { } < > * + = , ; : ' ^ ` \ ~		(Ei ole saadaval)





## Printimine

1. Avage printitav dokument ja valige rakenduses printimise funktsioon.
2. Valige oma seadme printeridraiver ja valige [Eelistused] või [Atribuudid].
3. Määrake paberi formaat.
4. Määrake paberilikkas ja paberi tüüp.
5. Määrake printimisseaded vastavalt vajadusele.
6. Valige [OK].
7. Valige [Printi] või [OK].

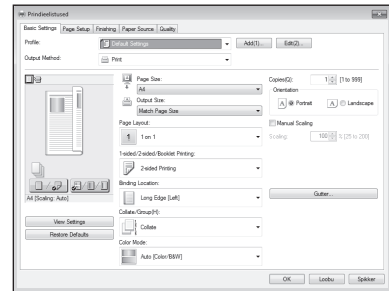

### Kasulikud printimisseaded

- Kahepoolne\*
- N paanitud 1-le
- Brošüüri printimine\*



\* See funktsioon ei pruugi igas seadmemudelil saadaval olla.

### Lisateave

➔ „Printimine“ kasutusjuhendis

# Paberi asetamine

Lisateave

➔ „Paberi asetamine“ kasutusjuhendis

## Paberi asetamine paberisahtlisse

1 Tõmmake paberisahtel välja.

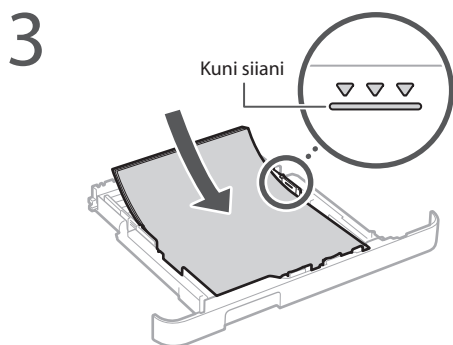
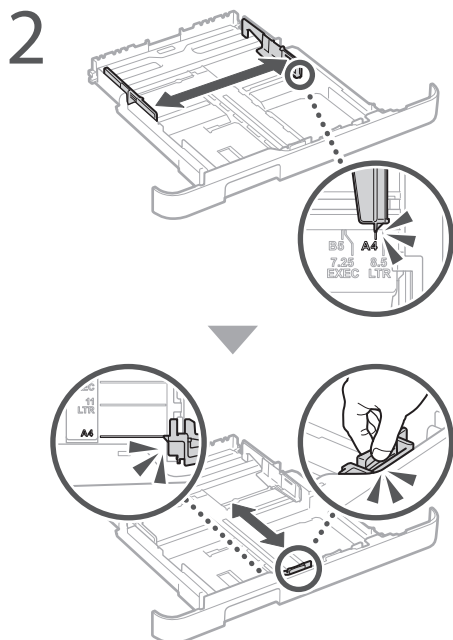

4 Sisestage paberisahtel seadmesse.

Kui kasutate paberiformaate või -tüüpe, mis erinevad eelnevalt kasutatutest, ärge unustage seadeid muuta.

5 Vajutage ja valige <Paberiseaded>.

6 Määrake paberi formaat ja tüüp, järgides ekraani.

## Paberi asetamine käsitsisöödu pilusse

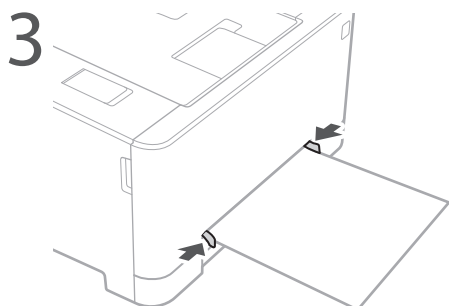
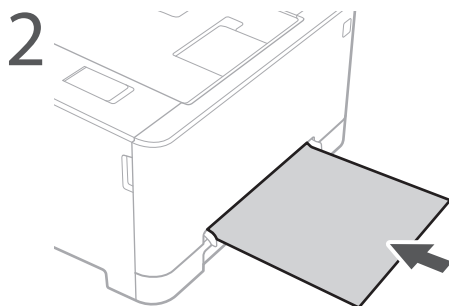
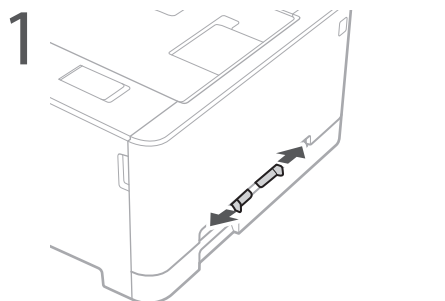

4 Määrake paberi formaat ja tüüp, järgides ekraani.

# Kui esineb probleem

## Seade ei hakka tööle

Kontrollige järgmist.

- Kas toide on sees?
- Kas seade on unerežiimist väljas?

Kui ekraan ega  ei ole sisse lülitatud, vajutage toitelülitit.

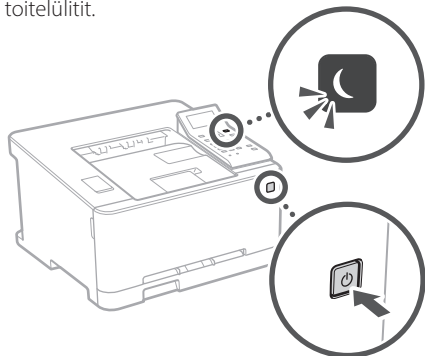

- Kas toitejuhe on õigesti ühendatud?

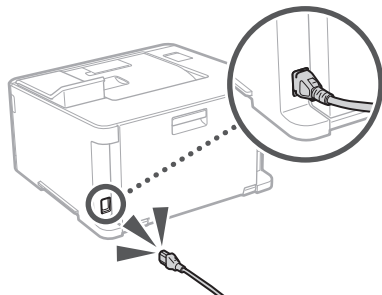

Probleemi püsimise korral vt kasutusjuhendit.

## Esineb paberiummistus

Eemaldage paberiummistus, järgides ekraanil olevaid juhiseid.

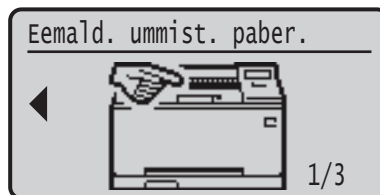

## Toonerikasseti väljavahetamine

Vahetage toonerikassett välja, järgides ekraanil olevaid juhiseid.



### Asendustoonerikasseti mudeli number

- Canon Cartridge 045 Black (Must)
- Canon Cartridge 045 Cyan (Tsüaan)
- Canon Cartridge 045 Magenta (Magenta)
- Canon Cartridge 045 Yellow (Kollane)
- Canon Cartridge 045 H Black (Must)
- Canon Cartridge 045 H Cyan (Tsüaan)
- Canon Cartridge 045 H Magenta (Magenta)
- Canon Cartridge 045 H Yellow (Kollane)

# Lisa

## Olulised ohutusnõuded

Selles juhendis on ära toodud ainult paigaldamise ja elektritoite kohta käivad hoiatused ja ettevaatusabinõud. Lugege kindlasti läbi ka kasutusjuhendis ära toodud „Olulised ohutusnõuded“.

### ⚠ HOIATUS

Tähistab hoiatust, mis viitab toimingule, mille valesti tegemine võib põhjustada kasutaja surma või kehavigastusi. Seadme ohutuks kasutamiseks pöörake alati tähelepanu nendele hoiatustele.

### ⚠ ETTEVAATUST

Tähistab hoiatust, mis viitab toimingule, mille valesti tegemine võib põhjustada kehavigastusi. Seadme ohutuks kasutamiseks pöörake alati tähelepanu nendele hoiatustele.

### Paigaldamine

#### ⚠ HOIATUS

Ärge paigaldage seadet kohta, kus see võib põhjustada tulekahju või elektrilöögi ohtu.

- Koht, kus seadme õhuvad on blokeeritud (nt liiga lähedal seinale, vooditeile, pehmetele vaipadele vms)
- Niisked või tolmused kohad
- Otsese päikesevalguse käes või õues
- Kõrge temperatuuriga kohad
- Lahitse leegi lähedus
- Alkoholi, lahustite või muude tuleohtlike ainete lähedus

#### Muud hoiatused

- Ärge ühendage seadmega heakskiiduta kaableid. See võib põhjustada tulekahju või elektrilöögi.
- Ärge asetage seadme peale kaelaeesid ega muid metallsemeid ega vedelikuga täidetud anumaid. Võrkehade kokkupuutumine seadme sisemuses asuvate elektroonikakomponentidega võib põhjustada tulekahju või elektrilöögi.
- Kui mõni võõrkeha satub seadme sisemusse, lahutage toitejuhtme pistik vahelduvvoolu pistikupesast ja võtke ühendust Canoni kohaliku edasimüüjaga.

#### ⚠ ETTEVAATUST

Ärge paigutage seadet järgmistesse kohtadesse

- Seade võib maha kukkuda ja põhjustada kehavigastusi.
- Ebakindel pind
- Vibratsiooniga koht

#### Vältige halvasti ventileeritud ruume

See seade tekitab tavakasutuse korral vähesel määral osooni jm emissioone. Need emissioonid ei ole tervisele kahjulikud. Need võivad siiski olla märgatavamad pikema kasutusaja või pikkade väljastustsükli jaoksul halva ventilatsiooniga ruumides. Mugava töökeskkonna säilitamiseks on soovitatav seadme töötamiseks kasutatavat ruumi piisavalt ventileerida. Samuti tuleks vältida kohti, kus inimesed võivad seadme tuleva emissiooniga kokku puutuda.

#### Muud ettevaatusabinõud

- Seadme kandmisel järgige selles juhendis toodud juhiseid. Vale kandmise korral võib seade maha kukkuda ja põhjustada kehavigastusi.
- Selle seadme paigaldamisel olge ettevaatlik, et käed ei jääks seadme ja pörandi või seinte vahele. See võib põhjustada kehavigastusi.

#### Toiteallikas

#### ⚠ HOIATUS

- Kasutage ainult määratud vooluringenõuetele vastavat toiteallikat. Selle juhise eiramine võib põhjustada tulekahju või elektrilöögi.
- Kasutage ainult seadmega kaasasolevat toitejuhet, vastasel juhul võib tagajärjeks olla tulekahju või elektrilööki.
- Kaasasolev toitejuhe on mõeldud selle seadme jaoks. Ärge ühendage toitejuhet teiste seadmetega.
- Ärge toitejuhet muutke, tõmmake ega jõuga painutage ega tehke muid toiminguid, mis võiks toitejuhet kahjustada. Ärge asetage toitejuhtme peale raskeid esemeid. Toitejuhtme kahjustamine võib põhjustada tulekahju või elektrilöögi.
- Ärge ühendage toitejuhtme pistikut pistikupesaga ega eemaldage seda sealt märgade kätega, sest võite saada elektrilöögi.
- Ärge kasutage seadmega pikendusjuhtmeid ega mitmikpistikupesasid. See võib põhjustada tulekahju või elektrilöögi.

- Ärge keerake toitejuhet kimpu ega siduge sõlme, sest see võib põhjustada tulekahju või elektrilöögi.
- Lükake toitejuhtme pistik vahelduvvoolu pistikupesast lõpuni sisse. Selle juhise eiramine võib põhjustada tulekahju või elektrilöögi.
- Äikese ajal lahutage toitejuhtme pistik vahelduvvoolu pistikupesast. Selle juhise eiramine võib põhjustada tulekahju või elektrilöögi või seadet kahjustada.

#### ⚠ ETTEVAATUST

Paigaldage seade vooluvõrgu lähedusse ja jätkke toitejuhtme pistiku ümber piisavalt ruumi, et seda saaks hädaolukorras hõlpsasti vooluvõrgust eemaldada.

#### Käsitsemine

##### Laseri ohutus

See toode kuulub 1. klassi lasertoodete hulka vastavalt standarditele IEC60825-1:2014 ja EN60825-1:2014.

##### CLASS 1 LASER PRODUCT

##### LASER KLASSE 1

##### APPAREIL À LASER DE CLASSE 1

##### APPARECCHIO LASER DI CLASSE 1

##### PRODUCTO LÁSER DE CLASE 1

##### APARELHO A LASER DE CLASSE 1

##### LUOKAN 1 LASER-TUOTE

##### LASERPRODUKT KLASSE 1

Laserkiir võib olla inimese kehale kahjulik. Kuna toote sisemuses eraldub kiirgus on täielikult suletud kaitsvate katete ning väliste kaante alla, ei saa laserkiir mitte ühegi kasutusfaasi ajal masinast välja pääseda. Ohutuse tagamiseks loe läbi järgmised ettevaatusabinõud.

- Ärge kunagi avage neid seadme kaasi, mille avamist pole seadme kasutusjuhendites käsitletud.
- Kui laserkiir peaks seadmele välja kiirgama ja silma sattuma, võib see silmi kahjustada.

#### ⚠ ETTEVAATUST

Kui juhtseadiseid kasutatakse, seadet reguleeritakse või tehakse muid toiminguid käesolevas kasutusjuhendis kirjeldatud erineval viisil, võib tagajärjeks olla kokkupuude ohtliku kiirgusega.

#### Ohutusega seotud sümbolid

- ⓘ Toitelüliti: asend „Sees“
- ⓘ Toitelüliti: asend „Väljas“
- ⓘ Toitelüliti: asend „Ootel“
- ⓘ Surulüliti: „Sees“ / „Väljas“
- ⓘ Maandusklenn
- ⚠ Sees ohtlik pinge. Ärge avage teisi katteid, kui juhendis ette nähtud.
- ⚠ ETTEVAATUST! Kuum pind. Mitte puudutada.
- ⓘ II klassi seade
- ⚠ Liikuvad osad: hoidke ihuliikmed liikuvatest osadest eemal.

#### [MÄRKUS]

Olenevalt tootest ei pruugi mõned ülaltoodud sümbolitest seadmel leiduda.

v1511\_02\_et-EE

## Laseri ohutussilt

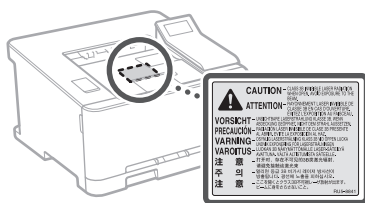

## Kulutarvikud

#### ⚠ HOIATUS

Ärge visake tühjaks saanud toonerikassette tulle. Samuti ärge hoidke toonerikassette ega paberit lahitse tule läheduses. Tooner või paber võib süttida ja tekitada põletushaavu või tulekahju.

## Teatis

#### Toote nimi

Ohutusnõuete kohaselt tuleb toote nimi registreerida.

Mõnes müügipiirkonnas võib tavapäras(t)e nime(de) asemel olla registreeritud sulgudes ( ) toodud nimi(nimed).

LBP613Cdw / LBP611Cn (F169600)

#### EÜ direktiivi EMÜ nõuded

See seade vastab EÜ direktiivi põhilistele EMÜ nõuetele. Kinnitame, et see toode vastab nimitoitepingete 230 V / 50 Hz korral EÜ direktiivi EMÜ nõuetele, kuigi toote lubatud pingevahemik on 220–240 V / 50/60 Hz. EÜ direktiivi EMÜ nõuete kohaselt tuleb kasutada varjestatud kaableid.

#### WEEE ning patarei- ja akudirektiiv

WEEE ning patarei- ja akudirektiivi teabe leiate värskeimast kasutusjuhendist (HTML juhend) Canoni veebilehel (<http://canon.com/oip-manual>).

#### Regulatory information for users in Jordan

LBP613Cdw includes approved Wireless LAN Module (Model name: AW-NM383). Contains Wireless LAN Module approved by TRC/SS/2014/38

#### Regulatory information for users in UAE

LBP613Cdw includes approved Wireless LAN Module (Model name: AW-NM383).

#### TRA

REGISTERED No: ER0126617/14  
DEALER No: DA0060877/11

#### Regulatory information for users in Russian

Подтверждение соответствия Минкомсвязи России: Декларация соответствия № Д-МДРД-4784 от 02.05.2017 года, действительна до 02.05.2023 года, зарегистрирована в Федеральном агентстве связи 17.05.2017 года

## RE Directive

(For Europe Only)

## RE Declaration of Conformity

**English (EN)** Hereby, Canon Inc. declares that this equipment is in compliance with Directive 2014/53/EU.

The full text of the EU declaration of conformity is available at the following internet address:

<http://www.canon-europe.com/ce-documentation>  
Wireless LAN Specifications  
Frequency band(s):2412-2472MHz  
Maximum radio-frequency power:15.98dBm

**Czech (CS)** Tímto společnost Canon Inc. prohlašuje, že toto zařízení je v souladu se směrnici 2014/53/EU.

Úplné znění EU prohlášení o shodě je k dispozici na této internetové adrese:

<http://www.canon-europe.com/ce-documentation>  
Technické údaje bezdrátové LAN  
Pásmo(a) frekvence: 2412-2472 MHz  
Maximální výkon rádiové frekvence: 15.98 dBm

**Danish (DA)** Hermed erklærer Canon Inc., at dette udstyr er i overensstemmelse med direktiv 2014/53/EU.

EU-overensstemmelseserklæringens fulde tekst kan findes på følgende internetadresse:

<http://www.canon-europe.com/ce-documentation>  
Trådløs LAN specifikationer  
Frekvensbånd: 2412-2472 MHz  
Maks. radio-frekvenseffekt: 15.98 dBm

**German (DE)** Hiermit erklärt Canon Inc, dass diese Anlage der Richtlinie 2014/53/EU entspricht.  
Der vollständige Text der EU-Konformitätserklärung ist unter der folgenden Internetadresse verfügbar:  
<http://www.canon-europe.com/ce-documentation>  
WLAN-Spezifikationen  
Frequenzbereich(e): 2412-2472 MHz  
Maximale Funkfrequenzleistung: 15.98 dBm

**Estonian (ET)** Käesolevaga deklareerib Canon Inc., et käesolev seade vastab direktiivi 2014/53/EL nõuetele.  
ELi vastavusdeklaratsioonil täielik tekst on kättesaadav järgmisel internetiaadressil:  
<http://www.canon-europe.com/ce-documentation>  
Juhtmevaba LAN-i spetsifikatsioonid  
Sagedusriba(d): 2412-2472 MHz  
Maksimaalne raadiosageduslik võimsus: 15.98 dBm

**Spanish (ES)** Por la presente, Canon Inc. declara que este equipo es conforme con la Directiva 2014/53/UE.  
El texto completo de la declaración UE de conformidad está disponible en la dirección de Internet siguiente:  
<http://www.canon-europe.com/ce-documentation>  
Especificaciones LAN inalámbrica  
Banda(s) de frecuencia: 2412-2472 MHz  
Potencia máxima de radiofrecuencia: 15.98 dBm

**Greek (EL)** Με την παρούσα, η Canon Inc. δηλώνει ότι ο παρών εξοπλισμός συμμορφώνεται με την Οδηγία 2014/53/ΕΕ.  
Το πλήρες κείμενο της δήλωσης συμμόρφωσης της ΕΕ διατίθεται στην ακόλουθη διεύθυνση στο διαδίκτυο:  
<http://www.canon-europe.com/ce-documentation>  
Προδιαγραφές ασύρματου LAN (WLAN)  
Μέγιστη συχνότητα: 2412-2472 MHz  
Μέγιστη ισχύς ραδιοσυχνότητας: 15.98 dBm

**French (FR)** Le soussigné, Canon Inc., déclare que le présent équipement est conforme à la Directive 2014/53/UE.  
Le texte complet de la déclaration UE de conformité est disponible à l'adresse internet suivante :  
<http://www.canon-europe.com/ce-documentation>  
Spécifications LAN sans fil  
Bande(s) de fréquence: 2412-2472 MHz  
Puissance maximale de radiofréquence: 15.98 dBm

**Italian (IT)** Con la presente, Canon Inc. dichiara che questa apparecchiatura è conforme alla direttiva 2014/53/UE.  
Il testo completo della dichiarazione di conformità UE è disponibile al seguente indirizzo Internet:  
<http://www.canon-europe.com/ce-documentation>  
Caratteristiche LAN wireless  
Banda/e di frequenza: 2412-2472 MHz  
Potenza massima a radiofrequenza: 15.98 dBm

**Latvian (LV)** Canon Inc. ar šo deklarē, ka šī iekārta atbilst Direktīvai 2014/53/ES.  
Pilns ES atbilstības deklarācijas teksts ir pieejams šādā interneta vietnē:  
<http://www.canon-europe.com/ce-documentation>  
Bezvadu LAN specifikācijas  
Frekvences josla(s): 2412-2472 MHz  
Maksimālā radiofrekvences jauda: 15.98 dBm

**Lithuanian (LT)** Šiuo dokumentu „Canon Inc“ patvirtina, kad ši įranga atitinka direktyvą 2014/53/ES.  
Visas ES atitikties deklaracijos tekstas prieinamas šiuo interneto adresu:  
<http://www.canon-europe.com/ce-documentation>  
Belaidžio LAN specifikacijos  
Dažnio diapazonas (-ai): 2412-2472 MHz  
Maksimali radijo ryšio dažnio galia: 15.98 dBm

**Dutch (NL)** Hierbij verklaar ik, Canon Inc., dat deze apparatuur conform is met Richtlijn 2014/53/EU.  
De volledige tekst van de EU-conformiteitsverklaring kan worden geraadpleegd op het volgende internetadres:  
<http://www.canon-europe.com/ce-documentation>  
Draadloos LAN specificaties  
Frequentieband(en): 2412-2472 MHz  
Maximaal radiofrequentievermogen: 15.98 dBm

**Maltese (MT)** B'dan, Canon, qed tiddikjara li dan it-tip ta' tagħmir huwa konformi mad-Direttiva 2014/53/UE.  
It-test kollu tad-dikjarazzjoni ta' konformità tal-UE huwa disponibbli f'dan is-sit fuq l-internet:  
<http://www.canon-europe.com/ce-documentation>  
Speċifikazzjonijiet tal-Wireless LAN  
Band(i) tal-Frekwenza: 2412-2472 MHz  
Qawwa ta' frekwenza tar-radju massima: 15.98 dBm

**Hungarian (HU)** A Canon Inc. igazolja, hogy ez a berendezés megfelel a 2014/53/EU irányelvnek.  
Az EU-megfelelőségi nyilatkozat teljes szövege elérhető a következő internetes címen:  
<http://www.canon-europe.com/ce-documentation>  
Vezeték nélküli LAN műszaki adatai  
Frekvenciasáv(ok): 2412-2472 MHz  
Maximális rádiófrekvenciás teljesítmény: 15.98 dBm

**Polish (PL)** Canon Inc. niniejszym oświadcza, że niniejsze urządzenie jest zgodne z dyrektywą 2014/53/UE.  
Pełny tekst deklaracji zgodności UE jest dostępny pod następującym adresem internetowym:  
<http://www.canon-europe.com/ce-documentation>  
Specyfikacja bezprzewodowej sieci LAN  
Pasma(-a) częstotliwości: 2412-2472 MHz  
Maksymalna moc na częstotliwościach radiowych: 15.98 dBm

**Portuguese (PT)** Por este meio, a Canon Inc. declara que o presente equipamento está em conformidade com a Diretiva 2014/53/UE.  
O texto integral da declaração de conformidade da UE está disponível no seguinte endereço de Internet:  
<http://www.canon-europe.com/ce-documentation>  
Especificações de LAN Sem Fios  
Banda(s) de frequências: 2412-2472 MHz  
Potência máxima de radiofrequência: 15.98 dBm

**Slovene (SL)** Canon Inc. potrjuje, da je ta oprema v skladu z Direktivo 2014/53/EU.  
Celotno besedilo izjave EU o skladnosti je na voljo na naslednjem spletnem naslovu:  
<http://www.canon-europe.com/ce-documentation>  
Specifikacije za brezžični LAN  
Frekvenčna območja: 2412-2472 MHz  
Največja radiofrekvenčna moč: 15.98 dBm

**Slovak (SK)** Spoločnosť Canon Inc. týmto vyhlasuje, že toto zariadenie je v súlade so smernicou 2014/53/EÚ.  
Úplné znenie EÚ vyhlásenia o zhode je k dispozícii na tejto internetovej adrese:  
<http://www.canon-europe.com/ce-documentation>  
Technické údaje bezdrôtovej LAN  
Pásmo (a) frekvencia: 2412-2472 MHz  
Maximálny výkon rádiovéj frekvencie: 15.98 dBm

**Finnish (FI)** Canon Inc. vakuuttaa täten, että tämä laite on direktiivin 2014/53/EU mukainen.  
EU-vaatimusten mukaisuusvakuutuksen täysimittainen teksti on saatavilla seuraavassa internetosoitteessa:  
<http://www.canon-europe.com/ce-documentation>  
Langattoman LAN:n tekniset ominaisuudet  
Taajuuskaista(t): 2412-2472 MHz  
Suurin radiotaajuusteho: 15.98 dBm

**Swedish (SV)** Härmed försäkrar Canon Inc. att denna utrustning överensstämmer med direktiv 2014/53/EU.  
Den fullständiga texten till EU-försäkran om överensstämmelse finns tillgänglig på följande webbadress:  
<http://www.canon-europe.com/ce-documentation>  
Specifikationer för trådlöst LAN  
Frekvensband: 2412-2472 MHz  
Maximal radiofrekvenseffekt: 15.98 dBm

**Romanian (RO)** Prin prezenta, Canon Inc. declară că acest echipament este în conformitate cu Directiva 2014/53/UE.  
Textul integral al declarației UE de conformitate este disponibil la următoarea adresă internet:  
<http://www.canon-europe.com/ce-documentation>  
Specificații wireless LAN  
Benzi de frecvență: 2412-2472 MHz  
Putere maximă a frecvenței radio: 15.98 dBm

**Bulgarian (BG)** С настоящото Canon Inc. декларира, че това съоръжение е в съответствие с Директива 2014/53/ЕС.  
Цялостният текст на ЕС декларацията за съответствие може да се намери на следния интернет адрес:  
<http://www.canon-europe.com/ce-documentation>  
Спецификация на безжичната LAN  
Честотна лента(и): 2412-2472 MHz  
Максимална радиочестотна мощност: 15.98 dBm

**Croatian (HR)** Canon Inc. ovime izjavljuje da je oprema u skladu s Direktivom 2014/53/EU.  
Cjeloviti tekst EU izjave o sukladnosti dostupan je na sljedećoj internetskoj adresi:  
<http://www.canon-europe.com/ce-documentation>  
Specifikacije bežičnog LAN-a  
Frekvencijski pojas(evi): 2412-2472 MHz  
Maksimalna snaga radijske frekvencije: 15.98 dBm

**Irish (GA)** Dearbhaíonn Canon Inc., leis seo, go bhfuil an trealamh seo i gcomhlíonadh leis an Treoir 2014/53/AE.  
Tá an téacs iomlán de Dhearbhú Comhréireachta AE ar fáil ag seoladh an láithreáin ghréasaín mar seo a leanas:  
<http://www.canon-europe.com/ce-documentation>  
Sonraíochtaí LAN Gan Sreang  
Banda(i) minicíochta: 2412-2472 MHz  
Uaschumhacht raidiamhínicíochta: 15.98 dBm

**Norwegian (NO)** Herved erklærer Canon Inc. at dette utstyret er i overensstemmelse med direktiv 2014/53/EU.

Den fulle teksten til EUs samsvarserklæring er tilgjengelig på følgende Internett-adresse: <http://www.canon-europe.com/ce-documentation>  
Trådløs LAN-spesifikasjon  
Bølgelengde: 2412-2472 MHz  
Maks radiofrekvensstyrke: 15,98 dBm

**Icelandic (IS)** Hér með lýsir Canon Inc því yfir að þessi búnaður er í samræmi við tilskipun 2014/53/ESB.

Allur texti ESB-samræmisýrflýsingar er í boði á eftirfarandi veffangi: <http://www.canon-europe.com/ce-documentation>  
Tækniflysingar fyrir þráðlaus nettingu  
Tíðnisvið: 2412-2472 MHz  
Hámarksstyrkur útvarpstíðnibylgja: 15,98 dBm

## Vastutuspiirang

### Vastutuspiirang

- Antud dokumendi informatsiooni võib ilma etteatamata muuta.
- CANON INC. EI ANNA KASUTUSJUHENDIS SISALDUVA TEABE OSAS MINGIT GARANTIID, EI SELGESÖNALIST EGA KAUSSET, VÄLJA ARVATUD KÄESOLEVAS KASUTUSJUHENDIS VÄLJA TOODUD JUHTUDEL, SEALHULGAS PIIRANGUTETA GARANTII TURUSTATAVUSE, MÜÜGIKÖLBIKKUSE JA TOOTE SOBIVUSE KOHTA OTSTARBEKOHASE JA RIKKUMISTETA KASUTAMISE KORRAL. CANON INC. EI VASTUTA MITTE MINGI OTSESE, JUHUSLIKU VÖI JÄRELKAHJU EGA SELLE MATERJALI KASUTAMISEST TINGITUD KAHJU EGA KULUTUSE EEST.

### Kaubamärgid

Mac on ettevõttele Apple Inc. kuuluv kaubamärk. Microsoft, Windows, Windows Vista, Windows Server, Internet Explorer, Excel ja PowerPoint on ettevõtte Microsoft Corporation registreeritud kaubamärgid või kaubamärgid USA-s ja/või muudes riikides.

Muud selles juhendis olevad toote- ja ettevõtetnimed võivad olla nende vastavate omanike kaubamärgid.

- (5) Eespool esitatud arvesse võtmata tohib TARKVARA üle kanda ainult juhul, kui (a) annate kõik õigused TOOTELE ja loetletud litsentsitingimustes esitatud kõik õigused ja kohustused üle ülevõtjale ja (b) see ülevõtja nõustub kõiki neid tingimusi järgima.
- (6) TARKVARA koodi ei tohi dekompileerida, konkurents eesmärgil analüüsida, osadeks lahutada ega muul viisil inimloetavale kujule teisendada.
- (7) TARKVARA ei tohi muuta, kohandada, tõlkida, rentida, liisida, laenata ega TARKVARA põhjal luua tuletatud teoseid.
- (8) TARKVARA ei tohi TOOTEST eemaldada ega teha sellest eraldi koopiat.
- (9) TARKVARA inimloetavat osa (lähtekood) teile ei litsentsita.

Punktides (1)–(9) esitatud arvesse võtmata hõlmab TOODE teiste tootjate tarkvaramooduleid koos muude litsentsitingimustega ning neile tarkvaramoodulitele rakenduvad muud litsentsitingimused.

Muid litsentsitingimusi vaadake vastava TOOTE kasutusjuhendi lisa teiste tootjate tarkvaramoodulite muude litsentsitingimuste kirjeldustest. See kasutusjuhend asub veebilehel <http://canon.com/oip-manual>.

TOOTE kasutama asumise korral loetakse teid nõustunuks kõigi kehtivate litsentsitingimustega. Kui te nende litsentsitingimustega ei nõustu, pöörduge müügiesindaja poole.

## Teiste tootjate tarkvara

See Canoni toode (edaspidi TOODE) sisaldab teiste tootjate tarkvaramooduleid. Nende tarkvaramoodulite kasutamisele ja levitamisele, sh selliste tarkvaramoodulite (edaspidi TARKVARA) uuendamistele, rakenduvad allpool esitatud litsentsitingimused (1)–(9).

- (1) Kui TOODE (sh TARKVARA) tarnitakse, viiakse või eksporditakse ükskõik millisesse riiki, nõustute järgima vastava riigi kohaldatavaid ekspordikontrolli seadusi, piiranguid ja määrusi.
- (2) TARKVARA õiguste valdajatele jäävad kõik TARKVARAga seotud omandi ja intellektuaalomandi õigused. TARKVARA õiguste valdajad ei kanna üle ega anna teile ei otseselt ega kaudselt mis tahes litsentse ega õigusi TARKVARA õiguste valdajate intellektuaalsele omandile, välja arvatud nendes tingimustes selgesõnaliselt väljendatud juhtudel.
- (3) TARKVARA võib kasutada üksnes TOOTE kasutamise otstarbel.
- (4) TARKVARA ei tohi kolmandatele isikutele määrata, all-litsentseerida, turustada, levitada ega üle kanda ilma TARKVARA õiguste valdaja eelneva kirjaliku loata.

# Memo

## Uruchamianie funkcji z panelu sterującego

Urządzenie

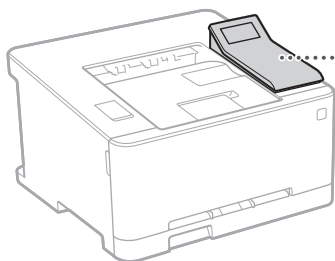

Panel sterujący

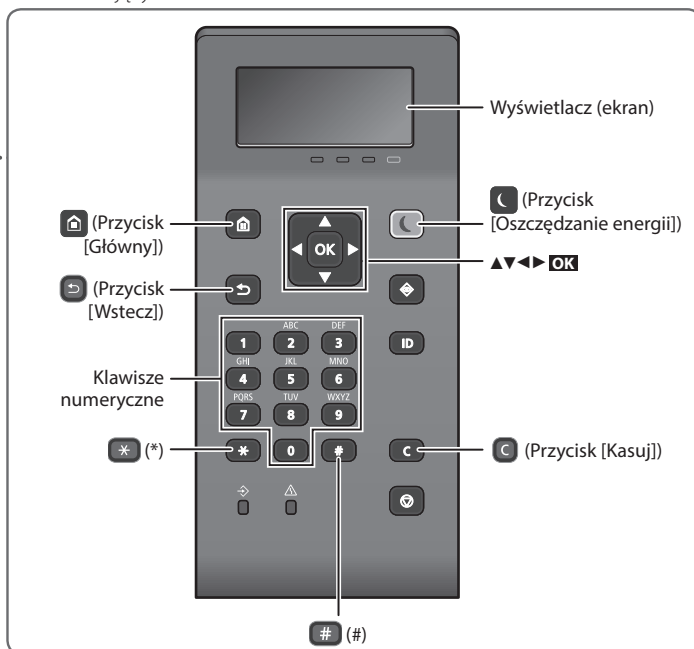

### Nawigacja w menu

#### Wybór elementów lub przesuwanie kursora po elementach menu

Wybierz element przy użyciu opcji [▲] lub [▼].  
Naciśnij opcję **OK** lub [▶], aby przejść do następnej hierarchii. Naciśnij opcję [◀] lub [◀], aby wrócić do poprzedniej hierarchii.

#### Potwierdzanie ustawień

Naciśnij opcję **OK**. Jednak jeśli na ekranie wyświetlona zostanie opcja <Zastos.>, wybierz opcję <Zastos.>, a następnie naciśnij opcję **OK**.

### Metoda wprowadzania tekstu

#### Zmiana trybu wprowadzania

Aby zmienić tryb wprowadzania, naciśnij opcję [\*].

Tryb wprowadzania	Dostępny tekst
<A>	Wielkie litery oraz symbole
<a>	Małe litery oraz symbole
<12>	Cyfry

#### Wprowadzanie tekstu, symboli i liczb

Wprowadź przy użyciu klawiszy numerycznych lub [#].

#### Przesuwanie kursora (wprowadzanie spacji)

Naciśnij opcję [◀] lub [▶], aby przesunąć kursor. Aby wprowadzić spację, przenieś kursor na koniec tekstu i naciśnij przycisk [▶].

#### Usuwanie znaków

Naciśnij opcję [C]. Naciśnięcie i przytrzymanie opcji [C] powoduje usunięcie wszystkich znaków.

	Tryb wprowadzania: <A>	Tryb wprowadzania: <a>	Tryb wprowadzania: <12>
1	@ . - _ /		1
2	ABC	abc	2
3	DEF	def	3
4	GHI	ghi	4
5	JKL	jkl	5
6	MNO	mno	6
7	PQRS	pqrs	7
8	TUV	tuv	8
9	WXYZ	wxyz	9
0	(Niedostępne)		0
#	(spacja) @ . / - _ ! ? & \$ % # ( ) [ ] { } < > * + = , ; : ' ^ ` \ ~		(Niedostępne)





## Drukowanie

1. Otwórz drukowany dokument i wybierz w aplikacji funkcję drukowania.
2. Wybierz odpowiedni sterownik drukarki dla urządzenia, a następnie kliknij przycisk [Preferencje] lub [Właściwości].
3. Określ rozmiar papieru.
4. Określ źródło i typ papieru.
5. Określ odpowiednie ustawienia druku.
6. Wybierz opcję [OK].
7. Naciśnij przycisk [Drukuj] lub [OK].

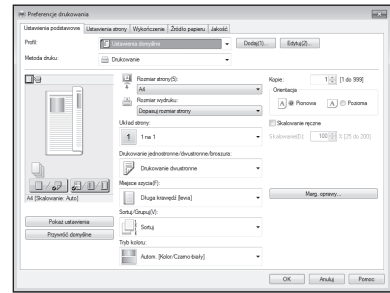

### Przydatne ustawienia drukowania

- Dwustronnie\*
- N na 1
- Drukowanie broszury\*



\* Dostępność tej funkcji zależy od modelu urządzenia.

### Szczegółowe informacje

➤ „Drukowanie” w Podręczniku użytkownika

# Ładowanie papieru

Szczegółowe informacje

➔ „Ładowanie papieru” w Podręczniku użytkownika

## Ładowanie papieru do szuflady

1 Wyciągnij szufladę z papierem.

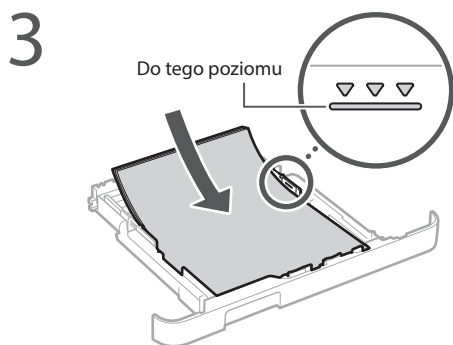
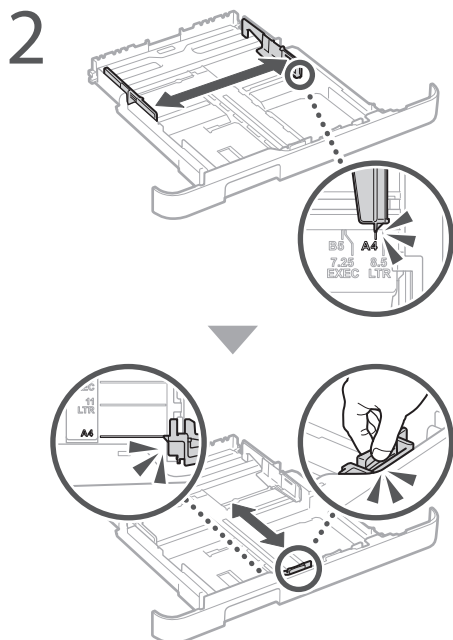

4 Wsuń szufladę z papierem do urządzenia.

Jeśli ładowany papier ma inny rozmiar od poprzednio używanego, odpowiednio zmień ustawienia.

5 Naciśnij przycisk  i wybierz opcję <Ustawienia papieru>.

6 Określ rozmiar i typ papieru zgodnie z informacjami na ekranie.

## Ładowanie do ręcznego podajnika

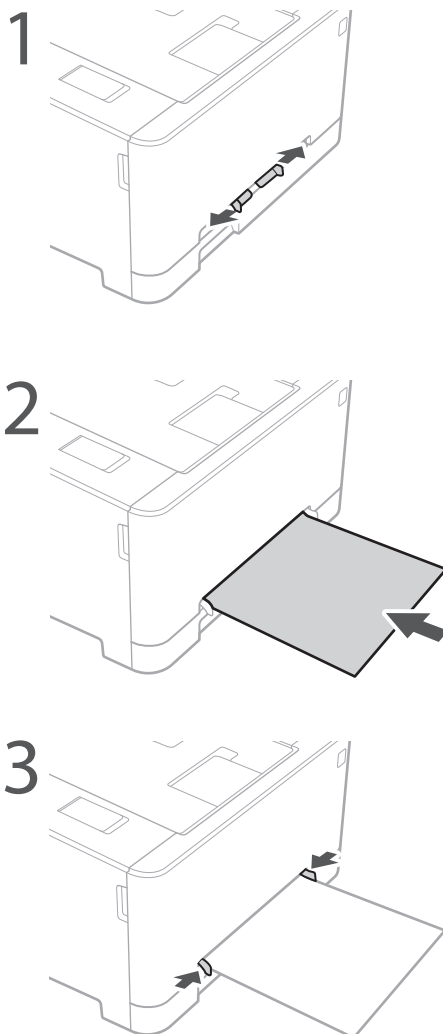

4 Określ rozmiar i typ papieru zgodnie z informacjami na ekranie.

# W razie problemów

Szczegółowe informacje

➔ „Rozwiązywanie problemów” w Podręczniku użytkownika

## Urządzenie nie działa

Sprawdź następujące rzeczy:

- Czy zasilanie jest włączone?
- Czy urządzenie nie jest uśpione?

Jeśli nie jest podświetlony ani wyświetlacz, ani przycisk , naciśnij przycisk zasilania.

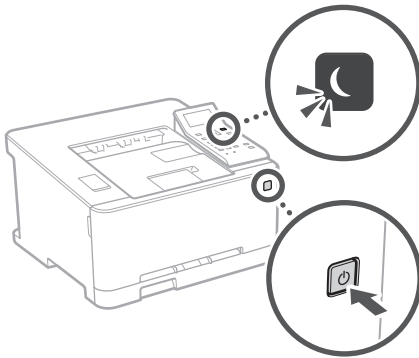

- Czy kabel zasilający jest podłączony prawidłowo?

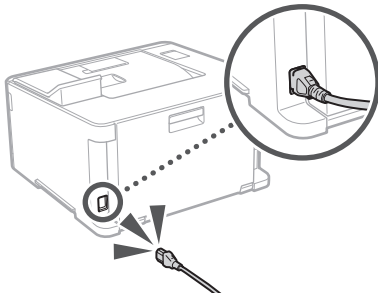

Jeśli problem dalej występuje, sprawdź informacje w Podręczniku użytkownika.

## Nastąpiło zacięcie papieru

Aby usunąć zacięcie papieru, postępuj zgodnie z instrukcjami na ekranie.



## Wymiana kasy z tonerem

Wymień kasę z tonerem, postępując zgodnie z instrukcjami na ekranie.



### Numer modelu zamiennnej kasy z tonerem

- Canon Cartridge 045 Black (Czarny)
- Canon Cartridge 045 Cyan (Błękitny)
- Canon Cartridge 045 Magenta (Amarantowy)
- Canon Cartridge 045 Yellow (Żółty)
- Canon Cartridge 045 H Black (Czarny)
- Canon Cartridge 045 H Cyan (Błękitny)
- Canon Cartridge 045 H Magenta (Amarantowy)
- Canon Cartridge 045 H Yellow (Żółty)

# Dodatek

## Ważne instrukcje dotyczące bezpieczeństwa

Niniejsza instrukcja obsługi opisuje wyłącznie ostrzeżenia i przestrogi dotyczące instalacji i źródła zasilania. Należy również przeczytać część „Ważne instrukcje dotyczące bezpieczeństwa” zawartą w Podręczniku użytkownika.

### ▲OSTRZEŻENIE

Oznacza ostrzeżenie dotyczące czynności, których niewłaściwe wykonanie może doprowadzić do obrażeń ciała lub śmierci. Aby bezpiecznie korzystać z urządzenia, należy zawsze zwracać uwagę na te ostrzeżenia.

### ▲PRZESTROGA

Oznacza przestrogę dotyczącą czynności, których niewłaściwe wykonanie może doprowadzić do obrażeń ciała. Aby bezpiecznie korzystać z urządzenia, należy zawsze zwracać uwagę na te przestrogi.

### Instalacja

#### ▲OSTRZEŻENIE

Nie należy instalować urządzenia w miejscach, w których może dojść do pożaru lub porażenia prądem

- Miejsca, w których otwory wentylacyjne będą zasłonięte (zbyt blisko ścian, łóżek, kanap, dywanów lub podobnych obiektów)
- Miejsca wilgotne lub zakurzone
- Miejsca wystawione na bezpośrednie działanie słońca lub na wentylację pomieszczeń
- Miejsca, w których występują wysokie temperatury
- Miejsca wystawione na działanie otwartego ognia
- W pobliżu alkoholi, rozcieńczalników lub innych substancji łatwopalnych

### Inne ostrzeżenia

- Do urządzenia nie należy podłączać kabli nieposiadających odpowiednich aprobant. Może to doprowadzić do pożaru lub porażenia prądem elektrycznym.
- Na urządzeniu nie należy umieszczać naszyjników ani żadnych innych elementów metalowych ani pojemników wypełnionych płynami. W przypadku kontaktu ciała obcych z częściami elektrycznymi wewnątrz urządzenia może dojść do pożaru lub porażenia prądem.
- Jeśli do urządzenia dostanie się ciało obce, należy wyjąć wtyczkę zasilającą z gniazda sieciowego i skontaktować się z autoryzowanym sprzedawcą produktów firmy Canon.

### ▲PRZESTROGA

Nie należy instalować urządzenia w następujących miejscach

Urządzenie może przewrócić się, powodując obrażenia ciała.

- Miejsca niezapewniające stabilności
- Miejsca narażone na wibracje

### Należy unikać miejsc o słabej wentylacji

Urządzenie wytwarza podczas normalnej pracy niewielką ilość ozonu i innych gazów. Jest to ilość nieszkodliwa dla zdrowia. Działanie ozonu i innych gazów może być jednak zauważalne podczas długotrwałego użytkowania lub w przypadku długich cykli produkcyjnych, zwłaszcza w pomieszczeniach o słabej wentylacji. Zaleca się, aby pomieszczenie, w którym pracuje urządzenie było odpowiednio wentylowane, co zapewni wygodne środowisko pracy. Należy unikać również lokalizacji, w których ludzie mogą być narażeni na emisję z urządzenia.

### Pozostałe środki ostrożności

- Podczas przenoszenia urządzenia należy przestrzegać instrukcji zawartych w tym podręczniku. Nieprawidłowo przenoszone urządzenie może upaść, powodując obrażenia.
- Podczas instalacji należy uważać, aby ręce nie dostały się między urządzenie a podłogę lub ściany. Może to spowodować obrażenia.

### Źródło zasilania

#### ▲OSTRZEŻENIE

- Należy stosować wyłącznie zasilacz o parametrach napięcia zgodnych z określonymi wymaganiami. W przeciwnym wypadku może dojść do pożaru lub porażenia prądem elektrycznym.

- Należy używać wyłącznie przewodu dostarczonego wraz z urządzeniem — użycie innego przewodu może doprowadzić do pożaru lub porażenia prądem.
- Dostarczony przewód zasilający jest przeznaczony do pracy wyłącznie z tym urządzeniem. Nie należy podłączać przewodu do innych urządzeń.
- Nie należy przerabiać, mocno wyginać oraz ciągnąć przewodu ani wykonywać jakichkolwiek czynności, które grożą jego uszkodzeniem. Nie należy kłaść ciężkich przedmiotów na przewodzie zasilania. Uszkodzenie przewodu zasilania grozi pożarem lub porażeniem prądem elektrycznym.
- Nie podłączać ani nie odłączać wtyczki mokrymi rękami — może to doprowadzić do porażenia prądem.
- Do zasilania urządzenia nie należy używać przedłużaczy ani rozdzielaczy. Może to doprowadzić do pożaru lub porażenia prądem elektrycznym.
- Nie należy związać ani związywać przewodu zasilającego — może to doprowadzić do pożaru lub porażenia prądem elektrycznym.
- Wtyczkę zasilającą należy wsunąć do końca do gniazda elektrycznego. W przeciwnym wypadku może dojść do pożaru lub porażenia prądem elektrycznym.
- Podczas burzy z piorunami wtyczka zasilania powinna być wyjęta z gniazda sieciowego. W przeciwnym wypadku może dojść do pożaru, porażenia prądem elektrycznym lub uszkodzenia sprzętu.

#### ▲PRZESTROGA

Urządzenie należy zainstalować w pobliżu gniazda zasilania i należy pozostawić odpowiednio dużą przestrzeń wokół przewodu zasilania, aby można go było łatwo wyjąć z gniazda w przypadku awarii.

### Obsługa urządzenia

#### Bezpieczeństwo laserowe

Produkt jest zarejestrowany jako produkt laserowy Klasy 1 wg norm IEC60825-1:2014 i EN60825-1:2014.

CLASS 1 LASER PRODUCT  
LASER KLASSE 1  
APPAREIL À LASER DE CLASSE 1  
APPARECCHIO LASER DI CLASSE 1  
PRODUCTO LASER DE CLASSE 1  
APARELHO A LASER DE CLASSE 1  
LUOKAN 1 LASER-TUOTE  
LASERPRODUKT KLASSE 1

Wiązka laserowa może być szkodliwa dla ciała człowieka. Ponieważ promieniowanie emitowane we wnętrzu urządzenia jest całkowicie zamknięte w ochronnych obudowach i zewnętrznych osłonach, wiązka lasera nie wydostaje się z urządzenia na żadnym etapie obsługi urządzenia przez użytkownika. Należy zapoznać się z poniższymi uwagami i instrukcjami dotyczącymi bezpieczeństwa.

- Nigdy nie otwiera osłon innych niż wskazane w podręcznikach dotyczących tego urządzenia.
- Jeśli jednak wiązka lasera wydostanie się z urządzenia i trafi w oczy użytkownika, może spowodować obrażenia.

#### ▲PRZESTROGA

Używanie elementów sterujących i regulujących oraz wykonywanie procedur w sposób inny niż określony w niniejszym podręczniku może narazić użytkownika na kontakt z niebezpiecznym promieniowaniem.

### Symbolne związane z bezpieczeństwem

- ⏻ Przełącznik zasilania: pozycja „ON” (Wł)
- ⏻ Przełącznik zasilania: pozycja „OFF” (Wył)
- ⏻ Przełącznik zasilania: pozycja „STAND-BY” (W gotowości)
- ⏻ Przełącznik wciskany ■ „ON” (Wł) ■ „OFF” (Wył)
- ⏻ Uziemienie ochronne
- ⚠ Niebezpieczne napięcie wewnątrz urządzenia. Nie otwierać osłon innych niż wskazane
- ⚠ PRZESTROGA: Gorąca powierzchnia. Nie dotykać
- ⏻ Urządzenie klasy II
- ⚠ Ruchome części: Części ciała trzymać z dala od ruchomych części urządzenia

### [UWAGA]

W zależności od produktu niektóre z powyższych symboli mogą nie znajdować się na produkcie.  
v1511\_02\_pl-PL

## Etykieta z informacjami o klasie bezpieczeństwa laserowego

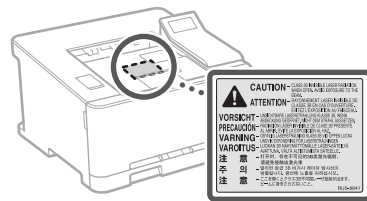

## Materiały eksploatacyjne

### ▲OSTRZEŻENIE

Nie należy wrzucać zużytych zasobników z tonerem do ognia. Nie należy przechowywać zasobników z tonerem i papieru w pobliżu ognia. Może to spowodować zapłon papieru lub resztek toneru wewnątrz zasobnika i w konsekwencji doprowadzić do poparzeń lub pożaru.

## Uwaga

### Nazwa produktu

Przepisy bezpieczeństwa wymagają, aby nazwa produktu była zarejestrowana.

W niektórych regionach, w których prowadzi się sprzedaż produktu, zarejestrowane mogą być alternatywne nazwy podane poniżej w nawiasach ().  
LBP613Cdw / LBP611Cn (F169600)

### Wymagania Dyrektywy WE dotyczącej zgodności elektromagnetycznej

To urządzenie spełnia podstawowe wymagania Dyrektywy WE dotyczącej zgodności elektromagnetycznej. Niniejszym zaświadcza się, że omawiany produkt jest zgodny z wymaganiami dotyczącymi zgodności elektromagnetycznej zawartymi w Dyrektywie WE przy nominalnym napięciu sieci zasilającej 230 V, 50 Hz, chociaż znamionowe napięcie zasilające produktu mieści się w przedziale od 220 V do 240 V, 50/60 Hz. Ze względu na wymagania zawarte w Dyrektywie WE dotyczącej zgodności elektromagnetycznej konieczne jest używanie przewodów ekranowanych.

### Dyrektywa WEEE i dyrektywa w sprawie zużytych baterii i akumulatorów

Informacje dotyczące dyrektywy WEEE i dyrektywy w sprawie zużytych baterii i akumulatorów można znaleźć w najnowszym Podręczniku użytkownika (instrukcja obsługi w formacie HTML) dostępnym na stronie internetowej firmy Canon (<http://canon.com/oip-manual>).

### Regulatory information for users in Jordan

LBP613Cdw includes approved Wireless LAN Module (Model name: AW-NM383). Contains Wireless LAN Module approved by TRC/SS/2014/38

### Regulatory information for users in UAE

LBP613Cdw includes approved Wireless LAN Module (Model name: AW-NM383).

### TRA

REGISTERED No: ER0126617/14

DEALER No: DA0060877/11

### Regulatory information for users in Russian

Подтверждение соответствия Минкомсвязи России: Декларация соответствия № Д-МДРД-4784 от 02.05.2017 года, действительна до 02.05.2023 года, зарегистрирована в Федеральном агентстве связи 17.05.2017 года

## RE Directive

(For Europe Only)

### RE Declaration of Conformity

**English (EN)** Hereby, Canon Inc. declares that this equipment is in compliance with Directive 2014/53/EU.

The full text of the EU declaration of conformity is available at the following internet address: <http://www.canon-europe.com/ce-documentation>  
Wireless LAN Specifications  
Frequency band(s): 2412-2472 MHz  
Maximum radio-frequency power: 15.98 dBm

**Czech (CS)** Tímto společnost Canon Inc. prohlašuje, že toto zařízení je v souladu se směrnicí 2014/53/EU.  
Úplné znění EU prohlášení o shodě je k dispozici na této internetové adrese: <http://www.canon-europe.com/ce-documentation>  
Technické údaje bezdrátové LAN  
Pásmo(a) frekvence: 2412-2472 MHz  
Maximální výkon rádiové frekvence: 15.98 dBm

**Danish (DA)** Hermed erklærer Canon Inc., at dette udstyr er i overensstemmelse med direktiv 2014/53/EU.  
EU-overensstemmelseserklæringen fulde tekst kan findes på følgende internetadresse: <http://www.canon-europe.com/ce-documentation>  
Trådløs LAN specifikationer  
Frekvensbånd: 2412-2472 MHz  
Maks. radio-frekvenseffekt: 15.98 dBm

**German (DE)** Hiermit erklärt Canon Inc., dass diese Anlage der Richtlinie 2014/53/EU entspricht.  
Der vollständige Text der EU-Konformitätserklärung ist unter der folgenden Internetadresse verfügbar: <http://www.canon-europe.com/ce-documentation>  
WLAN-Spezifikationen  
Frequenzbereich(e): 2412-2472 MHz  
Maximale Funkfrequenzleistung: 15.98 dBm

**Estonian (ET)** Käesolevaga deklareerib Canon Inc., et käesolev seade vastab direktiivi 2014/53/EU nõuetele.  
Eli vastavusdeklaratsiooni täielik tekst on kättesaadav järgmisel internetiaadressil: <http://www.canon-europe.com/ce-documentation>  
Juhtmevaba LAN-i spetsifikatsioonid  
Sagedusriba(d): 2412-2472 MHz  
Maksimaalne raadiosageduslik võimsus: 15.98 dBm

**Spanish (ES)** Por la presente, Canon Inc. declara que este equipo es conforme con la Directiva 2014/53/UE.  
El texto completo de la declaración UE de conformidad está disponible en la dirección de Internet siguiente: <http://www.canon-europe.com/ce-documentation>  
Especificaciones LAN inalámbrica  
Banda(s) de frecuencia: 2412-2472 MHz  
Potencia máxima de radiofrecuencia: 15.98 dBm

**Greek (EL)** Με την παρούσα, η Canon Inc. δηλώνει ότι ο παρών εξοπλισμός συμμορφώνεται με την Οδηγία 2014/53/ΕΕ. Το πλήρες κείμενο της δήλωσης συμμόρφωσης της ΕΕ διατίθεται στην ακόλουθη διεύθυνση στο διαδίκτυο: <http://www.canon-europe.com/ce-documentation>  
Προδιαγραφές ασύρματου LAN (WLAN)  
Ζώνες συχνότητας: 2412-2472 MHz  
Μέγιστη ισχύς ραδιοσυχνότητας: 15.98 dBm

**French (FR)** Le soussigné, Canon Inc., déclare que le présent équipement est conforme à la Directive 2014/53/UE.

Le texte complet de la déclaration UE de conformité est disponible à l'adresse internet suivante : <http://www.canon-europe.com/ce-documentation>  
Spécifications LAN sans fil  
Bande(s) de fréquence: 2412-2472 MHz  
Puissance maximale de radiofréquence: 15.98 dBm

**Italian (IT)** Con la presente, Canon Inc. dichiara che questa apparecchiatura è conforme alla direttiva 2014/53/UE.  
Il testo completo della dichiarazione di conformità UE è disponibile al seguente indirizzo Internet: <http://www.canon-europe.com/ce-documentation>  
Caratteristiche LAN wireless  
Banda/e di frequenza: 2412-2472 MHz  
Potenza massima a radiofrequenza: 15.98 dBm

**Latvian (LV)** Canon Inc. ar šo deklarē, ka šī iekārta atbilst Direktīvai 2014/53/ES.  
Pilns ES atbilstības deklarācijas teksts ir pieejams šādā interneta vietnē: <http://www.canon-europe.com/ce-documentation>  
Bezvadu LAN specifikācijas  
Frekvences josla(s): 2412-2472 MHz  
Maksimālā radiofrekvences jauda: 15.98 dBm

**Lithuanian (LT)** Šiuo dokumentu „Canon Inc.“ patvirtina, kad ši įranga atitinka direktyvą 2014/53/ES.  
Visas ES atitikties deklaracijos tekstas prieinamas šiuo interneto adresu: <http://www.canon-europe.com/ce-documentation>  
Be laidžio LAN specifikacijos  
Dažnio diapazonas (-ai): 2412-2472 MHz  
Maksimali radijo ryšio dažnio galia: 15.98 dBm

**Dutch (NL)** Hierbij verklaar ik, Canon Inc., dat deze apparatuur conform is met Richtlijn 2014/53/UE.  
De volledige tekst van de EU-conformiteitsverklaring kan worden geraadpleegd op het volgende internetadres: <http://www.canon-europe.com/ce-documentation>  
Draadloos LAN specificaties  
Frequentieband(en): 2412-2472 MHz  
Maximaal radiofrequentievermogen: 15.98 dBm

**Maltese (MT)** B'dan, Canon, qed tiddikjara li dan it-tip ta' tagħmir huwa konformi mad-Direttiva 2014/53/UE.  
It-test kollu tad-dikjarazzjoni ta' konformità tal-UE huwa disponibbli f'dan is-sit fuq l-internet: <http://www.canon-europe.com/ce-documentation>  
Speċifikazzjonijiet tal-Wireless LAN  
Band(i) tal-Frekwenza: 2412-2472 MHz  
Qawwa ta' frekwenza tar-radju massima: 15.98 dBm

**Hungarian (HU)** A Canon Inc. igazolja, hogy ez a berendezés megfelel a 2014/53/UE irányelvnek.  
Az EU-megfelelőségi nyilatkozat teljes szövege elérhető a következő internetes címen: <http://www.canon-europe.com/ce-documentation>  
Vezeték nélküli LAN műszaki adatai  
Frekvenciasáv(ok): 2412-2472 MHz  
Maximális rádiófrekvenciás teljesítmény: 15.98 dBm

**Polish (PL)** Canon Inc. niniejszym oświadcza, że niniejsze urządzenie jest zgodne z dyrektywą 2014/53/UE.

Pelny tekst deklaracji zgodności UE jest dostępny pod następującym adresem internetowym: <http://www.canon-europe.com/ce-documentation>  
Specyfikacja bezprzewodowej sieci LAN  
Pasma(-a) częstotliwości: 2412-2472 MHz  
Maksymalna moc na częstotliwościach radiowych: 15.98 dBm

**Portuguese (PT)** Por este meio, a Canon Inc. declara que o presente equipamento está em conformidade com a Diretiva 2014/53/UE.  
O texto integral da declaração de conformidade da UE está disponível no seguinte endereço de Internet: <http://www.canon-europe.com/ce-documentation>  
Especificações de LAN Sem Fios  
Banda(s) de frequências: 2412-2472 MHz  
Potência máxima de radiofrequência: 15.98 dBm

**Slovene (SL)** Canon Inc. potrjuje, da je ta oprema v skladu z Direktivo 2014/53/UE.  
Celotno besedilo izjave EU o skladnosti je na voljo na naslednjem spletnem naslovu: <http://www.canon-europe.com/ce-documentation>  
Specifikacije za brezžični LAN  
Frekvenčna območja: 2412-2472 MHz  
Največja radiofrekvenčna moč: 15.98 dBm

**Slovak (SK)** Spoločnosť Canon Inc. týmto vyhlasuje, že toto zariadenie je v súlade so smernicou 2014/53/EU.  
Úplné znenie EÚ vyhlásenia o zhode je k dispozícii na tejto internetovej adrese: <http://www.canon-europe.com/ce-documentation>  
Technické údaje bezdrôtového LAN  
Pásmo (a) frekvencia: 2412-2472 MHz  
Maximálny výkon rádiové frekvencie: 15.98 dBm

**Finnish (FI)** Canon Inc. vakuuttaa täten, että tämä laite on direktiivin 2014/53/EU mukainen.  
EU-vaatimusten mukaisuusvakuutuksen täysimittainen teksti on saatavilla seuraavaassa internetosoitteessa: <http://www.canon-europe.com/ce-documentation>  
Langattoman LAN:n tekniset ominaisuudet  
Taajuuskaista(t): 2412-2472 MHz  
Suurin radiotaajuus: 15.98 dBm

**Swedish (SV)** Härmed försäkrar Canon Inc. att denna utrustning överensstämmer med direktiv 2014/53/UE.  
Den fullständiga texten till EU-försäkran om överensstämmelse finns tillgänglig på följande webbadress: <http://www.canon-europe.com/ce-documentation>  
Specifikationer för trådlöst LAN  
Frekvensband: 2412-2472 MHz  
Maximal radiofrekvenseffekt: 15.98 dBm

**Romanian (RO)** Prin prezenta, Canon Inc. declară că acest echipament este în conformitate cu Directiva 2014/53/UE.  
Textul integral al declarației UE de conformitate este disponibil la următoarea adresă internet: <http://www.canon-europe.com/ce-documentation>  
Specificații wireless LAN  
Benzi de frecvență: 2412-2472 MHz  
Putere maximă a frecvenței radio: 15.98 dBm

**Bulgarian (BG)** С настоящото Canon Inc. декларира, че това съоръжение е в съответствие с Директива 2014/53/ЕС.  
Цялостният текст на ЕС декларацията за съответствие може да се намери на следния интернет адрес: <http://www.canon-europe.com/ce-documentation>  
Спецификация на безжичната LAN  
Честотна лента(и): 2412-2472 MHz  
Максимална радиочестотна мощност: 15.98 dBm

# Dodatek

**Croatian (HR)** Canon Inc. ovime izjavljuje da je oprema u skladu s Direktivom 2014/53/EU. Cjeloviti tekst EU izjave o sukladnosti dostupan je na sljedećoj internetskoj adresi: <http://www.canon-europe.com/ce-documentation> Specifikacije bežičnog LAN-a  
Frekvencijski pojas(ev): 2412-2472 MHz  
Maksimalna snaga radijske frekvencije: 15.98 dBm

**Irish (GA)** Dearbhaionn Canon Inc., leis seo, go bhfuil an trealamh seo i gcomhlíonadh leis an Treoir 2014/53/AE. Tá an téacs iomlán de Dhearbhú Comhréireachta AE ar fáil ag seoladh an láithreáin ghréasáin mar seo a leanas: <http://www.canon-europe.com/ce-documentation> Sonraíochtaí LAN Gan Sreang  
Banda(i) minicíochta: 2412-2472 MHz  
Uaschumhacht radaimhnicíochta: 15.98 dBm

**Norwegian (NO)** Herved erklærer Canon Inc. at dette utstyret er i overensstemmelse med direktiv 2014/53/EU. Den fulle teksten til EUs samsvarserklæring er tilgjengelig på følgende Internett-adresse: <http://www.canon-europe.com/ce-documentation> Trådløs LAN-spesifikasjoner  
Bølgelengde: 2412-2472 MHz  
Maks radiofrekvensstyrke: 15.98 dBm

**Icelandic (IS)** Hér með lýsir Canon Inc því yfir að þessi búnaður er í samræmi við tilskipun 2014/53/ESB. Allur texti ESB-samræmisýrslýsingar er í boði á eftirfarandi veffangi: <http://www.canon-europe.com/ce-documentation> Tæknilysingar fyrir þráðlausu nettengingu  
Tíðnisvið: 2412-2472 MHz  
Hámarksstyrkur útvarpstíðnilygja: 15.98 dBm

## Zrzeczenie się odpowiedzialności

### Zrzeczenie się odpowiedzialności

- Informacje zawarte w niniejszym dokumencie mogą ulec zmianie bez uprzedzenia.
- CANON INC. NIE UDZIELA W ODNIESIENIU DO TYCH MATERIAŁÓW JAKICHKOLWIEK GWARANCJI, WYRAŻNYCH LUB DOROZUMIANYCH, Z WYJĄTKIEM ZAMIESZCZONYCH W NINIEJSZYM DOKUMENCIE, W TYM M.I.N. GWARANCJI ODNOŚNIE POKUPNOŚCI, ZBYWALNOŚCI, PRZYDATNOŚCI DO OKREŚLONEGO CELU LUB UŻYCIA ANI NIENARUSZALNOŚCI PRAW WŁASNOŚCI. CANON INC. NIE PONOSI ODPOWIEDZIALNOŚCI ZA JAKIEGOKOLWIEK RODZAJU SZKODY BEZPOŚREDNIE, PRZYPADKOWE LUB NASTĘPCZE ORAZ ZA STRATY LUB WYDATKI WYNIKŁE Z KORZYSTANIA Z NINIEJSZYCH MATERIAŁÓW.

### Znaki towarowe

Mac jest znakiem towarowym firmy Apple Inc. Microsoft, Windows, Windows Vista, Windows Server, Internet Explorer, Excel i PowerPoint są zarejestrowanymi znakami towarowymi bądź znakami towarowymi firmy Microsoft Corporation w USA lub innych krajach.

Inne nazwy produktów i firm wymienione w niniejszym dokumencie mogą być znakami towarowymi należącymi do ich prawnych właścicieli.

## Oprogramowanie dostarczone przez strony trzecie

Niniejszy produkt firmy Canon (zwany dalej „PRODUKTEM”) korzysta z modułów oprogramowania innych producentów. Użytkowanie tych modułów oprogramowania oraz ich dystrybucja, w tym również aktualizowanie tego typu modułów oprogramowania (nazywanych zbiorczo „OPROGRAMOWANIEM”), podlega podanym poniżej postanowieniom licencyjnym od (1) do (9).

- (1) Użytkownik zobowiązuje się stosować do wszystkich obowiązujących praw kontroli eksportowej, ograniczeń lub regulacji prawnych krajów, przez które PRODUKT, w tym także OPROGRAMOWANIE, będzie transportowany, przesyłany lub eksportowany do dowolnego innego państwa.
- (2) Właściciele OPROGRAMOWANIA zachowują w pełnym zakresie tytułu własności, prawo własności oraz prawo do własności intelektualnej OPROGRAMOWANIA. Właściciele praw do OPROGRAMOWANIA nie udzielają użytkownikowi żadnych licencji ani praw, wyraźnych ani dorozumianych, do jakiegokolwiek własności intelektualnej, z wyjątkiem wyraźnie określonych w niniejszym dokumencie.
- (3) Użytkownik może korzystać z OPROGRAMOWANIA wyłącznie wraz z zakupionym PRODUKTEM.
- (4) Użytkownikowi nie wolno udzielać sublicencji, sprzedawać, rozpowszechniać lub przekazywać OPROGRAMOWANIA osobom trzecim ani przenosić na nie praw do niego, bez wcześniejszego uzyskania pisemnej zgody właścicieli OPROGRAMOWANIA.
- (5) Niezależnie od powyższych postanowień użytkownik może przekazać OPROGRAMOWANIE jedynie wtedy, gdy (a) przeniesie wszystkie swoje prawa do PRODUKTU oraz wszystkie prawa i zobowiązania wynikające z postanowień licencyjnych na nabywcę i (b) nabywca ten zaakceptuje wszystkie te postanowienia.
- (6) Użytkownikowi zabrania się dekompilować, poddawać procesowi inżynierii wstecznej, rozkładać lub w inny sposób upraszczać kod OPROGRAMOWANIA do formy możliwej do odczytania.
- (7) Użytkownikowi zabrania się modyfikować, przystosowywać, tłumaczyć, wynajmować, dzierżawić lub pożyczać OPROGRAMOWANIE oraz tworzyć prace pochodne na podstawie OPROGRAMOWANIA.
- (8) Użytkownik nie jest uprawniony do usuwania lub tworzenia oddzielnych kopii OPROGRAMOWANIA przy użyciu PRODUKTU.
- (9) Użytkownikowi nie jest udzielana licencja na możliwą do odczytania część (kod źródłowy) OPROGRAMOWANIA.

Niezależnie od postanowień opisanych w punktach od (1) do (9) powyżej, PRODUKT obejmuje moduły oprogramowania innych producentów podlegające innym postanowieniom licencyjnym zawartym w umowie licencyjnej, którą moduły te są objęte. Należy zapoznać się z innymi postanowieniami licencyjnymi, którymi objęte są moduły innych producentów, opisanymi w Dodatku do podręcznika dla odpowiedniego PRODUKTU. Podręcznik jest dostępny na stronie <http://canon.com/oip-manual>.

Użytkowanie PRODUKTU jest równoznaczne z zaakceptowaniem wszelkich mających zastosowanie postanowień licencyjnych. W przypadku niezaakceptowania postanowień licencyjnych prosimy o kontakt z przedstawicielem serwisu.

# Notatki



## Zahajte činnost z ovládacího panelu

Zařízení

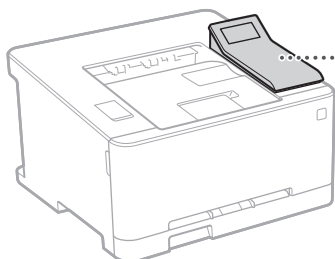

Ovládací panel

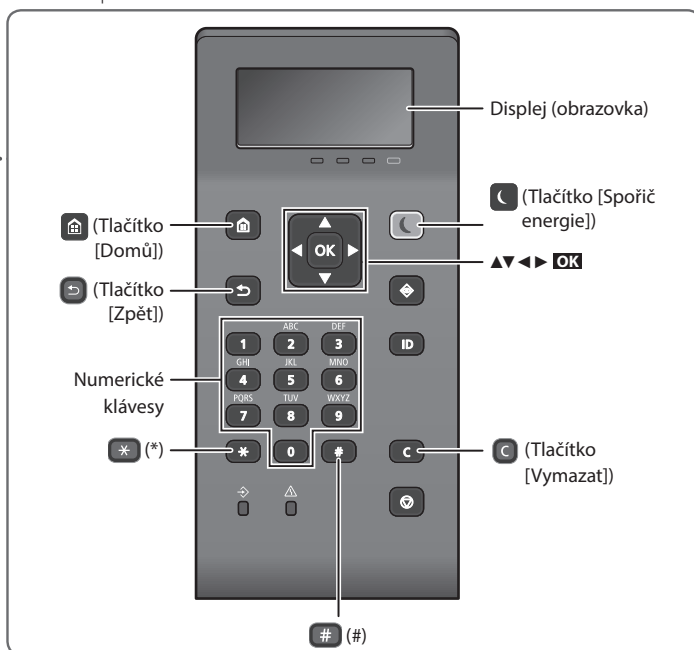

### Procházení nabídkou

#### Výběr položek nebo pohyb kurzoru v položkách nabídky

Vyberte položku pomocí [▲] nebo [▼].  
Stiskněte **OK** nebo [▶] pro přechod na další hierarchii. Stiskněte [◀] nebo [◀] pro návrat na předchozí hierarchii.

#### Potvrzení nastavení

Stiskněte **OK**. Když se však na displeji zobrazí <Použit>, vyberte <Použit> a potom stiskněte **OK**.

### Metoda zadávání textu

#### Změna režimu zadávání

Pokud chcete změnit režim zadávání, stiskněte **\***.

Režim zadávání	Dostupný text
<A>	Velká písmena a symboly
<a>	Malá písmena a symboly
<12>	Číslice

#### Zadávání textu, symboly a číslice

Zadávejte pomocí numerických tlačítek nebo **#**.

#### Pohyb kurzoru (zadání mezery)

Pro posunování kurzoru stiskněte [◀] nebo [▶].  
Pro zadání mezery posuňte kurzor na konec textu a stiskněte [▶].

#### Odstranění znaků

Stiskněte **C**. Stisknutím a podržením **C** odstraní všechny znaky.

	Režim zadávání: <A>	Režim zadávání: <a>	Režim zadávání: <12>
<b>1</b>	@ . - _ /		1
<b>2</b>	AÁÄBC	aaäbc	2
<b>3</b>	DEÉF	deéf	3
<b>4</b>	GHÍJ	ghíj	4
<b>5</b>	JKL	jkl	5
<b>6</b>	MNOÓ	mnoó	6
<b>7</b>	PQRS	pqrs	7
<b>8</b>	TUÚŮV	tuúúv	8
<b>9</b>	WXYZ	wxyz	9
<b>0</b>	(Není k dispozici)		0
<b>#</b>	(mezera) @ . / - _ ! ? & \$ % # ( ) [ ] { } < > * + = , ; : ' ^ ` \ ~		(Není k dispozici)





## Tisk

1. Otevřete dokument, který chcete tisknout, a vyberte funkci tisku aplikace.
2. Vyberte ovladač tiskárny a vyberte možnost [Předvolby] nebo [Vlastnosti].
3. Zadejte velikost papíru.
4. Zadejte zdroj a typ papíru.
5. Podle potřeby zadejte nastavení tisku.
6. Vyberte [OK].
7. Vyberte [Tisk] nebo [OK].

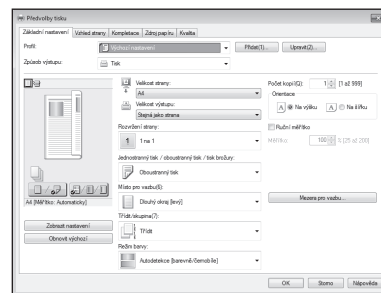

### Užitečná nastavení tisku

- Oboustranně\*
- N na 1
- Tisk brožur\*



\* Tato funkce nemusí být k dispozici v závislosti na používaném modelu zařízení.

Podrobnosti najdete v části  
 „Tisk“ v uživatelské příručce

# Vkládání papíru

Podrobnosti najdete v části

➔ „Vkládání papíru“ v Uživatelské příručce

## Vkládání do zásuvky na papír

1 Vysuňte zásuvku na papír.

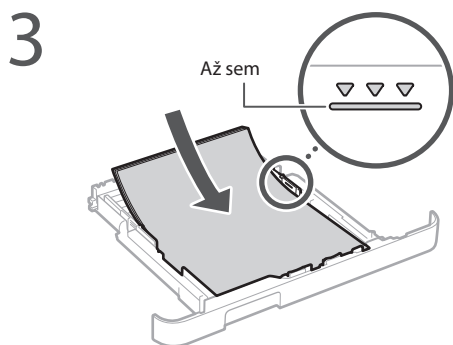
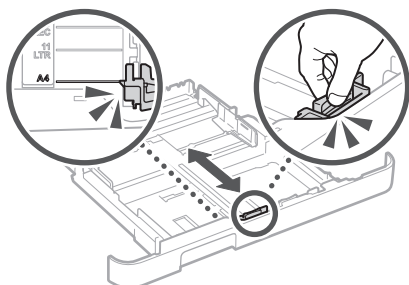
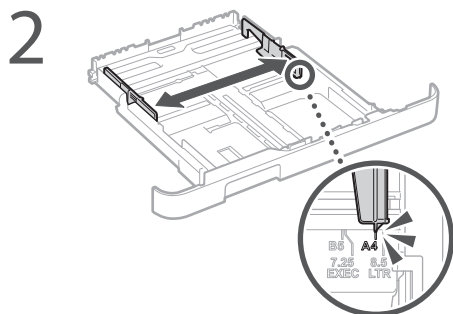

4 Vložte do zařízení zásuvku na papír.

Pokud vložíte papír jiné velikosti nebo typu, musíte změnit příslušná nastavení.

5 Stiskněte  a vyberte <Nast. Papíru>.

6 Podle obrazovky zadejte velikost a typ papíru.

## Vkládání do ruční přihrádky podavače

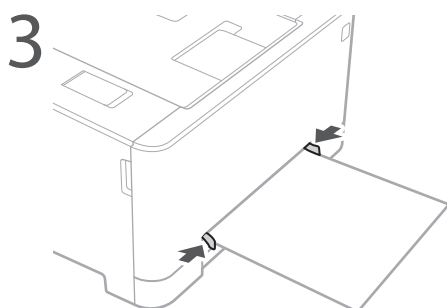
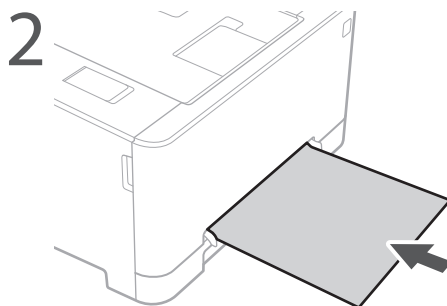
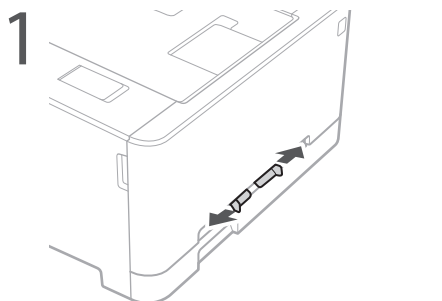

4 Podle obrazovky zadejte velikost a typ papíru.

# Pokud se vyskytne problém

Podrobnosti najdete v části

➔ „Odstraňování problémů“ v Uživatelské příručce

## Zdá se, že zařízení nepracuje

Zkontrolujte následující.

- Je zařízení zapnuté?
- Není zařízení v režimu spánku?

Pokud nesvítí displej a  stiskněte vypínač.

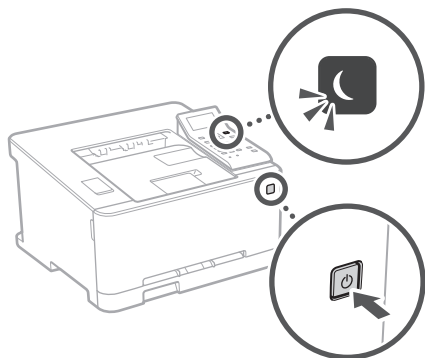

- Je kabel napájení připojen správně?

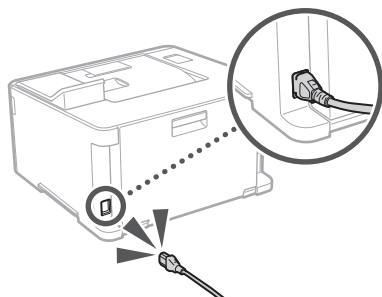

Pokud problém přetrvává, viz Uživatelskou příručku.

## Došlo k zaseknutí papíru

Odstraňte zaseknutý papír podle pokynů na obrazovce.

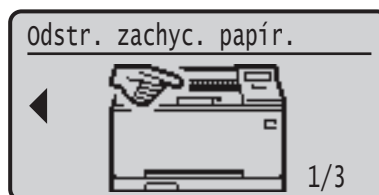

## Výměna tonerové kazety

Vyměňte tonerovou kazetu podle pokynů na obrazovce.



### Číslo modelu náhradní tonerové kazety

- Canon Cartridge 045 Black (černá)
- Canon Cartridge 045 Cyan (azurová)
- Canon Cartridge 045 Magenta (purpurová)
- Canon Cartridge 045 Yellow (žlutá)
- Canon Cartridge 045 H Black (černá)
- Canon Cartridge 045 H Cyan (azurová)
- Canon Cartridge 045 H Magenta (purpurová)
- Canon Cartridge 045 H Yellow (žlutá)

# Dodatek

## Důležité bezpečnostní pokyny

Tato příručka popisuje pouze varování a upozornění pro instalaci a napájení. Nezapomeňte si také přečíst „Důležité bezpečnostní pokyny“ popsané v Uživatelské příručce.

### VAROVÁNÍ

Uvádí varování týkající se operací, které by mohly vést k úmrtí nebo poranění osob, pokud by nebyly správně provedeny. Z důvodu zajištění bezpečného provozu přístroje těmto varováním vždy věnujte pozornost.

### UPOZORNĚNÍ

Uvádí upozornění týkající se operací, které by mohly vést k poranění osob, pokud by nebyly správně provedeny. Z důvodu zajištění bezpečného provozu přístroje těmto upozorněním vždy věnujte pozornost.

## Instalace

### VAROVÁNÍ

Zařízení neinstalujte na místo, kde hrozí riziko požáru nebo úrazu elektrickým proudem

- Umístění, kde dochází k blokování větracích otvorů (v těsné blízkosti stěn, postelí, pohovek, huňatých přikrývek a podobných předmětů)
- Vlhké nebo prašné místo
- Místo vystavené přímému působení slunečního záření nebo venkovnímu místu
- Místo vystavené působení vysokých teplot
- Místo vystavené přímému působení otevřeného ohně
- Do blízkosti látek, jako je alkohol, ředidla nebo jiné hořlavé látky

### Další varování

- Nepřipojujte k přístroji neschválené kabely. V opačném případě by mohlo dojít ke vzniku požáru nebo úrazu elektrickým proudem.
- Neumísťujte na přístroj řetízky či jiné kovové předměty či nádoby naplněné kapalinami. Pokud elektrické součásti uvnitř zařízení přijdou do styku s cizími látkami, může dojít k požáru nebo úrazu elektrickým proudem.
- Pokud se dovnitř zařízení dostanou cizí látky, vytáhněte zástrčku ze síťové zásuvky a obraťte se na místního autorizovaného prodejce společnosti Canon.

### UPOZORNĚNÍ

Zařízení neinstalujte na následující místa

Na místo, odkud by zařízení mohlo sklouznout nebo spadnout a způsobit zranění osob.

- Nestabilní místo
- Místo vystavené vibracím

### Vyhýbejte se nedostatečně větrným místům

Toto zařízení vytváří malé množství ozónu a další emise, a to i během normálního provozu. Tyto emise nejsou zdraví škodlivé. Během delšího použití nebo při celkově vyšším vytížení zařízení může být množství ozónu v okolí zařízení znatelnější, především v nedostatečně větrných místnostech. Místnosti, ve kterých zařízení pracuje, doporučujeme dostatečně větrat, aby bylo pracovní prostředí příjemné. Vyhnete se rovněž místům, kde by byli emisím ze zařízení vystaveni lidé.

### Další upozornění

- Při přenášení zařízení postupujte podle pokynů uvedených v této příručce. V případě nesprávného přenášení může dojít k pádu zařízení a zranění osob.
- Při instalaci zařízení dávejte pozor, abyste nenechali ruce mezi zařízeními a podlahou nebo stěnou. Jinak by mohlo dojít k vážnému zranění.

## Napájení

### VAROVÁNÍ

- Používejte pouze zdroj napájení splňující uvedené požadavky na napájení. V opačném případě by mohlo dojít k požáru nebo úrazu elektrickým proudem.
- Nepoužívejte jiné napájecí šňůry než dodané. Mohlo by dojít k požáru nebo úrazu elektrickým proudem.
- Dodaný napájecí kabel je určen pro použití s tímto zařízením. Tento napájecí kabel nepřipojujte k jiným zařízením.
- Neupravujte, netahejte, silou neohýbejte ani s napájecím kabelem nemanipulujte způsobem, kdy by mohlo dojít k jeho poškození. Na napájecí kabel neumísťujte těžké předměty. Poškození napájecího kabelu může vést ke vzniku požáru nebo úrazu elektrickým proudem.
- Zástrčku nezapojujte ani neodpojujte mokřima rukama. Mohlo by dojít k úrazu elektrickým proudem.
- Nepoužívejte s tímto zařízením prodlužovací šňůry nebo vícenásobné zásuvky. V opačném případě by mohlo dojít ke vzniku požáru nebo úrazu elektrickým proudem.
- Napájecí šňůru nesmotávejte ani nesvazujte do uzlu. Mohlo by dojít k požáru nebo úrazu elektrickým proudem.
- Zástrčku zasuňte do zásuvky střídavého proudu až nadoraz. V opačném případě by mohlo dojít k požáru nebo úrazu elektrickým proudem.
- Za bouřky zcela odpojte zástrčku napájecího kabelu ze síťové zásuvky. Pokud tak neuděláte, mohlo by dojít k požáru, k úrazu elektrickým proudem nebo k poškození zařízení.

### UPOZORNĚNÍ

Nainstalujte toto zařízení do blízkosti elektrické zásuvky a zajistěte v místě zástrčky dostatek místa, aby bylo možné v případě nouze zástrčku snadno odpojit.

## Manipulace

### Bezpečnost laseru

Tento produkt je potvrzen jako laserový produkt třídy 1 podle normy IEC60825-1:2014 a EN60825-1:2014.

CLASS 1 LASER PRODUCT  
LASER KLASSE 1  
APPAREIL À LASER DE CLASSE 1  
APPARECCHIO LASER DI CLASSE 1  
PRODUCTO LÁSER DE CLASE 1  
APARELHO A LASER DE CLASSE 1  
LUOKAN 1 LASER-TUOTE  
LASERPRODUKT KLASSE 1

Laserový paprsek může být pro lidské tělo škodlivý. Vzhledem k tomu, že záření vydávané uvnitř produktu je úplně omezeno v ochranných pouzdrech a vnějších krytech, nemůže laserový paprsek ze zařízení uniknout během žádné fáze uživatelského provozu. Přečtěte si následující poznámky a pokyny týkající se bezpečnosti.

- Nikdy neotvírejte jiné kryty, než jak uvádějí příručky k tomuto zařízení.
- Pokud by laserový paprsek unikl a zasáhl vaše oči, mohlo by to poškodit váš zrak.

### UPOZORNĚNÍ

Používání jiných ovládacích prvků, nastavení nebo provádění jiných postupů než těch, které jsou popsány v tomto manuálu, by mohlo způsobit vystavení obsluhy nebezpečnému záření.

## Bezpečnostní symboly

- | Vypínač: poloha „ON“ (Zapnuto)
- Vypínač: poloha „OFF“ (Vypnuto)
- ⏻ Vypínač: poloha „STAND-BY“ (Pohotovostní režim)
- ⓘ Přepínací tlačítko ■ „ON“ (Zapnuto) ■ „OFF“ (Vypnuto)
- ⚡ Ochranný zemnicí terminál
- ⚠ Uvnitř je nebezpečné napětí. Neotevírejte kryty jinak, než uvádějí pokyny.
- ⚠ UPOZORNĚNÍ: Horký povrch. Nedotýkat se.
- ☐ Zařízení třídy II
- ⚠ Pohybující se součásti: Držte se stranou od pohybujících se součástí

### [POZNÁMKA]

Některé symboly uvedené výše nemusí být použity. Záleží na tom, jaký máte produkt.

v1511\_02\_cs-CZ

## Štítek k laserové bezpečnosti

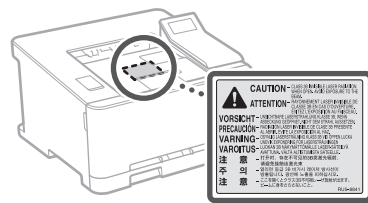

## Spotřební materiál

### VAROVÁNÍ

Nelikvidujte použité tonerové kazety v otevřeném ohni. Neskladujte tonerové kazety nebo papír na místech, která jsou vystavena působení otevřeného ohně. Mohlo by to způsobit vzplanutí toneru či papíru a v důsledku toho popálení nebo požár.

## Upozornění

### Název výrobku

Bezpečnostní předpisy vyžadují, aby byl název výrobku registrován.

V některých regionech, kde se tento výrobek prodává, mohou být místo toho registrovány následující názvy v závorkách ( ). LBP613Cdw / LBP611Cn (F169600)

### Požadavky EMC směrnice ES

Toto zařízení vyhovuje požadavkům EMC směrnice ES. Prohlašujeme, že tento produkt vyhovuje požadavkům EMC směrnice ES pro jmenovité síťové napájení 230 V, 50 Hz, i když je na tomto zařízení uvedeno jmenovité napájení 220 až 240 V, 50/60 Hz. Použití stíněného kabelu je nezbytné z důvodu vyhovění technickým požadavkům EMC směrnice ES.

### Směrnice OEEZ a o bateriích

Informace o směrnici OEEZ a o bateriích naleznete v nejnovější Uživatelské příručce (příručka HTML) z webových stránek Canon (<http://canon.com/oip-manual>).

### Regulatory information for users in Jordan

LBP613Cdw includes approved Wireless LAN Module (Model name: AW-NM383). Contains Wireless LAN Module approved by TRC/SS/2014/38

**Regulatory information for users in UAE**  
LBP613Cdw includes approved Wireless LAN Module (Model name: AW-NM383).

TRA

REGISTERED No: ER0126617/14

DEALER No: DA0060877/11

**Regulatory information for users in Russian**  
Подтверждение соответствия Минкомсвязи России: Декларация соответствия № Д-МДРД-4784 от 02.05.2017 года, действительна до 02.05.2023 года, зарегистрирована в Федеральном агентстве связи 17.05.2017 года

## RE Directive

(For Europe Only)

## RE Declaration of Conformity

**English (EN)** Hereby, Canon Inc. declares that this equipment is in compliance with Directive 2014/53/EU.

The full text of the EU declaration of conformity is available at the following internet address:

<http://www.canon-europe.com/ce-documentation>  
Wireless LAN Specifications  
Frequency band(s): 2412-2472 MHz  
Maximum radio-frequency power: 15.98 dBm

**Czech (CS)** Tímto společnost Canon Inc. prohlašuje, že toto zařízení je v souladu se směrnicí 2014/53/EU.

Úplné znění EU prohlášení o shodě je k dispozici na této internetové adrese:

<http://www.canon-europe.com/ce-documentation>  
Technické údaje bezdrátové LAN  
Pásmo(a) frekvence: 2412-2472 MHz  
Maximální výkon rádiové frekvence: 15.98 dBm

**Danish (DA)** Hermed erklærer Canon Inc., at dette udstyr er i overensstemmelse med direktiv 2014/53/EU.

EU-overensstemmelseserklæringens fulde tekst kan findes på følgende internetadresse:

<http://www.canon-europe.com/ce-documentation>  
Trådløs LAN specifikationer  
Frekvensbånd: 2412-2472 MHz  
Maks. radio-frekvenseffekt: 15.98 dBm

**German (DE)** Hiermit erklärt Canon Inc, dass diese Anlage der Richtlinie 2014/53/EU entspricht.

Der vollständige Text der EU-Konformitätserklärung ist unter der folgenden Internetadresse verfügbar:

<http://www.canon-europe.com/ce-documentation>  
WLAN-Spezifikationen  
Frequenzbereich(e): 2412-2472 MHz  
Maximale Funkfrequenzleistung: 15.98 dBm

**Estonian (ET)** Käesoleva deklareerib Canon Inc., et käesolev seade vastab direktiivi 2014/53/EL nõuetele.

ELi vastavusdeklaratsiooni täielik tekst on kättesaadav järgmisel internetiaadressil:  
<http://www.canon-europe.com/ce-documentation>  
Juhtmevaba LAN-i spetsifikatsioonid  
Sagedusriba(d): 2412-2472 MHz  
Maksimaalne raadiosageduslik võimsus: 15.98 dBm

**Spanish (ES)** Por la presente, Canon Inc. declara que este equipo es conforme con la Directiva 2014/53/UE.

El texto completo de la declaración UE de conformidad está disponible en la dirección de Internet siguiente:

<http://www.canon-europe.com/ce-documentation>  
Especificaciones LAN inalámbrica  
Banda(s) de frecuencia: 2412-2472 MHz  
Potencia máxima de radiofrecuencia: 15.98 dBm

**Greek (EL)** Με την παρούσα, η Canon Inc. δηλώνει ότι ο παρών εξοπλισμός συμμορφώνεται με την Οδηγία 2014/53/ΕΕ.

Το πλήρες κείμενο της δήλωσης συμμόρφωσης της ΕΕ διατίθεται στην ακόλουθη διεύθυνση στο διαδίκτυο:

<http://www.canon-europe.com/ce-documentation>  
Προδιαγραφές ασύρματου LAN (WLAN)  
Ζώνες συχνότητας: 2412-2472 MHz  
Μέγιστη ισχύς ραδιοσυχνότητας: 15.98 dBm

**French (FR)** Le soussigné, Canon Inc., déclare que le présent équipement est conforme à la Directive 2014/53/UE.

Le texte complet de la déclaration UE de conformité est disponible à l'adresse internet suivante :

<http://www.canon-europe.com/ce-documentation>  
Spécifications LAN sans fil  
Bande(s) de fréquence: 2412-2472 MHz  
Puissance maximale de radiofréquence: 15.98 dBm

**Italian (IT)** Con la presente, Canon Inc. dichiara che questa apparecchiatura è conforme alla direttiva 2014/53/UE.

Il testo completo della dichiarazione di conformità UE è disponibile al seguente indirizzo Internet:

<http://www.canon-europe.com/ce-documentation>  
Caratteristiche LAN wireless  
Banda/e di frequenza: 2412-2472 MHz  
Potenza massima a radiofrequenza: 15.98 dBm

**Latvian (LV)** Canon Inc. ar šo deklarē, ka šī iekārta atbilst Direktīvai 2014/53/ES.

Pilns ES atbilstības deklarācijas teksts ir pieejams šādā interneta vietnē:

<http://www.canon-europe.com/ce-documentation>  
Bezvadu LAN specifikācijas  
Frekvences josla(s): 2412-2472 MHz  
Maksimālā radiofrekvences jauda: 15.98 dBm

**Lithuanian (LT)** Šiuo dokumentu, „Canon Inc.“ patvirtina, kad ši įranga atitinka direktyvą 2014/53/ES.

Visas ES atitikties deklaracijos tekstas prieinamas šiuo interneto adresu:

<http://www.canon-europe.com/ce-documentation>  
Belaidžio LAN specifikacijos  
Dažnio diapazonas (-ai): 2412-2472 MHz  
Maksimali radijo ryšio dažnio galia: 15.98 dBm

**Dutch (NL)** Hierbij verklaar ik, Canon Inc., dat deze apparatuur conform is met Richtlijn 2014/53/UE.

De volledige tekst van de EU-conformiteitsverklaring kan worden geraadpleegd op het volgende internetadres:

<http://www.canon-europe.com/ce-documentation>  
Draadloos LAN specificaties  
Frequentieband(en): 2412-2472 MHz  
Maximaal radiofrequentievermogen: 15.98 dBm

**Maltese (MT)** B'dan, Canon, qed tiddikjara li dan it-tip ta' tagħmir huwa konformi mad-Direttiva 2014/53/UE.

It-test kollu tad-dikjarazzjoni ta' konformità tal-UE huwa disponibbli f'dan is-sit fuq l-internet:

<http://www.canon-europe.com/ce-documentation>  
Speċifikazzjonijiet tal-Wireless LAN  
Band(i) tal-Frekwenza: 2412-2472 MHz  
Qawwa ta' frekwenza tar-radju massima: 15.98 dBm

**Hungarian (HU)** A Canon Inc. igazolja, hogy ez a berendezés megfelel a 2014/53/UE irányelvnek.

Az EU-megfelelőségi nyilatkozat teljes szövege elérhető a következő internetes címen:

<http://www.canon-europe.com/ce-documentation>  
Vezeték nélküli LAN műszaki adatai  
Frekvenciasáv(ok): 2412-2472 MHz  
Maximális rádiófrekvenciás teljesítmény: 15.98 dBm

**Polish (PL)** Canon Inc. niniejszym oświadcza, że niniejsze urządzenie jest zgodne z dyrektywą 2014/53/UE.

Pełny tekst deklaracji zgodności UE jest dostępny pod następującym adresem internetowym:

<http://www.canon-europe.com/ce-documentation>  
Specyfikacja bezprzewodowej sieci LAN  
Pasma(-a) częstotliwości: 2412-2472 MHz  
Maksymalna moc na częstotliwościach radiowych: 15.98 dBm

**Portuguese (PT)** Por este meio, a Canon Inc. declara que o presente equipamento está em conformidade com a Diretiva 2014/53/UE.

O texto integral da declaração de conformidade da UE está disponível no seguinte endereço de Internet:

<http://www.canon-europe.com/ce-documentation>  
Especificações de LAN Sem Fios  
Banda(s) de frequências: 2412-2472 MHz  
Potência máxima de radiofrequência: 15.98 dBm

**Slovene (SL)** Canon Inc. potrjuje, da je ta oprema v skladu z Direktivo 2014/53/EU.

Celotno besedilo izjave EU o skladnosti je na voljo na naslednjem spletnem naslovu:

<http://www.canon-europe.com/ce-documentation>  
Specifikacije za brezžični LAN  
Frekvenčna območja: 2412-2472 MHz  
Največja radiofrekvenčna moč: 15.98 dBm

**Slovak (SK)** Spoločnosť Canon Inc. týmto vyhlasuje, že toto zariadenie je v súlade so smernicou 2014/53/EÚ.

Úplné znenie EÚ vyhlásenia o zhode je k dispozícii na tejto internetovej adrese:

<http://www.canon-europe.com/ce-documentation>  
Technické údaje bezdrôtovej LAN  
Pásmo (a) frekvencia: 2412-2472 MHz  
Maximálny výkon rádiovéj frekvencie: 15.98 dBm

**Finnish (FI)** Canon Inc. vakuutaatäten, että tämä laite on direktiivin 2014/53/EU mukainen.

EU-vaatimustenmukaisuusvakuutuksen täysimittainen teksti on saatavilla seuraavassa internetosoitteessa:

<http://www.canon-europe.com/ce-documentation>  
Langattoman LAN:n tekniset ominaisuudet  
Taajuuskaista(t): 2412-2472 MHz  
Suurin radiotaajuusteho: 15.98 dBm

**Swedish (SV)** Härmed försäkrar Canon Inc. att denna utrustning överensstämmer med direktiv 2014/53/EU.

Den fullständiga texten till EU-försäkran om överensstämmelse finns tillgänglig på följande webbadress:  
<http://www.canon-europe.com/ce-documentation>  
Specifikationer för trådlöst LAN  
Frekvensband: 2412-2472 MHz  
Maximal radiofrekvenseffekt: 15.98 dBm

**Romanian (RO)** Prin prezenta, Canon Inc. declară că acest echipament este în conformitate cu Directiva 2014/53/UE. Textul integral al declarației UE de conformitate este disponibil la următoarea adresă internet:  
<http://www.canon-europe.com/ce-documentation>  
Specificații wireless LAN  
Benzi de frecvență: 2412-2472 MHz  
Putere maximă a frecvenței radio: 15.98 dBm

**Bulgarian (BG)** С настоящото Canon Inc. декларира, че това съоръжение е в съответствие с Директива 2014/53/EC. Цялостният текст на ЕС декларацията за съответствие може да се намери на следния интернет адрес:  
<http://www.canon-europe.com/ce-documentation>  
Спецификация на безжичната LAN  
Честотна лента(и): 2412-2472 MHz  
Максимална радиочестотна мощност: 15.98 dBm

**Croatian (HR)** Canon Inc. ovime izjavljuje da je oprema u skladu s Direktivom 2014/53/EU. Cjeloviti tekst EU izjave o sukladnosti dostupan je na sljedećoj internetskoj adresi:  
<http://www.canon-europe.com/ce-documentation>  
Specifikacije bežičnog LAN-a  
Frekvencijski pojas(ovi): 2412-2472 MHz  
Maksimalna snaga radijske frekvencije: 15.98 dBm

**Irish (GA)** Dearbhaíonn Canon Inc., leis seo, go bhfuil an trealamh seo i gcomhlíonadh leis an Treoir 2014/53/AE. Tá an téacs iomlán de Dhearbhú Comhréireachta AE ar fáil ag seoladh an láithreáin ghréasáin mar seo a leanas:  
<http://www.canon-europe.com/ce-documentation>  
Sonraíochtaí LAN Gan Sreang  
Banda(i) minicíochta: 2412-2472 MHz  
Uaschumhacht radaimhnicíochta: 15.98 dBm

**Norwegian (NO)** Herved erklærer Canon Inc. at dette utstyret er i overensstemmelse med direktiv 2014/53/EU. Den fulle teksten til EUs samsvarserklæring er tilgjengelig på følgende Internett-adresse:  
<http://www.canon-europe.com/ce-documentation>  
Trådløs LAN-spesifikasjoner  
Bølgelengde: 2412-2472 MHz  
Maks radiofrekvensstyrke: 15.98 dBm

**Icelandic (IS)** Hér með lýsir Canon Inc því yfir að þessi búnaður er í samræmi við tilskipun 2014/53/ESB. Allur texti ESB-samræmisýrslýsingar er í boði á eftirfarandi veffangi:  
<http://www.canon-europe.com/ce-documentation>  
Tæknilysingar fyrir þráðlaus nettengingu  
Tíðnisvið: 2412-2472 MHz  
Hámarksstyrkur útværstíðniþylgja: 15.98 dBm

## Odmítnutí odpovědnosti

### Odmítnutí odpovědnosti

- Informace obsažené v tomto dokumentu podléhají změnám bez předchozího upozornění.
- SPOLEČNOST CANON INC. ODMÍTÁ ZÁRUKY JAKÉHOKOLI DRUHU TÝKAJÍCÍ SE TOHOTO MATERIÁLU, AŽ VÝSLOVNĚ NEBO IMPLIKOVANĚ, S VÝJIMKOU ZÁRUK ZDE UVEDENÝCH, VČETNĚ JAKÝCHKOLI ZÁRUK ZA PRODEJNOST, OBCHODOVATELNOST, VHODNOST K URČITÉMU ÚČELU POUŽITÍ NEBO ZA NARUŠENÍ JAKÝCHKOLI PRÁV. SPOLEČNOST CANON INC. NENÍ ODPOVĚDNÁ ZA ŽÁDNÉ PŘÍMÉ, NÁHODNĚ NEBO NÁSLEDNĚ ŠKODY JAKÉKOLI POVAHY, ZTRÁTY NEBO NÁKLADY VYPLYVÁJÍCÍ Z POUŽÍVÁNÍ TOHOTO MATERIÁLU.

### Ochranné známky

Mac ochranná známka společnosti Apple Inc. Microsoft, Windows, Windows Vista, Windows Server, Internet Explorer, Excel a PowerPoint jsou ochranné známky nebo registrované ochranné známky společnosti Microsoft Corporation v USA a nebo dalších zemích. Další zde uvedené názvy produktů a společností mohou být ochranné známky příslušných vlastníků.

## Software třetí strany

Tento produkt Canon („PRODUKT“) obsahuje softwarové moduly třetí strany. Použití a distribuce těchto softwarových modulů včetně jakýchkoli aktualizací těchto softwarových modulů (dále jen souhrnně „SOFTWARE“) se řídí níže uvedenými podmínkami (1) až (9).

- (1) Souhlasíte, že budete dodržovat všechny platné zákony řídící export, omezení nebo regulace platné v zapojených zemích, pokud je tento PRODUKT zahrnující SOFTWARE expedován, převeden nebo exportován do jiné země.
- (2) Vlastníci práv na SOFTWARE si zachovávají práva na název, vlastnictví a duševní vlastnictví SOFTWARE ve všech ohledech. S výjimkou případů, které jsou zde výslovně uvedeny platí, že žádná licence ani právo, výslovně ani předpokládané, nebudou tímto přeneseny vlastníky práv na SOFTWARE na vás jako vlastníka jakéhokoli duševního vlastnictví SOFTWARE.
- (3) SOFTWARE můžete používat výhradně s PRODUKTEM.
- (4) SOFTWARE není povoleno přizpůsobit, pořízovat dílčí licence, obchodovat, distribuovat nebo přenášet na jakoukoli třetí stranu bez předchozího písemného souhlasu držitele práv na SOFTWARE.
- (5) Bez ohledu na výše uvedené můžete SOFTWARE přenést pouze v následujících případech: (a) přiřadíte veškerá svá práva na PRODUKT a veškerá práva a závazky v rámci těchto podmínek na pověřenou osobu (b) tato pověřená osoba souhlasí, že se bude řídit všemi těmito podmínkami.
- (6) Není povoleno dekompileovat, měnit zpracování, demontovat nebo jinak redukovat kód SOFTWARE do podoby, kterou lze dešifrovat.
- (7) SOFTWARE není možné měnit, adaptovat, překládat, pronajímat, najímat nebo půjčovat, případně vytvářet odvozeniny SOFTWARE.
- (8) Nemáte povoleno odebírat nebo vytvářet samostatné kopie SOFTWARE z PRODUKTU.
- (9) Na část SOFTWARE (zdrojový kód), která je čitelná, se neposkytuje licence.

Bez ohledu na body (1) až (9) výše, PRODUKT obsahuje softwarové moduly třetí strany, na něž se vztahují jiné licenční podmínky.

Viz další licenční podmínky softwarových modulů třetí strany, popsané v příloze k příručce pro příslušný PRODUKT. Tato příručka je dostupná na adrese <http://canon.com/oip-manual>.

Používáním PRODUKTU souhlasíte se všemi příslušnými licenčními podmínkami. Pokud s těmito licenčními podmínkami nesouhlasíte, obraťte se laskavě na svého zástupce servisu.

# Poznámka

## Spustenie činnosti na obslužnom paneli

Zariadenie

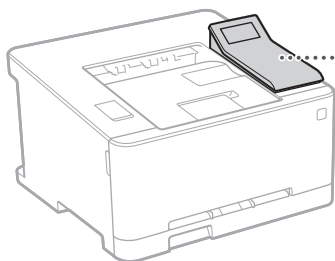

Obslužný panel

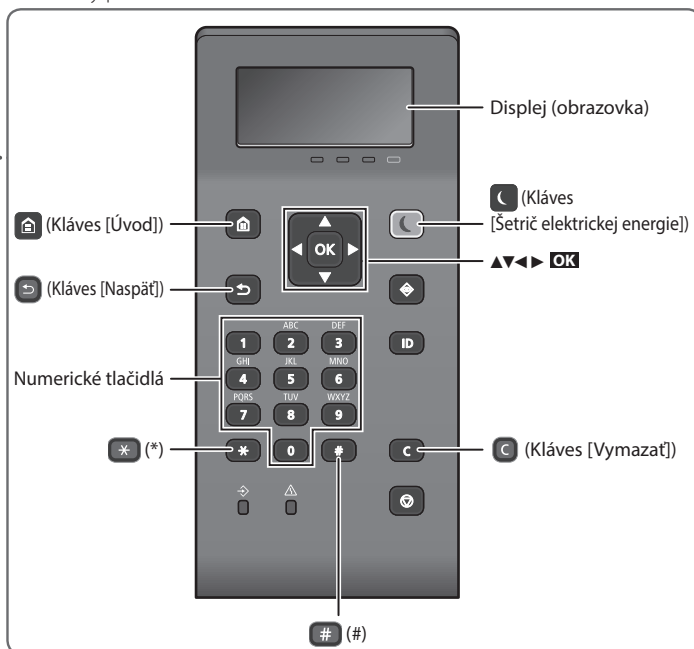

### Navigácia v rámci ponuky

#### Výber položky alebo posúvanie kurzora medzi položkami ponuky

Položku vyberte pomocou [▲] alebo [▼].  
Stlačením **OK** alebo [▶] prejdete na ďalšiu hierarchiu.  
Stlačením [↶] alebo [◀] sa vrátite na predchádzajúcu hierarchiu.

#### Potvrdenie nastavenia

Stlačte **OK**. No ak sa na displeji zobrazí <Použiť>, vyberte <Použiť> a potom stlačte **OK**.

### Spôsob zadávania textu

#### Zmena režimu zadávania

Ak chcete zmeniť režim zadávania, stlačte [\*].

Režim zadávania	Dostupný text
<A>	Veľké písmená abecedy a symboly
<a>	Malé písmená abecedy a symboly
<12>	Čísla

#### Zadávanie textu, symbolov a čísel

Zadávanie numerickými tlačidlami alebo použite [#].

#### Posúvanie kurzora (vložená medzera)

Stlačením [◀] alebo [▶] môžete posúvať kurzor.  
Ak chcete vložiť medzeru, posuňte kurzor na koniec textu a stlačte [▶].

#### Odstraňovanie znakov

Stlačte [C]. Stlačením a podržaním [C] odstránite všetky znaky.

	Režim zadávania: <A>	Režim zadávania: <a>	Režim zadávania: <12>
<b>1</b>	@ . - _ /		1
<b>2</b>	ABC	abc	2
<b>3</b>	DEF	def	3
<b>4</b>	GHI	ghi	4
<b>5</b>	JKL	jkl	5
<b>6</b>	MNO	mno	6
<b>7</b>	PQRS	pqrs	7
<b>8</b>	TUV	tuv	8
<b>9</b>	WXYZ	wxyz	9
<b>0</b>	(nie je k dispozícii)		0
<b>#</b>	(medzera) @ . / - _ ! ? & \$ % # ( ) [ ] { } < > * + = , ; : ' ^ ` \ ~		(nie je k dispozícii)





## Tlač

1. Otvorte dokument, ktorý chcete vytlačiť, a v aplikácii vyberte funkciu tlače.
2. Vyberte ovládač tlačiarne určený pre zariadenie a vyberte [Preferencie] alebo [Vlastnosti].
3. Vyšpecifikujte formát papiera.
4. Vyšpecifikujte zdroj papiera a typ papiera.
5. V prípade potreby vyšpecifikujte nastavenia pre tlač.
6. Vyberte [OK].
7. Vyberte [Tlačiť] alebo [OK].

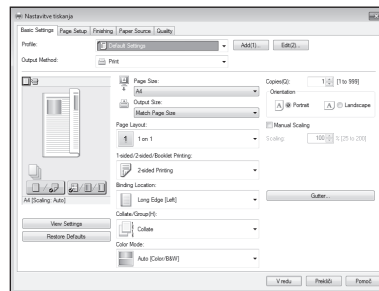

### Užitočné nastavenia pre tlač

- Obojstranná\*
- N na 1
- Tlač brožúry\*



\* Táto funkcia nemusí byť v závislosti od modelu zariadenia dostupná.

Podrobnosti nájdete v časti  
 „Tlač“ v dokumente Uživatelská príručka

# Vloženie papiera

Podrobnosti nájdete v časti

„Vloženie papiera“ v dokumente Užívateľská príručka

## Vkladanie do zásuvky na papier

1 Vytiahnite zásuvku na papier.

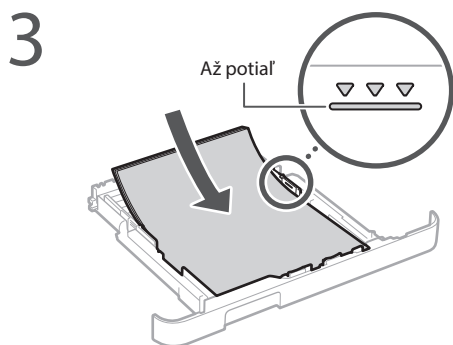
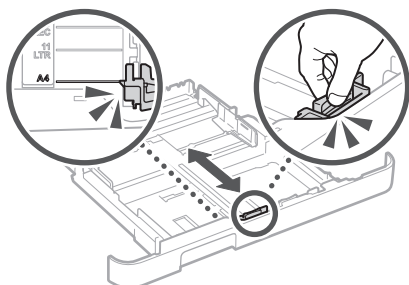
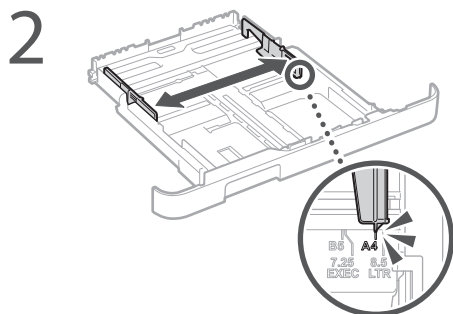

4 Zásuvku na papier vložte do zariadenia.

Ak vložíte iný formát alebo typ papiera ako naposledy, nezabudnite zmeniť nastavenia.

5 Stlačte  a vyberte <Nastav. Papiera>.

6 Podľa obrazovky vyšpecifikujte formát a typ papiera.

## Vkladanie do štrbiny na manuálne podávanie

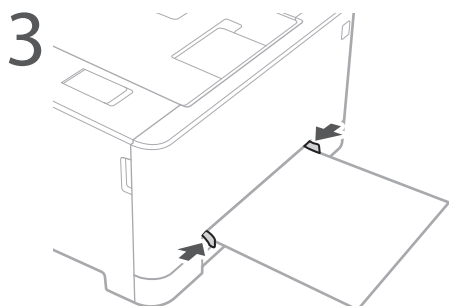
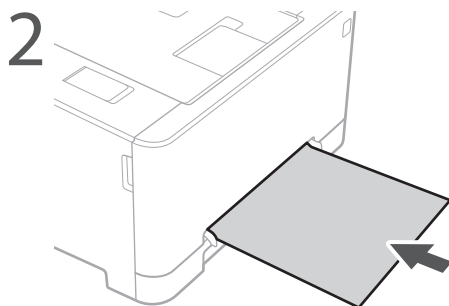
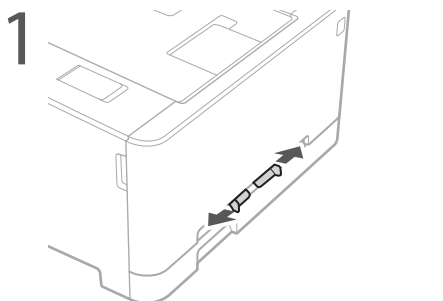

4 Podľa obrazovky vyšpecifikujte formát a typ papiera.

# Ak sa vyskytla chyba

Podrobnosti nájdete v časti

➔ „Riešenie problémov“ v dokumente Užívateľská príručka

## Zdá sa, že zariadenie nefunguje

Skontrolujte nasledujúce.

- Je zapnuté napájanie?
- Je zariadenie prepnuté z režimu spánku?

Ak nesvieti displej ani  stlačte hlavný vypínač.

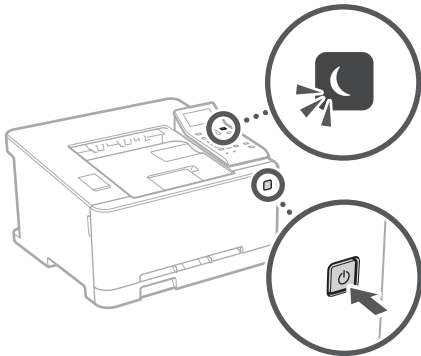

- Je napájací kábel správne pripojený?

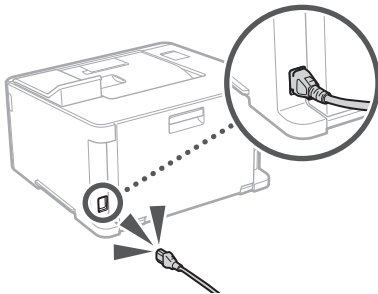

Ak problém pretrváva, pozrite si dokument Užívateľská príručka.

## Došlo k zaseknutiu papiera

Podľa pokynov na obrazovke odstráňte zaseknutý papier.



## Výmena kazety s tonerom

Podľa pokynov na obrazovke vymeňte kazetu s tonerom.



### Číslo modelu náhradnej kazety s tonerom

- Canon Cartridge 045 Black (čierny)
- Canon Cartridge 045 Cyan (azúrový)
- Canon Cartridge 045 Magenta (purpurový)
- Canon Cartridge 045 Yellow (žltý)
- Canon Cartridge 045 H Black (čierny)
- Canon Cartridge 045 H Cyan (azúrový)
- Canon Cartridge 045 H Magenta (purpurový)
- Canon Cartridge 045 H Yellow (žltý)

# Príloha

## Dôležité bezpečnostné pokyny

Tento návod opisuje len varovania a upozornenia týkajúce sa inštalácie a napájania. Nezabudnite si taktiež prečítať „Dôležité bezpečnostné pokyny“ uvádzané v dokumente Uživatelská príručka.

### VAROVANIE

Označuje varovanie týkajúce sa postupov, ktoré by v prípade nesprávneho vykonania mohli spôsobiť smrť alebo poranenie osôb. Ak chcete zariadenie používať bezpečne, vždy venujte pozornosť týmto varováním.

### UPOZORNENIE

Označuje upozornenie týkajúce sa postupov, ktoré by v prípade nesprávneho vykonania mohli spôsobiť poranenie osôb. Ak chcete zariadenie používať bezpečne, vždy venujte pozornosť týmto upozornením.

### Inštalácia

#### VAROVANIE

Zariadenie neinštalujte na miesto, kde by hrozilo nebezpečenstvo požiaru alebo zásahu elektrickým prúdom, ako napríklad na:

- mieste, na ktorom sú zablokovanie vetracie otvory (príliš blízko pri stenách, posteli, pohovke, koberec alebo podobných predmetoch),
- vlhkom alebo prašnom mieste,
- mieste vystavenom priamemu slnečnému svetu alebo v exteriéri,
- mieste vystavenom pôsobeniu vysokých teplôt,
- mieste vystavenému otvoreným plameňom,
- v blízkosti alkoholu, riedidiel alebo iných horľavých látok.

#### Ďalšie varovania

- K zariadeniu nepripájajte neschválené káble. V opačnom prípade môže dôjsť k požiaru alebo úrazu elektrickým prúdom.
- Na zariadenie nekladte náhrdelníky ani iné kovové predmety, ani nádoby naplnené tekutinou. Ak prídu cudzie látky do styku s elektrickými časťami vnútri zariadenia, môže dôjsť k požiaru alebo úrazu elektrickým prúdom.
- Ak do zariadenia spadne cudzí predmet, vyťahnite zástrčku napájacieho kábla z elektrickej zásuvky a obráťte sa na miestneho autorizovaného zástupcu spoločnosti Canon.

#### UPOZORNENIE

Zariadenie neinštalujte na nasledujúcich miestach.

Zariadenie by mohlo spadnúť alebo sa prevrátiť a spôsobiť poranenie.

- Na nestabilnom mieste
- Na mieste vystavenom vibráciám

#### Neinštalujte na zle vetrané miesta

Toto zariadenie vytvára počas prevádzky malé množstvo ozónu a iné emisie. Tieto emisie nie sú zdraviu škodlivé.

Pri dlhom používaní zariadenia v nedostatočne vetranej miestnosti ich však môžete cítiť. Na zachovanie príjemného pracovného prostredia sa odporúča správne vetrať miestnosť, v ktorej sa zariadenie používa. Tiež sa vyhýbajte miestam, kde by mohli byť osoby vystavené emisii zo zariadenia.

#### Iné upozornenia

- Pri prenášaní tohto zariadenia postupujte podľa pokynov v tomto návode. Pri nesprávnom prenášaní môže dôjsť k pádu s následkom poranenia.
- Pri inštalácii tohto zariadenia dávajte pozor, aby sa ruky nezachytili medzi zariadenie a podlahu alebo steny. V opačnom prípade môže dôjsť k poraneniu.

#### Zdroj napájania

##### VAROVANIE

- Používajte iba zdroj napájania, ktorý spĺňa uvedené požiadavky na napätie. V opačnom prípade môže dôjsť k požiaru alebo úrazu elektrickým prúdom.
- Nepoužívajte iné než dodané napájacie káble, pretože môže dôjsť k požiaru alebo úrazu elektrickým prúdom.
- Poskytnutý napájací kábel je určený na používanie s týmto zariadením. Nepripájajte napájací kábel k iným zariadeniam.
- Napájací kábel neupravujte, neťahajte, neohýbajte ani s ním nenarábajte spôsobom, ktorý by mohol viesť k jeho poškodeniu. Na napájací kábel nekladte ťažké predmety. Poškodenie napájacieho kábla môže spôsobiť požiar alebo úraz elektrickým prúdom.
- Napájací kábel nepripájajte ani neodpájajte mokrymi rukami, pretože môže dôjsť k úrazu elektrickým prúdom.

- So zariadením nepoužívajte predlžovacie káble ani napájacie zdroje s viacerými zásuvkami. V opačnom prípade môže dôjsť k požiaru alebo úrazu elektrickým prúdom.
- Napájací kábel nestáčajte ani nezväzujte do uzla, pretože to môže spôsobiť požiar alebo úraz elektrickým prúdom.
- Zástrčku napájacieho kábla úplne zasuňte do elektrickej zásuvky. V opačnom prípade môže dôjsť k požiaru alebo úrazu elektrickým prúdom.
- Počas búrky celkom odpojte zástrčku napájacieho kábla z elektrickej zásuvky. V opačnom prípade môže dôjsť k požiaru, úrazu elektrickým prúdom alebo poškodeniu zariadenia.

##### UPOZORNENIE

Zariadenie neinštalujte v blízkosti elektrickej zásuvky a nechajte dostatok miesta okolo zástrčky napájacieho kábla, aby ste ju v prípade nebezpečenstva mohli jednoducho odpojiť.

#### Manipulácia

##### Bezpečnosť pri používaní lasera

Tento produkt je klasifikovaný ako laserový produkt 1. triedy podľa noriem IEC60825-1:2014 a EN60825-1:2014.

CLASS 1 LASER PRODUCT  
LASER KLASSE 1  
APPAREIL À LASER DE CLASSE 1  
APPARECCHIO LASER DI CLASSE 1  
PRODUCTO LÁSER DE CLASE 1  
APARELHO A LASER DE CLASSE 1  
LUOKAN 1 LASER-TUOTE  
LASERPRODUKT KLASSE 1

Laserový lúč môže byť škodlivý pre ľudské telo. Keďže žiarenie, ktoré vzniká vo vnútri produktu, je úplne izolované ochranným puzdrom a vonkajšími krytmi, laserový lúč nemôže uniknúť zo zariadenia v žiadnej fáze jeho používania používateľom. Z bezpečnostných dôvodov si prečítajte nasledujúce poznámky a pokyny.

- Nikdy neotvárajte iné kryty než tie, ktoré sú uvedené v príručkách k tomuto zariadeniu.
- Ak by došlo k unikaniu laserového lúča a zasiahol by vaše oči, mohlo by dôjsť k poškodeniu zraku.

##### UPOZORNENIE

Použitie iných ovládacích prvkov a nastavení alebo vykonávanie iných postupov, ako je uvedené v tejto príručke, môže mať za následok vystavenie sa nebezpečnému žiareniu.

#### Symbole súvisiace s bezpečnosťou

- | Vypínač: poloha „Zapnuté“
- Vypínač: poloha „Vypnuté“
- ⏻ Vypínač: poloha „Pohotovostný režim“
- ⏻ Tlačidlový spínač ■ „Zapnuté“ ■ „Vypnuté“
- ⊕ Ochranný uzemňujúci konektor
- ⚠ Vo vnútri zariadenia je nebezpečné napätie. Neotvárajte iné kryty ako tie, ktoré sú uvedené v pokynoch.
- ⚠ UPOZORNENIE: Horúci povrch. Nedotýkať sa.
- ⊠ Zariadenie II. triedy
- ⚠ Pohyblivé súčasti: Nepribližujte sa časťami tela k pohyblivým súčastiam.

#### (POZNÁMKA)

Niektoré vyššie uvedené symboly nemusia byť v závislosti od produktu na produkte prítomné.

v1511\_02\_sk-SK

## Štítok s informáciami o bezpečnosti pri práci s laserom

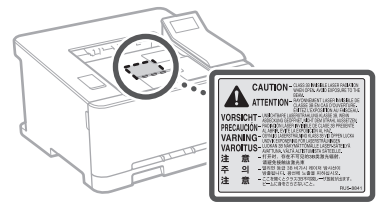

## Spotrebný materiál

### VAROVANIE

Nelikvidujte použité kazety s tonerom v otvorenom ohni. Rovnako neskladujte kazety s tonerom ani papier na miestach, ktoré sú vystavené pôsobeniu otvoreného ohňa. Mohlo by to spôsobiť vzplanutie tonera alebo papiera a v dôsledku toho popálenie alebo požiar.

## Oznámenie

### Názov produktu

Bezpečnostné predpisy vyžadujú, aby bol názov produktu zaregistrovaný.

V niektorých oblastiach, kde sa tento produkt predáva, môžu byť namiesto toho zaregistrované nasledujúce názvy uvedené v zátvorkách ( ). LBP613Cdw / LBP611Cn (F169600)

### Požiadavky týkajúce sa elektromagnetickej kompatibility uvedené v smernici ES

Toto zariadenie zodpovedá základným požiadavkám EMC smernice ES. Prehlasujeme, že toto zariadenie spĺňa požiadavky EMC smernice ES pri menovitom vstupnom napätí 230 V, 50 Hz, hoci menovitý príkon zariadenia je 220 V – 240 V, 50/60 Hz. Kvôli splneniu technických požiadaviek EMC smernice ES je nevyhnutné používať tieniace kábel.

### Smernice o odpade z elektrických a elektronických zariadení (OEEZ) a o batériách

Informácie o smerniciach o odpade z elektrických a elektronických zariadení (OEEZ) a o batériách nájdete v najnovšej Uživatelskej príručke (príručka HTML) na webovej stránke spoločnosti Canon (<http://canon.com/oip-manual>).

### Regulatory information for users in Jordan

LBP613Cdw includes approved Wireless LAN Module (Model name: AW-NM383). Contains Wireless LAN Module approved by TRC/SS/2014/38

### Regulatory information for users in UAE

LBP613Cdw includes approved Wireless LAN Module (Model name: AW-NM383).

### TRA

REGISTERED No: ER0126617/14

DEALER No: DA0060877/11

### Regulatory information for users in Russian

Подтверждение соответствия Минкомсвязи России: Декларация соответствия № Д-МДРД-4784 от 02.05.2017 года, действительна до 02.05.2023 года, зарегистрирована в Федеральном агентстве связи 17.05.2017 года

## RE Directive

(For Europe Only)

## RE Declaration of Conformity

**English (EN)** Hereby, Canon Inc. declares that this equipment is in compliance with Directive 2014/53/EU.

The full text of the EU declaration of conformity is available at the following internet address: <http://www.canon-europe.com/ce-documentation>  
Wireless LAN Specifications  
Frequency band(s): 2412-2472 MHz  
Maximum radio-frequency power: 15.98 dBm

**Czech (CS)** Tímto společnost Canon Inc. prohlašuje, že toto zařízení je v souladu se směrnicí 2014/53/EU.

Úplné znění EU prohlášení o shodě je k dispozici na této internetové adrese: <http://www.canon-europe.com/ce-documentation>  
Technické údaje bezdrátové LAN  
Pásmo(a) frekvence: 2412-2472 MHz  
Maximální výkon rádiové frekvence: 15.98 dBm

**Danish (DA)** Hermed erklærer Canon Inc., at dette udstyr er i overensstemmelse med direktiv 2014/53/EU.

EU-overensstemmelseserklæringen fulde tekst kan findes på følgende internetadresse: <http://www.canon-europe.com/ce-documentation>  
Trådløs LAN specifikationer  
Frekvensbånd: 2412-2472 MHz  
Maks. radio-frekvenseffekt: 15.98 dBm

**German (DE)** Hiermit erklärt Canon Inc, dass diese Anlage der Richtlinie 2014/53/EU entspricht.

Der vollständige Text der EU-Konformitätserklärung ist unter der folgenden Internetadresse verfügbar: <http://www.canon-europe.com/ce-documentation>  
WLAN-Spezifikationen  
Frequenzbereich(e): 2412-2472 MHz  
Maximale Funkfrequenzleistung: 15.98 dBm

**Estonian (ET)** Käesolevaga deklareerib Canon Inc., et käesolev seade vastab direktiivi 2014/53/EL nõuetele.

ELi vastavusdeklaratsiooni täielik tekst on kättesaadav järgmisel internetiaadressil: <http://www.canon-europe.com/ce-documentation>  
Juhtmevaba LAN-i spetsifikatsioonid  
Sagedusriba(d): 2412-2472 MHz  
Maksimaalne raadiosageduslik võimsus: 15.98 dBm

**Spanish (ES)** Por la presente, Canon Inc. declara que este equipo es conforme con la Directiva 2014/53/UE.

El texto completo de la declaración UE de conformidad está disponible en la dirección de Internet siguiente: <http://www.canon-europe.com/ce-documentation>  
Especificaciones LAN inalámbrica  
Banda(s) de frecuencia: 2412-2472 MHz  
Potencia máxima de radiofrecuencia: 15.98 dBm

**Greek (EL)** Με την παρούσα, η Canon Inc. δηλώνει ότι ο παρών εξοπλισμός συμμορφώνεται με την Οδηγία 2014/53/ΕΕ.

Το πλήρες κείμενο της δήλωσης συμμόρφωσης της ΕΕ διατίθεται στην ακόλουθη διεύθυνση στο διαδίκτυο: <http://www.canon-europe.com/ce-documentation>  
Προδιαγραφές ασύρματου LAN (WLAN)  
Ζώνες συχνότητας: 2412-2472 MHz  
Μέγιστη ισχύς ραδιοσυχνότητας: 15.98 dBm

**French (FR)** Le soussigné, Canon Inc., déclare que le présent équipement est conforme à la Directive 2014/53/UE.

Le texte complet de la déclaration UE de conformité est disponible à l'adresse internet suivante : <http://www.canon-europe.com/ce-documentation>  
Spécifications LAN sans fil  
Bande(s) de fréquence: 2412-2472 MHz  
Puissance maximale de radiofréquence: 15.98 dBm

**Italian (IT)** Con la presente, Canon Inc. dichiara che questa apparecchiatura è conforme alla direttiva 2014/53/UE.

Il testo completo della dichiarazione di conformità UE è disponibile al seguente indirizzo Internet: <http://www.canon-europe.com/ce-documentation>  
Caratteristiche LAN wireless  
Banda/e di frequenza: 2412-2472 MHz  
Potenza massima a radiofrequenza: 15.98 dBm

**Latvian (LV)** Canon Inc. ar šo deklarē, ka šī iekārta atbilst Direktīvai 2014/53/ES.

Pilns ES atbilstības deklarācijas teksts ir pieejams šādā interneta vietnē: <http://www.canon-europe.com/ce-documentation>  
Bezvadu LAN specifikācijas  
Frekvences josla(s): 2412-2472 MHz  
Maksimālā radiofrekvences jauda: 15.98 dBm

**Lithuanian (LT)** Šiuo dokumentu „Canon Inc.“ patvirtina, kad ši įranga atitinka direktyvą 2014/53/ES.

Visas ES atitikties deklaracijos tekstas prieinamas šiuo interneto adresu: <http://www.canon-europe.com/ce-documentation>  
Be laidžio LAN specifikacijos  
Dažnio diapazonas (-ai): 2412-2472 MHz  
Maksimali radijo ryšio dažnio galia: 15.98 dBm

**Dutch (NL)** Hierbij verklaar ik, Canon Inc., dat deze apparatuur conform is met Richtlijn 2014/53/UE.

De volledige tekst van de EU-conformiteitsverklaring kan worden geraadpleegd op het volgende internetadres: <http://www.canon-europe.com/ce-documentation>  
Draadloos LAN specificaties  
Frequentieband(en): 2412-2472 MHz  
Maximaal radiofrequentievermogen: 15.98 dBm

**Maltese (MT)** B'dan, Canon, qed tiddikjara li dan it-tip ta' tagħmir huwa konformi mad-Direttiva 2014/53/UE.

It-test kollu tad-dikjarazzjoni ta' konformità ta-UE huwa disponibbli f'dan is-sit fuq l-Internet: <http://www.canon-europe.com/ce-documentation>  
Speċifikazzjonijiet ta-Wireless LAN  
Band(i) ta-Frekwenza: 2412-2472 MHz  
Qawwa ta' frekwenza tar-radju massima: 15.98 dBm

**Hungarian (HU)** A Canon Inc. igazolja, hogy ez a berendezés megfelel a 2014/53/EU irányelvnek.

Az EU-megfelelőségi nyilatkozat teljes szövege elérhető a következő internetes címen: <http://www.canon-europe.com/ce-documentation>  
Vezeték nélküli LAN műszaki adatai  
Frekvenciasáv(ok): 2412-2472 MHz  
Maximális rádiófrekvenciás teljesítmény: 15.98 dBm

**Polish (PL)** Canon Inc. niniejszym oświadcza, że niniejsze urządzenie jest zgodne z dyrektywą 2014/53/UE.

Pełny tekst deklaracji zgodności UE jest dostępny pod następującym adresem internetowym: <http://www.canon-europe.com/ce-documentation>  
Specyfikacja bezprzewodowej sieci LAN  
Pasmo(-a) częstotliwości: 2412-2472 MHz  
Maksymalna moc na częstotliwościach radiowych: 15.98 dBm

**Portuguese (PT)** Por este meio, a Canon Inc. declara que o presente equipamento está em conformidade com a Diretiva 2014/53/UE. O texto integral da declaração de conformidade da UE está disponível no seguinte endereço de Internet:

<http://www.canon-europe.com/ce-documentation>  
Especificações de LAN Sem Fios  
Banda(s) de frequências: 2412-2472 MHz  
Potência máxima de radiofrequência: 15.98 dBm

**Slovene (SL)** Canon Inc. potrjuje, da je ta oprema v skladu z Direktivo 2014/53/UE.

Celotno besedilo izjave EU o skladnosti je na voljo na naslednjem spletnem naslovu: <http://www.canon-europe.com/ce-documentation>  
Specifikacije za brezžični LAN  
Frekvenčna območja: 2412-2472 MHz  
Največja radiofrekvenčna moč: 15.98 dBm

**Slovak (SK)** Spoločnosť Canon Inc. týmto vyhlasuje, že toto zariadenie je v súlade so smernicou 2014/53/EÚ.

Úplné znenie EÚ vyhlásenia o zhode je k dispozícii na tejto internetovej adrese: <http://www.canon-europe.com/ce-documentation>  
Technické údaje bezdrôtového LAN  
Pásmo (a) frekvencia: 2412-2472 MHz  
Maximálny výkon rádiové frekvencie: 15.98 dBm

**Finnish (FI)** Canon Inc. vakuuttaa täten, että tämä laite on direktiivin 2014/53/EU mukainen. EU-vaatimusten mukaisuusvakuutuksen täysinmukainen teksti on saatavilla seuraavassa internetosoitteessa:

<http://www.canon-europe.com/ce-documentation>  
Langattoman LAN:n tekniset ominaisuudet  
Taajuuskaista(t): 2412-2472 MHz  
Suurin radiotaajuusteho: 15.98 dBm

**Swedish (SV)** Härmed försäkras Canon Inc. att denna utrustning överensstämmer med direktiv 2014/53/UE.

Den fullständiga texten till EU-försäkran om överensstämmelse finns tillgänglig på följande webbadress: <http://www.canon-europe.com/ce-documentation>  
Specifikationer för trådlöst LAN  
Frekvensband: 2412-2472 MHz  
Maximal radiofrekvenseffekt: 15.98 dBm

**Romanian (RO)** Prin prezenta, Canon Inc. declară că acest echipament este în conformitate cu Directiva 2014/53/UE.

Textul integral al declarației UE de conformitate este disponibil la următoarea adresă internet: <http://www.canon-europe.com/ce-documentation>  
Specificații wireless LAN  
Benzi de frecvență: 2412-2472 MHz  
Putere maximă a frecvenței radio: 15.98 dBm

**Bulgarian (BG)** С настоящото Canon Inc. декларира, че това съоръжение е в съответствие с Директива 2014/53/ЕС.

Цялостният текст на ЕС декларацията за съответствие може да се намери на следния интернет адрес: <http://www.canon-europe.com/ce-documentation>  
Спецификация на безжичната LAN  
Честотна лента(и): 2412-2472 MHz  
Максимална радиочестотна мощност: 15.98 dBm

**Croatian (HR)** Canon Inc. ovime izjavljuje da je oprema u skladu s Direktivom 2014/53/EU.

Cjeloviti tekst EU izjave o skladnosti dostupan je na sljedećoj internetskoj adresi: <http://www.canon-europe.com/ce-documentation>  
Specifikacije bežičnog LAN-a  
Frekvencijski pojasi(evi): 2412-2472 MHz  
Maksimalna snaga radijske frekvencije: 15.98 dBm

# Príloha

**Irish (GA)** Dearbhaíonn Canon Inc., leis seo, go bhfuil an trealamh seo i gcomhlíonadh leis an Treoir 2014/53/AE.

Tá an téacs iomlán de Dhearbhú Comhréireachta AE ar fáil ag seoladh an láithreáin ghréasáin mar seo a leanas:

<http://www.canon-europe.com/ce-documentation>  
Sonraíochtaí LAN Gan Sreang  
Banda(i) minicíochta: 2412-2472 MHz  
Uaschumhacht radaimhnicíochta: 15.98 dBm

**Norwegian (NO)** Herved erklærer Canon Inc. at dette utstyret er i overensstemmelse med direktiv 2014/53/EU.

Den fulle teksten til EUs samsvarserklæring er tilgjengelig på følgende Internett-adresse:  
<http://www.canon-europe.com/ce-documentation>  
Trådløs LAN-spesifikasjoner  
Bølgelengde: 2412-2472 MHz  
Maks radiofrekvensstyrke: 15.98 dBm

**Icelandic (IS)** Hér með lýsir Canon Inc því yfir að þessi búnaður er í samræmi við tilskipun 2014/53/ESB.

Allur texti ESB-samræmisfyr lýsingar er í boði á eftirfarandi veffangi:  
<http://www.canon-europe.com/ce-documentation>  
Tæknilýsingar fyrir þráðlaus nettengingu  
Tíðnisvið: 2412-2472 MHz  
Hámarksstyrkur útvarpstöðnibylgja: 15.98 dBm

## Zavrnitev odgovornosti

### Zavrnitev odgovornosti

- Informácie v tomto dokumente sa môžu kedykoľvek zmeniť bez predchádzajúceho upozornenia.
- CANON INC. ZA TENTO MATERIÁL NERUČÍ ŽIADNYM SPÔSOBOM, VÝSLOVNE ANI IMPLICITNE, S VÝNIMKOU TU VÝSLOVNE UVEDENÉHO SPÔSOBU, VRÁTANE A BEZ OBMEDZENIA AKÝCHKOLÍVEK ZÁRUK VZŤAHUJÚCICH SA NA PREDAJNOSŤ, OBCHODOVATEĽNOSŤ, VHODNOSŤ POUŽITIA NA KONKRÉTNY ÚČEL ALEBO NEPORUŠENIA PRÁV. CANON INC. NENESIE ZODPOVEDNOSŤ ZA ŽIADNE PRIAME, NÁHODNÉ ANI NÁSLEDNÉ ŠKODY ALEBO STRATY, PRÍPADNE VÝDAVKY SPÔSOBENÉ POUŽÍVANÍM TOHTO MATERIÁLU.

### Blagovne znamke

Mac je ochranná známka spoločnosti Apple Inc. Microsoft, Windows, Windows Vista, Windows Server, Internet Explorer, Excel a PowerPoint sú registrované ochranné známky alebo ochranné známky spoločnosti Microsoft Corporation v USA alebo iných krajinách.

Ďalšie názvy produktov a spoločností uvedené v tejto príručke môžu byť ochrannými značkami ich príslušných vlastníkov.

## Softvér tretích strán

Súčasťou tohto produktu Canon („produkt“) sú softvérové moduly tretích strán. Používanie a distribúcia týchto softvérových modulov vrátane akýchkoľvek aktualizácií týchto softvérových modulov (ďalej súhrnne označovaných ako „softvér“) podlieha licenčným podmienkam (1) až (9) uvedeným nižšie.

- (1) Súhlasíte s dodržiavaním všetkých platných zákonných ustanovení, obmedzení a predpisov na kontrolu exportu platných v krajinách zúčastnených na distribúcii, prevode alebo exporte tohto produktu vrátane softvéru.

- (2) Držitelia práv na softvér si uchovávajú vo všetkých ohľadoch právny titul, vlastníctvo a práva duševného vlastníctva na príslušný softvér. Ak nie je v tomto dokumente výslovne uvedené inak, vlastníci práv na SOFTVÉR vám týmto nepostupujú ani neudelujú žiadnu licenciu ani právo, či už výslovne, alebo implicitne, na ich duševné vlastníctvo.
- (3) Softvér smiete používať výhradne s príslušným produktom.
- (4) Softvér nie je povolené poskytovať, sublicencovať, predávať, distribuovať ani inak prevádzkať žiadnym tretím stranám bez predchádzajúceho písomného súhlasu držiteľov práv na príslušný softvér.
- (5) Bez ohľadu na vyššie uvedené, softvér smiete previesť len vtedy, ak (a) prevediete všetky svoje práva na produkt a všetky práva a povinnosti v zmysle licenčných podmienok na príjemcu a (b) ak takýto príjemca súhlasí s dodržiavaním všetkých týchto podmienok.
- (6) Nie je povolené dekompilovať, späťne analyzovať, konvertovať ani inak prevádzkať kód softvéru do čitateľnej podoby.
- (7) Softvér nie je povolené upravovať, meniť, prekladať, prenajímať, poskytovať na lízing ani požičovať, ani vytvárať žiadne odvodené diela založené na tomto softvéri.
- (8) Nie je povolené odstraňovať ani vytvárať samostatné kópie softvéru z produktu.
- (9) Na čitateľnú časť kódu softvéru (zdrojový kód) vám nie je poskytnutá licencia.

Bez ohľadu na vyššie uvedené body (1) až (9) produkt obsahuje softvérové moduly tretích strán, na ktoré sa vzťahujú iné licenčné podmienky, a pre tieto softvérové moduly platia podmienky týchto iných licencií.

Prečítajte si ďalšie licenčné podmienky softvérových modulov tretích strán opísané v dodatku k príručke príslušného produktu. Táto príručka je k dispozícii na webovej stránke <http://canon.com/oip-manual>.

Používanie produktu sa bude považovať za súhlas so všetkými platnými licenčnými podmienkami. Ak s týmito licenčnými podmienkami nesúhlasíte, obráťte sa na servisného zástupcu.

# Poznámky

## Zaženite postopek na upravljalni plošči

Naprava

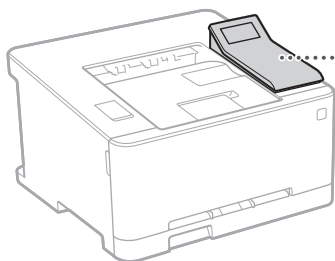

Upravljalna plošča

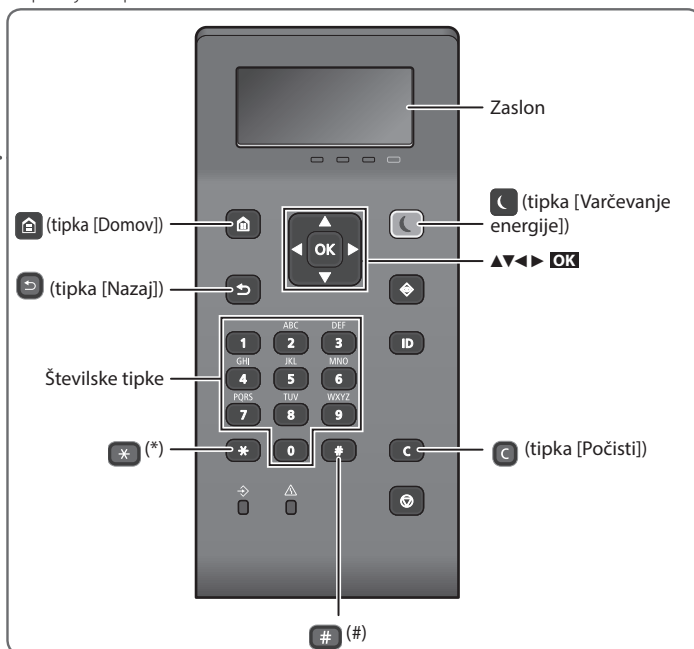

### Krmarjenje po meniju

#### Izbira elementa ali premikanje kazalca med elementi menija

Izberite element z [▲] ali [▼].

Za pomik do naslednje hierarhije pritisnite **OK** ali [▶].

Za vrnitev k prejšnji hierarhiji pritisnite [◀] ali [↶].

#### Potrditev nastavitve

Pritisnite **OK**. Toda, ko se na zaslonu pojavi <Uporabi>, izberite <Uporabi> in nato pritisnite **OK**.

### Način vnosa besedila

#### Spreminjanje načina vnosa

Če želite spremeniti način vnosa, pritisnite [\*].

Načina vnosa	Razpoložljivo besedilo
<A>	Velike črke abecede in simboli
<a>	Male črke abecede in simboli
<12>	Številke

#### Vnos besedila, simbolov in številke

Vnesite s številskimi tipkami ali [#].

#### Premikanje kazalca (vnos presledka)

Za premikanje kazalca pritisnite [◀] ali [▶]. Za vnos presledka premaknite kazalec na konec besedila in pritisnite [▶].

#### Brisanje znakov

Pritisnite [C]. Če pritisnete in držite [C], bo to izbrisalo vse znake.

	Načina vnosa: <A>	Načina vnosa: <a>	Načina vnosa: <12>
1	@ . - _ /		1
2	ABC	abc	2
3	DDEF	def	3
4	GHI	ghi	4
5	JKL	jkl	5
6	MNO	mno	6
7	PQRS	pqrs	7
8	TUV	tuv	8
9	WXYZ	wxyz	9
0	(Ni na voljo)		0
#	(presledek) @ . / - _ ! ? & \$ % # ( ) [ ] { } < > * + = , ; : ' ^ ` \ ~		(Ni na voljo)





## Tiskanje

1. Odprite dokument, ki ga želite natisniti, in v programu izberite funkcijo tiskanja.
2. Izberite gonilnik tiskalnika za napravo in nato še [Nastavitve] ali [Lastnosti].
3. Izberite velikost papirja.
4. Izberite vir in vrsto papirja.
5. Po potrebi določite nastavitve tiskanja.
6. Izberite [V redu].
7. Izberite [Natisni] ali [V redu].

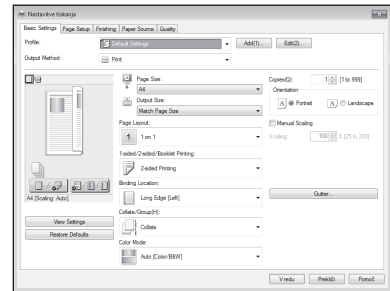

### Uporabne nastavitve tiskanja

- Obojestransko\*
- N na 1
- Tiskanje knjižice\*



\* Ta funkcija morda ni na voljo, odvisno od modela naprave.

### Podrobnosti

»Tiskanje« v navodilih za uporabo

# Nalaganje papirja

Podrobnosti

➔ »Nalaganje papirja« v navodilih za uporabo

## Nalaganje v predal za papir

1 Izvlecite predal za papir.

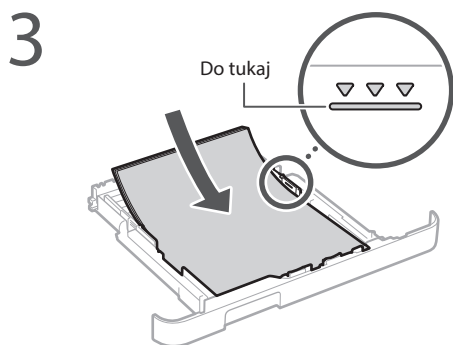
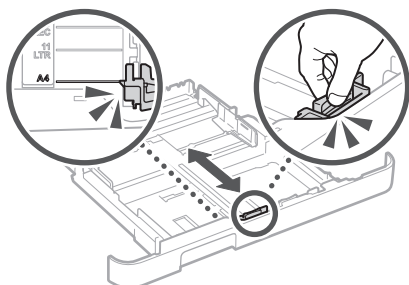
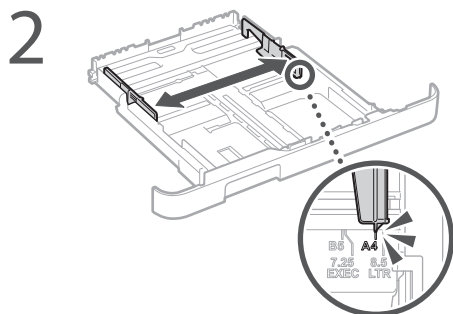

4 Vstavite predal za papir v napravo.

Če naložite papir, ki se po velikosti ali vrsti razlikuje od prejšnjega papirja, morate spremeniti nastavitve.

5 Pritisnite  in izberite <Nastavitve papirja>.

6 Izberite velikost in vrsto papirja glede na zaslon.

## Nalaganje v režo za ročno vstavljanje

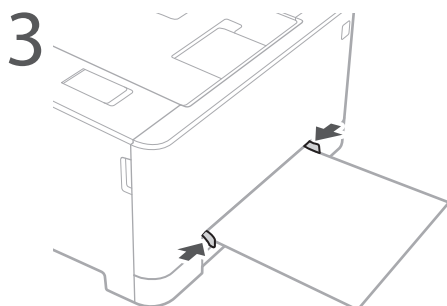
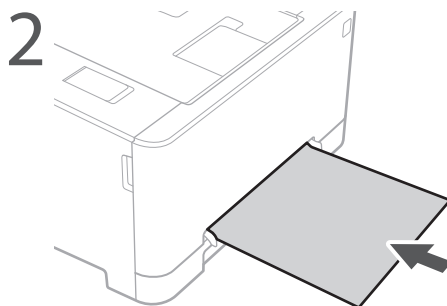
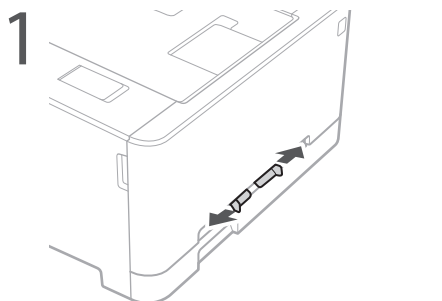

4 Izberite velikost in vrsto papirja glede na zaslon.

# V primeru težave

Podrobnosti

»Odpravljanje težav« v navodilih za uporabo

## Naprava ne deluje

Preverite naslednje.

- Ali je napajanje vklopljeno?
- Ali je naprava preklopljena iz načina mirovanja?

Če zaslon in  nista osvetljena, pritisnite stikalo za vklop.

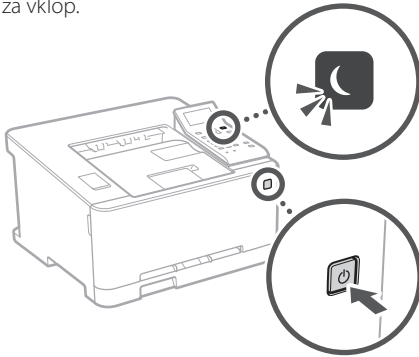

- Ali je napajalni kabel pravilno priključen?

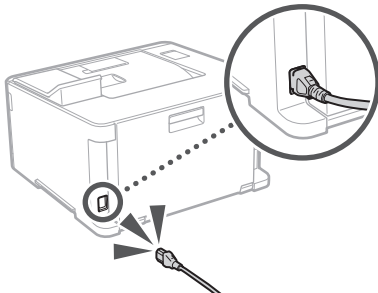

Če težava ni odpravljena, se obrnite na Navodila za uporabo.

## Prišlo je do zastojev papirja

Zastoj papirja odpravite v skladu z navodili na zaslonu.



## Zamenjava kartuše s tonerjem

Zamenjavo kartuše s tonerjem opravite v skladu z navodili na zaslonu.



### Številka modela nadomestne kartuše s tonerjem

- Canon Cartridge 045 Black (črna)
- Canon Cartridge 045 Cyan (sinja)
- Canon Cartridge 045 Magenta (škrlatna)
- Canon Cartridge 045 Yellow (rumena)
- Canon Cartridge 045 H Black (črna)
- Canon Cartridge 045 H Cyan (sinja)
- Canon Cartridge 045 H Magenta (škrlatna)
- Canon Cartridge 045 H Yellow (rumena)

# Dodatek

## Pomembni varnostni napotki

V tem priročniku so opisani samo varnostni ukrepi in opozorila za namestitvev in napajanje. Preberite tudi poglavje »Pomembni varnostni napotki« v navodilih za uporabo.

### ⚠️ OPOZORILO

Označuje opozorilo, da lahko nepravilna izvedba postopka povzroči smrt ali fizične poškodbe ljudi. Za varno uporabo naprave vedno upoštevajte ta opozorila.

### ⚠️ PREVIDNO

Označuje opozorilo, da nepravilna izvedba postopka lahko povzroči smrt ali fizične poškodbe ljudi. Za varno uporabo naprave vedno upoštevajte ta opozorila.

### Namestitvev

#### ⚠️ OPOZORILO

Naprave ne postavite na mesto, na katerem lahko povzroči požar ali električni udar

- Mesto, na katerem bodo prezačevalne reže blokirane (prebliznu stene, postelje, kavča, preproge ali podobnih predmetov)
- Vlažen ali prašen prostor
- Mesto, izpostavljeno neposredni sončni svetlobi, ali na prostem
- Mesto, izpostavljeno visokim temperaturam
- Mesto, izpostavljeno odprtem ognju
- Blizu alkohola, razredčil ali drugih vnetljivih snovi

#### Druga opozorila

- V napravo ne priključite neodobrenih kablov. To lahko namreč povzroči požar ali električni udar.
- Na napravo ne odlagajte verižic ali drugih kovinskih predmetov ter posod s tekočino. Če pridejo tuji v stik z električnimi deli v notranjosti naprave, lahko pride do požara ali električnega udara.
- Če v napravo padejo tuji, povlecite vtičnik iz vtičnice in se obrnite na lokalnega pooblaščenega zastopnika za Canon.

#### ⚠️ PREVIDNO

Naprave ne postavite na spodaj naštetih mesta

- Nestabilno mesto
- Mesto, izpostavljen tresljajem

Ne postavljajte stroja v slabo prezačevane prostore

Ta naprava med normalno uporabo proizvaja majhno količino ozona in drugih izpuštev. Ti izpuštev niso škodljivi za zdravje. Vendar pa so lahko bolj opazni pri dolgotrajni uporabi ali delovanju v slabo prezačenih prostorih. Priporočamo, da je prostor, v katerem deluje naprava, ustrezno prezačen, da se zagotovi ugodno delovno okolje. Prav tako se izogibajte mestom, na katerih bi bili ljudje izpostavljeni izpuštvom naprave.

#### Drugi varnostni ukrepi

- Pri prenašanju te naprave upoštevajte navodila v tem priročniku. Če napravo prenašate nepravilno, lahko pride do povzročiti telesne poškodbe.
- Pri nameščanju naprave pazite, da vam ne stisne rok med napravo in temi ali stenami, saj lahko pride do telesnih poškodb.

### Napajanje

#### ⚠️ OPOZORILO

- Uporabljajte le v električnem omrežju, ki ustreza tukaj navedenim zahtevam glede napetosti. V nasprotnem primeru lahko pride do požara ali električnega udara.
- Uporabljajte lahko le priloženi napajalni kabl; v nasprotnem primeru lahko pride do požara ali električnega udara.
- Za to napravo uporabljajte priloženi napajalni kabl. Napajalnega kabla ne priključite na druge naprave.
- Napajalnega kabla ne spreminjajte, vlečite ali nasilno upogibajte in ne izvajajte drugih dejanj, s katerimi ga lahko poškodujete. Na napajalni kabl ne polagajte težkih predmetov. Če se napajalni kabl poškoduje, lahko pride do požara ali električnega udara.
- Vtičnika ne izklopite ali vklopite z mokrimi rokami, saj lahko pride do električnega udara.
- S to napravo ne uporabljajte podaljškovo ali razdelilnikov. To lahko namreč povzroči požar ali električni udar.
- Napajalnega kabla ne zvijajte ali zavezujte v vozal, saj lahko pride do požara ali električnega udara.

- Vtičnike vtič napajalnega kabla trdno v vtičnico z izmeničnim tokom. V nasprotnem primeru lahko pride do požara ali električnega udara.
- Med nevihto vtič popolnoma izvlecite iz električne vtičnice. V nasprotnem primeru lahko pride do požara, električnega udara ali okvare naprave.

#### ⚠️ PREVIDNO

Napravo postavite v bližino vtičnice in pustite dovolj prostora, da lahko v sili hitro izključite napajalni kabl.

#### Ravnanje

##### Varnost laserja

Ta izdelek je potrjen kot laserski izdelek prvega razreda v okviru standardov IEC60825-1:2014 in EN60825-1:2014.

CLASS 1 LASER PRODUCT  
LASER KLASSE 1  
LASERSKI IZDELEK RAZREDA 1  
APPARECCHIO LASER DI CLASSE 1  
PRODUCTO LÁSER DE CLASE 1  
APARELHO A LASER DE CLASSE 1  
LUOKAN 1 LASER-TUOTE  
LASERPRODUKT KLASSE 1

Laserski žarek lahko škodi človeškemu telesu. Ker je sevanje znotraj izdelka hermetično zaprto v zaščitenem ohišju in z zunanjim pokrovom, laserski žarek ne more prodreti iz izdelka med katero koli fazo uporabniškega delovanja. Upoštevajte naslednje varnostne napotke.

- Odpirate lahko le pokrove, ki so omenjeni v priročnikih za to napravo.
- Če bi laserski žarek pobegnil iz tiskalnika in prišel v stik z očmi, jih lahko poškoduje.

#### ⚠️ PREVIDNO

Uporaba kontrol, nastavitev ali izvedba postopkov, ki niso navedeni v tem priročniku, lahko povzroči izpostavljenost nevarnemu sevanju.

#### Simboli, povezani z varnostjo

- ⓘ Stikalo za vklop/izklop: Položaj »Vključeno.«
- Ⓞ Stikalo za vklop/izklop: Položaj »Izklopljeno.«
- Ⓛ Stikalo za vklop/izklop: Položaj »V pripravljenosti«
- Ⓜ Potisno stikalo. ■ »Vključeno.« ■ »Izklopljeno.«
- Ⓜ Zaščitna ozemljitvena spojka
- ⚠️ Nevarna napetost v notranjosti. Ne odpirajte pokrovov, za katera nimate navodil za odpiranje.
- ⚠️ PREVIDNO: Vroča površina. Ne dotikajte se.
- Ⓜ Oprema 2. razreda.
- ⚠️ Premični deli: Ne približujte se premikajočim se delom

#### [OPOMBA]

Ovisno od izdelka, nekateri simboli, ki so prikazani zgoraj, niso priloženi

v1511\_02\_sl-SI

## Nalepka, o varnosti laserskega sevanja

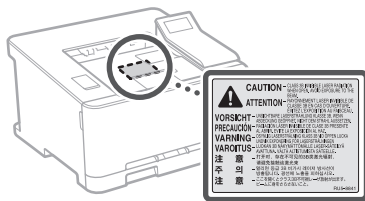

## Potrošni material

#### ⚠️ OPOZORILO

Prazne kartuše ne vrzite v odprt ogenj. Kartuše s tonerjem ali papirja tudi ne shranjujte na lokaciji, ki je izpostavljena odprtemu ognju. Toner v kartuši in papir lahko zagorita in povzročita opekline ali požar.

## Obvestilo

### Ime izdelka

Varnostni predpisi zahtevajo registracijo imena izdelka.

V nekaterih regijah, v katerih je izdelek naprodaj, so lahko registrirana ta imena v oklepajih (). LBP613Cdw / LBP611Cn (F169600)

### Zahteve za elektromagnetno združljivost direktive ES

Oprema je v skladu z zahtevami za elektromagnetno združljivost direktive ES. Izjavljamo, da je izdelek v skladu z zahtevami za elektromagnetno združljivost direktive ES ob nominalnem napajanju 230 V, 50 Hz, čeprav je nazivna napetost izdelka 220 do 240 V, 50/60 Hz. Uporaba odklopljenega kabla je obvezna zaradi skladnosti s tehničnimi zahtevami direktive o elektromagnetni združljivosti.

### Direktiva o odpadni elektronski in električni opremi in direktiva o baterijah

Informacije o direktivi o odpadni elektronski in električni opremi in direktivo o baterijah najdete v najnovejših navodilih za uporabo (priročnik HTML) na spletnem mestu družbe Canon (<http://canon.com/oip-manual>).

### Regulatory information for users in Jordan

LBP613Cdw includes approved Wireless LAN Module (Model name: AW-NM383). Contains Wireless LAN Module approved by TRC/SS/2014/38

### Regulatory information for users in UAE

LBP613Cdw includes approved Wireless LAN Module (Model name: AW-NM383).

### TRA

REGISTERED No: ER0126617/14

DEALER No: DA0060877/11

### Regulatory information for users in Russian

Подтверждение соответствия Минкомсвязи России: Декларация соответствия № Д-МДРД-4784 от 02.05.2017 года, действительна до 02.05.2023 года, зарегистрирована в Федеральном агентстве связи 17.05.2017 года

### RE Directive

(For Europe Only)

### RE Declaration of Conformity

**English (EN)** Hereby, Canon Inc. declares that this equipment is in compliance with Directive 2014/53/EU.

The full text of the EU declaration of conformity is available at the following internet address: <http://www.canon-europe.com/ce-documentation> Wireless LAN Specifications  
Frequency band(s): 2412-2472 MHz  
Maximum radio-frequency power: 15.98 dBm

**Czech (CS)** Tímto společnost Canon Inc. prohlašuje, že toto zařízení je v souladu se směrnicí 2014/53/EU.

Úplné znění EU prohlášení o shodě je k dispozici na této internetové adrese: <http://www.canon-europe.com/ce-documentation> Technické údaje bezdrátové LAN  
Pásmo(a) frekvence: 2412-2472 MHz  
Maximální výkon rádiové frekvence: 15.98 dBm

**Danish (DA)** Hermed erklærer Canon Inc., at dette udstyr er i overensstemmelse med direktiv 2014/53/EU.

EU-overensstemmelseserklæringens fulde tekst kan findes på følgende internetadresse: <http://www.canon-europe.com/ce-documentation> Trådløs LAN specifikationer  
Frekvensbånd: 2412-2472 MHz  
Maks. radio-frekvenseffekt: 15.98 dBm

**German (DE)** Hiermit erklärt Canon Inc, dass diese Anlage der Richtlinie 2014/53/EU entspricht.  
Der vollständige Text der EU-Konformitätserklärung ist unter der folgenden Internetadresse verfügbar:  
<http://www.canon-europe.com/ce-documentation>  
WLAN-Spezifikationen  
Frequenzbereich(e): 2412-2472 MHz  
Maximale Funkfrequenzleistung: 15.98 dBm

**Estonian (ET)** Käesolevaga deklareerib Canon Inc., et käesolev seade vastab direktiivi 2014/53/EL nõuetele.  
ELi vastavusdeklaratsioonil täielik tekst on kättesaadav järgmisel internetiaadressil:  
<http://www.canon-europe.com/ce-documentation>  
Juhtmevaba LAN-i spetsifikatsioonid  
Sagedusriba(d): 2412-2472 MHz  
Maksimaalne raadiosageduslik võimsus: 15.98 dBm

**Spanish (ES)** Por la presente, Canon Inc. declara que este equipo es conforme con la Directiva 2014/53/UE.  
El texto completo de la declaración UE de conformidad está disponible en la dirección de Internet siguiente:  
<http://www.canon-europe.com/ce-documentation>  
Especificaciones LAN inalámbrica  
Banda(s) de frecuencia: 2412-2472 MHz  
Potencia máxima de radiofrecuencia: 15.98 dBm

**Greek (EL)** Με την παρούσα, η Canon Inc. δηλώνει ότι ο παρών εξοπλισμός συμμορφώνεται με την Οδηγία 2014/53/ΕΕ.  
Το πλήρες κείμενο της δήλωσης συμμόρφωσης της ΕΕ διατίθεται στην ακόλουθη διεύθυνση στο διαδίκτυο:  
<http://www.canon-europe.com/ce-documentation>  
Προδιαγραφές ασύρματου LAN (WLAN)  
Μέγιστη συχνότητα: 2412-2472 MHz  
Μέγιστη ισχύς ραδιοσυχνότητας: 15.98 dBm

**French (FR)** Le soussigné, Canon Inc., déclare que le présent équipement est conforme à la Directive 2014/53/UE.  
Le texte complet de la déclaration UE de conformité est disponible à l'adresse internet suivante :  
<http://www.canon-europe.com/ce-documentation>  
Spécifications LAN sans fil  
Bande(s) de fréquence: 2412-2472 MHz  
Puissance maximale de radiofréquence: 15.98 dBm

**Italian (IT)** Con la presente, Canon Inc. dichiara che questa apparecchiatura è conforme alla direttiva 2014/53/UE.  
Il testo completo della dichiarazione di conformità UE è disponibile al seguente indirizzo Internet:  
<http://www.canon-europe.com/ce-documentation>  
Caratteristiche LAN wireless  
Banda/e di frequenza: 2412-2472 MHz  
Potenza massima a radiofrequenza: 15.98 dBm

**Latvian (LV)** Canon Inc. ar šo deklarē, ka šī iekārta atbilst Direktīvai 2014/53/ES.  
Pilns ES atbilstības deklarācijas teksts ir pieejams šādā interneta vietnē:  
<http://www.canon-europe.com/ce-documentation>  
Bezvadu LAN specifikācijas  
Frekvences josla(s): 2412-2472 MHz  
Maksimālā radiofrekvences jauda: 15.98 dBm

**Lithuanian (LT)** Šiuo dokumentu „Canon Inc“ patvirtina, kad ši įranga atitinka direktyvą 2014/53/ES.  
Visas ES atitikties deklaracijos tekstas prieinamas šiuo interneto adresu:  
<http://www.canon-europe.com/ce-documentation>  
Belaidžio LAN specifikacijos  
Dažnio diapazonas (-ai): 2412-2472 MHz  
Maksimali radijo ryšio dažnio galia: 15.98 dBm

**Dutch (NL)** Hierbij verklaar ik, Canon Inc., dat deze apparatuur conform is met Richtlijn 2014/53/EU.  
De volledige tekst van de EU-conformiteitsverklaring kan worden geraadpleegd op het volgende internetadres:  
<http://www.canon-europe.com/ce-documentation>  
Draadloos LAN specificaties  
Frequentieband(en): 2412-2472 MHz  
Maximaal radiofrequentievermogen: 15.98 dBm

**Maltese (MT)** B'dan, Canon, qed tiddikjara li dan it-tip ta' tagħmir huwa konformi mad-Direttiva 2014/53/UE.  
It-test kollu tad-dikjarazzjoni ta' konformità tal-UE huwa disponibbli f'dan is-sit fuq l-internet:  
<http://www.canon-europe.com/ce-documentation>  
Speċifikazzjonijiet tal-Wireless LAN  
Band(i) tal-Frekwenza: 2412-2472 MHz  
Qawwa ta' frekwenza tar-radju massima: 15.98 dBm

**Hungarian (HU)** A Canon Inc. igazolja, hogy ez a berendezés megfelel a 2014/53/EU irányelvnek.  
Az EU-megfelelőségi nyilatkozat teljes szövege elérhető a következő internetes címen:  
<http://www.canon-europe.com/ce-documentation>  
Vezeték nélküli LAN műszaki adatai  
Frekvenciasáv(ok): 2412-2472 MHz  
Maximális rádiófrekvenciás teljesítmény: 15.98 dBm

**Polish (PL)** Canon Inc. niniejszym oświadcza, że niniejsze urządzenie jest zgodne z dyrektywą 2014/53/UE.  
Pełny tekst deklaracji zgodności UE jest dostępny pod następującym adresem internetowym:  
<http://www.canon-europe.com/ce-documentation>  
Specyfikacja bezprzewodowej sieci LAN  
Pasma(-a) częstotliwości: 2412-2472 MHz  
Maksymalna moc na częstotliwościach radiowych: 15.98 dBm

**Portuguese (PT)** Por este meio, a Canon Inc. declara que o presente equipamento está em conformidade com a Diretiva 2014/53/UE.  
O texto integral da declaração de conformidade da UE está disponível no seguinte endereço de Internet:  
<http://www.canon-europe.com/ce-documentation>  
Especificações de LAN Sem Fios  
Banda(s) de frequências: 2412-2472 MHz  
Potência máxima de radiofrequência: 15.98 dBm

**Slovene (SL)** Canon Inc. potrjuje, da je ta oprema v skladu z Direktivo 2014/53/EU.  
Celotno besedilo izjave EU o skladnosti je na voljo na naslednjem spletnem naslovu:  
<http://www.canon-europe.com/ce-documentation>  
Specifikacije za brezžični LAN  
Frekvenčna območja: 2412-2472 MHz  
Največja radiofrekvenčna moč: 15.98 dBm

**Slovak (SK)** Spoločnosť Canon Inc. týmto vyhlasuje, že toto zariadenie je v súlade so smernicou 2014/53/EÚ.  
Úplné znenie EÚ vyhlásenia o zhode je k dispozícii na tejto internetovej adrese:  
<http://www.canon-europe.com/ce-documentation>  
Technické údaje bezdrôtovej LAN  
Pásmo (a) frekvencia: 2412-2472 MHz  
Maximálny výkon rádiovéj frekvencie: 15.98 dBm

**Finnish (FI)** Canon Inc. vakuuttaa täten, että tämä laite on direktiivin 2014/53/EU mukainen.  
EU-vaatimusten mukaisuusvakuutuksen täysimittainen teksti on saatavilla seuraavassa internetosoitteessa:  
<http://www.canon-europe.com/ce-documentation>  
Langattoman LAN:n tekniset ominaisuudet  
Taajuuskaista(t): 2412-2472 MHz  
Suurin radiotaajuusteho: 15.98 dBm

**Swedish (SV)** Härmed försäkras Canon Inc. att denna utrustning överensstämmer med direktiv 2014/53/EU.  
Den fullständiga texten till EU-försäkran om överensstämmelse finns tillgänglig på följande webbadress:  
<http://www.canon-europe.com/ce-documentation>  
Specifikationer för trådlöst LAN  
Frekvensband: 2412-2472 MHz  
Maximal radiofrekvenseffekt: 15.98 dBm

**Romanian (RO)** Prin prezenta, Canon Inc. declară că acest echipament este în conformitate cu Directiva 2014/53/UE.  
Textul integral al declarației UE de conformitate este disponibil la următoarea adresă internet:  
<http://www.canon-europe.com/ce-documentation>  
Specificații wireless LAN  
Benzi de frecvență: 2412-2472 MHz  
Putere maximă a frecvenței radio: 15.98 dBm

**Bulgarian (BG)** С настоящото Canon Inc. декларира, че това съоръжение е в съответствие с Директива 2014/53/ЕС.  
Цялостният текст на ЕС декларацията за съответствие може да се намери на следния интернет адрес:  
<http://www.canon-europe.com/ce-documentation>  
Спецификация на безжичната LAN  
Честотна лента(и): 2412-2472 MHz  
Максимална радиочестотна мощност: 15.98 dBm

**Croatian (HR)** Canon Inc. ovime izjavljuje da je oprema u skladu s Direktivom 2014/53/EU.  
Cjeloviti tekst EU izjave o skladnosti dostupan je na sljedećoj internetskoj adresi:  
<http://www.canon-europe.com/ce-documentation>  
Specifikacije bežičnog LAN-a  
Frekvencijski pojas(ovi): 2412-2472 MHz  
Maksimalna snaga radijske frekvencije: 15.98 dBm

**Irish (GA)** Dearbhaíonn Canon Inc., leis seo, go bhfuil an trealamh seo i gcomhlíonadh leis an Treoir 2014/53/AE.  
Tá an téacs iomlán de Dhearbhú Comhréireachta AE ar fáil ag seoladh an láithreáin ghréasaín mar seo a leanas:  
<http://www.canon-europe.com/ce-documentation>  
Sonraíochtaí LAN Gan Sreang  
Banda(i) minicíochta: 2412-2472 MHz  
Uaschumhacht raidiamhínicíochta: 15.98 dBm

# Dodatek

**Norwegian (NO)** Herved erklærer Canon Inc. at dette utstyret er i overensstemmelse med direktiv 2014/53/EU.

Den fulle teksten til EUs samsvarserklæring er tilgjengelig på følgende Internett-adresse: <http://www.canon-europe.com/ce-documentation>  
Trådløs LAN-spesifikasjoner  
Bølgelengde: 2412-2472 MHz  
Maks radiofrekvensstyrke: 15,98 dBm

**Icelandic (IS)** Hér með lýsir Canon Inc því yfir að þessi búnaður er í samræmi við tilskipun 2014/53/ESB.

Allur texti ESB-samræmisfyrirlýsingar er í boði á eftirfarandi veffangi: <http://www.canon-europe.com/ce-documentation>  
Tæknilysingar fyrir þráðlaus nettengingu  
Tíðnisvið: 2412-2472 MHz  
Hámarksstyrkur útvarpstíðnilygja: 15.98 dBm

## Zavrnitev odgovornosti

### Zavrnitev odgovornosti

- Informacije v tem dokumentu lahko spremenimo brez predhodnega obvestila.
- CANON INC. V NIČEMER NE JAMČI GLEDE TEGA GRADIVA, BODISI IZRAŽENO ALI NAKAZANO, RAZEN TEGA, KAR JE TUKAJ DOLOČENO, VKLJUČNO Z, BREZ OMEJITEV, IZ TEGA IZPELJANIM JAMSTVOM ZA PRODAJNOST, PRIMERNOST ZA PRODAJO, PRIMERNOST ZA DOLOČEN NAMEN IN JAMSTVOM, DA NE PRIHAJA DO KRŠITEV. CANON INC. NE BO ODGOVORNO ZA NIKAKRŠNO NEPOSREDNO, NEPREDVIDENO ALI POSLEDIČNO ŠKODO, ZA IZGUBO ALI ŠKODO, KI BI NASTALA ZARADI UPORABE TEGA GRADIVA.

### Blagovne znamke

Mac je blagovna znamka družbe Apple Inc. Microsoft, Windows, Windows Vista, Windows Server, Internet Explorer, Excel in PowerPoint so blagovne znamke ali zaščitene blagovne znamke podjetja Microsoft Corporation v ZDA in/ali drugih državah.

Drugi izdelki in imena podjetij v tem priročniku so lahko blagovne znamke njihovih lastnikov.

## Programska oprema tretjih oseb

Ta izdelek družbe Canon («IZDELEK») vključuje programske module drugih proizvajalcev. Za uporabo in distribucijo teh programskih modulov, vključno z vsemi posodobitvami teh programskih modulov skupaj imenovanih («PROGRAMSKA OPREMA»), veljajo spodaj navedeni licenčni pogoji od (1) do (9).

- (1) Soglašate, da boste ravnali skladno z omejitvami in predpisi glede nadzora izvoza, ki veljajo v državah, ki sodelujejo pri odpremi, prenosu ali izvozu IZDELKA, vključno s PROGRAMSKO OPREMO v katero koli državo.
- (2) Imetniki pravic do PROGRAMSKE OPREME v vseh pogledih ohranijo pravice naslova, lastništva in intelektualne lastnine PROGRAMSKE OPREME. Če tu ni izrecno določeno drugače, vam imetniki pravic do PROGRAMSKE OPREME ne podeljujejo ali priznavajo nobenih pravic za katero koli intelektualno lastnino imetnikov pravic do PROGRAMSKE OPREME.
- (3) PROGRAMSKO OPREMO je dovoljeno uporabljati izključno z IZDELKOM.

- (4) PROGRAMSKE OPREME ne smete dodeliti, podlicencirati, prodati, distribuirati ali prenesti nobeni tretji osebi brez predhodnega pisnega soglasja imetnikov pravic do PROGRAMSKE OPREME.
- (5) Ne glede na zgoraj navedeno, je PROGRAMSKO OPREMO dovoljeno prenesti na drugega uporabnika samo, če (a) nanj prenesete vse svoje pravice do IZDELKA in vse pravice in obveznosti iz teh pogojev licenciranja in (b) se ta strinja z vsemi temi pogoji.
- (6) Kakršno koli povratno prevajanje, obratni inženiring, razstavljanje in razdeljevanje kode PROGRAMSKE OPREME na manjše enote v človeku razumljivo obliko je prepovedano.
- (7) PROGRAMSKE OPREME ni dovoljeno spreminjati, prilagajati, prevajati, dati na najem oz. zakup ali je posojati, prav tako pa je prepovedano izdelovanje predelanih različic, osnovanih na podlagi te PROGRAMSKE OPREME.
- (8) PROGRAMSKE OPREME ni dovoljeno odstraniti iz IZDELKA ali je kopirati za izdelavo kopij.
- (9) Za človeku razumljiv del (izvirno kodo) PROGRAMSKE OPREME nimate pooblastil.

Ne glede na določila od (1) do vključno (9), ki so navedena zgoraj, IZDELEK vključuje programske module drugih proizvajalcev, za katere veljajo drugi licenčni pogoji, zato za te programske module veljajo drugi licenčni pogoji. Oglejte si druge licenčne pogoje, ki veljajo za programske module drugih proizvajalcev, in so opisani v dodatki priročnika za ustrezen IZDELEK. Ta priročnik je na voljo na spletnem mestu <http://canon.com/oip-manual>.

Z uporabo tega IZDELKA se bo štelo, da ste se strinjali z vsemi veljavnimi licenčnimi pogoji. Če se ne strinjate s temi licenčnimi pogoji, se obrnite na predstavnika storitve.

# Note

## Pokrenite postupak pomoću Upravljačke ploče

Uređaj

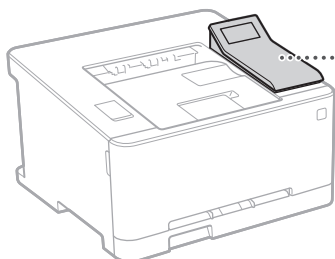

Upravljačka ploča

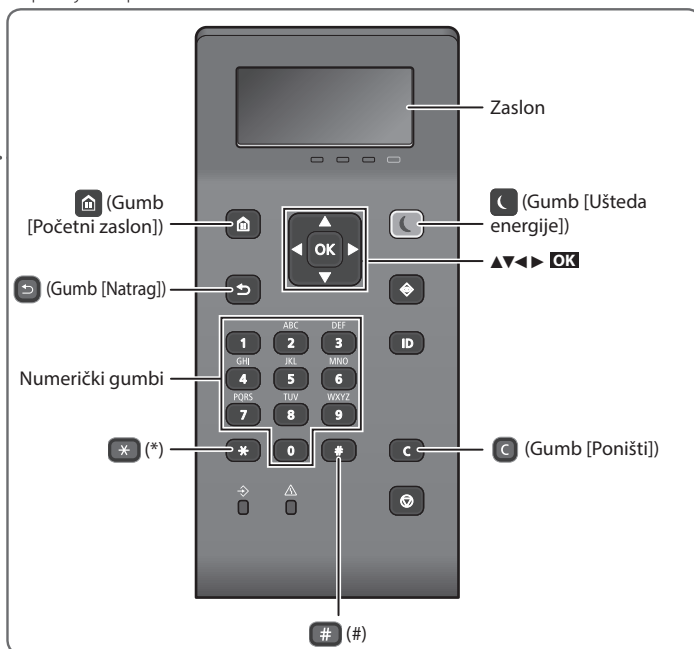

### Kretanje izbornikom

#### Odabir stavke ili pokretanje pokazivača između stavki izbornika

Odaberite stavku pomoću [▲] ili [▼].  
Pritisnite **OK** ili [▶] za nastavak na sljedeću hijerarhiju.  
Pritisnite [←] ili [◀] za povratak na prethodnu hijerarhiju.

#### Potvrda postavke

Pritisnite **OK**. Međutim kad se na zaslonu pojavi <Primijeni> odaberite <Apply>, a zatim pritisnite **OK**.

### Način unosa teksta

#### Promjena načina unosa

Za promjenu načina unosa pritisnite [\*].

Način unosa	Dostupan tekst
<A>	Velika tiskana slova i simboli
<a>	Mala tiskana slova i simboli
<12>	Brojke

	Način unosa: <A>	Način unosa: <a>	Način unosa: <12>
1	@ . - _ /		1
2	ABC	abc	2
3	DEF	def	3
4	GHI	ghi	4
5	JKL	jkl	5
6	MNO	mno	6
7	PQRS	pqrs	7
8	TUV	tuv	8
9	WXYZ	wxyz	9
0	(Nije dostupno)		0
#	(razmak) @ . / - _ ! ? & \$ % # ( ) [ ] { } < > * + = ; : ' ^ ` \ ~		(Nije dostupno)

#### Unos teksta, simbola i brojeva

Unesite pomoću brojčanih tipki ili [#].

#### Pomicanje pokazivača (Unošenje razmaka)

Pritisnite [◀] ili [▶], za pomicanje pokazivača. Za unos razmaka pomaknite pokazivač na kraj teksta i pritisnite [▶].

#### Brisanje znakova

Pritisnite [C]. Pritiskom i držanjem [C] brišu se svi znakovi.





## Ispis

1. Otvorite dokument koji želite ispisati i odaberite funkciju ispisa u aplikaciji.
2. Odaberite upravljački program za uređaj, a zatim odaberite [Preference] ili [Svojstva].
3. Odredite veličinu papira.
4. Odredite izvor i vrstu papira.
5. Po potrebi odredite postavke za ispis.
6. Odaberite [U redu].
7. Odaberite [Ispis] ili [U redu].

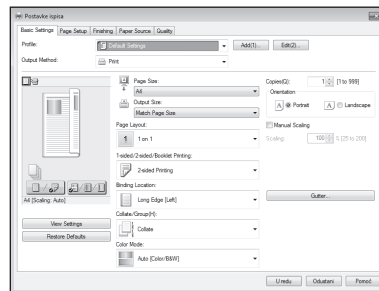

### Korisne postavke za ispis

- dvostrano\*
- N na 1
- Ispis brošure\*



\* Ova funkcija možda nije dostupna s obzirom na model vašeg uređaja.

Kako biste saznali pojedinsti o „Ispisivanju” u Korisničkom vodiču

# Ulaganje papira

Kako biste saznali pojedinosti o

➔ „Ulaganju papira“ u Korisničkom vodiču

## Punjenje ladice za papir

1 Izvucite ladicu za papir.

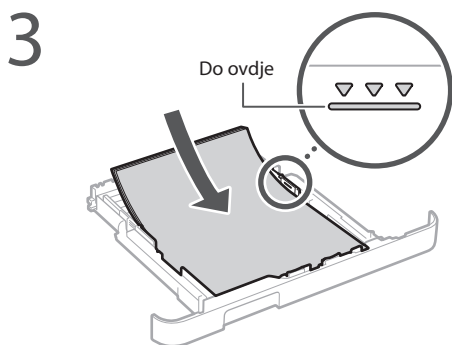
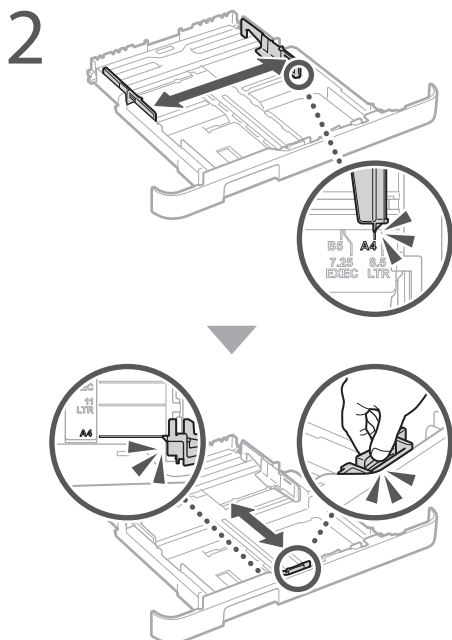

4 Umetnite ladicu za papir u uređaj.

Ako ulažete papir koji je različite veličine ili vrste od prethodnog, promijenite postavke.

5 Pritisnite  i odaberite <Postavke papira>.

6 Navedite veličinu i vrstu papira sukladno zaslonu.

## Punjenje Otvora za ručno ulaganje

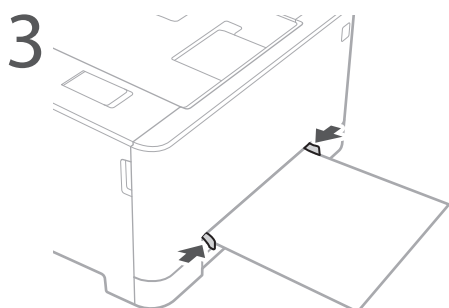
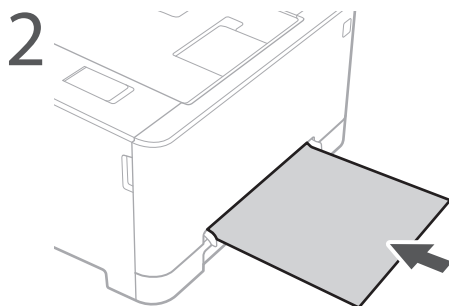
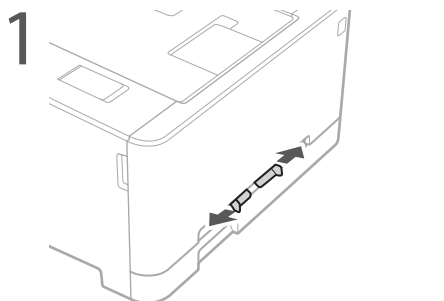

4 Navedite veličinu i vrstu papira sukladno zaslonu.

# Ako je došlo do problema

Kako biste saznali pojedinosti o značajki

➔ „Rješavanje problema” u Korisničkom vodiču

## Čini se da uređaj ne radi

Provjerite sljedeće.

- Je li napajanje uključeno?
- Je li isključeno stanje mirovanja uređaja?

Ako zaslon i  nisu osvijetljeni, pritisnite prekidač za napajanje.

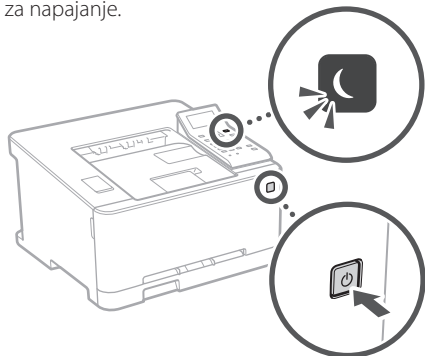

- Je li kabel za napajanje pravilno priključen?

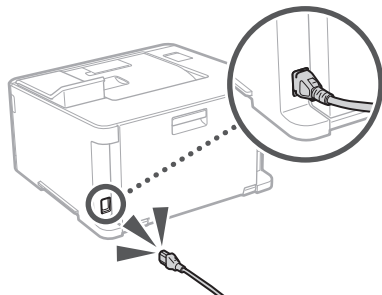

Ako problem i dalje postoji, pogledajte Korisnički vodič.

## Došlo je do zaglavlivanja papira

Uklonite zaglavljeni papir u skladu s uputama na zaslonu.



## Zamjena uložka tonera

Zamijenite uložak tonera sukladno uputama na zaslonu.



### Broj modela zamjenskog uložka tonera

- Canon Cartridge 045 Black (crni)
- Canon Cartridge 045 Cyan (cijan)
- Canon Cartridge 045 Magenta (magenta)
- Canon Cartridge 045 Yellow (žuti)
- Canon Cartridge 045 H Black (crni)
- Canon Cartridge 045 H Cyan (cijan)
- Canon Cartridge 045 H Magenta (magenta)
- Canon Cartridge 045 H Yellow (žuti)

# Dodatak

## Važne sigurnosne upute

Ovaj priručnik sadržava samo upozorenja i mjere opreza za postavljanje i napajanje. Obavezno pročitajte „Važne sigurnosne upute“ koje su također navedene u Korisničkom vodiču.

### ▲UPOZORENJE

Označava upozorenje vezano uz postupke koji, ako se nepravilno izvode, mogu dovesti do smrti ili ozljeda. Da biste sigurno koristili uređaj, uvijek pazite na upozorenja.

### ▲OPREZ

Označava mjeru opreza vezanu uz postupke koji, ako se nepravilno izvode, mogu dovesti do ozljeda. Da biste sigurno koristili uređaj, uvijek pazite na mjeru opreza.

## Instalacija

### ▲UPOZORENJE

Uređaj nemojte instalirati na mjesto na kojem može doći do požara ili električnog udara

- Mjesto na kojem su ventilacijski otvori blokirani (preblizu zidovima, krevetima, kaučima, tepisima ili sličnim objektima)
- Vlažna ili prašnjava mjesta
- Mjesta izložena izravnoj sunčevoj svjetlosti ili mjesta na otvorenom
- Mjesta izložena visokim temperaturama
- Mjesto izloženo otvorenom plamenu
- U blizini alkohola, razrjeđivača boja ili drugih zapaljivih tvari

## Ostala upozorenja

- U uređaj ne priključujte neodobrene kabele. U suprotnom je moguć nastanak požara ili strujnog udara.
- Na uređaj ne stavljajte ogirlice i druge metalne predmete ili spremnike ispunjene tekućinom. Ako strane stvari dođu u kontakt s električnim dijelovima unutar uređaja, može doći do požara ili strujnog udara.
- Ako neka strana stvar padne u uređaj, isključite utikač iz zidne utičnice i obratite se lokalnom ovlaštenom proizvođaču proizvoda tvrtke Canon.

### ▲OPREZ

Nemojte postavljati uređaj na sljedeća mjesta

Uređaj može pasti, a to može uzrokovati ozljedu.

- Nestabilna mjesta
- Mjesta izložena vibracijama

Ne postavljajte uređaj na loše prozračena mjesta

Ovaj uređaj tijekom uobičajenog korištenja generira malu količinu ozona i drugih emisija. Te emisije ne štete zdravlju. No, mogu se uočiti tijekom dužeg korištenja ili dugog neprestanog rada u slaboprozračenim prostorijama. Da biste održali ugodno radno okruženje, preporučujemo da prostoriju u kojoj se uređaj koristi prozračujete na odgovarajući način. Izbjegavajte i lokacije na kojima bi ljudi bili izloženi emisijama iz uređaja.

## Ostale mjere opreza

- Sljedite upute u ovom priručniku prilikom prenošenja uređaja. Ako se uređaj prenosi na neprimjeren način, može pasti i izazvati ozljedu.
- Prilikom postavljanja ovog uređaja pazite da ne prignječite ruke između uređaja i tla ili zidova. Takvo što može dovesti do ozljede.

## Električno napajanje

### ▲UPOZORENJE

- Koristite samo napajanje koje odgovara navedenom naponu. U suprotnome može doći do požara ili strujnog udara.
- Nemojte koristiti druge kabele za napajanje osim priloženih jer bi oni mogli uzrokovati požar ili strujni udar.
- Priloženi kabel za napajanje namijenjen je za ovaj uređaj. Nemojte povezivati kabel za napajanje s drugim uređajima.
- Nemojte mijenjati, povlačiti, na silu savijati ili izvršavati nikakve radnje koje mogu oštetiti kabel za napajanje. Nemojte stavljati teške predmete na kabel za napajanje. Oštećenje kabela može dovesti do požara ili strujnog udara.
- Utikač ne uključujte ni ne isključujte mokrim rukama jer možete uzrokovati strujni udar.
- Uz uređaj nemojte koristiti produžne kabele ili višestruke utičnice. U suprotnom je moguć nastanak požara ili strujnog udara.
- Električni kabel nemojte namatati ni vezivati u čvor jer to može dovesti do požara ili strujnog udara.
- Utikač u cijelosti umetnite u zidnu utičnicu.

U suprotnome može doći do požara ili strujnog udara.

- Tijekom nevremena izvucite kabel za napajanje iz naponske utičnice. U suprotnome može doći do požara, strujnog udara ili oštećenja uređaja.

### ▲OPREZ

Ovaj uređaj postavite blizu strujne utičnice i ostavite oko utikača dovoljno prostora tako da se može lako isključiti u nuždi.

## Rukovanje

### Sigurnost lasera

Prema pravilniku IEC60825-1:2014 i EN60825-1:2014 ovaj je uređaj potvrđen kao laserski proizvod prve klase.

CLASS 1 LASER PRODUCT  
LASER KLASSE 1  
APPAREIL À LASER DE CLASSE 1  
APPARECCHIO LASER DI CLASSE 1  
PRODUCTO LÁSER DE CLASE 1  
APARELHO A LASER DE CLASSE 1  
LUOKAN 1 LASER-TUOTE  
LASERPRODUKT KLASSE 1



Laserska zraka može biti štetna za ljudsko tijelo. Budući da je radijacija koja se emitira unutar uređaja u potpunosti zatvorena zaštitnim kućištima i vanjskim poklopcima, laserska zraka ne može izaći iz uređaja tijekom neke od faza upotrebe pisaača. Pročitajte sljedeće napomene i upute vezane uz sigurnost.

- Nikada ne otvarajte poklopce koji nisu navedeni u priručniku za ovaj uređaj.
- Izlaganje laserskoj zraci može dovesti do ozljede očiju.

### ▲OPREZ

Korištenje kontrola, prilagođavanje ili izvršavanje postupaka koji nisu u skladu s ovim uputama može uzrokovati izlaganje opasnom zračenju.

## Simboli vezani uz sigurnost

- | Prekidač napajanja: položaj „Uključeno“
- Prekidač napajanja: položaj „Isključeno“
- ⏻ Prekidač napajanja: položaj „Stanje pripravnosti“
- ⓘ Gumb  „Uključeno“  „Isključeno“
- ⏻ Terminal za zaštitu uzemljenjem
- ⚠ Opasni napon unutar kućišta. Nemojte otvarati poklopce za koje se to ne traži.
- ▲ OPREZ: vruća površina. Ne dodirujte.
- 📦 Oprema klase II
- ⚠ Rotirajući dijelovi: nemojte biti u blizini rotirajućih dijelova.

## [NAPOMENA]

Ovisno o proizvodu, neki gore navedeni simboli neće biti prikazani na njemu.

v1511\_02\_hr-HR

## Naljepnica s informacijama o sigurnosti lasera

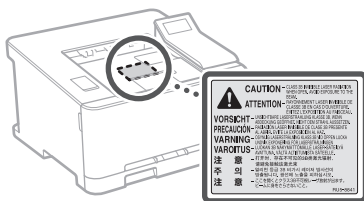

## Potrošni materijal

### ▲UPOZORENJE

Ne odlazite rabljene spremnike tonera u otvoreni plamen. Ne pohranjujte spremnike tonera ili papir na mjesta izložena otvorenom plamenu. To može prouzročiti zapaljenje tonera ili papira, što može dovesti do opekлина ili požara.

## Napomena

### Naziv proizvoda

Sigurnosni propisi zahtijevaju registriranje naziva proizvoda.

U nekim se područjima na kojima se ovaj proizvod prodaje mogu registrirati sljedeći nazivi u zagradama ( ).  
LBP613Cdw / LBP611Cn (F169600)

### EMC zahtjevi direktive Europske komisije

Ova je oprema usklađena s osnovnim zahtjevima Direktive Europske komisije. Izjavljujemo da je ovaj proizvod usklađen s odredbama o elektromagnetskoj kompatibilnosti direktive Europske komisije pri nominalnom ulaznom naponu od 230 V, 50 Hz, iako je za proizvod predviđen ulazni napon od 220 do 240 V, 50/60 Hz. Korištenje oklopljenog kabela nužno je radi sukladnosti s tehničkim EMC zahtjevima Direktive Europske komisije.

### Direktive o električnom i elektroničkom otpadu i o baterijama

Informacije o direktivama o električnom i elektroničkom otpadu i o baterijama potražite u najnovijem Korisničkom vodiču (HTML priručnik) na mrežnom mjestu proizvođača Canon (<http://canon.com/oip-manual>).

### Regulatory information for users in Jordan

LBP613Cdw includes approved Wireless LAN Module (Model name: AW-NM383).  
Contains Wireless LAN Module approved by TRC/SS/2014/38

### Regulatory information for users in UAE

LBP613Cdw includes approved Wireless LAN Module (Model name: AW-NM383).

### TRA

REGISTERED No: ER0126617/14

DEALER No: DA0060877/11

### Regulatory information for users in Russian

Подтверждение соответствия Минкомсвязи России: Декларация соответствия № Д-МДРД-4784 от 02.05.2017 года, действительна до 02.05.2023 года, зарегистрирована в Федеральном агентстве связи 17.05.2017 года

## RE Directive

(For Europe Only)

## RE Declaration of Conformity

**English (EN)** Hereby, Canon Inc. declares that this equipment is in compliance with Directive 2014/53/EU.

The full text of the EU declaration of conformity is available at the following internet address:  
<http://www.canon-europe.com/ce-documentation>  
Wireless LAN Specifications  
Frequency band(s):2412-2472MHz  
Maximum radio-frequency power:15.98dBm

**Czech (CS)** Tímto společnost Canon Inc. prohlašuje, že toto zařízení je v souladu se směrnici 2014/53/EU.

Úplné znění EU prohlášení o shodě je k dispozici na této internetové adrese:  
<http://www.canon-europe.com/ce-documentation>  
Technické údaje bezdrátové LAN  
Pásmo(a) frekvence: 2412-2472 MHz  
Maximální výkon rádiové frekvence: 15.98 dBm

**Danish (DA)** Hermed erklærer Canon Inc., at dette udstyr er i overensstemmelse med direktiv 2014/53/EU.

EU-overensstemmelseserklæringens fulde tekst kan findes på følgende internetadresse:  
<http://www.canon-europe.com/ce-documentation>  
Trådløs LAN specifikationer  
Frekvensbånd: 2412-2472 MHz  
Maks. radio-frekvensseffekt: 15.98 dBm

**German (DE)** Hiermit erklärt Canon Inc, dass diese Anlage der Richtlinie 2014/53/EU entspricht.  
Der vollständige Text der EU-Konformitätserklärung ist unter der folgenden Internetadresse verfügbar:  
<http://www.canon-europe.com/ce-documentation>  
WLAN-Spezifikationen  
Frequenzbereich(e): 2412-2472 MHz  
Maximale Funkfrequenzleistung: 15.98 dBm

**Estonian (ET)** Käesolevaga deklareerib Canon Inc., et käesolev seade vastab direktiivi 2014/53/EL nõuetele.  
ELi vastavusdeklaratsiooni täielik tekst on kättesaadav järgmisel internetiaadressil:  
<http://www.canon-europe.com/ce-documentation>  
Juhtmevaba LAN-i spetsifikatsioonid  
Sagedusriba(d): 2412-2472 MHz  
Maksimaalne raadiosageduslik võimsus: 15.98 dBm

**Spanish (ES)** Por la presente, Canon Inc. declara que este equipo es conforme con la Directiva 2014/53/UE.  
El texto completo de la declaración UE de conformidad está disponible en la dirección de Internet siguiente:  
<http://www.canon-europe.com/ce-documentation>  
Especificaciones LAN inalámbrica  
Banda(s) de frecuencia: 2412-2472 MHz  
Potencia máxima de radiofrecuencia: 15.98 dBm

**Greek (EL)** Με την παρούσα, η Canon Inc. δηλώνει ότι ο παρών εξοπλισμός συμμορφώνεται με την Οδηγία 2014/53/ΕΕ.  
Το πλήρες κείμενο της δήλωσης συμμόρφωσης της ΕΕ διατίθεται στην ακόλουθη διεύθυνση στο διαδίκτυο:  
<http://www.canon-europe.com/ce-documentation>  
Προδιαγραφές ασύρματου LAN (WLAN)  
Μέγιστη συχνότητα: 2412-2472 MHz  
Μέγιστη ισχύς ραδιοσυχνότητας: 15.98 dBm

**French (FR)** Le soussigné, Canon Inc., déclare que le présent équipement est conforme à la Directive 2014/53/UE.  
Le texte complet de la déclaration UE de conformité est disponible à l'adresse internet suivante :  
<http://www.canon-europe.com/ce-documentation>  
Spécifications LAN sans fil  
Bande(s) de fréquence: 2412-2472 MHz  
Puissance maximale de radiofréquence: 15.98 dBm

**Italian (IT)** Con la presente, Canon Inc. dichiara che questa apparecchiatura è conforme alla direttiva 2014/53/UE.  
Il testo completo della dichiarazione di conformità UE è disponibile al seguente indirizzo Internet:  
<http://www.canon-europe.com/ce-documentation>  
Caratteristiche LAN wireless  
Banda/e di frequenza: 2412-2472 MHz  
Potenza massima a radiofrequenza: 15.98 dBm

**Latvian (LV)** Canon Inc. ar šo deklarē, ka šī iekārta atbilst Direktīvai 2014/53/ES.  
Pilns ES atbilstības deklarācijas teksts ir pieejams šādā interneta vietnē:  
<http://www.canon-europe.com/ce-documentation>  
Bezvadu LAN specifikācijas  
Frekvences josla(s): 2412-2472 MHz  
Maksimālā radiofrekvences jauda: 15.98 dBm

**Lithuanian (LT)** Šiuo dokumentu „Canon Inc“ patvirtina, kad ši įranga atitinka direktyvą 2014/53/ES.  
Visas ES atitikties deklaracijos tekstas prieinamas šiuo interneto adresu:  
<http://www.canon-europe.com/ce-documentation>  
Belaidžio LAN specifikacijos  
Dažnio diapazonas (-ai): 2412-2472 MHz  
Maksimali radijo ryšio dažnio galia: 15.98 dBm

**Dutch (NL)** Hierbij verklaar ik, Canon Inc., dat deze apparatuur conform is met Richtlijn 2014/53/EU.  
De volledige tekst van de EU-conformiteitsverklaring kan worden geraadpleegd op het volgende internetadres:  
<http://www.canon-europe.com/ce-documentation>  
Draadloos LAN specificaties  
Frequentieband(en): 2412-2472 MHz  
Maximaal radiofrequentievermogen: 15.98 dBm

**Maltese (MT)** B'dan, Canon, qed tiddikjara li dan it-tip ta' tagħmir huwa konformi mad-Direttiva 2014/53/UE.  
It-test kollu tad-dikjarazzjoni ta' konformità tal-UE huwa disponibbli f'dan is-sit fuq l-internet:  
<http://www.canon-europe.com/ce-documentation>  
Speċifikazzjonijiet tal-Wireless LAN  
Band(i) tal-Frekwenza: 2412-2472 MHz  
Qawwa ta' frekwenza tar-radju massima: 15.98 dBm

**Hungarian (HU)** A Canon Inc. igazolja, hogy ez a berendezés megfelel a 2014/53/EU irányelvnek.  
Az EU-megfelelőségi nyilatkozat teljes szövege elérhető a következő internetes címen:  
<http://www.canon-europe.com/ce-documentation>  
Vezeték nélküli LAN műszaki adatai  
Frekvenciasáv(ok): 2412-2472 MHz  
Maximális rádiófrekvenciás teljesítmény: 15.98 dBm

**Polish (PL)** Canon Inc. niniejszym oświadczam, że niniejsze urządzenie jest zgodne z dyrektywą 2014/53/UE.  
Pełny tekst deklaracji zgodności UE jest dostępny pod następującym adresem internetowym:  
<http://www.canon-europe.com/ce-documentation>  
Specyfikacja bezprzewodowej sieci LAN  
Pasma(-a) częstotliwości: 2412-2472 MHz  
Maksymalna moc na częstotliwościach radiowych: 15.98 dBm

**Portuguese (PT)** Por este meio, a Canon Inc. declara que o presente equipamento está em conformidade com a Diretiva 2014/53/UE.  
O texto integral da declaração de conformidade da UE está disponível no seguinte endereço de Internet:  
<http://www.canon-europe.com/ce-documentation>  
Especificações de LAN Sem Fios  
Banda(s) de frequências: 2412-2472 MHz  
Potência máxima de radiofrequência: 15.98 dBm

**Slovene (SL)** Canon Inc. potrjuje, da je ta oprema v skladu z Direktivo 2014/53/EU.  
Celotno besedilo izjave EU o skladnosti je na voljo na naslednjem spletnem naslovu:  
<http://www.canon-europe.com/ce-documentation>  
Specifikacije za brezžični LAN  
Frekvenčna območja: 2412-2472 MHz  
Največja radiofrekvenčna moč: 15.98 dBm

**Slovak (SK)** Spoločnosť Canon Inc. týmto vyhlasuje, že toto zariadenie je v súlade so smernicou 2014/53/EÚ.  
Úplné znenie EÚ vyhlásenia o zhode je k dispozícii na tejto internetovej adrese:  
<http://www.canon-europe.com/ce-documentation>  
Technické údaje bezdrôtovej LAN  
Pásmo (a) frekvencia: 2412-2472 MHz  
Maximálny výkon rádiovéj frekvencie: 15.98 dBm

**Finnish (FI)** Canon Inc. vakuuttaa täten, että tämä laite on direktiivin 2014/53/EU mukainen.  
EU-vaatimusten mukaisuusvakuutuksen täysimittainen teksti on saatavilla seuraavassa internetosoitteessa:  
<http://www.canon-europe.com/ce-documentation>  
Langattoman LAN:n tekniset ominaisuudet  
Taajuuskaista(t): 2412-2472 MHz  
Suurin radiotaajuusteho: 15.98 dBm

**Swedish (SV)** Härmed försäkras Canon Inc. att denna utrustning överensstämmer med direktiv 2014/53/EU.  
Den fullständiga texten till EU-försäkran om överensstämmelse finns tillgänglig på följande webbadress:  
<http://www.canon-europe.com/ce-documentation>  
Specifikationer för trådlöst LAN  
Frekvensband: 2412-2472 MHz  
Maximal radiofrekvenseffekt: 15.98 dBm

**Romanian (RO)** Prin prezenta, Canon Inc. declară că acest echipament este în conformitate cu Directiva 2014/53/UE.  
Textul integral al declarației UE de conformitate este disponibil la următoarea adresă internet:  
<http://www.canon-europe.com/ce-documentation>  
Specificații wireless LAN  
Benzi de frecvență: 2412-2472 MHz  
Putere maximă a frecvenței radio: 15.98 dBm

**Bulgarian (BG)** С настоящото Canon Inc. декларира, че това съоръжение е в съответствие с Директива 2014/53/ЕС.  
Цялостният текст на ЕС декларацията за съответствие може да се намери на следния интернет адрес:  
<http://www.canon-europe.com/ce-documentation>  
Спецификация на безжичната LAN  
Честотна лента(и): 2412-2472 MHz  
Максимална радиочестотна мощност: 15.98 dBm

**Croatian (HR)** Canon Inc. ovime izjavljuje da je oprema u skladu s Direktivom 2014/53/EU.  
Cjeloviti tekst EU izjave o skladnosti dostupan je na sljedećoj internetskoj adresi:  
<http://www.canon-europe.com/ce-documentation>  
Specifikacije bežičnog LAN-a  
Frekvencijski pojas(ovi): 2412-2472 MHz  
Maksimalna snaga radijske frekvencije: 15.98 dBm

**Irish (GA)** Dearbhaíonn Canon Inc., leis seo, go bhfuil an trealamh seo i gcomhlíonadh leis an Treoir 2014/53/AE.  
Tá an téacs iomlán de Dhearbhú Comhréireachta AE ar fáil ag seoladh an láithreáin ghréasaín mar seo a leanas:  
<http://www.canon-europe.com/ce-documentation>  
Sonraíochtaí LAN Gan Sreang  
Banda(i) minicíochta: 2412-2472 MHz  
Uaschumhacht raidiamhínicíochta: 15.98 dBm

# Dodatak

**Norwegian (NO)** Herved erklærer Canon Inc. at dette utstyret er i overensstemmelse med direktiv 2014/53/EU.

Den fulle teksten til EUs samsvarserklæring er tilgjengelig på følgende Internett-adresse: <http://www.canon-europe.com/ce-documentation>  
Trådløs LAN-spesifikasjoner  
Bølgelengde: 2412-2472 MHz  
Maks radiofrekvensstyrke: 15,98 dBm

**Icelandic (IS)** Hér með lýsir Canon Inc því yfir að þessi búnaður er í samræmi við tilskipun 2014/53/ESB.

Allur texti ESB-samræmisýrslýsingar er í boði á eftirfarandi veffangi: <http://www.canon-europe.com/ce-documentation>  
Tæknilýsingar fyrir þráðlaus net tengingu  
Tíðnisvið: 2412-2472 MHz  
Hámarksstyrkur útvarpstöðnilygja: 15,98 dBm

## Odricanje od odgovornosti

### Odricanje od odgovornosti

- Informacije u ovom dokumentu podliježu izmjenama bez prethodne obavijesti.
- TVRTKA CANON INC. NE DAJE NIKAKVA JAMSTVA U VEZI S MATERIJALOM, IZRAVNA ILI IMPLICITNA, OSIM KAKO JE OVDJE IZLOŽENO, UKLJUČUJUĆI, ALI NE OGRANIČAVAJUĆI SE NA JAMSTVA O MARKETINŠKOJ I TRGOVAČKOJ USPJEŠNOSTI PROIZVODA, PRIKLADNOSTI ZA POSEBNU SVRHU KORIŠTENJA ILI POVREDA PRAVA. TVRTKA CANON INC. NEĆE BITI ODGOVORNA ZA BILO KAKVU IZRAVNU, SLUČAJNU ILI POSLJEDIČNU ŠETU BILO KOJE VRSTE ILI GUBITKE ILI TROŠKOVE IZAZVANE KORIŠTENJEM OVOG MATERIJALA.

### Zaštitni znakovi

Mac je zaštitni znak tvrtke Apple Inc. Microsoft, Windows, Windows Vista, Windows Server, Internet Explorer, Excel i PowerPoint registrirani su zaštitni znakovi ili zaštitni znakovi tvrtke Microsoft Corporation u SAD-u i/ili drugim državama.

Ostali ovdje spomenuti proizvodi i nazivi tvrtki zaštitni su znakovi u posjedu su njihovih vlasnika.

## Softver drugih proizvođača

Ovaj proizvod tvrtke Canon („PROIZVOD“) obuhvaća softverske module drugih proizvođača. Korištenje i distribucija tih softverskih modula (pod zajedničkim nazivom „SOFTVER“), što obuhvaća sva ažuriranja takvih softverskih modula, podložno je sljedećim licencnim uvjetima od (1) do (9).

- (1) Ako se ovaj PROIZVOD, uključujući SOFTVER, otprema, prenosi ili izvozi u bilo koju zemlju, suglasni ste pridržavati se svih mjerodavnih zakona, ograničenja i propisa o izvozu zemalja vezanih uz taj izvoz.
- (2) Vlasnici prava na SOFTVER u svakom pogledu zadržavaju titularno pravo, vlasnička prava i prava intelektualnog vlasništva na SOFTVER. Osim prava izričito navedenih u ovom dokumentu, vlasnici prava na SOFTVER ovime vam ne prenose niti daju nikakve izričite ni implicirane licence i prava u vezi s pravima intelektualnog vlasništva na SOFTVER.
- (3) SOFTVER možete koristiti samo s PROIZVODOM.
- (4) SOFTVER ne smijete dodijeliti, podlicencirati, plasirati na tržište, distribuirati ili prenijeti nijednoj drugoj strani bez prethodnog pisanog pristanka vlasnika prava na SOFTVER.

- (5) Bez obzira na sve navedeno, SOFTVER možete prenijeti samo kada (a) sva svoja prava na PROIZVOD i sva prava i obveze prema ovim odredbama dodijelite stjecatelju i (b) kada stjecatelj prihvati sve navedene odredbe.
- (6) Ne smijete dekompilirati, vršiti obrnuti inženjering, rastavlјati niti ikako drukčije pretvarati kod SOFTVERA u oblik koji se može čitati bez računala.
- (7) Ne smijete mijenjati, prilagođavati, prevoditi, iznajmlјivati, davati u zakup ili posuđivati SOFTVER niti stvarati dijela izvedena iz SOFTVERA.
- (8) Nemate pravo uklanjati SOFTVER iz PROIZVODA ni stvarati njegove zasebne kopije.
- (9) Dio SOFTVERA koji se može čitati bez računala (izvorni kôd) nije licenciran na vas.

Neovisno o prethodnim odredbama navedenim u stavcima od (1) do (9), PROIZVOD obuhvaća softverske module drugih proizvođača koji prate druge odredbe, a oni su podložni tim drugim odredbama.

Pročitajte druge licencne odredbe softverskih modula drugih proizvođača opisane u dodatku priručnika za odgovarajući PROIZVOD. Priručnik je dostupan na adresi <http://canon.com/oip-manual>.

Korištenjem PROIZVODA smatrat će se da prihvaćate sve primjenjive licencne odredbe. Ako ne prihvaćate te licencne odredbe, obratite se predstavniku službe za korisnike.

# Bilješke

## Indítsa a műveletet a kezelőpanelen

Készülék

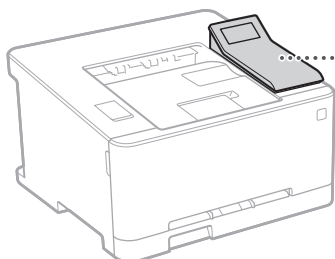

Kezelőpanel

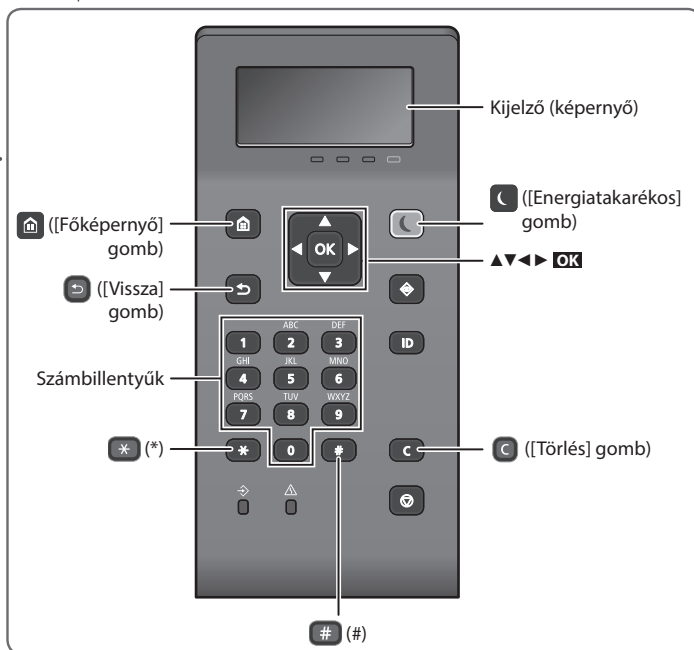

### Navigálás a menüben

#### Elem kiválasztása vagy a kurzor mozgatása a menüelemek között

A kívánt elemet a [▲] vagy a [▼] gombbal választhatja ki.

Az **OK** vagy a [▶] gomb megnyomásával léphet tovább a következő menüsintre. A [↵] vagy a [◀] gomb megnyomásával léphet vissza az előző menüsintre.

#### Beállítás megerősítése

Nyomja meg az **OK** gombot. Ha azonban a kijelzőn megjelenik az <Alkalmaz> lehetőség, akkor válassza ki az <Alkalmaz> elemet, majd nyomja meg az **OK** gombot.

### Szövegbevitel módja

#### Beviteli mód váltása

A beviteli módok közötti váltáshoz nyomja meg a [\*] gombot.

Beviteli mód	Rendelkezésre álló karakterek
<A>	Nagybetűk és szimbólumok
<a>	Kisbetűk és szimbólumok
<12>	Számok

#### Szöveg, szimbólum és szám bevitel

Használja a számbillentyűket vagy a [#] gombot.

#### A kurzor mozgatása (szóköz bevitel)

A kurzor mozgatásához nyomja meg a [◀] vagy a [▶] gombot. Szóköz beírásához vigye a kurzort a szöveg végére, majd nyomja meg a [▶] gombot.

#### Karakterek törlése

Nyomja meg a [C] gombot. A [C] gomb nyomva tartásával az összes karaktert törölheti.

	Beviteli mód: <A>	Beviteli mód: <a>	Beviteli mód: <12>
1	@ . - _ /		1
2	AÁBC	aábc	2
3	DEÉF	deéf	3
4	GHÍI	ghíi	4
5	JKL	jkl	5
6	MNOÓO	mnoóó	6
7	PQRS	pqrs	7
8	TUÚÚV	tuúúv	8
9	WXYZ	wxyz	9
0	(Nem használható)		0
#	(szóköz) @ . / - _ ! ? & \$ % # ( ) [ ] { } < > * + = , ; : ' ^ ` \ ~		(Nem használható)





## Nyomtatás

1. Nyissa meg a nyomtatni kívánt dokumentumot, majd válassza ki az alkalmazás nyomtatófunkcióját.
2. Válassza ki a készülék nyomtató-illesztőprogramját, majd válassza a [Beállítások] vagy a [Tulajdonságok] lehetőséget.
3. Állítsa be a papírméretet.
4. Adja meg a papírforrást és a papírtípust.
5. Szükség esetén adja meg a nyomtatási beállításokat.
6. Válassza az [OK] lehetőséget.
7. Válassza a [Nyomtatás] vagy az [OK] lehetőséget.

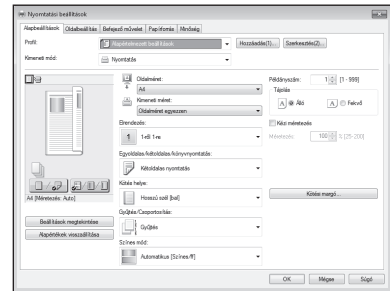

### Hasznos nyomtatási beállítások

- Kétoldalas\*
- Több oldal egy lapra
- Könyvnyomtatás\*

\*A készülék típusától függően előfordulhat, hogy ilyen funkció nincs a gépen.



Részletekért lásd:

➔ Felhasználói kézikönyv  
„Nyomtatás” rész

# Papír betöltése

Részletekért lásd:

➔ Felhasználói kézikönyv „Papír betöltése” rész

## Papír betöltése a papírfiókba

1 Húzza ki a papírfiókot.

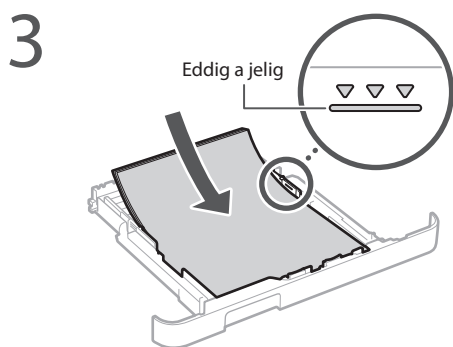
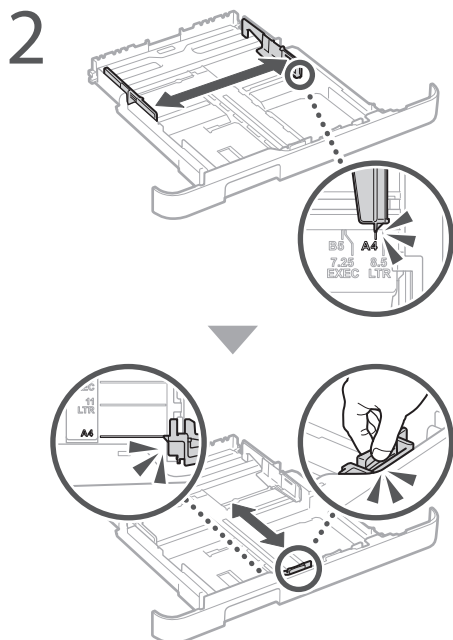

4 Helyezze a papírfiókot a készülékbe.

Amennyiben a korábban használthoz képest más méretű vagy típusú papírt tölt be, mindenképpen módosítsa a beállításokat.

5 Nyomja meg a  gombot, és válassza a <Papírbeállítások> lehetőséget.

6 A képernyőn megjelenő információk alapján adja meg a papír méretét és típusát.

## Papír behelyezése a kézi adagolónyílásba

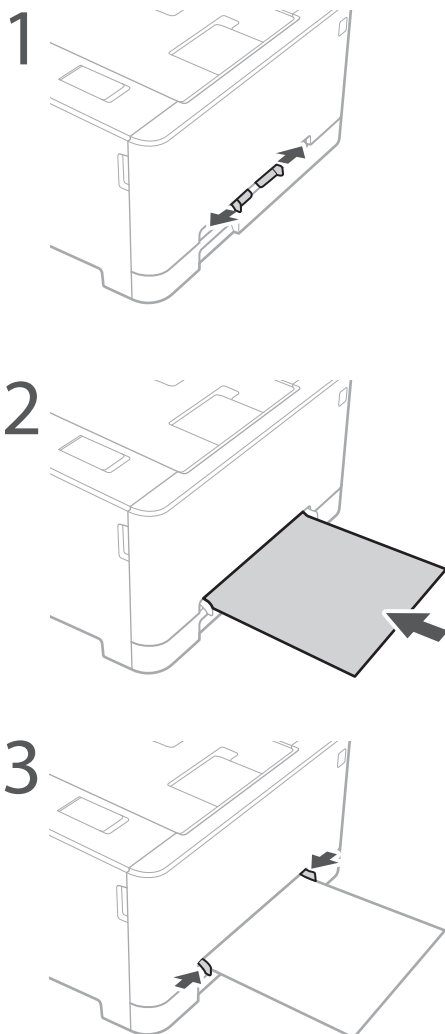

4 A képernyőn megjelenő információk alapján adja meg a papír méretét és típusát.

# Probléma esetén

Részletekért lásd:

➔ Felhasználói kézikönyv „Hibaelhárítás” rész

## A készülék nem működik

Ellenőrizze az alábbiakat:

- Be van kapcsolva az áramellátás?
- Kilépett a készülék az alvó üzemmódból?

Ha sem a kijelző, sem a  gomb nem világít, akkor nyomja meg a főkapcsolót.

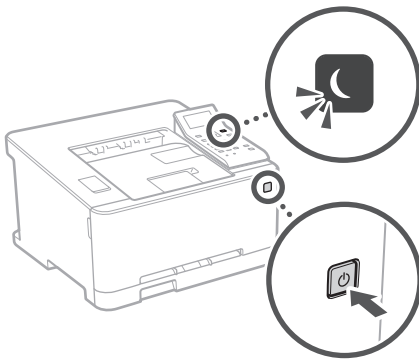

- Megfelelően csatlakozik a tápkábel?

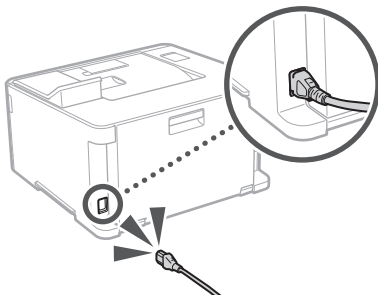

Amennyiben a probléma továbbra is fennáll, tájékozódjon a Felhasználói kézikönyvben.

## Elakadt a papír

Szüntesse meg a torlódást a képernyőn megjelenő utasítások szerint.



## A festékkazetta cseréje

Cserélje ki a festékkazettát a képernyőn megjelenő utasítások szerint.



### A csere festékkazetta típuszáma

- Canon Cartridge 045 Black (fekete)
- Canon Cartridge 045 Cyan (ciánkék)
- Canon Cartridge 045 Magenta (bíbor)
- Canon Cartridge 045 Yellow (sárga)
- Canon Cartridge 045 H Black (fekete)
- Canon Cartridge 045 H Cyan (ciánkék)
- Canon Cartridge 045 H Magenta (bíbor)
- Canon Cartridge 045 H Yellow (sárga)

# Függelék

## Fontos biztonsági előírások

Ez a kézikönyv csak az üzembe helyezéssel és a tápellátással kapcsolatos figyelmeztetéseket és veszélyhelyzeteket ismerteti. Mindenképpen olvassa el a Felhasználói kézikönyvben található „Fontos biztonsági előírások” részt is.

### ▲ FIGYELMEZTETÉS

Ez a jelzés olyan műveletre figyelmeztet, amelynek helytelen végrehajtása halált vagy személyi sérülést okozhat. A készülék biztonságos használatához mindig tartsa be ezeket az utasításokat.

### ▲ VIGYÁZAT

Ez a jelzés olyan műveletre figyelmeztet, amelynek helytelen végrehajtása személyi sérülést okozhat. A készülék biztonságos használatához mindig tartsa be ezeket az utasításokat.

## Telepítés

### ▲ FIGYELMEZTETÉS

A készüléket nem szabad olyan helyre telepíteni, ahol tüzet vagy elektromos áramütést okozhat

- Ahol a szellőzőnyílások nem maradnak szabadon (túl közel a falhoz, ágyhoz, diványhoz, ruhaneműhöz és hasonló tárgyakhoz)
- Nedves vagy poros helyen
- Közvetlen napsugárzásnak kitett helyen, illetve kültéren
- Magas hőmérsékletnek kitett helyen
- Nyílt lángnak kitett helyen
- Alkohol, festékhígító és más éghető anyagok közelében

### Egyéb figyelmeztetések

- Nem jóváhagyott kábeleket ne csatlakoztasson ehhez a készülékhez. Ez tüzet vagy áramütést okozhat.
- A készülékre ne helyezzen nyakláncot vagy egyéb fémtárgyat, illetve folyadékot tartalmazó edényt. Tüzet vagy áramütést okozhat, ha a készülék belsejének elektromos alkatrészei idegen anyagokkal kerülnek érintkezésbe.
- Ha bármilyen idegen anyag esik a készülékbe, húzza ki a tápkábelt a váltakozó áramú csatlakozójából, majd forduljon a helyi hivatalos Canon viszonteladóhoz.

### ▲ VIGYÁZAT

Ne telepítse a készüléket az alábbi helyekre:

- A készülék ugyanis leeshet és ezáltal sérülést okozhat.
- Amely nem kellően stabil
- Amely vibrációnak van kitéve

### A rosszul szellőzött helyek kerülendők

A készülék használata során csekély mennyiségű özont és egyéb anyagokat bocsát ki. Ezek a kibocsátások nem károsak az egészségre, ugyanakkor a gyengén szellőzött helyiségekben érzékelhetővé válhatnak a gyakori használat, illetve a hosszú munkamenetek során. A kényelmes munkakörnyezet biztosítása érdekében javasoljuk, hogy a készülék használatára szolgáló helyiségben gondoskodjon a megfelelő szellőzésről. Kerülje továbbá azokat a helyeket, ahol az emberek ki lennének téve a készülékből kibocsátott anyagoknak.

### Egyéb óvintézkedések

- A gép hordozásakor kövesse ennek az útmutatónak az utasításait. Ha nem megfelelően hordozza a készüléket, akkor leeshet és sérülést okozhat.
- A gép telepítésekor ügyeljen, hogy a keze ne szoruljon be a készülék és a padló vagy fal közé, mert ez sérülést okozhat.

## Tápellátás

### ▲ FIGYELMEZTETÉS

- Csak olyan tápegységet használjon, amely megfelel a megadott feszültségi előírásoknak. Ennek be nem tartása tüzet vagy áramütést okozhat.
- Ne használjon a gyártó által a készülékhez mellékelteitől eltérő tápkábelt, ellenkező esetben tűz vagy áramütés keletkezhet.
- A készülékkel a hozzá mellékelte tápkábelt kell használni. Ne csatlakoztassa a tápkábelt más eszközökhöz.
- A tápkábelt nem szabad módosítani, húzni, erőltetve hajlítani vagy bármilyen egyéb módon károsítani. Ne tegyen nehéz tárgyakat a tápkábelre. A tápkábel sérülése tüzet vagy áramütést okozhat.
- Ne csatlakoztassa és ne távolítsa el a tápkábelt nedves kézzel, mert ez áramütést okozhat.
- Ne használjon hosszabbítókábelt vagy elosztót a készülékhez. Ez tüzet vagy áramütést okozhat.
- Ne burkolja be a tápkábelt, és ne kössön rá csomót, mert ezzel tüzet és áramütést okozhat.
- A tápkábel csatlakozóját teljesen dugja be a konnektorbba. Ennek be nem tartása tüzet és áramütést okozhat.
- Vihar idejére teljesen húzza ki a tápkábel csatlakozóját a konnektorból. Ennek be nem tartása tüzet, áramütést, illetve a készülék károsodását okozhatja.

### ▲ VIGYÁZAT

A készüléket a dugaszolóaljzat közelében helyezze el, és hagyjon elegendő helyet a tápkábel csatlakozója körül, hogy azt vészhelyzetben könnyen ki lehessen húzni.

## Kezelés

### Lézeres biztonság

Ez a termék az IEC60825-1:2014 és az EN60825-1:2014 szerinti 1. osztályú lézertermék.

CLASS 1 LASER PRODUCT  
LASER KLASSE 1  
APPAREIL À LASER DE CLASSE 1  
APPARECCHIO LASER DI CLASSE 1  
PRODUCTO LÁSER DE CLASSE 1  
APARELHO A LASER DE CLASSE 1  
LUOKAN 1 LASER-TUOTE  
LASERPRODUKT KLASSE 1

A lézersugárzás ártalmatlan lehet az emberi testre. Mivel a termék belsejében kibocsátott sugárzást a védőburkolatok és a külső burkolatok teljesen elzárják, a lézersugár a működés egyetlen fázisában sem tud kijutni a készülékből. Biztonsága érdekében olvassa át a következő megjegyzéseket és utasításokat.

- Csak azokat a fedeleket nyissa fel, amelyeket a készülék kézikönyve jelez.
- Ha a lézersugár kijut az szemét éri, akkor a kitettség a szem károsodását okozhatja.

### ▲ VIGYÁZAT

A kézikönyvben megadottól eltérő vezérlés, beállítás vagy művelet veszélyes sugárzás kialakulásához vezethet.

## Biztonsággal összefüggő szimbólumok

- | Főkapcsoló: „BE” állásban
- Főkapcsoló: „KI” állásban
- ⏻ Főkapcsoló: „KÉSZENLÉTI” állásban
- ⏻ Nyomógombos kapcsoló „BE” „KI”
- ⚡ Védőföldelés érintkezése

A készülék belsejében veszélyes feszültség uralkodik. Csak azokat a fedeleket nyissa fel, amelyeket a kézikönyv jelez.

▲ VIGYÁZAT: Forró felület. Ne érintse meg.

⊞ II. osztályú berendezés

▲ Mozgó alkatrészek: Testrészeit tartsa távol a mozgó alkatrészeketől

## [MEGJEGYZÉS]

A terméktől függően a fenti szimbólumok némelyike esetleg nincs feltüntetve a készüléken.  
v1511\_02\_hu-HU

## Lézeres biztonsági címke

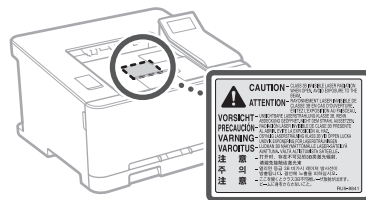

## Fogyóanyagok

### ▲ FIGYELMEZTETÉS

Ne dobja a használt festékkazettákat nyílt lángba. Ne tárolja a festékkazettákat és a papírt nyílt lángnak kitett helyen. Ekkor a festék vagy a papír meggyulladhat, ami égési sérülést vagy tüzet okozhat.

## Nyilatkozat

### A termék neve

A biztonsági előírások megkövetelik a termék nevének bejegyzését.

A termék egyes értékesítési régióiban a termék neve helyett a következő, zárójelbe ( ) tett neve(ke)t kell bejegyezni.  
LBP613Cdw / LBP611Cn (F169600)

### EK irányelv EMC-előírásai

A készülék megfelel az EK irányelv alapvető EMC-előírásainak. A gyártó kijelenti, hogy a jelen termék megfelel az EK irányelv EMC-előírásainak 230 V, 50 Hz névleges értékű hálózati tápellátás esetén, bár a termék működésfeszültségtartományja 220–240 V, frekvenciatartományja pedig 50/60 Hz. Az EK irányelv műszaki EMC-követelményeinek való megfeleléshez árnyékoló kábeleket használata szükséges.

### WEEE-, valamint elemekről és akkumulátorokról szóló irányelvek

A WEEE szabványról, valamint az elemekről és akkumulátorokról szóló információk a legújabb Felhasználói kézikönyvben (HTML-kézikönyv) található meg a Canon webhelyén (<http://canon.com/oip-manual>).

### Regulatory information for users in Jordan

LBP613Cdw includes approved Wireless LAN Module (Model name: AW-NM383).  
Contains Wireless LAN Module approved by TRC/SS/2014/38

### Regulatory information for users in UAE

LBP613Cdw includes approved Wireless LAN Module (Model name: AW-NM383).

TRA  
REGISTERED No: ER0126617/14  
DEALER No: DA0060877/11

### Regulatory information for users in Russian

Подтверждение соответствия Минкомсвязи России: Декларация соответствия № Д-МДРД-4784 от 02.05.2017 года, действительна до 02.05.2023 года, зарегистрирована в Федеральном агентстве связи 17.05.2017 года

## RE Directive

(For Europe Only)

### RE Declaration of Conformity

**English (EN)** Hereby, Canon Inc. declares that this equipment is in compliance with Directive 2014/53/EU.

The full text of the EU declaration of conformity is available at the following internet address: <http://www.canon-europe.com/ce-documentation>  
Wireless LAN Specifications  
Frequency band(s): 2412-2472 MHz  
Maximum radio-frequency power: 15.98 dBm

**Czech (CS)** Tímto společnost Canon Inc. prohlašuje, že toto zařízení je v souladu se směrnicí 2014/53/EU.

Úplné znění EU prohlášení o shodě je k dispozici na této internetové adrese: <http://www.canon-europe.com/ce-documentation>  
Technické údaje bezdrátové LAN  
Pásmo(a) frekvence: 2412-2472 MHz  
Maximální výkon rádiové frekvence: 15.98 dBm

**Danish (DA)** Hermed erklærer Canon Inc., at dette udstyr er i overensstemmelse med direktiv 2014/53/EU.

EU-overensstemmelseserklæringen fulde tekst kan findes på følgende internetadresse: <http://www.canon-europe.com/ce-documentation>  
Trådløs LAN specifikation  
Frekvensbånd: 2412-2472 MHz  
Maks. radio-frekvenseffekt: 15.98 dBm

**German (DE)** Hiermit erklärt Canon Inc., dass diese Anlage der Richtlinie 2014/53/EU entspricht.

Der vollständige Text der EU-Konformitätserklärung ist unter der folgenden Internetadresse verfügbar: <http://www.canon-europe.com/ce-documentation>  
WLAN-Spezifikationen  
Frequenzbereich(e): 2412-2472 MHz  
Maximale Funkfrequenzleistung: 15.98 dBm

**Estonian (ET)** Käesolevaga deklareerib Canon Inc., et käesolev seade vastab direktiivi 2014/53/EU nõuetele.

ELi vastavusdeklaratsiooni täielik tekst on kättesaadav järgmisel internetiaadressil: <http://www.canon-europe.com/ce-documentation>  
Juhtmevaba LAN-i spetsifikatsioonid  
Sagedusriba(d): 2412-2472 MHz  
Maksimaalne raadiosageduslik võimsus: 15.98 dBm

**Spanish (ES)** Por la presente, Canon Inc. declara que este equipo es conforme con la Directiva 2014/53/UE.

El texto completo de la declaración UE de conformidad está disponible en la dirección de Internet siguiente: <http://www.canon-europe.com/ce-documentation>  
Especificaciones LAN inalámbrica  
Banda(s) de frecuencia: 2412-2472 MHz  
Potencia máxima de radiofrecuencia: 15.98 dBm

**Greek (EL)** Με την παρούσα, η Canon Inc. δηλώνει ότι ο παρών εξοπλισμός συμμορφώνεται με την Οδηγία 2014/53/ΕΕ.

Το πλήρες κείμενο της δήλωσης συμμόρφωσης της ΕΕ διατίθεται στην ακόλουθη διεύθυνση στο διαδίκτυο: <http://www.canon-europe.com/ce-documentation>  
Προδιαγραφές ασύρματου LAN (WLAN)  
Ζώνες συχνότητας: 2412-2472 MHz  
Μέγιστη ισχύς ραδιοσυχνότητας: 15.98 dBm

**French (FR)** Le soussigné, Canon Inc., déclare que le présent équipement est conforme à la Directive 2014/53/UE.

Le texte complet de la déclaration UE de conformité est disponible à l'adresse internet suivante : <http://www.canon-europe.com/ce-documentation>  
Spécifications LAN sans fil  
Bande(s) de fréquence: 2412-2472 MHz  
Puissance maximale de radiofréquence: 15.98 dBm

**Italian (IT)** Con la presente, Canon Inc. dichiara che questa apparecchiatura è conforme alla direttiva 2014/53/UE.

Il testo completo della dichiarazione di conformità UE è disponibile al seguente indirizzo Internet: <http://www.canon-europe.com/ce-documentation>  
Caratteristiche LAN wireless  
Banda/e di frequenza: 2412-2472 MHz  
Potenza massima a radiofrequenza: 15.98 dBm

**Latvian (LV)** Canon Inc. ar šo deklarē, ka šī iekārta atbilst Direktīvai 2014/53/ES.

Pilns ES atbilstības deklarācijas teksts ir pieejams šādā interneta vietnē: <http://www.canon-europe.com/ce-documentation>  
Bezvadu LAN specifikācijas  
Frekvences josla(s): 2412-2472 MHz  
Maksimālā radiofrekvences jauda: 15.98 dBm

**Lithuanian (LT)** Šiuo dokumentu „Canon Inc.“ patvirtina, kad ši įranga atitinka direktyvą 2014/53/ES.

Visas ES atitikties deklaracijos tekstas prieinamas šiuo interneto adresu: <http://www.canon-europe.com/ce-documentation>  
Be laidžio LAN specifikacijos  
Dažnio diapazonas (-ai): 2412-2472 MHz  
Maksimali radijo ryšio dažnio galia: 15.98 dBm

**Dutch (NL)** Hierbij verklaar ik, Canon Inc., dat deze apparatuur conform is met Richtlijn 2014/53/UE.

De volledige tekst van de EU-conformiteitsverklaring kan worden geraadpleegd op het volgende internetadres: <http://www.canon-europe.com/ce-documentation>  
Draadloos LAN specificaties  
Frequentieband(en): 2412-2472 MHz  
Maximaal radiofrequentievermogen: 15.98 dBm

**Maltese (MT)** B'dan, Canon, qed tiddikjara li dan it-tip ta' tagħmir huwa konformi mad-Direttiva 2014/53/UE.

It-test kollu tad-dikjarazzjoni ta' konformità tal-UE huwa disponibbli f'dan is-sit fuq l-internet: <http://www.canon-europe.com/ce-documentation>  
Speċifikazzjonijiet tal-Wireless LAN  
Band(i) tal-Frekwenza: 2412-2472 MHz  
Qawwa ta' frekwenza tar-radju massima: 15.98 dBm

**Hungarian (HU)** A Canon Inc. igazolja, hogy ez a berendezés megfelel a 2014/53/EU irányelvnek.

Az EU-megfelelőségi nyilatkozat teljes szövege elérhető a következő internetes címen: <http://www.canon-europe.com/ce-documentation>  
Vezeték nélküli LAN műszaki adatai  
Frekvenciasáv(ok): 2412-2472 MHz  
Maximális rádiófrekvenciás teljesítmény: 15.98 dBm

**Polish (PL)** Canon Inc. niniejszym oświadczam, że niniejsze urządzenie jest zgodne z dyrektywą 2014/53/UE.

Pełny tekst deklaracji zgodności UE jest dostępny pod następującym adresem internetowym: <http://www.canon-europe.com/ce-documentation>  
Specyfikacja bezprzewodowej sieci LAN  
Pasma(-a) częstotliwości: 2412-2472 MHz  
Maksymalna moc na częstotliwościach radiowych: 15.98 dBm

**Portuguese (PT)** Por este meio, a Canon Inc. declara que o presente equipamento está em conformidade com a Diretiva 2014/53/UE.

O texto integral da declaração de conformidade da UE está disponível no seguinte endereço de Internet: <http://www.canon-europe.com/ce-documentation>  
Especificações de LAN Sem Fios  
Banda(s) de frequências: 2412-2472 MHz  
Potência máxima de radiofrequência: 15.98 dBm

**Slovene (SL)** Canon Inc. potrjuje, da je ta oprema v skladu z Direktivo 2014/53/UE.

Celotno besedilo izjave EU o skladnosti je na voljo na naslednjem spletnem naslovu: <http://www.canon-europe.com/ce-documentation>  
Specifikacije za brezžični LAN  
Frekvenčna območja: 2412-2472 MHz  
Največja radiofrekvenčna moč: 15.98 dBm

**Slovak (SK)** Spoločnosť Canon Inc. týmto vyhlasuje, že toto zariadenie je v súlade so smernicou 2014/53/EU.

Úplné znenie EÚ vyhlásenia o zhode je k dispozícii na tejto internetovej adrese: <http://www.canon-europe.com/ce-documentation>  
Technické údaje bezdrôtového LAN  
Pásmo (a) frekvencie: 2412-2472 MHz  
Maximálny výkon rádiové frekvencie: 15.98 dBm

**Finnish (FI)** Canon Inc. vakuuttaa täten, että tämä laite on direktiivin 2014/53/EU mukainen.

EU-vaatimusten mukaisuusvakuutuksen täysimittainen teksti on saatavilla seuraavaassa internetosoitteessa: <http://www.canon-europe.com/ce-documentation>  
Langattoman LAN:n tekniset ominaisuudet  
Taajuuskaista(t): 2412-2472 MHz  
Suurin radiotaajuusteho: 15.98 dBm

**Swedish (SV)** Härmed försäkrar Canon Inc. att denna utrustning överensstämmer med direktiv 2014/53/UE.

Den fullständiga texten till EU-försäkran om överensstämmelse finns tillgänglig på följande webbadress: <http://www.canon-europe.com/ce-documentation>  
Specifikationer för trådlöst LAN  
Frekvensband: 2412-2472 MHz  
Maximal radiofrekvenseffekt: 15.98 dBm

**Romanian (RO)** Prin prezenta, Canon Inc. declară că acest echipament este în conformitate cu Directiva 2014/53/UE.

Textul integral al declarației UE de conformitate este disponibil la următoarea adresă internet: <http://www.canon-europe.com/ce-documentation>  
Specificații wireless LAN  
Benzi de frecvență: 2412-2472 MHz  
Putere maximă a frecvenței radio: 15.98 dBm

**Bulgarian (BG)** С настоящото Canon Inc. декларира, че това съоръжение е в съответствие с Директива 2014/53/ЕС.

Цялостният текст на ЕС декларацията за съответствие може да се намери на следния интернет адрес: <http://www.canon-europe.com/ce-documentation>  
Спецификация на безжичната LAN  
Честотна лента(и): 2412-2472 MHz  
Максимална радиочестотна мощност: 15.98 dBm

# Függelék

**Croatian (HR)** Canon Inc. ovime izjavljuju da je oprema u skladu s Direktivom 2014/53/EU. Cjeloviti tekst EU izjave o sukladnosti dostupan je na sljedećoj internetskoj adresi: <http://www.canon-europe.com/ce-documentation> Specifikacije bežičnog LAN-a  
Frekvencijski pojas(evi): 2412-2472 MHz  
Maksimalna snaga radijske frekvencije: 15.98 dBm

**Irish (GA)** Dearbhaionn Canon Inc., leis seo, go bhfuil an trealamh seo i gcomhlionadh leis an Treoir 2014/53/AE. Tá an téacs iomlán de Dhearbhú Comhréireachta AE ar fáil ag seoladh an láithreáin ghréasáin mar seo a leanas: <http://www.canon-europe.com/ce-documentation> Sonraíochtaí LAN Gan Sreang  
Banda(i) minicíochta: 2412-2472 MHz  
Uaschumhacht radaimhnicíochta: 15.98 dBm

**Norwegian (NO)** Herved erklærer Canon Inc. at dette utstyret er i overensstemmelse med direktiv 2014/53/EU. Den fulle teksten til EUs samsvarserklæring er tilgjengelig på følgende Internett-adresse: <http://www.canon-europe.com/ce-documentation> Trådløs LAN-spesifikasjon  
Bølgelengde: 2412-2472 MHz  
Maks radiofrekvensstyrke: 15.98 dBm

**Icelandic (IS)** Hér með lýsir Canon Inc því yfir að þessi búnaður er í samræmi við tilskipun 2014/53/ESB. Allur texti ESB-samræmisfyrirlysingar er í boði á eftirfarandi veffangi: <http://www.canon-europe.com/ce-documentation> Tæknilysingar fyrir þráðlausu nettengingu  
Tíðnisvið: 2412-2472 MHz  
Hámarksstyrkur útvarpstíðnylga: 15.98 dBm

## A felelősség koraítózása

### A felelősség koraítózása

- A dokumentumban szereplő információk tartalma előzetes figyelmeztetés nélkül megváltozhat.
- CANON INC. EZZEL AZ ANYAGGAL KAPCSOLATBAN NEM BIZTOSÍT SEMMINEMŰ KIFEJEZETT VAGY HALLGATÓLAGOS SZAVATOSSÁGOT, KIVÉVE AZ ITT BIZTOSÍTOTTAKAT, KIZÁRVA AZ ELADHATÓSÁGRA VAGY MEGHATÁROZOTT CÉLŰ FELHASZNÁLHATÓSÁGRA VAGY SZABADALOM MEGSÉRTÉSÉRE VONATKOZÓ SZAVATOSSÁGOT IS. CANON INC. NEM TEHETŐ FELELŐSSÉ SEMMILYEN KÖZVETLEN, VÉLETLEN VAGY KÖZVETETT KÁRÉRT, VESZTESÉGÉRT VAGY KÖLTSÉG FELMERÜLÉSÉÉRT, AMÉLY A JELEN DOKUMENTUM HASZNÁLATÁVAL KAPCSOLATBAN MERÜL FEL.

### Védjegyek

A Mac az Apple Inc. vállalat védjegye. A Microsoft, a Windows, a Windows Vista, a Windows Server, az Internet Explorer, az Excel és a PowerPoint a Microsoft Corporation bejegyzett védjegye vagy védjegye az Egyesült Államokban és/vagy más országokban. A többi, itt megjelenő termék- és vállalatnév a tulajdonosok védjegye.

## Külső szoftver

Ez a Canon termék (a „TERMÉK”) külső felek által biztosított szoftvermodulokat is tartalmaz. Az ilyen szoftvermodulok (beleértve ezek frissítéseit is (a továbbiakban együttesen: a „SZOFTVER”)) használatára az alábbi (1)–(9). licencceltételek vonatkoznak.

- (1) A felhasználó vállalja, hogy a SZOFTVER bármely országba történő szállítása, továbbítása vagy exportálása esetén teljesíti az érintett országok minden vonatkozó exportszabályozási törvényét, korlátozását és szabályozását.
- (2) A SZOFTVER jogtulajdonosai a SZOFTVER vonatkozásában megtartják minden jogcímküket, tulajdonjogukat és szellemi tulajdonukat. A SZOFTVER jogtulajdonosai a jelen dokumentumban kifejezetten foglaltak kivételével a SZOFTVER jogtulajdonosainak semmiféle szellemi tulajdonára vonatkozóan nem engednek át és nem adnak sem kifejezett, sem vélelmezett licencceltételeket vagy jogot.
- (3) A SZOFTVERT kizárólag a TERMÉKKEL együttesen használhatja.
- (4) A SZOFTVER jogtulajdonosainak előzetes írásbeli engedélye nélkül tilos a SZOFTVERT átadnia, allicenccbe adnia, forgalomba hoznia, terjesztenie vagy továbbítani bármilyen harmadik fél számára.
- (5) A fenti rendelkezésekre való tekintet nélkül a felhasználó kizárólag akkor lehet jogosult a SZOFTVER átadására, ha (a) a TERMÉKRE vonatkozóan minden jogát átadja az átvevő félnek, és feltételül szabja az összes jog és kötelezettség átvételét, továbbá (b) az átvevő fél vállalja mindezeket a feltételeket.
- (6) A felhasználó nem jogosult a SZOFTVER kódjának visszafordítására, visszafejtésére, alkotórészekre bontására vagy más módon ember számára olvasható formátumba való alakítására.
- (7) A felhasználó nem jogosult a SZOFTVER módosítására, adaptálására, fordítására, bérbe, lízingbe vagy kölcsönadására, sem a SZOFTVER alapján származékos munkák készítésére.
- (8) A felhasználó nem jogosult a SZOFTVER és a TERMÉK különválasztására, illetve a SZOFTVER a TERMÉKTŐL különálló másolati példányainak készítésére.
- (9) A SZOFTVER ember számára olvasható részére (a forráskódra) vonatkozóan a felhasználó nem kap licencceltételeket.

A fenti (1)–(9). pontokban foglaltakon túl a TERMÉK olyan, külső felektől származó szoftvermodulokat tartalmaz, amelyek kiegészítő licencceltételekkel rendelkeznek, és ezekre a szoftvermodulokra a kiegészítő feltételek vonatkoznak.

Kérjük, vegye figyelembe a jelen Kézikönyv Függelékében található, külső felek szoftvermoduljaira vonatkozó licencceltételeket a TERMÉK vonatkozásában. Ez a Kézikönyv itt érhető el: <http://canon.com/oip-manual>.

A TERMÉK használatával egyetért az összes vonatkozó licencceltétellel. Ha nem ért egyet ezekkel a licencceltételekkel, kérjük, forduljon a szervizképviselőjéhez.

# Jegyzetek

## Porniți operația de la panoul de operare

Aparat

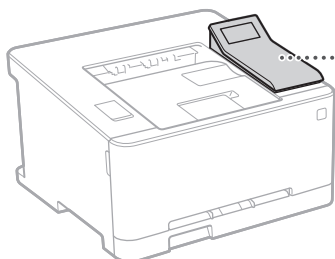

Panoul de operare

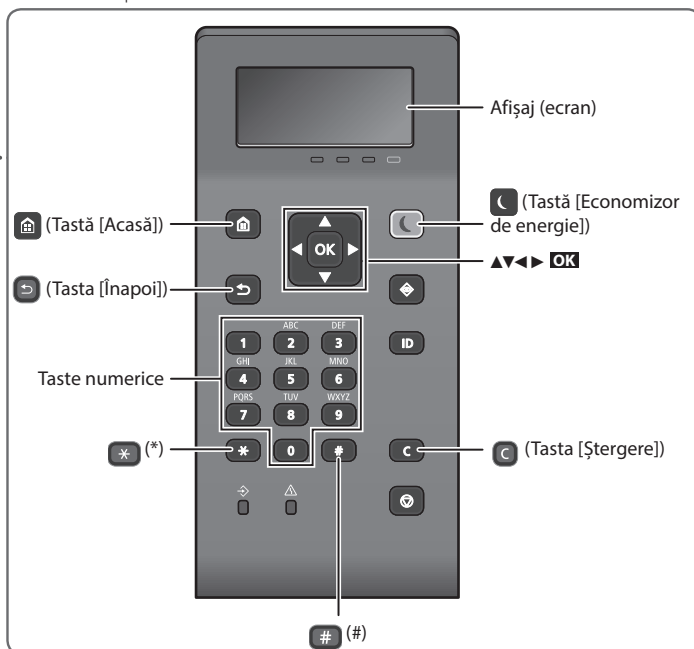

### Parcurgerea meniului

#### Selectarea elementelor sau deplasarea cursorului printre elementele din meniu

Selectați un element cu [▲] sau [▼].  
 Apăsați **OK** sau [▶] pentru a trece la ierarhia următoare. Apăsați [↶] sau [◀] pentru a reveni la ierarhia anterioară.

#### Confirmarea setării

Apăsați **OK**. Totuși, când pe ecran apare <Aplicare>, selectați <Aplicare>, iar apoi apăsați **OK**.

### Metoda introducerii de text

#### Schimbarea metodei de introducere

Pentru a schimba modul de introducere, apăsați [\*].

Modul de introducere	Text disponibil
<A>	Majuscule și simboluri
<a>	Litere mici și simboluri
<12>	Numere

#### Introducerea de text, simboluri și numere

Introduceți folosind tastele numerice sau [#].

#### Deplasarea cursorului (introducerea unui spațiu)

Apăsați [◀] sau [▶], pentru a deplasa cursorul. Pentru a introduce un spațiu, deplasați cursorul la sfârșitul textului și apăsați [▶].

#### Ștergerea de caractere

Apăsați [C]. Dacă țineți apăsat [C] se șterg toate caracterele.

	Mod de introducere: <A>	Mod de introducere: <a>	Mod de introducere: <12>
1		@ . - _ /	1
2	ABC	abc	2
3	DEF	def	3
4	GHI	ghi	4
5	JKL	jkl	5
6	MNO	mno	6
7	PQRS	pqrs	7
8	TUV	tuv	8
9	WXYZ	wxyz	9
0	(Indisponibil)		0
#	(spațiu) @ . / - _ ! ? & \$ % # ( ) [ ] { } < > * + = , ; : ' ^ ` \ ~		(Indisponibil)





## Imprimare

1. Deschideți documentul de imprimat, și selectați funcția Imprimare a aplicației.
2. Selectați driverul de imprimantă pentru aparat și selectați [Preferințe] sau [Proprietăți].
3. Specificați dimensiunea hârtiei.
4. Specificați sursa de hârtie și tipul de hârtie.
5. Specificați setările de imprimare după necesități.
6. Selectați [OK].
7. Selectați [Imprimare] sau [OK].

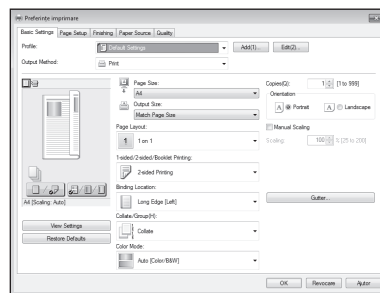

### Setări de imprimare utile

- Duplex\*
- N pe 1
- Imprimare broșură\*



\* Este posibil ca această funcție să nu fie disponibilă, în funcție de modelul aparatului.

Pentru detalii  
 „Imprimare” în Ghidul  
 utilizatorului

# Încărcarea hârtiei

Pentru detalii

➔ „Încărcarea hârtiei” în Ghidul utilizatorului

## Încărcarea hârtiei în sertar

1 Trageți sertarul de hârtie.

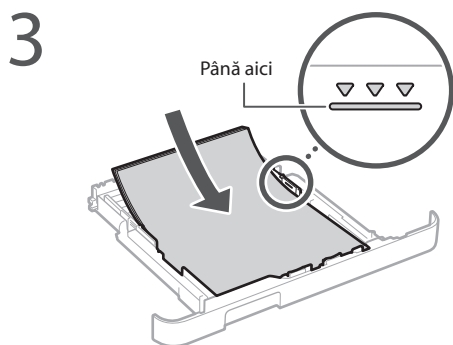
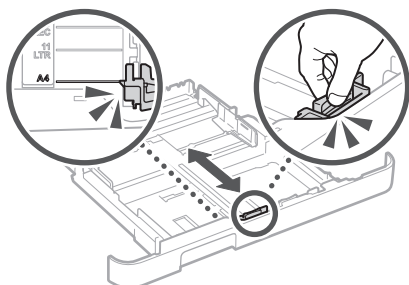
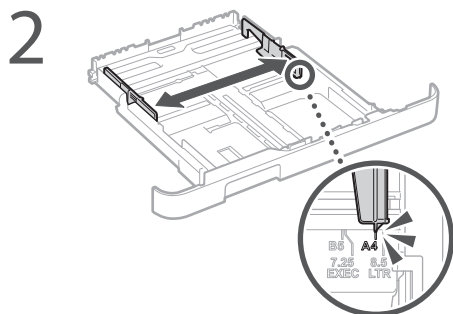

4 Introduceți sertarul de hârtie în aparat.

Dacă încărcați o dimensiune diferită sau un alt tip de hârtie decât anterior, modificați setările în mod corespunzător.

5 Apăsați apoi selectați <Setări hârtie>.

6 Specificați dimensiunea și tipul de hârtie conform ecranului.

## Încărcarea în slotul de încărcare manuală

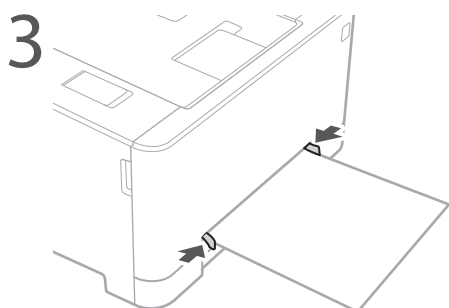
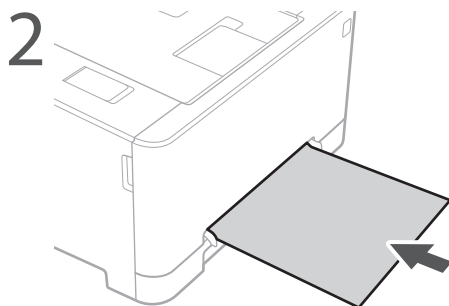
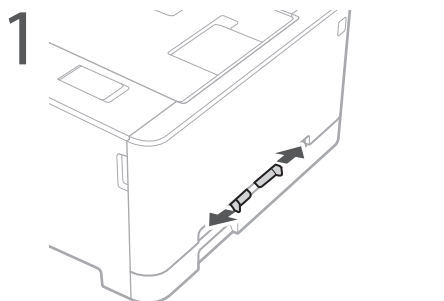

4 Specificați dimensiunea și tipul de hârtie conform ecranului.

# În cazul în care a apărut o problemă

Pentru detalii

„Remediarea problemelor” în Ghidul utilizatorului

## Aparatul nu funcționează

Verificați următoarele.

- Aparatul este pornit?
- Aparatul mai este în modul sleep?

Dacă nu este luminat nici ecranul, nici , apăsați comutatorul de alimentare.

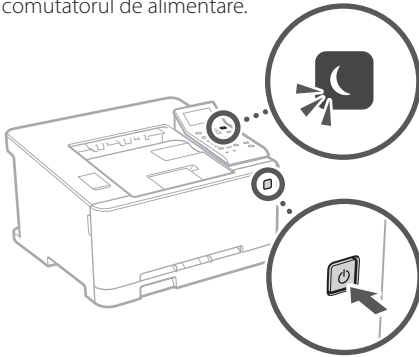

- Cablul de alimentare este conectat corect?

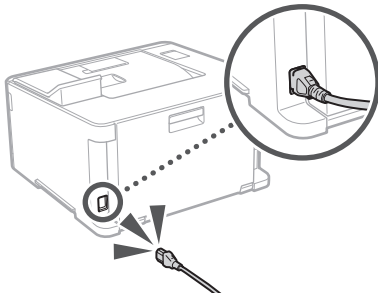

Dacă problema persistă, consultați Ghidul utilizatorului.

## S-au produs blocaje de hârtie

Remediați blocajul hârtiei conform instrucțiunilor de pe ecran.



## Înlocuirea cartușului de toner

Înlocuiți cartușul de toner conform instrucțiunilor de pe ecran.



### Codul cartușului de toner de înlocuire

- Canon Cartridge 045 Black (Negru)
- Canon Cartridge 045 Cyan (Cyan)
- Canon Cartridge 045 Magenta (Magenta)
- Canon Cartridge 045 Yellow (Galben)
- Canon Cartridge 045 H Black (Negru)
- Canon Cartridge 045 H Cyan (Cyan)
- Canon Cartridge 045 H Magenta (Magenta)
- Canon Cartridge 045 H Yellow (Galben)

# Anexă

## Instrucțiuni importante de siguranță

Acest manual descrie doar avertismente și atenționări pentru instalare și sursa de alimentare. Asigurați-vă că citiți și „Instrucțiuni importante de siguranță” descrise în manualul de utilizare.

### ⚠️ AVERTISMENT

Indică un avertisment referitor la operațiuni care, dacă nu sunt realizate corect, pot duce la decesul sau rănirea unor persoane. Pentru a utiliza aparatul în siguranță, fiți mereu atent la aceste avertismente.

### ⚠️ ATENȚIE

Indică un avertisment referitor la operațiuni care, dacă nu sunt realizate corect, pot duce la decesul sau rănirea unor persoane. Pentru a utiliza aparatul în siguranță, fiți mereu atent la aceste avertismente.

### Instalarea

#### ⚠️ AVERTISMENT

**Nu instalați aparatul în locuri care pot prezenta pericol de incendiu sau de electrocutare**

- Un loc unde fanțele de ventilație sunt blocate (prea aproape de pereți, paturi, canapele, covorașe sau obiecte similare)
- Un loc cu umezeală sau praf
- Un loc expus la lumina directă a soarelui sau în aer liber
- Un loc cu temperaturi ridicate
- Un loc expus flăcărilor deschise
- În apropiere de alcool, diluanți de vopsea sau alte substanțe inflamabile

#### Alte avertismente

- Nu conectați cabluri neaprobată la acest aparat. Nerespectarea acestei indicații poate prezenta pericol de incendiu sau de electrocutare.
- Nu amplasați pe aparat lămpișoare sau alte obiecte de metal sau recipiente umplute cu lichid. Dacă substanțele străine vin în contact cu părțile electrice din interiorul aparatului, poate apărea pericolul de incendiu sau de electrocutare.
- În cazul în care au căzut substanțe străine în aparat, scoateți fișa de alimentare din priză de c.a. și contactați distribuitorul local autorizat de Canon.

### ⚠️ ATENȚIE

**Nu instalați aparatul în următoarele locuri**

- Aparatul poate cădea sau se poate răsturna, ducând astfel la vătămări corporale.
- Pe un loc instabil
- Pe un loc expus la vibrații

#### Evitați locurile care sunt slab ventilate

Acest aparat generează o cantitate mică de ozon și alte emisii de gaze în timpul utilizării obișnuite. Aceste emisii nu sunt dăunătoare sănătății. Totuși, aceste emisii pot fi perceptibile în timpul utilizării îndelungate sau în timpul producției de durată în camere slab ventilate. Pentru a menține un mediu de lucru confortabil, se recomandă ca încăperea în care funcționează aparatul să fie ventilată corespunzător. De asemenea, evitați locurile în care oamenii ar putea fi expuși la emisiile degajate de aparat.

#### Alte atenționări

- Când transportați acest aparat, urmați instrucțiunile din acest manual. Dacă este transportat în mod necorespunzător, aparatul poate cădea, ceea ce poate duce la deteriorarea acestuia.
- Când instalați acest aparat, fiți atenți să nu vă prindeți mâinile între aparat și podea sau pereți. Acest lucru poate duce la rănire.

#### Alimentarea cu energie electrică

##### ⚠️ AVERTISMENT

- Utilizați numai o sursă de alimentare care îndeplinește cerințele de tensiune specificate. Neprocedând astfel poate rezulta pericol de incendiu sau șoc electric.
- Nu utilizați alt cablu de alimentare decât cel furnizat, există riscul producerii unui incendiu sau a unui scurtcircuit.
- Cablul de alimentare furnizat este destinat utilizării cu acest aparat. Nu conectați cablul de alimentare la alte dispozitive.
- Nu modificați, nu trageți, nu îndoiți puternic și nu efectuați nicio altă acțiune care poate deteriora cablul de alimentare. Nu amplasați obiecte grele pe cablul de alimentare. Deteriorarea cablului de alimentare poate prezenta pericol de incendiu sau de electrocutare.
- Nu conectați și nu deconectați ștecherul având mâinile ude, deoarece există riscul de electrocutare.
- Nu utilizați cabluri prelungitoare sau fișe cu prize multiple pentru a alimenta aparatul. Nerespectarea acestei indicații poate prezenta pericol de incendiu sau de electrocutare.

- Nu înfășurați și nu înnoțați cablul de alimentare, evitând astfel un risc potențial de incendiu sau de electrocutare.
- Introduceți complet ștecherul în priză de c.a. Neprocedând astfel poate rezulta pericol de incendiu sau șoc electric.
- Scoateți complet ștecherul din priză de c.a. în timpul unei furtuni cu fulgere. Nerespectarea acestei indicații poate prezenta pericol de incendiu, de electrocutare sau de deteriorare a aparatului.

### ⚠️ ATENȚIE

Instalați acest aparat lângă priză și lăsați suficient spațiu în jurul fișei de alimentare pentru a putea fi ușor deconectată în caz de urgență.

#### Manevrarea

##### Siguranța privind laserul

Acest echipament este clasificat ca Produs Laser Clasa 1, conform IEC60825-1:2014 și EN60825-1:2014.

CLASS 1 LASER PRODUCT  
LASER KLASSE 1  
APPAREIL À LASER DE CLASSE 1  
APPARECCHIO LASER DI CLASSE 1  
PRODUCTO LÁSER DE CLASE 1  
APARELHO A LASER DE CLASSE 1  
LUOKAN 1 LASER-TUOTE  
LASERPRODUKT KLASSE 1

Raza de laser poate fi nocivă corpului uman. Deoarece radiațiile emise în aparat sunt complet reținute de carcasa de protecție și de capacele exterioare, fascicolul laser nu poate ieși din aparat în niciuna din fazele de operare. Citiți următoarele observații și instrucțiuni de siguranță.

- Nu deschideți niciodată alte capace decât cele indicate în manualele dedicate acestui aparat.
- Dacă raza de laser scapă în direcția ochilor, expunerea poate cauza leziuni asupra ochilor.

### ⚠️ ATENȚIE

Utilizarea altor comenzi și reglaje sau efectuarea altor proceduri decât cele specificate în prezentul manual poate duce la expunerea la radiații periculoase.

#### Simboluri privind siguranța

- | Întrerupător: poziția „ON”
- Întrerupător: poziția „OFF”
- ⏻ Întrerupător: poziția „STAND-BY”
- Ⓛ Întrerupător cu dublă apăsare ■ „ON” ■ „OFF”
- ⚡ Terminal de împănțare pentru protecție
- ⚠️ Tensiune periculoasă în interior. Nu deschideți capacele decât conform instrucțiunilor.
- ⚠️ ATENȚIE: Suprafață fierbinte. Nu atingeți.
- Ⓛ Echipament clasa a II-a
- 📱 Părți mobile: Nu atingeți părțile mobile

#### [NOTĂ]

Câteva dintre simbolurile afișate mai sus pot să lipsească în funcție de produs.

v1511\_02\_ro-RO

## Etichetă privind siguranța laser

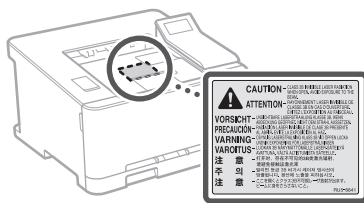

## Consumabile

### ⚠️ AVERTISMENT

Nu aruncați cartușele de toner uzate în flăcări deschise. De asemenea, nu depozitați cartușele de toner sau hârtia în locuri expuse la flăcări deschise. În acest caz, tonerul sau hârtia pot lua foc, provocând arsuri sau incendii.

## Notificare

### Numele produsului

Reglementările de siguranță stipulează că numele produsului trebuie înregistrat.

În anumite regiuni în care este comercializat acest produs, pot fi înregistrate următoarele nume specificate între paranteze ( ). LBP613Cdw / LBP611Cn (F169600)

### Exigențele EMC ale Directivei CE

Acest echipament se conformează exigențelor esențiale EMC ale Directivei CE. Declaram că acest produs se conformează exigențelor EMC ale Directivei CE la o putere nominală a rețelei de 230V, 50Hz deși puterea absorbită a produsului este de 220 la 240V, 50/60Hz. Utilizarea cablului ecranat este necesară pentru conformitate cu exigențele tehnice EMC ale Directivei CE.

### Directivele WEEE și ale bateriei

Puteți vedea informațiile privind Directivele WEEE și ale bateriei în cel mai recent Ghid al utilizatorului (manual HTML) de pe site-ul Canon (<http://canon.com/oip-manual>).

### Regulatory information for users in Jordan

LBP613Cdw includes approved Wireless LAN Module (Model name: AW-NM383). Contains Wireless LAN Module approved by TRC/SS/2014/38

### Regulatory information for users in UAE

LBP613Cdw includes approved Wireless LAN Module (Model name: AW-NM383).

### TRA

REGISTERED No: ER0126617/14

DEALER No: DA0060877/11

### Regulatory information for users in Russian

Подтверждение соответствия Минкомсвязи России: Декларация соответствия № Д-МДРД-4784 от 02.05.2017 года, действительна до 02.05.2023 года, зарегистрирована в Федеральном агентстве связи 17.05.2017 года

### RE Directive

(For Europe Only)

### RE Declaration of Conformity

**English (EN)** Hereby, Canon Inc. declares that this equipment is in compliance with Directive 2014/53/EU.

The full text of the EU declaration of conformity is available at the following internet address: <http://www.canon-europe.com/ce-documentation> Wireless LAN Specifications  
Frequency band(s): 2412-2472MHz  
Maximum radio-frequency power: 15.98dBm

**Czech (CS)** Tímto společností Canon Inc. prohlašuje, že toto zařízení je v souladu se směrnicí 2014/53/EU.

Úplné znění EU prohlášení o shodě je k dispozici na této internetové adrese: <http://www.canon-europe.com/ce-documentation> Technické údaje bezdrátové LAN  
Pásmo(a) frekvence: 2412-2472 MHz  
Maximální výkon rádiové frekvence: 15.98 dBm

**Danish (DA)** Hermed erklærer Canon Inc., at dette udstyr er i overensstemmelse med direktiv 2014/53/EU.

EU-overensstemmelseserklæringens fulde tekst kan findes på følgende internetadresse: <http://www.canon-europe.com/ce-documentation> Trådløst LAN specifikationer  
Frekvensbånd: 2412-2472 MHz  
Maks. radio-frekvenseffekt: 15.98 dBm

**German (DE)** Hiermit erklärt Canon Inc, dass diese Anlage der Richtlinie 2014/53/EU entspricht.  
Der vollständige Text der EU-Konformitätserklärung ist unter der folgenden Internetadresse verfügbar:  
<http://www.canon-europe.com/ce-documentation>  
WLAN-Spezifikationen  
Frequenzbereich(e): 2412-2472 MHz  
Maximale Funkfrequenzleistung: 15.98 dBm

**Estonian (ET)** Käesolevaga deklareerib Canon Inc., et käesolev seade vastab direktiivi 2014/53/EL nõuetele.  
ELi vastavusdeklaratsioonid täielik tekst on kättesaadav järgmisel internetiaadressil:  
<http://www.canon-europe.com/ce-documentation>  
Juhtmevaba LAN-i spetsifikatsioonid  
Sagedusriba(d): 2412-2472 MHz  
Maksimaalne raadiosageduslik võimsus: 15.98 dBm

**Spanish (ES)** Por la presente, Canon Inc. declara que este equipo es conforme con la Directiva 2014/53/UE.  
El texto completo de la declaración UE de conformidad está disponible en la dirección de Internet siguiente:  
<http://www.canon-europe.com/ce-documentation>  
Especificaciones LAN inalámbrica  
Banda(s) de frecuencia: 2412-2472 MHz  
Potencia máxima de radiofrecuencia: 15.98 dBm

**Greek (EL)** Με την παρούσα, η Canon Inc. δηλώνει ότι ο παρών εξοπλισμός συμμορφώνεται με την Οδηγία 2014/53/ΕΕ.  
Το πλήρες κείμενο της δήλωσης συμμόρφωσης της ΕΕ διατίθεται στην ακόλουθη διεύθυνση στο διαδίκτυο:  
<http://www.canon-europe.com/ce-documentation>  
Προδιαγραφές ασύρματου LAN (WLAN)  
Μέγιστη συχνότητα: 2412-2472 MHz  
Μέγιστη ισχύς ραδιοσυχνότητας: 15.98 dBm

**French (FR)** Le soussigné, Canon Inc., déclare que le présent équipement est conforme à la Directive 2014/53/UE.  
Le texte complet de la déclaration UE de conformité est disponible à l'adresse internet suivante :  
<http://www.canon-europe.com/ce-documentation>  
Spécifications LAN sans fil  
Bande(s) de fréquence: 2412-2472 MHz  
Puissance maximale de radiofréquence: 15.98 dBm

**Italian (IT)** Con la presente, Canon Inc. dichiara che questa apparecchiatura è conforme alla direttiva 2014/53/UE.  
Il testo completo della dichiarazione di conformità UE è disponibile al seguente indirizzo Internet:  
<http://www.canon-europe.com/ce-documentation>  
Caratteristiche LAN wireless  
Banda/e di frequenza: 2412-2472 MHz  
Potenza massima a radiofrequenza: 15.98 dBm

**Latvian (LV)** Canon Inc. ar šo deklarē, ka šī iekārta atbilst Direktīvai 2014/53/ES.  
Pilns ES atbilstības deklarācijas teksts ir pieejams šādā interneta vietnē:  
<http://www.canon-europe.com/ce-documentation>  
Bezvadu LAN specifikācijas  
Frekvences josla(s): 2412-2472 MHz  
Maksimālā radiofrekvences jauda: 15.98 dBm

**Lithuanian (LT)** Šiuo dokumentu „Canon Inc“ patvirtina, kad ši įranga atitinka direktyvą 2014/53/ES.  
Visas ES atitikties deklaracijos tekstas prieinamas šiuo interneto adresu:  
<http://www.canon-europe.com/ce-documentation>  
Belaidžio LAN specifikacijos  
Dažnio diapazonas (-ai): 2412-2472 MHz  
Maksimali radijo ryšio dažnio galia: 15.98 dBm

**Dutch (NL)** Hierbij verklaar ik, Canon Inc., dat deze apparatuur conform is met Richtlijn 2014/53/UE.  
De volledige tekst van de EU-conformiteitsverklaring kan worden geraadpleegd op het volgende internetadres:  
<http://www.canon-europe.com/ce-documentation>  
Draadloos LAN specificaties  
Frequentieband(en): 2412-2472 MHz  
Maximaal radiofrequentievermogen: 15.98 dBm

**Maltese (MT)** B'dan, Canon, qed tiddikjara li dan it-tip ta' tagħmir huwa konformi mad-Direttiva 2014/53/UE.  
It-test kollu tad-dikjarazzjoni ta' konformità tal-UE huwa disponibbli f'dan is-sit fuq l-internet:  
<http://www.canon-europe.com/ce-documentation>  
Speċifikazzjonijiet tal-Wireless LAN  
Band(i) tal-Frekwenza: 2412-2472 MHz  
Qawwa ta' frekwenza tar-radju massima: 15.98 dBm

**Hungarian (HU)** A Canon Inc. igazolja, hogy ez a berendezés megfelel a 2014/53/EU irányelvnek.  
Az EU-megfelelőségi nyilatkozat teljes szövege elérhető a következő internetes címen:  
<http://www.canon-europe.com/ce-documentation>  
Vezeték nélküli LAN műszaki adatai  
Frekvenciasáv(ok): 2412-2472 MHz  
Maximális rádiófrekvenciás teljesítmény: 15.98 dBm

**Polish (PL)** Canon Inc. niniejszym oświadcza, że niniejsze urządzenie jest zgodne z dyrektywą 2014/53/UE.  
Pełny tekst deklaracji zgodności UE jest dostępny pod następującym adresem internetowym:  
<http://www.canon-europe.com/ce-documentation>  
Specyfikacja bezprzewodowej sieci LAN  
Pasma(-a) częstotliwości: 2412-2472 MHz  
Maksymalna moc na częstotliwościach radiowych: 15.98 dBm

**Portuguese (PT)** Por este meio, a Canon Inc. declara que o presente equipamento está em conformidade com a Diretiva 2014/53/UE.  
O texto integral da declaração de conformidade da UE está disponível no seguinte endereço de Internet:  
<http://www.canon-europe.com/ce-documentation>  
Especificações de LAN Sem Fios  
Banda(s) de frequências: 2412-2472 MHz  
Potência máxima de radiofrequência: 15.98 dBm

**Slovene (SL)** Canon Inc. potrjuje, da je ta oprema v skladu z Direktivo 2014/53/UE.  
Celotno besedilo izjave EU o skladnosti je na voljo na naslednjem spletnem naslovu:  
<http://www.canon-europe.com/ce-documentation>  
Specifikacije za brezžični LAN  
Frekvenčna območja: 2412-2472 MHz  
Največja radiofrekvenčna moč: 15.98 dBm

**Slovak (SK)** Spoločnosť Canon Inc. týmto vyhlasuje, že toto zariadenie je v súlade so smernicou 2014/53/EÚ.  
Úplné znenie EÚ vyhlásenia o zhode je k dispozícii na tejto internetovej adrese:  
<http://www.canon-europe.com/ce-documentation>  
Technické údaje bezdrôtovej LAN  
Pásmo (a) frekvencia: 2412-2472 MHz  
Maximálny výkon rádiovéj frekvencie: 15.98 dBm

**Finnish (FI)** Canon Inc. vakuuttaa täten, että tämä laite on direktiivin 2014/53/EU mukainen.  
EU-vaatimusten mukaisuusvakuutuksen täysimittainen teksti on saatavilla seuraavassa internetosoitteessa:  
<http://www.canon-europe.com/ce-documentation>  
Langattoman LAN:n tekniset ominaisuudet  
Taajuuskaista(t): 2412-2472 MHz  
Suurin radiotaajuusteho: 15.98 dBm

**Swedish (SV)** Härmed försäkras Canon Inc. att denna utrustning överensstämmer med direktiv 2014/53/EU.  
Den fullständiga texten till EU-försäkran om överensstämmelse finns tillgänglig på följande webbadress:  
<http://www.canon-europe.com/ce-documentation>  
Specifikationer för trådlöst LAN  
Frekvensband: 2412-2472 MHz  
Maximal radiofrekvenseffekt: 15.98 dBm

**Romanian (RO)** Prin prezenta, Canon Inc. declară că acest echipament este în conformitate cu Directiva 2014/53/UE.  
Textul integral al declarației UE de conformitate este disponibil la următoarea adresă internet:  
<http://www.canon-europe.com/ce-documentation>  
Specificații wireless LAN  
Benzi de frecvență: 2412-2472 MHz  
Putere maximă a frecvenței radio: 15.98 dBm

**Bulgarian (BG)** С настоящото Canon Inc. декларира, че това съоръжение е в съответствие с Директива 2014/53/ЕС.  
Цялостният текст на ЕС декларацията за съответствие може да се намери на следния интернет адрес:  
<http://www.canon-europe.com/ce-documentation>  
Спецификация на безжичната LAN  
Честотна лента(и): 2412-2472 MHz  
Максимална радиочестотна мощност: 15.98 dBm

**Croatian (HR)** Canon Inc. ovime izjavljuje da je oprema u skladu s Direktivom 2014/53/EU.  
Cjeloviti tekst EU izjave o skladnosti dostupan je na sljedećoj internetskoj adresi:  
<http://www.canon-europe.com/ce-documentation>  
Specifikacije bežičnog LAN-a  
Frekvencijski pojas(evi): 2412-2472 MHz  
Maksimalna snaga radijske frekvencije: 15.98 dBm

**Irish (GA)** Dearbhaíonn Canon Inc., leis seo, go bhfuil an trealamh seo i gcomhlíonadh leis an Treoir 2014/53/AE.  
Tá an téacs iomlán de Dhearbhú Comhréireachta AE ar fáil ag seoladh an láithreáin ghréasáin mar seo a leanas:  
<http://www.canon-europe.com/ce-documentation>  
Sonraíochtaí LAN Gan Sreang  
Banda(i) minicíochta: 2412-2472 MHz  
Uaschumhacht raidiamhínicíochta: 15.98 dBm

# Anexă

**Norwegian (NO)** Herved erklærer Canon Inc. at dette utstyret er i overensstemmelse med direktiv 2014/53/EU.

Den fulle teksten til EUs samsvarserklæring er tilgjengelig på følgende Internett-adresse: <http://www.canon-europe.com/ce-documentation>  
Trådløs LAN-spesifikasjoner  
Bølgelengde: 2412-2472 MHz  
Maks radiofrekvensstyrke: 15,98 dBm

**Icelandic (IS)** Hér með lýsir Canon Inc því yfir að þessi búnaður er í samræmi við tilskipun 2014/53/ESB.

Allur texti ESB-samræmisýrslýsingar er í boði á eftirfarandi veffangi: <http://www.canon-europe.com/ce-documentation>  
Tæknilysingar fyrir þráðlausu nettengingu  
Tíðnisvið: 2412-2472 MHz  
Hámarksstyrkur útvarpstöðnibylgja: 15,98 dBm

## Limite de responsabilitate

### Limite de responsabilitate

- Informațiile din prezentul document pot fi modificate fără notificare prealabilă.
- CANON INC. NU OFERĂ NICIUN FEL DE GARANȚIE REFERITOR LA ACEST MATERIAL, NICI EXPRESĂ NICI IMPLICITĂ, CU EXCEPȚIA CELOR PREVĂZUTE ÎN PREZENTA, INCLUSIV ȘI NELIMITAT LA ACESTE, GARANȚII DE VANDABILITATE, COMERCIALIZARE, ADECVARE PENTRU UN ANUMIT SCOP SAU UTILIZARE SAU DE NEÎNCĂLCARE A UNUI PATENT. CANON INC. NU VA RĂSPUNDE PENTRU NICIO DAUNĂ DIRECTĂ, ACCIDENTALĂ SAU INDIRECTĂ DE ORICE NATURĂ AR FI ACEASTA, NICI PENTRU PIERDERILE SAU CHELTUIELILE OCAZIONATE DE FOLOSIREA ACESTUI MATERIAL.

### Mărci comerciale

Mac este marcă comercială a Apple Inc. Microsoft, Windows, Windows Vista, Windows Server, Internet Explorer, Excel și PowerPoint sunt mărci comerciale înregistrate sau mărci comerciale ale Microsoft Corporation în S.U.A. și/ sau în alte țări.

Alte nume de produse și companii incluse în prezentul document pot fi mărci comerciale ale respectivilor proprietari.

## Software al terțelor părți

Acest produs Canon („PRODUSUL”) include module software terță parte. Utilizarea și distribuirea acestor module software, inclusiv a oricăror actualizări ale lor (denumite colectiv „SOFTWARE”) sunt supuse condițiilor de la (1) la (9) de mai jos.

- (1) Sunteți de acord că veți respecta legile de control al exportului în vigoare, restricțiile sau regulamentele țărilor implicate, în cazul în care acest produs, incluzând SOFTWARE-ul, sunt expediate, transferate sau exportate în orice țară.
- (2) Deținătorii de drepturi ai acestui SOFTWARE, își păstrează în totalitate drepturile privind titlul și proprietatea, precum și drepturile de proprietate intelectuală privind acest SOFTWARE. Cu excepția cazurilor prevăzute expres aici, nicio licență sau drept, expres sau implicit, nu este transmis sau acordat prin prezentul de către deținătorii drepturilor asupra SOFTWARE-ului către dvs., pentru nicio proprietate intelectuală a deținătorilor de drepturi asupra SOFTWARE-ului.
- (3) Puteți utiliza acest SOFTWARE numai împreună cu produsul Canon achiziționat („PRODUS”).

- (4) Nu puteți atribui, sublicenția, vinde, distribui sau transfera acest SOFTWARE niciunei terțe părți, fără a primi anterior consimțământul scris al deținătorilor de drepturi ai acestui SOFTWARE.
- (5) Cu toate acestea, puteți transfera SOFTWARE-ul doar dacă (a) asociați toate drepturile PRODUSULUI și toate drepturile și obligațiile stipulate cesionarului și (b) cesionarul este de acord să respecte toate aceste condiții.
- (6) Nu aveți voie să decompilați, să analizați, să dezasamblați sau să prezentați în alt mod codul SOFTWARE-ului într-o formă uman accesibilă.
- (7) Nu puteți modifica, adapta, traduce, închiria, cesiona sau împrumuta SOFTWARE-ul și nu puteți crea lucrări derivate bazate pe SOFTWARE.
- (8) Nu aveți dreptul să înlăturați sau să faceți copii separate ale SOFTWARE-ului de pe PRODUS.
- (9) Partea accesibilă care poate fi citită (codul sursă) a SOFTWARE-ului nu vă este licențiată.

Indiferent de clauzele specificate de la (1) până la (9), PRODUSUL include module software terță parte împreună cu condițiile de licențiere, iar aceste module software respectă celelalte condiții de licențiere.

Consultați condițiile de licențiere ale modulele software terță parte descrise în Anexa manualului pentru respectivul PRODUS. Acest manual este disponibil la <http://canon.com/oip-manual>.

Utilizând acest PRODUS, sunteți de acord cu toate condițiile de licențiere aplicabile. Dacă nu sunteți de acord cu aceste condiții de licențiere, contactați reprezentantul service.

# Notă

## Стартиране на действието от работния панел

Машина

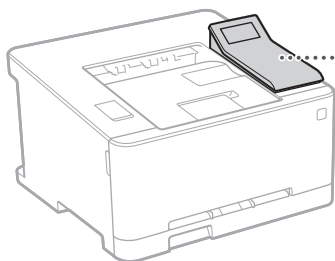

Работен панел

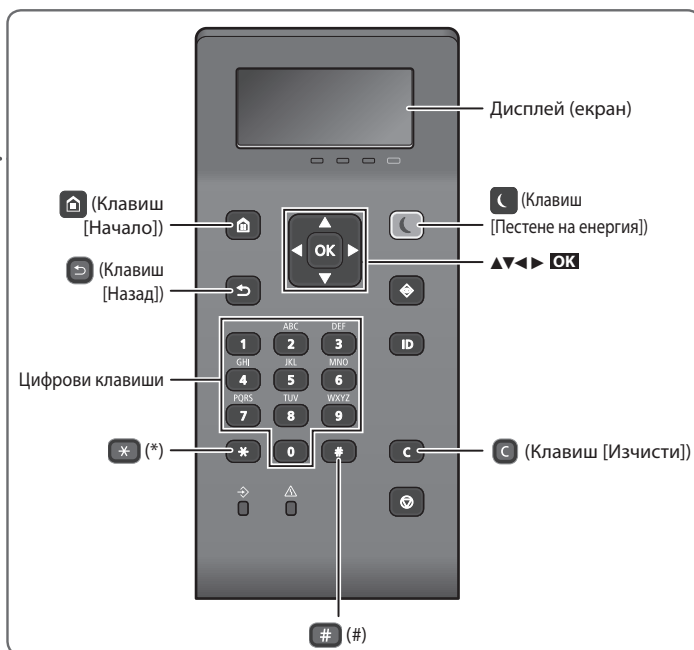

### Предвиждане в менюто

#### Избор на елемент или преместване на курсора измежду елементите на менюто

Изберете елемент с [▲] или [▼].  
Натиснете **OK** или [▶], за да отидете до следващата йерархия. Натиснете [↶] или [◀], за да се върнете към предишната йерархия.

#### Информация за настройка

Натиснете **OK**. Когато обаче на екрана се появи <Прилагане>, изберете <Прилагане>, след което натиснете **OK**.

### Метод за въвеждане на текст

#### Промяна на режима на въвеждане

За да промените режима на въвеждане, натиснете **\***.

Режим на въвеждане	Наличен текст
<A>	Главни азбучни букви и символи
<a>	Малки азбучни букви и символи
<12>	Цифри

#### Въвеждане на текст, символи и цифри

Въведете с цифровите клавиши или **#**.

#### Преместване на курсора (въвеждане на интервал)

Натиснете [◀] или [▶], за да преместите курсора.  
За да въведете интервал, преместете курсора към края на текста и натиснете [▶].

#### Изтриване на знаци

Натиснете **C**. С натискане и задържане на **C** се изтриват всички знаци.

	Режим на въвеждане: <A>	Режим на въвеждане: <a>	Режим на въвеждане: <12>
<b>1</b>	@ . - _ /		1
<b>2</b>	ABC	abc	2
<b>3</b>	DEF	def	3
<b>4</b>	GHI	ghi	4
<b>5</b>	JKL	jkl	5
<b>6</b>	MNO	mno	6
<b>7</b>	PQRS	pqrs	7
<b>8</b>	TUV	tuv	8
<b>9</b>	WXYZ	wxyz	9
<b>0</b>	(Не е налично)		0
<b>#</b>	(интервал) @ . / - _ ! ? & \$ % # ( ) [ ] { } < > * + = , ; : ' ^ ` \ ~		(Не е налично)





## Печат

1. Отворете документа, който ще се разпечатва, и изберете функцията за печат на приложението.
2. Изберете драйвера на принтера за машината, след което изберете [Предпочитания] или [Свойства].
3. Посочете размера на хартията.
4. Посочете източника и типа на хартията.
5. Посочете необходимите настройки за печат.
6. Изберете [OK].
7. Изберете [Print] (Печат) или [OK].

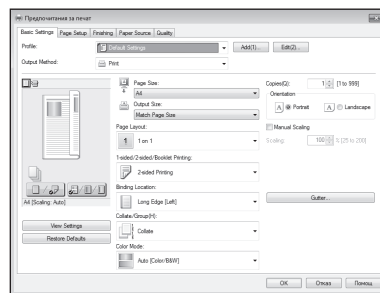

### Полезни настройки за печат

- 2-странно\*
- Бр. в 1
- Печат на брошури\*



\* Тази функция може да не е налична в зависимост от модела на машината.

За подробности  
 „Печат“ в ръководството на потребителя

# Зареждане на хартия

За подробности

➔ „Зареждане на хартия“ в ръководството на потребителя

## Зареждане в чекмеджето за хартия

1 Издърпайте чекмеджето за хартия.

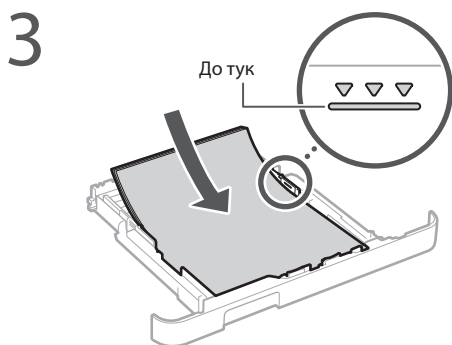
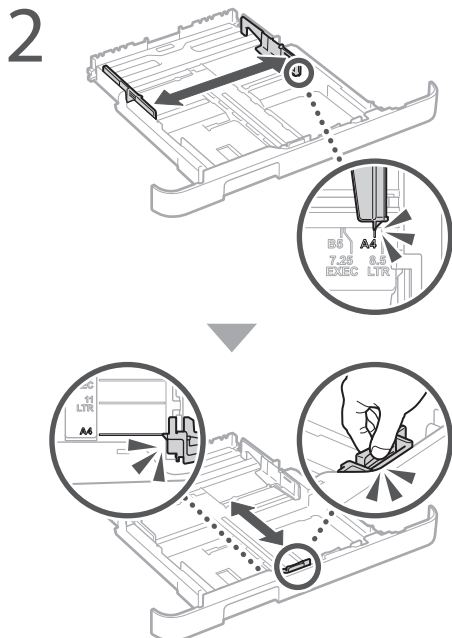

4 Вкарайте чекмеджето за хартия в машината.

Ако зареждате различен размер или тип хартия от предишните, трябва да промените настройките.

5 Натиснете  и изберете <Настройки за хартия>.

6 Посочете размера и типа на хартията според екрана.

## Зареждане в отвора за ръчно подаване

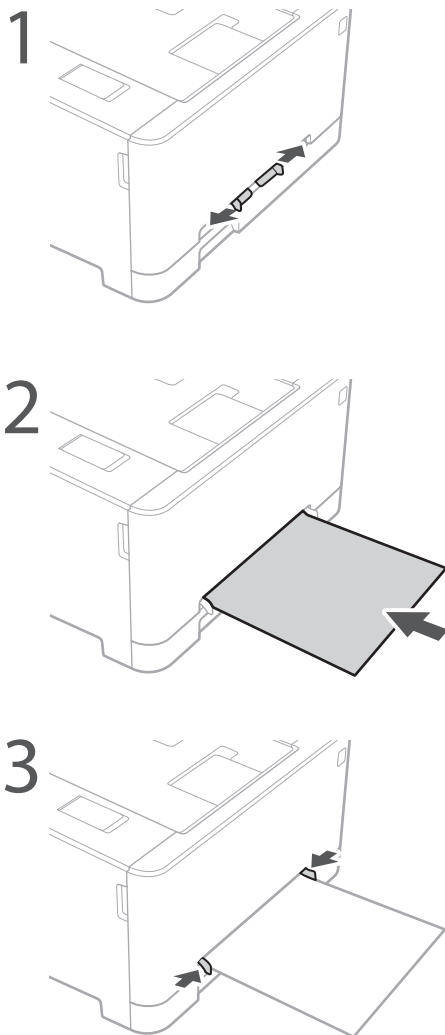

4 Посочете размера и типа на хартията според екрана.

# Ако възникне проблем

За подробности

➔ „Отстраняване на неизправности“ в ръководството на потребителя

## Изглежда, че машината не работи

Проверете следното.

- Захранването включено ли е?
- Машината излязла ли е от спящ режим?

Ако дисплеят и  не светят, натиснете превключвателя за включване.



- Захранващият кабел свързан ли е правилно?

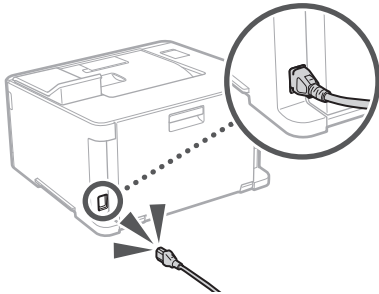

Ако проблемът продължава, вижте ръководството на потребителя.

## Възникнало е засядане на хартия

Отстранете заседналата хартия според инструкциите на екрана.

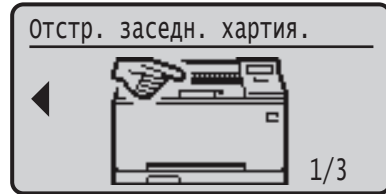

## Подмяна на тонер касетата

Подменете тонер касетата според инструкциите на екрана.



### Номер на модел на тонер касета за подмяна

- Canon Cartridge 045 Black (черно)
- Canon Cartridge 045 Cyan (циан)
- Canon Cartridge 045 Magenta (магента)
- Canon Cartridge 045 Yellow (жълто)
- Canon Cartridge 045 H Black (черно)
- Canon Cartridge 045 H Cyan (циан)
- Canon Cartridge 045 H Magenta (магента)
- Canon Cartridge 045 H Yellow (жълто)

# Приложение

## Важни инструкции за безопасност

Това ръководство описва само предупреждения и точки за внимание за инсталирането и електрозахранването. Прочетете също „Важни инструкции за безопасност“, описани в ръководството на потребителя.

### ⚠ ПРЕДУПРЕЖДЕНИЕ

Предупреждение, свързано с операции, които при неправилно изпълнение могат да доведат до нараняване или смърт. За да използвате безопасно машината, винаги съблюдавайте тези предупреждения.

### ⚠ ВНИМАНИЕ!

Предупреждение за внимание относно операции, които при неправилно изпълнение могат да доведат до нараняване. За да използвате безопасно машината, винаги съблюдавайте тези предупреждения.

## Инсталиране

### ⚠ ПРЕДУПРЕЖДЕНИЕ

Не инсталирайте устройството на място, където може да предизвика пожар или токов удар

- Място, където вентилационните отвори са блокирани (прекалено близо до стени, легла, дивани, килими и други подобни)
- Влажно или прашно място
- Място с пряка слънчева светлина или на открито
- Място, изложено на високи температури
- Място в близост до открит огън
- Близко до спирт, разредители за боя или други запалими вещества

## Други предупреждения

- Не свързвайте неодобриени кабели към това устройство. Това може да доведе до пожар или токов удар.
- Не поставяйте върху устройството колиета и други метални предмети, нито съдове, пълни с течности. При контакт на чужди тела с електрическите части в устройството може да възникне пожар или токов удар.
- Ако в устройството попадне чуждо тяло, изключете щепсела от контакта и се свържете с местния упълномощен търговец на Canon.

### ⚠ ВНИМАНИЕ!

Не инсталирайте на местата по-долу

Устройството може да падне и да причини нараняване.

- Нестабилна основа
- Място, изложено на вибрации

## Избягвайте места с лоша вентилация

По време на нормалната си работа устройството генерира малки количества озон и др. Тези емисии не са вредни за здравето. Те обаче може да станат забележими при продължителна употреба или дълъг производствен цикъл на места с лоша вентилация. За да осигурите добра работна среда, е препоръчително стаята, в която работи устройството, да се проветрява добре. Също така избягвайте места, където хората биха били изложени на емисии от устройството.

## Други точки за внимание

- При носене на машината следвайте инструкциите в това ръководство. Ако машината се носи неправилно, тя може да падне и да доведе до нараняване.
- При инсталиране на машината бъдете внимателни да не захванете ръцете си между машината и пода или стени. Това може да доведе до нараняване.

## Захранване

### ⚠ ПРЕДУПРЕЖДЕНИЕ

- Използвайте само източници на захранване, които отговарят на посочените изисквания за напрежение. Неспазването на това изискване може да доведе до пожар или токов удар.
- Не използвайте захранващи кабели, различни от доставения в комплекта, защото това може да предизвика пожар или токов удар.
- Предоставеният захранващ кабел е предназначен за работа с това устройство. Не свързвайте захранващ кабел с други устройства.
- Не модифицирайте, не дърпайте, не огъвайте силно и не извършвайте друго действие, което може да повреди захранващ кабел. Не поставяйте тежки предмети върху захранващ кабел. Повреденият захранващ кабел може да причини пожар или токов удар.

- Не включвайте и не изключвайте щепсела с мокри ръце, за да не предизвикате токов удар.
- Не включвайте устройството в удължители или разклонители. Това може да доведе до пожар или токов удар.
- Не увивайте и не връзвайте на възел захранващ кабел, тъй като това може да предизвика пожар или токов удар.
- Вкарайте щепсела докрай в електрическия контакт. Неспазването на това изискване може да доведе до пожар или токов удар.
- По време на гръмотевични бури изключвайте щепсела от контакта. Неспазването на това изискване може да доведе до пожар, токов удар или повреда на устройството.

### ⚠ ВНИМАНИЕ!

Инсталирайте устройството близо до електрическия контакт, като около щепсела трябва да има достатъчно пространство, за да може да се изключи лесно при необходимост.

## Боравене с устройството

### Безопасност на лазерно оборудване

Това устройство е потвърдено като лазерен продукт клас 1 в IEC60825-1:2014 и EN60825-1:2014.

### CLASS 1 LASER PRODUCT

LASER KLASSE 1  
APPAREIL À LASER DE CLASSE 1  
APPARECCHIO LASER DI CLASSE 1  
PRODUCTO LÁSER DE CLASE 1  
APARELHO A LASER DE CLASSE 1  
LUOKAN 1 LASER-TUOTE  
LASERPRODUKT KLASSE 1

Лазерното лъчение може да е вредно за човешкото тяло. Тъй като радиацията, която се излъчва от вътрешността на продукта, се ограничава напълно от защитните корпуси и външните капаци, лазерният лъч не може да излезе извън устройството, докато потребителят извършва различни операции. Прочетете забележките и инструкциите за безопасност по-долу.

- Никога не отваряйте други капащи освен описаните в ръководствата за това устройство.
- Ако лазерният лъч се отклони и освети очите ви, това може да ги увреди.

### ⚠ ВНИМАНИЕ!

Използването на средства за управление, настройки или изпълнение на процедури, различни от посочените в това ръководство, може да доведе до опасно излагане на облъчване.

## Символи, свързани с безопасността

- | Ключ на захранването: Позиция "Вкл."
- Ключ на захранването: Позиция "Изкл."
- ⏻ Ключ на захранването: Позиция "Стендбай"
- Ⓜ Ключ с натискане: "Вкл." "Изкл."
- ⚡ Защитен заземяващ терминал
- ⚠ Опасно напрежение във вътрешността. Не отваряйте други капащи освен посочените.
- ⚠ ВНИМАНИЕ! Гореща повърхност. Не докосвайте.
- Ⓜ Оборудване от клас II
- ⚠ Движещи се части: Пазете частите на тялото от движещите се части

### [ЗАБЕЛЕЖКА]

Някои от показаните по-горе символи може да не са поставени според продукта.

v1511\_02\_bg-BG

## Етикет за безопасност на лазерно оборудване

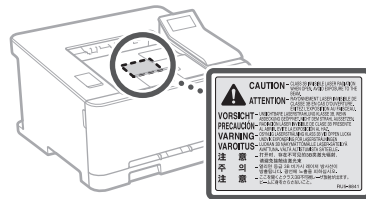

## Консумативи

### ⚠ ПРЕДУПРЕЖДЕНИЕ

Не хвърляйте употребените тонер касети в огън. Също така не съхранявайте тонер касети или хартия на места, изложени на открити пламъци. Тонерът или хартията може да се запалят и да причинят изгаряния или пожар.

## Бележка

### Име на продукт

Съобразно разпоредбите за безопасност името на продукта трябва да бъде регистрирано.

В някои от районите, в които се продава продуктът, е възможно следното име(на) в скоби ( ) да е/са регистрирано(и) вместо това. LBP613Cdw / LBP611Cn (F169600)

### Изисквания за електромагнитна

### съвместимост (EMC) на директивата ЕС

Това устройство отговаря на основните изисквания за електромагнитна съвместимост (EMC) на директивата на ЕС. Декларираме, че този продукт отговаря на изискванията за електромагнитна съвместимост (EMC) на директивата на ЕС при номинално захранващо напрежение 230 V, 50 Hz, въпреки че захранващото напрежение по спецификация е от 220 V до 240 V, 50/60 Hz. За покриване на техническите изисквания за електромагнитна съвместимост (EMC) на директивата на ЕС е необходимо използването на екраниран кабел.

### Директива ИУЕЕО и Директива за батерии

Можете да видите информация за Директивата за ИУЕЕО и Директивата за батерии в най-новото ръководство на потребителя (HTML ръководство) от уеб сайта на Canon (<http://canon.com/oip-manual>).

### Regulatory information for users in Jordan

LBP613Cdw includes approved Wireless LAN Module (Model name: AW-NM383). Contains Wireless LAN Module approved by TRC/SS/2014/38

### Regulatory information for users in UAE

LBP613Cdw includes approved Wireless LAN Module (Model name: AW-NM383).

### TRA

REGISTERED No: ER0126617/14

DEALER No: DA0060877/11

### Regulatory information for users in Russian

Подтверждение соответствия Минкомсвязи России: Декларация соответствия № Д-МДРД-4784 от 02.05.2017 года, действительна до 02.05.2023 года, зарегистрирована в Федеральном агентстве связи 17.05.2017 года

## RE Directive

(For Europe Only)

### RE Declaration of Conformity

**English (EN)** Hereby, Canon Inc. declares that this equipment is in compliance with Directive 2014/53/EU.

The full text of the EU declaration of conformity is available at the following internet address: <http://www.canon-europe.com/ce-documentation>  
Wireless LAN Specifications  
Frequency band(s): 2412-2472 MHz  
Maximum radio-frequency power: 15.98 dBm

**Czech (CS)** Tímto společnost Canon Inc. prohlašuje, že toto zařízení je v souladu se směrnicí 2014/53/EU.

Úplné znění EU prohlášení o shodě je k dispozici na této internetové adrese: <http://www.canon-europe.com/ce-documentation>  
Technické údaje bezdrátové LAN  
Pásmo(a) frekvence: 2412-2472 MHz  
Maximální výkon rádiové frekvence: 15.98 dBm

**Danish (DA)** Hermed erklærer Canon Inc., at dette udstyr er i overensstemmelse med direktiv 2014/53/EU.

EU-overensstemmelseserklæringen fulde tekst kan findes på følgende internetadresse: <http://www.canon-europe.com/ce-documentation>  
Trådløs LAN specifikationer  
Frekvensbånd: 2412-2472 MHz  
Maks. radio-frekvenseffekt: 15.98 dBm

**German (DE)** Hiermit erklärt Canon Inc, dass diese Anlage der Richtlinie 2014/53/EU entspricht.

Der vollständige Text der EU-Konformitätserklärung ist unter der folgenden Internetadresse verfügbar: <http://www.canon-europe.com/ce-documentation>  
WLAN-Spezifikationen  
Frequenzbereich(e): 2412-2472 MHz  
Maximale Funkfrequenzleistung: 15.98 dBm

**Estonian (ET)** Käesolevaga deklareerib Canon Inc., et käesolev seade vastab direktiivi 2014/53/EL nõuetele.

ELi vastavusdeklaratsiooni täielik tekst on kättesaadav järgmisel internetiaadressil: <http://www.canon-europe.com/ce-documentation>  
Juhtmevaba LAN-i spetsifikatsioonid  
Sagedusriba(d): 2412-2472 MHz  
Maksimaalne raadiosageduslik võimsus: 15.98 dBm

**Spanish (ES)** Por la presente, Canon Inc. declara que este equipo es conforme con la Directiva 2014/53/UE.

El texto completo de la declaración UE de conformidad está disponible en la dirección de Internet siguiente: <http://www.canon-europe.com/ce-documentation>  
Especificaciones LAN inalámbrica  
Banda(s) de frecuencia: 2412-2472 MHz  
Potencia máxima de radiofrecuencia: 15.98 dBm

**Greek (EL)** Με την παρούσα, η Canon Inc. δηλώνει ότι ο παρών εξοπλισμός συμμορφώνεται με την Οδηγία 2014/53/ΕΕ.

Το πλήρες κείμενο της δήλωσης συμμόρφωσης της ΕΕ διατίθεται στην ακόλουθη διεύθυνση στο διαδίκτυο: <http://www.canon-europe.com/ce-documentation>  
Προδιαγραφές ασύρματου LAN (WLAN)  
Ζώνες συχνότητας: 2412-2472 MHz  
Μέγιστη ισχύς ραδιοσυχνότητας: 15.98 dBm

**French (FR)** Le soussigné, Canon Inc., déclare que le présent équipement est conforme à la Directive 2014/53/UE.

Le texte complet de la déclaration UE de conformité est disponible à l'adresse internet suivante : <http://www.canon-europe.com/ce-documentation>  
Spécifications LAN sans fil  
Bande(s) de fréquence: 2412-2472 MHz  
Puissance maximale de radiofréquence: 15.98 dBm

**Italian (IT)** Con la presente, Canon Inc. dichiara che questa apparecchiatura è conforme alla direttiva 2014/53/UE.

Il testo completo della dichiarazione di conformità UE è disponibile al seguente indirizzo Internet: <http://www.canon-europe.com/ce-documentation>  
Caratteristiche LAN wireless  
Banda/e di frequenza: 2412-2472 MHz  
Potenza massima a radiofrequenza: 15.98 dBm

**Latvian (LV)** Canon Inc. ar šo deklarē, ka šī iekārta atbilst Direktīvai 2014/53/ES.

Pilns ES atbilstības deklarācijas teksts ir pieejams šādā interneta vietnē: <http://www.canon-europe.com/ce-documentation>  
Bezvadu LAN specifikācijas  
Frekvences josla(s): 2412-2472 MHz  
Maksimālā radiofrekvences jauda: 15.98 dBm

**Lithuanian (LT)** Šiuo dokumentu „Canon Inc.“ patvirtina, kad ši įranga atitinka direktyvą 2014/53/ES.

Visas ES atitikties deklaracijos tekstas prieinamas šiuo interneto adresu: <http://www.canon-europe.com/ce-documentation>  
Be laidžio LAN specifikacijos  
Dažnio diapazonas (-ai): 2412-2472 MHz  
Maksimali radijo ryšio dažnio galia: 15.98 dBm

**Dutch (NL)** Hierbij verklaar ik, Canon Inc., dat deze apparatuur conform is met Richtlijn 2014/53/UE.

De volledige tekst van de EU-conformiteitsverklaring kan worden geraadpleegd op het volgende internetadres: <http://www.canon-europe.com/ce-documentation>  
Draadloos LAN specificaties  
Frequentieband(en): 2412-2472 MHz  
Maximaal radiofrequentievermogen: 15.98 dBm

**Maltese (MT)** B'dan, Canon, qed tiddikjara li dan it-tip ta' tagħmir huwa konformi mad-Direttiva 2014/53/UE.

It-test kollu tad-dikjarazzjoni ta' konformità tal-UE huwa disponibbli f'dan is-sit fuq l-Internet: <http://www.canon-europe.com/ce-documentation>  
Speċifikazzjonijiet tal-Wireless LAN  
Band(i) tal-Frekwenza: 2412-2472 MHz  
Qawwa ta' frekwenza tar-radju massima: 15.98 dBm

**Hungarian (HU)** A Canon Inc. igazolja, hogy ez a berendezés megfelel a 2014/53/EU irányelvnek.

Az EU-megfelelésegi nyilatkozat teljes szövege elérhető a következő internetes címen: <http://www.canon-europe.com/ce-documentation>  
Vezeték nélküli LAN műszaki adatai  
Frekvenciasáv(ok): 2412-2472 MHz  
Maximális rádiófrekvenciás teljesítmény: 15.98 dBm

**Polish (PL)** Canon Inc. niniejszym oświadcza, że niniejsze urządzenie jest zgodne z dyrektywą 2014/53/UE.

Pełny tekst deklaracji zgodności UE jest dostępny pod następującym adresem internetowym: <http://www.canon-europe.com/ce-documentation>  
Specyfikacja bezprzewodowej sieci LAN  
Pasmo(-a) częstotliwości: 2412-2472 MHz  
Maksymalna moc na częstotliwościach radiowych: 15.98 dBm

**Portuguese (PT)** Por este meio, a Canon Inc. declara que o presente equipamento está em conformidade com a Diretiva 2014/53/UE. O texto integral da declaração de conformidade da UE está disponível no seguinte endereço de Internet:

<http://www.canon-europe.com/ce-documentation>  
Especificações de LAN Sem Fios  
Banda(s) de frequências: 2412-2472 MHz  
Potência máxima de radiofrequência: 15.98 dBm

**Slovene (SL)** Canon Inc. potrjuje, da je ta oprema v skladu z Direktivo 2014/53/UE.

Celotno besedilo izjave EU o skladnosti je na voljo na naslednjem spletnem naslovu: <http://www.canon-europe.com/ce-documentation>  
Specifikacije za brezžični LAN  
Frekvenčna območja: 2412-2472 MHz  
Največja radiofrekvenčna moč: 15.98 dBm

**Slovak (SK)** Spoločnosť Canon Inc. týmto vyhlasuje, že toto zariadenie je v súlade so smernicou 2014/53/EÚ.

Úplné znenie EÚ vyhlásenia o zhode je k dispozícii na tejto internetovej adrese: <http://www.canon-europe.com/ce-documentation>  
Technické údaje bezdrôtového LAN  
Pásmo (a) frekvencia: 2412-2472 MHz  
Maximálny výkon rádiové frekvencie: 15.98 dBm

**Finnish (FI)** Canon Inc. vakuuttaa täten, että tämä laite on direktiivin 2014/53/EU mukainen. EU-vaatimusten mukaisuusvakuutuksen täysinmertainen teksti on saatavilla seuraavassa internetosoitteessa:

<http://www.canon-europe.com/ce-documentation>  
Langattoman LAN:n tekniset ominaisuudet  
Taajuuskaista(t): 2412-2472 MHz  
Suurin radiotaajuusteho: 15.98 dBm

**Swedish (SV)** Härmed försäkras Canon Inc. att denna utrustning överensstämmer med direktiv 2014/53/UE.

Den fullständiga texten till EU-försäkran om överensstämmelse finns tillgänglig på följande webbadress: <http://www.canon-europe.com/ce-documentation>  
Specifikationer för trådlöst LAN  
Frekvensband: 2412-2472 MHz  
Maximal radiofrekvenseffekt: 15.98 dBm

**Romanian (RO)** Prin prezenta, Canon Inc. declară că acest echipament este în conformitate cu Directiva 2014/53/UE.

Textul integral al declarației UE de conformitate este disponibil la următoarea adresă internet: <http://www.canon-europe.com/ce-documentation>  
Specificații wireless LAN  
Benzi de frecvență: 2412-2472 MHz  
Putere maximă a frecvenței radio: 15.98 dBm

**Bulgarian (BG)** С настоящото Canon Inc. декларира, че това съоръжение е в съответствие с Директива 2014/53/ЕС.

Цялостният текст на ЕС декларацията за съответствие може да се намери на следния интернет адрес: <http://www.canon-europe.com/ce-documentation>  
Спецификация на безжичната LAN  
Честотна лента(и): 2412-2472 MHz  
Максимална радиочестотна мощност: 15.98 dBm

**Croatian (HR)** Canon Inc. ovime izjavljuje da je oprema u skladu s Direktivom 2014/53/EU.

Cjeloviti tekst EU izjave o skladnosti dostupan je na sljedećoj internetskoj adresi: <http://www.canon-europe.com/ce-documentation>  
Specifikacije bežičnog LAN-a  
Frekvencijski pojas(ovi): 2412-2472 MHz  
Maksimalna snaga radijske frekvencije: 15.98 dBm

# Приложение

**Irish (GA)** Dearbhaíonn Canon Inc., leis seo, go bhfuil an trealamh seo i gcomhlíonadh leis an Treoir 2014/53/AE.

Tá an téacs iomlán de Dhearbhú Comhréireachta AE ar fáil ag seoladh an láithreáin ghréasáin mar seo a leanas:

<http://www.canon-europe.com/ce-documentation>  
Sonraíochtaí LAN Gan Sreang  
Banda(i) minicíochta: 2412-2472 MHz  
Uaschumhacht radaimhnicíochta: 15.98 dBm

**Norwegian (NO)** Herved erklærer Canon Inc. at dette utstyret er i overensstemmelse med direktiv 2014/53/EU.

Den fulle teksten til EUs samsvarserklæring er tilgjengelig på følgende Internett-adresse:  
<http://www.canon-europe.com/ce-documentation>  
Trådløs LAN-spesifikasjoner  
Bølgelengde: 2412-2472 MHz  
Maks radiofrekvensstyrke: 15.98 dBm

**Icelandic (IS)** Hér með lýsir Canon Inc því yfir að þessi búnaður er í samræmi við tilskipun 2014/53/ESB.

Allur texti ESB-samræmisfyrirlysingar er í boði á eftirfarandi veffangi:  
<http://www.canon-europe.com/ce-documentation>  
Tæknilysingar fyrir þráðlaus nettengingu  
Tíðnisvið: 2412-2472 MHz  
Hámarksstyrkur útvarpstíðnibylgja: 15.98 dBm

## Декларации

### Декларации

- Информацията в този документ подлежи на промяна без предварително предупреждение.
- SANON INC. НЕ ПОЕМА НИКАКВА ГАРАНЦИОННА ОТГОВОРНОСТ С ОГЛЕД НА ТОЗИ ДОКУМЕНТ, ПРЯКА ИЛИ КОСВЕНА, ОСВЕН КАЗАНОТО ТУК, ВКЛЮЧИТЕЛНО, БЕЗ ОГРАНИЧЕНИЯ, И ОТТУК ГАРАНЦИИ ЗА ПРОДАВАЕМОСТ, ГОДНОСТ И ОПРЕДЕЛЕНА ПОТРЕБИТЕЛСКА ЦЕЛ ИЛИ СРЕЩУ НАРУШАВАНЕТО НА КАКЪВТО И ДА Е ПАТЕНТ. SANON INC. НЕ ПОЕМА ОТГОВОРНОСТ ЗА КАКВИТО И ДА Е ПРЕКИ, СЛУЧАЙНИ ИЛИ ПОСЛЕДВАЩИ ЩЕТИ ОТ КАКЪВТО И ДА Е ВИД ИЛИ ЗАГУБИ И РАЗХОДИ В РЕЗУЛТАТ НА ИЗПОЛЗВАНЕТО НА ТОЗИ ДОКУМЕНТ.

### Търговски марки

Mac е търговска марка на Apple Inc. Microsoft, Windows, Windows Vista, Windows Server, Internet Explorer, Excel и PowerPoint са регистрирани търговски марки или търговски марки на Microsoft Corporation в САЩ и/или други страни.

Споменатите тук други продукти и имена на компании е възможно да са търговски марки на съответните собственици.

## Софтуер от трети страни

Настоящият продукт на Canon ("ПРОДУКТ") включва софтуерни модули от трети страни. Използването и разпространението на тези софтуерни модули, включително всякакви актуализации на такива софтуерни модули (обобщено – "СОФТУЕР") зависи от условията от (1) до (9) по-долу.

- (1) Съгласни сте да спазвате приложимите закони за контрол на износа, забраните и разпоредбите на заинтересованите страни, в случай че този ПРОДУКТ, включващ СОФТУЕРА, е транспортиран, прехвърлен или изнесен в друга страна.

- (2) Притежателите на правата на СОФТУЕРА запазват във всяко отношение правата върху заглавието, собствеността и интелектуалната собственост във и на СОФТУЕРА. С изключение на изрично предоставеното тук, никакъв лиценз или право, изрично или подразбиращо се, не ви се предоставя или дава от притежателите на правата на СОФТУЕРА за каквато и да е интелектуална собственост на притежателите на правата на СОФТУЕРА.
- (3) Можете да използвате СОФТУЕРА единствено заедно с ПРОДУКТА.
- (4) Нямаме право да възлагате, подлицензирате, продавате, разпространявате или прехвърляте СОФТУЕРА на трети страни без предварително писмено съгласие от притежателите на права на СОФТУЕРА.
- (5) Въпреки гореспоменатото можете да прехвърляте СОФТУЕРА само когато
  - (a) възлагате всички свои права върху ПРОДУКТА и всички права и задължения по лицензионните условия на получателя и
  - (b) получателят се съгласи да се обвърже с всички условия.
- (6) Нямаме право да декомпилирате, подлагате на обратно конструиране, деасемблирате или по друг начин да извличате кода на СОФТУЕРА до подходяща за четене от човек форма.
- (7) Нямаме право да променяте, адаптирате, превеждате, заемате, отдавате под наем или назаем СОФТУЕРА или да създавате производни продукти въз основа на СОФТУЕРА.
- (8) Нямаме право да премахвате СОФТУЕРА от ПРОДУКТА или да му правите отделни копия.
- (9) Нямаме лиценз за частта от СОФТУЕРА, подходяща за четене от човек (код на източника).

Без това да е в ущърб на посоченото в точки (1) до (9) по-горе, ПРОДУКТЪТ включва софтуерни модули от трети страни заедно с други лицензионни условия и тези софтуерни модули са обект на другите лицензионни условия. Обръщайте се към другите лицензионни условия на софтуерните модули на трети страни, описани в приложението на ръководството за съответния ПРОДУКТ. Настоящото ръководство е на разположение на адрес <http://canon.com/oip-manual>.

Чрез употребата на ПРОДУКТА ще се приеме, че сте съгласни с всички приложими лицензионни условия. Ако не сте съгласни с тези лицензионни условия, се свържете с вашия сервизен представител.

# Бележки

## Çalışmayı İşletim Panelinden Başlatın

Makine

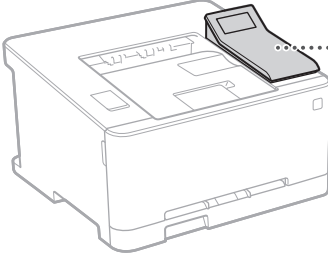

İşletim Paneli

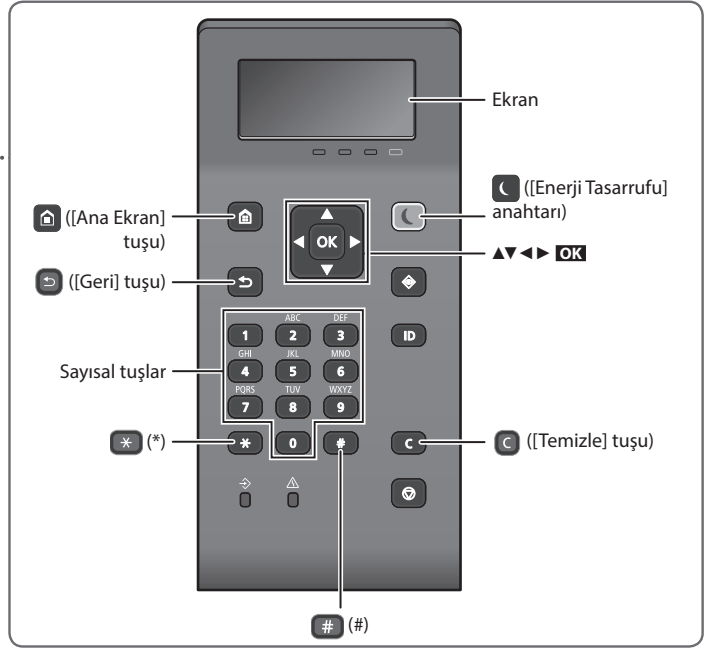

### Menüde Gezinme

#### Öğe seçme veya menü öğeleri arasında imleci hareket ettirme

[▲] veya [▼] tuşlarıyla bir öğe seçin. Sonraki hiyerarşiye geçmek için **OK** veya [▶] tuşuna basın. Önceki hiyerarşiye dönmek için [◀] veya [◀] tuşuna basın.

#### Ayar onayı

**OK** tuşuna basın. Ancak, ekranda <Uygula> görünürse <Uygula>'yı seçin ve **OK** tuşuna basın.

### Metin Giriş Yöntemi

#### Giriş modunu değiştirme

Giriş modunu değiştirmek için **\*** tuşuna basın.

Giriş modu	Kullanılabilecek metin
<A>	Büyük alfabetik harfler ve simgeler
<a>	Küçük alfabetik harfler ve simgeler
<12>	Rakamlar

#### Metin, simge ve rakam girme

Sayısal tuşlarla veya **#** tuşuyla girin.

#### İmleci hareket ettirme (Boşluk girme)

İmleci hareket ettirmek için [◀] veya [▶] tuşuna basın. Boşluk girmek için, imleci metnin sonuna getirin ve [▶] tuşuna basın.

#### Karakter silme

**C** tuşuna basın. **C** tuşu basılı tutulunca tüm karakterler silinir.

	Giriş modu: <A>	Giriş modu: <a>	Giriş modu: <12>
<b>1</b>	@ . - _ /		1
<b>2</b>	ABC	abc	2
<b>3</b>	DEF	def	3
<b>4</b>	GHI	ghi	4
<b>5</b>	JKL	jkl	5
<b>6</b>	MNO	mno	6
<b>7</b>	PQRS	pqrs	7
<b>8</b>	TUV	tuv	8
<b>9</b>	WXYZ	wxyz	9
<b>0</b>	(Kullanılamaz)		0
<b>#</b>	(boşluk) @ . / - _ ! ? & \$ % # ( ) [ ] { } < > * + = , ; : ' ^ ` \ ~		(Kullanılamaz)





## Yazdırma

1. Yazdırılacak belgeyi açın ve uygulamanın yazdırma işlevini seçin.
2. Makinenin yazıcı sürücüsünü seçin ve [Tercihler]'i veya [Özellikler]'i seçin.
3. Kağıt boyutunu belirtin.
4. Kağıt kaynağını ve kağıt türünü belirtin.
5. Gerekli yazdırma ayarlarını belirtin.
6. [Tamam]'ı seçin.
7. [Yazdır]'ı veya [Tamam]'ı seçin.

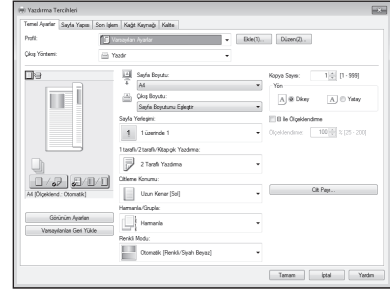

### Yararlı bulabileceğiniz yazdırma ayarları

- 2 taraflı\*
- 1'de N
- Kitapçık Yazdırma\*

\* Bu işlev, makinenin modeline göre mevcut olmayabilir.



Ayrıntılar için

➔ Kullanıcı Kılavuzunun "Yazdırma" konusu

# Kağıt Yükleme

Ayrıntılar için

➔ Kullanıcı Kılavuzunun "Kağıt Yükleme" konusu

## Kağıt Çekmecesine Yükleme

1 Kağıt çekmesini dışarıya çekin.

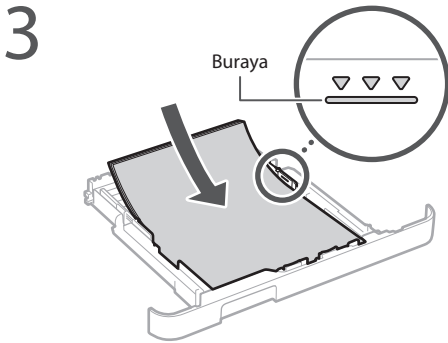
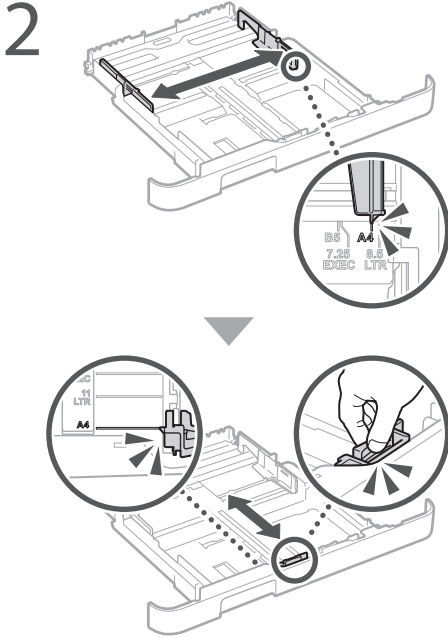

4 Kağıt çekmesini makineye takın.

Öncekinden farklı boyutta veya türde kağıt yüklüyorsanız ayarları değiştirdiğinizden emin olun.

5 🏠 tuşuna basın ve <Kağıt Ayarları>'nı seçin.

6 Kağıdın boyutunu ve türünü ekrandan seçin.

## Manuel Besleme Yuvasına Yükleme

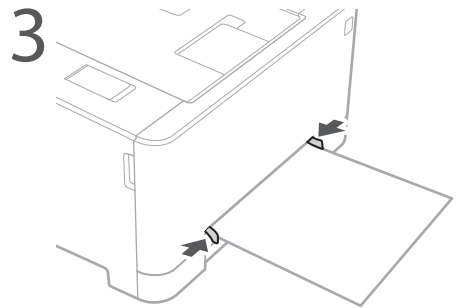
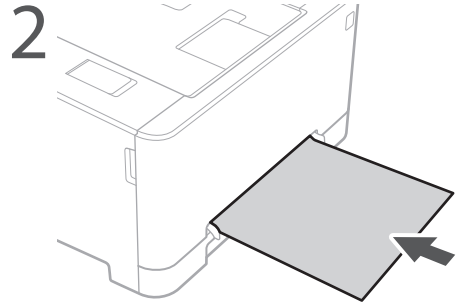
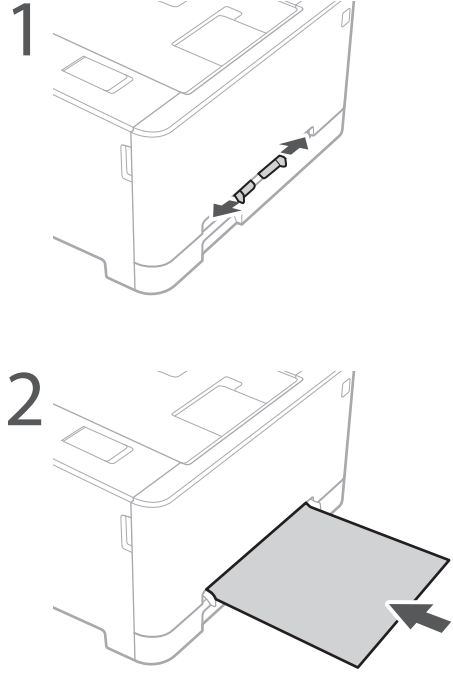

4 Kağıdın boyutunu ve türünü ekrandan seçin.

# Bir Sorun Oluştuğunda

Ayrıntılar için

➔ Kullanıcı Kılavuzunun "Sorun Giderme" konusu

## Makine Çalışmıyor Gibi Görünüyor

Aşağıdaki noktaları denetleyin.

- Cihaz açık mı?
- Makine uyku modundan çıktı mı?

Ne ekran ne  ışığı yanmıyorsa güç anahtarına basın.

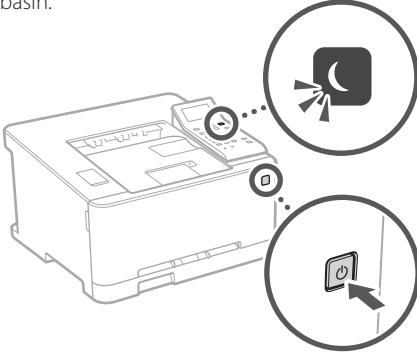

- Güç kablosu doğru bağlandı mı?

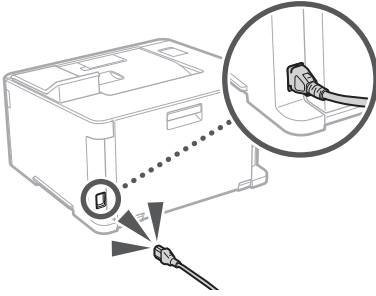

Sorun devam ederse Kullanıcı Kılavuzuna bakın.

## Kağıt Sıkışması Olmuştur

Ekrandaki yönergeleri izleyerek kağıt sıkışmalarını giderin.



## Toner Kartuşunu Değiştirme

Ekrandaki yönergeleri izleyerek toner kartuşunu değiştirin.



Değiştirilecek toner kartuşunun model numarası

- Canon Cartridge 045 Black (Siyah)
- Canon Cartridge 045 Cyan (Camgöbeği)
- Canon Cartridge 045 Magenta (Macenta)
- Canon Cartridge 045 Yellow (Sarı)
- Canon Cartridge 045 H Black (Siyah)
- Canon Cartridge 045 H Cyan (Camgöbeği)
- Canon Cartridge 045 H Magenta (Macenta)
- Canon Cartridge 045 H Yellow (Sarı)

# Ek Bölüm

## Önemli Güvenlik Talimatları

Bu el kitabında, yalnızca, kurulumu ve güç kaynağına ilişkin uyarı ve ikazlar açıklanmaktadır. Kullanıcı Kılavuzunda açıklanan "Önemli Güvenlik Yönergeleri"ni de mutlaka okuyun.

### ⚠ UYARI

Doğru olarak uygulanmadığında kişilerin ölümüne veya yaralanmasına neden olabilecek işlemlerle ilgili bir uyarı gösterir. Makineyi güvenli bir şekilde kullanmak için, bu uyarıları her zaman dikkate alın.

### ⚠ DİKKAT

Doğru olarak uygulanmadığında kişilerin yaralanmasına neden olabilecek işlemlerle ilgili bir ikazı gösterir. Makineyi güvenli bir şekilde kullanmak için, bu ikazları her zaman dikkate alın.

### Kurulum

#### ⚠ UYARI

Yangın veya elektrik çarpmalarına neden olabilecek bir yere kurmayın

- Havalandırma deliklerinin tıkalı olduğu (duvar, yatak, kanepeler, halı vb. nesnelere çok yakın) bir yer
- Nemli veya ızdıran yerler
- Doğrudan güneş ışığına maruz kalan yerler veya diğer mekanlar
- Yüksek sıcaklıklara maruz kalan yerler
- Açık ateşe maruz kalan yerler
- Alkol, tiner veya diğer yanıcı maddelerin yakını

#### Diğer uyarılar

- Onaysız kabloları bu makineye bağlamayın. Bunu yapmazsanız, yangına veya elektrik çarpmasına neden olabilir.
- Makinenin üstüne kolye ve diğer metal nesnelere veya sıvı içeren kapları koymayın. Yabancı maddelerin makine içindeki elektrikli parçalarla temasta bulunması, yangına veya elektrik çarpmasına neden olabilir.
- Bu makineye herhangi bir yabancı maddenin düşmesi durumunda, güç fişini AC prizinden çıkarın ve yerel yetkili Canon bayinize başvurun.

#### ⚠ DİKKAT

##### Aşağıdaki yerlere kurmayın

Makine düşebilir veya devrilebilir, bu da yaralanmaya yol açabilir.

- Zemini düz olmayan yerler
- Titreşime maruz kalan yerler

##### İyi havalandırılmayan yerlerden kaçının

Bu makine, normal kullanımı sırasında az miktarda ozon ve benzeri gazlar üretir. Bu gazlar sağlığa zararlı değildir. Ancak, iyi havalandırılmayan yerlerde uzun süre kullanıldığında veya uzun üretim çalışmalarında etkili olabilirler. Rahat bir çalışma ortamının sağlanması amacıyla, makinenin çalıştığı odanın uygun şekilde havalandırılması önerilir. İnsanların makine emisyonlarına maruz kalacağı yerlerden de kaçınmalısınız.

#### Diğer ikazlar

- Bu makineyi taşıırken bu kılavuzdaki talimatları izleyin. Yanlış şekilde taşınması durumunda makine devrilecek yaralanmalara yol açabilir.
- Bu makineyi kurarken, ellerinizin makine ile zemin ya da duvarlar arasında sıkışmamasına dikkat edin. Aksi halde yaralanabilirsiniz.

### Güç Kaynağı

#### ⚠ UYARI

- Yalnızca belirtilen voltaj gereksinimlerini karşılayan bir güç kaynağı kullanın. Bunu yapmazsanız, yangına veya elektrik çarpmasına neden olabilir.
- Yangına veya elektrik çarpmasına neden olabileceğinden, verilen güç kablosundan başka güç kablosu kullanmayın.
- Verilen güç kablosu bu makineyle kullanılmak içindir. Bu güç kablosunu başka aygıtlara bağlamayın.
- Güç kablosunda hasara neden olabilecek herhangi bir eylemde bulunmayın (değiştirmeyin, çekmeyin, zorla bükmeyin). Güç kablosunun üzerine ağır nesnelere koymayın. Güç kablosunun hasar görmesi yangın veya elektrik çarpmasına neden olabilir.
- Güç fişini ıslak ellerle prize takmayın veya prizden çıkarmayın. Aksi halde elektrik çarpması meydana gelebilir.
- Uzatma kablolarını ya da çoklu prizleri bu makine ile kullanmayın. Bu kabloları veya çoklu prizleri kullanmazsanız, yangına veya elektrik çarpmasına neden olabilir.

- Yangına veya elektrik çarpmasına neden olabileceğinden, güç kablosunu sarmayın veya düğümlemeyin.
- Güç fişini AC prize içine tam olarak yerleştirin. Bunu yapmazsanız, yangına veya elektrik çarpmasına neden olabilir.
- Gök gürültülü sağanak yağış olduğu havalarda güç fişini AC prizinden tamamen çıkarın. Aksi halde bu; yangına, elektrik çarpmasına veya makinede hasara neden olabilir.

#### ⚠ DİKKAT

Bu makineyi prize yakın kurun ve fişin etrafında, acil durumda fişi kolayca çıkarabilecek şekilde şekilde yeterli boşluk bırakın.

#### Kullanım

##### Lazer Güvenliği

Bu ürün IEC60825-1:2014 ve EN60825-1:2014 uyarınca 1. Sınıf lazer ürünü olarak sınıflandırılmıştır.

CLASS 1 LASER PRODUCT  
LASER KLASSE 1  
APPAREIL À LASER DE CLASSE 1  
APPARECCHIO LASER DI CLASSE 1  
PRODUCTO LÁSER DE CLASE 1  
APARELHO A LASER DE CLASSE 1  
LUOKAN 1 LASER-TUOTE  
LASERPRODUKT KLASSE 1

Lazer ışını insan vücuduna zarar verebilir. Ürünün içinde yayılan radyasyon, koruyucu mahfazalar ve dış kapaklar içerisine tamamen hapsedildiği için kullanıcının yaptığı işlemlerin hiçbir aşamasında makineden lazer ışını sızamaz. Güvenlik için aşağıdaki açıklamaları ve talimatları okuyun.

- Bu makinenin kılavuzlarında talimatı verilenler dışındaki kapakları asla açmayın.
- Lazer ışınının sızması ve gözlerinize gelmesi durumunda, gözlerinizde hasar meydana gelebilir.

#### ⚠ DİKKAT

Bu kullanım kılavuzunda belirtilenler dışındaki kontrollerin, ayarların kullanılması veya işlemlerin yürütülmesi sonucunda zararlı radyasyona maruz kalabilirsiniz.

#### Güvenlikle İlgili Simgeler

- ⓘ Güç anahtarı: "AÇIK" konumunda
- ⓪ Güç anahtarı: "KAPALI" konumunda
- ⏸ Güç anahtarı: "BEKLEME" konumunda
- Ⓛ Basmalı anahtar ■ "AÇIK" ■ "KAPALI"
- Ⓛ Koruyucu topraklama ucu
- ⚠ İç kısımda tehlikeli gerilim vardır. Talimatta belirtilenler dışındaki kapakları açmayın.
- ⚠ DİKKAT: Sıcak yüzey. Dokunmayın.
- Ⓛ Sınıf II ekipmanı
- ⚠ Hareketli parçalar: Vücudunuzu hareketli parçalardan uzak tutun

#### [NOT]

Ürüne bağlı olarak, yukarıda gösterilen simgelerden bazıları eklenmemiş olabilir.

v1511\_02\_tr-TR

## Lazer Güvenlik Etiketi

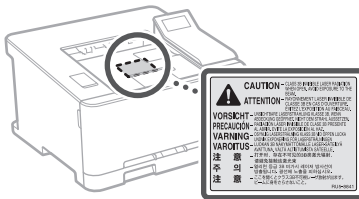

## Sarf Malzemeleri

#### ⚠ UYARI

Kullanılmış toner kartuşlarını ateşe atmayın. Ayrıca, toner kartuşlarını veya kağıtları, açık alevlere maruz kalan bir konumda tutmayın. Bu, tonerin veya kağıdın ateş almasına neden olarak yangınlara veya yangına yol açabilir.

## Uyarı

#### Ürün Adı

Güvenlik düzenlemeleri, ürünün adının kaydedilmesini gerektirmektedir. Bu ürünün satıldığı bazı bölgelerde, alternatif olarak parantez ( ) içinde yer alan aşağıdaki ad(lar) kaydedilebilir.  
LBP613Cdw / LBP611Cn (F169600)

#### EC Direktifi'nin EMC şartları

Bu ekipman, EC Direktifi'nin temel EMC şartlarıyla uyumludur. Bu ürünün belirlenmiş olan girişinin 220 - 240 V, 50/60 Hz olmasına karşın, ürünün 230V, 50 Hz'lik nominal şebeke girişiyle EC Direktifi'nin EMC şartlarına uygun olduğunu bildiririz. EC Direktifi'nin teknik EMC şartlarına uyum amacıyla blendajlı kablo kullanılması gerekir.

#### WEEE ve Pil Direktifleri

Canon web sitesindeki (<http://canon.com/oip-manual>) en son Kullanıcı Kılavuzunda (HTML kılavuz) WEEE ve Pil Direktiflerini bulabilirsiniz.

#### Regulatory information for users in Jordan

LBP613Cdw includes approved Wireless LAN Module (Model name: AW-NM383). Contains Wireless LAN Module approved by TRC/SS/2014/38

#### Regulatory information for users in UAE

LBP613Cdw includes approved Wireless LAN Module (Model name: AW-NM383).

#### TRA

REGISTERED No: ER0126617/14

DEALER No: DA0060877/11

#### Regulatory information for users in Russian

Подтверждение соответствия Минкомсвязи России: Декларация соответствия № Д-МДРД-4784 от 02.05.2017 года, действительна до 02.05.2023 года, зарегистрирована в Федеральном агентстве связи 17.05.2017 года

## RE Directive

(For Europe Only)

## RE Declaration of Conformity

**English (EN)** Hereby, Canon Inc. declares that this equipment is in compliance with Directive 2014/53/EU.

The full text of the EU declaration of conformity is available at the following internet address:  
<http://www.canon-europe.com/ce-documentation>  
Wireless LAN Specifications  
Frequency band(s):2412-2472MHz  
Maximum radio-frequency power:15.98dBm

**Czech (CS)** Tímto společností Canon Inc. prohlašuje, že toto zařízení je v souladu se směrnici 2014/53/EU.

Úplný znění EU prohlášení o shodě je k dispozici na této internetové adrese:

<http://www.canon-europe.com/ce-documentation>  
Technické údaje bezdrátové LAN  
Pásmo(a) frekvence: 2412-2472 MHz  
Maximální výkon rádiové frekvence: 15.98 dBm

**Danish (DA)** Hermed erklærer Canon Inc., at dette udstyr er i overensstemmelse med direktiv 2014/53/EU.

EU-overensstemmelseserklæringens fulde tekst kan findes på følgende internetadresse:  
<http://www.canon-europe.com/ce-documentation>  
Trådløs LAN specifikationer  
Frekvensbånd: 2412-2472 MHz  
Maks. radio-frekvenseffekt: 15.98 dBm

**German (DE)** Hiermit erklärt Canon Inc, dass diese Anlage der Richtlinie 2014/53/EU entspricht.  
Der vollständige Text der EU-Konformitätserklärung ist unter der folgenden Internetadresse verfügbar:  
<http://www.canon-europe.com/ce-documentation/WLAN-Spezifikationen>  
Frequenzbereich(e): 2412-2472 MHz  
Maximale Funkfrequenzleistung: 15.98 dBm

**Estonian (ET)** Käesolevaga deklareerib Canon Inc., et käesolev seade vastab direktiivi 2014/53/EL nõuetele.  
ELi vastavusdeklaratsioonil täielik tekst on kättesaadav järgmisel internetiaadressil:  
<http://www.canon-europe.com/ce-documentation/Juhtmevaba-LAN-i-spetsifikatsioonid>  
Sagedusriba(d): 2412-2472 MHz  
Maksimaalne raadiosageduslik võimsus: 15.98 dBm

**Spanish (ES)** Por la presente, Canon Inc. declara que este equipo es conforme con la Directiva 2014/53/UE.  
El texto completo de la declaración UE de conformidad está disponible en la dirección de Internet siguiente:  
<http://www.canon-europe.com/ce-documentation/Especificaciones-LAN-inalámbrica>  
Banda(s) de frecuencia: 2412-2472 MHz  
Potencia máxima de radiofrecuencia: 15.98 dBm

**Greek (EL)** Με την παρούσα, η Canon Inc. δηλώνει ότι ο παρών εξοπλισμός συμμορφώνεται με την Οδηγία 2014/53/ΕΕ.  
Το πλήρες κείμενο της δήλωσης συμμόρφωσης της ΕΕ διατίθεται στην ακόλουθη διεύθυνση στο διαδίκτυο:  
[http://www.canon-europe.com/ce-documentation/Προδιαγραφές-ασύρματου-LAN-\(WLAN\)-Ζώνες-συχρότητας](http://www.canon-europe.com/ce-documentation/Προδιαγραφές-ασύρματου-LAN-(WLAN)-Ζώνες-συχρότητας): 2412-2472 MHz  
Μέγιστη ισχύς ραδιοσυχνότητας: 15.98 dBm

**French (FR)** Le soussigné, Canon Inc., déclare que le présent équipement est conforme à la Directive 2014/53/UE.  
Le texte complet de la déclaration UE de conformité est disponible à l'adresse internet suivante :  
<http://www.canon-europe.com/ce-documentation/Spécifications-LAN-sans-fil>  
Bande(s) de fréquence: 2412-2472 MHz  
Puissance maximale de radiofréquence: 15.98 dBm

**Italian (IT)** Con la presente, Canon Inc. dichiara che questa apparecchiatura è conforme alla direttiva 2014/53/UE.  
Il testo completo della dichiarazione di conformità UE è disponibile al seguente indirizzo Internet:  
<http://www.canon-europe.com/ce-documentation/Caratteristiche-LAN-wireless>  
Banda/e di frequenza: 2412-2472 MHz  
Potenza massima a radiofrequenza: 15.98 dBm

**Latvian (LV)** Canon Inc. ar šo deklarē, ka šī iekārta atbilst Direktīvai 2014/53/ES.  
Pilns ES atbilstības deklarācijas teksts ir pieejams šādā interneta vietnē:  
<http://www.canon-europe.com/ce-documentation/Bezvadu-LAN-specifikācijas>  
Frekvences josla(s): 2412-2472 MHz  
Maksimālā radiofrekvences jauda: 15.98 dBm

**Lithuanian (LT)** Šiuo dokumentu „Canon Inc“ patvirtina, kad ši įranga atitinka direktyvą 2014/53/ES.  
Visas ES atitikties deklaracijos tekstas prieinamas šiuo interneto adresu:  
<http://www.canon-europe.com/ce-documentation/Belaidžio-LAN-specifikacijos>  
Dažnio diapazonas (-ai): 2412-2472 MHz  
Maksimali radijo ryšio dažnio galia: 15.98 dBm

**Dutch (NL)** Hierbij verklaar ik, Canon Inc., dat deze apparatuur conform is met Richtlijn 2014/53/EU.  
De volledige tekst van de EU-conformiteitsverklaring kan worden geraadpleegd op het volgende internetadres:  
<http://www.canon-europe.com/ce-documentation/Draadloos-LAN-specificaties>  
Frequentieband(en): 2412-2472 MHz  
Maximaal radiofrequentievermogen: 15.98 dBm

**Maltese (MT)** B'dan, Canon, qed tiddikjara li dan it-tip ta' tagħmir huwa konformi mad-Direttiva 2014/53/UE.  
It-test kollu tad-dikjarazzjoni ta' konformità tal-UE huwa disponibbli f'dan is-sit fuq l-internet:  
<http://www.canon-europe.com/ce-documentation/Specifikazzjonijiet-tal-Wireless-LAN>  
Band(i) tal-Frekwenza: 2412-2472 MHz  
Qawwa ta' frekwenza tar-radju massima: 15.98 dBm

**Hungarian (HU)** A Canon Inc. igazolja, hogy ez a berendezés megfelel a 2014/53/EU irányelvnek.  
Az EU-megfelelőségi nyilatkozat teljes szövege elérhető a következő internetes címen:  
<http://www.canon-europe.com/ce-documentation/Vezeték-nélküli-LAN-műszaki-adatok>  
Frekvenciasáv(ok): 2412-2472 MHz  
Maximális rádiófrekvenciás teljesítmény: 15.98 dBm

**Polish (PL)** Canon Inc. niniejszym oświadcza, że niniejsze urządzenie jest zgodne z dyrektywą 2014/53/UE.  
Pełny tekst deklaracji zgodności UE jest dostępny pod następującym adresem internetowym:  
<http://www.canon-europe.com/ce-documentation/Specyfikacja-bezprzewodowej-sieci-LAN>  
Pasma(-a) częstotliwości: 2412-2472 MHz  
Maksymalna moc na częstotliwościach radiowych: 15.98 dBm

**Portuguese (PT)** Por este meio, a Canon Inc. declara que o presente equipamento está em conformidade com a Diretiva 2014/53/UE.  
O texto integral da declaração de conformidade da UE está disponível no seguinte endereço de Internet:  
<http://www.canon-europe.com/ce-documentation/Especificações-de-LAN-Sem-Fios>  
Banda(s) de frequências: 2412-2472 MHz  
Potência máxima de radiofrequência: 15.98 dBm

**Slovene (SL)** Canon Inc. potrjuje, da je ta oprema v skladu z Direktivo 2014/53/EU.  
Celotno besedilo izjave EU o skladnosti je na voljo na naslednjem spletnem naslovu:  
<http://www.canon-europe.com/ce-documentation/Specifikacije-za-brežični-LAN>  
Frekvenčna območja: 2412-2472 MHz  
Največja radiofrekvenčna moč: 15.98 dBm

**Slovak (SK)** Spoločnosť Canon Inc. týmto vyhlasuje, že toto zariadenie je v súlade so smernicou 2014/53/EÚ.  
Úplné znenie EÚ vyhlásenia o zhode je k dispozícii na tejto internetovej adrese:  
<http://www.canon-europe.com/ce-documentation/Technické-údaje-bezdrôtovej-LAN>  
Pásmo (a) frekvencia: 2412-2472 MHz  
Maximálny výkon rádiovéj frekvencie: 15.98 dBm

**Finnish (FI)** Canon Inc. vakuuttaa täten, että tämä laite on direktiivin 2014/53/EU mukainen.  
EU-vaatimusten mukaisuusvakuutuksen täysimittainen teksti on saatavilla seuraavassa internetosoitteessa:  
<http://www.canon-europe.com/ce-documentation/Langattoman-LAN:n-tekniset-ominaisuudet>  
Taajuuskaista(t): 2412-2472 MHz  
Suurin radiotaajuusteho: 15.98 dBm

**Swedish (SV)** Härmed försäkras Canon Inc. att denna utrustning överensstämmer med direktiv 2014/53/EU.  
Den fullständiga texten till EU-försäkran om överensstämmelse finns tillgänglig på följande webbadress:  
<http://www.canon-europe.com/ce-documentation/Specifikationer-för-trådlöst-LAN>  
Frekvensband: 2412-2472 MHz  
Maximal radiofrekvenseffekt: 15.98 dBm

**Romanian (RO)** Prin prezenta, Canon Inc. declară că acest echipament este în conformitate cu Directiva 2014/53/UE.  
Textul integral al declarației UE de conformitate este disponibil la următoarea adresă internet:  
<http://www.canon-europe.com/ce-documentation/Specificații-wireless-LAN>  
Benzi de frecvență: 2412-2472 MHz  
Putere maximă a frecvenței radio: 15.98 dBm

**Bulgarian (BG)** С настоящото Canon Inc. декларира, че това съоръжение е в съответствие с Директива 2014/53/ЕС.  
Цялостният текст на ЕС декларацията за съответствие може да се намери на следния интернет адрес:  
<http://www.canon-europe.com/ce-documentation/Спецификация-на-безжичната-LAN>  
Честотна лента(и): 2412-2472 MHz  
Максимална радиочестотна мощност: 15.98 dBm

**Croatian (HR)** Canon Inc. ovime izjavljuje da je oprema u skladu s Direktivom 2014/53/EU.  
Cjeloviti tekst EU izjave o skladnosti dostupan je na sljedećoj internetskoj adresi:  
<http://www.canon-europe.com/ce-documentation/Specifikacije-bežičnog-LAN-a>  
Frekvencijski pojas(evi): 2412-2472 MHz  
Maksimalna snaga radijske frekvencije: 15.98 dBm

**Irish (GA)** Dearbhaíonn Canon Inc., leis seo, go bhfuil an treamh seo i gcomhlíonadh leis an Treoir 2014/53/AE.  
Tá an téacs iomlán de Dhearbhú Comhréireachta AE ar fáil ag seoladh an láithreáin ghréasaín mar seo a leanas:  
<http://www.canon-europe.com/ce-documentation/Sonraíochtaí-LAN-Gan-Sreang>  
Banda(i) minicíochta: 2412-2472 MHz  
Uaschumhacht raidiamhínicíochta: 15.98 dBm

# Ek Bölüm

**Norwegian (NO)** Herved erklærer Canon Inc. at dette utstyret er i overensstemmelse med direktiv 2014/53/EU.

Den fulle teksten til EUs samsvarserklæring er tilgjengelig på følgende Internett-adresse: <http://www.canon-europe.com/ce-documentation>  
Trådløs LAN-spesifikasjoner  
Bølgelengde: 2412-2472 MHz  
Maks radiofrekvensstyrke: 15,98 dBm

**Icelandic (IS)** Hér með lýsir Canon Inc því yfir að þessi búnaður er í samræmi við tilskipun 2014/53/ESB.

Allur texti ESB-samræmisfyr lýsingar er í boði á eftirfarandi veffangi: <http://www.canon-europe.com/ce-documentation>  
Tæknilysingar fyrir þráðlausa nettengingu  
Tíðnisvið: 2412-2472 MHz  
Hámarksstyrkur útvarpstíðniþylgja: 15,98 dBm

## Sorumluluk Reddi

### Sorumluluk Reddi

- Bu belgede bulunan bilgiler önceden bildirilemezsiniz değiştirilebilir.
- CANON INC. BU YAZILI METİN İÇİN, PAZARLANABİLİRLİK, SATILABİLİRLİK, BELİRLİ BİR AMACA UYGUNLUK VEYA BİR YASAYI İHLAL ETMEME HUSUSLARINDA VE BUNLARLA SINIRLI OLMASIZIN, METİNDE SAĞLANANLAR HARIÇ AÇIK VEYA ZİMNİ HİÇBİR GARANTİ VERMEMEKTEDİR. CANON INC. BU METNİN KULLANILMASI NEDENİYLE DOĞRUDAN, KAZARA VEYA DOLAYLI OLARAK OLUŞAN HERHANGİ BİRTÜR HASAR, KAYIP VEYA MALİ ZARARDAN SORUMLU TUTULAMAZ.

### Ticari Markalar

Mac, Apple Inc.'nin ticari markasıdır.  
Microsoft, Windows, Windows Vista, Windows Server, Internet Explorer, Excel ve PowerPoint, Microsoft Corporation'ın Birleşik Devletler'de ve/veya diğer ülkelerde tescilli ticari markaları veya ticari markalarıdır.  
Burada belirtilen diğer ürün ve şirket adları kendi sahiplerinin ticari markaları olabilir.

## Üçüncü Taraf Yazılımı

Bu Canon ürünü ("ÜRÜN") üçüncü taraf yazılım modülleri içermektedir. Bu yazılım modüllerinin ve tüm güncellemelerinin (toplu olarak "YAZILIM") kullanımı ve dağıtımı, aşağıdaki (1) ile (9) arasında numaralandırılmış lisans şartlarına tabidir.

- (1) YAZILIM'ı içeren bu ÜRÜN'ün gönderildiği, aktarıldığı veya ihraç edildiği ülkelerin, yürürlükte bulunan tüm ihracat kontrol yasa, kısıtlama ve düzenlemelerine uymayı kabul etmiş bulunuyorsunuz.
- (2) YAZILIM hak sahipleri, YAZILIM dahilindeki ve YAZILIM'a dair tüm isim, mülkiyet ve fikri mülkiyet haklarını ellerinde bulundurur. Burada açık bir şekilde belirtilen durumlar dışında, YAZILIM'ın hak sahipleri tarafından size açık veya zımnî olarak, YAZILIM'ın hak sahiplerinin fikri mülkiyet hakları ile ilgili hiçbir lisans veya hak verilmez.
- (3) YAZILIM'ı yalnızca ÜRÜN ile birlikte kullanabilirsiniz.
- (4) YAZILIM'ın hak sahiplerinin önceden yazılı onayı olmadan YAZILIM'ı üçüncü taraflara devredemez, pazarlayamaz, dağıtamaz, aktaramaz veya YAZILIM'a ait alt lisans veremezsiniz.
- (5) Buna karşın, (a) ÜRÜN üzerindeki tüm haklarınızı ve lisans koşulları altındaki tüm hak ve zorunluluklarınızı devralana devrettiğinizde ve (b) devralan bu koşullara uymayı kabul ettiğinizde YAZILIM'ı devredebilirsiniz.

- (6) YAZILIM'ı kaynak koda dönüştüremez, ters mühendislik işlemlerine maruz bırakamaz, tersine çeviremez veya herhangi bir şekilde YAZILIM kodunu okunabilir biçime dönüştüremezsiniz.
- (7) YAZILIM'ı değiştiremez, uyarılamaz, çeviremez, kiralayamaz, ödünç veremez veya YAZILIM'a dayalı yan ürün oluşturamazsınız.
- (8) YAZILIM'ı ÜRÜN'den kaldırma veya kopyalama yetkiniz yoktur.
- (9) YAZILIM'ın okunabilir (kaynak kodu) bölümünün lisansı size ait değildir.

Yukarıda (1) ve (9) arasında numaralandırılmış lisans şartlarından bağımsız olarak ÜRÜN, diğer lisans şartlarına eşlik eden üçüncü taraf yazılım modülleri içerir ve bu yazılım modülleri diğer lisans şartlarına tabidir. Lütfen ilgili ÜRÜN için Kılavuz Ek'inde anlatılan üçüncü taraf yazılım modüllerinin tabi olduğu diğer lisans şartlarına bakın. Bu Kılavuz, <http://canon.com/oip-manual> adresinde bulunmaktadır.

ÜRÜN'ü kullandığınızda geçerli tüm lisans şartlarını kabul ettiğiniz varsayılacaktır. Bu lisans şartlarını kabul etmiyorsanız lütfen hizmet temsilcinizle iletişime geçin.

**Not** 

A large, empty rectangular box with a thin black border, occupying most of the page. It is intended for writing or drawing.

## بدء التشغيل من لوحة التشغيل

الطابعة

لوحة التشغيل

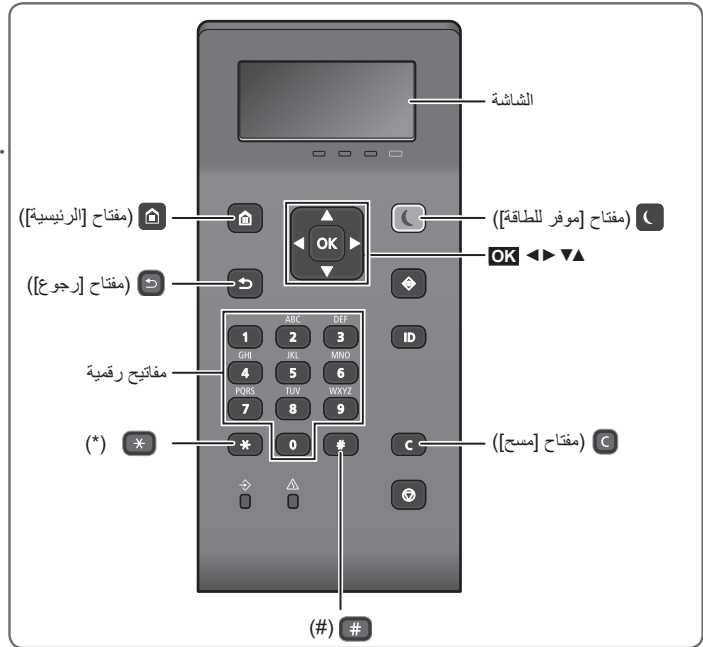
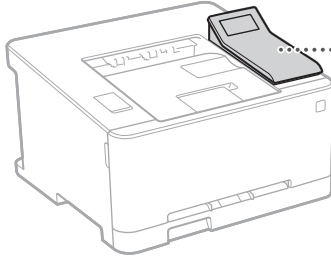

## التنقل عبر القائمة

## تأكيد الإعدادات

اضغط على **OK**. لكن عند ظهور <تطبيق> على الشاشة، حدد <تطبيق>، ثم اضغط **OK**.

## تحديد عنصر أو تحريك المؤشر بين عناصر القائمة

حدد عنصراً باستخدام الزر **▲** أو **▼**. اضغط على **OK** أو **◀** لبدء التسلسل الهرمي التالي. اضغط على **▶** أو **▶** للعودة إلى التسلسل الهرمي السابق.

## طريقة إدخال نص

## تغيير وضع الإدخال

لتغيير وضع الإدخال، اضغط على **\***.

وضع الإدخال: <A>	وضع الإدخال: <a>	وضع الإدخال: <12>
1	/ _ . @	<b>1</b>
2	abc	ABC
3	def	DEF
4	ghi	GHI
5	jkl	JKL
6	mno	MNO
7	pqrs	PQRS
8	tuv	TUV
9	wxyz	WXYZ
0	(غير متاح)	<b>0</b>
#	(مسافة) @ _ . / ! ? % & # ( ) { } < > * + = ; : ' ^ ` ~ \	<b>#</b>

وضع الإدخال	النص المتاح
<A>	الأحرف الأبجدية الكبيرة والرموز
<a>	الأحرف الأبجدية الصغيرة والرموز
<12>	الأرقام

## إدخال النص والرموز والأرقام

قم بالإدخال باستخدام المفاتيح الرقمية أو **#**.

## تحريك المؤشر (إدخال مسافة)

اضغط على **▶** أو **◀**، لتحريك المؤشر. لإدخال مسافة، حرك المؤشر إلى نهاية النص، واضغط على **◀**.

## حذف الأحرف

اضغط على **C**. يؤدي الضغط باستمرار على **C** إلى حذف جميع الأحرف.



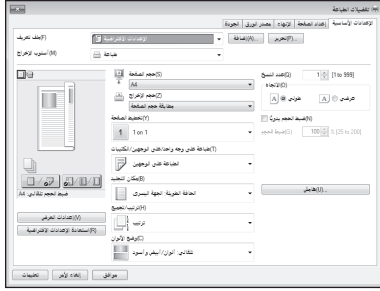

١. افتح المستند لطباعته، وحدد وظيفة الطباعة الخاصة بالتطبيق.
٢. حدد برنامج تشغيل الطباعة الخاص بالطابعة، وحدد [التفضيلات] أو [خصائص].
٣. حدد حجم الورقة.
٤. حدد مصدر الورقة ونوعها.
٥. حدد إعدادات الطباعة، حسب الحاجة.
٦. حدد [موافق].
٧. حدد [طباعة] أو [موافق].

للتفاصيل  
يرجى مراجعة "الطباعة" في دليل  
المستخدم

إعدادات الطباعة المفيدة

- على الوجهين\*
- N على ١
- طباعة مُكثَّب\*

\*قد لا تتوفر هذه الوظيفة، وهذا بحسب طراز الطابعة.

للتفاصيل

يُرجى مراجعة "تحميل الأوراق" في دليل المستخدم

## تحميل الورق في درج الأوراق

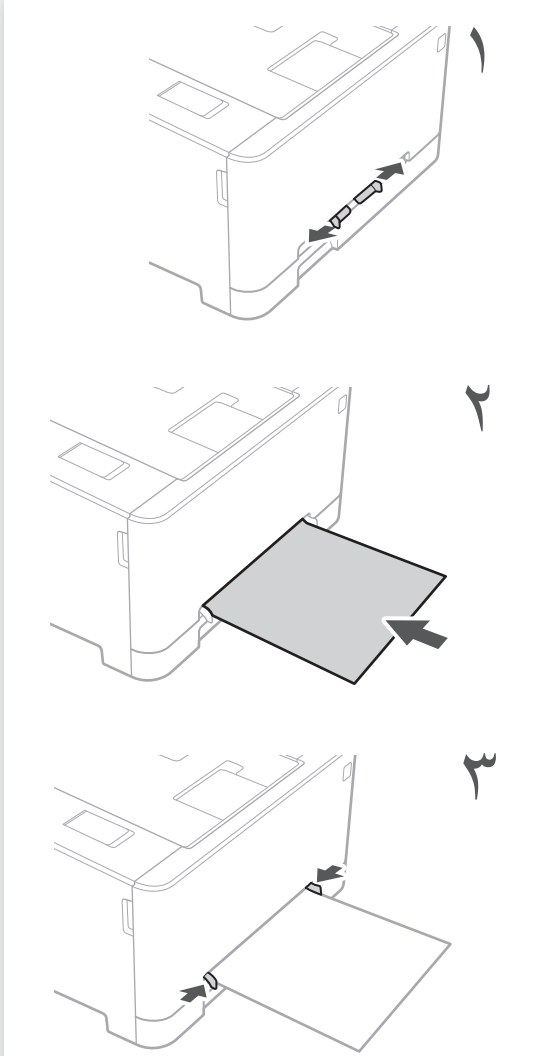

٤ حدد حجم ونوع الورق، بحسب الشاشة.

## تحميل الورق في فتحة التغذية اليدوية

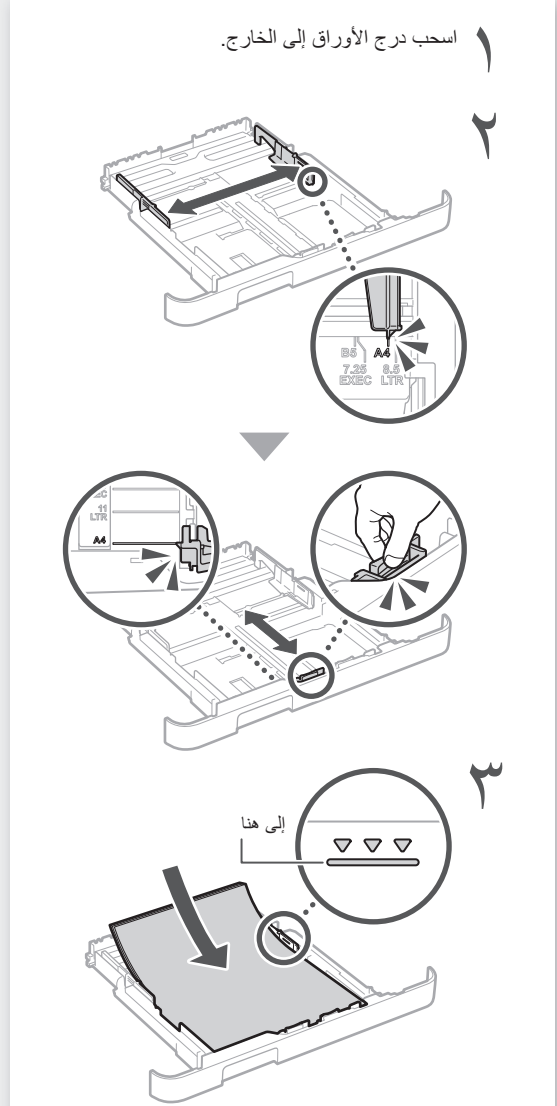

١ اسحب درج الأوراق إلى الخارج.

٤ أدخل درج الأوراق في الطابعة.

٥ إذا قمت بتحميل حجم أو نوع ورق مختلفين عن الورق الموضوع مسبقًا، فتأكد من تغيير الإعدادات.

٥ اضغط على ، وحدد <إعدادات الورق>.

٦ حدد حجم ونوع الورق، بحسب الشاشة.

## في حالة حدوث مشكلة

### حدثت مشكلات انحشار الأوراق

ويُنبغي إزالة الانحشار وفق التعليمات التي تظهر على الشاشة.



### استبدال خرطوشة الحبر

استبدل خرطوشة الحبر، وفق التعليمات التي تظهر على الشاشة.



رقم طراز خرطوشة الحبر البديلة

- Canon Cartridge 045 Black (أسود)
- Canon Cartridge 045 Cyan (سماوي)
- Canon Cartridge 045 Magenta (أرجواني)
- Canon Cartridge 045 Yellow (أصفر)
- Canon Cartridge 045 H Black (أسود)
- Canon Cartridge 045 H Cyan (سماوي)
- Canon Cartridge 045 H Magenta (أرجواني)
- Canon Cartridge 045 H Yellow (أصفر)

### يبدو أن الطابعة لا تعمل

تحقق مما يلي.

- هل الطاقة في وضع التشغيل؟
- هل الطابعة ليست في وضع السكون؟

إذا كان كلٌّ من الشاشة و  غير مضاءين، فاضغط على مفتاح الطاقة.

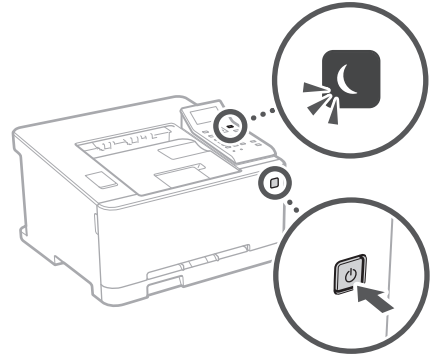

- هل كابل الطاقة متصل بشكل صحيح؟

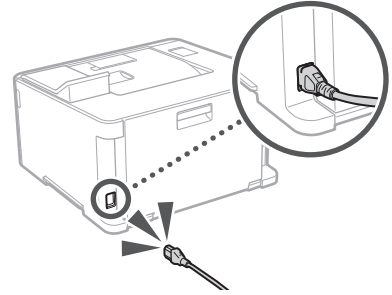

في حالة استمرار المشكلة، انظر دليل المستخدم.

## تعليمات السلامة المهمة

يصف هذا الدليل فقط التحذيرات والتنبيهات الخاصة بالثبتيات ومورد التزويد بالبطاقة. تأكد من قراءة "تعليمات السلامة المهمة" الموضحة في دليل المستخدم كذلك.

### تحذير

للإشارة إلى التحذيرات المتعلقة بعمليات التشغيل التي قد تؤدي إلى الوفاة أو إصابة الأفراد في حالة عدم تنفيذها بشكل صحيح. لاستخدام الجهاز على نحو آمن، احرص دوماً على الانتباه لهذه التحذيرات.

### تنبيه

للإشارة إلى التنبيهات المتعلقة بعمليات التشغيل التي قد تؤدي إلى إصابة الأفراد في حالة عدم تنفيذها بشكل صحيح. لاستخدام الجهاز على نحو آمن، احرص دوماً على الانتباه لهذه التنبيهات.

### التثبيات

#### تحذير

لا تقم بتهيئة الجهاز في مكان قد يؤدي إلى حدوث حريق أو صدمة كهربائية.

- مكان حيث تكون فتحات التهوية مسدودة (قريباً جداً من الحائط، أو الأرض، أو الأرائك، أو السجاد، أو أي أشياء مشابهة)
- مكان رطب أو مليء بالبخار
- مكان معرض لأشعة الشمس المباشرة أو في الهواء الطلق
- مكان معرض لدرجات حرارة عالية
- مكان معرض للهب مكثوف
- بالقرب من المواد الكحولية أو مخففات الطلاء أو غيرها من المواد القابلة للاشتعال

#### تحذيرات أخرى

- لا تقم بتوصيل كابلات غير معتمدة بهذا الجهاز. فقد يؤدي القيام بذلك إلى نشوب حريق أو حدوث صدمة كهربائية.
- لا تضع القلادات والأجسام المعدنية الأخرى أو الحوايت المملوءة بمسائل فوق الجهاز. حيث قد تؤدي ملامسة الأجسام الخارجية للأجهزة الكهربائية بداخل الجهاز، إلى نشوب حريق أو التعرض لصدمة كهربائية.
- إذا سقطت أي مادة غريبة داخل الجهاز، قم بفصل قابس الطاقة من مقبس التيار المتردد واتصل بالموزع المحلي المعتمد لـ Canon.

### تنبيه

لا تقم بتهيئة الجهاز في الأماكن التالية

- فقد يسقط الجهاز أو يقع محدثاً إصابة.
- مكان غير مستقر
- مكان معرض للاهتزازات

### تجنب الأماكن سببة التهوية

يولد هذا الجهاز كمية ضئيلة من الأوزون والانبعاثات الأخرى أثناء الاستخدام المعتاد. ولا تظنوي هذه الانبعاثات على ضرر بالصحة ومع ذلك، قد تكون هذه الانبعاثات ملحوظة أثناء الاستخدام الممتد أو فترات التشغيل الطويلة في غرف سببة التهوية للمحافظة على بيئة عمل مريحة، يوصى بتهوية الغرفة التي يعمل فيها الجهاز بشكل مناسب. ويجب كذلك تقادي المواقع التي يكون فيها الأفراد معرضين للانبعاثات الصادرة عن الجهاز.

### التحذيرات الأخرى

- عن حمل هذا الآلة، اتبع التعليمات الواردة في هذا الدليل. ففي حالة الحمل بطريقة غير صحيحة، قد تسقط، مما يؤدي إلى الإصابة.
- عن تثبيت هذا الآلة، احرص على ألا تتحشر يدك بينها وبين الأرضية أو الحائط. فقد يؤدي ذلك إلى الإصابة.

### مصدر الطاقة

#### تحذير

- استخدم فقط مصدر تيار كهربائي يتوافق مع متطلبات الجهد الكهربائي المحددة. قد يؤدي عدم القيام بذلك إلى نشوب حريق أو التعرض لصدمة كهربائية.
- لا تستخدم أسلاك طاقة أخرى بخلاف السلك المرفق. لأن ذلك قد يؤدي إلى نشوب حريق أو صدمة كهربائية.
- سلك الطاقة المزود مخصص لاستخدام مع هذا الجهاز. فلا تقم بتوصيله بالأجهزة الأخرى.
- لا تقم بتغيير كابل الطاقة، أو سحبه، أو ثنيه بقوة، أو القيام بأي عمل آخر قد يؤدي إلى تلف الكابل. لا تضع أجساماً ثقيلة على سلك الطاقة. فقد يؤدي ذلك إلى تلف الكابل، مما يؤدي إلى نشوب حريق أو حدوث صدمة كهربائية.
- لا تقم بتوصيل أو فصل قابس الطاقة ويديك، حيث يمكن أن يؤدي ذلك إلى صدمة كهربائية.
- لا تستخدم أسلاك التمديد أو مشترك تيار كهربائي متعدد المقابس مع الجهاز. فقد يؤدي القيام بذلك إلى نشوب حريق أو حدوث صدمة كهربائية.
- لا تقم بلف كابل الطاقة أو ربطه في عقدة، حيث يمكن أن يؤدي ذلك إلى حدوث حريق أو صدمة كهربائية.
- قم بإدخال القابس بالكامل بمأخذ التيار الكهربائي المتردد. قد يؤدي عدم القيام بذلك إلى نشوب حريق أو التعرض لصدمة كهربائية.
- أفضل قابس الطاقة تماماً عن مأخذ التيار المتردد في حالة حدوث العواصف الرعدية. قد يؤدي عدم القيام بذلك إلى نشوب حريق أو التعرض لصدمة كهربائية أو تلف الجهاز.

### تنبيه

قم بتثبيت هذا الجهاز بالقرب من مأخذ التيار الكهربائي واترك مساحة كافية حول قابس الطاقة حتى يمكن فصله بسهولة في حالات الطوارئ.

### التعامل

#### أمان الليزر

تم اعتماد هذا الجهاز كمنتج ليزر من الفئة 1 في EN60825-1:2014 و IEC60825-1:2014

CLASS 1 LASER PRODUCT  
LASER KLASSE 1  
APPAREIL À LASER DE CLASSE 1  
APPARECCHIO LASER DI CLASSE 1  
PRODUCTO LASER DE CLASE 1  
APARELHO A LASER DE CLASSE 1  
LUOKAN 1 LASER-TUOTE  
LASERPRODUKT KLASSE 1

قد يكون شعاع الليزر ضاراً بالجسم البشري. نظراً لأن الإشعاع المنبعث داخل المنتج يكون مغطى بالهيكال الواقيه والأغطية الخارجية بالكامل، فليس من الممكن أن يخرج شعاع الليزر من المنتج خلال أية مرحلة من مراحل التشغيل التي يقوم بها المستخدم. اقرأ الملاحظات والإرشادات التالية للامان.

- لا تقم بفتح أية أغطية بخلاف تلك المشار إليها في أدلة هذا الجهاز.
- في حالة تسرب شعاع الليزر ودخوله في عينيك، فإن التعرض لهذا الشعاع قد يتسبب في إصابة العينين.

### تنبيه

قد تتسبب أدوات التحكم أو عمليات الضغط أو إجراءات الأداء غير تلك المحددة في هذا الدليل في تعريضك للإصابات الخطرة.

### الرموز المتوقعة بالسلامة

- ⓘ مفتاح الطاقة: وضع OFF (التشغيل)
- Ⓞ مفتاح الطاقة: وضع ON (إيقاف التشغيل)
- ⏻ مفتاح الطاقة: وضع STAND-BY (الاستعداد)
- ⓘ اضغط على المفتاح بشكل متبادل بين الوضوع ON (التشغيل) OFF (إيقاف التشغيل)
- ⚠ طرف أرضي واق
- ⚠ مستويات جهد خطرة بالدخل. لا تقم بفتح الأغطية بخلاف تلك المشار إليها.
- ⚠ تنبيه: سطح ساخن. ممنوع للمس.
- ⚠ جهاز من الفئة الثانية
- ⚠ الأجزاء المتحركة: حافظ على أجزاء الجسم بعيدة عن الأجزاء المتحركة

### [ملاحظة]

قد يتم لصق بعض الرموز الموضحة أعلاه اعتماداً على المنتج.  
15111\_02\_ar-SA

## ملصق السلامة من الليزر

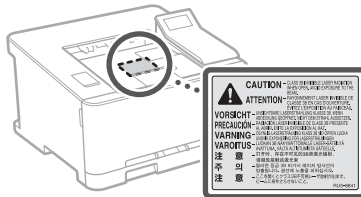

## المواد القابلة للاستهلاك

### تحذير

لا تتخلص من خراطيش الحبر المستعملة بالقائها في السنة الهب المكشوفة. أيضاً، لا تخزن خراطيش الحبر أو الورق في مكان معرض لأشعة الهب المكشوفة. فقد يؤدي ذلك إلى اشتعال الحبر أو الورق، ويؤدي إلى الإصابة بحروق أو نشوب حريق.

## إخطار

### اسم المنتج

تتطلب قواعد السلامة أن يكون اسم المنتج مسجلاً. في بعض المناطق التي يباع فيها هذا المنتج، يمكن تسجيل الاسم (الأسماء) التالية بين قوسين ( ) بدلاً من ذلك.  
LBP613Cdw / LBP611Cn (F169600)

## متطلبات EMC للمواصفة الأوروبية

يتوافق هذا الجهاز مع متطلبات التوافق الكهرومغناطيسي (EMC) الأساسية لتوجيه الاتحاد الأوروبي (CE). ونقر بأن هذا المنتج يتوافق مع متطلبات التوافق الكهرومغناطيسي (EMC) المنصوص عليها في توجيه الاتحاد الأوروبي (CE) عند إدخال تيار رئيسي محدد مقداره ٢٢٠ فولت، و ٥٠ هرتز، على الرغم من أن إدخال التيار المقدر لهذا المنتج يتراوح من ٢٢٠ إلى ٢٤٠ فولت، ويتردد ٦٠/٥٠ هرتز. يلزم استخدام كابل مزول للتوافق مع المتطلبات الفنية للتوافق الكهرومغناطيسي (EMC) لتوجيه الاتحاد الأوروبي (CE).

## توجيه التخلص من الأجهزة الكهربائية والإلكترونية (WEEE) وتوجيهات البطارية

يمكنك الاطلاع على معلومات توجيه WEEE وتوجيهات البطارية في أحدث أدلة المستخدم (دليل HTML) من موقع الويب التابع لشركة Canon على العنوان <http://canon.com/oip-manual>.

## Regulatory information for users in Jordan

LBP613Cdw includes approved Wireless LAN Module (Model name: AW-NM383). Contains Wireless LAN Module approved by TRC/SS/2014/38

Regulatory information for users in UAE  
LBP613Cdw includes approved Wireless LAN Module (Model name: AW-NM383).

TRA

REGISTERED No: ER0126617/14

DEALER No: DA0060877/11

## Regulatory information for users in Russian

Подтверждение соответствия Минкомсвязи России: Декларация соответствия № Д-МДРД-4784 от 02.05.2017 года, действительна до 02.05.2023 года, зарегистрирована в Федеральном агентстве связи 17.05.2017 года

## RE Directive (For Europe Only)

## RE Declaration of Conformity

English (EN) Hereby, Canon Inc. declares that this equipment is in compliance with Directive 2014/53/EU. The full text of the EU declaration of conformity is available at the following internet address:

<http://www.canon-europe.com/ce-documentation>  
Wireless LAN Specifications  
Frequency band(s): 2412-2472MHz  
Maximum radio-frequency power: 15.98dBm

Czech (CS) Tímto společnost Canon Inc. prohlašuje, že toto zařízení je v souladu se směrnicí 2014/53/EU.

Úplné znění EU prohlášení o shodě je k dispozici na této internetové adrese: <http://www.canon-europe.com/ce-documentation>

Technické údaje bezdrátové LAN  
Pásmo(a) frekvence: 2412-2472 MHz  
Maximální výkon rádiové frekvence: 15.98 dBm

**Polish (PL)** Canon Inc. niniejszym oświadcza, że niniejsze urządzenie jest zgodne z dyrektywą 2014/53/UE. Pełny tekst deklaracji zgodności UE jest dostępny pod następującym adresem internetowym:  
<http://www.canon-europe.com/ce-documentation>  
Specyfikacja bezprzewodowej sieci LAN Pasma(-a) częstotliwości: 2412-2472 MHz  
Maksymalna moc na częstotliwościach radiowych: 15.98 dBm

**Portuguese (PT)** Por este meio, a Canon Inc. declara que o presente equipamento está em conformidade com a Diretiva 2014/53/UE.

O texto integral da declaração de conformidade da UE está disponível no seguinte endereço de Internet:  
<http://www.canon-europe.com/ce-documentation>  
Especificações de LAN Sem Fios Banda(s) de frequências: 2412-2472 MHz  
Potência máxima de radiofrequência: 15.98 dBm

**Slovene (SL)** Canon Inc. potrjuje, da je ta oprema v skladu z Direktivo 2014/53/UE.

Celotno besedilo izjave EU o skladnosti je na voljo na naslednjem spletnem naslovu:

<http://www.canon-europe.com/ce-documentation>  
Specifikacije za brezžični LAN  
Frekvenčna območja: 2412-2472 MHz  
Največja radiofrekvenčna moč: 15.98 dBm

**Slovak (SK)** Spoločnosť Canon Inc. týmto vyhlasuje, že toto zariadenie je v súlade so smernicou 2014/53/EÚ. Úplné znenie EÚ vyhlásenia o zhode je k dispozícii na tejto internetovej adrese:  
<http://www.canon-europe.com/ce-documentation>

Technické údaje bezdrôtovej LAN Pásmo (a) frekvencia: 2412-2472 MHz  
Maximálny výkon rádiovkej frekvencie: 15.98 dBm

**Finnish (FI)** Canon Inc. vakuuttaatäten, että tämä laite on direktiivin 2014/53/EU mukainen.

EU-vaatimusten mukaisuusvakuutuksen täysimittainen teksti on saatavilla seuraavassa internetosoitteessa:  
<http://www.canon-europe.com/ce-documentation>  
Langattoman LAN:in tekniset ominaisuudet  
Taajuuskaista(t): 2412-2472 MHz  
Suurin radiotaajuusteho: 15.98 dBm

**Swedish (SV)** Härmed försäkras Canon Inc. att denna utrustning överensstämmer med direktiv 2014/53/UE.

Den fullständiga texten till EU-försäkran om överensstämmelse finns tillgänglig på följande webbadress:

<http://www.canon-europe.com/ce-documentation>  
Specifikationer för trådlöst LAN  
Frekvensband: 2412-2472 MHz  
Maximal radiofrekvenseffekt: 15.98 dBm

**Italian (IT)** Con la presente, Canon Inc. dichiara che questa apparecchiatura è conforme alla direttiva 2014/53/UE. Il testo completo della dichiarazione di conformità UE è disponibile al seguente indirizzo Internet:

<http://www.canon-europe.com/ce-documentation>  
Caratteristiche LAN wireless  
Banda/e di frequenza: 2412-2472 MHz  
Potenza massima a radiofrequenza: 15.98 dBm

**Latvian (LV)** Canon Inc. ar šo deklarē, ka šī iekārta atbilst Direktīvai 2014/53/ES. Pilns ES atbilstības deklarācijas teksts ir pieejams šādā interneta vietnē:  
<http://www.canon-europe.com/ce-documentation>

Bezvadu LAN specifikācijas  
Frekvences josla(s): 2412-2472 MHz  
Maksimālā radiofrekvences jauda: 15.98 dBm

**Lithuanian (LT)** Šiuo dokumentu „Canon Inc.“ patvirtina, kad ši įranga atitinka direktyvą 2014/53/ES.

Visas ES atitikties deklaracijos tekstas prieinamas šiuo interneto adresu:  
<http://www.canon-europe.com/ce-documentation>  
Belaidžio LAN specifikacijos  
Dažnio diapazonas (-ai): 2412-2472 MHz  
Maksimali radijo ryšio dažnio galia: 15.98 dBm

**Dutch (NL)** Hierbij verklaar ik, Canon Inc., dat deze apparaatuur conform is met Richtlijn 2014/53/UE.

De volledige tekst van de EU-conformiteitsverklaring kan worden geraadpleegd op het volgende internetadres:

<http://www.canon-europe.com/ce-documentation>  
Draadloos LAN specificaties  
Frequentieband(en): 2412-2472 MHz  
Maximaal radiofrequentievermogen: 15.98 dBm

**Maltese (MT)** B'dan, Canon, qed tiddikjara li dan it-tip ta' tagħmir huwa konformi mad-Direttiva 2014/53/UE.

It-test kollu tad-dikjarazzjoni ta' konformità tal-UE huwa disponibbli f'dan is-sit fuq l-internet:

<http://www.canon-europe.com/ce-documentation>  
Speċifikazzjonijiet tal-Wireless LAN  
Band(i) tal-Frekwenza: 2412-2472 MHz  
Qawwa ta' frekwenza tar-radju massima: 15.98 dBm

**Hungarian (HU)** A Canon Inc. igazolja, hogy ez a berendezés megfelel a 2014/53/EU irányelvnek.

Az EU-megfelelőségi nyilatkozat teljes szövege elérhető a következő internetes címen:

<http://www.canon-europe.com/ce-documentation>  
Vezeték nélküli LAN műszaki adatai  
Frekvenciasáv(ok): 2412-2472 MHz  
Maximális radiofrekvenciás teljesítmény: 15.98 dBm

**Danish (DA)** Hermed erklærer Canon Inc., at dette udstyr er i overensstemmelse med direktiv 2014/53/UE.

EU-overensstemmelseserklæringens fulde tekst kan findes på følgende internetadresse:

<http://www.canon-europe.com/ce-documentation>  
Trådløs LAN specifikationer  
Frekvensbånd: 2412-2472 MHz  
Maks. radio-frekvenseffekt: 15.98 dBm

**German (DE)** Hiermit erkläre Canon Inc, dass diese Anlage der Richtlinie 2014/53/UE entspricht.

Der vollständige Text der EU-Konformitätserklärung ist unter der folgenden Internetadresse verfügbar:

<http://www.canon-europe.com/ce-documentation>  
WLAN-Spezifikationen  
Frequenzbereich(e): 2412-2472 MHz  
Maximale Funkfrequenzleistung: 15.98 dBm

**Estonian (ET)** Käesolevaga deklareerib Canon Inc., et käesolev seade vastab direktiivi 2014/53/EL nõuetele.

ELi vastavusdeklaratsiooni täielik tekst on kättesaadav järgmisel internetiaadressil:  
<http://www.canon-europe.com/ce-documentation>

Juhtmevaba LAN-i spetsifikatsioonid  
Sagedusriba(d): 2412-2472 MHz  
Maksimaalne raadiosageduslik võimsus: 15.98 dBm

**Spanish (ES)** Por la presente, Canon Inc. declara que este equipo es conforme con la Directiva 2014/53/UE.

El texto completo de la declaración UE de conformidad está disponible en la dirección de Internet siguiente:

<http://www.canon-europe.com/ce-documentation>  
Especificaciones LAN inalámbrica  
Banda(s) de frecuencia: 2412-2472 MHz  
Potencia máxima de radiofrecuencia: 15.98 dBm

**Greek (EL)** Με την παρούσα, η Canon Inc. δηλώνει ότι ο παρών εξοπλισμός συμμορφώνεται με την Οδηγία 2014/53/ΕΕ.

Το πλήρες κείμενο της δήλωσης συμμόρφωσης της ΕΕ διατίθεται στην ακόλουθη διεύθυνση στο διαδίκτυο:

<http://www.canon-europe.com/ce-documentation>  
Προδιαγραφές ασύρματου LAN (WLAN)  
Ζώνες συχνότητας: 2412-2472 MHz  
Μέγιστη ισχύς ραδιοσυχνότητας: 15.98 dBm

**French (FR)** Le soussigné, Canon Inc., déclare que le présent équipement est conforme à la Directive 2014/53/UE.

Le texte complet de la déclaration UE de conformité est disponible à l'adresse internet suivante :

<http://www.canon-europe.com/ce-documentation>  
Spécifications LAN sans fil  
Bande(s) de fréquence: 2412-2472 MHz  
Puissance maximale de radiofréquence: 15.98 dBm

## إخلاء المسؤولية

**إخلاء المسؤولية**  
• المعلومات الواردة في هذه الوثيقة عرضة للتغيير دون إشعار مسبق.  
• لا تقدم CANON INC. أي ضمان من أي نوع فيما يتعلق بهذه المادة، صريحاً كان أم ضمنياً، باستثناء الموضح هنا، بما في ذلك على سبيل المثال لا الحصر، أية ضمانات تتعلق بالقابلية للبيع أو التسويق أو الملائمة لغرض استخدام معين أو عدم انتهاك حقوق ملكية وبراءات الغير. ولا تتحمل CANON INC. مسؤولية أي أضرار مباشرة أو غير مباشرة أو لاحقة من أي نوع أو خسائر أو مصاريف تنجم عن استخدام هذه المادة.

**العلامات التجارية**  
تعد Mac علامة تجارية لشركة Apple Inc. و Windows و Microsoft و Internet Explorer و Excel و PowerPoint هي إما علامات تجارية أو علامات تجارية مسجلة لشركة Microsoft Corporation في الولايات المتحدة الأمريكية و/أو الدول الأخرى. قد تكون أسماء المنتجات والشركات الأخرى الواردة في هذا المستند علامات تجارية لأصحابها المعنيين.

## البرامج التي توفرها جهة خارجية

يحتوي منتج Canon هذا (يُشار إليه بالمصطلح "المنتج") على وحدات برمجية تابعة للجهات الخارجية. يخضع استخدام هذه الوحدات البرمجية وتوزيعها، بما في ذلك أية تحديثات لمثل هذه الوحدات البرمجية (المشار إليها جميعاً فيما بعد باسم "البرامج") لشروط الترخيص من (1) حتى (9) أدناه.

(1) توافق أنت على الامتثال لأية قوانين أو قيود أو لوائح للتحكم في عملية التصدير يتم تطبيقها في البلدان المعنية في حالة شحن هذا المنتج الذي يتضمن البرامج أو نقله أو تصديره إلى أي بلد.  
(2) يحتفظ أصحاب الحقوق الخاصة بـ "البرامج" في جميع الأحوال بحق وملكيتها وحقوق الملكية الفكرية المتعلقة بهذه "البرامج". ويستثناء ما هو منصوص عليه صراحة في هذا المستند، لا يتم نقل أي ترخيص أو حق، صريحاً كان أم ضمنياً، أو منحه لك من قبل أصحاب حقوق "البرامج" فيما يتعلق بأية ملكية فكرية يمتلكها أصحاب حقوق "البرامج".  
(3) يحق لك استخدام البرامج لمجرد استخدامها مع المنتج.  
(4) لا يحق لك التنازل عن البرامج أو ترخيصها من الباطن أو تسويقها أو توزيعها أو نقلها إلى أي طرف آخر دون الحصول على موافقة كتابية مسبقة من مالكي حقوق البرامج.

(5) على الرغم مما سبق ذكره، يحق لك نقل البرامج فقط عندما (أ) تقوم بالتنازل عن كل حقوقك في المنتج وكل الحقوق والالتزامات بموجب شروط الترخيص إلى المنقول إليه و(ب) يوافق الشخص المنقول إليه على الالتزام بكل هذه الشروط.

(6) لا يحق لك فك أكواد البرامج أو عكس هندستها أو تفكيكها أو تقليدها بأية طريقة أخرى إلى صيغة يمكن قراءتها بواسطة الإنسان.

(7) لا يحق لك تعديل البرامج أو تهيئتها أو ترجمتها أو تأجيرها أو إقراضها أو إنشاء أعمال اشتقاقية تعتمد عليها.

(8) لا يحق لك إزالة البرامج من المنتج أو إنشاء نسخ منفصلة منه.

(9) لا يتم ترخيص الجزء القابل للقراءة بواسطة الإنسان (كود المصدر) إليك.

(1) على الرغم من شروط الترخيص من (1) إلى (9) الواردة أعلاه، يتضمن المنتج وحدات برمجية لجهات خارجية مرافقة لشروط الترخيص الأخرى المصاحبة، وتخضع الوحدات البرمجية هذه لشروط الترخيص الأخرى. يرجى الرجوع إلى شروط الترخيص الأخرى للوحدات البرمجية الخاصة بالغير والموضحة في ملحق الدليل للمنتج الموافق. يتوفر هذا الدليل على موقع الويب <http://canon.com/oip-manual>

يُمثل استخدامك لهذا المنتج، موافقة منك على جميع شروط الترخيص القابلة للتطبيق. وإذا لم تكن موافقاً على شروط الترخيص هذه، فيرجى الاتصال بممثل الخدمة.

**Romanian (RO)** Prin prezenta, Canon Inc. declară că acest echipament este în conformitate cu Directiva 2014/53/UE.

Textul integral al declarației UE de conformitate este disponibil la următoarea adresă internet:

<http://www.canon-europe.com/ce-documentation>

Specificații wireless LAN

Benzi de frecvență: 2412-2472 MHz

Putere maximă a frecvenței radio: 15.98 dBm

**Bulgarian (BG)** С настоящото Canon Inc. декларира, че това съоръжение е в съответствие с Директива 2014/53/ЕС. Цялостният текст на ЕС декларацията за съответствие може да се намери на следния интернет адрес:

<http://www.canon-europe.com/ce-documentation>

Спецификация на безжичната LAN

Честотна лента(и): 2412-2472 MHz

Максимална радиочестотна мощност: 15.98 dBm

**Croatian (HR)** Canon Inc. ovime izjavljuje da je oprema u skladu s Direktivom 2014/53/EU.

Cjeloviti tekst EU izjave o sukladnosti dostupan je na sljedećoj internetskoj adresi:

<http://www.canon-europe.com/ce-documentation>

Specifikacije bežičnog LAN-a

Frekvencijski pojas(evi): 2412-2472 MHz

Maksimalna snaga radijske frekvencije: 15.98 dBm

**Irish (GA)** Dearbhaíonn Canon Inc., leis seo, go bhfuil an trealam seo i gcomhlíonadh leis an Treoir 2014/53/AE.

Tá an téacs iomlán de Dhearbhú Comhréireachta AE ar fáil ag seoladh an láithreáin ghréasáin mar seo a leanas:

<http://www.canon-europe.com/ce-documentation>

Sonraíochtaí LAN Gan Sreang

Banda(i) minicíochta: 2412-2472 MHz

Uaschumhacht radaimhinicíochta: 15.98 dBm

**Norwegian (NO)** Herved erklærer Canon Inc. at dette utstyret er i overensstemmelse med direktiv 2014/53/ EU.

Den fulle teksten til EUs

samsvarserklæring er tilgjengelig på

følgende Internett-adresse:

<http://www.canon-europe.com/ce-documentation>

Trådløs LAN-spesifikasjoner

Bølgelengde: 2412-2472 MHz

Maks radiofrekvensstyrke: 15.98 dBm

**Icelandic (IS)** Hér með lýsir Canon Inc því yfir að þessi búnaður er í samræmi við tilskipun 2014/53/ESB.

Allur texti ESB-samræmisýfirlýsingar er í boði á eftirfarandi veffangi:

<http://www.canon-europe.com/ce-documentation>

Tæknilysingar fyrir þráðlausa nettengingu

Tíðnisvið: 2412-2472 MHz

Hámarksstyrkur útláttíðnibylgja: 15.98 dBm







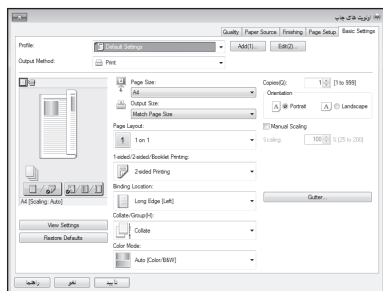

۱. سندی که مایل به چاپ آن هستید را باز کنید، و کارکرد چاپ برنامه را انتخاب کنید.
۲. درایور چاپگر را برای دستگاه انتخاب کنید؛ سپس [اولویت‌ها] یا [ویژگی‌ها] را انتخاب نمایید.
۳. اندازه کاغذ را تعیین کنید.
۴. منبع کاغذ و نوع کاغذ را تعیین کنید.
۵. تنظیمات چاپ را حسب لزوم تعیین کنید.
۶. [تأیید] را انتخاب کنید.
۷. [چاپ] یا [تأیید] را انتخاب کنید.

برای آگاهی از جزئیات،  
 به قسمت "چاپ" در کتابچه راهنمای  
 کاربر مراجعه کنید.

**تنظیمات مفید برای چاپ**

- ۲ رو\*  
 ■ N روی ۱  
 ■ چاپ کتابچه\*

\* ممکن است بسته به مدل دستگاه، این کارکرد موجود نباشد.

# بارگذاری کاغذ

برای آگاهی از جزئیات،  
 به قسمت "بارگذاری کاغذ" در کتابچه راهنمای کاربر مراجعه کنید.

## بارگذاری در شکاف تغذیه دستی

۱

۲

۳

۴ اندازه و نوع کاغذ را طبق نمایشگر تعیین کنید.

## بارگذاری در کشوی کاغذ

۱ کشوی کاغذ را بیرون بکشید.

۲

۳

۴ کشوی کاغذ را در دستگاه جا ببندازید.

۵ را فشار دهید، و <Paper Settings> (تنظیمات کاغذ) را انتخاب کنید.

۶ اندازه و نوع کاغذ را طبق نمایشگر تعیین کنید.

در صورت بارگذاری کاغذی که اندازه یا نوع آن با اندازه یا نوع کاغذ قبلی متفاوت است، دقت کنید که حتماً تنظیمات مربوطه را تغییر دهید.

برای آگاهی از جزئیات،  
 به قسمت "عیب‌یابی" در کتابچه راهنمای کاربر مراجعه کنید.

## اگر مشکلی روی داده است

### کاغذ گیر کرده است

ایرادهای ناشی از گیر کردن کاغذ را طبق دستورالعمل‌های مندرج در نمایشگر برطرف کنید.

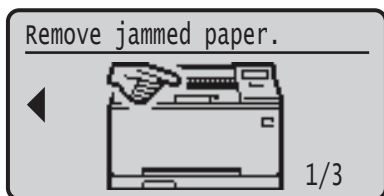

### تعویض کارتریج تونر

کارتریج تونر را طبق دستورالعمل‌های مندرج در نمایشگر تعویض کنید.

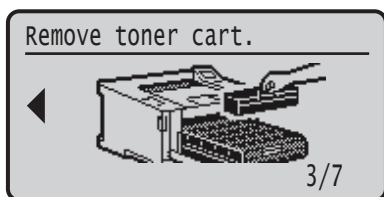

شماره مدل کارتریج تونر تعویضی

- Canon Cartridge 045 Black (مشکی)
- Canon Cartridge 045 Cyan (آبی مایل به سبز)
- Canon Cartridge 045 Magenta (قرمز)
- Canon Cartridge 045 Yellow (زرد)
- Canon Cartridge 045 H Black (مشکی)
- Canon Cartridge 045 H Cyan (آبی مایل به سبز)
- Canon Cartridge 045 H Magenta (قرمز)
- Canon Cartridge 045 H Yellow (زرد)

### ظاهراً دستگاه کار نمی‌کند

موارد زیر را بررسی کنید.

- آیا دستگاه روشن شده است؟
- آیا دستگاه از حالت خواب خارج شده است؟

اگر هم صفحه نمایش و هم  روشن نباشند، کلید روشن/خاموش دستگاه را فشار دهید.

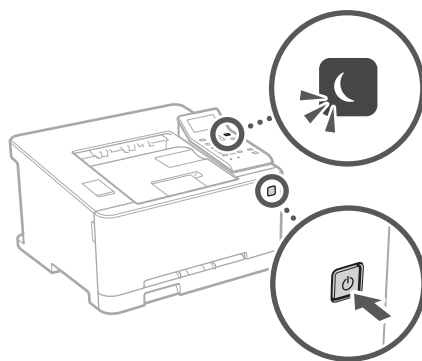

- آیا سیم برق دستگاه به درستی وصل شده است؟

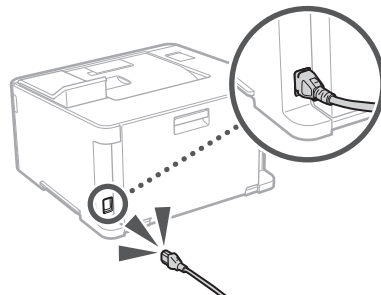

اگر این مشکل همچنان ادامه داشته باشد، به کتابچه راهنمای کاربر مراجعه کنید.

## دستورالعمل های مهم ایمنی

این کتابچه راهنما فقط هشدارها و احتیاطهای مربوط به نصب و انتخاب منبع نیرو را شرح می دهد. حتماً دستورالعمل های مهم ایمنی " مندرج در کتابچه راهنمای کاربر را هم مطالعه کنید.

### هشدار

هشدار مربوط به عملیات هایی را نشان می دهد که در صورت عدم انجام درست آنها، ممکن است منجر به جراحت یا مرگ افراد شوند. برای استفاده ایمن از دستگاه، همیشه به این هشدارها دقت کنید.

### احتیاط

اقدام احتیاطی مربوط به عملیات هایی را نشان می دهد که در صورت عدم انجام درست آنها، ممکن است منجر به جراحت افراد شوند. برای استفاده ایمن از دستگاه، همیشه به این موارد احتیاطی دقت کنید.

### نصب

#### هشدار

دستگاه را در مکانی که ممکن است موجب آتش سوزی یا برق گرفتگی شود نصب نکنید.

- مکانی که شکاف های تهویه مسدود می شوند (بسیار نزدیک به دیوار، تخت، میز، قالیچه یا موارد مشابه)
  - محلی که مرطوب یا پر از گرد و غبار است
  - محلی که در معرض نور مستقیم خورشید است یا در بیرون از ساختمان
  - محلی که در معرض شمای بالای است
  - مکانی که در معرض شعله باز قرار دارد
  - نزدیک لاکل، تیزهای رنگ یا سایر موارد قابل اشتعال
- #### سایر هشدارها
- کابل های تأمین شده را به این دستگاه وصل نکنید. انجام اینکار موجب آتش سوزی یا برق گرفتگی می شود.
  - از قرار دادن گردن بند یا اشیای فلزی یا ظروف محتوی مایع بر روی دستگاه اجتناب کنید. در صورت تماس مواد خارجی با قطعات الکترونیکی داخل دستگاه، ممکن است موجب آتش سوزی یا برق گرفتگی شود.
  - اگر مواد خارجی با این دستگاه تماس پیدا کرد، پس، دوشاخه برق را از پریز برق متناوب جدا کرده و با فروشنده مجاز محلی Canon تماس بگیرید.

### احتیاط

دستگاه را در محل های زیر نصب نکنید

- ممکن است دستگاه بیفتد یا سقوط کند و موجب آسیب شود.
- در یک مکان ناپایدار
- مکانی که در معرض لرزش قرار دارد

از مکان هایی که تهویه کافی ندارند اجتناب کنید

این دستگاه در مدت استفاده عدای مقدار بسیار کمی آزن و گازهای دیگر تولید می کند. این گازها برای سلامتی مضر نیستند. با اینحال، مقدار این گازها در استفاده طولانی مدت یا کار طولانی مدتی که در اتاق هایی با تهویه نامناسب انجام می شود قابل توجه است. برای داشتن محیط کاری مناسب، توصیه می شود اتاقی که دستگاه در آن قرار دارد از تهویه کافی برخوردار باشد. همچنین از قرار دادن دستگاه در محلی که ممکن است افراد در معرض انتشار گازهای ناشی از این دستگاه قرار بگیرند، خودداری کنید.

### سایر احتیاطها

- هنگام حمل این دستگاه، دستورالعمل های مندرج در این کتابچه راهنما را در وقت رعایت کنید. حمل دستگاه به شیوه های نامناسب می تواند به سقوط دستگاه و در نتیجه صدمات جسمی یا آسیب دیدن خود دستگاه منجر گردد.
- هنگام نصب این دستگاه، احتیاط کنید که دستتان بین دستگاه و کف است به صدمات جسمی منجر نکند. عدم رعایت این نکته احتیاطی ممکن است به صدمات جسمی منجر شود.

### منبع تغذیه

#### هشدار

فقط از منبع تغذیه ای که با نیازمندی های ولتاژ مشخص شده مطابقت دارد استفاده کنید. بی توجهی به این مورد می تواند موجب آتش سوزی یا برق گرفتگی شود.

از سیم برقی به غیر از سیم برق عرضه شده همراه چاپگر استفاده نکنید زیرا ممکن است موجب آتش سوزی یا برق گرفتگی شود.

سیم برق عرضه شده برای استفاده با این دستگاه ارائه شده است. سیم برق را به سایر دستگاه ها وصل نکنید.

شکل سیم برق را تغییر ندهید، آن را نکنید، با فشار خم نکنید و هر کاری که به آن آسیب می رساند انجام ندهید. اجسام سنگین روی سیم برق قرار ندهید. آسیب به سیم برق می تواند منجر به آتش سوزی یا برق گرفتگی شود.

با دستان خیس دوشاخه برق را به پریز نزدیک یا از پریز جدا نکنید زیرا ممکن است موجب برق گرفتگی شود.

برای این دستگاه از سیم های دیگر یا پریزهای چند راهی برق استفاده نکنید. انجام اینکار موجب آتش سوزی یا برق گرفتگی می شود.

سیم برق را به هم نیچسباند یا گره نزنید زیرا ممکن است موجب آتش سوزی یا برق گرفتگی شود.

دوشاخه برق را کاملاً داخل پریز برق متناوب وارد کنید. بی توجهی به این مورد می تواند موجب آتش سوزی یا برق گرفتگی شود.

در زمان رعد و برق دوشاخه برق را بطور کامل از پریز برق متناوب جدا کنید. در غیر اینصورت ممکن است آتش سوزی، برق رفتگی روی هد یا به دستگاه آسیب وارد شود.

### احتیاط

این دستگاه را نزدیک پریز برق نصب کنید و فضای کافی در اطراف پریز برق بگذارید تا در مواقع ضروری به آسانی بتوانید از برق بکشید.

### نحوه استفاده

ایمنی لیزر  
تأیید می شود که این محصول تحت کدهای IEC60825-1:2014 و EN60825-1:2014 به عنوان محصول لیزری کلاس 1 طبقه بندی می شود.

CLASS 1 LASER PRODUCT  
LASER KLASSE 1  
APPAREIL À LASER DE CLASSE 1  
APPARECCHIO LASER DI CLASSE 1  
PRODUCTO LASER DE CLASE 1  
APARELHO A LASER DE CLASSE 1  
LUOKAN 1 LASER-TUOTE  
LASERPRODUKT KLASSE 1

پرتو لیزر می تواند برای بدن انسان مضر باشد. از آنجا که تشعشع منتشر شده در داخل محصول در بین محفظه های محافظ و پوشش های بیرونی محدود شده است، پرتو لیزر نمی تواند در طی هیچ مرحله ای از کار کاربری از محصول خارج شود. علامت ها و دستورالعمل های زیر را برای ایمنی مطالعه کنید.

- هرگز درپوشی را به جز درپوش های مشخص شده در این دفترچه راهنما برای این دستگاه باز نکنید.
- در صورت خارج شدن پرتو لیزر از چاپگر و وارد شدن آن به چشم شما، ممکن است به چشم های شما آسیب برسد.

### احتیاط

استفاده از کنترل ها، تنظیمات یا عملگردهای بجز موارد تعیین شده در این دفترچه راهنما می تواند منجر به پرتوهای تابش های خطرناک شود.

#### نمادهای مربوط به امنیت

- ⓘ کلید روشن/خاموش: موقعیت "ON" (روشن)
- ⓪ کلید روشن/خاموش: موقعیت "OFF" (روشن)
- Ⓜ کلید روشن/خاموش: موقعیت "STAND-BY" (آماده به کار)
- Ⓛ کلید فشاری "OFF" را فشار دهید
- Ⓜ پایانه محافظ ارت
- ⚠ ولتاژ خطرناک داخلی. درپوش های را غیر از درپوش مشخص شده باز نکنید.
- ⚠ احتیاط: سطوح داغ. لمس نکنید.
- Ⓜ کلاس II تجهیزات
- ⚠ بخش های متحرک: بخود نود را از قسمت های متحرک دور نگه دارید.

### [تک]

ممکن است بعضی از نمادهای نشان داده شده در بالا بسته به نوع محصول ضمیمه نشده باشند.

v1511\_02\_fa-10R

## برچسب ایمنی لیزر

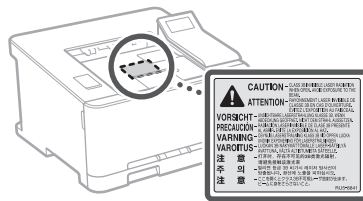

## مواد مصرفی

### هشدار

کارتریج های تونر مصرف شده را در شعله رویز نیندازید. همچنین، کارتریج های تونر یا کاغذ را در محلی که در معرض شعله های رویز است نگهداری نکنید. زیرا ممکن است موجب مشتعل شدن تونر یا کاغذ و منجر به سوختگی یا آتش سوزی گردد.

## اطلاعیه

### نام محصول

به موجب مقررات ایمنی، لازم است نام محصول ثبت شده باشد.

در برخی از مناطقی که این محصول به فروش می رسد، ممکن است نام(های) داخل پرانتزهای زیر ثبت شده باشند.  
LBP613Cdw / LBP611Cn (F169600)

### شرایط لازم EMC از دستورالعمل EC

این دستگاه با شرایط لازم و اساسی EMC از دستورالعمل EC مطابقت دارد. اعلام می کنیم که این محصول با شرایط لازم EMC از دستورالعمل EC با ورودی برق اسمی ۲۳۰ ولت، ۵۰ هرتز مطابقت دارد، اگرچه ولتاژ ورودی اندازه گیری شده این محصول بین ۲۲۰ تا ۲۴۰ ولت، ۵۰/۶۰ هرتز می باشد. استفاده از کابل حفاظ دار برای رعایت شروط فنی EMC از دستورالعمل EC الزامی است.

### دستورات مربوط به زیاله های الکترونیک (WEEE)

و باتری می توانید اطلاعات مربوط به زیاله های الکترونیک (WEEE) و باتری را در جدیدترین راهنمای کاربر (دفترچه HTML) موجود در وب سایت Canon ببینید (<http://canon.com/oip-manual>).

### Regulatory information for users in

#### Jordan

LBP613Cdw includes approved Wireless LAN Module (Model name: AW-NM383). Contains Wireless LAN Module approved by TRC/SS/2014/38

### Regulatory information for users in UAE

LBP613Cdw includes approved Wireless LAN Module (Model name: AW-NM383).

### TRA

REGISTERED No: ER0126617/14

DEALER No: DA0060877/11

### Regulatory information for users in Russian

Подтверждение соответствия Минкомсвязи России: Декларация соответствия № Д-МДРД-4784 от 02.05.2017 года, действительна до 02.05.2023 года, зарегистрирована в Федеральном агентстве связи 17.05.2017 года

### RE Directive

(For Europe Only)

### RE Declaration of Conformity

English (EN) Hereby, Canon Inc. declares that this equipment is in compliance with Directive 2014/53/EU.

The full text of the EU declaration of conformity is available at the following internet address: <http://www.canon-europe.com/ce-documentation> Wireless LAN Specifications Frequency band(s): 2412-2472MHz Maximum radio-frequency power: 15.98dBm

### Czech (CS) Tímto společnost Canon Inc.

prohlašuje, že toto zařízení je v souladu se směrnici 2014/53/EU.

Úplné znění EU prohlášení o shodě je k dispozici na této internetové adrese: <http://www.canon-europe.com/ce-documentation>

### Technické údaje bezdrátové LAN

Pásmo(a) frekvence: 2412-2472 MHz Maximální výkon rádiové frekvence: 15.98 dBm

### Danish (DA) Hermed erklærer Canon Inc., at

dette udstyr er i overensstemmelse med direktiv 2014/53/EU.

EU-overensstemmelseserklæringens fulde tekst kan findes på følgende internetadresse: <http://www.canon-europe.com/ce-documentation>

### Trådløs LAN specifikationer

Frekvensbånd: 2412-2472 MHz

Maks. radio-frekvenseffekt: 15.98 dBm

**Slovak (SK)** Spoločnosť Canon Inc. týmto vyhlasuje, že toto zariadenie je v súlade so smernicou 2014/53/EU.  
Úplné znenie EU vyhlásenia o zhode je k dispozícii na tejto internetovej adrese:  
<http://www.canon-europe.com/ce-documentation>  
Technické údaje bezdrôtového LAN  
Pásmo (a) frekvencia: 2412-2472 MHz  
Maximálny výkon rádiových frekvencií: 15.98 dBm

**Finnish (FI)** Canon Inc. vakuuttaatäten, että tämä laite on direktiivin 2014/53/EU mukainen. EU-vaatimustenmukaisuusvakuutuksen täysimittainen teksti on saatavilla seuraavassa internetosoitteessa:  
<http://www.canon-europe.com/ce-documentation>  
Langattoman LAN:in tekniset ominaisuudet  
Taajuuskaista(t): 2412-2472 MHz  
Suurin radiotaajuus-teho: 15.98 dBm

**Swedish (SV)** Härmed försäkras Canon Inc. att denna utrustning överensstämmer med direktiv 2014/53/EU.

Den fullständiga texten till EU-försäkran om överensstämmelse finns tillgänglig på följande webbadress:  
<http://www.canon-europe.com/ce-documentation>  
Specifikationer för trådlöst LAN  
Frekvensband: 2412-2472 MHz  
Maximal radiofrekvenseffekt: 15.98 dBm

**Romanian (RO)** Prin prezenta, Canon Inc. declară că acest echipament este în conformitate cu Directiva 2014/53/UE.  
Textul integral al declarației UE de conformitate este disponibil la următoarea adresă internet:  
<http://www.canon-europe.com/ce-documentation>  
Specificații wireless LAN  
Benzi de frecvență: 2412-2472 MHz  
Putere maximă a frecvenței radio: 15.98 dBm

**Bulgarian (BG)** С настоящото Canon Inc. декларира, че това съоръжение е в съответствие с Директива 2014/53/ЕС.  
Цялостният текст на ЕС декларацията за съответствие може да се намери на следния интернет адрес:  
<http://www.canon-europe.com/ce-documentation>  
Спецификация на безжичната LAN  
Честотна лента(и): 2412-2472 MHz  
Максимална радиочестотна мощност: 15.98 dBm

**Croatian (HR)** Canon Inc. ovime izjavljuje da je oprema u skladu s Direktivom 2014/53/EU.  
Cjeloviti tekst EU izjave o skladnosti dostupan je na sljedećoj internetskoj adresi:  
<http://www.canon-europe.com/ce-documentation>  
Specifikacije bežičnog LAN-a  
Frekvencijski pojas(evi): 2412-2472 MHz  
Maksimalna snaga radijske frekvencije: 15.98 dBm

**Irish (GA)** Dearbhaíonn Canon Inc., leis seo, go bhfuil an trealamh seo i gcomhlíonadh leis an Treoir 2014/53/AE.  
Tá an téacs iomlán de Dhearbhú Comhréireachta AE ar fáil ag seoladh an láithreáin ghréasáin mar seo a leanas:  
<http://www.canon-europe.com/ce-documentation>  
Sonraíochtaí LAN Gan Sreang  
Banda(i) minicíochta: 2412-2472 MHz  
Uaschumhacht radaimhnicíochta: 15.98 dBm

**Lithuanian (LT)** Šiuo dokumentu „Canon Inc.“ patvirtina, kad ši įranga atitinka direktyvą 2014/53/ES.  
Visas ES atitikties deklaracijos tekstas prieinamas šiuo interneto adresu:  
<http://www.canon-europe.com/ce-documentation>  
Be laidžio LAN specifikacijos  
Dažnio diapazonas (-ai): 2412-2472 MHz  
Maksimali radijo ryšio dažnio galia: 15.98 dBm

**Dutch (NL)** Hierbij verklaar ik, Canon Inc., dat deze apparaat conform is met Richtlijn 2014/53/EU.  
De volledige tekst van de EU-conformiteitsverklaring kan worden geraadpleegd op het volgende internetadres:  
<http://www.canon-europe.com/ce-documentation>  
Draadloos LAN specificaties  
Frequentieband(en): 2412-2472 MHz  
Maximaal radiofrequentievermogen: 15.98 dBm

**Maltese (MT)** B'dan, Canon, qed tiddikjara li dan it-tip ta' tagħmir huwa konformi mad-Direttiva 2014/53/UE.  
It-test kollu tad-dikjarazzjoni ta' konformità tal-EU huwa disponibbli f'dan is-sit fuq l-internet:  
<http://www.canon-europe.com/ce-documentation>  
Speċifikazzjonijiet tal-Wireless LAN  
Band(i) tal-Frekwenza: 2412-2472 MHz  
Qawwa ta' frekwenza tar-radju massima: 15.98 dBm

**Hungarian (HU)** A Canon Inc. igazolja, hogy ez a berendezés megfelel a 2014/53/EU irányelvnek.  
Az EU-megfelelőségi nyilatkozat teljes szövege elérhető a következő internetes címen:  
<http://www.canon-europe.com/ce-documentation>  
Vezeték nélküli LAN műszaki adatai  
Frekvenciasáv(ok): 2412-2472 MHz  
Maximális rádiófrekvenciás teljesítmény: 15.98 dBm

**Polish (PL)** Canon Inc. niniejszym oświadcza, że niniejsze urządzenie jest zgodne z dyrektywą 2014/53/UE.  
Pełny tekst deklaracji zgodności UE jest dostępny pod następującym adresem internetowym:  
<http://www.canon-europe.com/ce-documentation>  
Specyfikacja bezprzewodowej sieci LAN  
Pasmo(-a) częstotliwości: 2412-2472 MHz  
Maksymalna moc na częstotliwościach radiowych: 15.98 dBm

**Portuguese (PT)** Por este meio, a Canon Inc. declara que o presente equipamento está em conformidade com a Diretiva 2014/53/UE.  
O texto integral da declaração de conformidade da UE está disponível no seguinte endereço de Internet:  
<http://www.canon-europe.com/ce-documentation>  
Especificações de LAN Sem Fios  
Banda(s) de frequências: 2412-2472 MHz  
Potência máxima de radiofrequência: 15.98 dBm

**Slovene (SL)** Canon Inc. potrjuje, da je ta oprema v skladu z Direktivo 2014/53/EU.  
Celotno besedilo izjave EU o skladnosti je na voljo na naslednjem spletnem naslovu:  
<http://www.canon-europe.com/ce-documentation>  
Specifikacije za brezžični LAN  
Frekvenčna območja: 2412-2472 MHz  
Največja radiofrekvenčna moč: 15.98 dBm

**German (DE)** Hiermit erklärt Canon Inc., dass diese Anlage der Richtlinie 2014/53/EU entspricht.  
Der vollständige Text der EU-Konformitätserklärung ist unter der folgenden Internetadresse verfügbar:  
<http://www.canon-europe.com/ce-documentation>  
WLAN-Spezifikationen  
Frequenzbereich(e): 2412-2472 MHz  
Maximale Funkfrequenzleistung: 15.98 dBm

**Estonian (ET)** Käesolevaga deklareerib Canon Inc., et käesolev seade vastab direktiivi 2014/53/EL nõuetele.  
ELi vastavusdeklaratsiooni täielik tekst on kättesaadav järgmisel internetiaadressil:  
<http://www.canon-europe.com/ce-documentation>  
Juhtmevaba LAN-i spetsifikatsiooniid  
Sagedusriba(d): 2412-2472 MHz  
Maksimaalne raadiosageduslik võimsus: 15.98 dBm

**Spanish (ES)** Por la presente, Canon Inc. declara que este equipo es conforme con la Directiva 2014/53/UE.  
El texto completo de la declaración UE de conformidad está disponible en la dirección de Internet siguiente:  
<http://www.canon-europe.com/ce-documentation>  
Especificaciones LAN inalámbrica  
Banda(s) de frecuencia: 2412-2472 MHz  
Potencia máxima de radiofrecuencia: 15.98 dBm

**Greek (EL)** Με την παρούσα, η Canon Inc. δηλώνει ότι ο παρών εξοπλισμός συμμορφώνεται με την Οδηγία 2014/53/ΕΕ.  
Το πλήρες κείμενο της δήλωσης συμμόρφωσης της ΕΕ διατίθεται στην ακόλουθη διεύθυνση στο διαδίκτυο:  
<http://www.canon-europe.com/ce-documentation>  
Προδιαγραφές ασύρματου LAN (WLAN)  
Ζώνες συχνότητας: 2412-2472 MHz  
Μέγιστη ισχύς ραδιοσυχνότητας: 15.98 dBm

**French (FR)** Le soussigné, Canon Inc., déclare que le présent équipement est conforme à la Directive 2014/53/UE.  
Le texte complet de la déclaration UE de conformité est disponible à l'adresse internet suivante :  
<http://www.canon-europe.com/ce-documentation>  
Spécifications LAN sans fil  
Bande(s) de fréquence: 2412-2472 MHz  
Puissance maximale de radiofréquence: 15.98 dBm

**Italian (IT)** Con la presente, Canon Inc. dichiara che questa apparecchiatura è conforme alla direttiva 2014/53/UE.  
Il testo completo della dichiarazione di conformità UE è disponibile al seguente indirizzo Internet:  
<http://www.canon-europe.com/ce-documentation>  
Caratteristiche LAN wireless  
Banda/e di frequenza: 2412-2472 MHz  
Potenza massima a radiofrequenza: 15.98 dBm

**Latvian (LV)** Canon Inc. ar šo deklarē, ka šī iekārta atbilst Direktīvai 2014/53/ES.  
Pilns ES atbilstības deklarācijas teksts ir pieejams šādā interneta vietnē:  
<http://www.canon-europe.com/ce-documentation>  
Bezvadu LAN specifikācijas  
Frekvences josla(s): 2412-2472 MHz  
Maksimālā radiofrekvences jauda: 15.98 dBm

- (۷) شما نمی‌توانید SOFTWARE را اصلاح کنید، تطبیق دهید، ترجمه کنید، اجازه یا وام دهید یا کارهایی مشتق از SOFTWARE ایجاد کنید.
- (۸) شما مجاز نیستید که چند کپی از نرم افزار این محصول بگیریید یا آن را از بین ببریید.
- (۹) مجوز بخش قابل خواندن (کد اصلی) SOFTWARE به شما ارائه نمی‌شود.

علی‌رغم بندهای (۱) تا (۹) ذکر شده در بالا، این "محصول" شامل متون های نرم افزاری به همراه شرایط مجوز دیگر است و این متون های نرم افزاری مشمول شرایط مجوز دیگری می‌شوند.

لطفاً به سایر شرایط مجوز متون های نرم افزاری شخص ثالث شرح داده شده در پیوست دفترچه راهنما بخش مربوط به این "محصول" مراجعه کنید. این دفترچه راهنما در <http://www.canon.com/oip-manual> در دسترس است.

با استفاده از این "محصول"، موافقت خود را با همه شرایط مجوز قابل اجرا اعلام می‌کنید. اگر با این شرایط مجوز موافقت نمی‌کنید، لطفاً با نماینده خدمات تماس بگیرید.

**Norwegian (NO)** Herved erklærer Canon Inc. at dette utstyret er i overensstemmelse med direktiv 2014/53/EU.  
Den fulle teksten til EUs samsvarserklæring er tilgjengelig på følgende Internett-adresse:  
<http://www.canon-europe.com/ce-documentation>  
Trådløs LAN-spesifikasjoner  
Bølgelengde: 2412-2472 MHz  
Maks radiofrekvensstyrke: 15.98 dBm

**Icelandic (IS)** Hér með lýsir Canon Inc því yfir að þessi búnaður er í samræmi við tilskipun 2014/53/ESB.  
Allur texti ESB-samræmisfyrirlysingar er í boði á eftirfarandi vefangli:  
<http://www.canon-europe.com/ce-documentation>  
Tæknilysingar fyrir þráðlausa nettengingu  
Tíðnisvið: 2412-2472 MHz  
Hámarksstyrkur útvarpstíðnilygla: 15.98 dBm

## سلب مسئولیت

### سلب مسئولیت

- اطلاعات موجود در این دفترچه راهنما می‌تواند بدون آگاهی قبلی تغییر کند.
- CANON INC. هیچ ضمانتی از هر نوع را درباره این کالا به صورت صریح یا ضمنی به جز مواردی که در این باره بدون محدودیت قید شده باشد، شامل قابلیت عرضه در بازار، قابلیت فروش، مناسب بودن برای منظور خاص یا عدم تخلف، تقبل نمی‌کند. CANON INC. هیچ مسئولیتی در قبال هرگونه خسارات مستقیم، تصادفی یا تبعی از هر نوع یا خسارات یا هزینه‌هایی که به خاطر استفاده از این کالا بروز کند، ندارد.

### علامت تجاری

Mac علامت تجاری Apple Inc. است.  
Windows Vista، Windows، Microsoft Excel، Internet Explorer، Windows Server PowerPoint مارک های تجاری ثبت شده یا مارک های تجاری Microsoft Corporation در ایالات متحده آمریکا و/یا سایر کشورها هستند.  
نام سایر محصولات و شرکت های مندرج در این دفترچه راهنما ممکن است علامت تجاری مالکان مربوطه آنها باشد.

## نرم افزار شخص ثالث

این محصول Canon ("محصول") حاوی متون های نرم افزاری شخص ثالث است. استفاده و توزیع این متون های نرم افزاری، شامل به روزآوری های متون های این نرم افزار، (مجموعاً "نرم افزار") مشمول شرایط (۱) تا (۹) در زیر می‌باشد.

- شما موافقت می‌کنید که قوانین قابل اجرای کنترل صادرات، محدودیت‌ها یا مقررات کشور های دیگر در این موضوع را که نرم افزار به آنها ارسال، منتقل یا صادر می‌شود، رعایت نمایید.
- صاحبان حقوق نرم افزار از همه لحاظ، عنوان، مالکیت یا حقوق معنوی داخل نرم افزار یا مربوط به آن باقی می‌مانند. به جز مواردی که به وضوح در اینجا ذکر شده، هیچ مجوز یا حقی، چه به صورت ذکر شده یا تلویحی، توسط صاحبان حقوق نرم افزار برای هر یک از حقوق معنوی صاحبان حقوق نرم افزار به شما واگذار یا ارائه نمی‌گردد.
- شما می‌توانید از "نرم افزار" فقط به همراه این "محصول" استفاده کنید.
- شما نمی‌توانید این نرم افزار را بدون اجازه کتبی قبلی از صاحبان حقوق این نرم افزار به شخص دیگری اختصاص دهید یا مجوز آن را به شخص دیگری واگذار کنید یا آن را داد و ستد کنید، توزیع یا انتقال دهید.
- علیرغم مطالب گفته شده، شما نرم افزار را فقط وقتی می‌توانید انتقال دهید که (الف) همه حقوق خود در قبال محصول و همه حقوق و تعهدات تحت آن شرایط را به انتقال گیرنده اختصاص دهید و (ب) انتقال گیرنده موافقت کند که همه این شرایط را رعایت کند.
- شما نمی‌توانید SOFTWARE را ترجمه کنید، به طور معکوس در آورید، بهم بریزید یا کد آن را به فرم قابل خواندن تبدیل کنید.



A large, empty rectangular box with a thin black border, intended for taking notes.

## התחל את ההפעלה מלוח ההפעלה

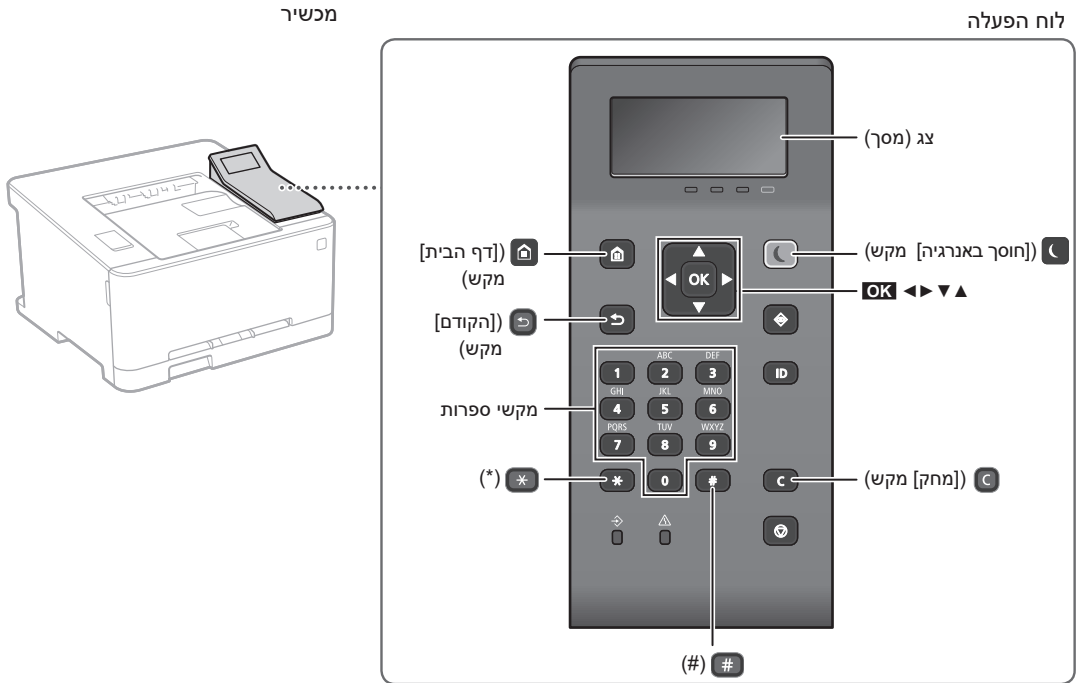

### כיווץ בתפריט

בחירת פריטים או תזוזה של הסמן בין פריטי התפריט

בחר פריט באמצעות [▲] או [▼].  
 לחץ על OK או [◀] כדי להמשיך להירארכיה הבאה. לחץ על [▶] או [⏪] כדי לחזור להירארכיה הקודמת.

### אישור הגדרה

לחץ על OK עם זאת, כאשר <Apply> (החל) מופיע בצג, בחר <Apply> (החל) ולחץ על OK.

### שיטת קלט טקסט

#### שינוי מצב הזנה

כדי לשנות את מצב ההזנה, לחץ על \*.

מצב הזנה	טקסט זמין
<A>	אותיות וסמלים גדולים
<a>	אותיות וסמלים קטנים
<12>	מספרים

#### הזנת טקסט, סמלים ומספרים

הזן באמצעות מקשי הספרות או #.

#### הזנת הסמן (הזנת רווח)

לחץ על [▶] או [◀], כדי להזיז את הסמן. כדי להזיז רווח, הזז את הסמן לקצה המלל, ולחץ על [◀].

#### מחיקת תווים

לחץ על C. לחיצה והחזקה C מוחקת את כל התווים.

מצב הזנה: <A>	מצב הזנה: <a>	מצב הזנה: <12>	מקש
	@ . - _ /		1
ABC	abc		2
DEF	def		3
GHI	ghi		4
JKL	jkl		5
MNO	mno		6
PQRS	pqrs		7
TUV	tuv		8
WXYZ	wxyz		9
	(לא זמין)		0
( ) & % \$ ! ? _ - . / @ (רווח)	[ ] { } < > * + = " , : ; ' ^ ` \   ~		#



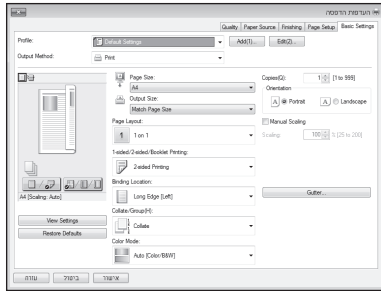

לפרטים  
 "הדפסה" במדריך למשתמש

1. פתח את המסמך להדפסה ובחר את פונקציית ההדפסה של היישום.
2. בחר את מנהל התקן המדפסת עבור המכשיר ובחר [העדפות] או [מאפיינים].
3. ציין את גודל הנייר.
4. ציין את מקור הנייר ואת סוג הנייר.
5. ציין את הגדרות ההדפסה כנדרש.
6. בחר [אישור].
7. בחר [הדפס] או [אישור].

**הגדרות הדפסה שימושיות**

- דו-צדדי\*
- N-ב-1
- הדפסת חוברת\*

\* ייתכן שפונקציה זו לא תהיה זמינה בהתאם לדגם של המכשיר.

לפרטים  
 © "טעינת נייר" במדריך למשתמש

## טעינה בחריץ ההזנה הידני

1

2

3

4 ציין את גודל וסוג הנייר בהתאם למסך.

## טעינה במגירת הנייר

1 הוצא את מגירת הנייר.

2

3

4 הכנס את מגירת הנייר לתוך המכשיר.

5 לחץ על ובחר <Paper Settings> (הגדרות נייר).

6 ציין את גודל וסוג הנייר בהתאם למסך.

## אירעו תקיעות נייר

נקה את הנייר שנתקע בהתאם להוראות שעל-גבי המסך.

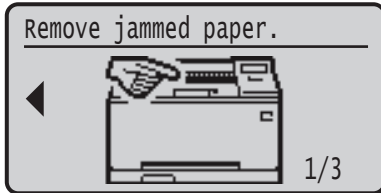

## החלפת מחסנית הטונר

החלף את מחסנית הטונר בהתאם להוראות שעל-גבי המסך.



### מספר הדגם להחלפת מחסנית הטונר

- Canon Cartridge 045 Black (שחור)
- Canon Cartridge 045 Cyan (ציאן)
- Canon Cartridge 045 Magenta (אדום)
- Canon Cartridge 045 Yellow (צהוב)
- Canon Cartridge 045 H Black (שחור)
- Canon Cartridge 045 H Cyan (ציאן)
- Canon Cartridge 045 H Magenta (אדום)
- Canon Cartridge 045 H Yellow (צהוב)

## נראה שהמכשיר אינו עובד

בדוק את הדברים הבאים.

- האם המכשיר פועל?
- האם המכשיר יצא ממצב שינה?

אם גם הצג וגם  אינם מוארים, לחץ על מתג החשמל.

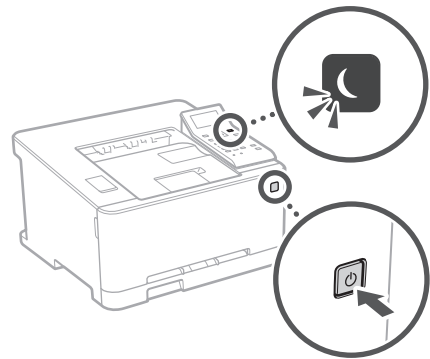

האם כבל החשמל מחובר כהלכה?

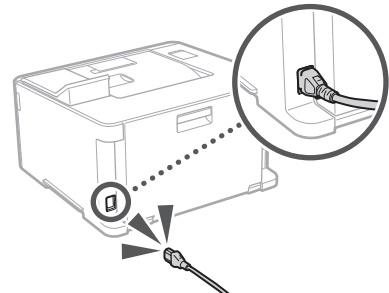

אם הבעיה נמשכת, עיין במדריך למשתמש.

הוראות בטיחות חשובות

מדריך זה מתאר רק אזהרות ואמצעי זהירות להתקנה ולספק הכוח. ודא שקראת גם את "הוראות בטיחות חשובות" שמתוארות במדריך למשתמש.

אזהרה

מצינת אזהרה שנוגעת לפעולות שעלולות להוביל למוות או לפגיעה באנשים אם לא יבוצעו כהלכה. כדי להשתמש במכשיר בבטיחות, שים לב תמיד לאזהרות אלו.

אמצעי זהירות

מצינת אמצעי זהירות שנוגעת לפעולות שעלולות להוביל לפגיעה באנשים אם לא יבוצעו כהלכה. כדי להשתמש במכשיר בבטיחות, שים לב תמיד לאמצעי זהירות אלו.

התקנה

אזהרה

- אל תתקין במיקום שעלול ליצור שריפה או התחשמלות
- מיקום שבו חריצי האוויר סוממים (קרוב מדי לקירות, למיטות, לפסות, לשטיחים או לחפצים דומים)
  - מיקום לח או מאובק
  - מיקום שחשוף לשמש ישירה או מחוץ לבית
  - מיקום שחשוף לטמפרטורות גבוהות
  - מיקום שחשוף להבאות פתוחות
  - בקרבת אלמנטים, מדללי צבע או חומרים דליקים אחרים

אזהרות נוספות

- אל תחבר כבלים לא מאושרים למכשיר זה. חיבור כזה עלול לגרום לשריפה או להתחשמלות.
- אל תשים מחרוזות וחפצים מתכתיים אחרים או מכלים מלאים בנוזלים על המכשיר. אם חפצים זרים באים במגע עם חלקים חשמליים בתוך המכשיר, הדבר עלול לגרום לשריפה או להתחשמלות.
- אל תחבר את כבל החשמל למקטע של תוך המכשיר, נתק את כבל החשמל מהקטע AC ופנה אל נציג Canon המורשה במקום.

אמצעי זהירות

אל תתקין במיקומים הבאים

- המכשיר עלול ליפול ולגרום לפציעה.
- מיקום לא יציב
- מיקום חשוף לרטט

הימנע מייקומים עם אוורור גרוע

מכשיר זה מפיק כמות מסוימת של אוזון ופליטות אחרות במהלך שימוש רגיל. פליטות אלו אינן פוגעות בבריאות. עם זאת, ייתכן שפיתן יהיה להבחין בהן במהלך שימוש נרחב או הרצות ייצור ארוכות בהדרים עם אוורור גרוע. כדי לשמור על סביבת עבודה נוחה, מומלץ שהחדר שבו המכשיר פועל יהיה מאוורר כהלכה. בנוסף, יש להימנע מייקומים שבהם אנשים יהיו חשופים לפליטות מהמכשיר.

אמצעי זהירות נוספים

- בעת נשיאת המכשיר, בצע את ההוראות שבמדריך זה. אם נשאים את המכשיר בצורה שגויה, הוא עלול ליפול ולגרום לפציעה.
- בעת התקנת מכשיר זה, הקפד שלא להכניס את ידך בין המכונה לרצפה או לקירות. אחרת אתה מסתכן בפגיעה.

ספק הכוח

אזהרה

- השתמש בספק כוח שספק כוח שנועד בדרישות ההספק שצוינו. שימוש בספק כוח אחר עלול לגרום לשריפה או להתחשמלות.
- אל תשתמש בכבלי חשמל אחרים למעט כבל החשמל שסופק, מאחר שהדבר עלול לגרום לשריפה או להתחשמלות.
- כבל החשמל שסופק נועד לשימוש עם מכשיר זה. אל תחבר את כבל החשמל למכשירים אחרים.
- אל תשנה, תמשוך, תדביק בכוח או תבצע פעולה אחרת שעלולה לפגוע בכבל החשמל. אל תמקם חפצים כבדים על כבל החשמל. פגיעה בכבל החשמל עלולה לגרום לשריפה או להתחשמלות.
- אל תחבר את כבל החשמל או נתתק אותו עם ידיים רטובות, מאחר שהדבר עלול לגרום להתחשמלות.
- אל תשתמש בכבלים מאריכים או במפצלים של חוטי חשמל עם המכשיר. דבר זה עלול לגרום לשריפה או להתחשמלות.
- אל תנטוף את כבל החשמל או תקשו אותו בקשר, מאחר שהדבר עלול לגרום לשריפה או להתחשמלות.
- הכנס את כבל החשמל עד סופו לתוך שקע החשמל. אם לא תעשה כן, הדבר עלול לגרום לשריפה או להתחשמלות.
- הכר את כבל החשמל לגמרי משקע החשמל במהלך סופת רעמים. אם לא תעשה כן, הדבר עלול לגרום לשריפה או להתחשמלות או לפגוע במכשיר.

אמצעי זהירות

התקן את המכשיר ליד שקע חשמל והשאר מרחב מספיק מסביב לתקע החשמל כך שניתן יהיה לנתקו בקלות במקרה חירום.

טיפול

בטיחות לייזר

מוצר זה מאושר כמוצר לייזר Class 1 IEC60825-1:2014 וב-EN60825-1:2014.

CLASS 1 LASER PRODUCT  
LASER KLASSE 1  
APPAREIL À LASER DE CLASSE 1  
APPARECCHIO LASER DI CLASSE 1  
PRODUCTO LASER DE CLASE 1  
APARELHO A LASER DE CLASSE 1  
LUOKAN 1 LASER-TUOTE  
LASERPRODUKT KLASSE 1

קרן הלייזר עלול לגרום נזק לגוף האדם. מאחר שהקרינה שפלטת בתוך המכשיר אטומה לחלוטין בתוך אחסון מגן וכיוסיוס חיצוניים, קרן הלייזר אינה יכולה לברוח מהמכשיר במהלך שלב הפעלה של המשתמש. קרא את ההערות וההוראות הבאות למען בטיחותך.

- לעולם אל תפתח את הכיסויים למעט אלו שרשומים במדריך ההפעלה של המכשיר.
- אם קרן הלייזר תפגע בעיניך, החשיפה עשויה לגרום לפגיעה בעיניים.

אמצעי זהירות

שימוש בפקדים, בהתאמת או בביצוע של הליכים שאינם מוצגים במדריך זה עלולים לגרום לחשיפה לקרינה מסוכנת.

סמלים הקשורים לבטיחות

- ⓘ מתג חשמל: מצב "פועל"
- ⓪ מתג חשמל: מצב "כבוי"
- ⏻ מתג חשמל: מצב "המתנה"
- Ⓜ מתג חדיפה-חדיפה: "פועל" / "כבוי"
- ⚠ מסוף הארקה מגן
- ⚠ מתח מסוכן בפנים. אל תפתח את הכיסויים אלא אם כן יש הוראה לעשות כן.
- ⚠ זהירות: משטח חם. אין לגעת.
- Ⓜ ציוד Class II
- ⚠ חלקים נעים: הרכק חלקי גוף מחלקים נעים

[הערה]

ייתכן שלק מהסמלים שמוצגים לעיל לא יהיו מצורפים - בהתאם למוצר.

v1511\_02\_he-IL

תווית בטיחות לייזר

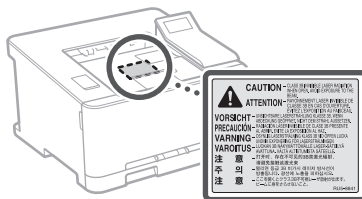

חלקים מתכלים

אזהרה

אין להשליך מחסניות טונר משומשות לאש. בנוסף, אין לאחסן מחסניות טונר או נייר במקום החשוף לאש. הדבר עלול לגרום להתלקחות של הטונר או הנייר, ולכוויות או שריפה.

הודעה

שם המוצר

תקנות הבטיחות דורשות רישום של שם המוצר. באזורים מסוימים שבהם מוצר זה נמכר, ייתכן שיירשמו השמות הבאים שמופיעים בסוגריים. LBP613Cdw / LBP611Cn (F169600)

דרישות ה-EMC במסגרת תקנות EC

ציוד זה תואם לדרישות החיוניות של ה-EMC במסגרת תקנות EC. אנו מצהירים כי מוצר זה תואם לדרישות ה-EMC במסגרת תקנות EC בקלט חשמל נומינלי של 230 וולט, 50 הרץ, למרות שקלט החשמל הרשמי של המוצר היא 220 עד 240 וולט, 50/60 הרץ. השימוש בכבל מסוכך חיונית לתאימות לדרישות הטכניות של ה-EMC במסגרת תקנות EC.

WEEE ותקנות לגבי סוללה

ניתן לעיין במידע בנוגע ל-WEEE ולתקנות הנוגעות לשימוש בסוללה במדריך המשתמש העדכני (חוברת HTML) שמופיע באתר Canon (בכתובת <http://canon.com/oip-manual>).

Regulatory information for users in Jordan

LBP613Cdw includes approved Wireless LAN Module (Model name: AW-NM383). Contains Wireless LAN Module approved by TRC/SS/2014/38

Regulatory information for users in UAE

LBP613Cdw includes approved Wireless LAN Module (Model name: AW-NM383).

TRA

REGISTERED No: ER0126617/14  
DEALER No: DA0060877/11

Regulatory information for users in Russian

Подтверждение соответствия Минкомсвязи России: Декларация соответствия № Д-МДРД-4784 от 02.05.2017 года, действительна до 02.05.2023 года, зарегистрирована в Федеральном агентстве связи 17.05.2017 года

RE Directive

(For Europe Only)

RE Declaration of Conformity

English (EN) Hereby, Canon Inc. declares that this equipment is in compliance with Directive 2014/53/EU.

The full text of the EU declaration of conformity is available at the following internet address: <http://www.canon-europe.com/ce-documentation> Wireless LAN Specifications Frequency band(s): 2412-2472MHz Maximum radio-frequency power: 15.98dBm

Czech (CS) Tímto společností Canon Inc.

prohlašuje, že toto zařízení je v souladu se směrnicí 2014/53/EU.

Úplné znění EU prohlášení o shodě je k dispozici na této internetové adrese:

<http://www.canon-europe.com/ce-documentation> Technické údaje bezdrátové LAN Pásmo(a) frekvence: 2412-2472 MHz Maximální výkon rádiové frekvence: 15.98 dBm

Danish (DA) Hermed erklærer Canon Inc., at dette udstyr er i overensstemmelse med direktiv 2014/53/EU.

EU-overensstemmelseserklæringens fulde tekst kan findes på følgende internetadresse: <http://www.canon-europe.com/ce-documentation> Trådløs LAN specifikationer Frekvensbånd: 2412-2472 MHz Maks. radio-frekvenseffekt: 15.98 dBm

**Slovak (SK)** Spoločnosť Canon Inc. týmto vyhlasuje, že toto zariadenie je v súlade so smernicou 2014/53/EU.  
Úplné znenie EU vyhlásenia o zhode je k dispozícii na tejto internetovej adrese:  
<http://www.canon-europe.com/ce-documentation>  
Technické údaje bezdrôtovej LAN  
Pásmo (a) frekvencia: 2412-2472 MHz  
Maximálny výkon rádiových frekvencie: 15.98 dBm

**Finnish (FI)** Canon Inc. vakuuttaatäten, että tämä laite on direktiivin 2014/53/EU mukainen. EU-vaatimustenmukaisuusvakuutuksen täysimittainen teksti on saatavilla seuraavassa internetosoitteessa:  
<http://www.canon-europe.com/ce-documentation>  
Langattoman LAN:in tekniset ominaisuudet  
Taajuuskaista(t): 2412-2472 MHz  
Suurin radiotaajuusteho: 15.98 dBm

**Swedish (SV)** Härmed försäkras Canon Inc. att denna utrustning överensstämmer med direktiv 2014/53/EU.

Den fullständiga texten till EU-försäkran om överensstämmelse finns tillgänglig på följande webbadress:  
<http://www.canon-europe.com/ce-documentation>  
Specifikationer för trådlöst LAN  
Frekvensband: 2412-2472 MHz  
Maximal radiofrekvenseffekt: 15.98 dBm

**Romanian (RO)** Prin prezenta, Canon Inc. declară că acest echipament este în conformitate cu Directiva 2014/53/UE.  
Textul integral al declarației UE de conformitate este disponibil la următoarea adresă internet:  
<http://www.canon-europe.com/ce-documentation>  
Specificații wireless LAN  
Benzi de frecvență: 2412-2472 MHz  
Putere maximă a frecvenței radio: 15.98 dBm

**Bulgarian (BG)** С настоящото Canon Inc. декларира, че това съоръжение е в съответствие с Директива 2014/53/ЕС.  
Цялостният текст на ЕС декларацията за съответствие може да се намери на следния интернет адрес:  
<http://www.canon-europe.com/ce-documentation>  
Спецификация на безжичната LAN  
Честотна лента(и): 2412-2472 MHz  
Максимална радиочестотна мощност: 15.98 dBm

**Croatian (HR)** Canon Inc. ovime izjavljuje da je oprema u skladu s Direktivom 2014/53/EU.  
Cjeloviti tekst EU izjave o skladnosti dostupan je na sljedećoj internetskoj adresi:  
<http://www.canon-europe.com/ce-documentation>  
Specifikacije bežičnog LAN-a  
Frekvencijski pojas(evi): 2412-2472 MHz  
Maksimalna snaga radijske frekvencije: 15.98 dBm

**Irish (GA)** Dearbhaíonn Canon Inc., leis seo, go bhfuil an trealamh seo i gcomhlíonadh leis an Treoir 2014/53/AE.  
Tá an téacs iomlán de Dhearbhú Comhriearachta AE ar fáil ag seoladh an láithreáin ghreásáin mar seo a leanas:  
<http://www.canon-europe.com/ce-documentation>  
Sonraíochtaí LAN Gan Sreang  
Banda(i) minicíochta: 2412-2472 MHz  
Uaschumhacht radaimhnicíochta: 15.98 dBm

**Lithuanian (LT)** Šiuo dokumentu „Canon Inc.“ patvirtina, kad ši įranga atitinka direktyvą 2014/53/ES.  
Visas ES atitikties deklaracijos tekstas prieinamas šiuo interneto adresu:  
<http://www.canon-europe.com/ce-documentation>  
Beleidžio LAN specifikacijos  
Dažnio diapazonas (-ai): 2412-2472 MHz  
Maksimali radijo ryšio dažnio galia: 15.98 dBm

**Dutch (NL)** Hierbij verklaar ik, Canon Inc., dat deze apparaatuur conform is met Richtlijn 2014/53/EU.  
De volledige tekst van de EU-conformiteitsverklaring kan worden geraadpleegd op het volgende internetadres:  
<http://www.canon-europe.com/ce-documentation>  
Draadloos LAN specificaties  
Frequentieband(en): 2412-2472 MHz  
Maximaal radiofrequentievermogen: 15.98 dBm

**Maltese (MT)** B'dan, Canon, qed tiddikjara li dan it-tip ta' tagħmir huwa konformi mad-Direttiva 2014/53/UE.  
It-test kollu tad-dikjarazzjoni ta' konformità tal-EU huwa disponibbli f'dan is-sit fuq l-internet:  
<http://www.canon-europe.com/ce-documentation>  
Speċifikazzjonijiet tal-Wireless LAN  
Band(i) tal-Frekwenza: 2412-2472 MHz  
Qawwa ta' frekwenza tar-radju massima: 15.98 dBm

**Hungarian (HU)** A Canon Inc. igazolja, hogy ez a berendezés megfelel a 2014/53/EU irányelvnek.  
Az EU-megfelelőségi nyilatkozat teljes szövege elérhető a következő internetes címen:  
<http://www.canon-europe.com/ce-documentation>  
Vezeték nélküli LAN műszaki adatai  
Frekvenciasáv(ok): 2412-2472 MHz  
Maximális rádiófrekvenciás teljesítmény: 15.98 dBm

**Polish (PL)** Canon Inc. niniejszym oświadcza, że niniejsze urządzenie jest zgodne z dyrektywą 2014/53/UE.  
Pełny tekst deklaracji zgodności UE jest dostępny pod następującym adresem internetowym:  
<http://www.canon-europe.com/ce-documentation>  
Specyfikacja bezprzewodowej sieci LAN  
Pasma(-a) częstotliwości: 2412-2472 MHz  
Maksymalna moc na częstotliwościach radiowych: 15.98 dBm

**Portuguese (PT)** Por este meio, a Canon Inc. declara que o presente equipamento está em conformidade com a Diretiva 2014/53/UE.  
O texto integral da declaração de conformidade da UE está disponível no seguinte endereço de Internet:  
<http://www.canon-europe.com/ce-documentation>  
Especificações de LAN Sem Fios  
Banda(s) de frequências: 2412-2472 MHz  
Potência máxima de radiofrequência: 15.98 dBm

**Slovene (SL)** Canon Inc. potrjuje, da je ta oprema v skladu z Direktivo 2014/53/EU.  
Celotno besedilo izjave EU o skladnosti je na voljo na naslednjem spletnem naslovu:  
<http://www.canon-europe.com/ce-documentation>  
Specifikacije za brezžični LAN  
Frekvenčna območja: 2412-2472 MHz  
Največja radiofrekvenčna moč: 15.98 dBm

**German (DE)** Hiermit erklärt Canon Inc., dass diese Anlage der Richtlinie 2014/53/EU entspricht.  
Der vollständige Text der EU-Konformitätserklärung ist unter der folgenden Internetadresse verfügbar:  
<http://www.canon-europe.com/ce-documentation>  
WLAN-Spezifikationen  
Frequenzbereich(e): 2412-2472 MHz  
Maximale Funkfrequenzleistung: 15.98 dBm

**Estonian (ET)** Käesolevaga deklareerib Canon Inc., et käesolev seade vastab direktiivi 2014/53/EL nõuetele.  
EL-i vastavusdeklaratsiooni täielik tekst on kättesaadav järgmisel internetiaadressil:  
<http://www.canon-europe.com/ce-documentation>  
Juhtmevaba LAN-i spetsifikatsioonid  
Sagedusriba(d): 2412-2472 MHz  
Maksimaalne raadiosageduslik võimsus: 15.98 dBm

**Spanish (ES)** Por la presente, Canon Inc. declara que este equipo es conforme con la Directiva 2014/53/UE.  
El texto completo de la declaración UE de conformidad está disponible en la dirección de Internet siguiente:  
<http://www.canon-europe.com/ce-documentation>  
Especificaciones LAN inalámbrica  
Banda(s) de frecuencia: 2412-2472 MHz  
Potencia máxima de radiofrecuencia: 15.98 dBm

**Greek (EL)** Με την παρούσα, η Canon Inc. δηλώνει ότι ο παρών εξοπλισμός συμμορφώνεται με την Οδηγία 2014/53/ΕΕ.  
Το πλήρες κείμενο της δήλωσης συμμόρφωσης της ΕΕ διατίθεται στην ακόλουθη διεύθυνση στο διαδίκτυο:  
<http://www.canon-europe.com/ce-documentation>  
Προδιαγραφές ασύρματου LAN (WLAN)  
Ζώνες συχνότητας: 2412-2472 MHz  
Μέγιστη ισχύς ραδιοσυχνότητας: 15.98 dBm

**French (FR)** Le soussigné, Canon Inc., déclare que le présent équipement est conforme à la Directive 2014/53/UE.  
Le texte complet de la déclaration UE de conformité est disponible à l'adresse internet suivante :  
<http://www.canon-europe.com/ce-documentation>  
Spécifications LAN sans fil  
Bande(s) de fréquence: 2412-2472 MHz  
Puissance maximale de radiofréquence: 15.98 dBm

**Italian (IT)** Con la presente, Canon Inc. dichiara che questa apparecchiatura è conforme alla direttiva 2014/53/UE.  
Il testo completo della dichiarazione di conformità UE è disponibile al seguente indirizzo Internet:  
<http://www.canon-europe.com/ce-documentation>  
Caratteristiche LAN wireless  
Banda/e di frequenza: 2412-2472 MHz  
Potenza massima a radiofrequenza: 15.98 dBm

**Latvian (LV)** Canon Inc. ar šo deklarē, ka šī iekārta atbilst Direktīvai 2014/53/ES.  
Pilns ES atbilstības deklarācijas teksts ir pieejams šādā interneta vietnē:  
<http://www.canon-europe.com/ce-documentation>  
Bezvadu LAN specifikācijas  
Frekvences josla(s): 2412-2472 MHz  
Maksimālā radiofrekvences jauda: 15.98 dBm

(8) אינך רשאי להסיר את התוכנה מהמוצר או ליצור עותקים נפרדים של התוכנה מהמוצר.  
 (9) החלק הניתן לקריאה על-ידי אדם של התוכנה (קוד המקור) אינו ניתן לך ברשיון.

על אף האמור בסעיפים (1) עד (9) לעיל, המוצר כולל מודולים של תוכנת צד שלישי המלווים את תנאי הרשיון הנוספים, ומודולי תוכנה אלה כפופים לתנאי הרשיון הנוספים.  
 יש לעיין בתנאי הרשיון הנוספים של מודולי תוכנת הצד השלישי המתוארים בנספח של מדריך המשתמש של המוצר הרלוונטי. מדריך זה זמין בכתובת <http://canon.com/oip-manual>.

על-ידי שימוש במוצר זה, הינך מסכים לכל תנאי הרשיון הרלוונטיים. אם אינך מסכים לתנאי רשיון אלו, פנה אל נציג השירות שלך.

**Norwegian (NO)** Herved erklærer Canon Inc. at dette utstyret er i overensstemmelse med direktiv 2014/53/EU.

Den fulle teksten til EUs samsvarserklæring er tilgjengelig på følgende Internett-adresse: <http://www.canon-europe.com/ce-documentation>  
 Trådløs LAN-spesifikasjoner  
 Bølgelengde: 2412-2472 MHz  
 Maks radiofrekvensstyrke: 15.98 dBm

**Icelandic (IS)** Hér með lýsir Canon Inc því yfir að þessi búnaður er í samræmi við tilskipun 2014/53/ESB.

Allur texti ESB-samræmisýfirlýsingar er í boði á eftirfarandi veffangi: <http://www.canon-europe.com/ce-documentation>  
 Tæknilysingar fyrir þráðlaus nettingingu  
 Tíðnisvið: 2412-2472 MHz  
 Hámarksstyrkur útvarpstíðnibylgja: 15.98 dBm

## כתב ויתור על אחריות

### כתב ויתור על אחריות

- המידע שמופיע במסמך זה נתון לשינוי ללא כל הודעה מראש.
- חברת Canon בע"מ אינה אחראית בשום צורה לחומרים אלו, בין אם באופן מפורש או משתמע, מלבד כמצוין כאן, כולל ולא מוגבל לאחריות לגבי סחירות, שיווק, כושר למטרה או שימוש מסיימים, או אי-הפרה. חברת Canon בע"מ לא תהיה אחראית לכל נזק מכל סוג, או לכל אובדן או הפסד הנובע משימוש במוצר זה, בין אם באופן ישיר, מקרי או נסיבתי.

### סימנים מסחריים

Mac הוא סימן מסחרי של Apple בע"מ.  
 Windows, Microsoft, Windows Vista, Windows Server, Excel, Internet Explorer, PowerPoint ו- Microsoft Corporation הם סימנים מסחריים או סימנים מסחריים רשומים של Microsoft Corporation בארה"ב ו/או במדינות אחרות.  
 מוצרים ושמות חברות אחרים שמופיעים במדריך זה עשויים להיות סימנים מסחריים של בעליהם, בהתאמה.

## תוכנת צד שלישי

- מוצר זה של Canon ("המוצר") כולל מודולים של תוכנה של צד שלישי. השימוש וההפצה של מודולי תוכנה אלה, כולל כל עדכון למודולי תוכנה אלה (יחד נקראים "התוכנה"), כפופים לתנאי הרשיון (1) עד (9) שמופיעים להלן.
- (1) אתה מסכים להיות כפוף לכל חוק בקרת ייצוא רלוונטי, לכל מגבלה ולכל תקנה של המדינות המעורבות במקרה שבו מוצר זה כולל התוכנה שלו יישלח, יועבר או יוצא לכל מדינה שהיא.
  - (2) בעלי הזכויות בתוכנה שומרים בכל מובן על הקניין, הבעלות וזכויות הקניין הרחוני בהקשר לתוכנה. מלבד לאופן המצוין כאן באופן מפורש, לא יועבר או יינתן לך על-ידי בעלי התוכנה כל רשיון או זכות, בין אם באופן מפורש או משתמע, לכל זכות קניין רחני על התוכנה.
  - (3) אתה רשאי להשתמש בתוכנה אך ורק למטרת שימוש במוצר.
  - (4) אינך רשאי להקצות, להעניק רשיון משנה, לשווק, להפיץ או להעביר את התוכנה לכל צד שלישי מבלי הסכם בכתב מבעלי התוכנה.
  - (5) על אף האמור לעיל, הינך רשאי להעביר את התוכנה רק במידה ש: (א) אתה מעביר את כל זכויותיך על המוצר ואת כל הזכויות והחובות שלך במסגרת תנאי הרשיון לגורם אחר (ב) אותו גורם מסכים לפעול בכפוף לכל התנאים הללו.
  - (6) אינך רשאי להדר, לבצע הנדסה לאחור, לפרק או לשנות בכל צורה את הקוד של תוכנה זו באופן שניתן לקריאה על-ידי אדם.
  - (7) אינך רשאי לשנות, להתאים, לתרגם, להשכיר, לחכור או להשאיל את התוכנה או ליצור עבודות נגזרות בהתבסס על התוכנה.



A large, empty rectangular box with a thin black border, occupying the majority of the page, intended for writing the minutes.

# Memo



# Memo

**CANON INC.**

30-2, Shimomaruko 3-chome, Ohta-ku, Tokyo 146-8501, Japan

**CANON MARKETING JAPAN INC.**

16-6, Konan 2-chome, Minato-ku, Tokyo 108-8011, Japan

**CANON U.S.A., INC.**

One Canon Park, Melville, NY 11747, U.S.A.

**CANON EUROPA N.V.**

Bovenkerkerweg 59, 1185 XB Amstelveen, The Netherlands

**CANON CHINA CO. LTD.**

2F Jinbao Building No.89, Jinbao Street, Dongcheng District, Beijing 100005, PRC

**CANON SINGAPORE PTE LTD**

1 Fusionopolis Place, #15-10, Galaxis, Singapore 138522

**CANON AUSTRALIA PTY LTD**

Building A, The Park Estate, 5 Talavera Road, Macquarie Park, NSW 2113, Australia

**CANON GLOBAL WORLDWIDE SITES**

<http://www.canon.com/>

Printed on non-chlorine bleached paper.  
Gedruckt auf chlorfrei gebleichtem Papier.



FT6-1795-010