



PL Pralko-suszarka
RO Mașină de spălat rufe cu uscător

Instrukcja obsługi
Manual de utilizare

2
37



Electrolux

SPIS TREŚCI

1. INFORMACJE DOTYCZĄCE BEZPIECZEŃSTWA.....	3
2. WSKAZÓWKI DOTYCZĄCE BEZPIECZEŃSTWA.....	6
3. OPIS URZĄDZENIA.....	8
4. PANEL STEROWANIA.....	9
5. PROGRAMY	10
6. PARAMETRY EKSPLOATACYJNE.....	15
7. OPCJE.....	15
8. USTAWIENIA.....	18
9. PRZED PIERWSZYM UŻYCIEM.....	18
10. CODZIENNA EKSPLOATACJA.....	18
11. CODZIENNA EKSPLOATACJA – TYLKO SUSZENIE.....	23
12. CODZIENNA EKSPLOATACJA – PRANIE I SUSZENIE.....	25
13. WSKAZÓWKI I PORADY.....	26
14. KONSERWACJA I CZYSZCZENIE.....	28
15. ROZWIĄZYWANIE PROBLEMÓW.....	32
16. AWARYJNE OTWIERANIE DRZWI.....	35
17. DANE TECHNICZNE.....	36

Z MYŚLĄ O TOBIE

Dziękujemy za zakup urządzenia Electrolux. Jest ono owocem dziesięcioleci doświadczeń i innowacji. To pomysłowe i stylowe urządzenie zostało zaprojektowane z myślą o Tobie. Używając je, możesz mieć zawsze pewność uzyskania wspaniałych efektów.

Witamy w świecie marki Electrolux!

Zapraszamy na naszą witrynę internetową, aby:



Otrzymać wskazówki dotyczące użytkowania, broszury, pomoc w rozwiązywaniu problemów oraz informacje dotyczące serwisu:

www.electrolux.com/webselfservice



Zarejestrować swój produkt i uprościć jego obsługę serwisową:

www.registerelectrolux.com



Nabyć akcesoria, materiały eksploatacyjne i oryginalne części zamienne do swojego urządzenia:

www.electrolux.com/shop

OBSŁUGA KLIENTA

Zalecamy stosowanie oryginalnych części zamiennych.

Kontaktując się z autoryzowanym centrum serwisowym, należy przygotować poniższe dane: informacje o modelu, numer produktu, numer seryjny.

Stosowne informacje można znaleźć na tabliczce znamionowej.

 Ostrzeżenie/przestroga — informacje dotyczące bezpieczeństwa

 Ogólne informacje i wskazówki

 Informacje dotyczące środowiska naturalnego

Producent zastrzega sobie możliwość wprowadzenia zmian bez wcześniejszego powiadomienia.

1. ⚠ INFORMACJE DOTYCZĄCE BEZPIECZEŃSTWA

Przed przystąpieniem do instalacji i rozpoczęciem eksploatacji urządzenia należy uważnie zapoznać się z załączoną instrukcją obsługi. Producent nie odpowiada za obrażenia ciała ani szkody spowodowane nieprawidłową instalacją lub eksploatacją urządzenia. Należy zachować instrukcję obsługi w bezpiecznym i łatwo dostępnym miejscu do wykorzystania w przyszłości.

1.1 Bezpieczeństwo dzieci i osób o ograniczonych zdolnościach ruchowych, sensorycznych lub umysłowych



OSTRZEŻENIE!

Występuje ryzyko uduszenia lub odniesienia obrażeń mogących skutkować trwałym kalectwem.

- Urządzenie mogą obsługiwać dzieci po ukończeniu ósmego roku życia oraz osoby o ograniczonych zdolnościach fizycznych, sensorycznych lub umysłowych, a także nieposiadające odpowiedniej wiedzy lub doświadczenia, jeśli będą one nadzorowane lub zostaną poinstruowane w zakresie bezpiecznego korzystania z urządzenia i będą świadome związanych z tym zagrożeń.
- Nie pozwalać dzieciom bawić się urządzeniem.
- Dzieciom w wieku do 3 lat nie wolno zbliżać się do urządzenia podczas jego pracy.
- Przechowywać opakowanie w miejscu niedostępnym dla dzieci lub pozbyć się go w odpowiedni sposób.
- Przechowywać detergenty poza zasięgiem dzieci.
- Dzieci i zwierzęta domowe nie powinny znajdować się w pobliżu urządzenia, gdy jego drzwi są otwarte.
- Dzieciom nie wolno zajmować się czyszczeniem ani konserwacją urządzenia bez odpowiedniego nadzoru.

1.2 Ogólne zasady bezpieczeństwa

- Nie zmieniać parametrów technicznych urządzenia.
- Urządzenie należy zainstalować jako wolnostojące lub pod kuchennym blatem roboczym, jeśli jest wystarczająco dużo przestrzeni.
- Nie instalować urządzenia za zamykanymi lub przesuwanymi drzwiami ani za drzwiami, których zawiasy są umieszczone po przeciwnej stronie, co uniemożliwiłoby całkowite otwarcie drzwi urządzenia.
- Podłączyć wtyczkę do gniazda elektrycznego dopiero po zakończeniu instalacji. Dopilnować, aby po zakończeniu instalacji był łatwy dostęp do gniazda elektrycznego.
- Wykładzina podłogowa, dywan lub mata podłogowa nie mogą zasłaniać otworów wentylacyjnych w podstawie.
- **OSTRZEŻENIE:** Urządzenia nie wolno zasilać przez zewnętrzny wyłącznik, np. programator czasowy, ani ze źródła zasilania często wyłączanego przez zakład energetyczny.
- Upewnić się, że miejsce instalacji jest odpowiednio wietrzne, aby zapobiec cofaniu się do pomieszczenia szkodliwych spalin z urządzeń zasilanych opałem lub z kominka.
- Powietrza wylotowego nie wolno kierować do przewodu kominowego służącego do odprowadzania spalin z urządzeń spalających gaz lub inne paliwa.
- Ciśnienie robocze wody w punkcie podłączenia powinno wynosić od 0,5 bara (0,05 MPa) do 8 barów (0,8 MPa).
- Nie należy przekraczać maksymalnego ciężaru ładunku, który wynosi 10 kg (patrz „Tabela programów”).
- Urządzenie powinno być podłączone do sieci wodociągowej za pomocą dołączonego nowego zestawu węży lub innego nowego zestawu węży

dostarczonego przez autoryzowane centrum serwisowe.

- Nie wolno używać starego zestawu węży.
- Jeśli przewód zasilający jest uszkodzony, musi go wymienić producent, autoryzowane centrum serwisowe lub inna wykwalifikowana osoba, aby zapobiec ryzyku porażenia prądem.
- Usuwać włókna z tkanin i inne zanieczyszczenia nagromadzone wokół urządzenia.
- Rzeczy zabrudzone substancjami, takimi jak olej roślinny lub mineralny, aceton, alkohol, ropa, nafta, odplamiacze, terpentyna, wosk czy środki do usuwania wosku, należy przed wysuszeniem w pralko-suszarce wyprać osobno w gorącej wodzie ze zwiększoną ilością detergentu.
- Nie używać urządzenia do rzeczy zanieczyszczonych przemysłowymi środkami chemicznymi.
- W suszarce nie wolno suszyć niewypranych rzeczy.
- W pralko-suszarce nie wolno suszyć przedmiotów takich jak gumowa pianka (pianka lateksowa), czepki prysznicowe, tkaniny wodoodporne, ubrania powlekane gumą i ubrania lub poduszki z wkładką z pianki lateksowej.
- Płyny zmiękczejące do tkanin i podobne produkty wolno stosować wyłącznie zgodnie z zaleceniami ich producentów.
- Wyjąć wszystkie przedmioty mogące wywołać zapłon, takie jak zapalniczki lub zapalaki.
- Nie należy zatrzymywać pralko-suszarki przed zakończeniem cyklu suszenia, jeśli nie można natychmiast wyjąć z niej wszystkich rzeczy i rozłożyć ich w celu rozproszenia ciepła.
- Ostatnia część cyklu pracy pralko-suszarki odbywa się bez nagrzewania (cykl chłodzenia), aby rzeczy były schłodzone do temperatury, która ich nie uszkodzi.
- Do czyszczenia urządzenia nie wolno używać wody pod ciśnieniem ani pary wodnej.

- Wyczyścić urządzenie za pomocą wilgotnej szmatki. Stosować wyłącznie obojętne środki do czyszczenia. Nie używać produktów ściernych, myjek do szorowania, rozpuszczalników ani metalowych przedmiotów.
- Przed przystąpieniem do konserwacji należy wyłączyć urządzenie i wyjąć wtyczkę przewodu zasilającego z gniazda.

2. WSKAZÓWKI DOTYCZĄCE BEZPIECZEŃSTWA

2.1 Instalacja

- Należy postępować zgodnie z instrukcją instalacji dołączoną do urządzenia.
- Nie instalować ani nie korzystać z urządzenia w miejscach, w których temperatura może spaść poniżej 0°C lub w których mogłoby być ono narażone na działanie czynników atmosferycznych.
- Podczas przenoszenia urządzenia należy zawsze je trzymać w położeniu pionowym.
- Zapewnić odpowiednią cyrkulację powietrza pomiędzy urządzeniem i podłogą.
- Usunąć wszystkie elementy opakowania i blokady transportowe.
- Podłoże, na którym będzie stało urządzenie, musi być płaskie, stabilne, odporne na działanie wysokiej temperatury i czyste.
- Przechowywać blokady transportowe w bezpiecznym miejscu. Jeśli w przyszłości zajdzie potrzeba ponownego transportu urządzenia, należy zamontować blokady w celu unieruchomienia bębna, aby zapobiec wewnętrznym uszkodzeniom.
- Zachować ostrożność podczas przenoszenia urządzenia, ponieważ jest ono ciężkie. Należy zawsze stosować rękawice ochronne i mieć na stopach pełne obuwie.
- Nie instalować ani nie używać uszkodzonego urządzenia.
- Nie instalować urządzenia w miejscach, które uniemożliwiają całkowite otwarcie drzwi urządzenia.
- Wyregulować nóżki, aby zapewnić odpowiednią przestrzeń między urządzeniem a podłogą.
- Po ustawieniu urządzenia w docelowym miejscu należy sprawdzić za pomocą poziomicy, czy stoi poziomo. W przeciwnym razie należy odpowiednio wyregulować jego nóżki.

2.2 Podłączenie do sieci elektrycznej



OSTRZEŻENIE!

Występuje zagrożenie pożarem i porażeniem prądem elektrycznym.

- Urządzenie musi być uziemione.
- Należy używać wyłącznie prawidłowo zamontowanego gniazda elektrycznego z uziemieniem.
- Nie stosować rozgałęźników ani przedłużaczy.
- Odłączając urządzenie, nie należy ciągnąć za przewód zasilający. Należy zawsze ciągnąć za wtyczkę sieciową.
- Nie dotykać przewodu zasilającego ani wtyczki mokrymi rękami.
- Urządzenie spełnia wymogi dyrektyw EWG.

2.3 Podłączenie do sieci wodociągowej

- Uważać, aby nie uszkodzić węży wodnych.
- Przed podłączeniem urządzenia do nowej instalacji wodociągowej lub instalacji, z której nie korzystano

przez dłuższy czas lub która była naprawiana lub do której podłączono nowe urządzenia (liczniki wody itp.), należy umożliwić wypływ wody, aż będzie ona czysta.

- Podczas pierwszego użycia urządzenia i bezpośrednio po nim należy sprawdzić, czy nie ma widocznych wycieków wody.

2.4 Obsługa



OSTRZEŻENIE!

Występuje zagrożenie odniesieniem obrażeń, porażeniem prądem, wzniesieniem pożaru lub uszkodzeniem urządzenia.

- Urządzenie jest przeznaczone wyłącznie do użytku domowego.
- Nie umieszczać w urządzeniu, na nim ani w jego pobliżu łatwopalnych substancji ani przedmiotów nasączonych łatwopalnymi substancjami.
- Nie dotykać szklanych drzwi podczas trwania programu. Szyba może być gorąca.
- Nie wolno suszyć uszkodzonych rzeczy (rozdartych, wystrzępionych itp.), w których znajduje się wypełnienie.
- Jeśli do prania dodano odplamiacz, przed uruchomieniem cyklu suszenia należy wykonać dodatkowe płukanie.
- Upewnić się, że w praniu nie ma żadnych metalowych przedmiotów.
- W urządzeniu można suszyć wyłącznie tkaniny nadające się do

suszenia w pralko-suszarce. Należy przestrzegać zaleceń dotyczących czyszczenia umieszczonych na metce.

- Przedmioty z tworzywa sztucznego nie są odporne na wysoką temperaturę.
 - Jeśli do prania użyto zasobnika z detergentem, należy go wyjąć przed uruchomieniem programu suszenia.
 - Nie używać zasobnika z detergentem, gdy ustawiany jest program ciągły.



OSTRZEŻENIE!

Występuje zagrożenie odniesieniem obrażeń i uszkodzeniem urządzenia.

- Nie siadać ani nie stawać na otwartych drzwiach urządzenia.
- W urządzeniu nie wolno suszyć rzeczy, z których kapie woda.

2.5 Utylizacja

- Odłączyć urządzenie od źródła zasilania i zamknąć dopływ wody.
- Odciąć przewód zasilający blisko urządzenia i oddać do utylizacji.
- Wymontować zatrzask drzwi, aby uniemożliwić zamknięcie się dziecka lub zwierzęcia w bębnie.
- Utylizację urządzenia należy przeprowadzić zgodnie miejscowymi przepisami w zakresie utylizacji zużytego sprzętu elektrycznego i elektronicznego (WEEE).

3. OPIS URZĄDZENIA

3.1 Widok urządzenia

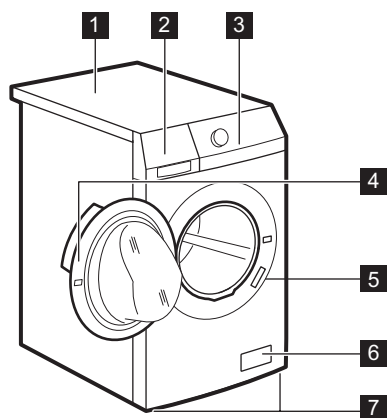

- 1 Błat roboczy
- 2 Dozownik detergentu
- 3 Panel sterowania
- 4 Uchwyt drzwi
- 5 Tabliczka znamionowa
- 6 Filtr pompy opróżniającej
- 7 Nóżki do poziomowania urządzenia

3.2 Zestaw płytek mocujących (4055171146)

Dostępne u autoryzowanego sprzedawcy.

W przypadku instalacji urządzenia na cokole należy je zabezpieczyć za pomocą płytek mocujących.

Należy uważnie przeczytać instrukcję dołączoną do produktu.

4. PANEL STEROWANIA

4.1 Opis panelu sterowania

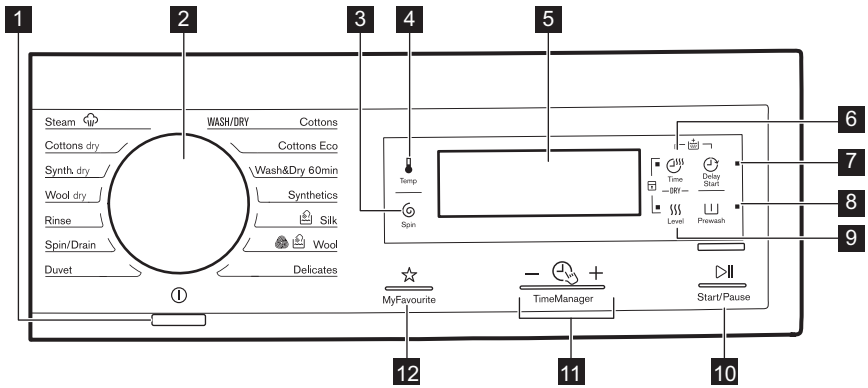

- | | |
|--|---|
| <p>1 Przycisk Wł./Wył. Ⓛ (On/Off)</p> <p>2 Pokrętko wyboru programów</p> <p>3 Przycisk dotykowy zmniejszenia prędkości wirowania Ⓢ (Wirowanie)</p> <p>4 Przycisk dotykowy wyboru temperatury 🌡️ (Temperatura)</p> <p>5 Wyświetlacz</p> <p>6 Przycisk dotykowy czasu suszenia Ⓢ (Czas suszenia)</p> <p>7 Przycisk dotykowy opóźnienia rozpoczęcia programu ⌚ (Opóźniony start)</p> | <p>8 Przycisk dotykowy prania wstępnego Ⓢ (Pranie wstępne)</p> <p>9 Przycisk dotykowy wyboru poziomu suszenia Ⓢ (Stopień wysuszenia)</p> <p>10 Przycisk dotykowy Start/Pauza ▶️⏸️ (Start/Pauza)</p> <p>11 Przyciski dotykowe funkcji kontroli czasu - 🕒 + (TimeManager)</p> <p>12 Przycisk dotykowy funkcji Program ulubiony ☆ (MyFavourite)</p> |
|--|---|

Wyświetlacz

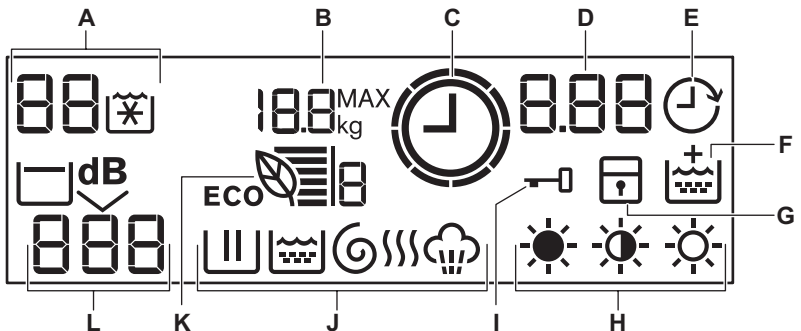



- A. Obszar wskazań temperatury:
 : Wskaźnik temperatury
 : Wskaźnik prania w zimnej wodzie
- B. : Wskaźnik maksymalnego załadunku¹⁾
 Wskaźnik włącza się, gdy ustawiony jest program i zostaną otwarte drzwi. Po zamknięciu drzwi wskaźnik wyłącza się.
- C. : Wskaźnik funkcji Time Manager
- D. Obszar wskazań czasu:
- : Czas trwania programu
 - : Czas opóźnienia rozpoczęcia programu
 - : Kody alarmowe
 - : Komunikat o błędzie
 - : Program został zakończony.
- E. : Wskaźnik funkcji opóźnienia rozpoczęcia programu
- F. : Wskaźnik funkcji stałego dodatkowego płukania
- G. : Wskaźnik blokady uruchomienia
- H. , , : Wskaźniki stopnia wysuszenia
- I. : Wskaźnik blokady drzwi
- Nie można otworzyć drzwi urządzenia, gdy świeci się ten symbol.
 - Drzwi można otworzyć dopiero, gdy symbol zgaśnie.
- J. Wskaźniki prania i suszenia:
- : Faza prania
 - : Faza płukania
 - : Faza wirowania
 - : Faza suszenia
 - : Faza parowa
- Po ustawieniu programu włączają się wskaźniki wszystkich faz programu.
 Po rozpoczęciu programu miga tylko wskaźnik aktualnie trwającej fazy.
 Po zakończeniu danej fazy odpowiadający jej wskaźnik pozostaje włączony.
 Po zakończeniu programu wyświetlany jest symbol ostatniej fazy.
- K. : Wskaźnik funkcji Eco Info
- L. Obszar wskazań funkcji wirowania:
- : Wskaźnik prędkości wirowania
 - : Wskaźnik funkcji „Bez wirowania”
 - : Wskaźnik funkcji „Stop z wodą”
 - : Wskaźnik funkcji „Bardzo ciche”



5. PROGRAMY

5.1 Tabela programów

Program Zakres temperatur	Maksymalny ciężar wsadu Maksymalna prędkość wirowania	Opis programu (Rodzaj i stopień zabrudzenia prania)
Programy prania		

¹⁾ widoczny tylko przy otwartych drzwiach.

Program Zakres temperatur	Maksymalny ciężar wsadu Maksymalna prędkość wirowania	Opis programu (Rodzaj i stopień zabrudzenia prania)
Cottons 90°C – pranie w zimnej wodzie	10 kg 1600 obr./min	Białe i kolorowe tkaniny bawełniane. Średnio i lekko zabrudzone.
Cottons Eco ¹⁾ 60°C – 40°C	10 kg 1600 obr./min	Tkaniny bawełniane białe i o trwałych kolorach. Średnio zabrudzone. Czas trwania programu wydłuża się, a zużycie energii maleje.
Wash&Dry 60min 40°C – 30°C	1 kg 1200 obr./min	Kompletny program obejmujący fazę prania i fazę suszenia przy małym załadunku tkanin mieszanych (bawełniane i syntetyczne).
Synthetics 60°C – pranie w zimnej wodzie	4 kg 1200 obr./min	Tkaniny syntetyczne lub mieszane. Średnio zabrudzone.
 Silk 30°C	1 kg 1000 obr./min	Specjalny program przeznaczony do prania tkanin jedwabnych i mieszanych tkanin syntetycznych.
 Wool 40°C – pranie w zimnej wodzie	1.5 kg 1200 obr./min	Rzeczy wełniane nadające się do prania w pralce i przeznaczone do prania ręcznego oraz inne tkaniny z symbolem „pranie ręczne”²⁾.
Delicates 40°C – pranie w zimnej wodzie	4 kg 1200 obr./min	Delikatne tkaniny, takie jak akryl, wisokoza oraz tkaniny mieszane wymagające delikatnego prania. Średnio zabrudzone.
Duvet 60°C – 30°C	3 kg 800 obr./min	Specjalny program przeznaczony do prania pojedynczo syntetycznych koców, narzut, pościeli itp.
Spin/Drain ³⁾	10 kg 1600 obr./min	Odwirowanie prania i odpompowanie wody z bębna. Wszystkie tkaniny z wyjątkiem wełnianych i bardzo delikatnych.
Rinse Pranie w zimnej wodzie	10 kg 1600 obr./min	Płukanie i odwirowanie prania. Wszystkie tkaniny z wyjątkiem wełnianych i bardzo delikatnych. Zmniejszyć prędkość wirowania odpowiednio do rodzaju prania.
Programy suszenia		











Program Zakres temperatur	Maksymalny ciężar wsadu Maksymalna prędkość wirowania	Opis programu (Rodzaj i stopień zabrudzenia prania)
Wool dry	1 kg	Program suszenia do tkanin wełnianych .
Synthetics dry	4 kg	Program suszenia do tkanin syntetycznych .
Cottons dry	6 kg	Program suszenia do tkanin bawełnianych .
Programy parowe		
 Steam	1,5 kg	Program parowy do odświeżenia lub usunięcia zagnieceń z tkanin bawełnianych i syntetycznych . Nacisnąć przyciski TimeManager, aby wybrać jeden z dostępnych cykli: <ul style="list-style-type: none"> • Ochrona przed zagnieceniami  (domyślny czas trwania programu). • Odświeżanie  (krótki czas trwania programu).





1) Energooszczędny program „Bawełniane”. Program prania 60°C z wsadem 10 kg jest programem referencyjnym dla danych umieszczonych na etykiecie efektywności energetycznej zgodnie z normami EWG 92/75. Program ten należy wybrać, aby uzyskać dobry efekt prania i obniżyć zużycie energii. Czas trwania programu prania jest wydłużony.

2) Podczas tego cyklu bęben obraca się powoli w celu zapewnienia delikatnego prania. Może wydawać się, że bęben nie obraca się lub że nie obraca się prawidłowo.

3) Należy określić prędkość wirowania. Upewnić się, że jest ona odpowiednia dla typu pranej tkaniny. Po włączeniu opcji Bez wirowania dostępna jest tylko faza odpompowania wody.



Zgodność opcji programów

Program							
Cottons	■	■	■	■	■	■	■
Cottons Eco	■	■	■		■	■	■
Wash&Dry 60min	■					■	
Synthetics	■	■	■	■	■	■	■
Silk 	■	■				■	
Wool  	■	■	■	■		■	

Program							
Delicates	■	■	■	■	■	■	■
Duvet	■						■
Spin/Drain ¹⁾	■	■					■
Rinse	■	■	■				■

¹⁾ Należy określić prędkość wirowania. Upewnić się, że jest ona odpowiednia dla typu pranej tkaniny. Po włączeniu opcji Bez wirowania dostępna jest tylko faza odpompowania wody.

5.2 Suszenie automatyczne

Stopień wysuszenia	Rodzaj tkaniny	Wsad
 Ekstra suche Materiały frotte	Tkaniny bawełniane i lniane (szlafroki, ręczniki kąpielowe itp.)	do 6 kg
 Suche do szafy¹⁾ Rzeczy odkładane do szafy	Tkaniny bawełniane i lniane (szlafroki, ręczniki kąpielowe itp.)	do 6 kg
	Tkaniny syntetyczne i mieszane (swetry, bluzki, bielizna, pościel)	do 4 kg
	Tkaniny jedwabne (bluzki, koszule, inna odzież itp.)	do 1 kg
	Tkaniny wełniane (wełniane swetry)	do 1 kg
 Suche do prasowania Odpowiednie dla rzeczy do prasowania	Tkaniny bawełniane i lniane (prześcieradła, obrusy, koszule itp.)	do 6 kg

¹⁾ **Wskazówki dla ośrodków przeprowadzających testy** Test wydajności, zgodnie z normą EN 50229, należy NAJPIERW przeprowadzić z maksymalnym deklarowanym ładunkiem (skład wsadu zgodny z normą EN61121), wybierając program AUTOMATYCZNE SUSZENIE DO SZAFY dla tkanin bawełnianych. DRUGI test z pozostałym ładunkiem należy przeprowadzić, wybierając program AUTOMATYCZNE SUSZENIE DO SZAFY dla tkanin bawełnianych.

5.3 Suszenie przez określony czas

Stopień wysuszenia	Rodzaj tkaniny	Wsad (kg)	Prędkość wirowania (obr./min)	Zalecany czas (min)
Ekstra suche Materiały frotte	Tkaniny bawełniane i lniane (szlafroki, ręczniki kąpielowe itp.)	6	1600	245 - 265
		4	1600	165 - 185
		2	1600	125 - 135
Suche do szafy Rzeczy odkładane do szafy	Tkaniny bawełniane i lniane (szlafroki, ręczniki kąpielowe itp.)	6	1600	235 - 255
		4	1600	155 - 175
		2	1600	115 - 125
Suche do szafy Rzeczy odkładane do szafy	Tkaniny syntetyczne i mieszane (swetry, bluzki, bielizna, pościel)	4	1200	135 - 145
		1	1200	40 - 50
	Wełna (swetry wełniane)	1	1200	110 - 130
	Jedwabne (bluzki, koszule, inna odzież itp.)	1	1000	80
Suche do prasowania Odpowiednie dla rzeczy do prasowania	Tkaniny bawełniane i lniane (prześcieradła, obrusy, koszule itp.)	6	1600	170 - 190
		4	1600	105 - 125
		2	1600	75 - 85

5.4 Woolmark Apparel Care–Blue (niebieski)



- Firma Woolmark Company zatwierdziła cykl prania wełny dostępny w tym urządzeniu jako nadający się do prania odzieży wełnianej oznaczonej metką „Prać ręcznie” pod warunkiem, że pranie

zostanie wykonane zgodnie ze wskazówkami umieszczonymi na metce oraz zaleceniami producenta pralki. M1230

- Program do suszenia wełny w tym urządzeniu został przetestowany i zatwierdzony przez firmę Woolmark. Program ten jest przeznaczony do suszenia odzieży wełnianej, która zgodnie z oznaczeniem wymaga „prania ręcznego”, pod warunkiem, że jest prana z wykorzystaniem programu do prania ręcznego zatwierdzonego przez Woolmark i suszona zgodnie ze wskazówkami producenta. M1224

W Wielkiej Brytanii, Irlandii, Hong Kongu i Indiach symbol Woolmark jest certyfikowanym znakiem towarowym.

6. PARAMETRY EKSPLOATACYJNE



Podane wartości uzyskano w warunkach laboratoryjnych zgodnie z odpowiednimi standardami. Różne czynniki, takie jak ilość i rodzaj prania oraz temperatura otoczenia, mogą wpływać na zmianę tych wartości. Czas trwania programu może również zależeć od ciśnienia wody, napięcia zasilania oraz temperatury doprowadzanej wody.



Producent zastrzega sobie możliwość zmiany parametrów technicznych urządzenia w celu poprawy jego jakości bez uprzedniego powiadomienia.



Po rozpoczęciu programu wyświetlany jest czas trwania programu z maksymalnym wsadem. W trakcie prania czas ten jest obliczany automatycznie i może ulec znacznemu skróceniu, jeśli rzeczywisty ciężar prania jest mniejszy od maksymalnego (np. dla programu Bawełniane 60°C i maksymalnego wsadu wynoszącego 10 kg czas trwania programu przekracza 2 godziny, natomiast dla wsadu 1 kg czas trwania będzie wynosił poniżej 1 godziny). Podczas obliczania rzeczywistego czasu trwania programu na wyświetlaczu będzie migać kropka.

Programy	Wsad (kg)	Zużycie energii (kWh)	Zużycie wody (litry)	Przybliżony czas trwania programu (minuty)
Bawełniane 60°C	10	1.70	85	205
Cottons Eco Energoozczędny program Bawełniane w temperaturze 60°C ¹⁾	10	0.92	61	275
Bawełniane 40°C	10	1.30	85	205
Syntetyczne 40°C	4	0.78	55	130
Delikatne 40°C	4	0.60	63	91
Wełna/Pranie ręczne 30°C	1.5	0.35	57	60

¹⁾ „Energoozczędny program Bawełniane” w temperaturze 60°C z wsadem 10 kg jest programem referencyjnym dla danych umieszczonych na etykiecie efektywności energetycznej zgodnie z dyrektywą EWG 92/75.

7. OPCJE

7.1 Wirowanie

Ta opcja umożliwia zmniejszenie domyślnej prędkości wirowania.

Na wyświetlaczu pojawi się wskaźnik ustawionej prędkości.

Dodatkowe opcje wirowania:

— — —

- Wybranie tej opcji powoduje pominięcie wszystkich faz wirowania.
- Opcję tę należy wybierać do prania bardzo delikatnych tkanin.
- Urządzenie zużywa więcej wody w fazie płukania niektórych programów prania.
- Na wyświetlaczu pojawi się wskaźnik 



- Ta opcja chroni prane tkaniny przed zagnieceniami.
- Po zakończeniu programu prania w bębnie pozostanie woda. Bęben będzie obracał się regularnie, aby zapobiec powstaniu zagnieceń na praniu.
- Drzwi pozostaną zablokowane. Aby otworzyć drzwi, należy odpompować wodę.
- Na wyświetlaczu pojawi się wskaźnik 



Odpompowanie wody – patrz rozdział „Po zakończeniu programu”.



- Wybranie tej opcji powoduje pominięcie wszystkich faz wirowania i zapewnia cichy przebieg prania.
- Urządzenie zużywa więcej wody w fazie płukania niektórych programów prania.
- Po zakończeniu programu prania w bębnie pozostanie woda. Bęben będzie obracał się regularnie, aby zapobiec powstaniu zagnieceń na praniu.
- Drzwi pozostaną zablokowane. Aby otworzyć drzwi, należy odpompować wodę.
- Na wyświetlaczu pojawi się wskaźnik 



Odpompowanie wody – patrz rozdział „Po zakończeniu programu”.

7.2 Temperatura

Użyć tej opcji, aby zmienić domyślną temperaturę.

Wskaźnik  = pranie w zimnej wodzie.

Na wyświetlaczu pojawi się ustawiona temperatura.

7.3 Czas suszenia

Ta opcja umożliwia ustawienie czasu suszenia tkanin. Na wyświetlaczu pojawi się ustawiona wartość.

Każde naciśnięcie tego pola dotykowego powoduje wydłużenie czasu o 5 minut.



Zakres czasu do ustawienia różni się w zależności od typu tkaniny.

7.4 Opóźniony start

Ta opcja umożliwia opóźnienie rozpoczęcia programu od 30 minut do 20 godzin.

Na wyświetlaczu pojawi odpowiedni wskaźnik.

7.5 Pranie wstępne

Ta opcja umożliwia dodanie fazy prania wstępnego do programu prania.



Opcji tej należy używać do mocno zabrudzonego prania.

Wybranie tej opcji powoduje wydłużenie czasu trwania programu.

Włączy się odpowiedni wskaźnik.



7.6 Stopień wysuszenia

Ta opcja umożliwia ustawienie automatycznej regulacji stopnia wysuszenia prania. Na wyświetlaczu pojawi się symbol programu ustawienia.













-  Poziom **Ekstra suche** – do tkanin bawełnianych
-  Poziom **Suche do szafy** – do tkanin bawełnianych, syntetycznych, jedwabnych i wełnianych
-  Poziom **Suche do prasowania** – do tkanin bawełnianych

7.7 Kontrola czasu – +

Po ustawieniu programu na wyświetlaczu pojawi się domyślny czas jego trwania.

Nacisnąć  lub , aby wydłużyć lub skrócić czas trwania programu.

Funkcja kontroli czasu jest dostępna tylko z programami wymienionymi w tabeli.

Wskaźnik				Cottons Eco	
 1)	■	■			
	■	■	■		
	■	■			
	■	■	■	■	■ 2)
	■	■			
	■ 3)	■ 3)	■		
	■	■			
 4)	■	■	■ 3)	■ 3)	■ 5)

- 1) Najkrótsze: do odświeżania prania.
- 2) Krótki czas trwania: program odpowiedni do odświeżania prania.
- 3) Domyślny czas trwania programu.
- 4) Najdłuższe: Wydłużenie czasu trwania programu powoduje zmniejszenie zużycia energii. Zoptymalizowanie fazy nagrzewania pozwala zmniejszyć zużycie energii, a wydłużenie cyklu umożliwia uzyskanie tych samych efektów prania (szczególnie w przypadku rzeczy średnio zabrudzonych).
- 5) Domyślny czas trwania: program odpowiedni do usuwania zanieczyszczeń.

Eco Info 

Wskazania funkcji Eco Info (dostępnej tylko w programach do prania tkanin bawełnianych i syntetycznych) informują o efektywności programu prania pod względem oszczędności energii:

- 6 pasków: najbardziej efektywne ustawienie, pozwalające uzyskać

optymalną wydajność programu prania.



- 1 pasek: najmniej efektywne ustawienie.

Liczba pasków Eco Info zmienia się po modyfikacji czasu trwania programu (patrz funkcja kontroli czasu), temperatury prania oraz ciężaru. Aby zoptymalizować wydajność programu prania, musi zwiększyć się liczba wyświetlanych pasków:

- Wydłużenie czasu trwania programu powoduje zwiększenie liczby wyświetlanych pasków Eco Info. Wydłużenie czasu trwania programu umożliwia uzyskanie stałej wydajności prania, sprzyjającej obniżeniu zużycia energii.

- Obniżenie temperatury prania powoduje zwiększenie liczby wyświetlanych pasków Eco Info.

Wskazówki pomocne w uzyskaniu optymalnego ustawienia:

- Ustawić funkcję kontroli czasu, aby wyświetlany był wskaźnik  lub .
- Ustawić najniższą możliwą temperaturę prania.
- Nie ustawiać opcji prania wstępnego.

7.8 MyFavourite ☆

Funkcja ta umożliwia zapisanie w pamięci ulubionego programu i opcji.

Funkcja MyFavourite nie pozwala na zapisanie w pamięci opcji opóźnienia rozpoczęcia programu.

Zapisywanie programu w pamięci

1. Nacisnąć przycisk , aby włączyć urządzenie.
2. Ustawić program i opcje do zapisania w pamięci.
3. Naciskać przycisk MyFavourite, aż na wyświetlaczu pojawi się wskazanie „MEM”.

Ustawianie programu zapisanego w pamięci

1. Nacisnąć przycisk , aby włączyć urządzenie.
2. Nacisnąć krótko przycisk MyFavourite.



Ustawienie opóźnienia rozpoczęcia programu nie jest zapisywane w pamięci.



7.9 Dodatkowe płukanie

Ta opcja umożliwia dodanie kilku faz płukania do programu prania.



8. USTAWIENIA

8.1 Blokada uruchomienia

Ta opcja pozwala zapobiec manipulowaniu przez dzieci przy panelu sterowania.

- Aby **włączyć/wyłączyć** tę opcję, należy nacisnąć jednocześnie i przytrzymać  i , aż wskaźnik  **włączy/wyłączy się**.

Opcję można włączyć:



- Po naciśnięciu : możliwość wyboru opcji oraz pokrętko wyboru programów zostaną zablokowane.
- Przed naciśnięciem : urządzenie nie uruchomi się.

8.2 Stałe dodatkowe płukanie

Ta opcja umożliwia dodanie na stałe jednego cyklu płukania po ustawieniu nowego programu.

Opcji tej należy używać w miejscach, w których występuje miękka woda oraz do prania rzeczy osób wrażliwych na detergenty.



Na wyświetlaczu pojawi się odpowiedni wskaźnik. Sposób włączania tej funkcji opisano w części „Ustawienia”.

- Aby **włączyć/wyłączyć** tę opcję, należy nacisnąć jednocześnie i przytrzymać  i , aż wskaźnik  **włączy/wyłączy się**.

8.3 Sygnały dźwiękowe

Urządzenie emituje sygnały dźwiękowe:

- Po zakończeniu programu.
- Gdy urządzenie działa nieprawidłowo.

Aby **wyłączyć/włączyć** sygnały dźwiękowe, należy nacisnąć jednocześnie i przytrzymać przez 6 sekund  i .



Po wyłączeniu sygnałów dźwiękowych będą one nadal emitowane podczas nieprawidłowego działania urządzenia.

9. PRZED PIERWSZYM UŻYCIEM

- Włożyć wtyczkę przewodu zasilającego do gniazda elektrycznego.
- Odkręcić zawór wody.
- Wlać 2 litry wody do przegródki na detergent do fazy prania.

Spowoduje to uruchomienie układu odpływowego.

- Umieścić niewielką ilość detergentu w przegródce na detergent do fazy prania.

- Ustawić i uruchomić program do prania bawełny z ustawioną najwyższą temperaturą, nie wkładając prania.

Spowoduje to usunięcie wszelkich możliwych zabrudzeń z bębna i zbiornika.

10. CODZIENNA EKSPLOATACJA



OSTRZEŻENIE!
Patrz rozdział dotyczący bezpieczeństwa.

10.1 Wkładanie prania

- Otworzyć drzwi urządzenia

2. Strzepnąć rzeczy przed włożeniem ich do urządzenia.
 3. Włożyć pranie do bębna (należy robić to pojedynczo).
- Nie należy wkładać za dużo prania do bębna.
4. Dokładnie zamknąć drzwi.

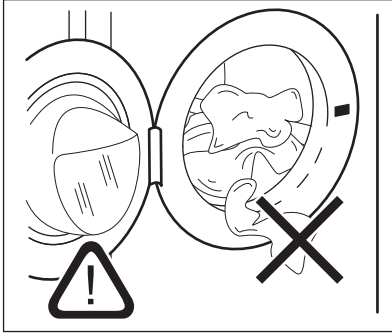
**UWAGA!**

Należy upewnić się, że nie doszło do przytrzaśnięcia prania między drzwiami a uszczelką. Mogłoby to spowodować wyciek wody lub uszkodzenie pranych rzeczy.



Pranie odzieży mocno zaplamionej olejem lub smarem może spowodować uszkodzenie gumowych części pralki.

10.2 Stosowanie detergentów i dodatków

1. Odmierzyć odpowiednią ilość detergentu i płynu zmiękczającego.
2. Umieścić detergent i płyn zmiękczający w odpowiednich komorach.
3. Dokładnie zamknąć szufladę na detergent.

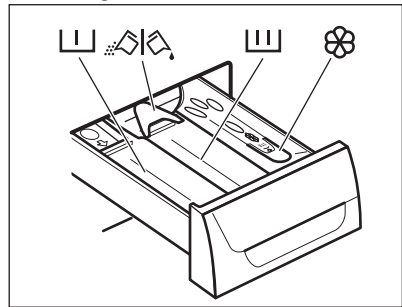





10.3 Pojemniki na detergenty

**UWAGA!**

Należy stosować wyłącznie detergenty przeznaczone do pralek.



Zawsze należy przestrzegać instrukcji zamieszczonych na opakowaniu detergentów.

	Przegródka na detergent do fazy prania wstępnego.
	Przegródka na detergent do fazy prania.
	Przegródka na dodatkowe środki w płynie (płyn zmiękczający, krochmal).
	Kłapka do detergentu w proszku lub w płynie.

10.4 Detergent w płynie lub proszku

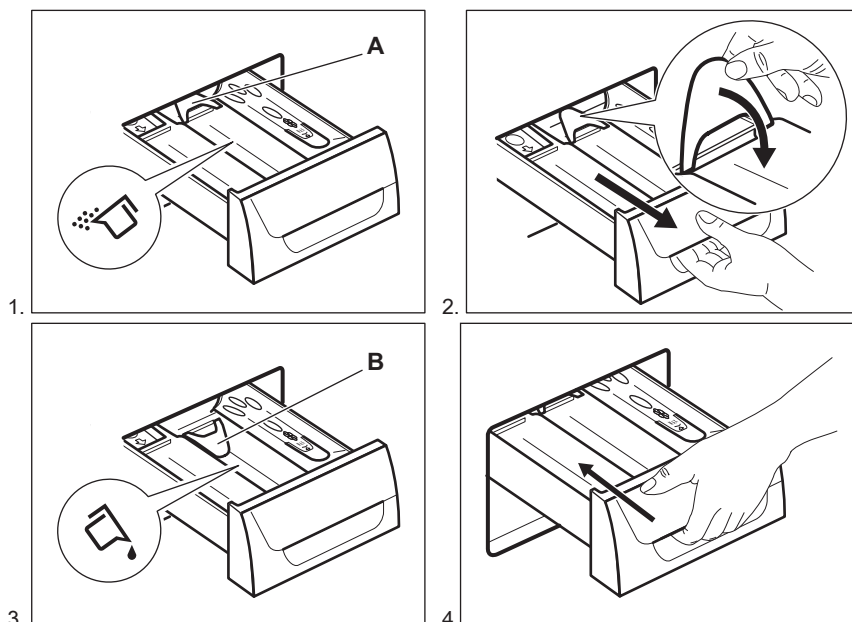

- Położenie **A** – detergent w proszku (ustawienie fabryczne).
- Położenie **B** – detergent w płynie.



W przypadku stosowania detergentu w płynie:

- Nie stosować gęstych ani żelowych detergentów.
- Nie przekraczać maksymalnego poziomu płynu.
- Nie ustawiać fazy prania wstępnego.
- Nie ustawiać opóźnienia rozpoczęcia programu.

10.5 Wybielacz

Opcjonalnie zmiękcacz – można również używać wybielacza w przegródce  z programami do białych tkanin bawełnianych.

Należy postępować w następujący sposób:

1. Umieścić wybielacz w przegródce .

Poziom płynu nie może przekraczać oznaczenia «**MAX**» wewnątrz szuflady na detergenty.

2. Uruchomić program do białych tkanin bawełnianych.

3. Po zakończeniu programu uruchomić program PŁUKANIE. W razie potrzeby można użyć zmiękczacza. Pozwoli to usunąć pozostałości wybielacza.





Nie wolno wlewać do przegródki jednocześnie wybielacza i zmiękczacza.

10.6 Włączanie urządzenia

Nacisnąć przycisk , aby włączyć lub wyłączyć urządzenie. Po włączeniu urządzenia niezależnie się sygnał dźwiękowy.



10.7 Ustawianie programu



- Wybrać program za pomocą pokrętkła wyboru programów:
 - Zaświeci się wskaźnik odpowiedniego programu.
 - Zaczną migać wskaźnik .
 - Na wyświetlaczu zostanie pokazany poziom funkcji Kontrola czasu, czas trwania programu oraz wskaźniki faz programu.
- W razie potrzeby zmienić ustawienia temperatury, prędkość wirowania i czas trwania programu lub wybrać dostępne opcje. Wybranie opcji powoduje włączenie odpowiadającego jej wskaźnika.

 W razie dokonania nieprawidłowego wyboru na wyświetlaczu pojawi się wskazanie .

10.8 Uruchamianie programu bez opóźnienia

Nacisnąć .

- Wskaźnik  przestanie migać i pozostanie włączony.
- Na wyświetlaczu zaczną migać wskaźnik .
- Nastąpi uruchomienie programu, drzwi zablokują się, a na wyświetlaczu pojawi się wskaźnik .

 Gdy miga wskaźnik , drzwi blokują się. Jeśli wskaźnik  miga przez kilka sekund, a następnie na wyświetlaczu pojawia się komunikat alarmowy, drzwi nie zamknęły prawidłowo (dodatkowe informacje w rozdziale Rozwiązywanie problemów).

- Gdy urządzenie napełnia się wodą, na krótki czas może włączyć się pompa opróżniająca.

 Po około 15 minutach od chwili rozpoczęcia programu:

- Urządzenie automatycznie dopasuje czas trwania programu do wielkości ładunku.
- Na wyświetlaczu pojawi się nowa wartość.



10.9 Uruchamianie programu z opóźnieniem

- Nacisnąć kilkakrotnie , aż na wyświetlaczu pojawi się żądany czas opóźnienia.

Na wyświetlaczu pojawi się odpowiedni wskaźnik.

- Nacisnąć .

- Urządzenie rozpocznie odliczanie.
- Drzwi zablokują się, a na wyświetlaczu pojawi się wskaźnik .

Gdy miga wskaźnik , drzwi blokują się. Jeśli wskaźnik  miga przez kilka sekund, a następnie na wyświetlaczu pojawia się komunikat alarmowy, drzwi nie zamknęły prawidłowo (dodatkowe informacje w rozdziale Rozwiązywanie problemów).

- Po zakończeniu odliczania program rozpocznie się automatycznie.



Ustawienie opóźnienia rozpoczęcia programu można zmienić lub anulować przed naciśnięciem . Aby anulować opóźnienie rozpoczęcia programu:

- Nacisnąć , aby włączyć tryb pauzy.
- Nacisnąć , aż na wyświetlaczu pojawi się .
- Ponownie nacisnąć , aby natychmiast uruchomić program.

10.10 Przerwywanie programu i zmiana opcji

Niektóre opcje można zmienić tylko przed uruchomieniem programu.

1. Nacisnąć .
Wskaźnik zacznie migać.
2. Zmienić opcje.
3. Ponownie nacisnąć .
Program będzie kontynuowany.

10.11 Anulowanie programu w trakcie jego trwania

1. Nacisnąć i przytrzymać przez kilka sekund przycisk , aby anulować program i wyłączyć urządzenie.
2. Aby włączyć urządzenie, należy ponownie nacisnąć ten sam przycisk. Następnie można ustawić nowy program prania.



Przed rozpoczęciem nowego programu urządzenie może odpompować wodę. W takim przypadku należy upewnić się, że detergent nadal znajduje się w przegródce; w przeciwnym razie należy uzupełnić detergent.

10.12 Otwieranie drzwi



UWAGA!

Jeśli temperatura i poziom wody w bębnie są zbyt wysokie, a bęben nadal obraca się, nie można otworzyć drzwi.

Gdy uruchomiony jest program lub funkcja opóźnienia rozpoczęcia programu, drzwi urządzenia są zablokowane, a na wyświetlaczu widoczny jest wskaźnik .

Otwieranie drzwi urządzenia w trakcie programu lub przy włączonej funkcji opóźnienia rozpoczęcia programu:

1. Nacisnąć , aby włączyć tryb pauzy.
2. Poczekać, aż zgaśnie wskaźnik blokady drzwi .
3. Otworzyć drzwi.
4. Zamknąć drzwi i ponownie nacisnąć .

Program lub funkcja opóźnienia rozpoczęcia programu zostanie ponownie włączona.



10.13 Po zakończeniu programu

- Urządzenie zatrzymuje się automatycznie.
- Rozlegnie się sygnał dźwiękowy (jeśli jest włączony).
- Na wyświetlaczu pojawi się .
- Zgaśnie wskaźnik Start/Pauza.
- Zgaśnie wskaźnik blokady drzwi .
- Następnie można otworzyć drzwi urządzenia.
- Wyjąć pranie z bębna. Upewnić się, że bęben jest pusty.
- Zakręcić zawór wody.
- Nacisnąć i przytrzymać przez kilka sekund przycisk On/Off, aby wyłączyć urządzenie.
- Pozostawić uchylone drzwi, aby nie dopuścić do powstawania pleśni i nieprzyjemnych zapachów.

Program prania zakończył się, ale w bębnie pozostaje woda:

- Bęben obraca się regularnie, aby nie dopuścić do powstania zagnieceń na praniu.
- Świeci wskaźnik blokady drzwi . Drzwi pozostaną zablokowane.
- Należy odpompować wodę, aby otworzyć drzwi.

Odpompowanie wody:

1. Nacisnąć . Urządzenie odpompuje wodę i przeprowadzi wirowanie.
2. Aby urządzenie tylko odpompowało wodę, należy ustawić . W razie potrzeby należy zmniejszyć prędkość wirowania.
3. Po zakończeniu programu, gdy zgaśnie wskaźnik blokady drzwi , można otworzyć drzwi.
4. Nacisnąć i przytrzymać przez kilka sekund przycisk On/Off, aby wyłączyć urządzenie.

 Po upływie około 18 godzin urządzenie automatycznie odpompuje wodę i przeprowadzi odwirowanie (z wyjątkiem programu Wełna).

10.14 Opcja automatycznego trybu czuwania

Jeśli urządzenie nie zostanie wyłączone po upływie kilku minut od momentu zakończenia programu prania, uruchomi się funkcja oszczędzania energii.

Funkcja oszczędzania energii umożliwia obniżenie zużycia energii, gdy urządzenie znajduje się w trybie czuwania.

- Zgasną wszystkie wskaźniki oraz wyświetlacz.
- Zacznie wolno migać wskaźnik .
- Nacisnąć jeden z przycisków opcji, aby wyłączyć funkcję oszczędzania energii.

11. CODZIENNA EKSPLOATACJA – TYLKO SUSZENIE



OSTRZEŻENIE!
Patrz rozdział dotyczący bezpieczeństwa.

11.1 Ustawianie programu suszenia



OSTRZEŻENIE!
Sprawdzić, czy zawór wody jest otwarty.

1. Nacisnąć i przytrzymać przez kilka sekund On/Off, aby włączyć urządzenie.
2. Włożyć pranie (rzeczy należy wkładać pojedynczo).
3. Ustawić pokrętko wyboru programów na programie odpowiednim dla rzeczy przeznaczonych do suszenia.





Na wyświetlaczu pojawi się wskaźnik suszenia .



Aby uzyskać dobry efekt suszenia, **nie należy** przekraczać maksymalnej wielkości wsadu zalecanej w instrukcji obsługi. **Nie ustawiać** prędkości wirowania poniżej automatycznej prędkości ustawionego programu.



11.2 Suszenie według poziomów automatycznych

Pranie można suszyć według wstępnie zdefiniowanych poziomów wysuszenia:

1. Nacisnąć kilkakrotnie , aż na wyświetlaczu pojawi się wskaźnik żądanego stopnia wysuszenia:
 - : wskaźnik poziomu SUCHE DO PRASOWANIA – do tkanin bawełnianych
 - : wskaźnik poziomu SUCHE DO SZAFY – do tkanin bawełnianych, syntetycznych, jedwabnych i wełnianych
 - : wskaźnik poziomu EKSTRA SUCHE – do tkanin bawełnianych

Na wyświetlaczu pojawi się wartość czasu obliczona dla domyślnej wielkości ładunku. Jeśli załadowane jest więcej lub mniej prania, urządzenie automatycznie dostosuje wartość czasu podczas cyklu.



2. Nacisnąć , aby uruchomić program.



Na wyświetlaczu pojawi się wskaźnik blokady drzwi . Wskaźnik suszenia  zacznie migać.

 Możliwość ustawienia poszczególnych poziomów wysuszenia jest uzależniona od rodzaju prania.

11.3 Suszenie przez określony czas

Pranie można także suszyć w cyklu suszenia ustawionym ręcznie:



1. Nacisnąć kilkakrotnie , aby ustawić wartość czasu (patrz tabela „Programy suszenia przez określony czas”).
 - Na wyświetlaczu pojawi wskazanie czasu: 10 minut. Każde naciśnięcie tego pola dotykowego powoduje wydłużenie czasu o 5 minut.
 - Na wyświetlaczu pojawia się ustawiona wartość czasu: na przykład – .
 - Po kilku sekundach na wyświetlaczu pojawi się nowa wartość czasu: . Urządzenie obliczy również czas trwania fazy ochrony przed zagnieceniami oraz fazy chłodzenia.

2. Nacisnąć , aby uruchomić program.
 - Na wyświetlaczu będzie regularnie pokazywana aktualna wartość czasu.
 - Wskaźnik suszenia  zacznie migać.
 - Na wyświetlaczu pojawi się wskaźnik blokady drzwi .

 Po wybraniu tylko 10-minutowej fazy suszenia, urządzenie wykona tylko fazę chłodzenia. Jeśli pranie nie jest wystarczająco suche, należy ponownie ustawić krótki czas suszenia.

11.4 Zakończenie programu suszenia

Urządzenie zatrzymuje się automatycznie.

- Rozlegnie się sygnał dźwiękowy (jeśli jest włączony).
- Na wyświetlaczu pojawi się .
- Zgaśnie wskaźnik .
- W ciągu ostatnich minut cyklu suszenia odbywa się faza chłodzenia oraz faza ochrony przed zagnieceniami. Drzwi są nadal zamknięte.

Gdy na wyświetlaczu zgaśnie wskaźnik blokady drzwi , można otworzyć drzwi.

1. Nacisnąć i przytrzymać przez kilka sekund przycisk , aby wyłączyć urządzenie.

Po upływie kilku minut od momentu zakończenia programu funkcja oszczędzania energii automatycznie wyłączy urządzenie.

2. Wyjąć pranie z bębna. Upewnić się, że bęben jest pusty.
3. Pozostawić uchylone drzwi, aby nie dopuścić do powstawania pleśni i nieprzyjemnych zapachów.
4. Zakręcić zawór wody.

12. CODZIENNA EKSPLOATACJA – PRANIE I SUSZENIE



OSTRZEŻENIE!
Patrz rozdział dotyczący bezpieczeństwa.

12.1 Program Non-Stop

1. Nacisnąć i przytrzymać przez kilka sekund On/Off, aby włączyć urządzenie.
2. Włożyć pranie (rzeczy należy wkładać pojedynczo).







Aby uzyskać dobry efekt suszenia, **nie należy** przekraczać maksymalnej wielkości wsadu zalecanej w instrukcji obsługi. **Nie ustawiać** prędkości wirowania poniżej automatycznej prędkości ustawionego programu.

3. Umieścić detergent i dodatki w odpowiednich przegródkach.
4. Ustawić pokrętko wyboru programów na programie prania.

Na wyświetlaczu pojawią się wskaźniki różnych faz prania.

5. Ustawić dostępne opcje.

12.2 Pranie i automatyczne suszenie

1. Nacisnąć kilkakrotnie , aż na wyświetlaczu pojawi się wskaźnik żądanego stopnia wysuszenia:
 - : wskaźnik poziomu SUCHE DO PRASOWANIA – do tkanin bawełnianych
 - : wskaźnik poziomu SUCHE DO SZAFY – do tkanin bawełnianych, syntetycznych, wełnianych i jedwabnych
 - : wskaźnik poziomu EKSTRA SUCHE – do tkanin bawełnianych

Na wyświetlaczu pojawi się wskaźnik . Wartość czasu na wyświetlaczu obejmuje czas trwania cyklu prania i cyklu suszenia obliczony dla domyślnej wielkości ładunku.



Aby zapewnić odpowiednią skuteczność suszenia, urządzenie nie pozwala na ustawienie zbyt niskiej prędkości wirowania rzeczy, które mają być prane, a następnie suszone.

2. Nacisnąć , aby uruchomić program.

Na wyświetlaczu pozostaje widoczny wskaźnik ustawionego stopnia wysuszenia.

Włączy się wskaźnik  blokady drzwi. Na wyświetlaczu będzie regularnie pokazywana aktualna wartość czasu.





W ciągu ostatnich minut cyklu suszenia odbywa się faza chroniąca przed zagnieceniami i faza chłodzenia.

12.3 Pranie i suszenie przez określony czas



Aby zapewnić odpowiednią skuteczność suszenia, urządzenie nie pozwala na ustawienie zbyt niskiej prędkości wirowania rzeczy, które mają być prane, a następnie suszone.

1. Nacisnąć , aby ustawić wartość czasu suszenia. Na wyświetlaczu pojawi wskazanie czasu: 10 minut.

Na wyświetlaczu pojawi się wskaźnik . Na wyświetlaczu pojawi się ustawiona wartość czasu suszenia np.: . Po kilku sekundach na wyświetlaczu pojawi się ostateczna wartość czasu , która będzie obejmować łączny czas trwania cyklu prania i cyklu suszenia (pranie + suszenie + faza ochrony przed zagnieceniami + faza chłodzenia).



W przypadku ustawienia tylko 10-minutowego czasu suszenia po zakończeniu prania urządzenie obliczy również czas trwania fazy ochrony przed zagnieceniami oraz fazy chłodzenia.

2. Nacisnąć  , aby uruchomić program.

Na wyświetlaczu pojawi się wskaźnik

. Drzwi zostaną zablokowane. Na wyświetlaczu będzie regularnie pokazywana aktualna wartość czasu.

12.4 Zakończenie programu

Urządzenie zatrzymuje się automatycznie. Rozlegnie się sygnał dźwiękowy (jeśli jest włączony). Więcej informacji znajduje się w punkcie „Po zakończeniu programu suszenia” w poprzednim rozdziale.

1. Wyjąć pranie z urządzenia. Upewnić się, że bęben jest pusty.
2. Pozostawić uchylone drzwi, aby nie dopuścić do powstawania pleśni i nieprzyjemnych zapachów.

12.5 Włókna w praniu

Podczas fazy prania oraz/lub suszenia pewne rodzaje tkanin (tkaniny gąbczaste, odzież wełniana, bluzy sportowe) mogą gubić włókna.





Włókna te mogą przyczepiać się do tkanin podczas następnego cyklu.

Aby zapobiec gubieniu włókien w praniu, zalecamy:

- Nie prać ciemnych tkanin bezpośrednio po praniu i suszeniu jasnych tkanin (nowych tkanin gąbczastych, wełnianych, bluz sportowych) i odwrotnie.
- Jeśli tego typu tkaniny są prane po raz pierwszy, należy suszyć je na otwartym powietrzu.
- Oczyszczyć filtr odpływowy.
- Po zakończeniu fazy suszenia wyczyścić moką szmatką pusty bęben, uszczelkę oraz drzwi.

12.6 Jak usunąć włókna z odzieży

Aby usunąć włókna z wnętrza bębna, należy uruchomić specjalny program:

1. Opróżnić bęben.
2. Dokładnie wyczyścić bęben, uszczelkę oraz drzwi moką szmatką.
3. Ustawić program płukania.
4. Włączyć funkcję czyszczenia, naciskając jednocześnie  i , aż na wyświetlaczu pojawi się **CLE**.
5. Nacisnąć  , aby uruchomić program.

13. WSKAZÓWKI I PORADY

13.1 Wkładanie prania

- Należy posegregować pranie: białe, kolorowe, syntetyczne, delikatne i wełniane.
- Należy przestrzegać instrukcji umieszczonych na etykietach prania.
- Nie prać razem białej i kolorowej odzieży.
- Niektóre kolorowe rzeczy mogą farbować podczas pierwszego prania. Zaleca się pranie ich oddzielnie za pierwszym razem.
- Pozapinać poszewki i zatrzaski oraz zasunąć zamki błyskawiczne. Spiąć paski.
- Opróżnić kieszenie i rozłożyć zwinięte tkaniny.
- Odwrócić na drugą stronę wielowarstwowe tkaniny, wełnę oraz rzeczy z nadrukami.
- Usunąć uporczywe plamy specjalnym detergentem.
- Plamy i silne zabrudzenia należy zaprać przed włożeniem odzieży do bębna
- Należy zachować ostrożność przy praniu zasłon. Odczepić żabki/haczyki i umieścić zasłonę w worku do prania lub poszewce od poduszki.
- Nie prać rozdartych tkanin lub tkanin o nieobsztych brzegach. Małe i/lub

delikatne rzeczy (np. biustonosze z fiszbinami, paski, rajstopy itp.) należy prać w worku do prania.

- Mała ilość prania może stwarzać problemy z wyważeniem podczas wirowania. W takim przypadku należy ręcznie rozmieścić pranie w bębnie i powtórzyć próbę wirowania.

13.2 Uporczywe plamy

Woda i detergent nie wystarczą do usunięcia niektórych plam.

Zalecamy usunięcie takich plam przed włożeniem prania do urządzenia.

Dostępne są specjalne odplamiacze. Należy użyć specjalnego odplamiacza przystosowanego do określonego typu plamy i tkaniny.

13.3 Detergenty i dodatki

- Stosować wyłącznie detergenty i dodatki przeznaczone do pralek automatycznych:
 - detergenty w proszku do wszystkich rodzajów tkanin,
 - detergenty w proszku do tkanin delikatnych (maksymalnie 40°C) i wełnianych,
 - detergenty w płynie, najlepiej do prania w niskiej temperaturze (maksymalnie 60°C), do wszystkich rodzajów tkanin lub specjalne tylko do tkanin wełnianych.
- Nie należy mieszać różnych typów detergentów.
- W celu ochrony środowiska nie należy używać większej ilości detergentu, niż jest to konieczne.
- Należy przestrzegać instrukcji zamieszczonych na opakowaniu tych produktów.
- Stosować produkty odpowiednio dobrane do typu tkaniny i koloru, temperatury programu i stopnia zabrudzenia.
- Jeśli urządzenie nie jest wyposażone w dozownik detergentu z klapką, płynne detergenty należy umieszczać w specjalnym dozowniku (dostarczonym przez producenta detergentu).

13.4 Wskazówki dotyczące ekologii

- Do prania normalnie zabrudzonej odzieży należy wybrać program bez fazy prania wstępnego.
- Zawsze rozpoczynać program prania z maksymalnym dozwolonym ładunkiem w bębnie.
- W programach z niską temperaturą należy w razie potrzeby stosować odplamiacz.
- Aby stosować odpowiednią ilość detergentu, należy sprawdzić twardość wody w instalacji domowej. Patrz rozdział „Twardość wody”.

13.5 Twardość wody

Jeśli woda na danym obszarze jest twarda lub umiarkowanie twarda, zaleca się stosowanie zmiękczacza wody przeznaczonego do pralek. Jeśli woda jest miękka, nie ma konieczności stosowania zmiękczacza wody.

Aby uzyskać informacje na temat twardości wody, należy skontaktować się z miejscowym zakładem wodociągowym.

Używać odpowiedniej ilości zmiękczacza wody. Należy przestrzegać instrukcji umieszczonych na opakowaniu produktu.

13.6 Wskazówki dotyczące suszenia

Przygotowanie do cyklu suszenia

- Odkręcić zawór wody.
- Sprawdzić, czy wąż spustowy jest podłączony prawidłowo. Więcej informacji można znaleźć w rozdziale dotyczącym instalacji.
- Informacje dotyczące maksymalnego ładunku prania dla programów suszenia można znaleźć w tabeli programów suszenia.

13.7 Rzeczy nienadające się do suszenia





Nie ustawiać programu suszenia dla takich rzeczy, jak:

- Bardzo delikatna odzież.
- Zasłony syntetyczne.
- Odzież z metalowymi wstawkami.

- Pończochy nylonowe.
- Kołdry.
- Narzuty.
- Koce.
- Kurtki.
- Śpiwory.
- Tkaniny z pozostałościami lakieru do włosów, zmywaczy do paznokci lub podobnych produktów.
- Ubrania z gumową pianką lub podobnym materiałem.

13.8 Metki

Podczas suszenia odzieży należy przestrzegać wskazówek umieszczonych na metkach:

-  = produkt może być suszony w suszarce
-  = cykl suszenia w wysokiej temperaturze
-  = cykl suszenia w niższej temperaturze
-  = produkt nie może być suszony w suszarce.

13.9 Czas trwania cyklu suszenia

Czas suszenia zależy od:

- prędkości końcowego wirowania
- ustawionego poziomu wysuszenia

- rodzaju prania
- wagi wsadu

13.10 Dodatkowe suszenie

Jeśli po zakończeniu programu suszenia pranie jest nadal wilgotne, należy ponownie włączyć krótki cykl suszenia.



OSTRZEŻENIE!

Aby uniknąć zagniecenia i skurczenia rzeczy, nie należy wydłużać czasu suszenia prania.

13.11 Ogólne wskazówki

Średnie czasy suszenia można znaleźć w tabeli „Programy suszenia”.

Wraz z uzyskanym doświadczeniem będzie można określić odpowiedni sposób suszenia prania. Należy zapamiętać czas cyklu we wcześniej używanych programach.

Aby uniknąć naelektryzowania odzieży w końcowej fazie cyklu suszenia:

1. Podczas cyklu prania należy używać płynu zmiękczającego do tkanin.
2. Należy używać specjalnego płynu zmiękczającego do prania suszonego w suszarce.

Po zakończeniu programu suszenia należy od razu całkowicie wyjąć pranie.

14. KONSERWACJA I CZYSZCZENIE



OSTRZEŻENIE!

Patrz rozdział dotyczący bezpieczeństwa.

14.1 Czyszczenie obudowy

Urządzenie należy czyścić wyłącznie za pomocą ciepłej wody z mydłem. Dokładnie osuszyć wszystkie powierzchnie.



UWAGA!

Nie stosować alkoholu, rozpuszczalników ani produktów chemicznych.

14.2 Odkamienianie

Jeśli woda na danym obszarze jest twarda lub umiarkowanie twarda, zaleca się stosowanie środka do zmiękczenia wody przeznaczonego do pralek.

Należy regularnie sprawdzać bęben, aby nie dopuścić do nagromadzenia się osadów kamienia lub rdzy.

Do usuwania osadów rdzy należy stosować wyłącznie specjalne produkty przeznaczone do pralek. Tę procedurę należy przeprowadzać jako oddzielny cykl prania (bez odzieży).



Należy zawsze przestrzegać instrukcji umieszczonych na opakowaniu produktu.

14.3 Pranie konserwacyjne

W programach o niskiej temperaturze niektóre detergenty mogą pozostać w bębnie. Należy regularnie przeprowadzać pranie konserwacyjne. W tym celu należy:

- Wyjąć pranie z bębna.
- Ustawić program do prania bawełny z najwyższą temperaturą i dodać niewielką ilość detergentu.

14.4 Uszczelka drzwi

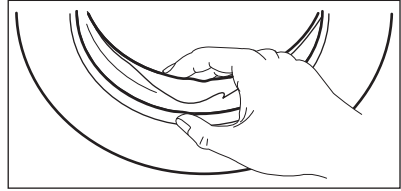

Należy regularnie sprawdzać uszczelkę i usuwać obce przedmioty z wewnętrznej strony.

14.5 Czyszczenie dozownika detergentu

1.

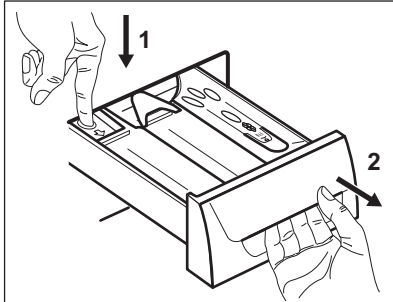

2.

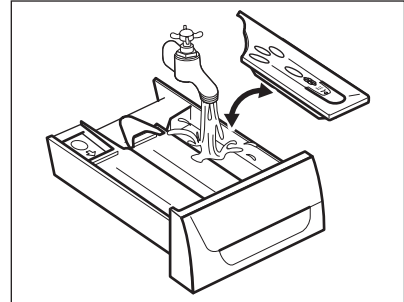

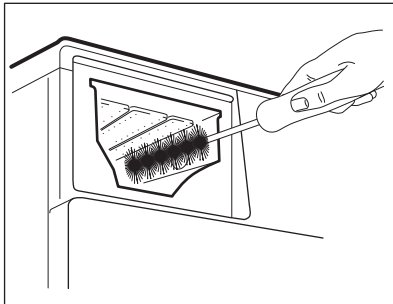

3.

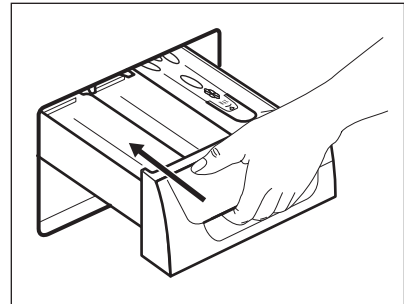

4.



14.6 Czyszczenie filtra odpływowego

-  Nie czyścić filtra odpływowego, jeśli woda w urządzeniu jest gorąca.
-  Należy regularnie sprawdzać filtr pompy opróżniającej i pilnować, aby był czysty.
-  Powtarzać czynności opisane w punktach 2 i 3, aż woda przestanie wypływać.

1.

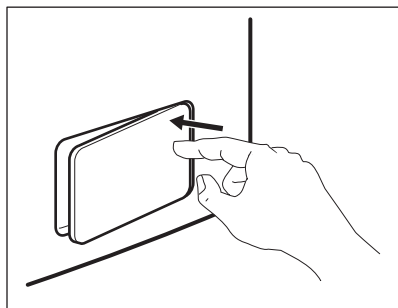

2.

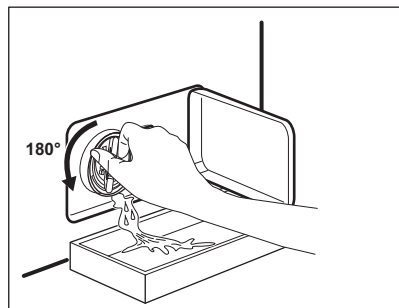

3.

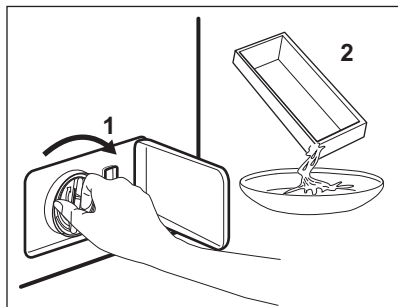

4.

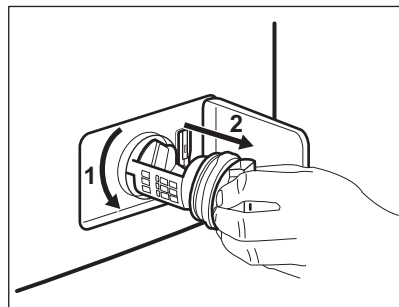

5.

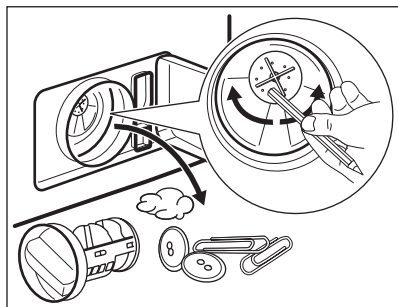

6.

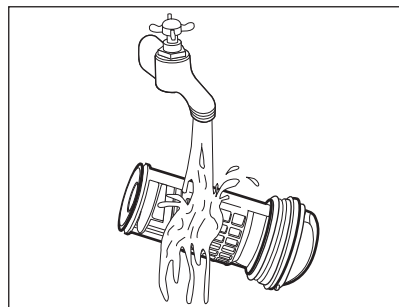

7.

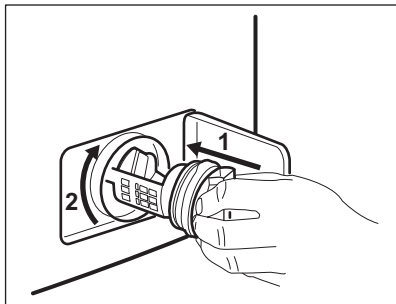

8.

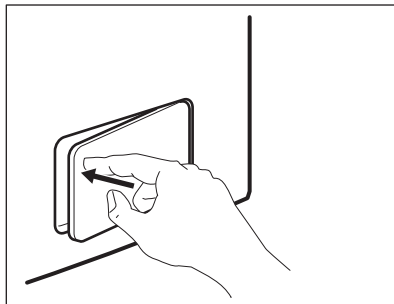

Dobrze jest mieć w pobliżu szmatkę do wycierania wyciekającej wody.

14.7 Czyszczenie węża dopływowego i filtra w zaworze

1.

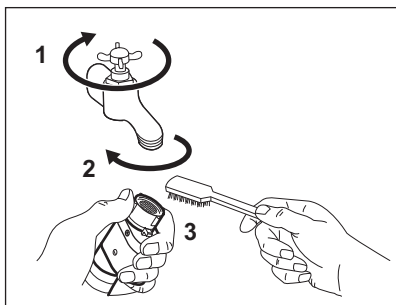

2.

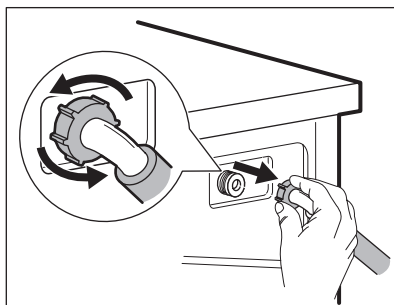

3.

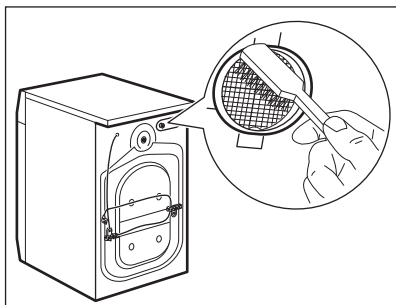

4.

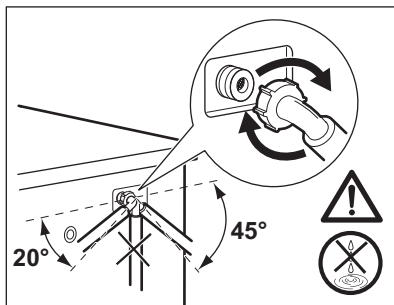

14.8 Awaryjne spuszczenie wody

W razie awarii urządzenie nie odpompowuje wody.

Należy wtedy przeprowadzić czynności od (1) do (8) z punktu „Czyszczenie filtra odpływowego”. W razie potrzeby wyczyścić pompę.

Po spuszczeniu wody przy użyciu procedury awaryjnej należy ponownie uruchomić układ odpływy:

1. Wlać 2 litry wody do zasródki na detergent do prania zasadniczego dozownika detergentu.
2. Uruchomić program, aby odpompować wodę.

14.9 Środki ostrożności podczas mrozu

Jeśli urządzenie jest zainstalowane w miejscu, w którym temperatura może

spaść poniżej 0°C, należy usunąć pozostałą wodę z węża dopływowego oraz z pompy opróżniającej.

1. Wyjąć wtyczkę przewodu zasilającego z gniazda elektrycznego.
2. Zakręcić zawór wody.
3. Umieścić dwa końce węża dopływowego w zbiorniku i odczekać, aż woda spłynie z węża.
4. Wyczyścić pompę opróżniającą. Przejdź do awaryjnej procedury opróżniania.
5. Gdy pompa opróżniająca jest pusta, zamocować wąż dopływowy.



OSTRZEŻENIE!

Przed ponownym uruchomieniem urządzenia należy upewnić się, że temperatura wynosi powyżej 0°C.

Producent nie odpowiada za uszkodzenia spowodowane niskimi temperaturami.

15. ROZWIĄZYWANIE PROBLEMÓW



OSTRZEŻENIE!

Patrz rozdział dotyczący bezpieczeństwa.

15.1 Wprowadzenie

Urządzenie nie daje się uruchomić lub przestaje działać podczas pracy.

W pierwszej kolejności należy spróbować znaleźć rozwiązanie problemu (patrz tabela). Jeśli problem będzie występował nadal, należy skontaktować się z autoryzowanym centrum serwisowym.

Jeśli wystąpią określone problemy, rozlega się sygnał dźwiękowy, a na wyświetlaczu pojawia się kod alarmu:

- **E10** – Urządzenie nie napelnia się prawidłowo wodą.
- **E20** – Urządzenie nie odpompowuje wody.
- **E40** – Drzwi urządzenia są otwarte lub nie są prawidłowo zamknięte. Należy sprawdzić drzwi!



Jeśli urządzenie jest przepełnione, należy wyjąć część rzeczy z bębna i/lub dociskając drzwi, nacisnąć jednocześnie przycisk Start/Pauza, aż wskaźnik  przestanie migać (patrz poniższa ilustracja).

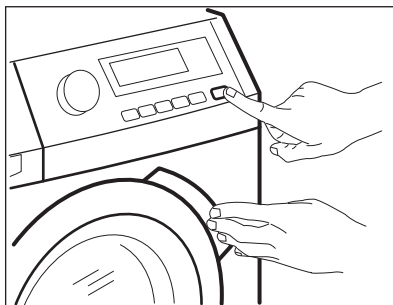

- **E40** – Zasilanie jest niestabilne. Odczekać do czasu ustabilizowania się zasilania.

- **E91** – Brak komunikacji między podzespołami elektronicznymi urządzenia. Wyłączyć urządzenie i włączyć je ponownie.
- **EFO** – Włączyło się zabezpieczenie przed zalaniem. Odłączyć urządzenie i zamknąć zawór wody. Należy

skontaktować się z autoryzowanym centrum serwisowym.



OSTRZEŻENIE!

Przed przystąpieniem do sprawdzenia należy wyłączyć urządzenie.

15.2 Możliwe usterki

Problem	Możliwe rozwiązanie
Program nie uruchamia się.	<ul style="list-style-type: none"> • Upewnić się, że wtyczkę przewodu zasilającego włożono do gniazdka. • Upewnić się, że zamknięto drzwi urządzenia. • Upewnić się, że bezpiecznik w skrzynce bezpieczników jest sprawny. • Sprawdzić, czy naciśnięto przycisk Start/Pauza. • Jeśli wybrano opóźnienie rozpoczęcia programu, należy je anulować lub poczekać do końca odliczania czasu. • Wyłączyć blokadę uruchomienia, jeśli została włączona.
Urządzenie nie napęlnia się prawidłowo wodą.	<ul style="list-style-type: none"> • Sprawdzić, czy zawór wody jest otworzony. • Upewnić się, że ciśnienie wody nie jest za niskie. W tym celu należy skontaktować się z miejscowym zakładem wodociągowym. • Upewnić się, że zawór wody jest drożny. • Upewnić się, że filtr w wężu dopływowym oraz filtr zaworu są drożne. Patrz „Konserwacja i czyszczenie”. • Upewnić się, że wąż dopływowy nie jest zagięty ani przygnieciony. • Upewnić się, że wąż dopływowy podłączono prawidłowo. • Upewnić się, że węże dopływowe podłączono prawidłowo.
Urządzenie nie napęlnia się wodą i od razu wypompowuje wodę.	<ul style="list-style-type: none"> • Upewnić się, że wąż spustowy ułożono prawidłowo. Wąż może być umieszczony za nisko. Patrz punkt „Instrukcja instalacji”.
Urządzenie nie wypompowuje wody.	<ul style="list-style-type: none"> • Upewnić się, że syfon umywalki jest drożny. • Upewnić się, że wąż spustowy nie jest zagięty ani przygnieciony. • Upewnić się, że wąż spustowy podłączono prawidłowo. • Jeśli ustawiono program bez fazy odpompowania, należy wybrać opcję odpompowania. • Jeśli ustawiono opcję po zakończeniu której woda pozostaje w bębnie, należy wybrać opcję odpompowania. • Upewnić się, że filtr odpływowy jest drożny. W razie potrzeby wyczyścić filtr. Patrz rozdział „Konserwacja i czyszczenie”. • Jeśli problem będzie występował nadal, należy skontaktować się z autoryzowanym centrum serwisowym.

Problem	Możliwe rozwiązanie
Nie włącza się faza wirowania lub cykl prania trwa dłużej niż zwykle.	<ul style="list-style-type: none"> • Ustawić opcję wirowania. • Jeśli ustawiono opcję po zakończeniu którejś wody pozostaje w bębnie, należy wybrać opcję odpompowania. • Upewnić się, że filtr odpływowy jest drożny. W razie potrzeby wyczyścić filtr. Patrz rozdział „Konserwacja i czyszczenie”. • Ręcznie rozmieścić pranie w bębnie i powtórzyć próbę wirowania. Problem mógł być spowodowany nieprawidłowym rozłożeniem prania.
Wyciek wody na podłogę.	<ul style="list-style-type: none"> • Upewnić się, że połączenia węży wody są szczelne i sprawdzić je pod kątem obecności wycieków. • Sprawdzić, czy węże dopływowy oraz spustowy wody nie są uszkodzone. • Sprawdzić, czy użyto odpowiedniego detergentu oraz jego odpowiedniej ilości.
Nie można otworzyć drzwi urządzenia.	<ul style="list-style-type: none"> • Sprawdzić, czy zakończył się program prania. • Jeśli w bębnie pozostaje woda, wybrać opcję odpompowania lub wirowania. • Przeprowadzić procedurę awaryjnego opróżniania. Patrz „Środki ostrożności podczas mrozu” (w rozdziale „Konserwacja i czyszczenie”). • Sprawdzić, czy urządzenie jest zasilane. • Problem może być spowodowany awarią urządzenia. Należy skontaktować się z autoryzowanym centrum serwisowym. W razie potrzeby otworzenia pokrywy należy dokładnie zapoznać się z częścią „Awaryjne otwieranie drzwi”.
Urządzenie wydaje nietypowe dźwięki.	<ul style="list-style-type: none"> • Upewnić się, że urządzenie jest prawidłowo wypoziomowane. Patrz punkt „Instrukcja instalacji”. • Upewnić się, że usunięto wszystkie elementy opakowania i blokady transportowe. Patrz punkt „Instrukcja instalacji”. • Dołożyć do bębna więcej prania. W bębnie może być za mało prania.
Cykl jest krótszy, niż wskazuje na to wyświetlany czas.	<ul style="list-style-type: none"> • Urządzenie oblicza nowy czas, dostosowany do ładunku prania. Patrz rozdział „Parametry eksploatacyjne”.
Cykl jest dłuższy, niż wskazuje na to wyświetlany czas.	<ul style="list-style-type: none"> • Niewyważony ładunek prania powoduje wydłużenie czasu trwania cyklu. Jest to normalne działanie urządzenia.
Efekty prania są niezadowalające.	<ul style="list-style-type: none"> • Zwiększyć ilość lub użyć innego detergentu. • Użyć specjalnych środków do usuwania uporczywych plam przed praniem. • Należy sprawdzić, czy ustawiono prawidłową temperaturę. • Zmniejszyć ilość prania.

Problem	Możliwe rozwiązanie
Nie można ustawić opcji.	<ul style="list-style-type: none"> • Upewnić się, że dotknięto tylko właściwego przycisku (przycisków).
Urządzenie nie suszy lub nie suszy prawidłowo.	<ul style="list-style-type: none"> • Otworzyć zawór wody. • Upewnić się, że filtr odpływowy jest drożny. • Zmniejszyć ilość prania. • Należy sprawdzić, czy ustawiono właściwy program. W razie potrzeby należy ponownie ustawić krótki czas suszenia.
W praniu znajduje się dużo różnokolorowych włókien.	<p>Prane wcześniej tkaniny pozostawiły w urządzeniu różnokolorowe włókna:</p> <ul style="list-style-type: none"> • Faza suszenia pozwala usunąć część włókien. • Oczyszczyć odzież za pomocą szczotki/przyrządu do usuwania włókien. <p>Jeśli w bębnie znajduje się dużo włókien, należy uruchomić specjalny program w celu ich usunięcia (więcej informacji można znaleźć w punkcie „Włókna w praniu”).</p>

Po sprawdzeniu włączyć urządzenie. Program zostanie wznowiony od momentu jego przerwania.

Jeśli problem wystąpi ponownie, należy skontaktować się z autoryzowanym centrum serwisowym.

Jeśli na wyświetlaczu pojawiają się inne kody alarmowe. Wyłączyć i ponownie włączyć urządzenie. Jeśli problem będzie występował nadal, należy skontaktować się z autoryzowanym centrum serwisowym.

16. AWARYJNE OTWIERANIE DRZWI

Po przerwie w zasilaniu lub awarii urządzenia drzwi urządzenia pozostają zamknięte. Program prania będzie wznowiony po przywróceniu zasilania. Jeśli drzwi są zamknięte w wyniku awarii, można je otworzyć, korzystając z funkcji awaryjnego odblokowania.

Przed otwarciem drzwi:



UWAGA!
Upewnić się, że temperatura wody nie jest zbyt wysoka i pranie nie jest zbyt gorące. W razie potrzeby odczekać, aż ostygnie.



UWAGA!
Upewnić się, że bęben nie obraca się. W razie potrzeby odczekać, aż bęben zatrzyma się.



Upewnić się, że poziom wody w bębnie nie jest zbyt wysoki. W razie potrzeby przeprowadzić awaryjne spuszczenie wody (patrz „Awaryjne spuszczenie wody” w rozdziale „Konservacja i czyszczenie”).

Aby otworzyć drzwi:

1. Nacisnąć przycisk On/Off, aby wyłączyć urządzenie.
2. Wyjąć wtyczkę przewodu zasilającego z gniazda elektrycznego.
3. Otworzyć osłonę filtra.
4. Nacisnąć i przytrzymać przycisk zwolnienia blokady i jednocześnie otworzyć drzwi.

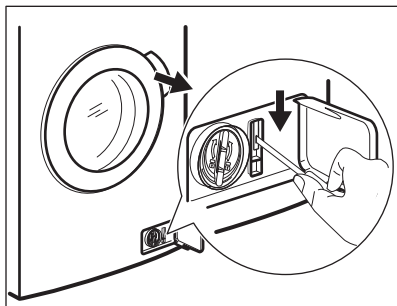



5. Wyjąć pranie i zamknąć drzwi urządzenia.
6. Zamknąć pokrywę filtra.

17. DANE TECHNICZNE

Wymiary	Szerokość/Wysokość/ Głębokość/Całkowita głębokość	600 mm/850 mm/605 mm/639 mm
Podłączenie do sieci elektrycznej	Napięcie Moc całkowita Bezpiecznik Częstotliwość	230 V 2200 W 10 A 50 Hz
Klasa zabezpieczenia przed wnikaniem cząstek stałych i wilgoci zapewniona przez osłonę zabezpieczającą z wyjątkiem sytuacji, gdy sprzęt niskonapięciowy nie ma zabezpieczenia przed wilgocią		IPX4
Ciśnienie doprowadzanej wody	Min. Maks.	0,5 bar (0,05 MPa) 8 bar (0,8 MPa)
Maksymalny wsad do prania	Bawełniane	10 kg
Maksymalny wsad do suszenia	Bawełniane Syntetyczne	6 kg 4 kg
Prędkość wirowania	Maks.	1600 obr./min

18. OCHRONA ŚRODOWISKA

Materiały oznaczone symbolem  należy poddać utylizacji. Opakowanie urządzenia włożyć do odpowiedniego pojemnika w celu przeprowadzenia recyklingu. Należy zadbać o ponowne przetwarzanie odpadów urządzeń elektrycznych i elektronicznych, aby chronić środowisko naturalne oraz

ludzkie zdrowie. Nie wolno wyrzucać urządzeń oznaczonych symbolem  razem z odpadami domowymi. Należy zwrócić produkt do miejscowego punktu ponownego przetwarzania lub skontaktować się z odpowiednimi władzami miejskimi.

CUPRINS

1. INFORMAȚII PRIVIND SIGURANȚA.....	38
2. INSTRUCȚIUNI DE SIGURANȚĂ.....	41
3. DESCRIEREA PRODUSULUI.....	42
4. PANOUL DE COMANDĂ.....	43
5. PROGRAME	44
6. VALORI DE CONSUM.....	49
7. OPȚIUNI.....	49
8. SETĂRI.....	52
9. ÎNAINTE DE PRIMA UTILIZARE.....	52
10. UTILIZAREA ZILNICĂ.....	52
11. UTILIZAREA ZILNICĂ - DOAR PENTRU USCARE.....	57
12. UTILIZAREA ZILNICĂ - SPĂLAREA ȘI USCAREA.....	58
13. INFORMAȚII ȘI SFATURI.....	60
14. ÎNGRIJIREA ȘI CURĂȚAREA.....	61
15. DEPANARE.....	65
16. DESCHIDEREA DE URGENȚĂ A UȘII.....	68
17. DATE TEHNICE.....	69

NE GÂNDIM LA DUMNEAVOASTRĂ

Vă mulțumim pentru că ați achiziționat un aparat Electrolux. Ați ales un produs care include decenii de experiență profesională și de inovație. Ingenios și stilat, a fost conceput special pentru dumneavoastră. Pentru ca atunci când îl utilizați să aveți întotdeauna aceleași rezultate extraordinare.

Bine ați venit la Electrolux.

Vizitați website-ul la:



Aici găsiți sfaturi privind utilizarea, broșuri, informații care vă ajută la rezolvarea unor probleme apărute și informații despre service:

www.electrolux.com/webservice



Înregistrați-vă produsul pentru a beneficia de servicii mai bune:

www.registerelectrolux.com



Cumpărați accesorii, consumabile și piese de schimb originale pentru aparatul dvs.:

www.electrolux.com/shop

SERVICIUL DE RELAȚII CU CLIEȚII ȘI SERVICE

Utilizați doar piese de schimb originale.

Atunci când contactați centrul autorizat de service, asigurați-vă că aveți disponibile următoarele informații: Model, PNC, Număr de serie.

Informațiile pot fi găsite pe plăcuța cu datele tehnice.

 Avertisment / Atenție-Informații privind siguranța

 Informații generale și recomandări

 Informații privind mediul înconjurător

Ne rezervăm dreptul asupra efectuării de modificări.

1. ⚠️ INFORMAȚII PRIVIND SIGURANȚA

Înainte de instalarea și de utilizarea aparatului, citiți cu atenție instrucțiunile furnizate. Producătorul nu este responsabil pentru nicio vătămare sau daună rezultată din instalarea sau utilizarea incorectă. Păstrați permanent instrucțiunile într-un loc sigur și accesibil pentru o consultare ulterioară.

1.1 Siguranța copiilor și a persoanelor vulnerabile



AVERTISMENT!

Pericol de sufocare, vătămare sau invaliditate permanentă.

- Acest aparat poate fi utilizat de copiii cu vârsta mai mare de 8 ani, de persoanele cu capacități fizice, senzoriale sau mentale reduse sau de persoanele fără cunoștințe sau experiență doar sub supraveghere sau după o scurtă instruire care să le ofere informațiile necesare despre utilizarea sigură a aparatului și să le permită să înțeleagă pericolele la care se expun.
- Nu lăsați copiii să se joace cu aparatul.
- Copiii cu vârsta de maxim 3 ani nu trebuie lăsați niciodată în apropierea acestui aparat atunci când acesta este în funcțiune.
- Nu lăsați ambalajele la îndemâna copiilor și aruncați-le conform reglementărilor.
- Nu lăsați detergenții la îndemâna copiilor.
- Nu lăsați copiii și animalele să se apropie de aparat atunci când ușa acestuia este deschisă.
- Copiii nu vor realiza curățarea sau întreținerea realizată de utilizator asupra aparatului fără a fi supravegheați.

1.2 Aspecte generale privind siguranța

- Nu modificați specificațiile acestui aparat.

- Aparatul va fi instalat ca un produs independent sau sub blatul de lucru al bucătăriei dacă cerințele de spațiu permit acest lucru.
- Nu instalați aparatul după o ușă care poate fi încuiată, o ușă culisabilă sau o ușă cu balamale în partea opusă, care ar împiedica deschiderea completă a ușii aparatului.
- Introduceți ștecherul în priză numai după încheierea procesului de instalare. Permiteți accesul la ștecher după instalare.
- Fanta de aerisire din bază nu trebuie să fie blocate de mochetă, covor sau orice alt material folosit la acoperirea pardoselii.
- AVERTISMENT: Aparatul nu trebuie să fie alimentat de la un dispozitiv de comutare extern, cum ar fi un temporizator, și nu trebuie conectat la un circuit care este cuplat și decuplat în mod regulat de rețea.
- Asigurați-vă că există o bună aerisire în camera de amplasare pentru a evita întoarcerea în cameră a debitului de gaze nedorite de la aparatele care folosesc alți combustibili, inclusiv flacăra deschisă.
- Aerul evacuat nu trebuie direcționat spre un coș care este utilizat pentru evacuarea fumului de la alte aparate care ard gaz sau alți combustibili.
- Presiunea de alimentare cu apă din punctul de racord la rețeaua de apă trebuie să fie între 0,5 bar (0,05 MPa) și 8 bar (0,8 MPa).
- Nu depășiți sarcina maximă de 10 kg (consultați capitolul „Tabelul de programe”).
- Aparatul trebuie conectat la rețeaua de apă folosind noile seturi de furtunuri furnizate sau alte noi seturi de furtunuri furnizate de Centrul de service autorizat.
- Furtunurile vechi nu trebuie reutilizate.
- În cazul în care cablul de alimentare este deteriorat, acesta trebuie înlocuit de producător, de Centrul de service autorizat al acestuia sau de persoane cu o calificare similară pentru a se evita electrocutarea.

- Îndepărtați scamele sau resturile de la ambalare care s-au adunat în jurul aparatului.
- Articolele pătate cu substanțe precum: ulei vegetal sau mineral, acetonă, alcool, benzină, kerosen, substanțe de scos petele, terebentină, ceară și substanțe de înlăturat ceara trebuie spălate separat în apă fierbinte cu mult detergent înainte de a fi uscate în mașina de spălat rufe cu uscător.
- Nu folosiți aparatul dacă articolele au fost murdărite cu produse chimice industriale.
- Nu uscați articole nespălate în mașina de spălat rufe cu uscător.
- Articolele precum: spuma de cauciuc (spuma de latex), căștile de baie, țesăturile impermeabile și articolele și hainele căptușite cu cauciuc, precum și pernele care au pernuțe din spumă de cauciuc nu trebuie uscate în mașina de spălat rufe cu uscător.
- Balsamul pentru rufe sau produsele similare trebuie folosite doar în conformitate cu instrucțiunile de utilizare ale producătorului.
- Scoateți toate obiectele din articole care pot fi o sursă de aprindere a focului, cum ar fi brichetele sau chibriturile.
- Nu opriți niciodată mașina de spălat rufe cu uscător înainte de terminarea ciclului de uscare, în afara cazului în care rufele sunt scoase imediat și separate, astfel încât căldura reziduală să fie disipată.
- Partea finală a ciclului mașinii de spălat rufe cu uscător se realizează fără căldură (ciclu de răcire) pentru a răci articolele la o temperatură care să nu le deterioreze.
- Nu folosiți apă pulverizată cu presiune ridicată sau abur pentru curățarea aparatului.
- Curățați aparatul cu o lavetă umedă. Utilizați numai detergenți neutri. Nu folosiți produse abrazive, bureți abrazivi, solvenți sau obiecte metalice.

- Înainte de a efectua orice operație de întreținere, dezactivați aparatul și scoateți ștecherul din priză.

2. INSTRUCȚIUNI DE SIGURANȚĂ

2.1 Instalarea

- Urmați instrucțiunile de instalare furnizate împreună cu aparatul.
- Nu instalați sau utilizați aparatul în locuri în care temperatura poate fi sub 0°C sau direct expus intemperiei.
- Țineți întotdeauna aparatul vertical atunci când este mutat.
- Asigurați circulația aerului între aparat și podea.
- Scoateți toate materialele folosite la ambalare și buloanele de transport.
- Suprafața podelei unde aparatul va fi instalat trebuie să fie plată, stabilă, rezistentă la căldură și curată.
- Păstrați șuruburile de transport într-un loc sigur. Dacă aparatul va fi mutat pe viitor, acestea trebuie fixate din nou pentru a bloca tamburul și pentru a-l proteja de deteriorare.
- Aveți întotdeauna grijă când mutați aparatul deoarece acesta este greu. Folosiți întotdeauna mănuși de protecție și încălțăminte închisă.
- Dacă aparatul este deteriorat, nu îl instalați sau utilizați.
- Nu instalați aparatul în locuri care nu permit deschiderea completă a ușii acestuia.
- Pentru a obține spațiul necesar între aparat și podea, reglați picioarele acestuia.
- Atunci când aparatul se află în poziția sa permanentă, verificați dacă este adus la nivel cu ajutorul unei nivele cu bulă de aer. Dacă nu este, reglați picioarele acestuia.

2.2 Conexiunea electrică



AVERTISMENT!
Pericol de incendiu și electrocutare.

- Aparatul trebuie legat la o priză cu împământare.
- Utilizați întotdeauna o priză cu protecție (împământare) contra electrocutării, montată corect.

- Nu folosiți prize multiple și cabluri prelungitoare.
- Nu trageți de cablul de alimentare pentru a scoate din priză aparatul. Trageți întotdeauna de ștecher.
- Nu atingeți cablul de alimentare sau ștecherul cu mâinile ude.
- Acest aparat este conform cu Directivile C.E.E.

2.3 Racordul de apă

- Nu deteriorați furtunurile de apă.
- Înainte de conectarea la țevi noi, țevi care nu au fost folosite mult timp, la care s-au făcut lucrări de reparație sau au fost montate noi dispozitive (apometre, etc.), lăsați să curgă apa până când aceasta devine curată și limpede.
- Asigurați-vă că nu sunt pierderi vizibile de apă în timpul și după prima utilizare a aparatului.

2.4 Utilizare



AVERTISMENT!
Pericol de rănire, electrocutare, incendiu, arsuri sau de deteriorare a aparatului.

- Acest aparat este destinat exclusiv pentru uz casnic.
- Produsele inflamabile sau obiectele umezite cu produse inflamabile nu trebuie introduse în aparat, nici puse adiacent sau deasupra acestuia.
- Nu atingeți ușa de sticlă atunci când funcționează un program. Sticla poate fi fierbinte.
- Nu uscați articolele deteriorate (rupte, uzate) care au căptușeli sau umpluturi.
- Dacă rufele au fost spălate cu un agent de îndepărtare a petelor, efectuați un ciclu suplimentar de clătire înainte de a începe un ciclu de uscare.

- Îndepărtați toate obiectele metalice din rufe.
- Poate usca doar țesături care sunt adecvate pentru uscare într-o mașină de spălat rufe cu uscător. Respectați instrucțiunile de curățare de pe eticheta articolului.
- Obiectele din plastic nu sunt rezistente la căldură.
 - Dacă este folosită o bilă cu detergent, scoateți-o înainte de a porni programul de uscare.
 - Nu utilizați o bilă cu detergent dacă setați un program fără oprire.

**AVERTISMENT!**

Pericol de vătămare personală sau deteriorare a aparatului.

- Nu vă așezați și nu vă urcați pe ușa deschisă.

- Nu uscați în aparat haine din care apa curge.

2.5 Gestionarea deșeurilor după încheierea ciclului de viață al aparatului

- Deconectați aparatul de la sursa de alimentare electrică și cea de apă.
- Tăiați cablul de alimentare electrică chiar de lângă aparat și aruncați-l.
- Scoateți încuietoarea ușii pentru a nu permite copiilor sau animalelor de companie să rămână blocați în tambur.
- Aruncați aparatul în conformitate cu cerințele locale privind eliminarea Deșeurilor de echipamente electrice și electronice (WEEE).

3. DESCRIEREA PRODUSULUI

3.1 Prezentarea aparatului

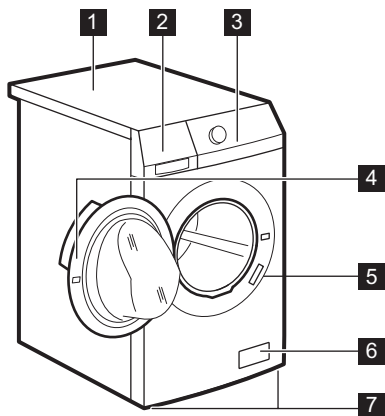

- 1 Suprafață de lucru
- 2 Dozator pentru detergent
- 3 Panou de comandă
- 4 Mâner ușă
- 5 Plăcuță cu date tehnice
- 6 Filtru de la pompa de evacuare
- 7 Picioare pentru aducerea la nivel a aparatului

3.2 Set placă de fixare (4055171146)

Disponibil la dealerul dvs. autorizat.

Dacă instalați aparatul pe o plintă, fixați-l cu plăci de fixare.

Citiți cu atenție instrucțiunile furnizate împreună cu accesoriul.

4. PANOUL DE COMANDĂ

4.1 Descrierea panoului de comandă

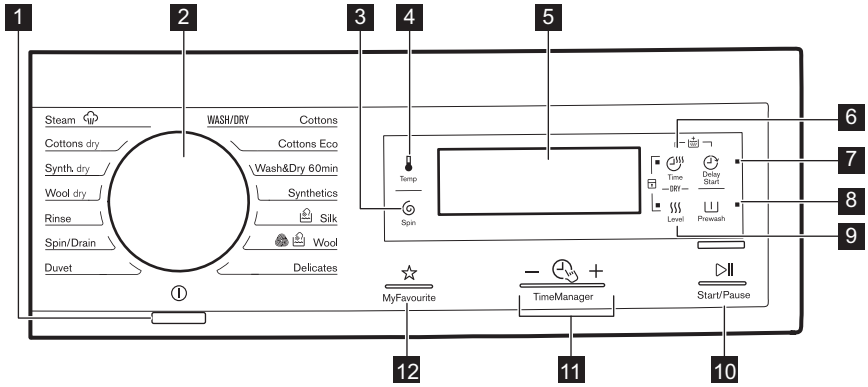

- 1** Buton Pornit Oprit (On/Off)
- 2** Buton de selectare a programului
- 3** Buton tactil pentru Reducerea vitezei de centrifugare (Centrifugare)
- 4** Buton tactil pentru Temperatură (Temperatură)
- 5** Afişaj
- 6** Buton tactil pentru Durata uscării (Timp de uscare)
- 7** Buton tactil pentru Pornirea cu întârziere (Pornire cu întârziere)
- 8** Buton tactil pentru Prespălare (Prespălare)
- 9** Butoane tactile pentru Nivel de uscare (Nivel de uscare)
- 10** Buton tactil Start / Pauză (Start/Pauză)
- 11** Butoane tactile pentru Reglare durată - (TimeManager)
- 12** Buton tactil program Favorit (MyFavourite)

Afişaj

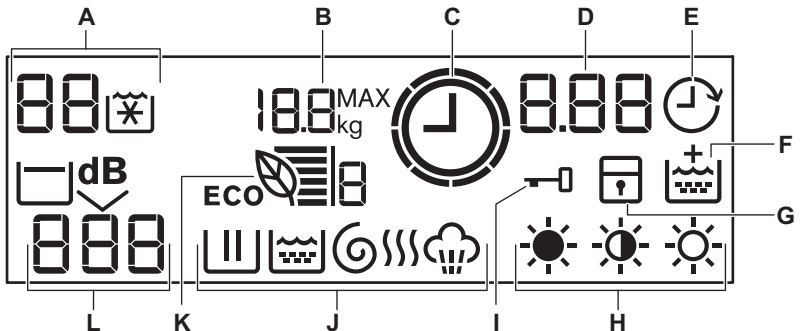



- A. Zona pentru Temperatură:
- : Indicator temperatură
 - : Indicator Apă rece
- B. : Încărcătură maximă de rufe¹⁾
Acest indicator se aprinde când programul este setat și ușa este deschisă. Când închideți ușa, acesta se stinge.
- C. : Indicator Time Manager
- D. Zona pentru timp:
- : Durata programului
 - : Pornirea cu întârziere
 - : Coduri de alarmă
 - : Mesajul erorii
 - : Programul este finalizat.
- E. : Indicatorul pentru pornirea cu întârziere
- F. : Indicatorul pentru clătire suplimentară permanentă
- G. : Indicatorul pentru blocare acces copii
- H. : Indicatorii nivelului de uscare
- I. : Indicator pentru ușă blocată
- Atunci când acest simbol este aprins, ușa aparatului nu poate fi deschisă.
 - Ușa poate fi deschisă numai după stingerea simbolului.
- J. Indicatorii pentru spălare și uscare:
- : Faza de spălare
 - : Faza de clătire
 - : Faza de centrifugare
 - : Faza de uscare
 - : Faza cu abur
- La selectarea unui program se aprind toate indicatoarele fazelor asociate acestuia. Atunci când programul pornește, se aprinde intermitent numai indicatorul fazei aflate în derulare. Atunci când o fază este finalizată, indicatorul fazei rămâne aprins. La finalul programului rămâne aprins simbolul ultimei faze derulate.
- K. : Indicator Eco Info
- L. Zona pentru centrifugare:
- : Indicator pentru viteza de centrifugare
 - : Indicator pentru fără centrifugare
 - : Indicator pentru Clătire oprită
 - : Indicator pentru Super silențios



5. PROGRAME

5.1 Tabelul programelor

Program Interval pentru temperatura	Încărcătură maximă Viteză maximă de centrifugare	Descriere program (Tip de încărcătură și de murdărie)
Programe de spălare		

¹⁾ vizibil doar cu ușa deschisă.

Program Interval pentru tempe- ratură	Încărcătură maximă Viteză ma- ximă de cen- trifugare	Descriere program (Tip de încărcătură și de murdărie)
Cottons 90°C - Rece	10 kg 1600 rpm	Bumbac alb și colorat. Nivel mediu și redus de murdărie.
Cottons Eco ¹⁾ 60°C - 40°C	10 kg 1600 rpm	Bumbac alb și bumbac colorat în culo- ri rezistente. Nivel normal de murdărie. Consumul de energie scade și durata programului de spălare este extinsă.
Wash&Dry 60min 40°C - 30°C	1 kg 1200 rpm	Program complet alcătuit din faza de spălare și o fază de uscare pentru o încărcătură mică de țesături mixte (artico- le din bumbac și sintetice).
Synthetics 60°C - Rece	4 kg 1200 rpm	Articole sintetice sau articole cu țesături mixte. Nivel normal de murdărie.
 Silk 30°C	1 kg 1000 rpm	Program special pentru articole din mătase și sintetice mixte.
 Wool 40°C - Rece	1.5 kg 1200 rpm	Țesături din lână care pot fi spălate în mașină, pot fi spălate manual sau alte țesături cu simbolul de îngrijire «spălare manuală» ²⁾ .
Delicates 40°C - Rece	4 kg 1200 rpm	Țesături delicate cum ar fi acrilice, vis- coză și țesături mixte care necesită o spălare delicată. Nivel normal de murdărie.
Duvet 60°C - 30°C	3 kg 800 rpm	Program special pentru o pătură sinte- tică, pilotă, cuvertură etc.
Spin/Drain ³⁾	10 kg 1600 rpm	Pentru a centrifuga rufe și pentru a eva- cua apa din tambur. Toate țesăturile, cu excepția articolelor din lână și a celor din țesături delicate.
Rinse Rece	10 kg 1600 rpm	Pentru clătirea și centrifugarea rufelor. Toate țesăturile , cu excepția articolelor din lână și a celor din țesături foarte deli- cate. Reduce viteza de centrifugare în funcție de tipul de rufe.
Programe de uscare		









Program Interval pentru tempe- ratură	Încărcătură maximă Viteză ma- ximă de cen- trifugare	Descriere program (Tip de încărcătură și de murdărie)
Wool dry	1 kg	Program de uscare pentru articole din lână .
Synthetics dry	4 kg	Program de uscare pentru articole sinte- tice .
Cottons dry	6 kg	Program de uscare pentru articole din bumbac .
Programe cu abur		
 Steam	1,5 kg	Program cu abur pentru scoaterea cute- lor sau înprospătarea articolelor din bumbac și sintetice . Apăsați butoanele TimeManager pentru a selecta unul dintre ciclurile disponibile: <ul style="list-style-type: none"> • Anti-șifonare  (durata implicită a programului). • Înprospătare  (durata scurtă a programului).

1) Programul de economisire a energiei pentru articole din bumbac. Acest program la temperatura de 60°C cu o încărcătură de 10 kg este programul de referință pentru datele de pe eticheta energetică, în conformitate cu standardele CEE 92/75. Selectați acest program pentru a obține rezultate bune la spălare și pentru a reduce consumul de energie. Durata programului de spălare va fi prelungită.

2) Pe durata acestui ciclu tamburul se rotește încet pentru a asigura o spălare delicată. Poate părea că tamburul nu se rotește sau nu se rotește corect, însă acest lucru este normal la acest program.

3) Setează viteza de centrifugare. Asigurați-vă că este adecvată pentru tipul de țesătură spălată. Dacă setați opțiunea Fără centrifugare, va fi disponibilă doar faza de evacuare.



Compatibilitatea opțiunilor programelor

Program							
Cottons	■	■	■	■	■	■	■
Cottons Eco	■	■	■		■	■	■
Wash&Dry 60min	■					■	
Synthetics	■	■	■	■	■	■	■
Silk 	■	■				■	
Wool 	■	■	■	■		■	

Program							
Delicates	■	■	■	■	■	■	■
Duvet	■						■
Spin/Drain ¹⁾	■	■					■
Rinse	■	■	■				■

¹⁾ Setează viteza de centrifugare. Asigurați-vă că este adecvată pentru tipul de țesătură spălată. Dacă setați opțiunea Fără centrifugare, va fi disponibilă doar faza de evacuare.

5.2 Uscarea automată

Nivel de uscare	Tipul țesăturii	Încărcătură
 Foarte Uscate Pentru materiale plușate	Bumbac și In (halate de baie, prosoape de baie, etc.)	până la 6 kg
 Uscate pentru a fi puse du-lap¹⁾ Pentru articole care urmează să fie depozitate	Bumbac și In (halate de baie, prosoape de baie, etc.)	până la 6 kg
	Țesături sintetice și mixte (pulover, bluze, lenjerie intimă, articole din in)	până la 4 kg
	Articole de mătase (bluze, cămăși, haine..)	până la 1 kg
	Articole din lână (pulovere din lână)	până la 1 kg
 Uscate pentru călcat Pentru articole care vor fi călcate	Bumbac și In (cearșafuri, fețe de masă, cămăși etc.)	până la 6 kg

¹⁾ **Recomandări pentru institutul de testare** Realizarea testului, în conformitate cu EN 50229, trebuie efectuată cu o PRIMĂ încărcătură de uscare la capacitatea maximă declarată de uscare (compoziția încărcăturii în conformitate cu EN 61121) prin setarea programului USCATE AUTOMAT PENTRU A FI PUSE ÎN DULAP pentru Bumbac. A DOUA încărcătură de uscare cu încărcătură reziduală trebuie testată setând programul USCATE AUTOMAT PENTRU A FI PUSE ÎN DULAP pentru Bumbac.

5.3 Uscarea programată

Nivel de uscare	Tipul țesăturii	Încărcăt ură (kg)	Viteză de cen- trifuga- re (rpm)	Durata su- gerată (mi- nute)
Foarte Uscate Pentru materiale plu- șate	Bumbac și In (halate de baie, prosoape de baie, etc.)	6	1600	245 - 265
		4	1600	165 - 185
		2	1600	125 - 135
Uscate pentru a fi puse dulap Pentru articole care urmează să fie depo- zitate	Bumbac și In (halate de baie, prosoape de baie, etc.)	6	1600	235 - 255
		4	1600	155 - 175
		2	1600	115 - 125
Uscate pentru a fi puse dulap Pentru articole care urmează să fie depo- zitate	Țesături sintetice și mixte (pulover, bluze, lenjerie in- timă, articole din in)	4	1200	135 - 145
		1	1200	40 - 50
	Lână (pulovere din lână)	1	1200	110 - 130
		Mătase (bluze, cămăși, haine etc)	1	1000
Uscate pentru călcat Pentru articole care vor fi călcate	Bumbac și In (cearșafuri, fețe de masă, cămăși etc.)	6	1600	170 - 190
		4	1600	105 - 125
		2	1600	75 - 85

5.4 Woolmark Apparel Care - Albastru



- Ciclul de spălare al acestei mașini a fost aprobat de The Woolmark Company pentru spălarea articolelor de îmbrăcăminte din lână care sunt etichetate cu „spălare manuală”, cu condiția ca articolele să fie spălate în

conformitate cu instrucțiunile de pe eticheta articolului și cu cele ale producătorului acestei mașini de spălat rufe. M1230

- Programul de uscare al acestei mașini a fost testat și aprobat de The Woolmark Company. Ciclul este adecvat pentru a usca articole de îmbrăcăminte din lână care sunt etichetate cu „spălare manuală”, cu condiția ca articolele de îmbrăcăminte să fie spălate într-un ciclu de spălare manuală aprobat de Woolmark și uscate conform cu instrucțiunile furnizate de producător. M1224
- În Regatul Unit, Irlanda, Hong Kong și India simbolul Woolmark este o marcă comercială de certificare.

6. VALORI DE CONSUM



Valorile declarate sunt obținute în condiții de laborator conform standardelor corespunzătoare. Factori care pot conduce la modificarea datelor: cantitatea și tipul de rufe și temperatura mediului ambiant. Presiunea apei, tensiunea de alimentare și temperatura apei de alimentare pot afecta, de asemenea, durata programului de spălare.



Specificațiile tehnice pot fi schimbate fără o notificare prealabilă pentru a îmbunătăți calitatea produsului.



La pornirea programului, afișajul prezintă durata programului pentru capacitatea maximă de încărcare.
Pe durata fazei de spălare durata programului este calculată automat și poate fi redusă semnificativ dacă încărcătura de rufe este mai mică decât capacitatea maximă de încărcare (de ex. Bumbac 60°C, capacitatea maximă de încărcare 10 kg, durata programului depășește 2 ore; la o încărcătură efectivă de 1 kg, durata programului va fi mai mică de 1 oră). Atunci când aparatul calculează durata reală a programului un punct clipește pe afișaj.

Programe	Încărcătură (kg)	Consum de energie (kWh)	Consum de apă (litri)	Durata aproximativă a programului (minute)
Bumbac 60°C	10	1.70	85	205
Cottons Eco Program economie energie pentru articole din bumbac la 60°C ¹⁾	10	0.92	61	275
Bumbac 40°C	10	1.30	85	205
Sintetice 40°C	4	0.78	55	130
Delicate 40°C	4	0.60	63	91
Lână/Spălare manuală 30°C	1.5	0.35	57	60

¹⁾ «Program economie energie pentru articole din bumbac» la 60°C cu o încărcătură de 10kg este programul de referință pentru datele de pe eticheta energetică, în conformitate cu standardele CEE 92/75.

7. OPȚIUNI

7.1 Centrifugare

Cu această opțiune puteți reduce viteza de centrifugare implicită.

Afișajul prezintă indicatorul pentru viteza setată.

Opțiuni suplimentare pentru centrifugare:

— — —

- Setează această opțiune pentru a anula toate fazele de centrifugare.
- Se setează pentru articolele foarte delicate.
- Faza de clătire utilizează mai multă apă pentru anumite programe de spălare.
- Pe afișaj apare indicatorul — — —.



- Setează această opțiune pentru a preveni șifonarea rufelor.
- Programul de spălare se oprește cu apă în tambur. Tamburul se rotește în mod regulat pentru a preveni șifonarea rufelor.
- Ușa rămâne blocată. Trebuie să evacuați apa pentru a debloca ușa.
- Pe afișaj apare indicatorul .



Pentru a evacua apa, consultați „La terminarea programului”.

dB

- Setează această opțiune pentru a anula toate fazele de centrifugare și pentru a efectua o spălare silențioasă.
- Faza de clătire utilizează mai multă apă pentru anumite programe de spălare.
- Programul de spălare se oprește cu apă în tambur. Tamburul se rotește în mod regulat pentru a preveni șifonarea rufelor.
- Ușa rămâne blocată. Trebuie să evacuați apa pentru a debloca ușa.
- Pe afișaj apare indicatorul **dB**.



Pentru a evacua apa, consultați „La terminarea programului”.

7.2 Temperatură

Setați această opțiune pentru a modifica temperatura implicită.

Indicator = apă rece.

Afișajul indică temperatura setată.

7.3 Timp de uscare

Cu această opțiune puteți seta durata pentru țesăturile pe care le uscați. Afișajul indică valoarea setată.

De fiecare dată când apăsați pe această tastă, valoarea pentru durată se mărește cu 5 minute.



Nu puteți seta toate valorile de timp pentru tipuri diferite de țesături.

7.4 Pornire cu întârziere

Cu această opțiune puteți întârzia pornirea unui program pornind de la 30 de minute și până la 20 de ore.

Afișajul prezintă indicatorul corespunzător.

7.5 Prespălare

Cu această opțiune puteți adăuga o fază de prespălare la un program de spălare.

Utilizați această opțiune pentru articole foarte murdare.

Când setați această opțiune durata programului va crește.

Indicatorul aferent se aprinde.

7.6 Nivel de uscare

Cu această opțiune puteți seta un nivel automat de uscare pentru rufe. Afișajul indică simbolul pentru nivelul setat.













- Nivelul **foarte uscate** pentru articolele din bumbac
- Nivelul **uscate pentru a fi puse în dulap** pentru articolele din bumbac, sintetice, mătase și lână
- Nivelul **uscate pentru călcat** pentru articolele din bumbac

7.7 Reglarea duratei — +

Când setați un program de spălare, afișajul indică durata implicită.

Apăsați sau pentru a reduce sau crește durata programului.

Reglarea duratei este disponibilă doar cu programele din tabel.

Indicatorul				Cottons Eco	
 1)	■	■			
	■	■	■		
	■	■			
	■	■	■	■	■ 2)
	■	■			
	■ 3)	■ 3)	■		
	■	■			
 4)	■	■	■ 3)	■ 3)	■ 5)

- 1) Cel mai scurt: pentru reîmprospătarea rufelor.
- 2) Durată redusă: program adecvat pentru împrospătarea rufelor.
- 3) Durata implicită a programului.
- 4) Cel mai lung: Creșterea duratei programului scade gradual consumul de energie. Faza optimizată de încălzire economisește energia, iar durata prelungită menține aceleași rezultate la spălare (în special pentru murdăria normală).
- 5) Durată implicită: program adecvat pentru protejarea rufelor de șifonare.

Eco Info 

Benzile Eco Info (disponibile doar la programele pentru bumbac și sintetice) indică eficiența programului de spălare în ceea ce privește economia de energie:



- 6 benzi: cea mai eficientă setare pentru optimizarea performanțelor programului de spălare.
- 1 bandă: cea mai puțin eficientă setare.

Numărul de benzi Eco Info se modifică dacă modificați durata programului de spălare (consultați Reglare durată),

temperatura de spălare și masa rufelor. Pentru a optimiza performanțele programului de spălare, numărul benzilor trebuie să crească:

- Dacă măriți durata programului, numărul de benzi Eco Info se mărește. Mărirea duratei programului de spălare permite performanțe constante care reduc consumul de energie.
- Dacă micșorați durata programului, numărul de benzi Eco Info scade.

Câteva sfaturi pentru obținerea celei mai eficiente setări:

- Setări indicatorii Time Manager (reglare durată)  sau .
- Setări cea mai scăzută temperatură de spălare posibilă.
- Nu selectați opțiunea Prespălare.

7.8 MyFavourite ☆

Cu această opțiune puteți memora programul și opțiunile preferate.

Nu puteți memora opțiunea de pornire cu întârziere la MyFavourite.

Memorarea unui program

1. Pentru a activa aparatul apăsați butonul .
2. Setări programul și opțiunile pe care doriți să le memorați.
3. Apăsați MyFavourite până când afișajul indică „MEM”.

Cum se setează programul memorat

1. Pentru a activa aparatul apăsați butonul .
2. Apăsați scurt MyFavourite.

 Pornirea cu întârziere nu este memorată.

7.9 Clătire suplimentară

Cu această opțiune puteți adăuga câteva clătiri la un program de spălare.



Utilizați această opțiune pentru persoanele alergice la detergenți și în zone unde apa are o duritate redusă.

Indicatorul aferent de pe afișaj se aprinde. Vedeți la „Setări” cum puteți activa această funcție.



8. SETĂRI

8.1 Blocare acces copii

Cu această opțiune puteți împiedica copiii să se joace la panoul de comenzi.



- Pentru a **activa/dezactiva** această opțiune, apăsați simultan  și  până când indicatorul  **se aprinde/se stinge**.

Puteți activa această opțiune:

- După apăsarea : opțiunile și butonul de selectare a programului sunt blocate.
- Înainte de a apăsa : aparatul nu poate fi pornit.



8.2 Clătire suplimentară permanentă

Cu această opțiune puteți avea permanent o clătire suplimentară când setați un program nou.

- Pentru a **activa/dezactiva** această opțiune, apăsați simultan  și  până când indicatorul  **se aprinde/se stinge**.

8.3 Semnalele acustice

Sunt emise semnale acustice atunci când:

- Programul s-a încheiat.
 - Aparatul este defect.
- Pentru **dezactivarea/activarea** semnalelor acustice, apăsați simultan butoanele  și  timp de 6 secunde.



Dacă dezactivați semnalele acustice, acestea continuă să funcționeze când aparatul are o defecțiune.

9. ÎNAINTE DE PRIMA UTILIZARE

1. Introduceți ștecherul în priză.
2. Deschideți robinetul de apă.
3. Puneți 2 litri de apă în compartimentul pentru detergent pentru faza de spălare.

Astfel se activează sistemul de evacuare.

4. Puneți o cantitate redusă de detergent în compartimentul pentru faza de spălare.

5. Selectați și porniți un program pentru articole din bumbac, la cea mai înaltă temperatură, fără rufe.

Astfel este eliminată eventuala murdărie acumulată pe cuvă și tambur.

10. UTILIZAREA ZILNICĂ



AVERTISMENT!

Consultați capitolele privind siguranța.

10.1 Încărcarea rufelor

1. Deschideți ușa aparatului
2. Scuturați rufele înainte de a le introduce în aparat.
3. Introduceți rufele în tambur, câte un articol pe rând.

Asigurați-vă că nu introduceți prea multe rufe în tambur.

4. Închideți ușa corect.

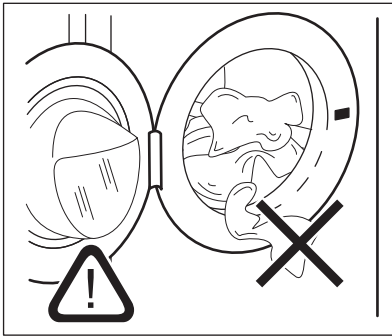
**ATENȚIE!**

Asigurați-vă că nu sunt rufe prinse între garnitură și ușă. Există riscul de scurgere a apei sau de deteriorare a rufelor.



Spălarea petelor foarte uleioase, pline de grăsime poate deteriora piesele din cauciuc ale mașinii de spălat rufe.

10.2 Utilizarea detergentului și a aditivilor

1. Măsurați cantitatea de detergent și de balsam de rufe.
2. Puneți detergentul și balsamul de rufe în compartimente.
3. Închideți cu atenție sertarul pentru detergent

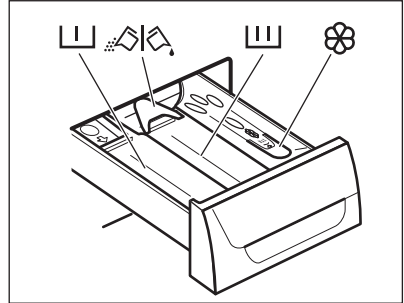

10.3 Compartimentele pentru detergent

**ATENȚIE!**

Utilizați doar detergenți specificați pentru mașina de spălat rufe.



Respectați întotdeauna instrucțiunile de pe ambalajul detergenților.

	Compartimentul pentru detergent pentru faza de prespălare.
	Compartimentul pentru detergent pentru faza de spălare.
	Compartimentul pentru aditivi lichizi (balsam de rufe, apret).
	Clapeta pentru detergent pudră sau lichid.

10.4 Detergent lichid sau pudră

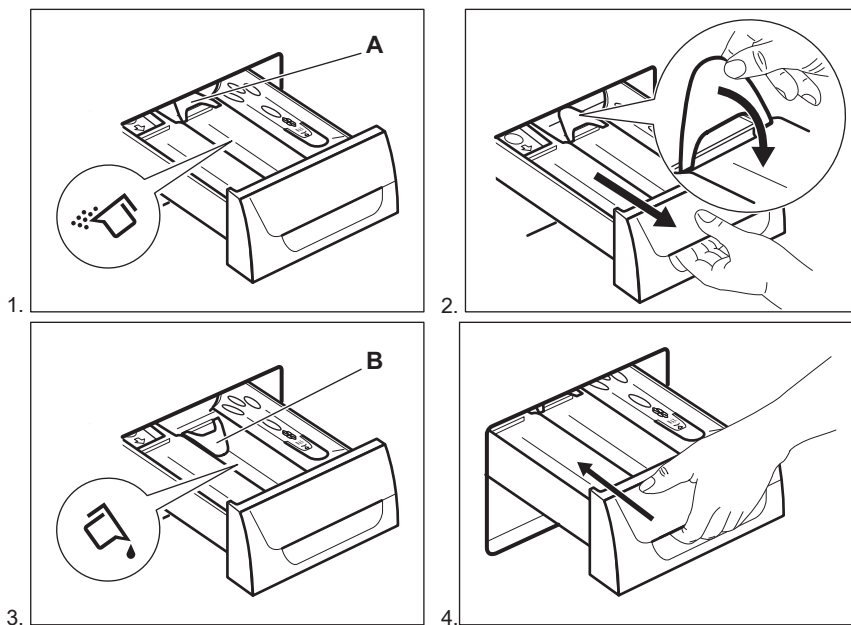

- Poziția **A** pentru detergent pudră (setarea din fabrică).
- Poziția **B** pentru detergent lichid.



Când utilizați detergentul lichid:

- Nu utilizați detergenți lichizi denși sau gelatinoși.
- Nu depășiți nivelul maxim când puneți lichid.
- Nu selectați faza de prespălare.
- Nu setați pornirea cu întârziere.

10.5 Înălbitor

În locul unui balsam, puteți folosi un înălbitor în compartimentul  în cazul programelor pentru țesături albe din bumbac.

Procedați după cum urmează:

1. Puneți înălbitor în compartimentul . Nu depășiți marcajul „MAX” din sertarul-distribuitor pentru detergent.
2. Rulați un program de spălare pentru bumbac alb.
3. La terminarea programului, rulați programul CLĂTIRE. Utilizați balsam, dacă doriți.

Acesta ajută la eliminarea urmelor de înălbitor.



Nu turnați niciodată înălbitor și balsam în compartiment, în același timp.



10.6 Activarea aparatului

Apăsați butonul  pentru a activa sau pentru a dezactiva aparatul. La activarea aparatului este emis un semnal sonor.

10.7 Setarea unui program



1. Rotiți butonul pentru programe pentru a seta programul:
 - Se aprinde indicatorul programului corespunzător.



- Indicatorul pentru  se aprinde intermitent.
 - Afișajul indică nivelul pentru Reglarea duratei, durata programului și indicatorii fazelor programului.
2. Dacă este necesar, modificați temperatura, viteza de centrifugare, durata ciclului sau adăugați opțiunile disponibile. Atunci când activați o opțiune, indicatorul opțiunii setate se aprinde.

 Dacă setați ceva incorect, afișajul prezintă mesajul .

10.8 Pornirea unui program fără întârziere

Apăsați .

- Indicatorul  nu se mai aprinde intermitent și rămâne pornit.
- Indicatorul  începe să se aprindă intermitent pe afișaj.
- Programul începe, ușa se blochează și afișajul prezintă indicatorul .

 Dacă funcția  clipește, ușa se blochează. Dacă afișajul indică un mesaj de alarmă după ce indicatorul  a clipit pentru câteva secunde, acesta indică faptul că ușa nu este blocată corect (pentru mai multe detalii, consultați capitolul Depanare).

- Pompa de evacuare poate funcționa pentru o scurtă perioadă de timp atunci când aparatul se alimentează cu apă.

-  După aproximativ 15 minute de la pornirea programului:
- Aparatul reglează automat durata programului în funcție de cantitatea de rufe.
 - Afișajul indică noua valoare.

10.9 Pornirea unui program cu ajutorul pornirii cu întârziere

1. Apăsați  în mod repetat până când afișajul indică întârzierea dorită. Indicatorul aferent se aprinde pe afișaj.



2. Apăsați .





- Aparatul începe numărătoarea inversă.
- Ușa se blochează, afișajul prezintă indicatorul .

Dacă funcția  clipește, ușa se blochează. Dacă afișajul indică un mesaj de alarmă după ce

indicatorul  a clipit pentru câteva secunde, acesta indică faptul că ușa nu este blocată corect (pentru mai multe detalii, consultați capitolul Depanare).



- Atunci când numărătoarea inversă este încheiată, programul pornește automat.

 Puteți anula sau modifica setarea pentru pornirea cu întârziere înainte de a apăsa . Pentru a anula pornirea cu întârziere:

- Apăsați  pentru a pune aparatul în pauză.
- Apăsați  până când afișajul indică .
- Apăsați din nou  pentru a porni imediat programul.

10.10 Întreruperea unui program și modificarea opțiunilor

Puteți schimba numai unele opțiuni, înainte de a fi activate.

1. Apăsați . Indicatorul se aprinde intermitent.
2. Modificați opțiunile.
3. Apăsați din nou . Programul este reluat.

10.11 Anularea unui program aflat în derulare

1. Pentru a anula un program și a dezactiva aparatul, apăsați butonul  timp de câteva secunde.
2. Apăsați din nou același buton pentru a activa aparatul. Acum puteți selecta un alt program de spălare.



Înainte de a începe noul program, aparatul poate evacua apa. În acest caz, asigurați-vă că mai aveți detergent în compartimentul pentru detergent și completați dacă acesta lipsește.

10.12 Deschiderea ușii





ATENȚIE!

Dacă temperatura și nivelul apei din tambur sunt prea mari și tamburul încă se învâрте, nu puteți deschide ușa.



În timpul funcționării unui program sau a pornirii cu întârziere, ușa aparatului este blocată și afișajul prezintă indicatorul .

Deschiderea ușii aparatului când programul sau pornirea cu întârziere este activă:

1. Apăsați  pentru pune aparatul în pauză.
2. Așteptați ca indicatorul pentru ușă blocată  să se stingă.
3. Deschideți ușa.

4. Închideți ușa și apăsați din nou . Programul sau pornirea cu întârziere sunt în continuare active.



10.13 La terminarea programului

- Aparatul se oprește automat.
- Semnalele acustice funcționează (dacă sunt activate).
- Pe afișaj apare .
- Indicatorul pentru Start/Pauză se stinge.
- Indicatorul pentru ușă blocată  se stinge.
- Puteți deschide ușa.
- Scoateți rufele din aparat. Lăsați tamburul gol.
- Închideți robinetul de apă.
- Apăsați butonul On/Off timp de câteva secunde pentru dezactiva aparatul.
- Țineți ușa întredeschisă pentru a preveni formarea mușchiiului și a mirosurilor.

Programul de spălare este terminat, dar tamburul mai conține apă:

- Tamburul se rotește în mod regulat pentru a preveni șifonarea rufelor.
- Indicatorul ușă blocată  este pornit. Ușa rămâne blocată.
- Trebuie să evacuați apa pentru a deschide ușa.

Pentru a evacua apa:

1. Apăsați . Aparatul evacuează apa și centrifughează.
2. Pentru ca aparatul să realizeze doar faza de evacuare, setați . Dacă este necesar, reduceți viteza de centrifugare.
3. Atunci când se termină programul și indicatorul ușă blocată  se stinge, puteți deschide ușa.
4. Apăsați butonul On/Off timp de câteva secunde pentru dezactiva aparatul.



Aparatul evacuează apa și centrifughează automat după 18 ore (cu excepția programului pentru Lână).

10.14 Opțiunea Intrare automată în Repaus

Dacă nu dezactivați aparatul, la câteva minute după terminarea programului de spălare se activează setarea pentru economisirea energiei.

Setarea pentru economisirea energiei reduce consumul de energie când aparatul este în repaus.

- Toate indicatoarele și afișajul se sting.
- Indicatorul  clipește încet.
- Apăsați una dintre opțiuni pentru a dezactiva setarea de economisire a energiei.

11. UTILIZAREA ZILNICĂ - DOAR PENTRU USCARE



AVERTISMENT!

Consultați capitolele privind siguranța.

11.1 Setarea nivelului de uscare



AVERTISMENT!

Verificați dacă robinetul de apă este deschis.

1. Apăsați On/Off timp de câteva secunde pentru a activa aparatul.
2. Încărcați rufele pe rând.
3. Rotiți discul selector la programul adecvat pentru rufele care trebuie uscate. Pe afișaj apare indicatorul de

uscare .





Pentru o performanță bună la uscare **nu** depășiți încărcătura maximă recomandată la uscare din manualul utilizatorului. **Nu** setați viteza de centrifugare la o valoare mai mică decât viteza automată a programului setat.

11.2 Uscarea la nivelurile automate



Rufele pot fi uscate la niveluri predefinite de uscare:

1. Apăsați  în mod repetat până când afișajul indică unul dintre indicatorii nivelului de uscare:

- : Indicatorul de nivel USCATE PENTRU CĂLCAT pentru articolele din bumbac
- : Indicatorul nivelului USCATE PENTRU A FI PUSE ÎN DULAP pentru articolele din bumbac, sintetice, mătase și lână
- : Indicatorul de nivel FOARTE USCATE pentru articolele din bumbac

Afișajul indică o valoare de timp calculată pentru o greutate implicită a încărcăturii. Dacă cantitatea de rufe este mai mare sau mai mică decât greutatea implicită, aparatul reglează automat valoarea pentru durată pe durata ciclului.

2. Apăsați  pentru a porni programul. Pe afișaj apare indicatorul ușă blocată

. Indicatorul pentru uscare  începe să clipească.





Nu puteți seta toate nivelurile de uscare pentru orice tip de rufe.

11.3 Uscarea programată

Rufele pot fi uscate și cu o uscare temporizată manual:

1. Apăsați  în mod repetat pentru a seta valoarea pentru durată (vezi tabelul «Programe de uscare temporizată»).
- Afișajul indică 10 minute. De fiecare dată când apăsați pe această tastă, valoarea pentru durată se mărește cu 5 minute.



- Afișajul indică valoarea setată pentru durată: de exemplu – 40.
 - După câteva secunde afișajul indică noua valoare a duratei: 43. Aparatul calculează și durata fazelor de anti-șifonare și de răcire.
2. Apăsați  pentru a porni programul.
- Afișajul indică în mod regulat o nouă valoare a duratei.
 - Indicatorul pentru uscare  începe să clipească.
 - Pe afișaj apare indicatorul ușa blocată .





Dacă selectați doar 10 minute pentru uscare, aparatul efectuează doar o fază de răcire. Dacă rufele nu sunt suficient de uscate, setați din nou o durată mică pentru uscare.

11.4 Terminarea programului de uscare

Aparatul se oprește automat.

- Semnalele acustice funcționează (dacă sunt activate).
- Pe afișaj apare .
- Indicatorul  se stinge.
- În timpul ultimelor minute din ciclul de uscare aparatul efectuează o fază de răcire și de anti-șifonare. Ușa este în continuare blocată.

Atunci când se stinge simbolul pentru ușa blocată  de pe afișaj, puteți să deschideți ușa.

1. Apăsați butonul  timp de câteva secunde pentru dezactiva aparatul. După câteva minute de la încheierea programului, funcția de economisire a energiei dezactivează automat aparatul.
2. Scoateți rufele din aparat. Lăsați tamburul gol.
3. Țineți ușa întredeschisă, pentru a preveni formarea mucegaiului și a mirosurilor.
4. Închideți robinetul de apă.

12. UTILIZAREA ZILNICĂ - SPĂLAREA ȘI USCAREA



AVERTISMENT!

Consultați capitolele privind siguranța.

12.1 Program Non-stop

1. Apăsați On/Off timp de câteva secunde pentru a activa aparatul.
2. Încărcați rufe pe rând.







Pentru o performanță bună la uscare **nu** depășiți încărcătura maximă recomandată la uscare din manualul utilizatorului. **Nu** setați viteza de centrifugare la o valoare mai mică decât viteza automată a programului setat.

3. Puneți detergent și aditivi în compartimentele adecvate.
4. Rotiți discul selector de programe la programul de spălare.

Afișajul prezintă indicatorii pentru diferitele faze de spălare.

5. Setați opțiunile disponibile.

12.2 Spălarea & Uscarea automată

1. Apăsați  în mod repetat până când afișajul indică unul dintre indicatorii nivelului de uscare:
 - : Indicatorul de nivel USCATE PENTRU CĂLCAT pentru articolele din bumbac
 - : Indicatorul nivelului USCATE PENTRU A FI PUSE ÎN DULAP pentru articolele din bumbac, sintetice, lână și mătase
 - : Indicatorul de nivel FOARTE USCATE pentru articolele din bumbac

Pe afișaj apare indicatorul . Valoarea pentru durată de pe afișaj este pentru durata ciclurilor de spălare + uscarea, calculate pentru o greutate implicită a încărcăturii.

-  Pentru a avea o uscare performantă, aparatul nu vă permite să setați o viteză de centrifugare prea scăzută pentru articolele care urmează a fi spălate și uscate.

2. Apăsați  pentru a porni programul. Indicatorul nivelului de uscarea setat rămâne aprins pe afișaj.



Indicatorul ușă blocată  se aprinde. Afișajul indică în mod regulat o nouă valoare a duratei.

-  În timpul ultimelor minute din ciclul de uscarea aparatul efectuează fazele anti-șifonare și răcire.

12.3 Spălarea & Uscarea programată

Pentru a avea o uscare performantă, aparatul nu vă permite să setați o viteză de centrifugare prea scăzută pentru articolele care urmează a fi spălate și uscate.

1. Apăsați  pentru a seta valoarea pentru durata de uscarea. Afișajul indică 10 minute.

Indicatorul  se aprinde pe afișaj. Afișajul indică valoarea setată pentru durata de uscarea, de exemplu: . După câteva secunde afișajul indică valoarea finală a duratei , care este durata totală pentru ciclurile de spălare și uscarea (fazele de spălare + uscarea + anti-șifonare + răcire).

-  Dacă, după spălarea, setați doar 10 minute pentru uscarea, aparatul calculează și durata fazelor de anti-șifonare și răcire.

2. Apăsați  pentru a porni programul.

Indicatorul  se aprinde pe afișaj. Ușa este blocată. Afișajul indică în mod regulat o nouă valoare a duratei.

12.4 Terminarea programului

Aparatul se oprește automat. Semnalele acustice funcționează (dacă sunt activate).

Pentru mai multe informații, consultați „La terminarea programului de uscarea” din capitolul anterior.

1. Scoateți rufe din aparat. Lăsați tamburul gol.
2. Țineți ușa întredeschisă, pentru a preveni formarea mucegaiului și a mirosurilor.

12.5 Scame în materialul textil

În timpul fazei de spălare și/sau de uscarea, anumite tipuri de materiale (plușul, lâna sau flanelele din bumbac) pot produce scame.



Scamele eliberate pot adera la materiale în timpul următorului ciclu.

Pentru a preveni apariția scamelor în rufe dvs. vă recomandăm următoarele:

- Nu spălați materiale închise la culoare după spălarea și uscarea materialelor deschise la culoare (în special materialele plușate noi, lâna, flanele din bumbac) și invers.
- Uscăți în aer liber aceste tipuri de țesături după prima spălare.
- Curățați filtrul de evacuare.
- După faza de uscarea, curățați tamburul gol, garnitura și ușa cu o lavetă umedă.

12.6 Eliminarea scamelor de la haine

Pentru a scoate scamele din interiorul tamburului, setați un program special:

1. Goliți tamburul.
2. Curățați tamburul, garnitura și ușa cu o lavetă umedă.
3. Setați programul de clătire.
4. Pentru a activa funcția de curățare apăsați simultan  și  până când afișajul indică **CLE**.
5. Apăsați  pentru a porni programul.

13. INFORMAȚII ȘI SFATURI

13.1 Încărcătura de rufe

- Împărțiți rufele în: albe, colorate, sintetice, delicate și lână.
- Respectați instrucțiunile de spălare de pe etichetele rufelor.
- Nu spălați articole albe și colorate împreună.
- Unele articole colorate se pot decolora la prima spălare. Recomandăm ca primele spălări ale acestora să fie făcute separat.
- Închideți nasturii fețelor de perna, închideți fermoarele, găicile și capsele. Legați curelele.
- Goliți buzunarele și depliați articolele.
- Țesăturile cu mai multe straturi, articolele din lână și cele cu imprimeuri trebuie întoarse pe dos.
- Eliminați petele dificile cu un detergent special.
- Spălați și pre-tratați petele de murdărie intensă înainte de a pune articolele în tambur
- Atenție la perdele. Scoateți inelele și puneți perdelele într-un saculeț de spălare sau într-o față de pernă.
- Nu spălați rufe fără tivuri sau cu tăieturi. Folosiți o plasă de spălare pentru a spăla articolele mici și/sau delicate (de ex. sutiene fără sârmă, curele, colanți, etc.).
- O încărcătură foarte mică poate provoca probleme de echilibru în timpul fazei de centrifugare. În acest caz, aranjați manual articolele din cuvă și reluați faza de centrifugare.

13.2 Petele persistente

În cazul anumitor pete, apa și detergentul nu sunt suficiente.

Recomandăm pre-tratarea acestor pete înainte de introducerea articolelor în aparat.

Sunt disponibile substanțe speciale pentru îndepărtarea petelor. Folosiți substanța specială pentru îndepărtarea petelor, corespunzătoare tipului de pată și țesăturii.

13.3 Detergenți și aditivi

- Utilizați numai detergenți și aditivi produși special pentru utilizarea într-o mașină de spălat rufe:
 - detergenți praf pentru toate tipurile de țesături,
 - detergenți praf pentru țesături delicate (max. 40°C) și lână,
 - detergenți lichizi, de preferat pentru programe de spălare la temperatură joasă (max. 60 °C) pentru toate tipurile de țesături sau speciali, numai pentru lână.
- Nu amestecați tipuri diferite de detergenți.
- Pentru a ajuta mediul înconjurător, nu utilizați o cantitate mai mare de detergent decât cea corectă.
- Respectați instrucțiunile de pe ambalajul acestor produse.
- Folosiți produsele corespunzătoare tipului și culorii materialului, temperaturii programului și gradului de murdărie.
- Dacă aparatul pe care-l aveți nu este prevăzut cu dozator pentru detergent lichid cu clapetă, adăugați detergenții lichizi cu bila de dozare (furnizată de producătorul detergentului).

13.4 Recomandări ecologice

- Pentru a spăla rufe cu un nivel mediu de murdărie folosiți un program fără prespălare.
- Porniți întotdeauna un program de spălare cu cantitatea maximă permisă de rufe.
- Dacă este necesar, când setați un program cu temperatură redusă, utilizați o substanță de scos petele.
- Pentru utilizarea cantității optime de detergent, verificați duritatea apei din locuință. Consultați „Duritatea apei”.

13.5 Duritatea apei

Dacă apa din zona în care vă aflați are o duritate ridicată sau medie, recomandăm utilizarea unui dedurizator de apă pentru mașini de spălat. În zonele în care apa are o duritate redusă nu este necesară utilizarea unui dedurizator.

Pentru a afla durezza apei din zona în care vă aflați, adresați-vă furnizorului de apă local.

Folosiți o cantitate corectă pentru dedurizatorul apei. Respectați instrucțiunile de pe ambalajul produsului.

13.6 Recomandări privind uscarea

Pregătiți ciclul de uscare

- Deschideți robinetul de apă.
- Verificați dacă furtunul de evacuare este conectat corect. Pentru mai multe informații consultați capitolul privind instalarea.
- Pentru încărcătura maximă de rufe la programele de uscare, consultați tabelul cu programele de uscare.





13.7 Articole care nu sunt adecvate pentru uscare

Nu setați un program de uscare pentru următoarele tipuri de rufe:

- Articole foarte delicate.
- Perdele sintetice.
- Articole de îmbrăcăminte cu accesorii metalice.
- Dresuri de nailon.
- Plăpumi.
- Huse de pat.
- Pilote.
- Hanorace.
- Saci de dormit.
- Țesături cu reziduuri de fixativ, acetonă sau similar.
- Haine ce conțin spumă de cauciuc sau materiale similare cu spuma de cauciuc.

13.8 Etichetele de întreținere

La uscarea rufelor, respectați instrucțiunile de pe etichetele producătorilor:

-  = Articolul poate fi uscat în uscător
-  = Ciclul de uscare este la temperatură înaltă
-  = Ciclul de uscare este la temperatură redusă
-  = Articolul nu poate fi uscat în uscător.

13.9 Durata ciclului de uscare

Durata ciclului de uscare se poate schimba în funcție de:

- viteza ultimei centrifugări
- nivelul de uscare
- tipul de rufe
- masa încărcăturii

13.10 Uscarea suplimentară

Dacă rufe încă mai sunt umede la terminarea programului de uscare, setați din nou un program scurt de uscare.



AVERTISMENT!

Pentru a evita șifonarea și intrarea la apă, nu uscați în exces rufe.

13.11 Sfaturi generale

Consultați tabelul «Programe de uscare» pentru a găsi duratele **medii** de uscare. Experiența vă va ajuta să uscați rufe mai bine. Notați durata ciclurilor de uscare anterioare.

Pentru a evita încărcarea electrostatică la finalul ciclului de uscare:

1. Folosiți balsam de rufe la ciclul de spălare.
2. Folosiți un balsam special pentru uscătoare.

La finalizarea programului de uscare scoateți imediat rufe.

14. ÎNGRIJIREA ȘI CURĂȚAREA



AVERTISMENT!

Consultați capitolele privind siguranța.

14.1 Curățarea exterioară

Curățați aparatul numai cu săpun și apă caldă. Uscați complet toate suprafețele.



ATENȚIE!
Nu folosiți alcool, solvenți
sau produse chimice.

14.2 Decalcifiere

Dacă apa din zona în care vă aflați are o duritate ridicată sau medie, recomandăm utilizarea unui produs de decalcifiere a apei pentru mașini de spălat.

Verificați regulat tamburul pentru a preveni depunerile de calcar și particulele de rugină.

Pentru eliminarea petelor de rugină utilizați doar produse speciale dedicate mașinilor de spălat. Efectuați această procedură separat față de spălarea rufelor.



Respectați întotdeauna
instrucțiunile de pe
ambalajul produsului.

14.3 Spălarea de întreținere

Este posibil ca în cazul programelor cu temperatură redusă anumiți detergenți să

14.5 Curățarea dozatorului pentru detergent

1.

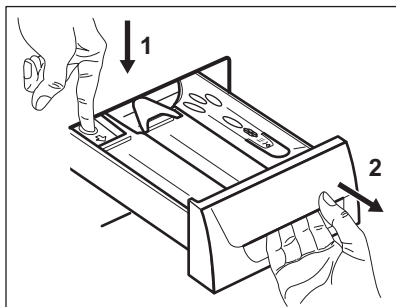

2.

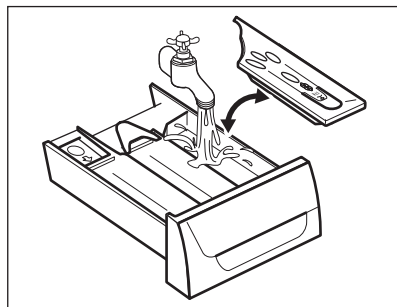

rămână în tambur. Realizați regulat o spălare de întreținere. Pentru a face acest lucru:

- Scoateți toate rufele din tambur.
- Selectați programul pentru bumbac cu cea mai ridicată temperatură și o cantitate redusă de detergent.

14.4 Garnitura ușii

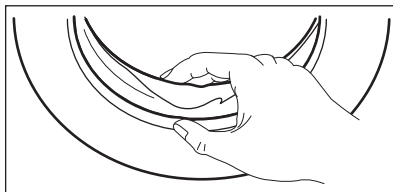

Verificați regulat garnitura și scoateți toate obiectele din partea interioară.

3.

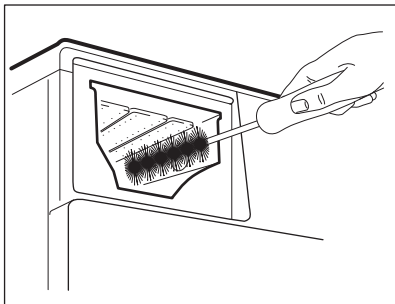

4.

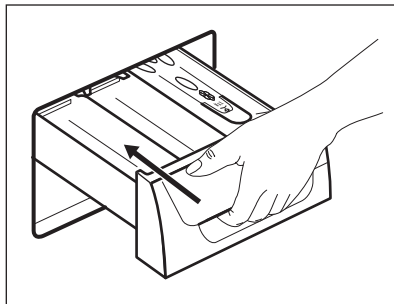

14.6 Curățarea filtrului de evacuare



Nu curățați filtrul de evacuare dacă apa din aparat este fierbinte.



Verificați regulat filtrul pompei de evacuare pentru vă asigura că este curat.



Repețiți pașii 2 și 3 până când nu mai curge apă.

1.

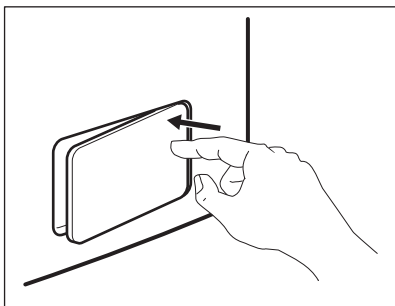

2.

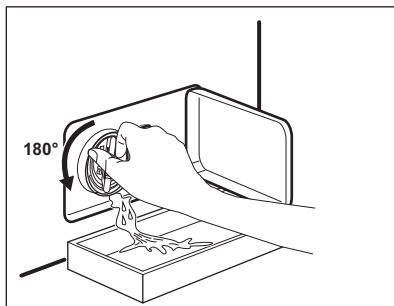

3.

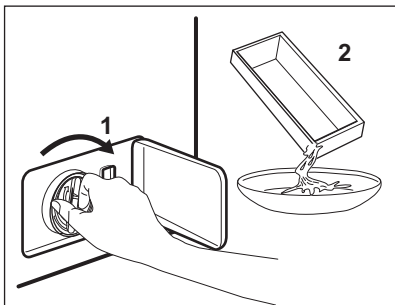

4.

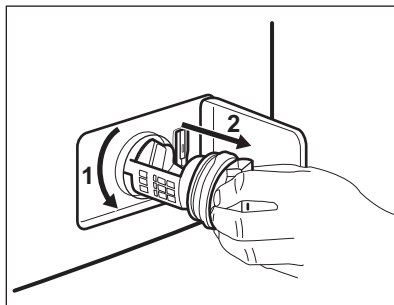

5.

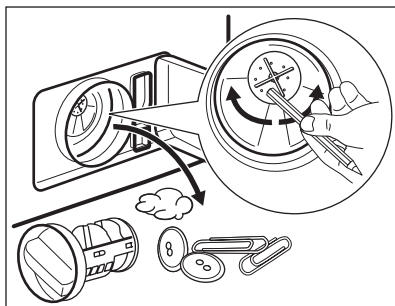

6.

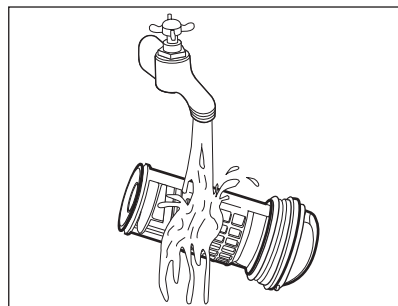

7.

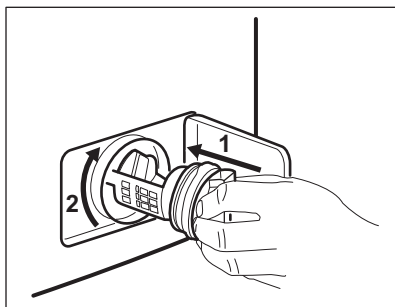

8.

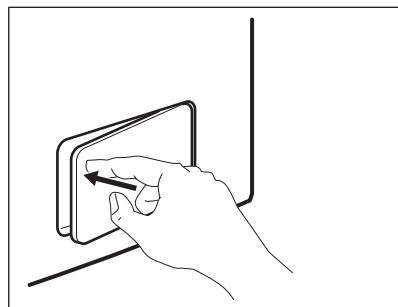

Țineți întotdeauna o lavetă la îndemână pentru a șterge apa vărsată.

14.7 Curățarea furtunului de alimentare cu apă și a filtrul robinetului

1.

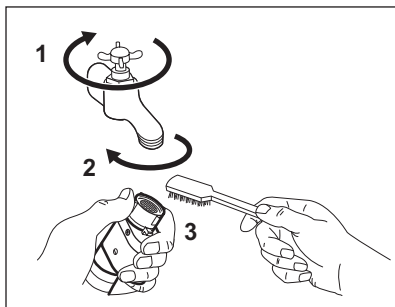

2.

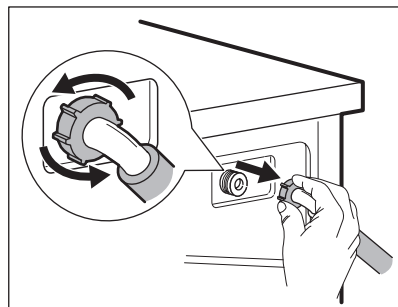

3.

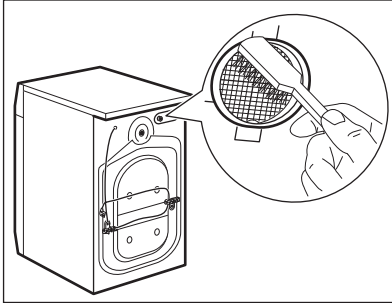

14.8 Evacuarea de urgență

Din cauza unei defecțiuni, aparatul nu poate evacua apa.

În acest caz, parcurgeți etapele de la (1) la (8) din secțiunea „Curățarea filtrului de evacuare”. Dacă este necesar, curățați pompa.

Atunci când evacuați apa prin procedura de evacuare de urgență, trebuie să activați din nou sistemul de evacuare:

1. Turnați 2 litri de apă în compartimentul principal de spălare al dozatorului pentru detergent.
2. Porniți programul pentru a evacua apa.

14.9 Măsurile de precauție împotriva înghețului

Dacă aparatul este instalat într-o zonă unde temperatura poate coborî sub 0°C,

4.

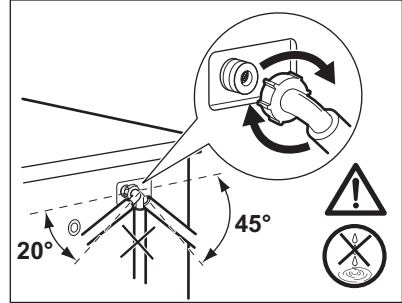

eliminați apa rămasă în furtunul de alimentare și din pompa de evacuare.

1. Scoateți ștecherul din priză.
2. Închideți robinetul de apă.
3. Puneți cele două capete ale furtunului de alimentare într-un recipient și lăsați apa să se scurgă din furtun.
4. Goliiți pompa de evacuare. Consultați procedura de evacuare de urgență.
5. Când pompa de drenare este goală, montați la loc furtunul de alimentare cu apă.



AVERTISMENT!

Înainte de a reutiliza aparatul, verificați dacă temperatura este mai mare de 0°C.

Producătorul nu este responsabil de daunele provocate de temperaturi reduse.

15. DEPANARE



AVERTISMENT!

Consultați capitolele privind siguranța.

15.1 Introducere

Aparatul nu pornește sau se oprește în timpul funcționării.

Mai întâi încercați să găsiți o soluție la problemă (consultați tabelul). Dacă problema persistă, contactați Centrul de service autorizat.

În cazul anumitor probleme, sunt activate semnalele acustice și afișajul indică un cod de alarmă:

- **E10** - Aparatul nu se alimentează corect cu apă.
- **E20** - Aparatul nu evacuează apa.
- **E40** - Ușa aparatului este deschisă sau nu este închisă corect. Verificați ușa!



Dacă aparatul este supraîncărcat, scoateți câteva articole din tambur și/sau împingeți ușa și apăsați în același timp butonul Start/Pauză până când indicatorul  nu mai clipește (a se vedea imaginea de mai jos).

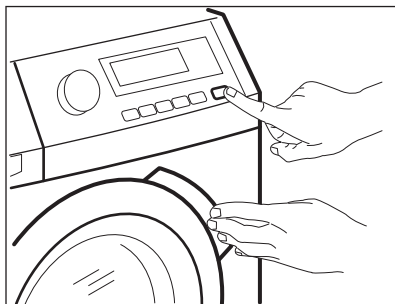

- **EHO** - Sursa de alimentare nu este stabilă. Așteptați stabilizarea sursei de alimentare.
- **E91** - Nu există comunicare între elementele electronice ale aparatului. Opriti și porniți din nou.
- **EFO** - Dispozitivul anti-inundație este pornit. Deconectați aparatul și închideți robinetul de apă. Contactați Centrul de service autorizat.



AVERTISMENT!

Dezactivați aparatul înainte de a realiza verificările.

15.2 Defectări posibile

Problemă	Soluție posibilă
Programul nu pornește.	<ul style="list-style-type: none"> • Verificați dacă ștecherul este introdus în priză. • Verificați dacă ușa aparatului este închisă. • Verificați dacă există o siguranță arsă în tabloul de siguranțe. • Verificați dacă Start/Pauză a fost apăsat. • Dacă este setată pornirea cu întârziere, anulați setarea sau așteptați terminarea numărătorii inverse. • Dezactivați funcția Blocare acces copii dacă este pornită.
Aparatul nu se alimentează corect cu apă.	<ul style="list-style-type: none"> • Verificați dacă robinetul de apă este deschis. • Verificați dacă presiunea de la rețeaua de alimentare cu apă nu este prea mică. Pentru această informație, contactați compania locală de furnizare a apei. • Verificați dacă robinetul de apă este înfundat. • Verificați dacă filtrul furtunului de alimentare și filtrul supapei nu sunt înfundate. Consultați capitolul „Îngrijirea și curățarea”. • Verificați dacă furtunul de alimentare este răsucit sau îndoit. • Verificați dacă racordul furtunului de alimentare cu apă este realizat corect. • Verificați dacă racordurile furtunurilor de alimentare cu apă sunt realizate corect.

Problemă	Soluție posibilă
Aparatul nu se umple cu apă și o evacuează imediat.	<ul style="list-style-type: none"> • Verificați dacă furtunul de evacuare este în poziția corectă. Furtunul poate fi poziționat prea jos. Consultați capitolul „Instrucțiuni de instalare”.
Aparatul nu evacuează apa.	<ul style="list-style-type: none"> • Verificați dacă scurgerea chiuvetei este înfundată. • Verificați dacă furtunul de evacuare este răsucit sau în-doit. • Verificați dacă racordul furtunului de evacuare este realizat corect. • Setați o opțiune de evacuare dacă ați setat un program fără faza de evacuare. • Setați o opțiune de evacuare dacă ați setat o opțiune care se termină cu apă în tambur. • Verificați dacă filtrul de evacuare este înfundat. Dacă este necesar, curățați filtrul. Consultați capitolul „Îngrijirea și curățarea”. • Dacă problema persistă, contactați Centrul de service autorizat.
Faza de centrifugare nu funcționează sau ciclul de spălare durează mai mult decât este normal.	<ul style="list-style-type: none"> • Setați opțiunea de centrifugare. • Setați o opțiune de evacuare dacă ați setat o opțiune care se termină cu apă în tambur. • Verificați dacă filtrul de evacuare este înfundat. Dacă este necesar, curățați filtrul. Consultați capitolul „Îngrijirea și curățarea”. • Aranjați manual articolele din cuvă și reluați faza de centrifugare. Această problemă poate fi cauzată de lipsa echilibrării.
Pe jos este apă.	<ul style="list-style-type: none"> • Verificați dacă racordurile furtunurilor de apă sunt etanșe și nu există nicio pierdere de apă. • Verificați dacă furtunul de alimentare cu apă și furtunul de evacuare prezintă deteriorări. • Utilizați un tip adecvat de detergent și în cantitatea corectă.
Nu puteți deschide ușa aparatului.	<ul style="list-style-type: none"> • Verificați dacă programul de spălare s-a terminat. • Setați o opțiune de evacuare sau de centrifugare dacă există apă în tambur. • Aplicați procedura de evacuare de urgență. Consultați „Măsuri de protecție la îngheț” (din capitolul „Îngrijirea și curățarea”). • Asigurați-vă că aparatul este alimentat cu curent electric. • Problema poate fi cauzată de o defecțiune a aparatului. Contactați Centrul de service autorizat. Dacă trebuie să deschideți capacul, citiți cu atenție «Deschiderea de urgență a ușii».

Problemă	Soluție posibilă
Aparatul face un zgomot neobișnuit.	<ul style="list-style-type: none"> • Verificați dacă aparatul a fost adus la nivel. Consultați capitolul „Instrucțiuni de instalare”. • Îndepărtați toate materialele folosite la ambalare și / sau buloanele folosite la transport. Consultați capitolul „Instrucțiuni de instalare”. • Adăugați mai multe rufe în tambur. Încărcătura poate fi prea mică.
Ciclul durează mai puțin decât durata afișată.	<ul style="list-style-type: none"> • Aparatul calculează o nouă durată în funcție de încărcătura de rufe. Consultați capitolul „Valori de consum”.
Ciclul durează mai mult decât durata afișată.	<ul style="list-style-type: none"> • O încărcătură dezechilibrată de rufe mărește durata. Acest comportament al aparatului este normal.
Rezultatele la spălare nu sunt satisfăcătoare.	<ul style="list-style-type: none"> • Măriți cantitatea de detergent sau folosiți un alt detergent. • Folosiți produse speciale pentru a îndepărta petele persistente înainte de a spăla rufe. • Verificați dacă ați selectat temperatura corectă. • Reduceți încărcătura de rufe.
Nu puteți seta o opțiune.	<ul style="list-style-type: none"> • Verificați dacă ați apăsat doar butoanele dorite.
Aparatul nu usucă sau nu usucă corect.	<ul style="list-style-type: none"> • Deschideți robinetul de apă. • Verificați dacă filtrul de evacuare este înfundat. • Reduceți încărcătura de rufe. • Verificați dacă ați setat ciclul corect. Dacă este necesar, setați din nou un scurt program de uscare.
Rufe sunt acoperite de scame de culori diferite.	<p>Țesăturile spălate la ciclul anterior au generat scame de o culoare diferită:</p> <ul style="list-style-type: none"> • Faza de uscare ajută la eliminarea parțială a scamelor. • Curățați hainele cu un dispozitiv de curățare a scamelor. <p>În caz de cantitate excesivă de scame în tambur rulați programul special de curățare a lor (pentru mai multe detalii consultați capitolul „Scame în țesături”).</p>

După verificare, activați aparatul. Programul continuă din punctul în care a fost întrerupt. Dacă problema apare din nou, contactați Centrul de service autorizat. Dacă afișajul prezintă alte coduri de alarmă. Dezactivați și activați aparatul. Dacă problema continuă să apară, contactați Centrul de service autorizat.

16. DESCHIDEREA DE URGENȚĂ A UȘII

În cazul unei pene de curent sau a defectării aparatului, ușa aparatului rămâne blocată. Programul de spălare continuă când alimentarea cu curent este restabilă. Dacă ușa rămâne blocată ca urmare a defectării aparatului, ușa se

poate deschide folosind funcția deblocare de siguranță.

Înainte de a deschide ușa:



ATENȚIE!
Asigurați-vă că temperatura apei nu este prea ridicată și rufele nu sunt fierbinți. Dacă este necesar, așteptați răcirea acestora.



ATENȚIE!
Asigurați-vă că tamburul nu se mai învârte. Dacă este necesar, așteptați până când tamburul se oprește din învârtire.



Asigurați-vă că nivelul apei din interiorul tamburului nu este prea ridicat. Dacă este necesar, efectuați o evacuare de urgență (consultați «Evacuarea de urgență» din capitolul «Îngrijirea și curățarea»).

Pentru deschiderea ușii, procedați după cum urmează:

1. Apăsăți butonul On/Off pentru a opri aparatul.
2. Scoateți ștecherul din priză.
3. Deschideți clapeta filtrului.
4. Trageți în jos de dispozitivul de deblocare și, simultan, deschideți ușa aparatului.

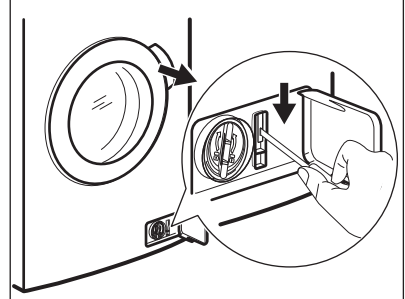



5. Scoateți rufele, după care închideți ușa aparatului.
6. Închideți clapeta filtrului.

17. DATE TEHNICE

Dimensiuni	Lățime / Înălțime / Adâncime / Adâncime totală	600 mm/ 850 mm/ 605 mm/ 639 mm
Conexiunea electrică	Tensiune Putere totală Siguranță fuzibilă Frecvență	230 V 2200 W 10 A 50 Hz
Nivel de protecție împotriva pătrunderii particulelor solide și a umidității asigurat de capacul de protecție, cu excepția cazului în care echipamentul de joasă tensiune nu este deloc protejat împotriva umidității		IPX4
Presiunea de alimentare cu apă	Minimă Maximă	0,5 bar (0,05 MPa) 8 bar (0,8 MPa)
Încărcătura maximă pentru spălare	Bumbac	10 kg
Încărcătură maximă pentru uscare	Bumbac Sintetice	6 kg 4 kg
Viteză de centrifugare	Maximă	1600 rpm

18. INFORMAȚII PRIVIND MEDIUL

Reciclați materialele marcate cu simbolul . Pentru a recicla ambalajele, acestea trebuie puse în containerele corespunzătoare. Ajuțați la protejarea mediului și a sănătății umane și la reciclarea deșeurilor din aparatele electrice și electrocasnice. Nu aruncați

aparatele marcate cu acest simbol  împreună cu deșeurile menajere. Returnați produsul la centrul local de reciclare sau contactați administrația orașului dvs.

www.electrolux.com/shop



157009541-A-222017

