

**Europe, Middle East**

ENGLISH

FRANÇAIS

DEUTSCH

NEDERLANDS

ITALIANO

ESPAÑOL

PORTUGUÊS

РУССКИЙ

ČESTINA

TÜRKÇE

POLSKI

SVENSKA

SUOMI

SLOVENCINA

MAGYAR NYELV

עברית

العربية

**North America/**

**Norteamérica**

ENGLISH

FRANÇAIS

ESPAÑOL

**Latin America/**

**América Latina**

ENGLISH

ESPAÑOL

PORTUGUÊS

**Asia Pacific**

日本語

繁體中文

한국어

ENGLISH

**THRUSTMASTER®**

**TFRP**

**T.Flight Rudder Pedals**

# TFRP

## T.Flight Rudder Pedals

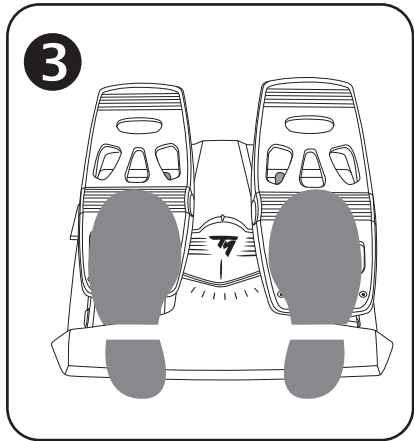
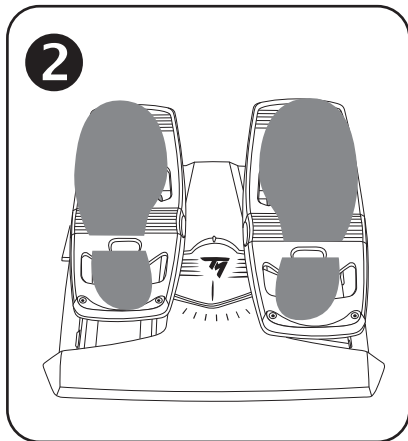
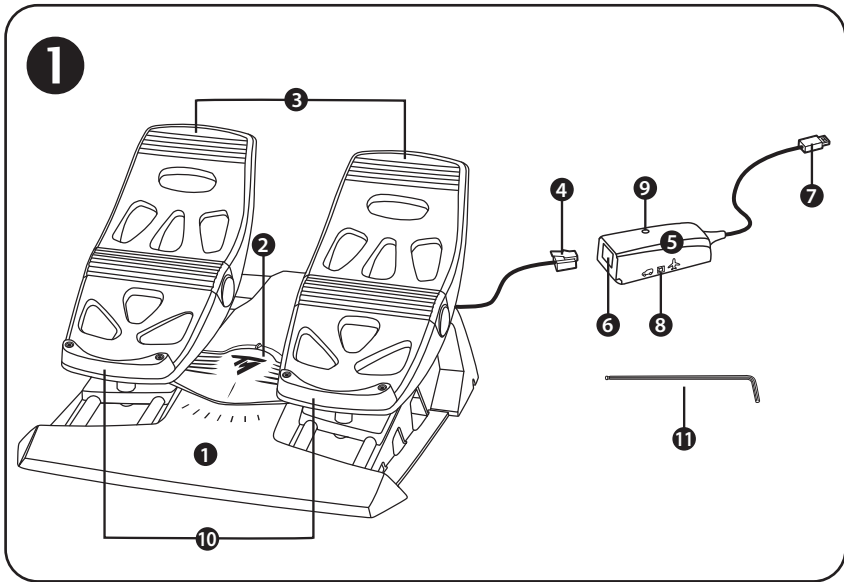

4

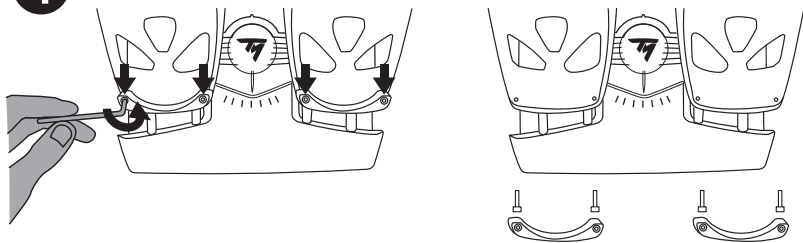

5

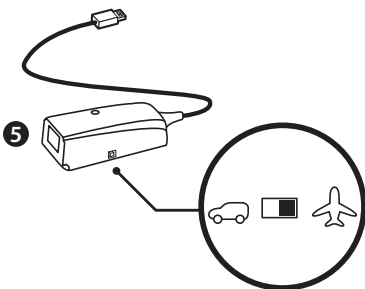

6



7

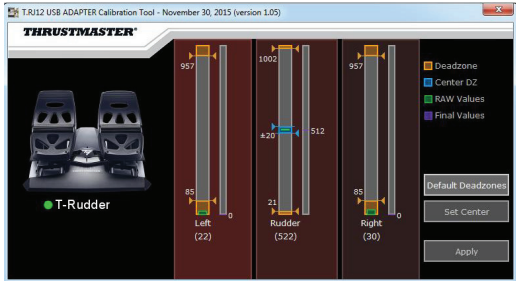

8



# TFRP

## T.Flight Rudder Pedals

### User Manual

#### TECHNICAL FEATURES ❶

1. TFRP pedal set
2. Rudder axis
3. Axes for independent differential brakes
4. Pedal set's male RJ12 connector
5. RJ12/USB adapter  
(*T.RJ12 USB Adapter*)
6. Adapter's female RJ12 connector
7. Adapter's USB connector
8. Adapter's selector switch
9. Adapter's LED
10. Removable heel-rests
11. Allen key

#### REMOVABLE HEEL-RESTS (10)

The pedal set's 2 heel-rests are removable.

2 different ergonomic configurations are possible:

- Foot fully positioned on the pedal ❷  
(*with the heel-rest installed*); **or**
- Ball of the foot positioned at mid-pedal ❸  
(*with the heel-rest removed*)

To remove the heel-rests ❹ :

- Using the included Allen key (11), unscrew and remove the 2 screws from each heel-rest.
- Completely remove the heel-rests from the pedals.

Please note: carry out this procedure in reverse to reinstall the heel-rests.

## INSTALLATION ON PC ⑥ USING THE RJ12/USB ADAPTER

1. Connect the TFRP pedal set's male RJ12 connector (4) to the female RJ12 connector (6) on the adapter (5).
2. Set the adapter's selector switch (8) to the **AIRPLANE** position ⑤.
3. Go to <https://support.thrustmaster.com/>. Select Joysticks / TFRP T.Flight Rudder Pedals, then select Drivers. Download and install the PC driver and its custom Windows Control Panel-based interface.
4. Once the PC driver has been installed, connect the adapter's USB connector (7) to one of the USB ports on your PC.
5. The adapter's LED (9) lights up in **GREEN**.
6. To access the Control Panel, select:
  - **Start / All Apps / Thrustmaster / Control Panel** or **Control Panel** (in Windows® 10 / 8.1 / 8); or
  - **Start / All Programs / Thrustmaster / Control Panel** or **Control Panel** (in Windows® 7)

*The **Game Controllers** dialog box is displayed.*

*The accessory appears onscreen with the name **T-Rudder** and **OK** status.*

7. In the **Game Controllers** dialog box, click **Properties** to test and view all functions.

**You are now ready to play!**

## AVAILABLE AND COMPATIBLE ADVANCED SOFTWARE APPLICATIONS

*(only with the TFRP pedal set, when connected to the RJ12/USB adapter)*

### ADVANCED CALIBRATION SOFTWARE ⑦

*(T.RJ12 USB ADAPTER Calibration Tool)*

Go to <https://support.thrustmaster.com>. Select Joysticks / TFRP T.Flight Rudder Pedals, then select Utilities. Download and install the advanced calibration software, which lets you:

- Adjust the dead zones to your liking at the beginning and end of the range of travel on the rudder axis, and on the 2 differential brake axes.
- Adjust the central dead zone to your liking on the rudder axis.
- Save these adjustments directly in the internal memory of the adapter (5).

### T.A.R.G.E.T ADVANCED PROGRAMMING SOFTWARE ⑧

*(Thrustmaster Advanced pProgramming Graphical EdiTor)*

Go to <https://support.thrustmaster.com>. Select Joysticks / TFRP T.Flight Rudder Pedals, then select Software. Download and install the T.A.R.G.E.T advanced programming software.

Main features of T.A.R.G.E.T:

- A variety of configurations are available for the axes of the rudder and differential brakes.
- Different programming levels are available: Basic, Advanced and Script.
- Uses the Drag and Drop principle.
- The TFRP pedal set can be used in conjunction with a variety of Thrustmaster controllers (Hotas Cougar, Hotas Warthog, T.16000M, MFD Cougar Pack, also compatible with T.A.R.G.E.T), allowing for them to be recognized as a single USB device.
- Advanced profiles are available, created by members of the Thrustmaster community.

## **IMPORTANT NOTES REGARDING AUTOMATIC CALIBRATION OF AXES**

To avoid any calibration problems:

- Always leave the rudder axis centered (without placing your feet on the rudder) when connecting the TFRP pedal set using the adapter's USB connector.
- Never connect the pedal set to the adapter when the adapter is connected to a PC or during a game.
- Never disconnect the pedal set from the adapter when the adapter is connected to a PC or during a game. Power off the PC first.
- Always connect the pedal set to the adapter before connecting the adapter's USB connector to the PC.

The pedals' 3 axes automatically calibrate themselves after a few movements, and after having reached the physical stops for the rudder axis and the 2 differential brake axes.

## TROUBLESHOOTING AND WARNING

- **My pedal set is not working properly, or seems to be improperly calibrated.**
  - Power off your PC and disconnect the adapter's USB connector. Then reconnect the USB connector, power on your PC again, and restart your game.
  - Make sure that the adapter's selector switch (8) is set to the AIRPLANE position, and that the LED is lit up in GREEN.
  - When connecting the adapter's USB connector, always leave the rudder axis centered (without placing your feet on the rudder).
- **I can't configure my pedal set.**
  - In your game's Options / Controller / Gamepad or Joystick menu, select the appropriate configuration or completely reconfigure the controller's options.
  - For more information, please refer to your game's user manual or online help.
  - Use the T.A.R.G.E.T (Thrustmaster Advanced pRogramming Graphical EdiTor) advanced programming software.
- **My pedal set is too sensitive, or not sensitive enough.**
  - Your pedal set automatically calibrates itself after a few movements, and after having reached the physical stops for the rudder axis and the 2 differential brake axes.
  - In your game's Options / Controller / Gamepad or Joystick menu, adjust the sensitivity and dead zones for your controller (if these options are available).
  - Use the T.RJ12 USB ADAPTER Calibration Tool advanced calibration software.
  - Use the T.A.R.G.E.T (Thrustmaster Advanced pRogramming Graphical EdiTor) advanced programming software.



## **CONSUMER WARRANTY INFORMATION**

Worldwide, Guillemot Corporation S.A., whose registered office is located at Place du Granier, B.P. 97143, 35571 Chantepie, France (hereinafter "Guillemot") warrants to the consumer that this Thrustmaster product shall be free from defects in materials and workmanship, for a warranty period which corresponds to the time limit to bring an action for conformity with respect to this product. In the countries of the European Union, this corresponds to a period of two (2) years from delivery of the Thrustmaster product. In other countries, the warranty period corresponds to the time limit to bring an action for conformity with respect to the Thrustmaster product according to applicable laws of the country in which the consumer was domiciled on the date of purchase of the Thrustmaster product (if no such action exists in the corresponding country, then the warranty period shall be one (1) year from the original date of purchase of the Thrustmaster product).

Notwithstanding the above, rechargeable batteries are covered by a warranty period of six (6) months from the date of original purchase.

Should the product appear to be defective during the warranty period, immediately contact Technical Support, who will indicate the procedure to follow. If the defect is confirmed, the product must be returned to its place of purchase (or any other location indicated by Technical Support).

Within the context of this warranty, the consumer's defective product shall, at Technical Support's option, be either replaced or returned to working order. If, during the warranty period, the Thrustmaster product is subject to such reconditioning, any period of at least seven (7) days during which the product is out of use shall be added to the remaining warranty period (this period runs from the date of the consumer's request for intervention or from the date on which the product in question is made available for reconditioning, if the date on which the product is made available for reconditioning is subsequent to the date of the request for intervention). If permitted under applicable law, the full liability of Guillemot and its subsidiaries (including for consequential damages) is limited to the return to working order or the replacement of the Thrustmaster product. If permitted under applicable law, Guillemot disclaims all warranties of merchantability or fitness for a particular purpose.

This warranty shall not apply: (1) if the product has been modified, opened, altered, or has suffered damage as a result of inappropriate or abusive use, negligence, an accident, normal wear, or any other cause unrelated to a material or manufacturing defect (including, but not limited to, combining the Thrustmaster product with any unsuitable element, including in particular power supplies, rechargeable batteries, chargers, or any other elements not supplied by Guillemot for this product); (2) if the product has been used for any use other than home use, including for professional or commercial purposes (game rooms, training, competitions, for example); (3) in the event of failure to comply with the instructions provided by Technical Support; (4) to software, said software being subject to a specific warranty; (5) to consumables (elements to be replaced over the product's lifespan: disposable batteries, audio headset or headphone ear pads, for example); (6) to accessories (cables, cases, pouches, bags, wrist-straps, for example); (7) if the product was sold at public auction.

This warranty is nontransferable.

The consumer's legal rights with respect to laws applicable to the sale of consumer goods in his or her country are not affected by this warranty.

### **Additional warranty provisions**

During the warranty period, Guillemot shall not provide, in principle, any spare parts, as Technical Support is the only party authorized to open and/or recondition any Thrustmaster product (with the exception of any reconditioning procedures which Technical Support may request that the consumer carry out, by way of written instructions – for example, due to the simplicity and the lack of confidentiality of the reconditioning process – and by providing the consumer with the required spare part(s), where applicable).

Given its innovation cycles and in order to protect its know-how and trade secrets, Guillemot shall not provide, in principle, any reconditioning notification or spare parts for any Thrustmaster product whose warranty period has expired.

In the United States of America and in Canada, this warranty is limited to the product's internal mechanism and external housing. In no event shall Guillemot or its affiliates be held liable to any third party for any consequential or incidental damages resulting from the breach of any express or implied warranties. Some States/Provinces do not allow limitation on how long an implied warranty lasts or exclusion or limitation of liability for consequential or incidental damages, so the above limitations or exclusions may not apply to you. This warranty gives you specific legal rights, and you may also have other rights which vary from State to State or Province to Province.

## Liability

If permitted under applicable law, Guillemot Corporation S.A. (hereinafter "Guillemot") and its subsidiaries disclaim all liability for any damages caused by one or more of the following: (1) the product has been modified, opened or altered; (2) failure to comply with assembly instructions; (3) inappropriate or abusive use, negligence, an accident (an impact, for example); (4) normal wear; (5) the use of the product for any use other than home use, including for professional or commercial purposes (game rooms, training, competitions, for example). If permitted under applicable law, Guillemot and its subsidiaries disclaim all liability for any damages unrelated to a material or manufacturing defect with respect to the product (including, but not limited to, any damages caused directly or indirectly by any software, or by combining the Thrustmaster product with any unsuitable element, including in particular power supplies, rechargeable batteries, chargers, or any other elements not supplied by Guillemot for this product).

## FCC STATEMENT

1. This device complies with Part 15 of the FCC Rules. Operation is subject to the following two conditions:

(1) This device may not cause harmful interference, and  
(2) This device must accept any interference received, including interference that may cause undesired operation.

2. Changes or modifications not expressly approved by the party responsible for compliance could void the user's authority to operate the equipment.

## COPYRIGHT

© 2019 Guillemot Corporation S.A. All rights reserved. Thrustmaster® is a registered trademark of Guillemot Corporation S.A. Windows® is a registered trademark of Microsoft Corporation in the United States and/or other countries. All other trademarks are the property of their respective owners. Illustrations not binding. Contents, designs and specifications are subject to change without notice and may vary from one country to another. Made in China.

## ENVIRONMENTAL PROTECTION RECOMMENDATION



\* In the European Union: At the end of its working life, this product should not be disposed of with standard household waste, but rather dropped off at a collection point for the disposal of Waste Electrical and Electronic Equipment (WEEE) for recycling.

This is confirmed by the symbol found on the product, user manual or packaging.

Depending on their characteristics, the materials may be recycled. Through recycling and other forms of processing Waste Electrical and Electronic Equipment, you can make a significant contribution towards helping to protect the environment.

Please contact your local authorities for information on the collection point nearest you.

For all other countries: Please adhere to local recycling laws for electrical and electronic equipment.

Retain this information. Colours and decorations may vary.

Plastic fasteners and adhesives should be removed from the product before it is used.

[www.thrustmaster.com](http://www.thrustmaster.com)

*\*Applicable to EU and Turkey only*



**THRUSTMASTER®**

**TECHNICAL SUPPORT**

<https://support.thrustmaster.com>



# TFRP

## T.Flight Rudder Pedals

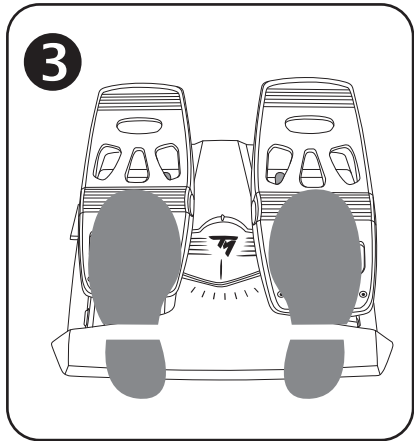
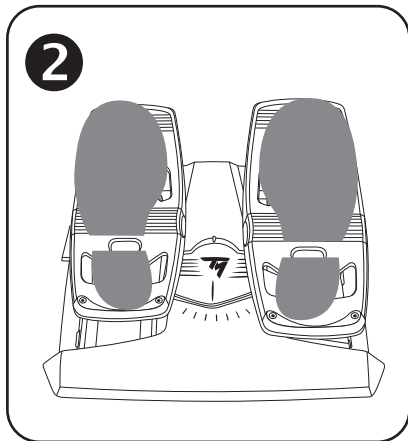
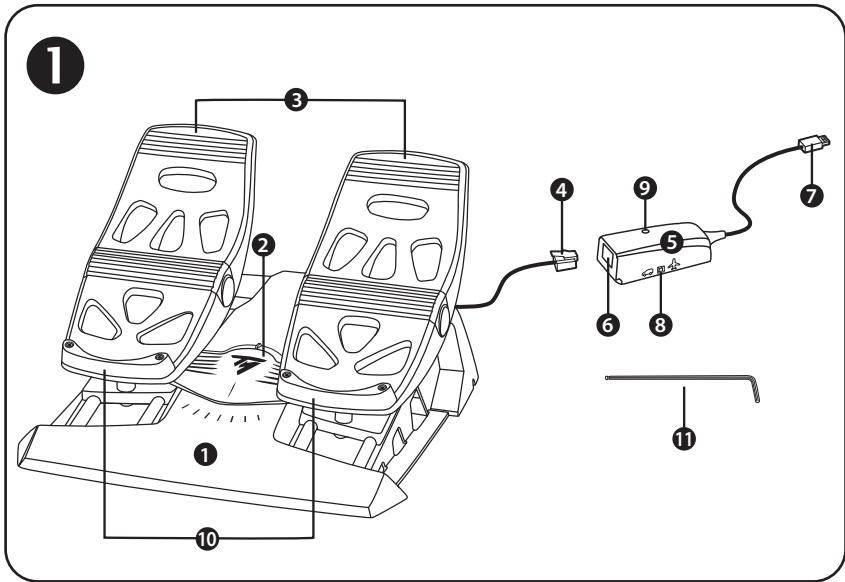

4

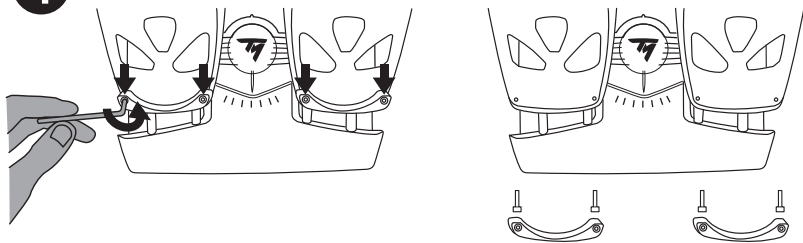

5

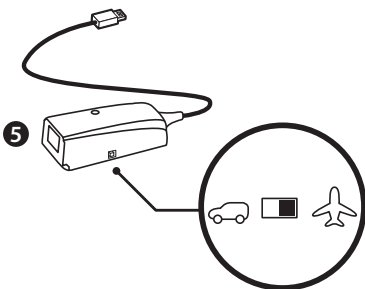

6

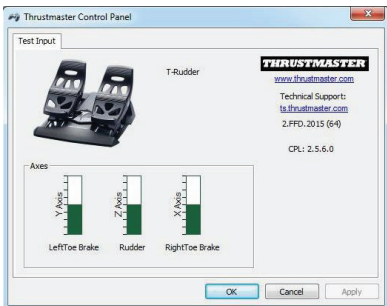

7

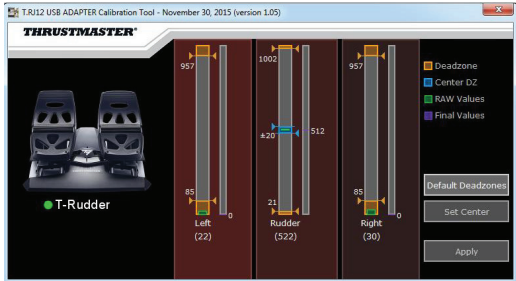

8



# TFRP

## T.Flight Rudder Pedals

Manuel de l'utilisateur

EN

FR

DE

NL

IT

ES

PT

RU

CS

TR

PL

日本語

繁體中文

한국어

العربية

### CARACTERISTIQUES TECHNIQUES ❶

1. Pédalier TFRP
2. Axe de gouvernail
3. Axes des freins différentiels indépendants
4. Connecteur mâle RJ12 du pédalier
5. Adaptateur RJ12 / USB  
(T.RJ12 USB Adapter)
6. Connecteur femelle RJ12 de l'adaptateur
7. Connecteur USB de l'adaptateur
8. Sélecteur de l'adaptateur
9. Voyant lumineux de l'adaptateur
10. Repose-talons amovibles
11. Clé Allen

### REPOSE-TALONS AMOVIBLES (10)

Les 2 repose-talons du pédalier sont amovibles.

Deux positions sont possibles :

- Pied intégralement posé sur les pédales ❷  
(avec le repose-talon installé)
- Ou plante du pied à mi-pédale ❸  
(avec le repose-talon désinstallé)

Pour désinstaller les repose-talons ❹ :

- A l'aide de la clé Allen fournie (11), dévissez les 2 vis situées de chaque côté du repose-talon.
- Retirez complètement les repose-talons des pédales.

Remarque : effectuez l'opération inverse pour réinstaller les repose-talons.

## INSTALLATION SUR PC ⑥ VIA L'ADAPTATEUR RJ12 / USB

1. Branchez le connecteur mâle RJ12 (4) du pédalier TFRP sur le connecteur femelle RJ12 (6) de l'adaptateur (5).
2. Positionnez le sélecteur de l'adaptateur (8) sur la position **AVION** ⑤ .
3. Allez sur <https://support.thrustmaster.com/>. Cliquez sur Joysticks / TFRP T.Flight Rudder Pedals, puis sélectionnez Pilotes. Téléchargez et installez le pilote PC et son interface personnalisée du Control Panel Windows.
4. Une fois le pilote PC installé, branchez le connecteur USB (7) de l'adaptateur USB sur l'un des ports USB de votre PC.
5. Le voyant lumineux (9) de l'adaptateur USB s'allume alors en **VERT**.
6. Pour accéder au Control Panel, sélectionnez :
  - **Démarrer / Applications / Thrustmaster / Control Panel ou Panneau de configuration** (sous Windows® 10 / 8.1 / 8)
  - **Démarrer / Tous les programmes / Thrustmaster / Control Panel ou Panneau de configuration** (sous Windows® 7)

*La boîte de dialogue **Contrôleurs de jeu** s'affiche.*

*L'accessoire apparaît à l'écran sous le nom **T-Rudder** et l'état **OK**.*

7. Dans la boîte **Contrôleurs de jeu**, cliquez sur **Propriétés** pour tester et visualiser l'ensemble des fonctions.

**Vous êtes maintenant prêt à jouer !**

## LOGICIELS AVANCÉS DISPONIBLES ET COMPATIBLES

(uniquement avec le pédalier TFRP lorsqu'il est relié à l'adaptateur RJ12 / USB)

### LOGICIEL DE CALIBRATION AVANCÉE 7

(T.RJ12 USB ADAPTER Calibration Tool)

Allez sur <https://support.thrustmaster.com>. Cliquez sur Joysticks / TFRP T.Flight Rudder Pedals, puis sélectionnez Utilitaires. Téléchargez et installez le logiciel de calibration avancée pour :

- Ajuster à votre convenance les zones mortes en début et fin de course sur l'axe du palonnier et sur les 2 axes de freins différentiels.
- Ajuster à votre convenance la zone morte centrale de l'axe du palonnier.
- Enregistrer ces ajustements directement dans la mémoire interne de l'adaptateur (5).

### LOGICIEL DE PROGRAMMATION AVANCÉE T.A.R.G.E.T. 8

(Thrustmaster Advanced pProgramming Graphical EdiTor)

Allez sur <https://support.thrustmaster.com>. Cliquez sur Joysticks / TFRP T.Flight Rudder Pedals, puis sélectionnez Logiciel. Téléchargez et installez le logiciel de programmation avancée T.A.R.G.E.T.

Principales caractéristiques de T.A.R.G.E.T. :

- Diverses configurations possibles des axes du palonnier et des freins différentiels.
- Plusieurs niveaux de programmation possibles : Basic, Advanced et Script.
- Utilisation du principe Drag and Drop.
- Fusion possible du pédalier TFRP avec les autres joysticks Thrustmaster (Hotas Cougar, Hotas Warthog, T.16000M, MFD Cougar Pack, également compatibles avec T.A.R.G.E.T) permettant la reconnaissance d'un seul périphérique USB.
- Accès aux profils avancés créés par la communauté Thrustmaster.



## **REMARQUES IMPORTANTES RELATIVES À LA CALIBRATION AUTOMATIQUE DES AXES**

Pour éviter tout problème de calibration :

- Laissez toujours l'axe du palonnier centré (sans poser les pieds sur le palonnier) lorsque vous branchez le pédalier TFRP à l'aide du connecteur USB de l'adaptateur.
- Ne branchez jamais le pédalier sur l'adaptateur lorsque celui-ci est connecté au PC, ni en cours de jeu.
- Ne débranchez jamais le pédalier de l'adaptateur lorsque celui-ci est connecté au PC, ni en cours de jeu. Eteignez d'abord le PC.
- Branchez toujours le pédalier sur l'adaptateur avant de brancher le connecteur USB de l'adaptateur sur le PC.

Les 3 axes des pédales se calibrent automatiquement après quelques mouvements et après avoir atteint les butées physiques de l'axe du palonnier et des 2 axes de freins différentiels.

## DEPANNAGE ET AVERTISSEMENT

- **Mon pédalier ne fonctionne pas correctement ou semble mal calibré.**

- Éteignez votre PC, débranchez le connecteur USB de l'adaptateur, rebranchez-le, rallumez votre PC, puis relancez votre jeu.
- Vérifiez que le sélecteur de l'adaptateur est sur la position AVION et que le voyant lumineux est VERT.
- Lorsque vous branchez le connecteur USB de l'adaptateur, laissez toujours l'axe du palonnier centré (sans poser les pieds sur le palonnier).

- **Je n'arrive pas à configurer mon pédalier.**

- Dans le menu Options / Contrôleur / Manettes ou Joystick de votre jeu, choisissez la configuration appropriée ou reconfigurez complètement les options du contrôleur.
- Pour plus d'informations, reportez-vous au manuel de l'utilisateur ou à l'aide en ligne de votre jeu.
- Utilisez le logiciel de programmation avancée T.A.R.G.E.T (Thrustmaster Advanced Programming Graphical EdiTor).

- **Mon pédalier est trop ou pas assez sensible.**

- Votre pédalier s'auto-calibre de manière autonome après quelques mouvements effectués et après avoir atteint les butées physiques de l'axe du palonnier et des 2 axes de freins différentiels.
- Dans le menu Options / Contrôleur / Manettes ou Joystick de votre jeu, ajustez la sensibilité et les zones mortes de votre contrôleur (si l'option est disponible).
- Utilisez le logiciel de calibration avancée T.RJ12 USB ADAPTER Calibration Tool.
- Utilisez le logiciel de programmation avancée T.A.R.G.E.T (Thrustmaster Advanced Programming Graphical EdiTor).

## INFORMATIONS RELATIVES A LA GARANTIE AUX CONSOMMATEURS

Dans le monde entier, Guillemot Corporation S.A., ayant son siège social Place du Granier, B.P. 97143, 35571 Chantepie, France (ci-après « Guillemot ») garantit au consommateur que le présent produit Thrustmaster est exempt de défaut matériel et de vice de fabrication, et ce, pour une période de garantie qui correspond au délai pour intenter une action en conformité de ce produit. Dans les pays de l'Union Européenne, ce délai est de deux (2) ans à compter de la délivrance du produit Thrustmaster. Dans les autres pays, la durée de la période de garantie correspond au délai pour intenter une action en conformité du produit Thrustmaster selon la législation en vigueur dans le pays où le consommateur avait son domicile lors de l'achat du produit Thrustmaster (si une telle action en conformité n'existe pas dans ce pays alors la période de garantie est de un (1) an à compter de la date d'achat d'origine du produit Thrustmaster).

Si, au cours de la période de garantie, le produit semble défectueux, contactez immédiatement le Support Technique qui vous indiquera la procédure à suivre. Si le défaut est confirmé, le produit devra être retourné à son lieu d'achat (ou tout autre lieu indiqué par le Support Technique).

Dans le cadre de la garantie, le consommateur bénéficiera, au choix du Support Technique, d'un remplacement ou d'une remise en état de marche du produit défectueux. Si, pendant la période de garantie, le produit Thrustmaster fait l'objet d'une telle remise en état, toute période d'immobilisation d'au moins sept jours vient s'ajouter à la durée de la garantie qui restait à courir (cette période court à compter de la demande d'intervention du consommateur ou de la mise à disposition pour remise en état du produit en cause, si cette mise à disposition est postérieure à la demande d'intervention). Lorsque la loi applicable l'autorise, toute responsabilité de Guillemot et ses filiales (y compris pour les dommages indirects) se limite à la remise en état de marche ou au remplacement du produit Thrustmaster. Lorsque la loi applicable l'autorise, Guillemot exclut toutes garanties de qualité marchande ou d'adaptation à un usage particulier.

Cette garantie ne s'appliquera pas : (1) si le produit a été modifié, ouvert, altéré, ou a subi des dommages résultant d'une utilisation inappropriée ou abusive, d'une négligence, d'un accident, de l'usure normale, ou de toute autre cause non liée à un défaut matériel ou à un vice de fabrication (y compris, mais non limitativement, une combinaison du produit Thrustmaster avec tout élément inadapté, notamment alimentations électriques, batteries, chargeurs, ou tous autres éléments non-fournis par Guillemot pour ce produit) ; (2) si le produit a été utilisé en dehors du cadre privé, à des fins professionnelles ou commerciales (salles de jeu, formations, compétitions, par exemple). (3) en cas de non respect des instructions du Support Technique ; (4) aux logiciels, lesdits logiciels faisant l'objet d'une garantie spécifique ; (5) aux consommables (éléments à remplacer pendant la durée de vie du produit : piles, coussinets de casque audio, par exemple) ; (6) aux accessoires (câbles, étuis, housses, sacs, dragonnes, par exemple) ; (7) si le produit a été vendu aux enchères publiques.

Cette garantie n'est pas transférable.

Les droits légaux du consommateur au titre de la législation applicable dans son pays à la vente de biens de consommation ne sont pas affectés par la présente garantie.

Par exemple, en France, indépendamment de la présente garantie, le vendeur reste tenu de la garantie légale de conformité mentionnée aux articles L. 217-4 à L.217-12 du code de la consommation et de celle relative aux défauts (vices cachés) de la chose vendue, dans les conditions prévues aux articles 1641 à 1648 et 2232 du code civil. La loi applicable (c'est-à-dire la loi française) impose de reproduire les extraits de la loi française suivants :

Article L. 217-4 du code de la consommation:

*Le vendeur livre un bien conforme au contrat et répond des défauts de conformité existant lors de la délivrance.*

*Il répond également des défauts de conformité résultant de l'emballage, des instructions de montage ou de l'installation lorsque celle-ci a été mise à sa charge par le contrat ou a été réalisée sous sa responsabilité.*

Article L. 217-5 du code de la consommation:

*Le bien est conforme au contrat :*

*1° S'il est propre à l'usage habituellement attendu d'un bien semblable et, le cas échéant :*

*- s'il correspond à la description donnée par le vendeur et possède les qualités que celui-ci a présentées à l'acheteur sous forme d'échantillon ou de modèle ;*

- s'il présente les qualités qu'un acheteur peut légitimement attendre eu égard aux déclarations publiques faites par le vendeur, par le producteur ou par son représentant, notamment dans la publicité ou l'étiquetage ;

2° Ou s'il présente les caractéristiques définies d'un commun accord par les parties ou est propre à tout usage spécial recherché par l'acheteur, porté à la connaissance du vendeur et que ce dernier a accepté.

Article L. 217-12 du code de la consommation:

*L'action résultant du défaut de conformité se prescrit par deux ans à compter de la délivrance du bien.*

Article L. 217-16 du code de la consommation:

*Lorsque l'acheteur demande au vendeur, pendant le cours de la garantie commerciale qui lui a été consentie lors de l'acquisition ou de la réparation d'un bien meuble, une remise en état couverte par la garantie, toute période d'immobilisation d'au moins sept jours vient s'ajouter à la durée de la garantie qui restait à courir.*

*Cette période court à compter de la demande d'intervention de l'acheteur ou de la mise à disposition pour réparation du bien en cause, si cette mise à disposition est postérieure à la demande d'intervention.*

Article L. 1641 du code civil:

*Le vendeur est tenu de la garantie à raison des défauts cachés de la chose vendue qui la rendent impropre à l'usage auquel on la destine, ou qui diminuent tellement cet usage que l'acheteur ne l'aurait pas acquise, ou n'en aurait donné qu'un moindre prix, s'il les avait connus.*

Article L. 1648 alinéa 1<sup>er</sup> du code civil:

*L'action résultant des vices rédhibitoires doit être intentée par l'acquéreur dans un délai de deux ans à compter de la découverte du vice.*

### **Stipulations additionnelles à la garantie**

Pendant la période de garantie, Guillemot ne fournira, en principe, pas de pièce détachée car le Support Technique est seul habilité tant à ouvrir qu'à remettre en état tout produit Thrustmaster (à l'exception des remises en état que le Support Technique demanderait, par instructions écrites, au consommateur d'effectuer -par exemple en raison de la simplicité et de l'absence de confidentialité du processus de remise en état-, en lui fournissant, le cas échéant, la ou les pièces détachées nécessaires).

Compte tenu de ses cycles d'innovation et pour préserver ses savoir-faire et secrets, Guillemot ne fournira, en principe, ni notice de remise en état, ni pièce détachée pour tout produit Thrustmaster dont la période de garantie est expirée.

Aux États-Unis d'Amérique et au Canada, la présente garantie est limitée au mécanisme interne et au boîtier externe du produit. En aucun cas, Guillemot ou ses sociétés affiliées ne sauraient être tenues responsables envers qui que ce soit de tous dommages indirects ou dommages accessoires résultant du non respect des garanties expresses ou implicites. Certains États/Provinces n'autorisent pas la limitation sur la durée d'une garantie implicite, ou l'exclusion ou la limitation de responsabilité pour les dommages indirects ou accessoires, de sorte que les limitations ou exclusions ci-dessus peuvent ne pas vous être applicables. Cette garantie vous confère des droits spécifiques ; vous pouvez également bénéficier d'autres droits qui peuvent différer d'un État/Province à l'autre.

### **Responsabilité**

Lorsque la loi applicable l'autorise, Guillemot Corporation S.A. (ci-après « Guillemot ») et ses filiales excluent toute responsabilité pour tous dommages causés par un ou plusieurs des faits suivants: (1) le produit a été modifié, ouvert, altéré, (2) l'irrespect des instructions de montage, (3) l'utilisation inappropriée ou abusive, la négligence, l'accident (un choc, par exemple), (4) l'usure normale du produit, (5) l'utilisation du produit en dehors du cadre privé, à des fins professionnelles ou commerciales (salles de jeu, formations, compétitions, par exemple). Lorsque la loi applicable l'autorise, Guillemot et ses filiales excluent toute responsabilité pour tout dommage dont la cause n'est pas liée à un défaut matériel ou à un vice de fabrication du produit (y compris, mais non limitativement, tout dommage causé directement ou indirectement par tout logiciel, ou par une combinaison du produit Thrustmaster avec tout élément inadapté, notamment alimentations électriques, batteries, chargeurs, ou tous autres éléments non-fournis par Guillemot pour ce produit).

## COPYRIGHT

© 2019 Guillemot Corporation S.A. Tous droits réservés. Thrustmaster® est une marque déposée de Guillemot Corporation S.A. Windows® est une marque déposée de Microsoft Corporation aux Etats-Unis et/ou dans d'autres pays. Toutes les autres marques sont la propriété de leurs propriétaires respectifs. Illustrations non contractuelles. Le contenu, la conception et les spécifications sont susceptibles de changer sans préavis et de varier selon les pays. Fabriqué en Chine.

## RECOMMANDATION RELATIVE A LA PROTECTION DE L'ENVIRONNEMENT



\* Dans l'Union Européenne : En fin de vie, ce produit ne doit pas être éliminé avec les déchets ménagers normaux mais déposé à un point de collecte des déchets d'équipements électriques et électroniques en vue de son recyclage.

Ceci est confirmé par le symbole figurant sur le produit, le manuel utilisateur ou l'emballage.

En fonction de leurs caractéristiques, les matériaux peuvent être recyclés. Par le recyclage et par les autres formes de valorisation des déchets d'équipements électriques et électroniques, vous contribuez de manière significative à la protection de

l'environnement. Veuillez consulter les autorités locales qui vous indiqueront le point de collecte concerné.

Dans les autres pays : Veuillez vous reporter aux législations locales relatives au recyclage des équipements électriques et électroniques.

Informations à conserver. Les couleurs et décorations peuvent varier.

Il est recommandé de retirer les attaches en plastique et les adhésifs avant d'utiliser le produit.

[www.thrustmaster.com](http://www.thrustmaster.com)

*\*Applicable à l'UE et la Turquie uniquement*



**THRUSTMASTER®**

**SUPPORT TECHNIQUE**

<https://support.thrustmaster.com>



# TFRP

## T.Flight Rudder Pedals

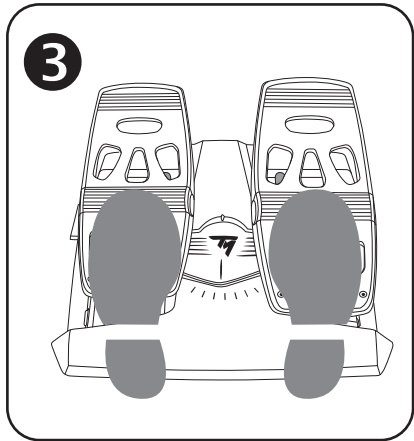
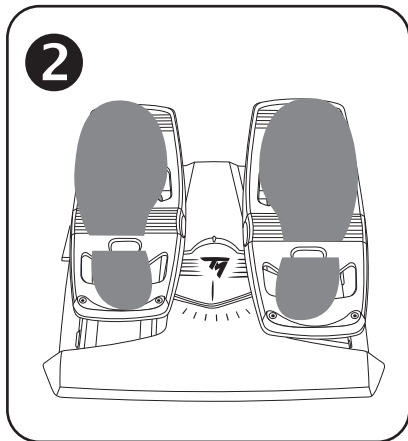
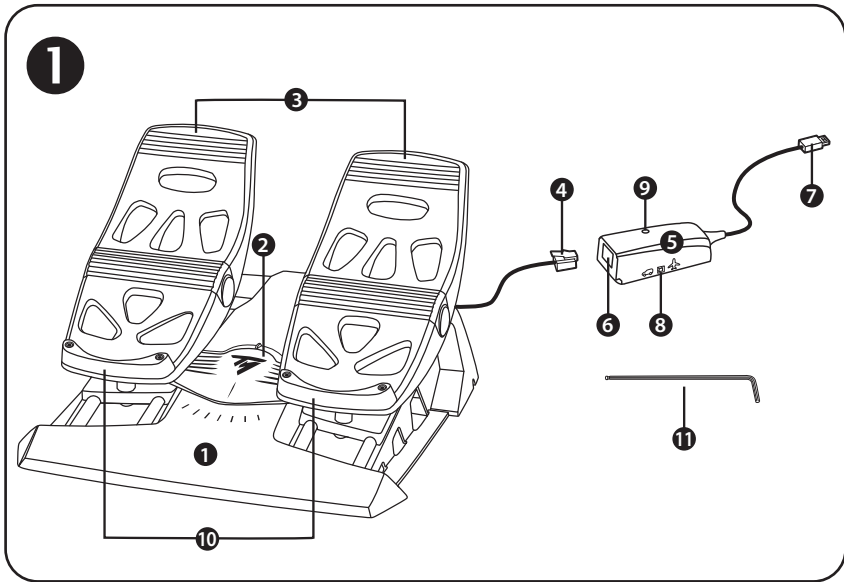

4

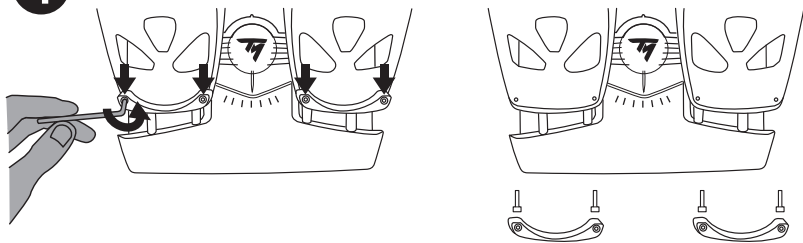

5

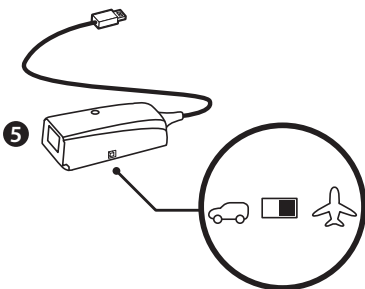

6



7

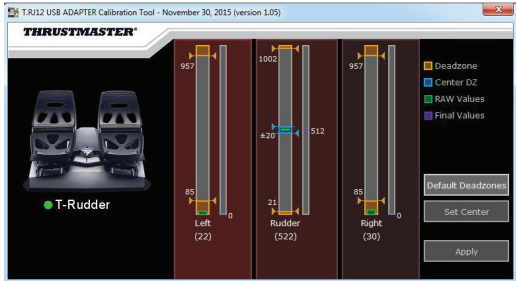

8



# TFRP

## T.Flight Rudder Pedals

Benutzerhandbuch

DE

NL

IT

ES

PT

RU

CS

TR

PL

日本語

繁體中文

한국어

العربية

### TECHNISCHE MERKMALE ①

1. TFRP Pedalset
2. Ruderachse
3. Achsen für die unabhängigen Differential-Bremsen
4. RJ12-Stecker des Pedalsets
5. RJ12-/USB-Adapter  
(T.RJ12 USB Adapter)
6. RJ12-Buchse des Adapters
7. USB-Stecker des Adapters
8. Wahlschalter des Adapters
9. LED des Adapters
10. Entfernbarer Fersenstützen
11. Inbusschlüssel

### ENTFERNBARE FERSENSTÜTZEN (10)

Die beiden Fersenstützen des Pedalsets sind entfernbar.

Zwei unterschiedliche ergonomische Konfigurationen sind möglich:

- Fuß vollständig auf dem Pedal ②  
(mit montierter Fersenstütze).

**Oder**

- Fußballen auf der Pedalmitte ③  
(die Fersenstütze ist abmontiert).

Um die Fersenstützen zu entfernen ④:

- Lösen und entfernen Sie mittels des beigelegten Inbusschlüssels (11) die beiden Schrauben von jeder Fersenstütze.
- Nehmen Sie die Fußstützen komplett von den Pedalen ab.

Hinweis: Um die Fersenstützen wieder zu montieren, führen Sie diese Prozedur bitte in umgekehrter Reihenfolge aus.



## EINRICHTUNG AUF PC ⑥ MITTELS DES RJ12-/USB-ADAPTERS

1. Stecken Sie den RJ12-Stecker (4) des TFRP Pedalsets in die RJ12-Buchse (6) im Adapter (5).
2. Schieben Sie den Wahlschalter des Adapters (8) auf die **FLUGZEUG**-Position ⑤.
3. Gehen Sie auf <https://support.thrustmaster.com/> zu Joysticks / TFRP T.Flight Rudder Pedals, dann wählen Sie Treiber aus. Laden Sie sich den PC-Treiber und seine benutzerdefinierte Schnittstelle zur Windows-Systemsteuerung herunter und installieren Sie ihn.
4. Nachdem die PC-Treiber installiert sind, stecken Sie den USB-Stecker (7) des Adapters in einen freien USB-Port Ihres PCs.
5. Die LED des Adapters (9) leuchtet **GRÜN** auf.
6. Um das Control Panel aufzurufen, wählen Sie:
  - **Start / Alle Apps / Thrustmaster / Control Panel** oder **Systemsteuerung** (in Windows® 10 / 8.1 / 8);
  - Oder**
  - **Start / Alle Programme / Thrustmaster / Control Panel** oder **Systemsteuerung** (in Windows® 7).

*Das Dialogfenster **Game Controller** wird angezeigt.*

*Das Accessoire wird unter dem Namen **T-Rudder** und dem **OK**-Status angezeigt.*

7. Im **Game Controller**-Dialogfenster klicken Sie auf **Eigenschaften**, um sich alle Funktionen anzuschauen und diese zu testen.

**Sie sind nun spielbereit!**

## VERFÜGBARE UND KOMPATIBLE ERWEITERTE SOFTWARE-APPLIKATIONEN

*(Nur mit dem TFRP Pedalset, wenn dieses an den RJ12-/USB-Adapter angeschlossen ist)*

### ERWEITERTE KALIBRIERUNGS-SOFTWARE 7

*(T.RJ12 USB ADAPTER Calibration Tool)*

Gehen Sie auf der Website <https://support.thrustmaster.com> zu Joysticks / TFRP T.Flight Rudder Pedals, dann wählen Sie Dienstprogramme. Laden Sie sich die Kalibrierungs-Software herunter und installieren Sie sie. Diese ermöglicht Ihnen:

- Die Totzonen am Beginn und Ende des Hubwegs der Ruderachsen nach Ihrem Gusto einzustellen sowie desgleichen auf den beiden Achsen der Differential-Bremsen.
- Einstellen der zentralen Totzone der Ruderachse nach Ihrem Gusto.
- Direktes Speichern dieser Einstellungen im internen Speicher des Adapters (5).

### T.A.R.G.E.T ERWEITERTE PROGRAMMIER-SOFTWARE 8

*(Thrustmaster Advanced pProgramming Graphical EdiTor)*

Gehen Sie auf der Website <https://support.thrustmaster.com> zu Joysticks / TFRP T.Flight Rudder Pedals, dann wählen Sie Software. Laden Sie sich die Programmiersoftware T.A.R.G.E.T herunter und installieren Sie sie.

Hauptmerkmale von T.A.R.G.E.T:

- Es steht eine Vielzahl von Konfigurationsmöglichkeiten für die Achsen des Ruders und der Differential-Bremsen zur Verfügung.
- Verschiedene Programmierstufen sind verfügbar: Basic, Advanced und Script.
- Nutzt das Prinzip „Drag&Drop“ (Ziehen und Ablegen).
- Das TFRP Pedalset kann in Verbindung mit einer Vielzahl von Thrustmaster Controllern (Hotas Cougar, Hotas Warthog, T.16000M, MFD Cougar Pack, die ebenfalls mit T.A.R.G.E.T kompatibel sind) verwendet werden und wird von diesen als einzelnes USB-Gerät erkannt.
- Erweiterte Profile, kreiert von den Mitgliedern der Thrustmaster Community, sind ebenfalls verfügbar.

## **WICHTIGE HINWEISE ZUR AUTOMATISCHEN KALIBRIERUNG DER ACHSEN**

Um Kalibrierungsprobleme zu vermeiden:

- Lassen Sie die Ruderachse immer mittig stehen (ohne Ihre Füße auf das Ruder zu stellen), wenn Sie das TFRP Pedalset mittels des USB-Steckers des Adapters.
- Schließen Sie das Pedalset niemals an den Adapter an, wenn der Adapter an den PC angeschlossen ist, und auch nicht während eines Spiels.
- Trennen Sie niemals das Pedalset vom Adapter, wenn dieser an einen PC angeschlossen ist, sowie während eines Spiels. Schalten Sie den PC zuerst aus.
- Schließen Sie das Pedalset immer an den Adapter mittels des USB-Steckers an, bevor dieser an einen PC angeschlossen wird.

Die drei Pedalachsen kalibrieren sich automatisch selbst. Dies geschieht nach einigen Bewegungen und nachdem der physische Stop der Ruderachse und die Stops der beiden Differential-Bremsachsen erreicht wurden.

## FEHLERBEHEBUNG UND WARNHINWEISE

- **Mein Pedalset funktioniert nicht richtig oder ist falsch kalibriert.**
  - Schalten Sie Ihren PC aus. Ziehen Sie den USB-Stecker des Adapters aus dem PC oder der Spielkonsole heraus. Stecken Sie danach den entsprechenden USB-Stecker wieder in den PC ein. Schalten Sie Ihren PC oder Ihre Spielkonsole wieder ein. Starten Sie Ihr Spiel erneut.
  - Vergewissern Sie sich, daß der Wahlschalter des Adapters (**8**) auf die FLUGZEUG-Position gestellt ist und die LED GRÜN aufleuchtet.
  - Beim Anschluss des USB-Steckers des Adapters die Ruderachse immer mittig lassen und nicht die Füße auf das Ruder stellen.
- **Ich kann mein Pedalset nicht konfigurieren.**
  - In den Optionen Ihres Spiels, im Controller-/Gamepad- oder Joystick-Menü, wählen Sie die am besten passende Konfiguration. Sie können auch alternativ die Optionen des Controllers erneut konfigurieren.
  - Für weitere Informationen lesen Sie bitte im Handbuch des Spiels oder in der Online-Hilfe nach.
  - Nutzen Sie die erweiterte Programmier-Software T.A.R.G.E.T (Thrustmaster Advanced pRogramming Graphical EdiTor).
- **Mein Pedalset ist zu empfindlich oder nicht empfindlich genug.**
  - Ihr Pedalset kalibriert sich automatisch selbst. Dies geschieht nach einigen Bewegungen und nachdem der physische Stop der Ruderachse und die Stops der beiden Differential-Bremsachsen erreicht wurden.
  - In den Optionen Ihres Spiels, im Controller-/Gamepad- oder Joystick-Menü, stellen Sie die Empfindlichkeit und die Totzonen für Ihren Controller ein (falls diese Optionen verfügbar sind).
  - Nutzen Sie das T.RJ12 USB ADAPTER Calibration Tool (erweiterte Kalibrierungs-Software).
  - Nutzen Sie die erweiterte Programmier-Software T.A.R.G.E.T (Thrustmaster Advanced pRogramming Graphical EdiTor).

## **KUNDEN-GARANTIE-INFORMATION**

Guillemot Corporation S.A. mit Hauptsitz in Place du Granier, B.P. 97143, 35571 Chantepie, France (fortfolgend "Guillemot") garantiert Kunden weltweit, daß dieses Thrustmaster Produkt frei von Mängeln in Material und Verarbeitung für eine Gewährleistungsfrist ist, die mit der Frist für eine Mängelrüge bezüglich des Produktes übereinstimmt. In den Ländern der Europäischen Union entspricht diese einem Zeitraum von zwei (2) Jahren ab Kaufdatum des Thrustmaster Produktes. In anderen Ländern entspricht die Gewährleistungsfrist der zeitlichen Begrenzung für eine Mängelrüge bezüglich des Thrustmaster Produktes in Übereinstimmung mit anwendbarem Recht des Landes, in dem der Kunde zum Zeitpunkt des Erwerbs eines Thrustmaster Produktes wohnhaft ist. Sollte eine entsprechende Regelung in dem entsprechenden Land nicht existieren, umfasst die Gewährleistungspflicht einen Zeitraum von einem (1) Jahr ab dem originären Kaufdatum des Thrustmaster Produktes.

Sollten bei dem Produkt innerhalb der Gewährleistungsfrist Defekte auftreten, kontaktieren Sie unverzüglich den technischen Kundendienst, der die weitere Vorgehensweise anzeigt. Wurde der Defekt bestätigt, muß das Produkt an die Verkaufsstelle (oder an eine andere Stelle, je nach Maßgabe des technischen Kundendienstes) retourniert werden.

Im Rahmen dieser Garantie sollte das defekte Produkt des Kunden, je nach Entscheidung des technischen Kundendienstes, entweder ausgetauscht oder repariert werden. Sollte während der Garantiezeit das Thrustmaster Produkt einer derartigen Instandsetzung unterliegen und das Produkt während eines Zeitraums von mindestens sieben (7) Tagen nicht benutzbar sein, wird diese Zeit der restlichen Garantiezeit hinzugefügt. Diese Frist läuft ab dem Zeitpunkt, an dem der Wunsch des Verbrauchers bezüglich einer Intervention vorliegt oder ab dem Tag, an dem das fragliche Produkt zur Instandsetzung zur Verfügung steht, falls das Datum, an dem das Produkt zur Instandsetzung zur Verfügung steht, dem Datum des Antrags auf Intervention nachfolgt. Wenn nach geltendem Recht zulässig, beschränkt sich die volle Haftung von Guillemot und ihrer Tochtergesellschaften auf die Reparatur oder den Austausch des Thrustmaster Produktes (inklusive Folgeschäden). Wenn nach geltendem Recht zulässig, lehnt Guillemot alle Gewährleistungen der Marktgängigkeit oder Eignung für einen bestimmten Zweck ab.

Der Gewährleistungsanspruch verfällt: (1) Falls das Produkt modifiziert, geöffnet, verändert oder ein Schaden durch unsachgemäßen oder missbräuchlichen Gebrauch hervorgerufen wurde, sowie durch Fahrlässigkeit, einen Unfall, Verschleiß oder irgendeinem anderen Grund – aber nicht durch Material- oder Herstellungsfehler (einschließlich, aber nicht beschränkt auf, die Kombination der Thrustmaster Produkte mit ungeeigneten Elementen, insbesondere Netzteile, Akkus, Ladegeräte, oder andere Elemente, die von Guillemot für dieses Produkt nicht mitgeliefert wurden); (2) Falls das Produkt für eine andere Nutzung als zum privaten Hausgebrauch, einschließlich für professionelle oder kommerzielle Zwecke (z. B. Spielhallen, Training, Wettkämpfe) verwendet wird; (3) Im Falle der Nichteinhaltung der durch den technischen Support erteilten Anweisungen; (4) Durch Software. Die besagte Software ist Gegenstand einer speziellen Garantie; (5) Bei Verbrauchsmaterialien (Elemente, die während der Produktlebensdauer ausgetauscht werden, wie z. B. Einwegbatterien, Ohrpolster für ein Audioheadset oder für Kopfhörer); (6) Bei Accessoires (z. B. Kabel, Etais, Taschen, Beutel, Handgelenk-Riemen); (7) Falls das Produkt in einer öffentlichen Versteigerung verkauft wurde. Diese Garantie ist nicht übertragbar.

Die Rechte des Kunden in Übereinstimmung mit anwendbarem Recht bezüglich des Verkaufs auf Konsumgüter im Land der/der Kunden/Kundin wird durch diese Garantie nicht beeinträchtigt.

### **Zusätzliche Gewährleistungsbestimmungen**

Während der Garantiezeit bietet Guillemot grundsätzlich keine Ersatzteile an, da der technische Kundendienst der einzige autorisierte Partner zum Öffnen und/oder Instandsetzen jedweden Thrustmaster-Produkts ist (mit Ausnahme von irgendwelchen Instandsetzungsprozeduren, die der Kunde nach Maßgabe des technischen Kundendienstes und durch schriftliche Instruktionen sowie der Zurverfügungstellung des/der eventuell erforderlichen Ersatzteil(s)(e) selbst in der Lage ist durchzuführen – zum Beispiel aufgrund der Einfachheit und einer nicht erforderlichen Geheimhaltung des Instandsetzungsverfahrens).

Aufgrund seiner Innovationszyklen und um sein Know-how und seine Geschäftsgeheimnisse zu schützen, bietet Guillemot grundsätzlich keine Instandsetzungs-Benachrichtigung oder Ersatzteile für alle Thrustmaster Produkte an, deren Garantiezeit abgelaufen ist.

## Haftung

Wenn nach dem anwendbaren Recht zulässig, lehnen Guillemot Corporation S.A. (fortfolgend "Guillemot") und ihre Tochtergesellschaften jegliche Haftung für Schäden, die auf eine oder mehrere der folgenden Ursachen zurückzuführen sind, ab: (1) das Produkt wurde modifiziert, geöffnet oder geändert; (2) Nichtbefolgung der Montageanleitung; (3) unangebrachte Nutzung, Fahrlässigkeit, Unfall (z. B. ein Aufprall); (4) normalem Verschleiß; (5) Die Verwendung des Produkts für jedwede andere Nutzung als zum privaten Hausgebrauch, einschließlich professionelle oder kommerzielle Zwecke (z. B. Spielhallen, Training, Wettkämpfe). Wenn nach anwendbarem Recht zulässig, lehnen Guillemot und seine Niederlassungen jegliche Haftung für Schäden, die nicht auf einen Material- oder Herstellungsfehler in Bezug auf das Produkt beruhen (einschließlich, aber nicht beschränkt auf, etwaige Schäden, die direkt oder indirekt durch Software oder durch die Kombination der Thrustmaster Produkte mit ungeeigneten Elementen, insbesondere Netzteile, Akkus, Ladegeräte, oder andere Elemente, die von Guillemot für dieses Produkt nicht geliefert wurden), ab.

## COPYRIGHT

© Guillemot Corporation S.A. 2019. Alle Rechte vorbehalten. Thrustmaster® ist ein eingetragenes Warenzeichen der Guillemot Corporation S.A. Windows® ist eine eingetragene Warenzeichen der Microsoft Corporation in den Vereinigten Staaten von Amerika und/oder anderen Ländern. Alle anderen Handelsmarken sind im Besitz Ihrer jeweiligen Eigentümer. Illustrationen nicht verbindlich. Inhalte, Design und Spezifikationen können ohne vorherige Ankündigung geändert werden und können von Land zu Land unterschiedlich sein. Hergestellt in China.

### Hinweise zum Umweltschutz



\* In der Europäischen Union: Dieses Produkt darf nach Ende seiner Lebensdauer nicht über den Hausmüll entsorgt werden, sondern muss an einem Sammelpunkt für das Recycling von elektrischen und elektronischen Geräten abgegeben werden.

Das Symbol auf dem Produkt, der Gebrauchsanleitung oder der Verpackung weist darauf hin.

Die Werkstoffe sind gemäß ihrer Kennzeichnung wiederverwertbar. Mit der Wiederverwertung, der stofflichen Verwertung oder anderen Formen von Altgeräten

leisten Sie einen wichtigen Beitrag zum Schutz unserer Umwelt. Bitte erfragen Sie bei der Gemeindeverwaltung die zuständige Entsorgungsstelle.

Für alle anderen Länder: Bitte beachten Sie die lokalen Entsorgungsrichtlinien/-Gesetze bezüglich elektrischen und elektronischen Equipments.

Wichtige Informationen. Die Farben und Verzierungen können abweichen.  
Plastikhalterungen und Aufkleber bitte vor der Nutzung des Produktes entfernen.

[www.thrustmaster.com](http://www.thrustmaster.com)

*\*Nur in der EU und der Türkei anwendbar*



**THRUSTMASTER®**

**TECHNISCHER SUPPORT**

<https://support.thrustmaster.com>



# TFRP

## T.Flight Rudder Pedals

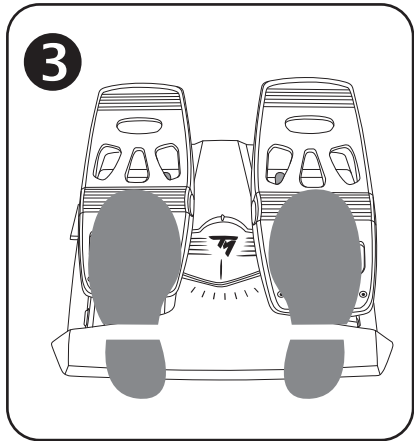
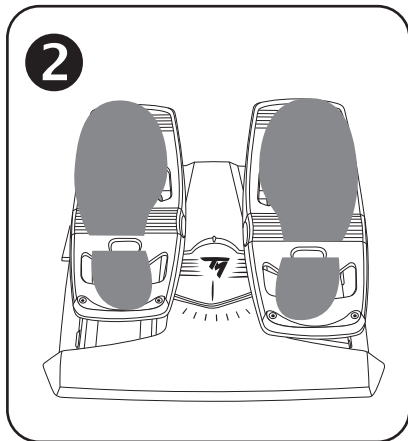
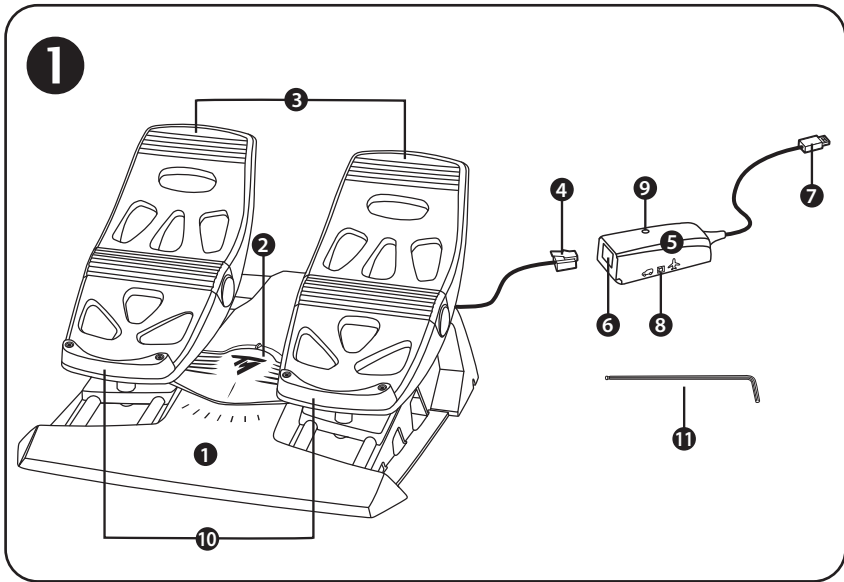



4

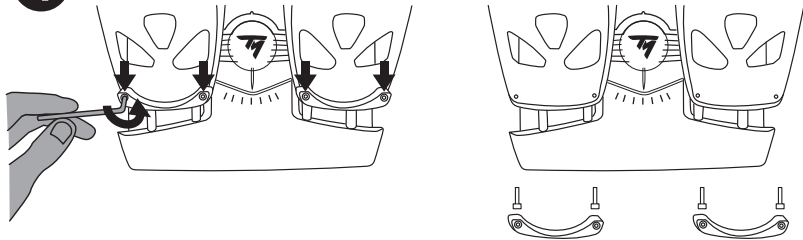

5

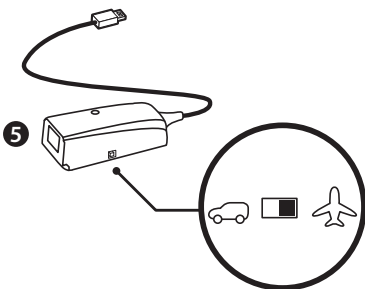

6

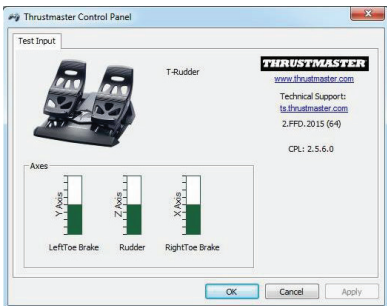

7

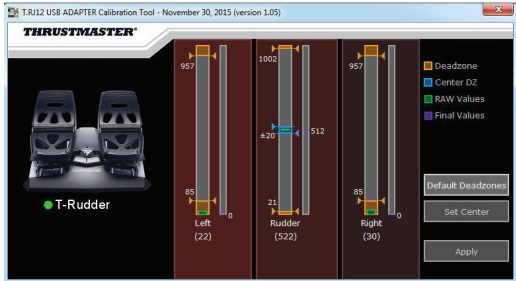

8



# TFRP

## T.Flight Rudder Pedals

Handleiding

NL

### TECHNISCHE SPECIFICATIES ❶

1. TFRP-pedaalset
2. Roer-as
3. Assen voor onafhankelijke differentieelremmen
4. RJ12-connector (mannetje) voor pedaalset
5. RJ12/USB-adapter  
(T.RJ12 USB Adapter)
6. Vrouwjesconnector (RJ12) op adapter
7. USB-connector op adapter
8. Keuzeschakelaar op adapter
9. LED op adapter
10. Verwijderbare hielsteunen
11. Inbussleutel

### VERWIJDERBARE HIELSTEUNEN (10)

De 2 hielsteunen van de pedaalset zijn verwijderbaar

Er zijn twee verschillende configuraties mogelijk:

- Voet rust volledig op het pedaal ❷  
(met de hielsteun gemonteerd); of
- Bal van voet rust op midden van pedaal ❸  
(met de hielsteun verwijderd)

De hielsteunen verwijderen ❹ :

- Draai de 2 boutjes op elke hielsteun los met de meegeleverde inbussleutel (11) en verwijder de boutjes.
- Haal de hielsteunen los van de pedalen.

Opmerking: voer deze procedure in omgekeerde volgorde uit om de hielsteunen weer te bevestigen.

IT

ES

PT

RU

CS

TR

PL

日本語

繁體中文

한국어

العربية

## INSTALLATIE OP DE PC ⑥ MET BEHULP VAN DE RJ12/USB-ADAPTER

1. Sluit de mannetje RJ12-connector (4) van de TFRP-pedaalset aan op de vrouwtje RJ12-connector (6) op de adapter (5).
2. Zet de keuzeschakelaar (8) op de adapter in de **VLEIGTUIG**-stand ⑤.
3. Ga naar <https://support.thrustmaster.com/>. Selecteer Joysticks / TFRP T.Flight Rudder Pedals en vervolgens Drivers. Download en installeer de PC-driver en de bijbehorende specifieke interface gebaseerd op het Windows-configuratiescherm.
4. Nadat de pc-driver is geïnstalleerd, sluit u de USB-connector (7) van de adapter aan op een van de USB-poorten van de pc.
5. De LED (9) van de adapter gaat **GROEN** branden.
6. Start als volgt het Controlepaneel:
  - **Start / Alle apps / Thrustmaster / Control Panel** of **Controlepaneel** (in Windows® 10 / 8.1 / 8); **of**
  - **Start / Alle programma's / Thrustmaster / Control Panel** of **Controlepaneel** (in Windows® 7)

*Het dialoogvenster Spelbesturingen wordt nu geopend.*

*De TFRP-pedaalset staat vermeld als **T-Rudder** met de status **OK**.*

7. Klik op **Eigenschappen** in het dialoogvenster **Spelbesturingen** om alle functies te bekijken en te testen.

**Nu kan er gespeeld worden!**

## GEAVANCEERDE SOFTWARETOEPASSINGEN DIE BESCHIKBAAR EN COMPATIBEL ZIJN

*(alleen met de TFRP-pedaalset wanneer deze is aangesloten op de RJ12/USB-adapter)*

### GEAVANCEERDE KALIBRATIESOFTWARE **7** (*T.RJ12 USB ADAPTER Calibration Tool*)

Ga naar <https://support.thrustmaster.com>. Selecteer Joysticks / TFRP T.Flight Rudder Pedals en vervolgens Utility's om de geavanceerde kalibratiesoftware te downloaden en te installeren.

- Stel de dode zones naar wens in op het begin en op het eind van het bereik van de roer-as en op de 2 assen van de differentieelrem.
- Stel de dode middenstand naar wens in op de roer-as.
- Sla deze afstellingen direct op in het interne geheugen van de adapter **(5)**.
- 

### T.A.R.G.E.T GEAVANCEERDE PROGRAMMEERSOFTWARE **8** (*Thrustmaster Advanced pProgramming Graphical EdiTor*)

Ga naar <https://support.thrustmaster.com>. Selecteer Joysticks / TFRP T.Flight Rudder Pedals en vervolgens Software. Download en installeer de T.A.R.G.E.T geavanceerde programmeersoftware.

Belangrijkste kenmerken van T.A.R.G.E.T:

- Er zijn verschillende configuraties beschikbaar voor de assen van het roer en van de differentieelremmen.
- Er zijn verschillende programmeerniveaus beschikbaar: Basic, Advanced en Script.
- Gebruikt het "Drag and Drop"-principe
- De TFRP-pedaalset kan worden gebruikt in combinatie met verscheidene Thrustmaster-controllers (Hotas Cougar, Hotas Warthog, T.16000M, MFA Cougar Pack, ook compatibel met T.A.R.G.E.T) waardoor deze controllers worden herkend als een intern USB-apparaat.
- Geavanceerde profielen, gemaakt door leden van de Thrustmaster-community, zijn beschikbaar.

## **BELANGRIJKE OPMERKINGEN MET BETREKKING TOT HET AUTOMATISCH KALIBREREN VAN ASSEN**

Ter vermijding van mogelijke kalibratieproblemen:

- Zet uw voeten niet op het roer en laat de as van het roer in de middenstand staan bij het aansluiten van de TFRP-pedaalset met de USB-connector van de adapter.
- Sluit nooit de pedaalset aan op de adapter als de adapter is aangesloten op een pc, of tijdens een game.
- Ontkoppel nooit de pedaalset van de adapter als de adapter is aangesloten op een, of tijdens een game. Zet eerst de pc uit.
- Sluit altijd de pedaalset aan op de adapter voordat de adapter wordt aangesloten op de pc.

De 3 assen van de pedalen kalibreren zich automatisch na een paar bewegingen en na het bereiken van de fysieke eindstops voor de roer-as en de 2 assen van de differentielremmen.

## PROBLEMEN OPLOSSEN EN WAARSCHUWINGEN

- **Mijn pedaalsset werkt niet goed of lijkt niet goed gekalibreerd te zijn.**
  - Zet de pc uit en koppel de USB-connector van de adapter los. Sluit vervolgens de USB-connector weer aan, zet de pc weer aan en herstart de game.
  - Controleer dat de keuzeschakelaar (8) van de adapter in de VLIEGTUIG-stand staat en dat de LED GROEN brandt.
  - Let er op dat wanneer u de USB-connector van de adapter aansluit, uw voeten niet op de pedalen mogen staan en de roer-as in de middenstand moet staan.
- **Ik kan mijn pedaalsset niet configureren.**
  - Selecteer de meest geschikte configuratie in het menu Options / Controller / Gamepad of Joystick van de game, of maak een compleet nieuwe configuratie van de opties van de controller.
  - Raadpleeg de handleiding of de online help van de game voor meer informatie.
  - Gebruik de T.A.R.G.E.T (Thrustmaster Advanced pRogramming Graphical EdiTor) geavanceerde programmeersoftware.
- **Mijn pedaalsset reageert te gevoelig of onvoldoende gevoelig.**
  - De pedaalsset kalibreert zich automatisch na een paar bewegingen en na het bereiken van de fysieke eindstops voor de roer-as en de 2 assen van de differentielremmen.
  - Pas in het menu Options / Controller / Gamepad of Joystick van de game de gevoeligheid en dode zones aan voor de controller (als deze opties beschikbaar zijn).
  - Gebruik de T.RJ12 USB ADAPTER Calibration Tool geavanceerde kalibratiesoftware.
  - Gebruik de T.A.R.G.E.T (Thrustmaster Advanced pRogramming Graphical EdiTor) geavanceerde programmeersoftware.

EN

FR

DE

NL

IT

ES

PT

RU

CS

TR

PL

日本語

繁體中文

한국어

العربية

## **INFORMATIE MET BETREKKING TOT KOPERSGARANTIE**

Wereldwijd garandeert Guillemot Corporation S.A., het statutair adres gevestigd aan de Place du Granier, B.P. 97143, 35571 Chantepie, Frankrijk, (hierna te noemen "Guillemot") aan de koper dat dit Thrustmaster-product vrij zal zijn van materiaal- en fabricagefouten gedurende een garantietermijn gelijk aan de tijd maximaal vereist om een restitutie/vervangingsproduct voor dit product te claimen. In landen van de Europese Unie komt dit overeen met een periode van twee (2) jaar vanaf het moment van levering van het Thrustmaster-product. In andere landen komt de garantietermijn overeen met de tijd maximaal vereist om een restitutie/vervangingsproduct voor dit Thrustmaster-product te claimen zoals wettelijk is vastgelegd in het land waarin de koper woonachtig was op de datum van aankoop van het Thrustmaster-product. Indien een dergelijk claimrecht niet wettelijk is vastgelegd in het betreffende land, geldt een garantietermijn van één (1) jaar vanaf datum aankoop van het Thrustmaster-product.

Indien u in de garantietermijn een defect meent te constateren aan dit product, neem dan onmiddellijk contact op met Technical Support die u zal informeren over de te volgen procedure. Als het defect wordt bevestigd, dient het product te worden geretourneerd naar de plaats van aankoop (of een andere locatie die wordt opgegeven door Technical Support).

Binnen het gestelde van deze garantie wordt het defecte product van de koper gerepareerd of vervangen, zulks ter beoordeling van Technical Support. Indien het Thrustmaster-product tijdens de garantietermijn is onderworpen aan een dergelijk herstel, wordt elke periode van ten minste zeven (7) dagen waarin het product niet in gebruik is, opgeteld bij de resterende garantietermijn (deze periode loopt vanaf de datum van verzoek van de consument voor interventie of vanaf de datum waarop het product in kwestie beschikbaar is gesteld voor herstel als de datum waarop het product ter beschikking wordt gesteld voor herstel later is dan de datum van het verzoek om interventie). Indien toegestaan door van toepassing zijnde wetgeving, beperkt de volledige aansprakelijkheid van Guillemot en haar dochterondernemingen (inclusief de aansprakelijkheid voor vervolgschade) zich tot het repareren of vervangen van het Thrustmaster-product. Indien toegestaan door van toepassing zijnde wetgeving, wijst Guillemot elke garantie af met betrekking tot verhandelbaarheid of geschiktheid voor enig doel.

Deze garantie is niet van kracht: (1) indien het product aangepast, geopend of gewijzigd is, of beschadigd is ten gevolge van oneigenlijk of onvoorzichtig gebruik, verwaarlozing, een ongeluk, normale slijtage, of enige andere oorzaak die niet gerelateerd is aan een materiaal- of fabricagefout (inclusief maar niet beperkt tot het combineren van het Thrustmaster-product met enig ongeschikt element waaronder in het bijzonder voedingsadapters, oplaadbare batterijen, opladers of enig ander element niet geleverd door Guillemot voor dit product); (2) als het product is gebruikt voor enig ander doel dan thuisgebruik, zoals maar niet exclusief een professioneel of commercieel doel (bijvoorbeeld game rooms, training, wedstrijden); (3) indien u zich niet houdt aan de instructies zoals verstrekt door Technical Support; (4) op software die onder een specifieke garantie valt; (5) op verbruiksartikelen (elementen die tijdens de levensduur van het product worden vervangen zoals bijvoorbeeld batterijen of pads van een headset of koptelefoon); (6) op accessoires (zoals bijvoorbeeld kabels, behuizingen, hoesjes, etui's, draagtassen of polsbandjes); (7) indien het product werd verkocht op een openbare veiling.

Deze garantie is niet overdraagbaar.

De wettelijke rechten van de koper die in zijn/haar land van toepassing zijn op de verkoop van consumentenproducten worden op geen enkele wijze door deze garantie beperkt.

### **Aanvullende garantiiebepalingen**

Gedurende de garantietermijn zal Guillemot in principe nooit reserveonderdelen leveren omdat Technical Support de enige partij is die bevoegd is een Thrustmaster-product te openen en/of te herstellen (met uitzondering van een herstelprocedure die de klant door Technical Support gevraagd wordt uit te voeren met behulp van schriftelijke instructies – omdat deze procedure bijvoorbeeld eenvoudig is en het herstelproces niet vertrouwelijk is – en door het verstrekken aan de consument van de benodigde onderdelen, indien van toepassing). Gezien de innovatiecycli en om haar knowhow en handelsgeheimen te beschermen, zal Guillemot in principe nooit een herstelbeschrijving of reserveonderdelen verstrekken voor een Thrustmaster-product waarvan de garantietermijn is verstreken.

## Aansprakelijkheid

Indien toegestaan door van toepassing zijnde wetgeving, wijzen Guillemot Corporation S.A. (hierna te noemen "Guillemot") en haar dochterondernemingen alle aansprakelijkheid af voor enige schade veroorzaakt door één van de volgende oorzaken: (1) indien het product aangepast, geopend of gewijzigd is; (2) de montage-instructies niet zijn opgevolgd; (3) oneigenlijk of onvoorzichtig gebruik, verwaarlozing, een ongeluk (bijvoorbeeld stoten); (4) normale slijtage; (5) het gebruik van het product voor enig ander doel dan thuisgebruik, zoals maar niet exclusief een professioneel of commercieel doel (bijvoorbeeld game rooms, training, wedstrijden). Indien toegestaan onder van toepassing zijnde wetgeving, wijzen Guillemot en haar dochterondernemingen alle aansprakelijkheid af voor enige schade aan dit product niet gerelateerd aan een materiaal- of fabricagefout (inclusief maar niet beperkt tot enige schade direct of indirect veroorzaakt door enige software, of door het combineren van het Thrustmaster-product met enig ongeschikt element waaronder in het bijzonder voedingsadapters, oplaadbare batterijen, opladers of enig ander element niet geleverd door Guillemot voor dit product).

EN

FR

DE

NL

IT

ES

PT

RU

CS

TR

PL

日本語

繁體中文

한국어

العربية



## COPYRIGHT

© 2019 Guillemot Corporation S.A. Alle rechten voorbehouden. Thrustmaster® is een geregistreerd handelsmerk van Guillemot Corporation S.A. Windows® is een geregistreerd handelsmerk van Microsoft Corporation in de Verenigde Staten en/of andere landen. Alle andere handelsmerken zijn eigendom van de respectieve eigenaren. Afbeeldingen zijn niet bindend. Inhoud, ontwerp en specificaties kunnen zonder kennisgeving vooraf worden gewijzigd en kunnen per land verschillen. Geproduceerd in China.

## AANBEVELINGEN VOOR DE BESCHERMING VAN HET MILIEU



\* In de Europese Unie: Gooi dit product na het einde van de levensduur niet weg met het normale afval, maar breng het naar het door uw gemeente aangewezen inzamelpunt voor elektrische en/of computerapparatuur.

Ter herinnering is hiertoe op het product, de gebruikshandleiding of de verpakking een symbool aangebracht.

De meeste materialen kunnen worden gerecycled. Door recycling en andere methoden voor verantwoorde verwerking van afgedankte elektrische en elektronische apparaten kunt u een belangrijke bijdrage leveren aan de bescherming van het milieu.

Neem contact op met uw gemeente voor informatie over een inzamelpunt bij u in de buurt.

In alle andere landen: houd u aan de plaatselijk milieuwetgeving voor elektrische en elektronische apparaten.

Bewaar deze informatie. De kleuren en decoraties kunnen variëren.

Plastic bevestigingen en hechtmaterialen moeten van het product worden verwijderd voordat het wordt gebruikt.

[www.thrustmaster.com](http://www.thrustmaster.com)

*\*Alleen van toepassing in de EU en Turkije*



**THRUSTMASTER®**

TECHNISCHE ONDERSTEUNING

<https://support.thrustmaster.com>



# TFRP

## T.Flight Rudder Pedals

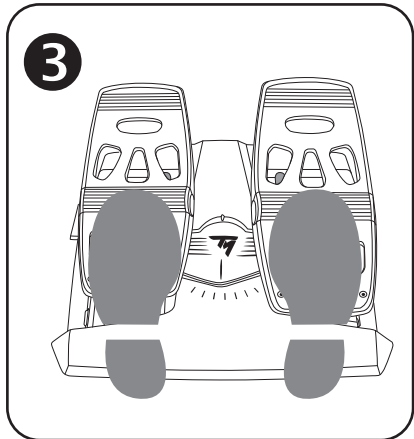
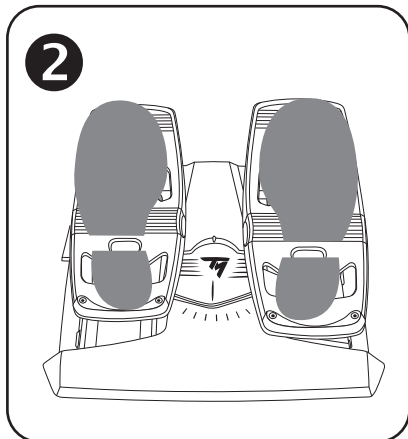
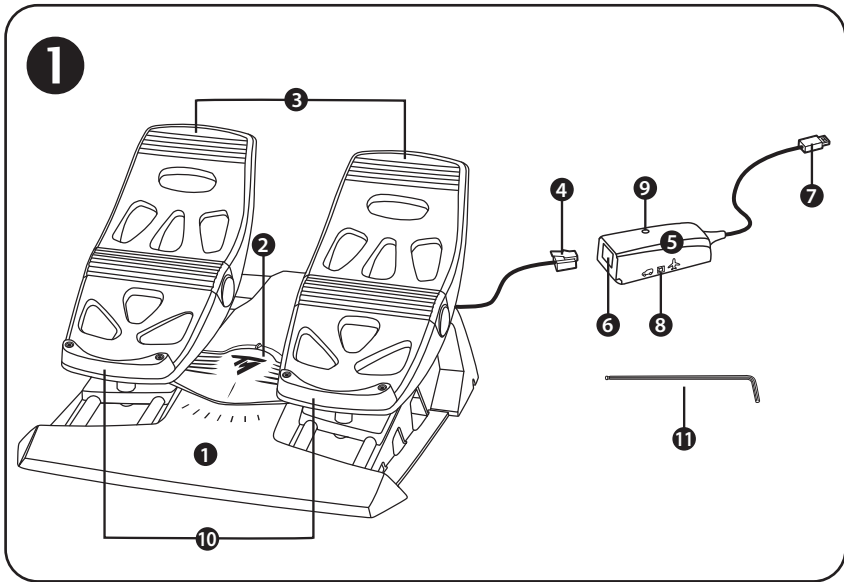

4

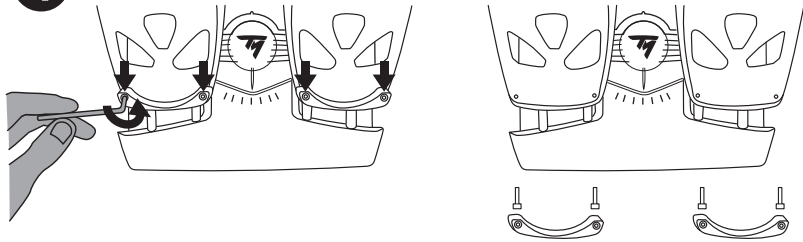

5

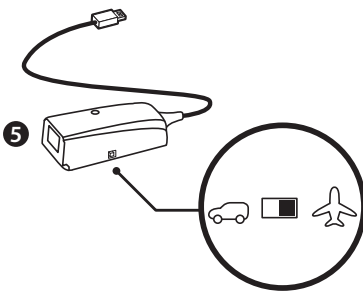

6

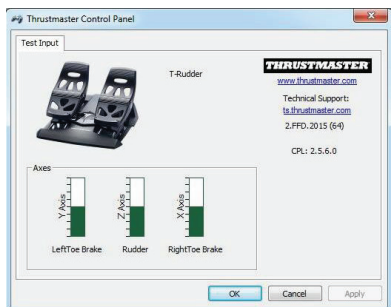

7

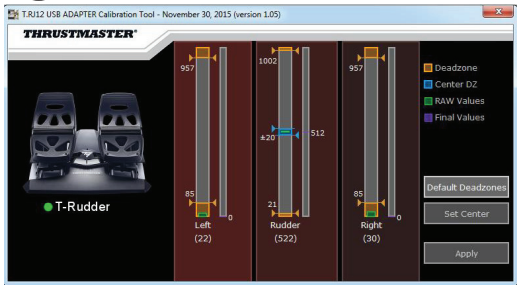

8



# TFRP

## T.Flight Rudder Pedals

Manuale d'uso

### CARATTERISTICHE TECNICHE ❶

1. Pedaliera TFRP
2. Asse del timone
3. Assi per freni differenziali indipendenti
4. Connettore RJ12 maschio della pedaliera
5. Adattatore RJ12/USB  
(*T.RJ12 USB Adapter*)
6. Connettore RJ12 femmina dell'adattatore
7. Connettore USB dell'adattatore
8. Selettore dell'adattatore
9. LED dell'adattatore
10. Poggia-talloni removibili
11. Chiave Allen

### POGGIA-TALLONI REMOVIBILI (10)

I 2 poggia-talloni della pedaliera sono removibili.

Sono disponibili 2 differenti soluzioni ergonomiche:

- Piede totalmente poggiato sul pedale ❷  
(*con poggia-tallone installato*); **oppure**
- Avampiede appoggiato a metà pedale ❸  
(*a poggia-tallone disinstallato*)

Per rimuovere i poggia-talloni ❹:

- Utilizzando l'acclusa chiave Allen (11), svita e rimuovi le 2 viti di ciascun poggia-tallone.
- Rimuovi totalmente i poggia-talloni dai pedali.

Nota bene: per reinstallare i poggia-talloni, riesegui questa procedura al contrario.

## INSTALLAZIONE SU PC **6** UTILIZZANDO L'ADATTATORE RJ12/USB

1. Collega il connettore RJ12 maschio della pedaliera TFRP **(4)** al connettore RJ12 femmina **(6)** dell'adattatore **(5)**.
2. Sposta il selettore dell'adattatore **(8)** in posizione **AEROPLANO** **5**.
3. Vai su <https://support.thrustmaster.com/>. Seleziona Joystick / TFRP T.Flight Rudder Pedals, dopodiché scegli Driver. Scarica e installa i driver per PC e la relativa interfaccia in stile Pannello di Controllo di Windows.
4. Dopo aver installato i driver per PC, collega il connettore USB dell'adattatore **(7)** a una delle porte USB del tuo PC.
5. Il LED dell'adattatore **(9)** si illuminerà di **VERDE**.
6. Per accedere al Pannello di Controllo, seleziona:
  - **Start / App / Thrustmaster / Control Panel** oppure **Pannello di controllo** (in Windows® 10 / 8.1 / 8); oppure
  - **Start / Tutti i programmi / Thrustmaster / Control Panel** oppure **Pannello di controllo** (in Windows® 7)

*Apparirà la finestra **Periferiche di gioco**.*

*L'accessorio appare sullo schermo con il nome di **T-Rudder** e lo stato di **OK**.*

7. Nella finestra di dialogo **Periferiche di gioco**, clicca su **Proprietà** per visualizzare e testare tutte le funzioni.

**Ora sei pronto per giocare!**

## SOFTWARE AVANZATI DISPONIBILI E COMPATIBILI (solo con la pedaliera TFRP, collegata all'adattatore RJ12/USB)

### SOFTWARE DI CALIBRAZIONE AVANZATA **7** (T.RJ12 USB ADAPTER Calibration Tool)

Vai su <https://support.thrustmaster.com>. Seleziona Joystick / TFRP T.Flight Rudder Pedals, quindi scegli Utility per scaricare e installare il software di calibrazione avanzata, che ti permette di:

- Regolare, a tuo piacimento, le zone morte presenti all'inizio e alla fine della corsa dell'asse del timone e degli assi dei 2 freni differenziali.
- Regolare, a tuo piacimento, la zona morta centrale lungo l'asse del timone.
- Salvare queste regolazioni direttamente nella memoria interna dell'adattatore **(5)**.
- 

### SOFTWARE DI PROGRAMMAZIONE AVANZATA T.A.R.G.E.T **8** (Thrustmaster Advanced pRogramming Graphical EdiTor)

Vai su <https://support.thrustmaster.com>. Seleziona Joystick / TFRP T.Flight Rudder Pedals, quindi scegli Software. Scarica e installa il software di programmazione avanzata T.A.R.G.E.T.

Caratteristiche principali di T.A.R.G.E.T:

- Sono disponibili una serie di configurazioni per l'asse del timone e i freni differenziali.
- Sono disponibili diversi livelli di programmazione: Basic, Advanced e Script.
- Sfrutta il principio del Drag and Drop.
- La pedaliera TFRP può essere utilizzata in abbinamento a una serie di controller Thrustmaster (Hotas Cougar, Hotas Warthog, T.16000M, MFD Cougar Pack, anch'essi compatibili con T.A.R.G.E.T), che verrebbero riconosciuti come un'unica periferica USB.
- Sono disponibili profili avanzati, creati dai membri della community Thrustmaster.
-

## **NOTE IMPORTANTI RIGUARDANTI LA CALIBRAZIONE AUTOMATICA DEGLI ASSI**

Per evitare qualsiasi problema di calibrazione:

- Quando colleghi la pedaliera TFRP, il connettore USB dell'adattatore lascia l'asse del timone sempre al centro (evitando di appoggiare il tuo piede sul timone).
- Non collegare mai la pedaliera all'adattatore quando l'adattatore è collegato a un PC, oppure nel corso di un gioco.
- Non scollegare mai la pedaliera dall'adattatore quando l'adattatore è collegato a un PC, oppure nel corso di un gioco. Prima, spegni il PC.
- Collega sempre la pedaliera all'adattatore prima di collegare, al PC o alla console, il connettore USB dell'adattatore

I 3 assi dei pedali si calibrano automaticamente dopo alcuni movimenti, e dopo aver fatto fisicamente raggiungere il fine corsa agli assi del timone e dei 2 freni differenziali.

## AVVERTENZE E RISOLUZIONE DEI PROBLEMI

- **La mia pedaliera non funziona correttamente o non sembra essere ben calibrata.**
  - Spegni il tuo PC, quindi scollega il connettore USB dell'adattatore. Dopodiché, ricollega il connettore USB, riaccendi il tuo PC (o la tua console) e riavvia il tuo gioco.
  - Assicurati che il selettore dell'adattatore (8) sia in posizione AEROPLANO e che il LED sia illuminato di VERDE.
  - Quando colleghi il connettore USB dell'adattatore, lascia l'asse del timone sempre al centro (senza appoggiare il tuo piede sul timone).
- **Non riesco a configurare la mia pedaliera.**
  - Nel menu Opzioni / Controller / Gamepad o Joystick del tuo gioco, seleziona la configurazione appropriata oppure riconfigura completamente le opzioni del controller.
  - Per ulteriori informazioni, consulta il manuale d'uso o l'aiuto online del tuo gioco.
  - Utilizza il software di programmazione avanzata T.A.R.G.E.T (Thrustmaster Advanced pRogramming Graphical EdiTor).
- **La mia pedaliera è troppo sensibile o non abbastanza sensibile.**
  - La tua pedaliera si calibra automaticamente dopo alcuni movimenti, e dopo aver fatto fisicamente raggiungere il fine corsa agli assi del timone e dei 2 freni differenziali.
  - Nel menu Opzioni / Controller / Gamepad o Joystick del tuo gioco, regola la sensibilità e le zone morte del tuo controller (qualora queste impostazioni fossero disponibili).
  - Utilizza il software di calibrazione avanzata T.R.J12 USB ADAPTER Calibration Tool.
  - Utilizza il software di programmazione avanzata T.A.R.G.E.T (Thrustmaster Advanced pRogramming Graphical EdiTor).



## **INFORMAZIONI SULLA GARANZIA AL CONSUMATORE**

A livello mondiale, Guillemot Corporation S.A., avente sede legale in Place du Granier, B.P. 97143, 35571 Chantepie, Francia (d'ora in avanti "Guillemot") garantisce al consumatore che il presente prodotto Thrustmaster sarà privo di difetti relativi ai materiali e alla fabbricazione, per un periodo di garanzia corrispondente al limite temporale stabilito per la presentazione di un reclamo riguardante la conformità del prodotto in questione. Nei paesi della Comunità Europea, tale periodo equivale a due (2) anni a partire dalla consegna del prodotto Thrustmaster. In altri paesi, la durata della garanzia corrisponde al limite temporale stabilito per la presentazione di un reclamo riguardante la conformità del prodotto Thrustmaster in base alle leggi applicabili nel paese in cui il consumatore risiedeva alla data di acquisto del prodotto Thrustmaster (qualora nel paese in questione non esistesse alcuna norma a riguardo, il periodo di garanzia corrisponderà a un (1) anno a partire dalla data originale di acquisto del prodotto Thrustmaster). Qualora, durante il periodo di garanzia, il prodotto dovesse apparire difettoso, contatti immediatamente l'Assistenza Tecnica, che le indicherà la procedura da seguire. Qualora il difetto dovesse essere confermato, il prodotto dovrà essere riportato al luogo di acquisto (o qualsiasi altro luogo indicato dall'Assistenza Tecnica).

Nel contesto della presente garanzia, il prodotto difettoso di proprietà del consumatore potrà essere sostituito o reso nuovamente funzionante, a discrezione dell'Assistenza Tecnica. Se, durante il periodo coperto dalla garanzia, il prodotto Thrustmaster fosse oggetto di tale rimessa in operatività, alla rimanente durata della garanzia dovrà essere aggiunto un periodo di almeno sette (7) giorni, durante il quale il prodotto risulta non utilizzabile (tale periodo intercorre dalla data della richiesta di intervento da parte del consumatore o dalla data in cui il prodotto in questione è reso disponibile per la rimessa in operatività, questo nel caso in cui tale data sia successiva alla data di richiesta di intervento). Qualora le leggi applicabili in materia lo consentano, la totale responsabilità di Guillemot e delle sue controllate (compresi i danni conseguenti) si limita alla rimessa in operatività o alla sostituzione del prodotto Thrustmaster. Qualora le leggi applicabili in materia lo consentano, Guillemot declina ogni garanzia sulla commerciabilità o la conformità a finalità particolari.

La presente garanzia non potrà essere applicata: (1) se il prodotto è stato modificato, aperto, alterato o ha subito danni derivanti da un uso inappropriato o non autorizzato, da negligenza, da un incidente, dalla semplice usura, o da qualsiasi altra causa non riconducibile a difetti nei materiali o nell'assemblaggio (compresi, ma non i soli, prodotti Thrustmaster combinati con elementi inadatti, tra cui, in particolare, batterie ricaricabili, caricatori o qualsiasi altro elemento non fornito da Guillemot per questo prodotto); (2) nel caso in cui il prodotto sia stato utilizzato per qualsiasi altro scopo al di fuori dell'uso domestico, comprese finalità professionali o commerciali (esempio: sale giochi, allenamenti, concorsi); (3) in caso di mancato rispetto delle istruzioni fornite dall'Assistenza Tecnica; (4) in caso di software, ovvero software soggetto a una specifica garanzia; (5) ai materiali di consumo (elementi che richiedono la loro sostituzione al termine della loro durata di esercizio come, ad esempio, batterie di tipo convenzionale o cuscinetti protettivi per auricolari o cuffie); (6) agli accessori (ad esempio, cavi, custodie, borsette, borse, cinturini); (7) se il prodotto è stato venduto ad un'asta pubblica.

La presente garanzia non è trasferibile.

I diritti legali del consumatore, stabiliti dalle leggi vigenti in materia di vendita di beni di consumo nel relativo paese, non vengono intaccati dalla presente garanzia.

### **Disposizioni aggiuntive sulla garanzia**

Per tutta la durata della garanzia, in linea di principio, Guillemot non fornirà alcuna parte di ricambio, in quanto la sola Assistenza Tecnica è la parte autorizzata ad aprire e/o rimettere in funzionamento tutti i prodotti Thrustmaster (fatta eccezione per eventuali procedure di rimessa in operatività che l'Assistenza Tecnica potrebbe richiedere al consumatore, attraverso istruzioni scritte – viste, ad esempio, la semplicità e la mancanza di riservatezza della procedura di rimessa in operatività – e fornendo al consumatore le necessarie parti di ricambio, se ve ne fosse l'esigenza).

Considerando i propri cicli di innovazione e per proteggere il proprio know-how e i propri segreti commerciali, in linea di principio, Guillemot non fornirà alcuna notifica o parte di ricambio finalizzata alla rimessa in attività di un qualunque prodotto Thrustmaster il cui periodo di garanzia risultasse scaduto.

## Responsabilità

Qualora le leggi applicabili in materia lo consentano, Guillemot Corporation S.A. (d'ora in avanti "Guillemot") e le sue controllate declinano ogni responsabilità per qualsiasi danno derivante da almeno una delle seguenti condizioni: (1) il prodotto è stato modificato, aperto o alterato; (2) mancato rispetto delle istruzioni di installazione; (3) uso inappropriato o non permesso, negligenza, incidente (come, ad esempio, un impatto); (4) semplice usura; (5) utilizzo del prodotto per qualsiasi altro scopo al di fuori dell'uso domestico, comprese finalità professionali o commerciali (esempio: sale giochi, allenamenti, concorsi). Qualora le leggi applicabili in materia lo consentano, Guillemot e le sue controllate declinano ogni responsabilità per qualsiasi danno non riconducibile a difetti nei materiali o nella fabbricazione del prodotto (compresi, ma non i soli, potenziali danni causati direttamente o indirettamente da un qualunque software, oppure dall'uso del prodotto Thrustmaster in combinazione con elementi inadatti, tra cui, in particolare, batterie ricaricabili, caricatori o qualsiasi altro elemento non fornito da Guillemot per questo prodotto).

## COPYRIGHT

© 2019 Guillemot Corporation S.A. Tutti i diritti riservati. Thrustmaster® è un marchio registrato di proprietà di Guillemot Corporation S.A. Windows® è un marchio registrato di proprietà di Microsoft Corporation per gli Stati Uniti e/o altri Paesi. Tutti gli altri marchi appartengono ai legittimi proprietari. Illustrazioni escluse. I contenuti, i design e le caratteristiche possono essere oggetto di modifiche senza preavviso e possono variare da un Paese all'altro. Fabbricato in Cina.

## RACCOMANDAZIONI SULLA TUTELA DELL'AMBIENTE



\* Nell'Unione Europea: Al termine della sua vita operativa, questo prodotto non dovrebbe essere gettato assieme ai comuni rifiuti, ma dovrebbe essere portato ad un apposito punto di raccolta destinato al riciclaggio del Materiale Elettrico ed Elettronico.

Ciò è confermato dal simbolo riportato sul prodotto, nel manuale d'uso o sulla confezione.

A seconda delle proprie caratteristiche, i materiali potrebbero essere riciclati. Tramite il riciclaggio ed altre forme di trattamento del Materiale Elettrico ed

Elettronico, è possibile fornire un importante contributo per la salvaguardia dell'ambiente.

Per conoscere i punti di raccolta più vicini a te, contatta le autorità locali competenti.

In tutti gli altri Paesi: per favore, rispetta le leggi locali sul riciclo dei materiali elettrici ed elettronici.

Informazioni da conservare. I colori e le decorazioni possono variare.

I ganci di plastica e gli adesivi dovrebbero essere rimossi dal prodotto prima che quest'ultimo venga utilizzato.

[www.thrustmaster.com](http://www.thrustmaster.com)

\*Valido solo in UE e Turchia



**THRUSTMASTER®**

**ASSISTENZA TECNICA**

<https://support.thrustmaster.com>



# TFRP

## T.Flight Rudder Pedals

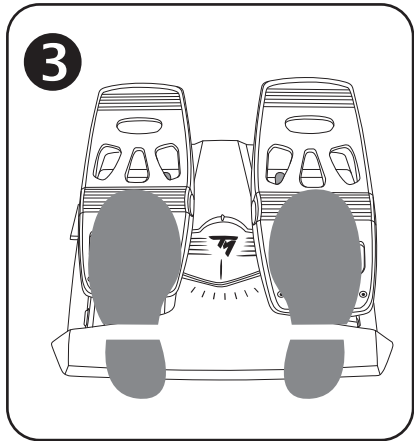
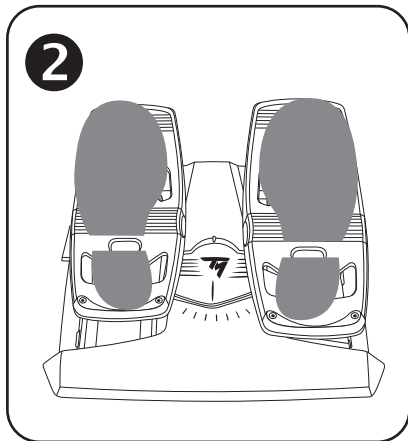
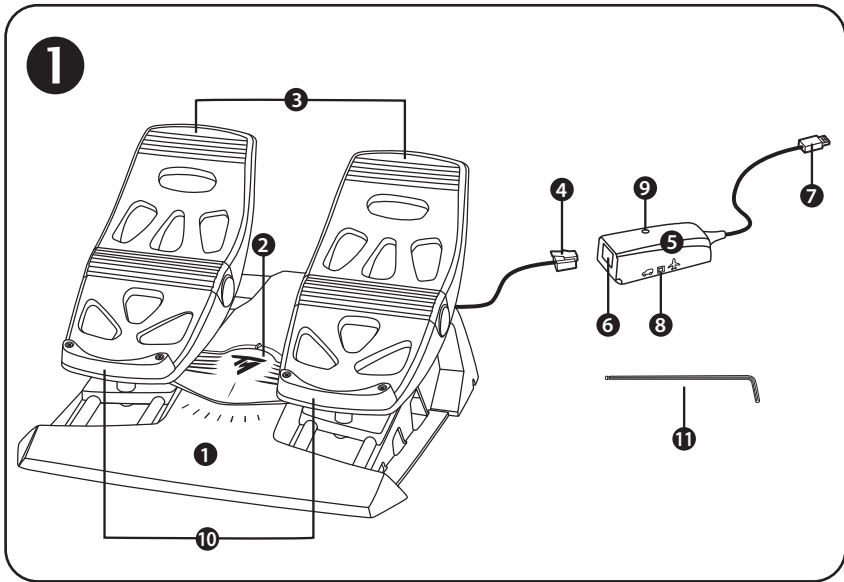

4

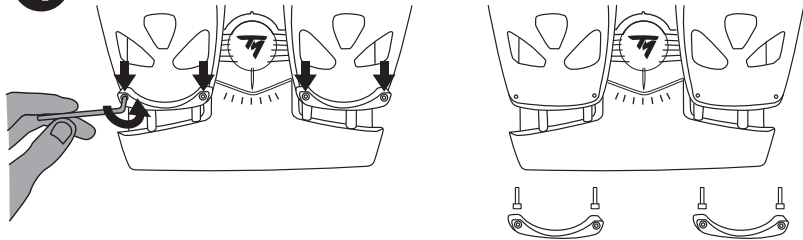

5

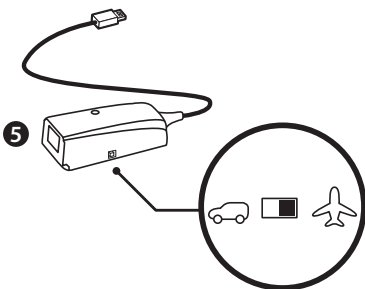

6

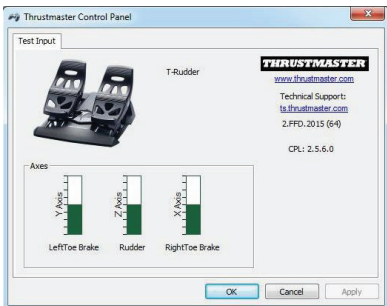

7

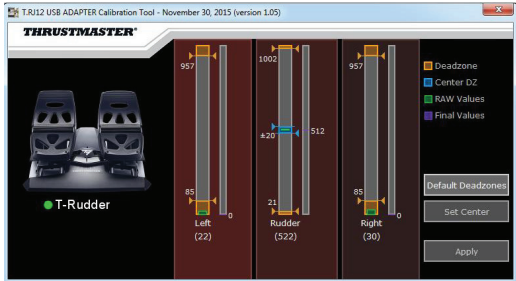

8



# TFRP

## T.Flight Rudder Pedals

Manual del usuario

### CARACTERÍSTICAS TÉCNICAS ❶

1. Pedales TFRP
2. Eje del timón
3. Ejes para frenos diferenciales independientes
4. Conector RJ12 macho de los pedales
5. Adaptador RJ12/USB  
(T.RJ12 USB Adapter)
6. Conector RJ12 hembra del adaptador
7. Conector USB del adaptador
8. Interruptor selector del adaptador
9. LED del adaptador
10. Reposatalones desmontables
11. Llave Allen

### REPOSATALONES DESMONTABLES (10)

Los 2 reposatalones de los pedales se pueden desmontar.

Pueden realizarse 2 configuraciones ergonómicas distintas:

- Pie totalmente colocado sobre el pedal ❷  
(con el reposatalón instalado); ○
- Parte delantera del pie colocada en medio del pedal ❸  
(con el reposatalón quitado)

Para quitar los reposatalones ❹:

- Usando la llave Allen incluida (11), desatornilla y quita los 2 tornillos de cada reposatalón.
- Quita por completo los reposatalones de los pedales.

Nota: Realiza este procedimiento a la inversa para volver a instalar los reposatalones.

## INSTALACIÓN EN PC ⑥ USANDO EL ADAPTADOR RJ12/USB

1. Conecta el conector RJ12 macho (4) de los pedales TFRP al conector RJ12 hembra (6) del adaptador (5).
2. Pon el interruptor selector (8) del adaptador en la posición **AVIÓN** ⑤.
3. Dirígete a <https://support.thrustmaster.com/>. Selecciona Joysticks / TFRP T.Flight Rudder Pedals, y luego selecciona Drivers. Descarga e instala el controlador para PC y su interfaz personalizada basada en el Panel de control de Windows.
4. Una vez instalado el controlador para PC, conecta el conector USB (7) del adaptador a uno de los puertos USB del PC.
5. El LED (9) del adaptador se enciende en **VERDE**.
6. Para acceder al Panel de Control, selecciona:
  - **Inicio / Todas las aplicaciones / Thrustmaster / Control Panel o Panel de Control** (en Windows® 10 / 8.1 / 8); o
  - **Inicio / Todas las aplicaciones / Thrustmaster / Control Panel o Panel de Control** (en Windows® 7)

*Se muestra el cuadro de diálogo **Dispositivos de juego**.*

*El accesorio aparece en pantalla con el nombre **T-Rudder** y el estado **OK**.*

7. En el cuadro de diálogo **Dispositivos de juego**, haz clic en **Propiedades** para probar y ver todas las funciones.

**¡Ya estás preparado para jugar!**

## APLICACIONES DE SOFTWARE AVANZADAS DISPONIBLES Y COMPATIBLES *(solo con los pedales TFRP, cuando están conectados al adaptador RJ12/USB)*

### SOFTWARE DE CALIBRACIÓN AVANZADA **7** *(T.RJ12 USB ADAPTER Calibration Tool)*

Dirígete a <https://support.thrustmaster.com>. Selecciona Joysticks / TFRP T.Flight Rudder Pedals, y luego selecciona Utilidades para descargar e instalar el software de calibración avanzada, que te permite:

- Ajustar las zonas muertas a tu gusto al principio y al final del rango de recorrido del eje del timón, y en los 2 ejes de freno diferencial.
- Ajustar la zona muerta central a tu gusto en el eje del timón.
- Guardar esos ajustes directamente en la memoria interna del adaptador **(5)**.
- 

### SOFTWARE DE PROGRAMACIÓN AVANZADA T.A.R.G.E.T **8** *(Thrustmaster Advanced pRogramming Graphical EdiTor)*

Dirígete a <https://support.thrustmaster.com>. Selecciona Joysticks / TFRP T.Flight Rudder Pedals, y luego selecciona Software. Descarga e instala el software de programación avanzada T.A.R.G.E.T.

Características principales de T.A.R.G.E.T:

- Hay diversas configuraciones para los ejes del timón y los frenos diferenciales.
- Hay distintos niveles de programación: Basic, Advanced y Script.
- Utiliza el principio de Arrastrar y Soltar.
- Los pedales TFRP se pueden usar junto con diversos dispositivos de juego de Thrustmaster (Hotas Cougar, Hotas Warthog, T.16000M, MFD Cougar Pack, también compatibles con T.A.R.G.E.T), que les permiten ser reconocidos como un único dispositivo USB.
- También hay perfiles avanzados creados por miembros de la comunidad de Thrustmaster.

EN

FR

DE

NL

IT

ES

PT

RU

CS

TR

PL

日本語

繁體中文

한국어

العربية



## **NOTAS IMPORTANTES RELACIONADAS CON LA CALIBRACIÓN AUTOMÁTICA DE EJES**

Para evitar problemas de calibración:

- Deja siempre centrado el eje del timón (sin colocar los pies sobre el timón) al conectar los pedales TFRP usando el conector USB del adaptador.
- No conectes nunca los pedales al adaptador cuando el adaptador esté conectado a un PC, ni durante un juego.
- No desconectes nunca los pedales del adaptador cuando el adaptador esté conectado a un PC, ni durante un juego. Apaga primero el PC.
- Conecta siempre los pedales al adaptador antes de conectar el conector USB del adaptador al PC.

Los 3 ejes de los pedales se calibran automáticamente tras unos instantes y después de haber alcanzado los topes físicos del eje del timón y de los 2 ejes de freno diferencial.

## RESOLUCIÓN DE PROBLEMAS Y ADVERTENCIAS

- **Mis pedales no funcionan correctamente o parece que no están bien calibrados.**

- Apaga el PC y desconecta el conector USB del adaptador. A continuación vuelve a conectar el conector USB, enciende el PC de nuevo y reinicia el juego.
- Asegúrate de que el interruptor selector (8) del adaptador esté puesto en la posición AVIÓN, y que el LED esté encendido en VERDE.
- Al conectar el conector USB del adaptador, deja siempre centrado el eje del timón (sin colocar los pies sobre el timón).

- **No puedo configurar los pedales.**

- En el menú Opciones / Mando / Gamepad o Joystick del juego, selecciona la configuración apropiada o vuelve a configurar por completo las opciones del dispositivo de juego.
- Para más información, consulta el manual del usuario o la ayuda en línea del juego.
- Usa el software de programación avanzada T.A.R.G.E.T (Thrustmaster Advanced pRogramming Graphical EdiTor).

- **Mis pedales son demasiado sensibles o no son lo bastante sensibles.**

- Los pedales se calibran automáticamente tras unos instantes y después de haber alcanzado los topes físicos del eje del timón y de los 2 ejes de freno diferencial.
- En el menú Opciones / Mando / Gamepad o Joystick del juego, ajusta la sensibilidad y las zonas muertas del dispositivo de juego (si esas opciones están disponibles).
- Usa el software de calibración avanzada T.RJ12 USB ADAPTER Calibration Tool.
- Usa el software de programación avanzada T.A.R.G.E.T (Thrustmaster Advanced pRogramming Graphical EdiTor).

## **INFORMACIÓN DE GARANTÍA AL CONSUMIDOR**

En todo el mundo, Guillemot Corporation S.A., cuyo domicilio legal se encuentra en Place du Granier, B.P. 97143, 35571 Chantepie, Francia (en lo sucesivo "Guillemot") garantiza al consumidor que este producto de Thrustmaster estará libre de defectos de materiales y mano de obra, durante un período de garantía que corresponde al límite de tiempo para interponer una acción legal referida a la conformidad en relación con este producto. En los países de la Unión Europea, esto corresponde a un período de dos (2) años a partir de la entrega del producto de Thrustmaster. En otros países, el período de garantía corresponde al límite de tiempo para interponer una acción legal referida a la conformidad en relación con este producto de Thrustmaster según las leyes aplicables del país en el que el consumidor estuviese domiciliado en la fecha de compra del producto de Thrustmaster (si no existiese una acción similar en el país correspondiente, entonces el período de garantía será de un (1) año a partir de la fecha de compra original del producto de Thrustmaster).

Si el producto resultase defectuoso durante el período de garantía, hay que ponerse en contacto inmediatamente con el Soporte Técnico, que indicará el procedimiento a seguir. Si se confirma el defecto, el producto debe devolverse a su lugar de compra (o a cualquier otra ubicación indicada por el Soporte Técnico).

Dentro del contexto de esta garantía, el producto defectuoso del consumidor será sustituido o restaurado su funcionamiento correcto. Si, durante el período de garantía, el producto de Thrustmaster fuese sometido a dicho reacondicionamiento, cualquier período de cómo mínimo siete (7) días durante el que el producto no se pueda usar se añadirá al período de garantía restante (este período va desde la fecha de petición de intervención del consumidor o desde la fecha en la que el producto se entrega para el reacondicionamiento, si la fecha en la que el producto se entrega para el reacondicionamiento fuese posterior a la fecha de la petición de intervención). Si la ley aplicable lo permite, toda la responsabilidad de Guillemot y sus filiales (incluso por daños resultantes) se limita a la restauración del funcionamiento correcto o la sustitución del producto de Thrustmaster. Si la ley aplicable lo permite, Guillemot renuncia a todas las garantías de comerciabilidad o adecuación para un propósito determinado.

Esta garantía no se aplicará: (1) si el producto ha sido modificado, abierto, alterado o ha sufrido daños como resultado de un uso inapropiado o abuso, negligencia, accidente, desgaste normal, o cualquier otra causa no relacionada con un defecto de materiales o fabricación (incluyendo, pero no de forma exclusiva, la combinación del producto de Thrustmaster con cualquier elemento no adecuado, incluyendo en particular fuentes de alimentación, baterías recargables, cargadores o cualquier otro elemento no suministrado por Guillemot para este producto); (2) si el producto se ha empleado para otro uso distinto del doméstico, incluyendo fines profesionales o comerciales (salones de juego, entrenamiento, competiciones, por ejemplo); (3) en caso de incumplimiento de las instrucciones proporcionadas por el Soporte Técnico; (4) a software, es decir software sujeto a una garantía específica; (5) a consumibles (elementos que se tienen que reemplazar a lo largo de la vida del producto: por ejemplo, baterías desechables o almohadillas para auriculares de audio); (6) a accesorios (por ejemplo, cables, cajas, bolsos, bolsos o muñequeras); (7) si el producto se ha vendido en una subasta pública.

Esta garantía no es transferible.

Los derechos legales del consumidor en relación con las leyes aplicables a la venta de productos de consumo de su país no se ven afectados por esta garantía.

### **Provisiones de garantía adicionales**

Durante el período de garantía, Guillemot no proporcionará, en principio, ninguna pieza de repuesto, ya que el Soporte Técnico es el único autorizado para abrir y/o reacondicionar los productos de Thrustmaster (con la excepción de los procedimientos de reacondicionamiento que el Soporte técnico puede solicitar que lleve a cabo el consumidor, mediante instrucciones por escrito – por ejemplo, debido a la simplicidad y la falta de confidencialidad del proceso de reacondicionamiento – y suministrando al consumidor las piezas de repuesto necesarias, si hiciese falta).

Debido a sus ciclos de innovación y para proteger su know-how y secretos comerciales, Guillemot no proporcionará, en principio, ninguna pieza de repuesto ni instrucciones de reacondicionamiento para los productos de Thrustmaster cuyo período de garantía haya vencido.

En los Estados Unidos de América y en Canadá, esta garantía está limitada al mecanismo interno del producto y al alojamiento externo. En ningún caso, Guillemot ni sus filiales serán responsables ante terceros por daños resultantes o fortuitos resultado del incumplimiento de cualquier garantía expresa o implícita. En algunos estados o provincias no se permite la limitación de la duración de una garantía

implícita ni la exclusión o limitación de responsabilidad por daños resultantes o fortuitos, por lo que las limitaciones o exclusiones anteriores pueden no ser aplicables. Esta garantía ofrece derechos legales específicos al consumidor, que también puede tener otros derechos que pueden variar de un estado a otro o de una provincia a otra.

### **Responsabilidad**

Si la ley aplicable lo permite, Guillemot Corporation S.A. (en lo sucesivo "Guillemot") y sus filiales renuncian a toda responsabilidad por los daños causados por uno o más de los siguientes motivos: (1) el producto ha sido modificado, abierto o alterado; (2) incumplimiento de las instrucciones de montaje; (3) uso inapropiado o abuso, negligencia, accidente (un impacto, por ejemplo); (4) desgaste normal; (5) el producto se ha empleado para otro uso distinto del doméstico, incluyendo fines profesionales o comerciales (salones de juego, entrenamiento, competiciones, por ejemplo). Si la ley aplicable lo permite, Guillemot y sus filiales renuncian a toda responsabilidad por los daños no relacionados con defectos de materiales o fabricación en relación con el producto (incluyendo, pero no de forma exclusiva, los daños causados de forma directa o indirecta por cualquier software, o por combinar el producto de Thrustmaster con cualquier elemento no adecuado, incluyendo en particular fuentes de alimentación, baterías recargables, cargadores o cualquier otro elemento no suministrado por Guillemot para este producto).

EN

FR

DE

NL

IT

**ES**

PT

RU

CS

TR

PL

日本語

繁體中文

한국어

العربية

## COPYRIGHT

© 2019 Guillemot Corporation S.A. Todos los derechos reservados. Thrustmaster® es una marca registrada de Guillemot Corporation S.A. Windows® es una marca registrada de Microsoft Corporation en Estados Unidos y/o en otros países. Todas las demás marcas son propiedad de sus respectivos dueños. Ilustraciones no definitivas. El contenido, la concepción y las especificaciones son susceptibles de cambiar sin previo aviso y varían según el país. Fabricado en China.

## RECOMENDACIÓN DE PROTECCIÓN AMBIENTAL

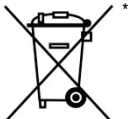

\* En la Unión Europea: Al terminar su vida útil, este producto no debe tirarse en un contenedor de basuras estándar, sino que debe dejarse en un punto de recogida de desechos eléctricos y equipamiento electrónico para ser reciclado.

Esto viene confirmado por el símbolo que se encuentra en el producto, manual del usuario o embalaje.

Dependiendo de sus características, los materiales pueden reciclarse. Mediante el reciclaje y otras formas de procesamiento de los desechos eléctricos y el equipamiento electrónico puedes contribuir de forma significativa a ayudar a proteger el medio ambiente.

Contacta con las autoridades locales para más información sobre el punto de recogida más cercano. Para los demás países: cumplo las leyes locales sobre reciclaje de equipos eléctricos y electrónicos.

Esta información debe conservarse. Los colores y motivos decorativos pueden variar. Los adhesivos y los cierres de plástico se deben quitar del producto antes de utilizarlo.

[www.thrustmaster.com](http://www.thrustmaster.com)

*\*Aplicable únicamente a la UE y Turquía*



**THRUSTMASTER®**

**SOPORTE TÉCNICO**

<https://support.thrustmaster.com>



# TFRP

## T.Flight Rudder Pedals

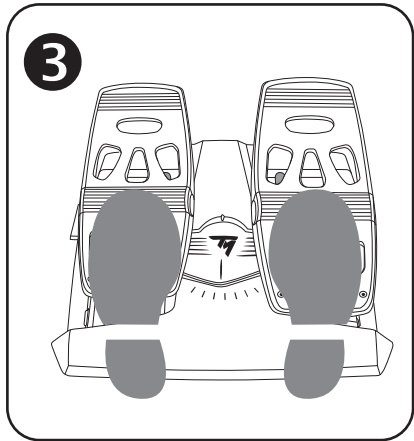
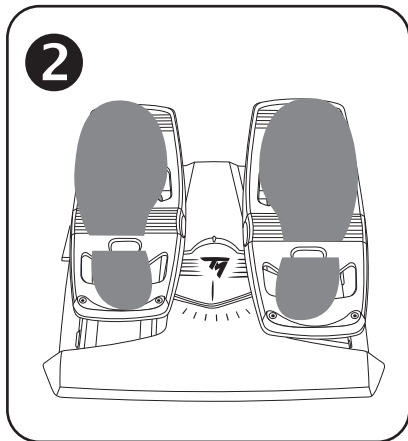
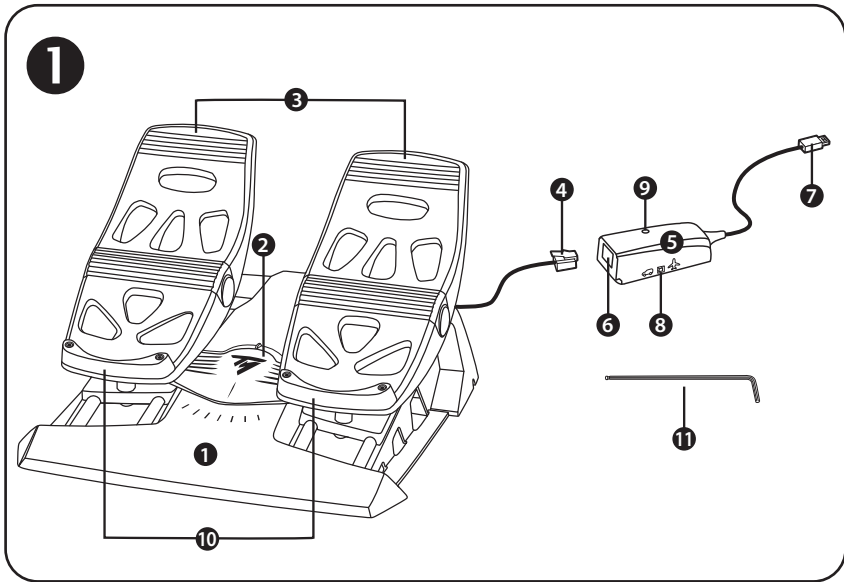

4

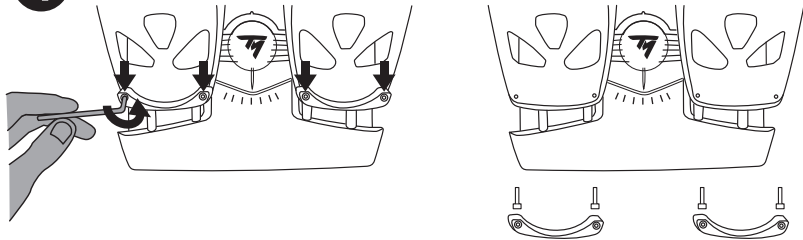

5

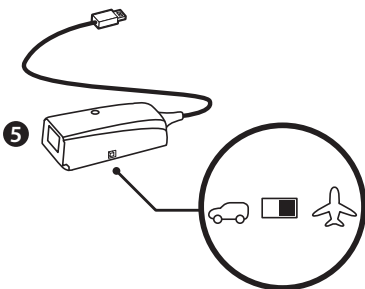

6



7

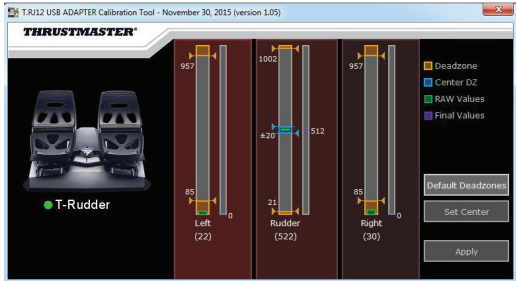

8



# TFRP

## T.Flight Rudder Pedals

Manual do Utilizador

### CARACTERISTICAS TECNICAS ❶

1. Conjunto de pedais TFRP
2. Eixo do leme de direção
3. Eixos para travões diferenciais independentes
4. Conector RJ12 macho do conjunto de pedais
5. Adaptador RJ12/USB  
(T.RJ12 USB Adapter)
6. Conector RJ12 fêmea do adaptador
7. Conector USB do adaptador
8. Interruptor seletor do adaptador
9. LED do adaptador
10. Descansos amovíveis para os calcanhares
11. Chave sextavada

### DESCANSOS AMOVÍVEIS PARA OS CALCANHARES (10)

Os 2 descansos para os calcanhares do conjunto de pedais são amovíveis.

São possíveis 2 configurações ergonómicas diferentes:

- Pé completamente posicionado no pedal ❷  
(com o descanso para o calcanhar instalado); ou
- Bola do pé posicionada a meio do pedal ❸  
(com o descanso para o calcanhar removido)

Para remover os descansos para os calcanhares ❹ :

- Com a chave sextavada (11) incluída, desenroscar e remover os 2 parafusos de cada descanso para o calcanhar.
- Remover completamente os descansos para os calcanhares dos pedais.

Nota: execute este procedimento no sentido inverso para voltar a instalar os descansos para os calcanhares.



## INSTALAÇÃO NO PC ⑥ UTILIZANDO O ADAPTADOR RJ12/USB

1. Ligue o conector RJ12 macho (4) do conjunto de pedais TFRP ao conector RJ12 fêmea (6) do adaptador (5).
2. Ajuste o interruptor seletor do adaptador (8) para a posição **AVIÃO ⑤**.
3. Acesse a <https://support.thrustmaster.com/>. Selecione Joysticks / TFRP T.Flight Rudder Pedals e em seguida Drivers. Transfira e instale o controlador para o PC e a respetiva interface baseada no Painel de Controlo do Windows.
4. Uma vez instalado o controlador para o PC, ligue o conector USB do adaptador (7) a uma das portas USB do PC.
5. O LED do adaptador (9) acende-se a **VERDE**.
6. Para aceder ao Painel de Controlo, selecione:
  - **Iniciar / Todas as Aplicações / Thrustmaster / Control Panel** ou **Painel de Controlo** (no Windows® 10 / 8.1 / 8); ou
  - **Iniciar / Todos os Programas / Thrustmaster / Control Panel** ou **Painel de Controlo** (no Windows® 7)

É apresentada a caixa de diálogo **Controladores de jogos**.

O acessório é apresentado no ecrã com o nome **T-Rudder** e o estado **OK**.

7. Na caixa de diálogo **Controladores de jogos**, clique em **Propriedades** para testar e ver todas as funções.

**Está pronto para começar a jogar!**

## APLICAÇÕES AVANÇADAS DISPONÍVEIS E COMPATÍVEIS (apenas com o conjunto de pedais TFRP, quando ligado ao adaptador RJ12/USB)

### SOFTWARE DE CALIBRAGEM AVANÇADA **7** (T.RJ12 USB ADAPTER Calibration Tool)

Acceda a <https://support.thrustmaster.com>. Selecione Joysticks / TFRP T.Flight Rudder Pedals e em seguida Utilitários para transferir e instalar o software de calibragem avançada, que lhe permite:

- Ajustar as zonas mortas ao seu gosto no início e no fim do curso do eixo do leme de direção e nos 2 eixos dos travões diferenciais.
- Ajuste a zona morta central ao seu gosto no eixo do leme de direção.
- Guarde estes ajustes diretamente na memória interna do adaptador **(5)**.
- 

### SOFTWARE DE PROGRAMAÇÃO AVANÇADA T.A.R.G.E.T **8** (Thrustmaster Advanced pRogramming Graphical EdiTor)

Acceda a <https://support.thrustmaster.com>. Selecione Joysticks / TFRP T.Flight Rudder Pedals e em seguida Software. Transfira e instale o software de programação avançada T.A.R.G.E.T.

Principais funcionalidades do T.A.R.G.E.T:

- Estão disponíveis várias configurações para os eixos do leme de direção e dos travões diferenciais.
- Existem diferentes níveis de programação disponíveis: Basic, Advanced e Script.
- Utilize o princípio de arrastar e largar
- O conjunto de pedais TFRP pode ser utilizado em conjunto com uma variedade de controladores Thrustmaster (Hotas Cougar, Hotas Warthog, T.16000M, MFD Cougar Pack, também compatível com o T.A.R.G.E.T), o que permite serem reconhecidos como um único dispositivo USB.
- Estão disponíveis perfis avançados, criados por membros da comunidade Thrustmaster.

## **NOTAS IMPORTANTES RELATIVAS A CALIBRAGEM AUTOMÁTICA DOS EIXOS**

Para evitar problemas de calibragem:

- Deixe sempre o eixo do leme de direção centrado (sem pôr os pés no leme de direção) ao ligar o conjunto de pedais TFRP utilizando o conector USB do adaptador.
- Nunca ligue o conjunto de pedais ao adaptador quando o adaptador estiver ligado ao PC, ou durante um jogo.
- Nunca desligue o conjunto de pedais do adaptador quando o adaptador estiver ligado ao PC, ou durante um jogo. Desligue primeiro o PC.
- Ligue sempre o conjunto de pedais ao adaptador antes de ligar o conector USB do adaptador ao PC.

Os 3 eixos do conjunto de pedais calibram-se automaticamente após alguns movimentos e depois de atingirem os batentes físicos do eixo do leme de direção e dos 2 eixos dos travões diferenciais.

## RESOLUÇÃO DE PROBLEMAS E AVISOS

- **O meu conjunto de pedais não funciona corretamente, ou parece estar mal calibrado.**
  - Desligue o PC e desligue o conector USB do adaptador. Em seguida, volte a ligar o conector USB, ligue novamente o PC e reinicie o jogo.
  - Certifique-se de que o interruptor seletor do adaptador (**B**) está ajustado para a posição AVIÃO e que o LED está aceso a VERDE.
  - Ao ligar o conector USB do adaptador, deixe sempre o eixo do leme de direção centrado (sem pôr os pés no leme de direção).
- **Não consigo configurar o meu conjunto de pedais.**
  - No menu Options / Controller / Gamepad ou Joystick do jogo, selecione a configuração adequada ou reconfigure completamente as opções do controlador.
  - Para mais informações, consulte o manual do utilizador do jogo ou a ajuda online.
  - Utilize o software de programação avançada T.A.R.G.E.T (Thrustmaster Advanced pRogramming Graphical EdiTor).
- **O meu conjunto de pedais é demasiado sensível ou não é suficientemente sensível.**
  - O seu conjunto de pedais calibra-se automaticamente após alguns movimentos e depois de atingirem os botões físicos do eixo do leme de direção e dos 2 eixos dos travões diferenciais.
  - No menu Options / Controller / Gamepad ou Joystick do jogo, ajuste a sensibilidade e as zonas mortas do controlador (caso estas opções estejam disponíveis).
  - Utilize o software de calibragem avançada T.RJ12 USB ADAPTER Calibration Tool.
  - Utilize o software de programação avançada T.A.R.G.E.T (Thrustmaster Advanced pRogramming Graphical EdiTor).

## **INFORMAÇÕES SOBRE A GARANTIA PARA O CONSUMIDOR**

A Guillemot Corporation S.A., com sede social sita em Place du Granier, B.P. 97143, 35571 Chantepie, França (a seguir designada como "Guillemot") garante a nível mundial ao consumidor que este produto Thrustmaster está livre de defeitos em termos de materiais e fabrico durante um período de garantia que corresponde ao limite de tempo para intentar uma ação de conformidade relativamente a este produto. Nos países da União Europeia, isto corresponde a um período de dois (2) anos desde a entrega do produto Thrustmaster. Noutros países, o período de garantia corresponde ao limite de tempo para intentar uma ação de conformidade relativamente ao produto Thrustmaster de acordo com a legislação em vigor do país no qual o consumidor residia à data de compra do produto Thrustmaster (se a dita ação não existir no país correspondente, então o período de garantia será de um (1) ano a partir da data de compra original do produto Thrustmaster).

No caso de o produto apresentar algum defeito durante o período da garantia, contacte imediatamente o Suporte Técnico, que lhe indicará o procedimento a tomar. Se esse defeito se confirmar, o produto terá de ser devolvido ao respetivo local de compra (ou qualquer outro local indicado pelo Suporte Técnico).

No âmbito da presente garantia, e por opção do Suporte Técnico, o produto defeituoso do consumidor será substituído ou reparado. Se, durante o período da garantia, o produto Thrustmaster for submetido à dita reparação, qualquer período mínimo de (7) dias durante o qual o produto estiver fora de serviço será adicionado ao período da garantia restante (este período decorre desde a data do pedido intervenção pelo consumidor ou desde a data em que o produto em questão é disponibilizado para reparação, se a data em que o produto é disponibilizado para reparação for posterior à data do pedido de intervenção). Se for permitido pela legislação em vigor, a responsabilidade total da Guillemot e das respetivas filiais (incluindo para danos indiretos) está limitada à reparação ou à substituição do produto Thrustmaster. Se for permitido pela legislação em vigor, a Guillemot rejeita todas as garantias de comercialização ou adequação a um fim específico.

A presente garantia não se aplicará: (1) se o produto tiver sido modificado, aberto, alterado ou danificado em resultado de utilização inadequada ou abusiva, negligência, acidente, desgaste normal ou qualquer outra causa relacionada com um defeito de material ou fabrico (incluindo, mas sem limitação, combinar o produto Thrustmaster com qualquer elemento inadequado, incluindo, em particular, fontes de alimentação, baterias recarregáveis, carregadores ou quaisquer outros elementos não fornecidos pela Guillemot para este produto); (2) se o produto tiver sido utilizado fora do âmbito da utilização doméstica, incluindo para fins profissionais ou comerciais (salas de jogos, treino e competições, por exemplo); (3) na eventualidade de incumprimento das instruções fornecidas pelo Suporte Técnico; (4) a software, estando o mesmo sujeito a uma garantia específica; (5) a consumíveis (elementos para substituir ao longo da vida útil do produto: baterias descartáveis, auscultadores de áudio ou auriculares de auscultadores, por exemplo); (6) a acessórios (cabos, estojos, bolsas, sacos e correias de pulso, por exemplo); (7) se o produto foi vendido num leilão público.

A presente garantia não é transmissível.

Os direitos legais do consumidor no que concerne à legislação aplicável à venda de bens de consumo no seu país não são afetados pela presente garantia.

### **Disposições de garantia adicionais**

Durante o período da garantia, a Guillemot não fornecerá, em princípio, quaisquer peças de substituição, uma vez que o Suporte Técnico é a única parte autorizada a abrir e/ou reparar qualquer produto Thrustmaster (à exceção de quaisquer procedimentos de reparação que o Suporte Técnico possa pedir ao consumidor para realizar, através de instruções por escrito – por exemplo, devido à simplicidade e à falta de confidencialidade do processo de reparação – e fornecendo ao consumidor a(s) peça(s) de substituição necessária(s), quando aplicável).

Tendo em conta os seus ciclos de inovação, e a fim de proteger o seu know-how e segredos comerciais, a Guillemot não fornecerá, em princípio, qualquer notificação de reparação ou peças de substituição para produtos Thrustmaster cujo período da garantia tenha expirado.

Nos Estados Unidos da América e no Canadá, a presente garantia está limitada ao mecanismo interno e à caixa do produto. Em nenhuma circunstância serão a Guillemot ou as respetivas filiais consideradas responsáveis perante terceiros por quaisquer danos indiretos ou acidentais resultantes da violação de quaisquer garantias expressas ou implícitas. Alguns estados/províncias não permitem a limitação da duração de uma garantia implícita ou a exclusão ou limitação de responsabilidade por danos indiretos ou acidentais, pelo que as limitações ou exclusões supracitadas podem não se aplicar a si. A presente garantia concede-lhe direitos legais específicos, podendo ter também outros direitos, que variam consoante o estado ou a província.

## Responsabilidade

Se for permitido ao abrigo da legislação aplicável, a Guillemot Corporation S.A. (a seguir designada "Guillemot") e as respetivas filiais rejeitam qualquer responsabilidade por danos resultantes de uma ou mais das seguintes causas: (1) o produto foi modificado, aberto ou alterado; (2) incumprimento das instruções de montagem; (3) utilização inadequada ou abusiva, negligência ou acidente (um impacto, por exemplo); (4) desgaste normal; (5) utilização do produto fora do âmbito além da utilização doméstica, incluindo para fins profissionais ou comerciais (salas de jogos, treino e competições, por exemplo). Se for permitido ao abrigo da legislação aplicável, a Guillemot e as respetivas filiais rejeitam qualquer responsabilidade por danos relacionados com um defeito de material ou fabrico relativamente ao produto (incluindo, mas sem limitação, quaisquer danos causados direta ou indiretamente por qualquer software ou por combinar o produto Thrustmaster com qualquer elemento inadequado, incluindo, em particular, fontes de alimentação, baterias recarregáveis, carregadores ou quaisquer outros elementos não fornecidos pela Guillemot para este produto).

EN

FR

DE

NL

IT

ES

PT

RU

CS

TR

PL

日本語

繁體中文

한국어

العربية

## DIREITOS DE AUTOR

© 2019 Guillemot Corporation S.A. Todos os direitos reservados. Thrustmaster® é uma marca registada da Guillemot Corporation S.A. Windows® é uma marca registada da Microsoft Corporation nos Estados Unidos e/ou noutros países. Todas as outras marcas comerciais são pertencem aos respectivos proprietários. As ilustrações não são vinculativas. Os conteúdos, desenhos e especificações estão sujeitos a alteração sem aviso prévio e podem variar de país para país. Fabricado na China.

## RECOMENDAÇÕES DE PROTECÇÃO AMBIENTAL



Na União Europeia: Quando este produto chegar ao fim da sua vida útil, não o elimine juntamente com os resíduos domésticos normais; em vez disso, deixe-o num ponto de recolha de resíduos de equipamento eléctrico e electrónico (REEE) para posterior reciclagem.

O símbolo presente no produto, no manual de utilizador ou na caixa confirma-o.

Os materiais podem ser reciclados, dependendo das suas características. Através da reciclagem e de outras formas de processamento de resíduos de equipamento eléctrico e electrónico, pode dar um importante contributo no sentido de ajudar a proteger o ambiente.

Contacte as autoridades locais para saber onde fica o ponto de recolha mais perto da sua área de residência.

Relativamente a todos os outros países: Respeite a legislação local sobre a reciclagem de equipamento eléctrico e electrónico.

Informações a reter. As cores e as decorações podem variar.

Os fechos e os adesivos devem ser removidos do produto antes da utilização.

[www.thrustmaster.com](http://www.thrustmaster.com)

*\*Aplicável apenas à União Europeia e Turquia*



**THRUSTMASTER®**

**SUPOORTE TÉCNICO**

<https://support.thrustmaster.com>



# TFRP

## T.Flight Rudder Pedals

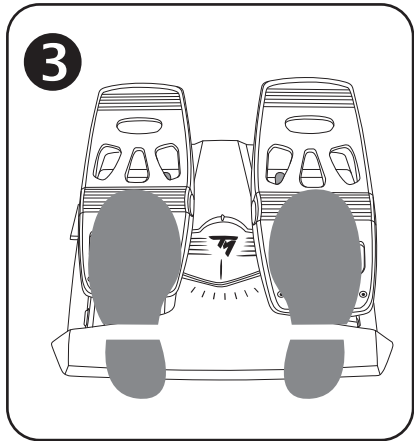
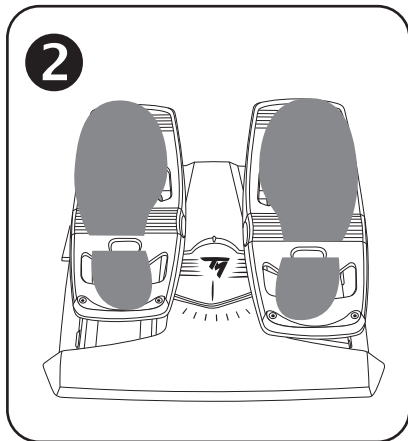
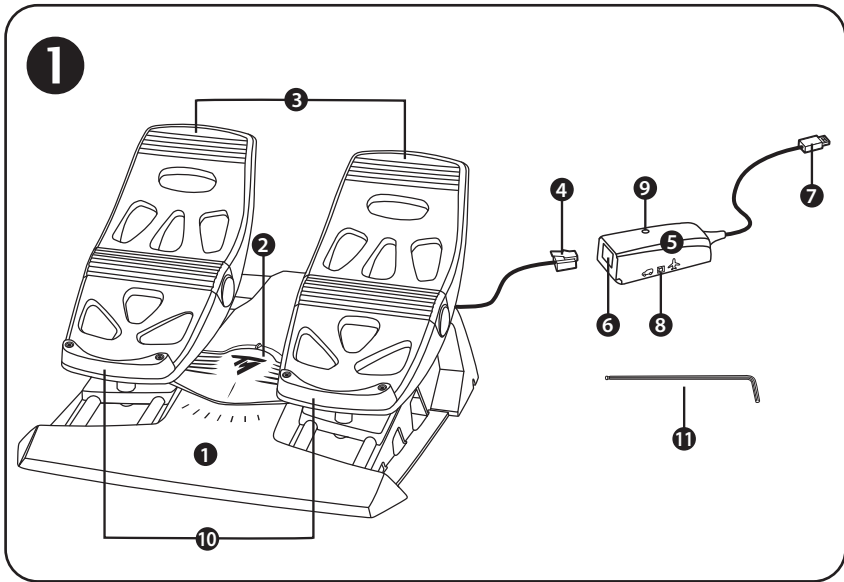



4

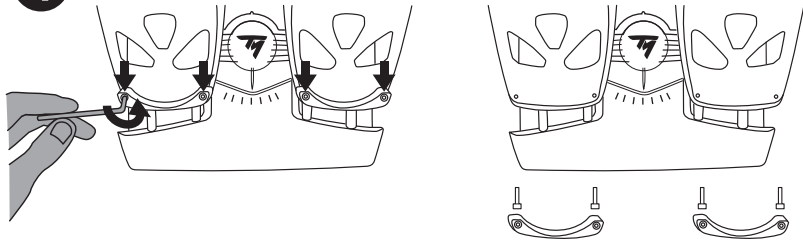

5

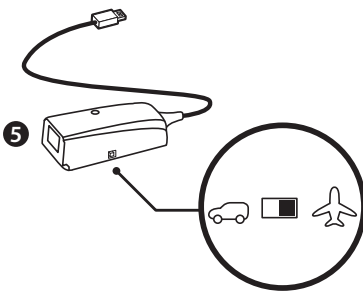

6

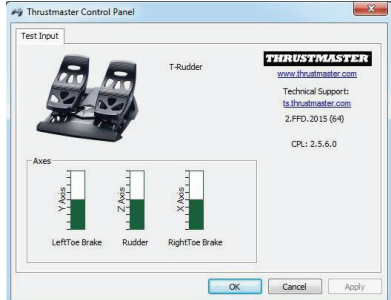

7

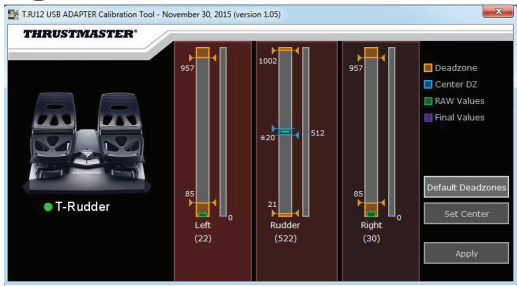

8



# TFRP

## T.Flight Rudder Pedals

### Инструкция по эксплуатации

#### ТЕХНИЧЕСКИЕ ХАРАКТЕРИСТИКИ ①

1. Педальный блок TFRP
2. Ось руля направления
3. Оси для независимых дифференциальных тормозов
4. Штекер типа RJ12 педального блока
5. Адаптер RJ12/USB  
(T.RJ12 USB Adapter)
6. Гнездо типа RJ12 адаптера
7. USB-разъем адаптера
8. Переключатель адаптера
9. Индикатор адаптера
10. Съёмные упоры для пятки
11. Шестигранный ключ

#### СЪЕМНЫЕ УПОРЫ ДЛЯ ПЯТКИ (10)

Педальный блок оснащен двумя съёмными упорами для пятки.

Возможны 2 эргономичных конфигурации:

- стопа полностью опирается на педаль ②  
(упор для пятки установлен); **или**
- подушечка стопы располагается в центре педали ③  
(упор для пятки снят).

#### Демонтаж упоров для пятки ④

- С помощью шестигранного ключа (11) полностью выкрутите 2 винта с каждого упора для пятки.
- Снимите упоры для пятки с педалей.

Обратите внимание: для установки упоров для пятки следует выполнить эти действия в обратном порядке.

## УСТАНОВКА НА ПК **6** С ПОМОЩЬЮ АДАПТЕРА RJ12/USB

1. Подключите штекер RJ12 **(4)** педального блока TFRP к гнезду RJ12 **(6)** на адаптере **(5)**.
2. Переведите переключатель адаптера **(8)** в положение **САМОЛЕТ** **5**.
3. Откройте сайт <https://support.thrustmaster.com/>. Выберите «Джойстики / TFRP T.Flight Rudder Pedals», затем выберите «Драйверы». Загрузите и установите драйвер для ПК и специальный интерфейс для него на базе Панели управления Windows.
4. После установки драйвера подключите разъем USB адаптера **(7)** к одному из USB-портов ПК.
5. Индикатор адаптера **(9)** загорается **ЗЕЛЕНЫМ**.
6. Чтобы открыть Панель управления, выберите:
  - **Пуск / Все приложения / Thrustmaster / Control Panel** или **Панель управления** (в Windows® 10 / 8.1 / 8); **или**
  - **Пуск / Все программы / Thrustmaster / Control Panel** или **Панель управления** (in Windows® 7)

*Отображается диалоговое окно **Игровые устройства**.*

*Устройство отображается на экране с именем **T-Rudder** и статусом **OK**.*

7. В диалоговом окне **Игровые устройства** щелкните **Свойства** для тестирования и просмотра всех функций.

**Теперь все готово для игры!**

## ДОСТУПНЫЕ СОВМЕСТИМЫЕ ПРИЛОЖЕНИЯ ПРОДВИНУТОГО УРОВНЯ

*(только при подключении педального блока TFRP с помощью адаптера RJ12/ USB)*

### РАСШИРЕННОЕ ПО ДЛЯ КАЛИБРОВКИ **7** (*T.RJ12 USB ADAPTER Calibration Tool*)

С сайта <https://support.thrustmaster.com> («Джойстики / TFRP T.Flight Rudder Pedals», затем выберите «Инфраструктура») загрузите и установите расширенную программу для калибровки, которая позволяет выполнять следующие задачи:

- индивидуальная настройка «мертвых зон» в начале и конце хода на оси руля направления и на двух осях дифференциальных тормозов;
- индивидуальная настройка центральной «мертвой зоны» на оси руля направления;
- сохранение выполненных настроек непосредственно во внутренней памяти адаптера (5).

### ПРОДВИНУТОЕ ПО ПРОГРАММИРОВАНИЯ T.A.R.G.E.T **8** (*Thrustmaster Advanced pRogramming Graphical EdiTor*)

Откройте: <https://support.thrustmaster.com>. Выберите «Джойстики / TFRP T.Flight Rudder Pedals», затем выберите «Программное обеспечение». Загрузите и установите продвинутое ПО программирования T.A.R.G.E.T.

Основные особенности ПО T.A.R.G.E.T:

- ряд готовых конфигураций для осей руля направления и дифференциальных тормозов;
- наличие нескольких уровней программирования: Basic, Advanced и Script;
- работа по принципу перетаскивания «Drag and Drop»;
- педальный блок TFRP можно использовать в сочетании с самыми разными контроллерами Thrustmaster (Hotas Cougar, Hotas Warthog, T.16000M, MFD Cougar Pack, также совместимы с T.A.R.G.E.T), и они будут распознаваться как единое USB-устройство;
- доступны расширенные профили, созданные членами сообщества Thrustmaster.

## **ВАЖНЫЕ ЗАМЕЧАНИЯ ОТНОСИТЕЛЬНО АВТОМАТИЧЕСКОЙ КАЛИБРОВКИ ОСЕЙ**

Советы по предотвращению проблем с калибровкой.

- При подключении педального блока TFRP с помощью USB-кабеля адаптера ось руля направления всегда должна находиться в центральном положении (не ставьте ноги на педали).
- Нельзя подключать педальный блок к адаптеру, если адаптер подключен к ПК, а также во время игры.
- Нельзя отключать педальный блок от адаптера, если адаптер подключен к ПК, а также во время игры. Сначала выключите ПК.
- - Обязательно подключайте педальный блок к адаптеру перед подключением USB-кабеля адаптера к консоли.

Калибровка трех осей педалей выполняется автоматически после нескольких движений и после достижения физических стопоров для оси руля направления и осей двух дифференциальных тормозов.

## УСТРАНЕНИЕ НЕИСПРАВНОСТЕЙ И ПРЕДУПРЕЖДЕНИЯ

- **Педальный блок не работает должным образом или кажется неверно откалиброванным.**
  - Выключите ПК и отсоедините USB-кабель адаптера. Затем снова подключите USB-кабель, включите ПК и перезапустите игру.
  - Убедитесь, что переключатель адаптера (**8**) находится в положении САМОЛЕТ и что индикатор горит ЗЕЛЕНЫМ.
  - При подключении USB-кабеля адаптера обязательно держите ось руля направления в центральном положении (не ставьте ноги на педали руля).
- **Не удается настроить педальный блок.**
  - В игре, в разделе «Параметры/Контроллер/Игровой пульт» или «Джойстик», выберите оптимальную конфигурацию или полностью перенастройте параметры контроллера.
  - Для получения дополнительных сведений обратитесь к руководству пользователя по игре или к интернет-справке.
  - Воспользуйтесь расширенным ПО для программирования T.A.R.G.E.T (Thrustmaster Advanced pRogramming Graphical EdiTor).
- **Слишком высокая или недостаточная чувствительность педального блока.**
  - Калибровка педального блока выполняется автоматически после нескольких движений и после достижения физических стопоров для оси руля направления и осей двух дифференциальных тормозов.
  - В игре, в разделе «Параметры/Контроллер/Игровой пульт» или «Джойстик», отрегулируйте чувствительность и «мертвые зоны» контроллера (если эти возможности доступны).
  - Воспользуйтесь расширенной программой калибровки T.RJ12 USB ADAPTER Calibration Tool.
  - Воспользуйтесь расширенным ПО для программирования T.A.R.G.E.T (Thrustmaster Advanced pRogramming Graphical EdiTor).

## **Сведения о потребительской гарантии**

Корпорация Guillemot Corporation S.A., зарегистрированная по адресу Place du Granier, B.P. 97143, 35571 Chantepie, Франция, (далее — «Guillemot») гарантирует своим клиентам во всем мире, что в данном изделии Thrustmaster не будет выявлено никаких дефектов материалов и производства в течение гарантийного периода, который равен сроку предъявления претензии по соответствию для данного изделия. В странах Европейского Союза этот срок соответствует двум (2) годам с момента поставки изделия Thrustmaster. В других странах гарантийный период равен сроку предъявления претензии по соответствию для изделия Thrustmaster, определяемому соответствующим законодательством страны, в которой проживал потребитель на момент приобретения изделия Thrustmaster (если подобные претензии не действуют в соответствующей стране, гарантийный период равняется одному (1) году с первоначальной даты приобретения изделия Thrustmaster).

В случае обнаружения дефектов изделия во время гарантийного периода незамедлительно обратитесь в службу технической поддержки, сотрудники которой определяют дальнейшую процедуру. Если дефект будет подтвержден, изделие следует вернуть по месту приобретения (или в любое другое место, указанное службой технической поддержки).

В рамках действия гарантии дефектное изделие будет, по усмотрению службы технической поддержки, заменено или возвращено в рабочее состояние. Если в течение гарантийного срока изделие Thrustmaster будет подвержено такому восстановлению, к оставшемуся гарантийному сроку прибавляется период времени, но не менее семи (7) дней, во время которого изделие находилось вне употребления (началом этого периода считается дата запроса покупателя о вмешательстве или дата предоставления дефектного изделия для восстановления, если изделие было предоставлено для восстановления позднее, чем был сделан запрос о вмешательстве). В мере, разрешенной применимым законодательством, полная ответственность компании Guillemot и ее дочерних компаний (в том числе косвенный ущерб) ограничивается восстановлением рабочего состояния или заменой изделия Thrustmaster. В мере, разрешенной применимым законодательством, компания Guillemot отказывается от любых гарантий коммерческой пригодности или пригодности для определенной цели.

Настоящая гарантия не распространяется: (1) на ситуации, когда изделие было видоизменено, открыто, модифицировано или получило повреждения в результате недопустимого или неправильного использования, небрежности или несчастного случая, естественного износа или любой другой причины, не связанной с дефектом материалов или производства (включая, помимо прочего, использование изделия Thrustmaster совместно с любыми неподходящими элементами, в частности — с блоками питания, аккумуляторными, зарядными устройствами и любыми другими элементами, не входящими в комплектацию Guillemot для данного изделия); (2) на случаи использования продукта в любых целях, кроме бытовых, в том числе на случаи профессионального или коммерческого применения (например, в игровых залах, для проведения обучения и соревнований); (3) на ситуации, когда указания службы технической поддержки не были выполнены; (4) на ПО, так как на такое ПО распространяется отдельная гарантия; (5) на расходные материалы (элементы, предназначенные для замены в течение срока службы изделия: например, батарейки и ушные подушки для гарнитур или наушников); (6) на аксессуары (например, кабели, чехлы, сумки, футляры, наручные ремешки); (7) на случаи продажи изделия с открытого аукциона.

Данная гарантия не подлежит передаче.

Настоящая гарантия не ущемляет прав потребителя, предоставляемых ему применимыми законами в отношении продажи потребительских товаров в соответствующей стране.

## **Дополнительные условия гарантии**

В течение гарантийного срока компания Guillemot, в общем и целом, не предоставляет никаких запасных частей, так как вскрытие и/или модификацию любых изделий Thrustmaster вправе осуществлять только служба технической поддержки (за исключением каких-либо процедур по модификации, которые служба технической поддержки может предложить выполнить клиенту путем письменных инструкций и предоставления, при необходимости, требуемых запасных частей: например, в связи с отсутствием статуса сложности или конфиденциальности у такой восстановительной процедуры).

С учетом периода освоения новых изделий и в целях защиты своих ноу-хау и коммерческих тайн компания Guillemot, в общем и целом, не предоставляет каких-либо уведомлений о восстановлении или запасных частей для любых изделий Thrustmaster с истекшим гарантийным сроком.

## Ответственность

В мере, разрешенной применимым законодательством, компания Guillemot Corporation S.A. (далее — «Guillemot») и ее дочерние предприятия отказываются от любой ответственности за любой ущерб, вызванный одним или несколькими из следующих факторов: (1) видоизменение, вскрытие или модификация изделия; (2) несоблюдение инструкций по сборке; (3) недопустимое или неправильное использование, небрежность, несчастный случай (например, физическое воздействие); (4) естественный износ; (5) использование продукта в любых целях, кроме бытовых, в том числе профессиональное или коммерческое применение (например, в игровых залах, для проведение обучения и соревнований). В мере, разрешенной применимым законодательством, компания Guillemot и ее дочерние предприятия отказываются от любой ответственности за любой ущерб, не связанный с дефектами материалов или изготовления, в отношении данного изделия (включая, помимо прочего, любой ущерб, вызванный прямо или опосредованно любым программным обеспечением или использованием изделия Thrustmaster с любыми неподходящими элементами, в частности — блоками питания, аккумуляторами, зарядными устройствами и любыми другими элементами, не входящими в комплектацию Guillemot для данного изделия).



## АВТОРСКОЕ ПРАВО

© 2019 Guillemot Corporation S.A. Все права защищены. Thrustmaster® является зарегистрированной торговой маркой Guillemot Corporation. Windows® является зарегистрированной торговой маркой Microsoft Corporation в Соединенных Штатах Америки и/или других странах. Все прочие торговые марки являются собственностью соответствующих владельцев. Иллюстрации могут не соответствовать внешнему виду/функциям конкретного изделия. Содержание руководства, конструкция и технические характеристики изделия изменяются без предварительного уведомления и зависят от страны приобретения.

При пользовании изделием учитывайте следующее: цвета и дизайн могут различаться. Пластиковые стяжки и клейкую ленту следует снять перед использованием изделия.

[www.thrustmaster.com](http://www.thrustmaster.com)

# EAC

**THRUSTMASTER®**

ТЕХНИЧЕСКАЯ ПОДДЕРЖКА

<https://support.thrustmaster.com>



# TFRP

## T.Flight Rudder Pedals

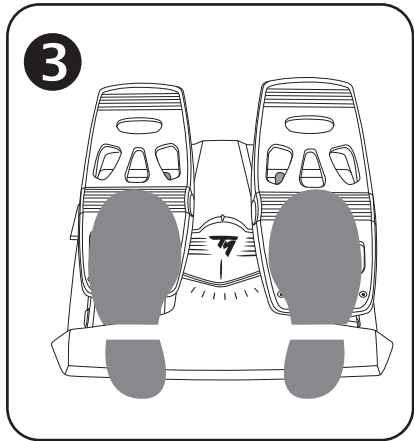
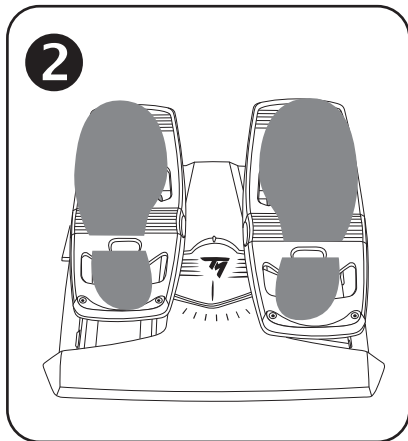
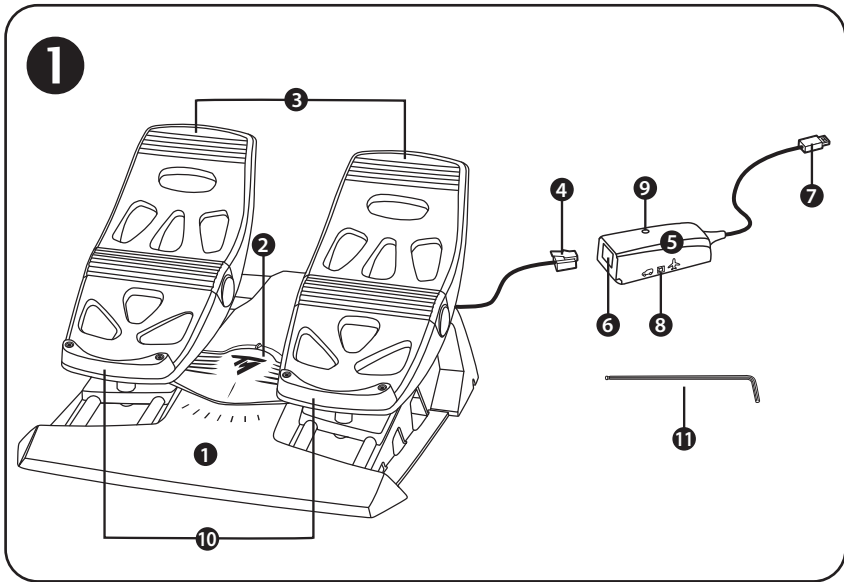

4

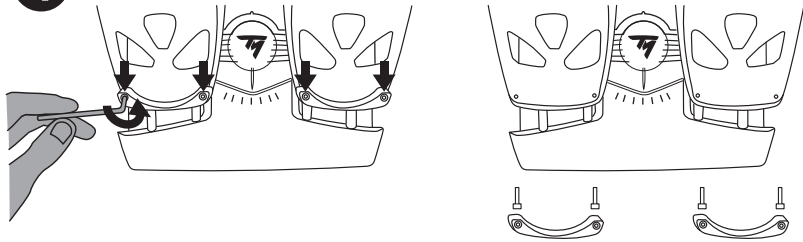

5

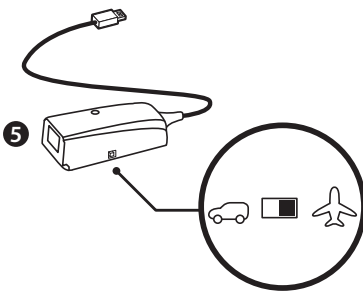

6

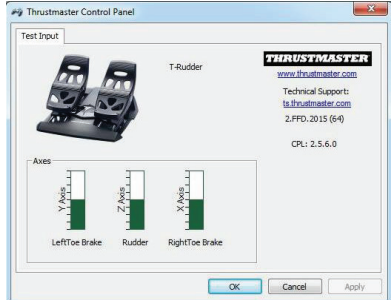

7

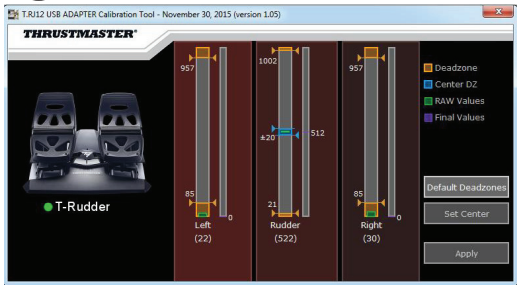

8



# TFRP

## T.Flight Rudder Pedals

### Uživatelský manuál

#### TECHNICKÉ VLASTNOSTI ❶

1. TFRP pedálová souprava
2. Osy směrovky
3. Osy nezávislých diferenciálních brzd
4. M konektor RJ12 pedálové soupravy
5. RJ12/USB adaptér  
(T.RJ12 USB Adapter)
6. F konektor RJ12 adaptéru
7. USB konektor adaptéru
8. Přepínací volič adaptéru
9. LED adaptéru
10. Odnímatelné patní opěrky
11. Imbusový klíč

#### ODNÍMATELNÉ PATNÍ OPĚRKY (10)

2 patní opěrky pedálové soupravy jsou odnímatelné.

Jsou možné 2 různé ergonomické konfigurace:

- Celé chodidlo na pedálu ❷  
(s namontovanou patní opěrkou); **nebo**
- Bříško chodidla ve středu pedálu ❸  
(s odmontovanou patní opěrkou)

Odmontování patní opěrky ❹:

- Pomocí imbusového klíče (11), odšroubujte a vyjměte z každé patní opěrky 2 šrouby.
- Patní opěrky z pedálů sejměte.

Poznámka: pro opětovné namontování patních opěrek postupujte opačným způsobem.

## INSTALACE NA PC ⑥ ZA POUŽITÍ ADAPTÉRU RJ12/USB

1. Připojte pedálovou soupravu TFRP M konektorem (4) RJ12 k F konektoru RJ12 (6) na adaptéru (5).
2. Nastavte přepínač voliče (8) do pozice **AIRPLANE** ⑤.
3. Na <https://support.thrustmaster.com/>. Zvolte Joysticks / TFRP T.Flight Rudder Pedals, a pak zvolte Drivers. Stáhněte a nainstalujte ovladače pro PC a uživatelské rozhraní Windows Control Panel.
4. Jakmile je ovladač pro PC nainstalován, připojte USB konektor (7) adaptéru k jednomu z USB rozhraní na vašem PC.
5. LED (9) na adaptéru se rozsvítí **ZELENĚ**.
6. Pro přístup k ovládacímu panelu, zvolte:
  - **Start / All Apps / Thrustmaster / Control Panel** nebo **Control Panel** (ve Windows® 10 / 8.1 / 8); **nebo**
  - **Start / All Programs / Thrustmaster / Control Panel** nebo **Control Panel** (ve Windows® 7)

Zobrazí se dialogové okno **Game Controllers**.

Příslušenství se zobrazí na obrazovce s názvem **T-Rudder** a se stavem **OK**.

7. V dialogovém okně **Game Controllers**, klikněte na **Properties** pro testování a přehled všech funkcí.

**Nyní jste připraveni ke hraní!**

## DOSTUPNÉ A KOMPATIBILNÍ POKROČILÉ SOFTWAREVÉ APLIKACE

*(pouze pro pedálovou soupravu TFRP, pokud je připojena k RJ12/USB adaptéru)*

### POKROČILÝ KALIBRAČNÍ SOFTWARE 7

*(T.RJ12 USB ADAPTER Calibration Tool)*

Zadejte <https://support.thrustmaster.com>. Zvolte Joysticks / TFRP T.Flight Rudder Pedals, pak vyberte Utilities. Stáhněte a nainstalujte pokročilý kalibrační software, který vám umožní:

- Nastavit mrtvé zóny podle vašich představ a počátku a na konci dráhy pohybu na ose směrovky a na 2 diferenciálních osách brzd.
- Nastavit mrtvou zónu podle vašich představ ve středu osy směrovky.
- Uložit tato nastavení přímo do vnitřní paměti adaptéru (5).

### T.A.R.G.E.T POKROČILÝ PROGRAMOVACÍ SOFTWARE 8

*(Thrustmaster Advanced pRogramming Graphical EdiTor)*

Zadejte <https://support.thrustmaster.com>. Zvolte Joysticks / TFRP T.Flight Rudder Pedals, a pak vyberte sekci Software. Stáhněte a nainstalujte pokročilý programovací software T.A.R.G.E.T.

Hlavní vlastnosti programu T.A.R.G.E.T:

- Pro osy směrovky a diferenciálních brzd jsou k dispozici různé konfigurace.
- Různé úrovně programování: Basic, Advanced a Script.
- Používá metodu Drag and Drop.
- Pedálová souprava TFRP může být použita ve spojení s řadou příslušenství Thrustmaster (Hotas Cougar, Hotas Warthog, T.16000M, MFD Cougar Pack, které jsou také kompatibilní s T.A.R.G.E.T), a umožňuje, jejich rozpoznání jako jedno zařízení USB.
- Pokročilé profily, vytvořené členy komunity Thrustmaster, jsou dostupné.

## **DŮLEŽITÉ POZNÁMKY TÝKAJÍCÍ SE AUTOMATICKÉ KALIBRACE OS**

Aby bylo zabráněno problémům s kalibrací:

- Při připojování pedálové soupravy TFRP za použití USB konektoru adaptéru, vždy nechte osu směrovky ve středové poloze (aniž byste pokládali nohy na směrovku).
- Pokud je adaptér připojen k PC nebo během hry, nikdy nepřipojujte pedálovou soupravu k adaptéru.
- Pokud je adaptér připojen k PC nebo během hry, nikdy pedálovou soupravu neodpojujte od adaptéru. Před odpojením, nejprve PC vypněte.
- Pedálovou soupravu nejprve připojte k adaptéru a až poté připojte USB konektor adaptéru k PC.

3 osy pedálů se po několika pohybech a po dosažení konce fyzické dráhy osy směrovky a 2 diferencálních os samy automaticky nakalibrují.

## ŘEŠENÍ PROBLÉMŮ A VAROVÁNÍ

- **Moje pedálová souprava nepracuje správně, nebo se zdá, že je chybně nakalibrována.**
  - Vypněte vaše PC a odpojte USB kabel adaptéru. Pak připojte USB konektor, opět PC zapněte a znovu spusťte vaši hru.
  - Ujistěte se, že přepínač voliče (**B**) adaptéru je nastaven v pozici AIRPLANE, a že LED svítí ZELENĚ.
  - Při připojování USB konektoru adaptéru, vždy nechte osu směrovky v centrální poloze (aniž byste pokládali nohy na směrovku).
- **Nemohu svou pedálovou soupravu nakonfigurovat.**
  - Ve volbách vaší hry v menu Options / Controller / Gamepad nebo Joystick, zvolte nejvhodnější konfiguraci nebo zcela rekonfigurujte možnosti ovladače.
  - Další informace naleznete v uživatelském manuálu hry nebo v online nápovědě.
  - Použijte pokročilý programovací software T.A.R.G.E.T (Thrustmaster Advanced pRogramming Graphical EdiTor).
- **Moje pedálová souprava je příliš citlivá nebo není dostatečně citlivá.**
  - Pedálová souprava se po několika pohybech a po dosažení konce fyzické dráhy osy směrovky a 2 diferenciálních os samy automaticky nakalibrují.
  - Ve volbách vaší hry v menu Options / Controller / Gamepad nebo Joystick, nastavte citlivost a mrtvé zóny vašeho ovladače (pokud tyto volby jsou dostupné).
  - Použijte pokročilý kalibrační software T.RJ12 USB ADAPTER Calibration Tool.
  - Použijte pokročilý programovací software T.A.R.G.E.T (Thrustmaster Advanced pRogramming Graphical EdiTor).

EN

FR

DE

NL

IT

ES

PT

RU

CS

TR

PL

日本語

繁體中文

한국어

العربية



## SPOTŘEBITELSKÉ INFORMACE O ZÁRUCE

Celosvětově, Guillemot Corporation S.A., jejíž sídlo se nachází na Place du Granier, B.P. 97143, 35571 Chantepie, France (dále jen "Guillemot") zaručuje spotřebiteli, že tento výrobek od Thrustmasteru bude bez závad materiálu a zpracování, po dobu záruční doby od okamžiku převzetí výrobku ve shodě s ohledem na tento výrobek. V zemích Evropské Unie, tato doba odpovídá dvěma (2) letům od dodání výrobku Thrustmaster. V ostatních zemích, záruční doba odpovídá časovému intervalu od převzetí výrobku Thrustmaster v souladu s platnými zákony země, ve které měl spotřebitel trvalý pobyt ke dni nákupu výrobku Thrustmaster (pokud žádné takové opatření v příslušné zemi neexistuje, záruční doba bude jeden (1) rok od data nákupu výrobku Thrustmaster).

Bez ohledu na výše uvedené podmínky, je záruční doba na dobijecí baterie omezena na dobu šesti (6) měsíců od původního datumu nákupu.

Pokud se u výrobku během záruční doby objeví závada, neprodleně kontaktujte Technickou podporu, kde vám naznačí postup, jak záruku uplatnit. Pokud bude závada uznána, výrobek musí být vrácen prodávajícímu, kde byl zakoupen (nebo na jiné místo, které určí Technická podpora).

V rámci této záruky, bude vadný výrobek podle Technické podpory buď vyměněn nebo uveden do funkčního stavu. Pokud bude během záruční doby výrobek Thrustmasteru opravován, bude záruční doba o dobu, kdy nebylo možné výrobek používat prodloužena, nejméně alespoň o sedm (7) dní (tato doba začíná datem, kdy zákazník požádal o vyřízení reklamace nebo od data, kdy dotyčný produkt byl k dispozici pro opravu, pokud datum předání výrobku k opravě je po datu žádosti o vyřízení reklamace). Pokud to umožňují platné zákony, je plná odpovědnost společnosti Guillemot a jejich dceřiných společností (včetně následných škod) omezena na navrácení produktu do provozuschopného stavu nebo na výměnu výrobku Thrustmaster. Pokud to umožňují platné zákony, Guillemot se zříká všech záruk obchodovatelnosti nebo vhodnosti pro určitý účel.

Tato záruka se nevztahuje na: (1) pokud byl výrobek modifikován, otevřen, změněn nebo utrpěl poškození v důsledku nevhodného nebo nesprávného používání, nedbalosti, nehody, běžného opotřebení, nebo jakékoliv jiné příčiny, nesouvisející s vadou materiálu nebo zpracování (včetně, ale ne pouze, při kombinaci výrobku Thrustmaster s jakýmkoliv nevhodným prvkem, včetně zejména napájecích adaptérů, nabíjecích baterií, nabíječky, nebo jiných prvků, které nebyly k tomuto výrobku dodány společností Guillemot; (2) pokud byl výrobek používán pro jiné účely než domácí použití, včetně profesionálních a komerčních účelů (např. v hernách, při tréninku, při závodech); (3) v případě nedodržení pokynů poskytovaných Technickou podporou; (4) software, na zmíněný software je poskytována zvláštní záruka; (5) spotřební materiál (prvky, které mohou být vyměněny v průběhu životnosti produktu: baterie na jedno použití, náhlavní sluchátkové soupravy nebo např. náušníky sluchátek); (6) příslušenství (například kabely, pouzdra, brašny, zápeční řemínky); (7) pokud byl výrobek prodán ve veřejné aukci.

Tato záruka je nepřenositelná.

Zákonná práva spotřebitele vzhledem k platným zákonům vztahujícím se na prodej spotřebního zboží v jeho nebo její zemi nejsou touto zárukou ovlivněny.

### Další ustanovení o záruce

V průběhu záruční doby, Guillemot zásadně nedodává žádné náhradní díly, neboť Technická podpora je jedinou stranou autorizovanou k demontáži a opravě jakéhokoliv produktu Thrustmaster (s výjimkou jakékoliv opravy, o kterou zákazníka požádá Technická podpora prostřednictvím písemných pokynů, například z důvodu jednoduchosti a neutajovaného postupu opravy a poskytnutím požadovaných náhradních dílů, jsou-li použitelné).

Vzhledem ke svému inovačnímu cyklu a s cílem ochrany know-how a obchodního tajemství, nesmí Guillemot zásadně poskytovat jakékoliv vyrozumění o opravách nebo náhradních dílech jakéhokoliv výrobku Thrustmaster, jehož záruční doba již vypršela.

## **Odpovědnost**

Pokud to povolují příslušné zákony, Guillemot Corporation S.A. (dále jen "Guillemot") a její dceřiné společnosti se zřikají veškeré odpovědnosti za škody způsobené jedním nebo více následujícími body: (1) výrobek byl modifikován, otevřen nebo pozměněn; (2) nedodržení návodu k montáži; (3) nevhodné nebo nesprávné používání, nedbalost, nehoda (například náraz); (4) běžné opotřebení; (5) použití výrobku pro jakékoliv jiné než domácí použití, včetně profesionálního nebo komerčního použití (například v hernách, pro výcvik, při soutěžích). Pokud to povolují příslušné zákony, Guillemot a její dceřiné společnosti se zřikají veškeré odpovědnosti za jakékoliv škody, které nesouvisí s použitými materiály nebo výrobní vadou příslušného výrobku (včetně, ale nikoliv výhradně, veškerých škod způsobených přímo nebo nepřímo softwarem, nebo kombinací výrobku Thrustmaster s jakýmkoliv nevhodným prvkem včetně zejména napájecími zdroji, dobíjecími bateriemi, nabíječkami nebo jakýmkoliv jinými prvky, které nebyly společností Guillemot k tomuto výrobku dodány).

EN

FR

DE

NL

IT

ES

PT

RU

**CS**

TR

PL

日本語

繁體中文

한국어

العربية

## COPYRIGHT

© 2019 Guillemot Corporation S.A. Všechna práva vyhrazena. Thrustmaster® je registrovaná obchodní známka společnosti Guillemot Corporation S.A. Windows® je registrovaná obchodní známka společnosti Microsoft Corporation ve Spojených státech a/nebo v dalších zemích. Všechny ostatní obchodní známky jsou ve vlastnictví příslušných vlastníků. Obrázky nejsou závazné. Obsah, design a specifikace mohou být změněny bez předchozího upozornění a mohou se v jednotlivých zemích lišit. Vyrobeno v Číně.

## DOPORUČENÁ OCHRANA ŽIVOTNÍHO PROSTŘEDÍ



\* V zemích Evropské unie: Na konci životnosti by tento výrobek neměl být vhozen do standardního směsného odpadu, ale odevzdán do sběrného dvoru na recyklaci elektrických a elektronických zařízení.

Toto je potvrzeno symbolem, který je na výrobku, v uživatelském manuálu nebo na obalu.

V závislosti na charakteristice materiálů, mohou být tyto recyklovány. Recyklací a dalšími formami zpracování odpadních elektrických a elektronických zařízení můžete významným způsobem přispět k ochraně životního prostředí.

Pro informace o nejbližším sběrném dvoru se obraťte na místní úřad.

Pro všechny ostatní země: Dodržujte prosím místní předpisy týkající se recyklace elektrických a elektronických zařízení.

Tyto informace si uchovejte. Barvy a dekorace se mohou lišit.

Před použitím by měly být z výrobku odstraněny plastové spojovací lepicí materiály.

[www.thrustmaster.com](http://www.thrustmaster.com)

*\*Platné pouze pro EU a Turecko*



**THRUSTMASTER®**

**TECHNICKÁ PODPORA**

<https://support.thrustmaster.com>



# TFRP

## T.Flight Rudder Pedals

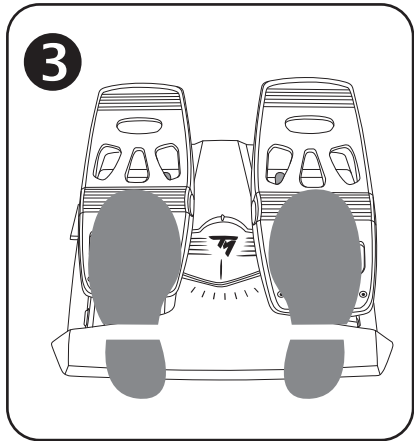
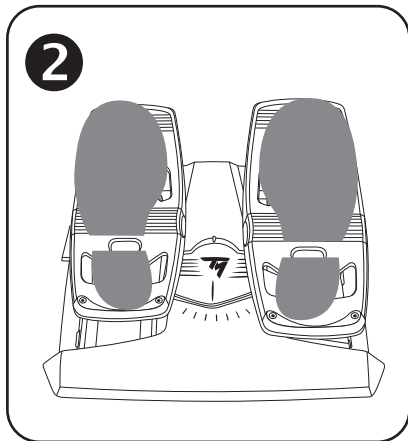
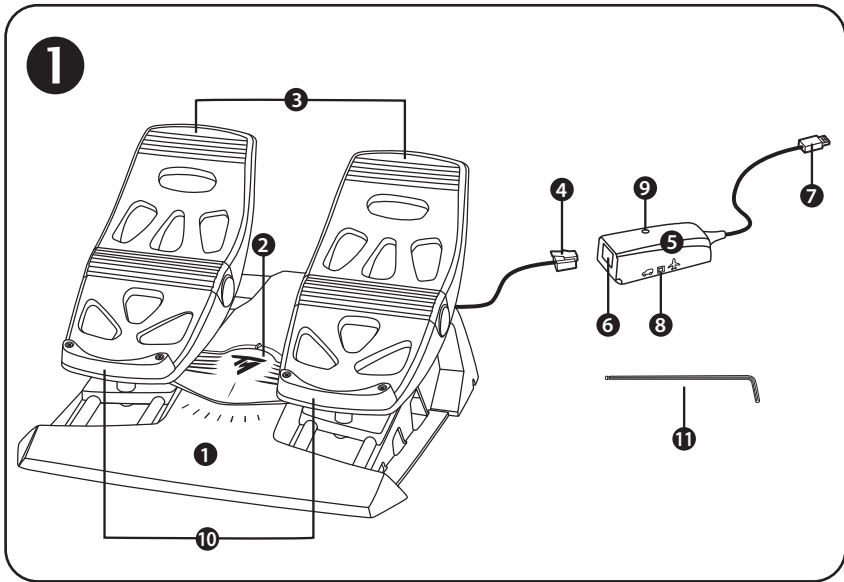

4

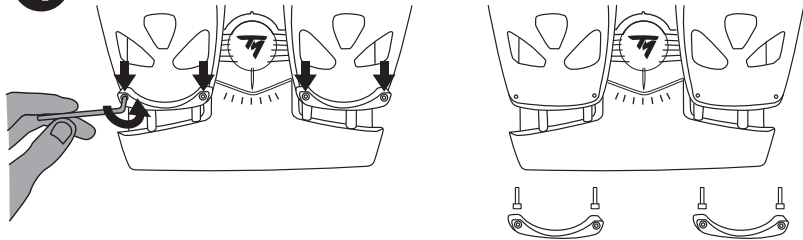

5

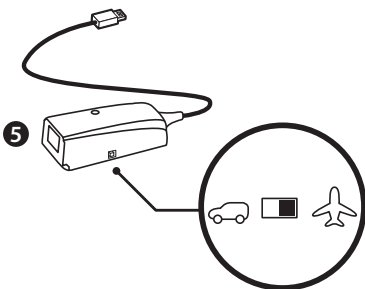

6

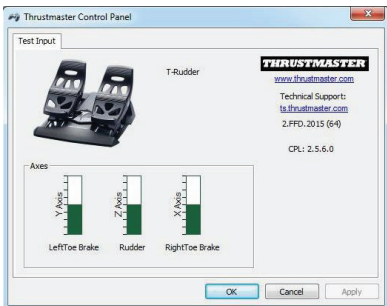

7

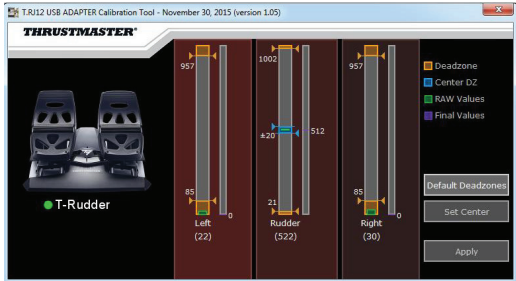

8



# TFRP

## T.Flight Rudder Pedals

### Kullanma Kılavuzu

#### TEKNİK ÖZELLİKLER ①

1. TFRP pedal seti
2. Dömen eksenli
3. Bağımsız diferansiyel fren eksenli
4. Pedal seti erkek RJ12 konektörü
5. RJ12/USB adaptörü  
(T.RJ12 USB Adapter)
6. Adaptör dişi RJ12 konektörü
7. Adaptör USB konektörü
8. Adaptör seçim düğmesi
9. Adaptör LED'i
10. Çıkarılabilir topuk dayama yerleri
11. Allen anahtar

#### ÇIKARILABİLİR TOPUK DAYAMA YERLERİ (10)

Pedal setinin 2 topuk dayama yeri çıkarılabilir.

2 farklı ergonomik konfigürasyon mümkündür:

- Ayağın pedala komple konulduğu pozisyon ②  
(topuk dayama yeri monteli); **veya**
- Ayak parmaklarının kökünün pedalın ortasına konulduğu pozisyon ③  
(topuk dayama yeri çıkarılmış)

Topuk dayama yerlerini çıkarmak için ④ :

- Allen anahtarı (11) kullanarak her bir topuk dayama yerinden 2 vidayı çevirerek çıkarın.
- Topuk dayama yerlerini pedallardan tamamen ayırın.

Lütfen dikkat: Topuk dayama yerlerini takmak için bu işlemi tersten uygulayın.

## RJ12/USB ADAPTÖRÜYLE PC'DE 6 KURULUM

1. TFRP pedal setinin erkek RJ12 konektörünü (4) adaptörün (5) dişi RJ12 konektörüne (6) bağlayın.
2. Adaptörün seçim düğmesini (8) UÇAK pozisyonuna (5) getirin.
3. <https://support.thrustmaster.com/> adresine gidin. Joysticks / TFRP T.Flight Rudder Pedals'u ve ardından Drivers'ı seçin. PC sürücüsünü ve özel Windows Denetim Masası bazlı arayüzünü indirerek yükleyin.
4. PC sürücüsü yüklendikten sonra adaptörün USB konektörünü (7) PC'nizin USB portlarından birine bağlayın.
5. Adaptör LED'i (9) YEŞİL yanar.
6. Kontrol Paneline ulaşmak için
  - **Başlat / Tüm Uygulamalar / Thrustmaster / Control Panel** veya **Kontrol Paneli** (Windows® 10 / 8.1 / 8); veya
  - **Başlat / Tüm Programlar / Thrustmaster / Control Panel** veya **Kontrol Paneli**'ni seçin (Windows® 7)

*Oyun Kumandaları iletişim kutusu açılır.*

*Aksesuar ekranda T-Rudder adıyla ve durumu OK olarak gösterilir.*

7. Tüm fonksiyonları test etmek ve görmek için **Oyun Kumandaları** iletişim kutusunda **Özellikler**'e tıklayın.

**Artık oynamaya hazırsınız!**

## MEVCUT VE UYUMLU GELİŞMİŞ YAZILIM UYGULAMALARI (sadece RJ12/USB adaptörüyle bağlandığında TFRP pedal seti ile)

### GELİŞMİŞ KALİBRASYON YAZILIMI **7** (T.RJ12 USB ADAPTER Calibration Tool)

<https://support.thrustmaster.com> adresine girerek (Joysticks / TFRP T.Flight Rudder Pedals'u ve ardından Utilities'i seçin) şunları yapmanızı sağlayan gelişmiş kalibrasyon yazılımını indirerek yükleyin:

- Dümen eksenini ve 2 diferansiyel fren eksenini üzerindeki hareket aralığının başında ve sonunda yer alan ölü bölgeleri istediğinizi gibi ayarlamak.
- Dümen eksenindeki merkezi ölü bölgeyi istediğinizi gibi ayarlamak.
- Bu ayarları doğrudan adaptörün (5) iç hafızasına kaydetmek.
- 

### T.A.R.G.E.T GELİŞMİŞ PROGRAMLAMA YAZILIMI **8** (Thrustmaster Advanced pProgramming Graphical EdiTor)

<https://support.thrustmaster.com> adresine gidin. Joysticks / TFRP T.Flight Rudder Pedals'u ve ardından Software'i seçin. T.A.R.G.E.T gelişmiş programlama yazılımını indirerek yükleyin.

T.A.R.G.E.T ana özellikleri:

T.A.R.G.E.T'in ana özellikleri:

- Dümen ve diferansiyel fren eksenleri için çeşitli konfigürasyonlar mevcuttur.
- Farklı programlama seviyeleri mevcuttur: Basic, Advanced ve Script.
- Sürükle ve Bırak ilkesini kullanır.
- TFRP pedal seti çeşitli Thrustmaster kumanda birimleriyle kullanılabilir (Hotas Cougar, Hotas Warthog, T.16000M, MFD Cougar Pack ve T.A.R.G.E.T ile uyumludur) böylece bu birimlerin tek bir USB aygıtı olarak algılanmalarını sağlar.
- Thrustmaster topluluğunun üyeleri tarafından oluşturulmuş gelişmiş profiller mevcuttur.



## OTOMATİK EKSEN KALİBRASYONU İLE İLGİLİ ÖNEMLİ NOTLAR

Her türlü kalibrasyon sorununu önlemek için:

- TFRP pedal setini, adaptörün USB konektörünü kullanarak bağlarken dümen eksenini daima ortada bırakın (ayaklarınızı dümene koymadan).
- Adaptör PC'ye bağlıyken veya oyun sırasında hiçbir zaman pedal setini bağlamayın.
- Adaptör PC'ye bağlıyken veya oyun sırasında hiçbir zaman pedal setini adaptörden ayırmayın. Önce PC'yi kapatın.
- Pedal setini adaptöre daima adaptörün USB konektörünü PC'ye bağlamadan önce bağlayın.

Pedalların 3 eksenini birkaç hareket sonrasında ve dümen eksenini ile 2 diferansiyel fren eksenini için fiziki durma noktalarına ulaştıktan sonra kendilerini otomatik olarak kalibre ederler.

## SORUN GİDERME VE UYARILAR

- **Pedal setim düzgün çalışmıyor ya da uygun kalibre edilmemiş gözüküyor:**
  - PC'nizi kapatın ve adaptörün USB konektörünü ayırın. Daha sonra USB konektörünü yeniden takın, PC'nizi tekrar açın ve oyununuzu yeniden başlatın.
  - Adaptör seçim düğmesinin (8) UÇAK pozisyonunda olduğundan ve LED'in YEŞİL yandığından emin olun.
  - Adaptörün USB konektörünü bağlarken dümen eksenini daima ortada bırakın (ayaklarınızı dümene koymadan).
- **Pedal setimi ayarlayamıyorum:**
  - Oyununuzun Seçenekler / Kumanda Birimi / Oyun Pedi veya Joystick menüsünden uygun konfigürasyonu seçin veya kumanda birimi seçeneklerini komple yeniden ayarlayın.
  - Daha fazla bilgi için lütfen oyununuzun kullanma kılavuzuna veya online yardıma başvurun.
  - T.A.R.G.E.T (Thrustmaster Advanced pRogramming Graphical EdiTor) gelişmiş programlama yazılımını kullanın.
- **Pedal setim çok hassas veya yeterince hassas değil:**
  - Pedal setiniz birkaç hareket sonrasında ve dümen eksenini ile 2 diferansiyel fren eksenini için fiziki durma noktalarına ulaştıktan sonra kendini otomatik olarak kalibre eder.
  - Oyununuzun Seçenekler / Kumanda Birimi / Oyun Pedi veya Joystick menüsünden kumanda biriminiz için hassasiyet ve ölü bölgeleri ayarlayın (bu seçenekler mevcutsa).
  - T.RJ12 USB ADAPTER Calibration Tool gelişmiş kalibrasyon yazılımını kullanın.
  - T.A.R.G.E.T (Thrustmaster Advanced pRogramming Graphical EdiTor) gelişmiş programlama yazılımını kullanın.

## TÜKETİCİ GARANTİ BİLGİSİ

İşbu Thrustmaster ürünü, malzeme ve işçilik hatalarına karşı, müşterinin kusurlu ürünün ücretinin iade edilmesi veya değiştirilmesi talebinde bulunabileceği süreye karşılık gelen garanti süresince dünya çapında tescil edilmiş merkezi Place du Granier, B.P. 97143, 35571 Chantepie, Fransa'da bulunan Guillemot Corporation S.A. (bundan sonra "Guillemot" olarak ifade edilecektir) garantisini almaktadır. Avrupa Birliği ülkelerinde bu süre, Thrustmaster ürününün tesliminden itibaren iki (2) seneye karşılık gelir. Diğer ülkelerde garanti süresi, Thrustmaster ürünü ile ilgili olarak, Thrustmaster ürününün satın alındığı tarihte müşterinin ikamet ettiği ülkede geçerli yasalara uygun şekilde, müşterinin kusurlu ürünün ücretinin iade edilmesi veya değiştirilmesi talebinde bulunabileceği süreye karşılık gelir (İlgili ülkede bu tür bir düzenleme mevcut değilse garanti süresi Thrustmaster ürününün satın alındığı asıl tarihten itibaren bir (1) yıl olacaktır).

Garanti süresi içinde üründe hata veya kusur tespit edilmesi durumunda derhal izlenecek yöntem ile ilgili size bilgi verecek olan Teknik Destek servisimize başvurun. Hata veya kusur onaylanırsa ürünün satın alındığı yere (ya da Teknik Destek servisi tarafından belirtilen yere) iade edilmesi gerekmektedir.

İşbu garanti kapsamında müşterinin kusurlu ürünü, Teknik Destek servisinin inisiyatifine bağlı olarak, değiştirilecek veya çalışır hale getirilecektir. Garanti süresince Thrustmaster ürününün onarım işlemine tabi tutulması durumunda, ürünün kullanım dışı olduğu en az yedi (7) günlük tüm süreler kalan garanti süresine eklenecektir (bu süre, ürünün onarılması için hazır bulundurulduğu tarih müdahale edilmesinden önce talepte bulunduğu tarihi takip ediyor ise müşterinin müdahale edilmesi için talepte bulunduğu tarihten veya bahse konu ürünün onarılması için hazır bulundurulduğu tarihten başlar). Yürürlükte olan yasaların izin verdiği durumlarda, Guillemot ve bağlılarının tüm sorumluluğu (dolaylı hasarlar da dahil olmak üzere) Thrustmaster ürününün çalışır hale getirilmesi veya değiştirilmesi ile sınırlıdır. Yürürlükte olan yasaların izin vermesi halinde Guillemot, ticarete elverişlilik veya belirli bir amaca uygunluk ile ilgili tüm garantileri reddeder.

İşbu garanti aşağıdaki durumlar için geçerli değildir: (1) Ürün modifiye edilmişse, açılmışsa, üzerinde değişiklik yapılmışsa, uygunsuz veya kötü kullanım, ihmal, kaza, normal aşınma ya da malzeme veya üretim hatası ile ilgili olmayan nedenlerden dolayı hasar görmüşse (ancak bununla sınırlı kalmamak üzere, Thrustmaster ürününü herhangi uygun bir elemanla birleştirmek, buna dahil olarak özellikle güç kaynakları, yeniden doldurulabilir piller, şarj cihazları veya bu ürün için Guillemot tarafından tedarik edilmemiş tüm diğer elemanlar); (2) ürün, evde kullanım dışında, profesyonel veya ticari amaçla kullanılarak da dahil olmak üzere (örneğin oyun salonları, eğitim, yarışlar) başka amaçlarla kullanılmışsa; (3) Teknik Destek servisi tarafından sağlanan talimatlara uyulmamışsa; (4) yazılım için, işbu garanti geçerli değildir, söz konusu yazılım için sağlanan özel garanti hükümlerine tabidir; (5) sarf malzemeleri için (ürünün kullanım süresi içinde değiştirilecek elemanlar: örneğin; tek kullanımlık piller, kulaklık yastıkları); (6) aksesuarlar için (örneğin; kablolar, kılıflar, cepler, çantalar, bileklikler); (7) ürün açık artırma ile satılmışsa. Bu garanti devrolunamaz.

Tüketim mallarının tüketicinin ülkesinde satışına ilişkin tüketicinin yasal hakları işbu garantiden etkilenmemektedir.

### Ek garanti hükümleri

Garanti süresince, tüm Thrustmaster ürünlerini açmaya ve/veya onarmaya yetkili tek taraf Teknik Destek Servisi olduğundan prensip olarak Guillemot tarafından hiçbir yedek parça sağlanmayacaktır (Uygulanabilir olması durumunda yazılı talimatlarla ve müşteriye gerekli yedek parça(lar) sağlanarak Teknik Destek Servisinin müşteri tarafından yapılmasını isteyebileceği tüm onarım prosedürleri hariç – örneğin onarım işleminin basit olmasından ve gizlilik içermemesinden dolayı).

İnovasyon döngülerini dikkate almak ve bilgi birikimi ile ticari sırlarını korumak için Guillemot, prensip olarak garanti süresi dolmuş hiç bir Thrustmaster ürünü için onarım bilgisi veya yedek parça sağlamayacaktır.

## Sorumluluk

Yürürlükte olan yasaların izin vermesi halinde, Guillemot Corporation S.A. (bundan sonra "Guillemot" olarak ifade edilecektir) ve bağılıları aşağıdakilerin biri veya daha fazlasından kaynaklanan her türlü hasara karşı tüm sorumluluğu reddeder: (1) Ürün modifiye edilmişse, açılmışsa, üzerinde değişiklik yapılmışsa; (2) montaj talimatlarına uyulmamışsa; (3) uygunsuz veya kötü kullanım, ihmal, kaza (örneğin bir darbe); (4) normal aşınma; (5) ürünün, evde kullanım dışında, profesyonel veya ticari maksatlı olanlar da dahil olmak üzere (örneğin oyun salonları, eğitim, yarışlar) başka maksatlarla kullanılması. Yürürlükte olan yasaların izin vermesi halinde, Guillemot ve bağılıları ürünle ilgili malzeme veya üretim hatası ile ilgili olmayan her türlü hasara karşı tüm sorumluluğu reddeder (ancak bununla sınırlı kalmamak üzere, herhangi bir yazılımdan veya Thrustmaster ürününün herhangi bir uygun olmayan elemanla birleştirilmesinden doğrudan veya dolaylı olarak kaynaklanan tüm hasarlar, buna dahil olarak özellikle güç kaynakları, yeniden doldurulabilir piller, şarj cihazları veya bu ürün için Guillemot tarafından tedarik edilmemiş tüm diğer elemanlar).

## TELİF HAKKI

© 2019 Guillemot Corporation S.A. Tüm hakları saklıdır. Thrustmaster® Guillemot Corporation S.A'nın tescilli markasıdır. Windows® ABD ve/veya diğer ülkelerde, Microsoft Corporation'ın tescilli ticari markasıdır. Diğer tüm ticari markalar kendi sahiplerinin. Resimler bağlayıcı değildir. İçerik, tasarım ve özellikler önceden haber verilmeksizin değiştirilebilir ve bir ülkeden başka bir ülkeye değişiklik gösterebilir. Çin'de yapılmıştır.

## ÇEVRE KORUMA ÖNERİLERİ



\* Avrupa Birliği'nde: Cihazın kullanım ömrü sona erdiğinde, standart ev atıkları ile atılmamalı, geri dönüşüm için Atık Elektrikli ve Elektronik Cihazların toplandığı bir yere bırakılmalıdır.

Bu, ürünün, kullanım kılavuzunun veya paketin üzerinde bulunan sembol ile onaylanmıştır.

Özelliklerine bağlı olarak malzemeler geri dönüştürülebilir. Atık Elektrik ve Elektronik Cihazların geri dönüşümü veya diğer işleme yöntemleri sayesinde çevrenin korunmasına

yönelik önemli bir katkıda bulunabilirsiniz. Size en yakın toplama merkezleri hakkında bilgi almak için lütfen yerel yetkililerle iletişime geçin.

Diğer ülkeler için: Lütfen elektrikli ve elektronik cihazların geri dönüşümü için yerel yasalara uyunuz.

## AEEE Yönetmeliğine Uygundur.

Bu belgeyi saklayın. Renkler ve süslemeler değişiklik gösterebilir.

Plastik tutturucular ve bantlar, kullanmadan önce üründen çıkarılmalıdır.

[www.thrustmaster.com](http://www.thrustmaster.com)

*\*Sadece AB ve Türkiye için geçerlidir*



**THRUSTMASTER®**

**TEKNİK DESTEK**

<https://support.thrustmaster.com>



# TFRP

## T.Flight Rudder Pedals

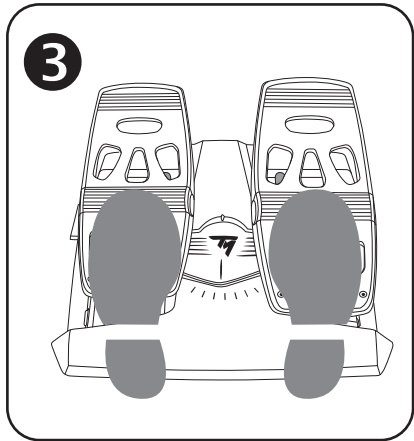
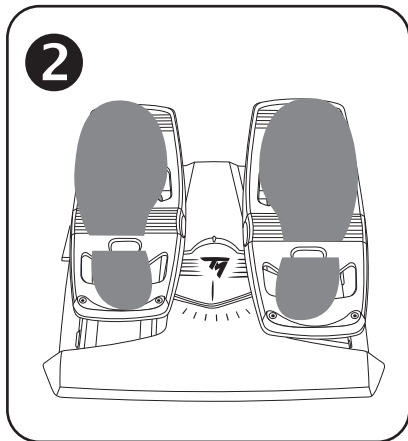
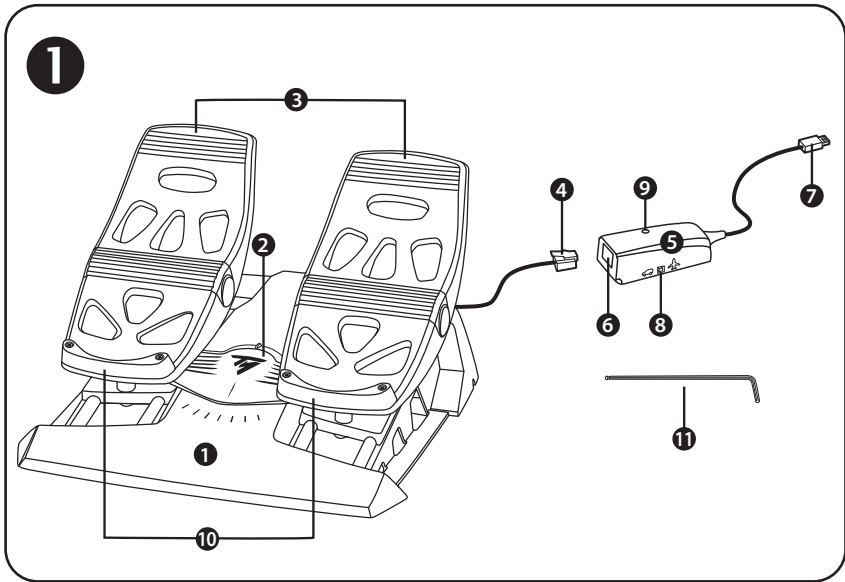

4

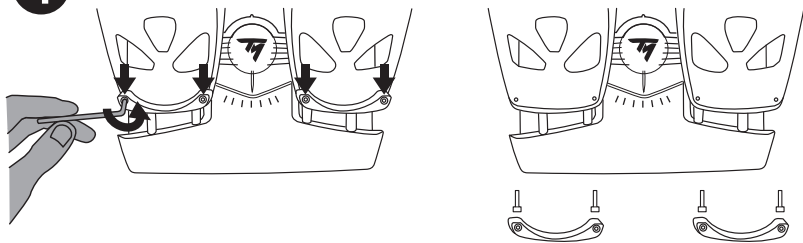

5

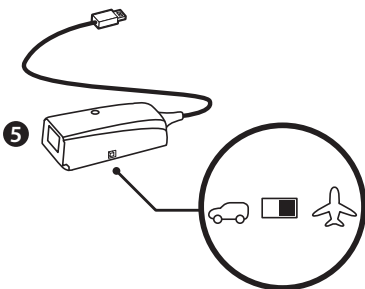

6



7

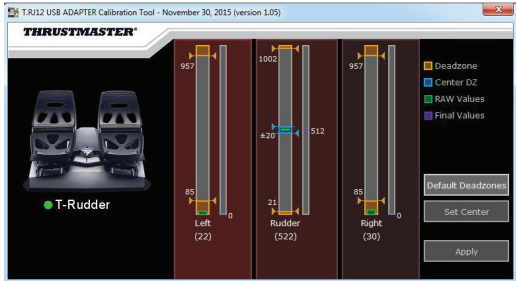

8



# TFRP

## T.Flight Rudder Pedals

Instrukcja obsługi

### ELEMENTY ❶

1. Zestaw pedałów TFRP
2. Oś steru kierunku
3. Osie niezależnych hamulców różnicowych
4. Złącze męskie RJ12 zestawu pedałów
5. Przejściówka RJ12/USB (T.RJ12 USB Adapter)
6. Złącze żeńskie RJ12 przejściówki
7. Złącze USB przejściówki
8. Wybierak przejściówki
9. Dioda przejściówki
10. Demontowane podpórki pięt
11. Klucz imbusowy

### DEMONTOWANE PODPÓRKI PIĘT (10)

Dwie podpórki pięt wchodzące w skład zestawu pedałów można zdemontować.

Możliwe są 2 różne ergonomiczne konfiguracje:

- Cała stopa umieszczona na pedale ❷  
(*podpórka pięty zamontowana*) **lub**
- Nasada palców stopy umieszczona w połowie pedału ❸  
(*podpórka piety zdemontowana*)

Aby zdemontować podpórki pięt ❹:

- Za pomocą dostarczonego klucza imbusowego (11) odkręć 2 śrubki z każdej podpórki pięty.
- Zdejmij podpórki pięt z pedałów.

Uwaga: aby ponownie zamontować podpórki pięt, wykonaj tę procedurę w odwrotnej kolejności.



## INSTALACJA NA KOMPUTERZE PC **6** PRZY UZYCIU PRZEJŚCIÓWKI RJ12/USB

1. Podłącz złącze męskie RJ12 **(4)** zestawu pedałów TFRP do złącza żeńskiego RJ12 **(6)** w przejściówce **(5)**.
2. Ustaw wybierak przejściówki **(8)** w położeniu **SAMOLOT** **5**.
3. Wejdź na stronę <https://support.thrustmaster.com/>. Wybierz kolejno Joysticks / TFRP T.Flight Rudder Pedals, a następnie Drivers. Pobierz i zainstaluj sterownik dla komputera PC i związany z nim specjalny interfejs zgodny z Panelem sterowania Windows.
4. Po zainstalowaniu sterownika na komputerze PC podłącz złącze USB przejściówki **(7)** do jednego z portów USB w komputerze.
5. Dioda przejściówki **(9)** zacznie świecić na **ZIELONO**.
6. Aby wyświetlić Panel sterowania, wybierz:
  - **Start / Wszystkie aplikacje / Thrustmaster / Control Panel** lub **Panel sterowania** (w systemie Windows® 10 / 8.1 / 8) **lub**
  - **Start / Wszystkie programy / Thrustmaster / Control Panel** lub **Panel sterowania** (w systemie Windows® 7)

Zostanie wyświetlone okno dialogowe **Kontrolery gier**.

Akcesorium będzie widoczne na ekranie pod nazwą **T-Rudder** i ze stanem **OK**.

7. W oknie dialogowym **Kontrolery gier** kliknij **Właściwości**, aby przetestować i wyświetlić wszystkie funkcje.

**Teraz możesz zacząć grać!**

## ZAAWANSOWANE PROGRAMY ZGODNE Z ZESTAWEM PEDALOW (dotyczy wyłącznie zestawu pedałów TFRP podłączonego do przejściówki RJ12/USB)

### ZAAWANSOWANY PROGRAM DO KALIBRACJI **7** (*T.RJ12 USB ADAPTER Calibration Tool*)

Wejdź na stronę <https://support.thrustmaster.com> (kliknij Joysticks / TFRP T.Flight Rudder Pedals, a następnie Utilities) aby pobrać i zainstalować zaawansowany program do kalibracji, za pomocą którego można:

- Ustawić zgodne ze swoimi preferencjami strefy martwe na początku i końcu zakresu ruchu na osi steru kierunku oraz na osiach dwóch hamulców różnicowych.
- Ustawić zgodną ze swoimi preferencjami środkową strefę martwą na osi steru kierunku.
- Zapisać te ustawienia bezpośrednio w wewnętrznej pamięci przejściówki **(5)**.
- 

### ZAAWANSOWANA APLIKACJA DO PROGRAMOWANIA T.A.R.G.E.T **8** (*Thrustmaster Advanced pRogramming Graphical EdiTor*)

Wejdź na stronę <https://support.thrustmaster.com>. Wybierz kolejno Joysticks / TFRP T.Flight Rudder Pedals, a następnie Software. Pobierz i zainstaluj zaawansowaną aplikację do programowania T.A.R.G.E.T.

Główne cechy aplikacji T.A.R.G.E.T:

- Dostępne są różne konfiguracje osi steru kierunku i hamulców różnicowych.
- Dostępne są różne poziomy programowania: Basic, Advanced i Script.
- W aplikacji używana jest technika przeciągania i upuszczania.
- Zestawu pedałów TFRP można używać w połączeniu z różnymi kontrolerami Thrustmaster (Hotas Cougar, Hotas Warthog, T.16000M, MFD Cougar Pack — również zgodnymi z aplikacją T.A.R.G.E.T), dzięki czemu są one rozpoznawane jako jedno urządzenie USB.
- Dostępne są zaawansowane profile utworzone przez członków społeczności Thrustmaster.

## WAZNE UWAGI DOTYCZACE AUTOMATYCZNEJ KALIBRACJI OSI

W celu uniknięcia problemów z kalibracją:

- Podczas podłączania zestawu pedałów TFRP za pomocą złącza USB przejściówki oś steru kierunku musi być ustawiona w położeniu środkowym (na pedałach steru kierunku nie mogą znajdować się stopy).
- Nigdy nie podłączaj zestawu pedałów do przejściówki, gdy przejściówka jest podłączona do komputera lub gdy trwa gra.
- Nigdy nie odłączaj zestawu pedałów od przejściówki, gdy jest ona podłączona do komputera lub gdy trwa gra. Najpierw wyłącz komputer.
- Zestaw pedałów zawsze podłączaj do przejściówki przed podłączeniem złącza USB przejściówki do komputera.

Trzy osie zestawu pedałów, czyli oś steru kierunku i osie 2 hamulców różnicowych, kalibrują się automatycznie po kilku ruchach oraz po osiągnięciu fizycznych blokad na każdej z osi.

## ROZWIĄZYWANIE PROBLEMÓW I OSTRZEŻENIA

- **Zestaw pedałów nie działa prawidłowo lub wydaje się niewłaściwie skalibrowany.**
  - Wyłącz komputer i odłącz złącze USB przejściówki. Następnie ponownie podłącz złącze USB, włącz komputer i uruchom ponownie grę.
  - Sprawdź, czy wybierak w przejściówce (8) jest ustawiony w położeniu SAMOLOT i czy dioda świeci na ZIELONO.
  - Podczas podłączania złącza USB przejściówki oś steru kierunku musi być ustawiona w położeniu środkowym (na pedałach steru kierunku nie mogą znajdować się stopy).
- **Nie mogę skonfigurować zestawu pedałów.**
  - W menu opcji/kontrolera/gamepada/joysticka dostępnym w grze wybierz odpowiednią konfigurację lub całkowicie przekonfiguruj opcje kontrolera.
  - Więcej informacji znajdziesz w instrukcji obsługi gry lub jej pomocy online.
  - Skorzystaj z zaawansowanej aplikacji do programowania T.A.R.G.E.T (Thrustmaster Advanced pRogramming Graphical EdiTor).
- **Zestaw pedałów jest zbyt czuły lub niewystarczająco czuły.**
  - Zestaw pedałów kalibruje się automatycznie po kilku ruchach oraz po osiągnięciu fizycznych blokad na osi steru kierunku i osiach 2 hamulców różnicowych.
  - W menu opcji/kontrolera/gamepada/joysticka dostępnym w grze ustaw odpowiednią czułość i martwe strefy kontrolera (jeśli tego rodzaju opcje są dostępne).
  - Skorzystaj z zaawansowanego programu do kalibracji T.RJ12 USB ADAPTER Calibration Tool.
  - Skorzystaj z zaawansowanej aplikacji do programowania T.A.R.G.E.T (Thrustmaster Advanced pRogramming Graphical EdiTor).

EN

FR

DE

NL

IT

ES

PT

RU

CS

TR

PL

日本語

繁體中文

한국어

العربية

## **INFORMACJE DOTYCZĄCE GWARANCJI DLA KLIENTA**

Firma Guillemot Corporation S.A. z siedzibą pod adresem Place du Granier, B.P. 97143, 35571 Chantepie, Francja („Guillemot”) udziela klientowi obowiązującej na całym świecie gwarancji, że niniejszy produkt Thrustmaster będzie wolny od wad materiałowych i produkcyjnych przez okres gwarancji równy limitowi czasu, w którym klient może występować z roszczeniami z tytułu wad niniejszego produktu. W krajach Unii Europejskiej jest to okres dwóch (2) lat od dostarczenia produktu Thrustmaster. W innych krajach okres gwarancji jest równy limitowi czasu, w którym klient może występować z roszczeniami z tytułu wad produktu Thrustmaster zgodnie z przepisami obowiązującymi w kraju, w którym klient mieszkał w dniu zakupu produktu Thrustmaster. (Jeśli przepisy danego kraju nie przewidują występowania z takimi roszczeniami, okres gwarancji będzie wynosił jeden (1) rok od pierwotnej daty zakupu produktu Thrustmaster).

Jeśli w okresie gwarancji wystąpią objawy mogące świadczyć o wadzie produktu, należy niezwłocznie skontaktować się z działem pomocy technicznej, który wskaże dalszy sposób postępowania. W razie potwierdzenia wady produkt należy zwrócić w punkcie zakupu (lub innym miejscu wskazanym przez dział pomocy technicznej).

W ramach niniejszej gwarancji wadliwy produkt zostanie wymieniony lub przywrócony do stanu sprawności użytkowej, zgodnie z decyzją działu pomocy technicznej. Jeśli w okresie gwarancji produkt Thrustmaster zostanie poddany czynnościom mającym na celu przywrócenie go do stanu użytkowego, dowolny okres co najmniej siedmiu (7) dni, podczas których produkt nie jest użytkowany, zostanie dodany do pozostałego okresu gwarancji (okres ten liczy się od dnia, w którym klient poprosi o interwencję, lub od dnia, w którym dany produkt zostanie udostępniony celem przywrócenia do stanu użytkowego, jeśli data udostępnienia celem przywrócenia do stanu użytkowego następuje po dacie prośby o interwencję). Jeśli zezwala na to obowiązujące prawo, całkowita odpowiedzialność firmy Guillemot i jej podmiotów zależnych (łącznie z odpowiedzialnością za szkody wtórne) ogranicza się do przywrócenia do stanu użytkowego lub wymiany produktu Thrustmaster. Jeśli zezwala na to obowiązujące prawo, firma Guillemot wyłącza wszelkie gwarancje kupowności i przydatności do określonego celu.

Niniejsza gwarancja nie obejmuje: (1) w przypadku, gdy produkt został zmodyfikowany, otwarty, zmieniony albo uszkodzony na skutek nieodpowiedniego lub nadmiernego użytkowania, niedbałości, wypadku, normalnego zużycia lub z innego powodu niezwiązanego z wadą materiałową ani produkcyjną (w tym między innymi z powodu połączenia produktu Thrustmaster z nieodpowiednim elementem, w tym w szczególności z zasilaczem, akumulatorem, ładowarką lub jakimkolwiek innym elementem niedostarczonym przez firmę Guillemot dla tego produktu); (2) w przypadku używania produktu w sposób inny niż użytek domowy, w tym do celów zawodowych lub komercyjnych (na przykład w salonach gier albo do prowadzenia szkoleń lub zawodów); (3) w razie nieprzestrzegania instrukcji podanych przez dział pomocy technicznej; (4) w odniesieniu do oprogramowania, jako że oprogramowanie to jest objęte odrębną szczegółową gwarancją; (5) w odniesieniu do materiałów eksploatacyjnych (elementów wymienianych w czasie eksploatacji produktu, na przykład baterii jednorazowych, muszli/nakładek na uszy do zestawów słuchawkowych lub słuchawek); (6) w odniesieniu do akcesoriów (na przykład kabli, pokrowców, etui, torebek, pasków na rękę); (7) w przypadku sprzedania produktu na aukcji publicznej.

Niniejsza gwarancja nie podlega przeniesieniu.

Niniejsza gwarancja nie wpływa na prawa klienta wynikające z przepisów dotyczących sprzedaży dóbr konsumenckich w kraju klienta.

### **Dodatkowe postanowienia gwarancyjne**

W okresie gwarancji firma Guillemot zasadniczo nie udostępnia jakichkolwiek części zamiennych, ponieważ jedynym podmiotem upoważnionym do otwarcia jakiegokolwiek produktu Thrustmaster i/lub przywrócenia go do stanu użytkowego jest dział pomocy technicznej (oprócz ewentualnych procedur przywracania produktu do stanu użytkowego, o wykonaniu których dział pomocy technicznej może poprosić klienta przez przekazanie pisemnych instrukcji — np. ze względu na prostotę i jawność procesu przywracania do stanu użytkowego — oraz, w razie potrzeby, przez udostępnienie klientowi wymaganych części zamiennych).

Ze względu na realizowane cykle innowacji oraz konieczność zapewnienia ochrony swojej specjalistycznej wiedzy i tajemnic handlowych firma Guillemot zasadniczo nie udostępnia powiadomień dotyczących przywracania do stanu użytkowego ani części zamiennych w przypadku produktów Thrustmaster, których okres gwarancji upłynął.

## Odowiedzialność

Jeśli zezwala na to obowiązujące prawo, firma Guillemot Corporation S.A. („Guillemot”) i jej podmioty zależne nie ponoszą żadnej odpowiedzialności za szkody spowodowane przez co najmniej jeden z następujących czynników: (1) modyfikację lub otwarcie produktu bądź wprowadzenie w nim zmian; (2) nieprzestrzeganie instrukcji montażu; (3) nieodpowiednie lub nadmierne użytkowanie, niedbałość, wypadek (na przykład uderzenie); (4) normalne zużycie; (5) używanie produktu w sposób inny niż użytek domowy, w tym do celów zawodowych lub komercyjnych (na przykład w salonach gier albo do prowadzenia szkoleń lub zawodów). Jeśli zezwala na to obowiązujące prawo, firma Guillemot i jej podmioty zależne nie ponoszą żadnej odpowiedzialności za szkody niezwiązane z wadą materiałową lub produkcyjną produktu (w tym między innymi za szkody spowodowane bezpośrednio lub pośrednio przez jakiegokolwiek oprogramowanie lub na skutek połączenia produktu Thrustmaster z nieodpowiednim elementem, w tym w szczególności z zasilaczem, akumulatorem, ładowarką lub jakimkolwiek innym elementem niedostarczonym przez firmę Guillemot dla tego produktu).

EN

FR

DE

NL

IT

ES

PT

RU

CS

TR

**PL**

日本語

繁體中文

한국어

العربية

## PRAWA AUTORSKIE

© 2019 Guillemot Corporation S.A. Wszelkie prawa zastrzeżone. Thrustmaster® jest zastrzeżonym znakiem towarowym firmy Guillemot Corporation S.A. Windows® jest zastrzeżonym znakiem towarowym firmy Microsoft Corporation w USA i/lub innych krajach. Wszystkie inne znaki towarowe stanowią własność odpowiednich podmiotów. Ilustracje nie są wiążące prawnie. Treść, wzory i dane techniczne przedstawione w instrukcji mogą ulec zmianie bez powiadomienia i mogą różnić się w zależności od kraju. Wyprodukowano w Chinach.

## ZALECENIE DOTYCZĄCE OCHRONY ŚRODOWISKA



Na terenie Unii Europejskiej: gdy okres przydatności produktu do eksploatacji dobiegnie końca, produktu nie należy pozbywać się wraz ze zwykłymi odpadami z gospodarstwa domowego, ale oddać do recyklingu w punkcie zbiórki zużytego sprzętu elektrycznego i elektronicznego. Potwierdza to symbol znajdujący się na produkcie, w instrukcji obsługi lub na opakowaniu.

Zależnie od swoich właściwości materiały zawarte w produkcie mogą nadawać się do recyklingu. Dzięki recyklingowi i innym formom utylizacji zużytych urządzeń elektrycznych i elektronicznych klient może w znacznym stopniu przyczynić się do

ochrony środowiska. Aby uzyskać informacje o najbliższych punktach zbiórki odpadów, należy skontaktować z miejscowymi władzami.

We wszystkich innych krajach: należy przestrzegać miejscowych przepisów dotyczących recyklingu sprzętu elektrycznego i elektronicznego.

Niniejsze informacje należy zachować. Kolorystyka i elementy ozdobne mogą różnić się od przedstawionych.

Przed korzystaniem z produktu należy zdjąć z niego plastikowe elementy mocujące oraz naklejki.

[www.thrustmaster.com](http://www.thrustmaster.com)

*\*Dotyczy wyłącznie UE i Turcji*



**THRUSTMASTER®**

**WSPARCIE TECHNICZNE**

<https://support.thrustmaster.com>



# TFRP

## T.Flight Rudder Pedals

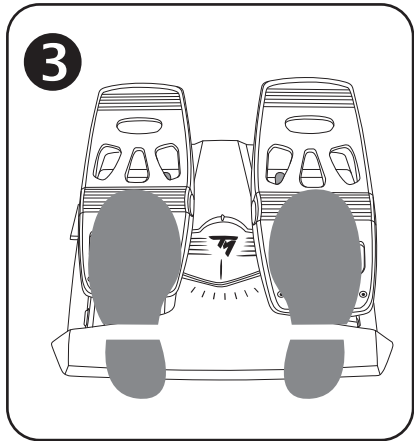
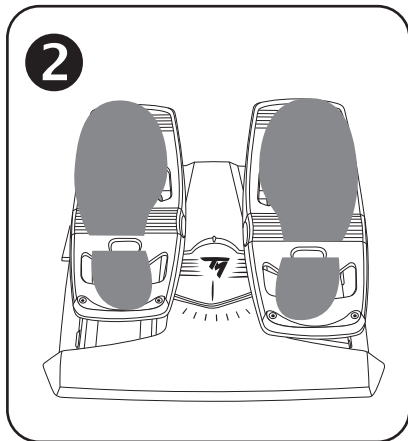
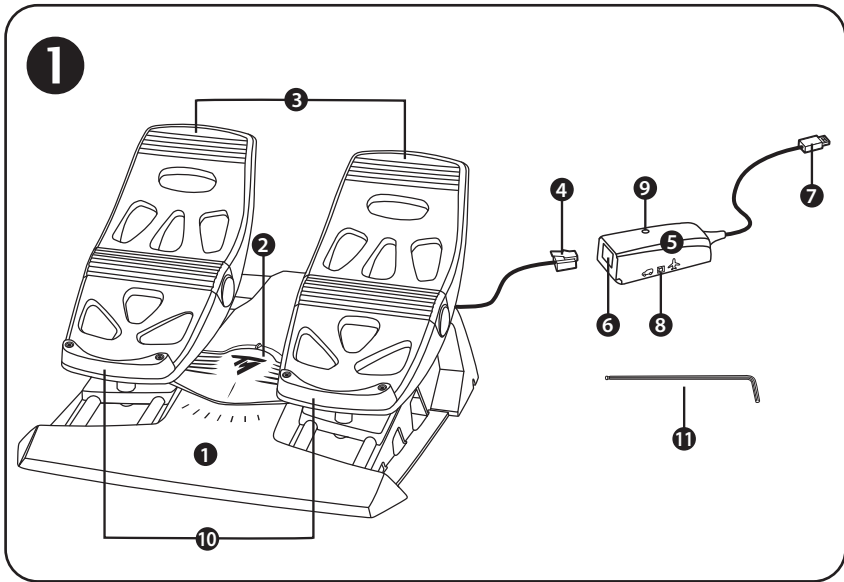



4

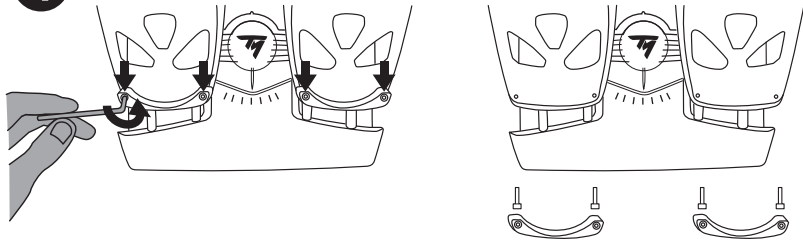

5

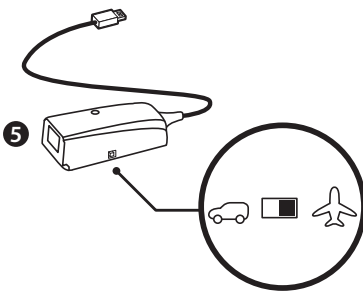

6

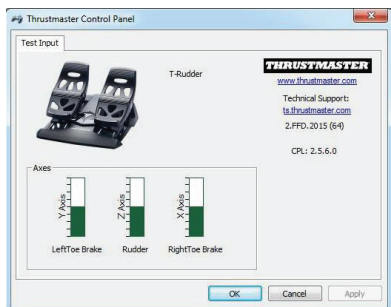

7

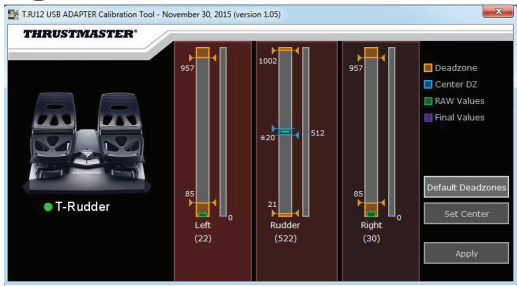

8



# TFRP

## T.Flight Rudder Pedals

### ユーザーズマニュアル

#### 技術仕様①

1. TFRP ペダルセット
2. ラダー軸
3. 独立した差動ブレーキの軸
4. ペダルセットの RJ12 コネクタ (オス)
5. RJ12/USB アダプタ  
(T.RJ12 USB アダプタ)
6. アダプタの RJ12 コネクタ (メス)
7. アダプタの USB コネクタ
8. アダプタのセクタースイッチ
9. アダプタの LED
10. 脱着式ヒールレスト
11. 六角レンチ

#### 脱着式ヒールレスト(10)

ペダルセットの 2 個のヒールレストは取り外し可能です。

人間工学に基づく 2 種類のセッティングが可能です：

- 足をペダルに完全に乘せた状態②  
(ヒールレストが取り付けられた状態)、または
- ペダル中間部に拇指球を置くスタイル③  
(ヒールレストが取り外された状態)

ヒールレストを取り外すには④：

- 付属の六角レンチ (11) を使って、それぞれのヒールレストからねじを 2 本取り外します。
- ペダルからヒールレストを完全に取り外します。

注意: ヒールレストを再び取り付けるときは、この手順を逆に実行します。

## ⑥ RJ12/USB アダプタを使って PC にインストールする

1. TFRP ペダルセットの RJ12 オスコネクタ (4) を、アダプタ (5) の RJ12 メスコネクタ (6) に接続します。
2. アダプタのセレクタースイッチ (8) を「AIRPLANE」ポジションにセットします。⑤
3. <https://support.thrustmaster.com/> (「ジョイスティック / TFRP Rudder Pedals」 > 「ドライバ」) にアクセスし、PC ドライバおよびカスタム Windows コントロールパネルをダウンロードしてインストールします。
4. PC ドライバがインストールされたら、アダプタの USB コネクタ (7) を PC の USB ポートの 1 つに接続します。
5. アダプタの LED (9) が緑色に点灯します。
6. コントロールパネルにアクセスするには以下を選択します:
  - スタート / すべてのアプリ / Thrustmaster / Control Panel または Control Panel Windows® 10 / 8.1 / 8)、または
  - スタート / すべてのプログラム / Thrustmaster / Control Panel または Control Panel (Windows® 7)

「Game Controllers」ダイアログボックスが表示されます。

アクセサリが画面上に「T-Rudder」という名前で「OK」ステータスで表示されます。

7. 「Game Controllers」ダイアログボックスで「プロパティ」をクリックして、すべての機能を表示・テストします。

**これでプレイの準備ができました！**

## 利用可能な互換性のあるソフトウェアアプリケーション (TFRP ペダルセットのみ、RJ12/USB アダプタ接続時)

### 高度なキャリブレーション ソフトウェア ⑦ (T.RJ12 USB ADAPTER Calibration Tool)

<https://support.thrustmaster.com/> (「ジョイスティック / TFRP Rudder Pedals」 > 「ソフトウェア」) にアクセスし、キャリブレーション ソフトウェアをダウンロードしてインストールすると以下が可能になります。

- ラダー軸および 2 個の差分ブレーキ軸の可動域両端のデッドゾーンを好みに合わせて調整。
- ラダー軸センターのデッドゾーンを自由に調整。
- これらのセッティングをアダプタの内蔵メモリに直接保存 (5)。

### T.A.R.G.E.T プログラミング ソフトウェア ⑧ (Thrustmaster Advanced pRogramming Graphical EdiTor)

<https://support.thrustmaster.com/> (「ジョイスティック / TFRP Rudder Pedals」 > 「ソフトウェア」) にアクセスし、T.A.R.G.E.T プログラミングソフトウェアをダウンロードしてインストールします。

T.A.R.G.E.T の主な特長:

- ラダーおよび差動ブレーキの軸は多彩なセッティングが可能。
- 様々なプログラミングレベルが用意されています:ベーシック、アドバンスト、およびスクリプト。
- ドラッグアンドドロップで操作可能。
- TFRP ペダルセットは、様々な Thrustmaster コントローラー (Hotas Cougar, Hotas Warthog, T.16000M, MFD Cougar Pack - T.A.R.G.E.T 互換) と組み合わせて使用できます。
- Thrustmaster コミュニティのメンバーらによって作成された高度なプロフィールを利用できます。

## 軸の自動キャリブレーションに関する重要事項

キャリブレーションの問題を回避するには:

- アダプタの USB コネクタを使って TFRP ペダルセットを接続する際は、(ラダーの上に足を置かずに) ラダー軸を必ずセンターにセットしてください。
- アダプタが PC に接続されているとき、またはゲーム中は絶対にペダルセットをアダプタに接続しないでください。
- アダプタが PC に接続されているとき、またはゲーム中は絶対にペダルセットをアダプタから取り外さないでください。必ず PC の電源をまずオフにしてください。
- アダプタの USB コネクタを PC に接続する前に、必ずペダルセットをアダプタに先に接続してください。

ペダルの 3 つの軸は、数回動いてラダー軸および 2 つの差動ブレーキ軸の物理的な停止位置に到達した後、自動的にキャリブレーションされます。

## トラブルシューティングおよび警告

- **ペダルセットが正常に動作していないか、正しくキャリブレーションされていません。**
  - PC の電源を切り、アダプタの USB コネクタを取り外します。次に USB コネクタを接続し直し、PC の電源を入れてから、ゲームを再起動してください。
  - アダプタのセレクタースイッチ (B) が「AIRPLANE」のポジションにセットされていることと、LED が緑色に点灯していることを確認します。
  - アダプタの USB コネクタを接続する際は、(ラダーの上に足を置かずに) ラダー軸を必ずセンターにセットしてください。
- **ペダルセットを設定できません。**
  - ゲームのオプション/コントローラー/ゲームパッド/ジョイスティック メニューで、適切な設定を選択するか、コントローラーのオプションを 1 から設定し直します。
  - 詳しくは、ゲームのユーザーズマニュアルまたはオンラインヘルプを参照してください。
  - T.A.R.G.E.T (Thrustmaster Advanced pRogramming Graphical EdiTor) プログラミングソフトウェアを使用します。
- **ペダルセットの感度が高すぎ、または低すぎます。**
  - ペダルセットは、数回動いてラダー軸および 2 つの差動ブレーキ軸の物理的な停止位置に到達した後、自動的にキャリブレーションされます。
  - ゲームのオプション/コントローラー/ゲームパッド/ジョイスティック メニューで、コントローラーの感度およびデッドゾーンを調整します (これらのオプションが利用可能な場合)。
  - T.RJ12 USB ADAPTER Calibration Tool キャリブレーションソフトウェアを使用します。
  - T.A.R.G.E.T (Thrustmaster Advanced pRogramming Graphical EdiTor) プログラミングソフトウェアを使用します。

## 著作権

© 2019 Guillemot Corporation S.A. All rights reserved. Thrustmaster® は、Guillemot Corporation S.A. の登録商標です。その他の商標は、それぞれの所有者に帰属します。Windows® は米国およびその他における Microsoft Corporation の登録商標です。その他の商標はそれぞれの所有者に帰属します。本書に含まれるイラストには法的拘束力はありません。本書に含まれる内容、設計および仕様は、事前の通告なしに変更される場合があります、また、各国で異なる場合があります。Made in China.

## 環境保護推奨

国内の電気電子機器のリサイクル法を遵守してください。

リサイクルのための廃機器の収集地点や廃棄方法についての詳細は、お住まいの地域の自治体までお問い合わせください。

この情報は大切に保管してください。色や形状は実際の製品と異なる場合があります。

本製品をご使用になる前に、プラスチック留め具や粘着テープなどはすべて取り除いてください。

[www.thrustmaster.com](http://www.thrustmaster.com)

Made in China.



# TFRP

## T.Flight Rudder Pedals

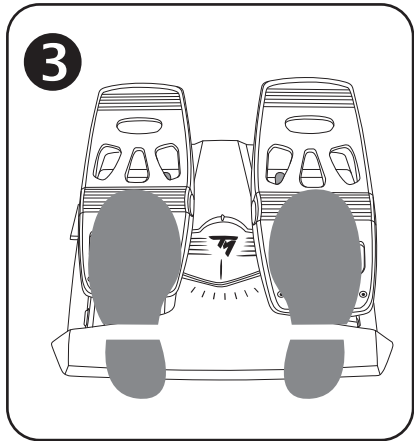
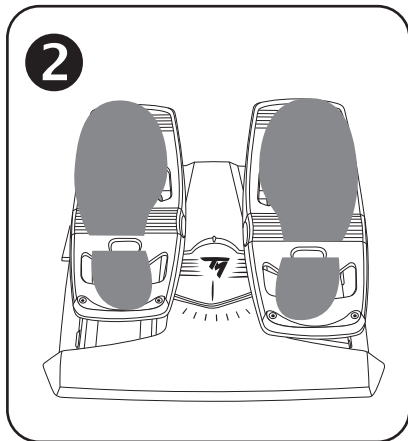
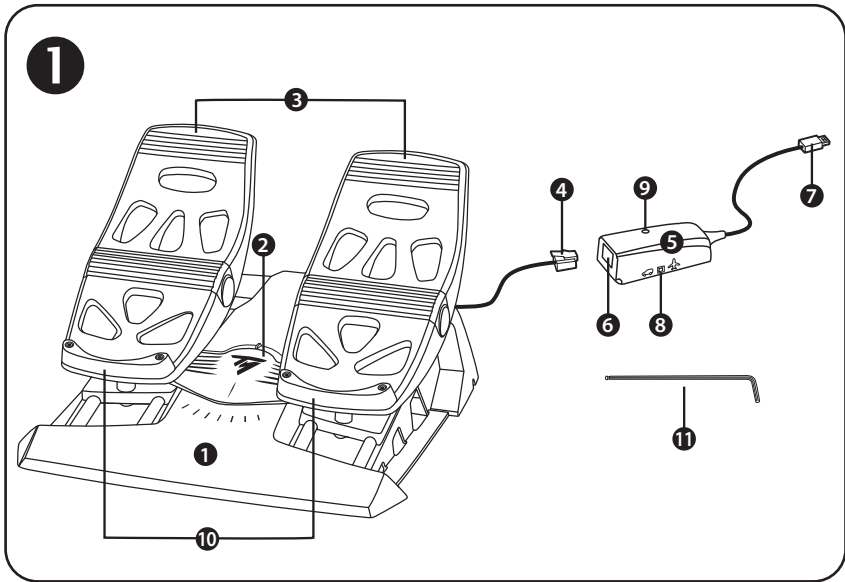



4

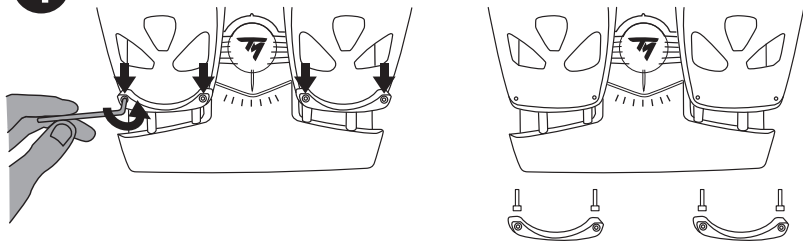

5

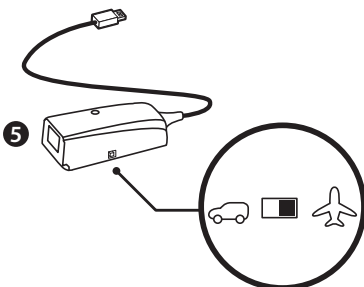

6

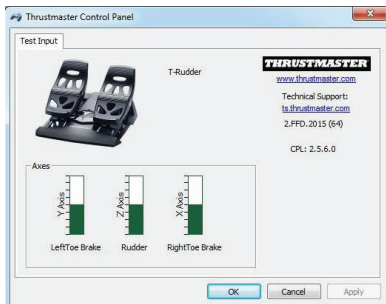

7

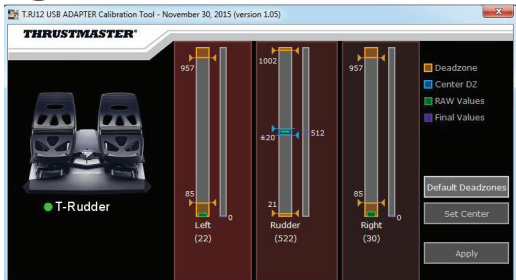

8



# TFRP

## T.Flight Rudder Pedals

使用者手冊

### 技術特性 ①

1. TFRP 踏板組
2. 方向舵軸
3. 獨立差動煞車軸
4. 踏板組的 RJ12 公接頭
5. RJ12/USB 配接器  
(T.RJ12 USB 配接器)
6. 配接器的 RJ12 母接頭
7. 配接器的 USB 接頭
8. 配接器的選取器開關
9. 配接器的 LED
10. 可拆卸的腳後跟靠墊
11. 內六角扳手

### 可拆卸的腳後跟靠墊 (10)

此踏板組的 2 個腳後跟靠墊是可拆卸的。

支援兩種不同的人體工程學配置：

- 腳完全擱在踏板上 ②  
(安裝了腳後跟靠墊)，或者
- 腳掌踩在踏板中部 ③  
(拆除了腳後跟靠墊)

要拆卸腳後跟靠墊，請： ④

- 利用隨附的內六角扳手 (11)，從每個腳後跟靠墊上完全擰松並卸下 2 個螺絲。
- 從踏板上完全卸下腳後跟靠墊。

請注意：反向執行此步驟可重新安裝腳後跟靠墊。

EN

FR

DE

NL

IT

ES

PT

RU

CS

TR

PL

日本語

繁體中文

한국어

العربية

## 使用 RJ12/USB 配接器安裝到 PC ⑥ 上

1. 將 TFRP 踏板組的 RJ12 公接頭 (4) 連接到配接器 (5) 上的 RJ12 母接頭 (6)。
2. 將配接器的選取器開關 (8) 設定為 AIRPLANE (飛機) 擋位 ⑤。
3. 轉到：<https://support.thrustmaster.com/>。選取 Joysticks (搖桿) / TFRP T.Flight Rudder Pedals (TFRP T.Flight 方向舵踏板)，然後選取 Drivers (驅動程式)。下載並安裝 PC 驅動程式及其基於 Windows 控制台的定制介面。
4. 安裝 PC 驅動程式之後，將配接器的 USB 接頭 (7) 連接到 PC 上的某個 USB 埠上。
5. 配接器的 LED 指示燈 (9) 將會呈綠色亮起。
6. 要存取控制面板，請選取：
  - 開始 / 所有應用 / Thrustmaster / 控制台或控制台 (在 Windows® 10 / 8.1 / 8 中)；或者
  - 開始 / 所有程式 / Thrustmaster / 控制台或控制台 (在 Windows® 7 中)

此時將顯示**遊戲控制器**對話方塊。

該附件將出現在螢幕上，其名稱顯示為 **T-Rudder**，狀態為 **OK (正常)**。

7. 在**遊戲控制器**對話方塊中，按一下**內容**可測試和檢視所有功能。

現在即可開始玩遊戲了！

## 可用且相容的進階軟體應用程式 (僅用於連接到RJ12/USB 配接器的TFRP 踏板組)

### 進階校準軟體 **7** (T.RJ12 USB ADAPTER Calibration Tool)

轉到 <https://support.thrustmaster.com>。選取 Joysticks (搖桿) /TFRP T.Flight Rudder Pedals (TFRP T.Flight 方向舵踏板)，然後選取 Utilities (公用程式)。

下載並安裝進階校準軟體，透過該軟體，您可以：

- 根據自己的喜好，調節方向舵軸上行程開頭和末尾以及兩個差動煞車軸上的盲區。
- 根據自己的喜好，調節方向舵軸上的中央盲區。
- 將這些調節直接儲存到配接器 (5) 的記憶體中。

### T.A.R.G.E.T 進階程式設計軟體 **8** (Thrustmaster Advanced Programming Graphical Editor)

轉到 <https://support.thrustmaster.com/>。選取 Joysticks (搖桿) /TFRP T.Flight Rudder Pedals (TFRP T.Flight 方向舵踏板)，然後選取 Software (軟體)。下載並安裝 T.A.R.G.E.T 進階程式設計軟體。

T.A.R.G.E.T 的主要功能：

- 可以針對方向舵和差動剎車踏板的軸設定各種配置。
- 提供以下三種不同的編程級別：Basic、Advanced 與 Script。
- 採用「拖放」原則。
- TFRP 踏板組可與各種 Thrustmaster 控制器 (Hotas Cougar、Hotas Warthog、T.16000M 和 MFD Cougar Pack，還相容於 T.A.R.G.E.T) 搭配使用，使它們可被識別為單個 USB 設備。
- 提供由 Thrustmaster 社群成員建立的進階設定檔。

## 有關自動校準軸的重要注意事項

為避免任何校準問題，請：

- 在使用配接器的 USB 接頭連接 TFRP 踏板組時，應始終讓方向舵軸處於中心位置（而不要將腳放在方向舵上）。
- 當配接器連接到 PC 時或者在遊戲期間，切勿將踏板組連接到配接器。
- 當配接器連接到 PC 時或者在遊戲期間，切勿從配接器上斷開踏板組連接。首先關閉 PC。
- 在將配接器的 USB 接頭連接到 PC 之前，務必先將踏板組連接到配接器。

此踏板的 3 個軸在移動幾次之後以及到達方向舵軸和 2 個差動煞車軸的物理限位之後，會自動進行自校準。

## 故障檢修和警告

- **我的踏板組運作不正常，或似乎校準不當。**
  - 關閉 PC 並完全斷開配接器的 USB 接頭。然後重新連接 USB 接頭，再次開啟 PC 並重新啟動遊戲。
  - 確保將配接器的選取器開關 (8) 設定為 AIRPLANE (飛機) 擋位，並且 LED 指示燈呈綠色亮起。
  - 在連接配接器的 USB 接頭時，應始終讓方向舵軸處於中心位置 (而不要將腳放在方向舵上)。
- **我無法配置我的踏板組。**
  - 在遊戲的「選項/控制器/遊戲手柄或搖桿」功能表中，選取適當的配置，或重新配置控制器選項。
  - 有關詳細資訊，請參閱遊戲的使用者手冊或線上說明。
  - 使用 T.A.R.G.E.T (Thrustmaster Advanced pRogramming Graphical EdiTor) 進階程式設計軟體。
- **我的踏板組太靈敏或不夠靈敏。**
  - 您的踏板組在移動幾次之後以及到達方向舵軸和 2 個差動煞車軸的物理限位之後，會自動進行自校準。
  - 在遊戲的「選項/控制器/遊戲手柄或搖桿」功能表中：調整控制器的靈敏度和盲區 (如果這些選項可用)。
  - 使用 T.RJ12 USB ADAPTER Calibration Tool 進階校準軟體。
  - 使用 T.A.R.G.E.T (Thrustmaster Advanced pRogramming Graphical EdiTor) 進階程式設計軟體。

## 版權所有

© 2019 Guillemot Corporation S.A. 保留所有權利。Thrustmaster® (圖馬思特) 為 Guillemot Corporation S.A. 的註冊商標。Windows® 為 Microsoft Corporation 的註冊商標。其他商標或註冊商標均為其個別擁有者的財產。圖片並不受約束。產品內容、設計和規格如有變更，恕不另行通知，並可能會視乎國家而不同。中國製造。

## 環保建議

有關離您最近的收集點的資訊，請連絡您當地的相關機構。  
請遵守當地電氣電子設備的回收法律。

請保留此資訊。顏色和裝飾風格可能會有所不同。  
在使用本產品之前，應先取下塑膠緊韌體並撕掉膠帶。

[www.thrustmaster.com](http://www.thrustmaster.com)



**THRUSTMASTER®**

技術支援

<https://support.thrustmaster.com>



# TFRP

## T.Flight Rudder Pedals

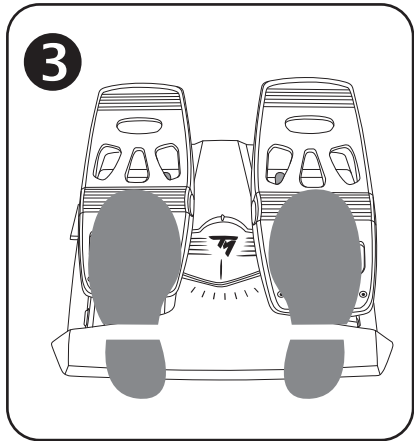
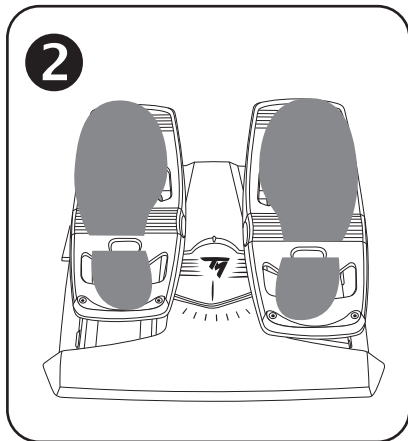
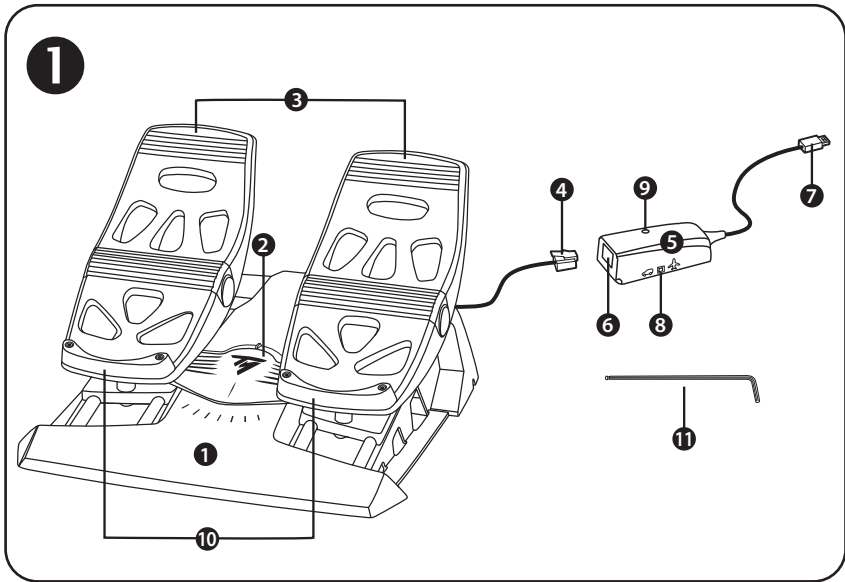



4

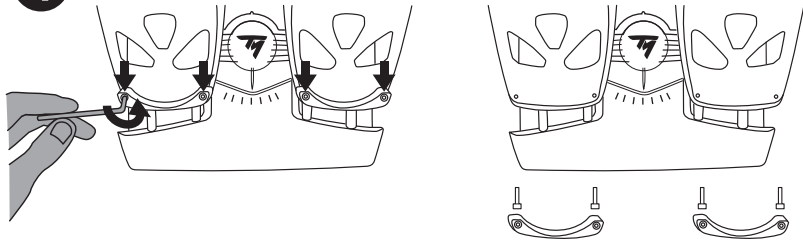

5

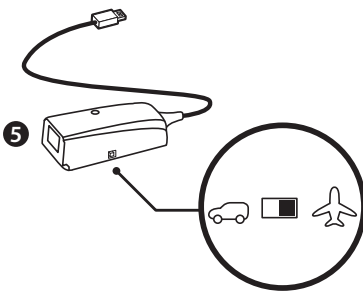

6

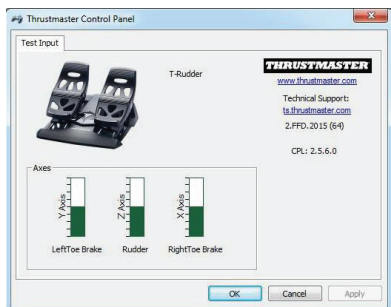

7

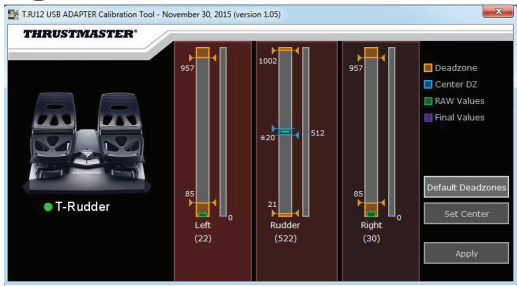

8



# TFRP

## T.Flight Rudder Pedals

사용설명서

### 기술적 특징 ①

1. TFRP 페달 세트
2. 러더 축
3. 독립적 차동 브레이크 축
4. 페달 세트 RJ12 수 커넥터
5. RJ12/USB 어댑터  
(T.RJ12 USB Adapter)
6. 어댑터 RJ12 암 커넥터
7. 어댑터 USB 커넥터
8. 어댑터 선택터 스위치
9. 어댑터 LED
10. 탈착식 뒷받침대
11. 엘런 키

### 탈착식 뒷받침대(10)

페달 세트의 뒷받침대 2 개를 제거할 수 있습니다.

다음과 같이 2 가지 인체공학적 구성이 가능합니다.

- 페달에 발 전체 위치 ②  
(뒷받침대 설치 상태) 또는
- 중간 페달에 발 뒤꿈치 위치 ③  
(뒷받침대 제거 상태)

### 뒷받침대 제거 방법 ④

- 제품에 포함된 엘런 키(11)를 사용하여 뒷받침대에서 각각 나사 2 개를 풀어서 제거합니다.
- 페달에서 뒷받침대를 완전히 제거합니다.

참고: 뒷받침대를 다시 설치하려면 이 절차를 반대로 수행하십시오.

## RJ12/USB 어댑터를 이용한 PC ⑥ 설치

1. TFRP 페달 세트의 RJ12 수 커넥터(4)를 어댑터(5)에 있는 RJ12 암 커넥터(6)
2. 어댑터 셀렉터 스위치(8)를 비행기 위치 ⑤ 로 설정합니다.
3. <https://support.thrustmaster.com/>으로 이동합니다. 조이스틱 / TFRP T.Flight Rudder Pedals / 드라이버를 차례로 선택합니다. PC 드라이버 및 맞춤형 Windows 제어판 기반 인터페이스를 다운로드 및 설치합니다.
4. PC 드라이버가 설치된 후에는 어댑터 USB 커넥터(7)를 PC의 USB 포트에 연결합니다.
5. 어댑터 LED(9)에 초록색불빛이 들어옵니다.
6. 제어판에 접근하기 위해 다음을 선택합니다.
  - 시작 / 모든 앱 / Thrustmaster / 제어판 또는 제어판(Windows® 10 / 8.1 / 8) 또는
  - 시작 / 모든 프로그램 / Thrustmaster / 제어판 또는 제어판(Windows® 7)

게임 컨트롤러 대화 상자가 표시됩니다.

T-Rudder 라는 액세서리 이름이 OK 상태와 함께 나타납니다.

7. 게임 컨트롤러 대화 박스에서 속성을 클릭하여 모든 기능을 테스트 및 확인합니다.

이제 레이싱 준비가 되었습니다!

## 사용 및 호환 가능한 고급 소프트웨어 애플리케이션 (RJ12/USB 어댑터와 연결되어 있는 경우, TFRP 페달 세트에 한함)

### 고급 교정 소프트웨어 ⑦ (T.RJ12 USB ADAPTER Calibration Tool)

<https://support.thrustmaster.com> 으로 이동하십시오. 조이스틱 / TFRP T.Flight Rudder Pedals / 유틸리티를 차례로 선택합니다. 다음과 같은 역할을 하는 고급 보정 소프트웨어를 다운로드 및 설치합니다.

- 러더 축과 2 개의 차동 브레이크 축에서 이동 범위의 시작 및 끝 지점의 사각 지대를 사용자의 기호에 따라 조절합니다.
- 러더 축의 중앙 사각 지대를 사용자의 기호에 따라 조정합니다.
- 이러한 조정 사항을 어댑터 내부 메모리(5)에 직접 저장합니다.

### T.A.R.G.E.T 고급 프로그래밍 소프트웨어 ⑧ (Thrustmaster Advanced pRogramming Graphical EdiTor)

<https://support.thrustmaster.com> 으로 이동하십시오. 조이스틱 / TFRP T.Flight Rudder Pedals / 소프트웨어를 차례로 선택합니다. 고급 프로그래밍 소프트웨어인 T.A.R.G.E.T.을 다운로드 및 설치하십시오.

T.A.R.G.E.T의 주요 기능

- 러더 및 차동 브레이크의 축에 대해 다양하게 구성 가능합니다.
- 다양한 수준으로 프로그래밍할 수 있습니다: Basic, Advanced 및 Script.
- 드래그 앤드 드롭 원리를 이용합니다.
- TFRP 페달 세트를 다양한 Thrustmaster 컨트롤러(Hotas Cougar, Hotas Warthog, T.16000M, MFD Cougar Pack, T.A.R.G.E.T 와 호환 가능)와 함께 사용할 수 있으며 단일 USB 장치로 인식됩니다.
- Thrustmaster 커뮤니티 회원이 만든 고급 프로필을 이용할 수 있습니다.

## 축 자동 보정 관련 중요 참고사항

보정과 관련된 문제를 예방하려면 다음 사항을 준수하십시오:

- 어댑터 USB 커넥터를 사용하여 TFRP 페달 세트를 연결하는 경우, 러더 축이 항상 정중앙에 오도록 하십시오(러더에 발을 올리지 않음).
- 어댑터가 PC 에 연결되어 있거나 게임 중인 경우, 절대 페달 세트를 어댑터에 연결하지 마십시오.
- 어댑터가 PC 에 연결되어 있거나 게임 중인 경우, 절대 페달 세트를 어댑터에서 분리하지 마십시오. 먼저 PC 의 전원을 끄십시오.
- 어댑터 USB 커넥터를 PC 에 연결하기 전에 항상 페달 세트를 어댑터에 연결하십시오.

페달의 3 개 축이 몇 가지 동작을 수행하고 러더 축과 2 개의 차동 브레이크 축에 대하여 물리적인 정지 상태에 도달한 후에 자동으로 보정됩니다.

## 문제 해결 및 경고

- **페달 세트가 제대로 작동하지 않거나 제대로 보정된 것 같지 않습니다.**
  - PC의 전원을 끄고 어댑터 USB 커넥터 연결을 해제합니다. 그런 다음 USB 커넥터를 다시 연결하고 PC 전원을 켜 다음 게임을 다시 시작하십시오.
  - 어댑터 셀렉트 스위치(8)가 비행기 위치로 설정되어 있는지, LED에 초록색 불빛이 들어오는지 확인합니다.
  - 어댑터 USB 커넥터 연결 시, 항상 러더 축을 정중앙에 둡니다(러더에 발을 올리지 않음).
- **페달 세트를 구성할 수 없습니다.**
  - 게임 옵션/컨트롤러/게임패드 또는 조이스틱 메뉴에서 적절한 환경 설정을 선택하거나 컨트롤러 옵션을 완전히 재구성하십시오.
  - 더 자세한 내용은 해당 게임의 사용설명서 또는 온라인 도움말을 참조하십시오.
  - 고급 프로그래밍 소프트웨어인 T.A.R.G.E.T. (Thrustmaster Advanced pRogramming Graphical EdiTor)을 사용하십시오.
- **페달 세트가 너무 민감하거나 충분히 민감하지 않습니다.**
  - 페달 세트가 몇 가지 동작을 수행하고 러더 축과 2개의 차동 브레이크 축에 대하여 물리적인 정지 상태에 도달한 후에 자동으로 보정됩니다.
  - 게임 옵션/컨트롤러/게임패드 또는 조이스틱 메뉴에서 민감도와 컨트롤러의 사각 지대를 조정하십시오(해당 옵션을 이용할 수 있는 경우).
  - T.RJ12 USB ADAPTER Calibration Tool 고급 보정 소프트웨어를 이용합니다.
  - **T.A.R.G.E.T (THRUSTMASTER ADVANCED PROGRAMMING GRAPHICAL EDITOR) 고급 프로그래밍 소프트웨어를 이용합니다.**

**COPYRIGHT**

© 2019 Guillemot Corporation S.A. All rights reserved. 모든 권리 보유. Thrustmaster®는 Guillemot Corporation S.A.의 등록상표입니다. Windows®는 Microsoft Corporation 의 등록상표입니다. 다른 모든 상표는 해당 소유자의 자산입니다. 도면은 법적 구속력이 없습니다. 설명서의 내용, 설계 및 사양은 예고 없이 변경될 수 있으며, 나라마다 서로 다를 수 있습니다. 제조국: 중국

**환경 보호 권장 사항**

가까운 수집소에 관한 정보는 지방 당국에 문의하시기 바랍니다.  
전기 및 전자 장비에 관한 현지의 재활용 법률을 준수해 주십시오.

이 설명서를 보관하십시오. 색상 및 장식이 상이할 수 있습니다.  
플라스틱 고정부품 및 접착제는 제품 사용 전에 제거해야 합니다.

[www.thrustmaster.com](http://www.thrustmaster.com)



**THRUSTMASTER®**

기술 지원

<https://support.thrustmaster.com>



# TFRP

## T.Flight Rudder Pedals

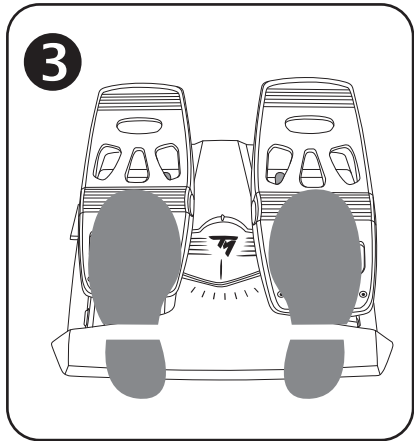
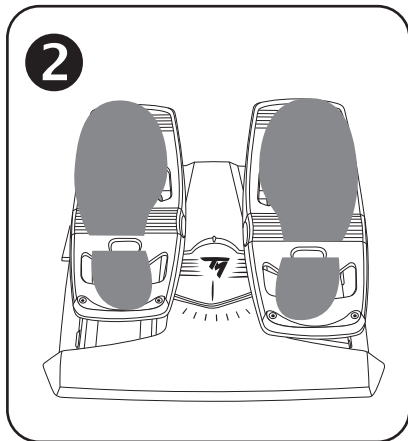
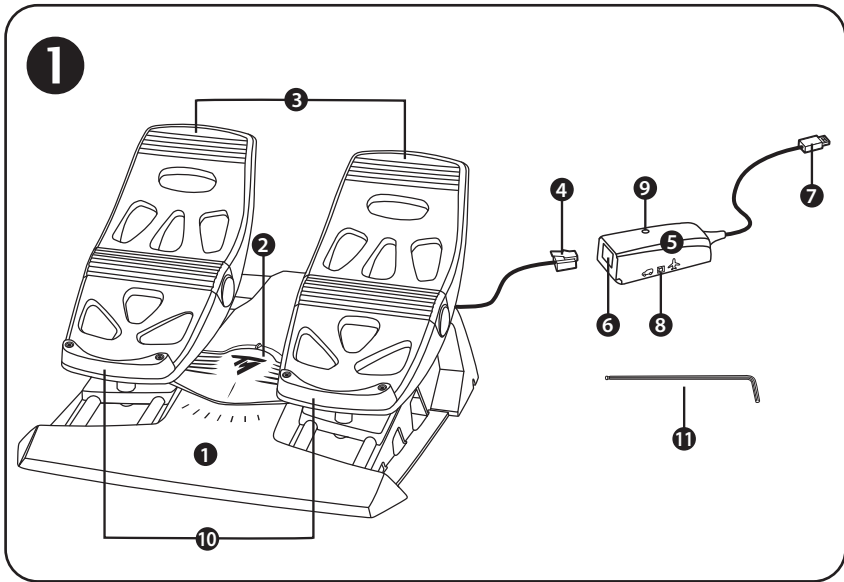



4

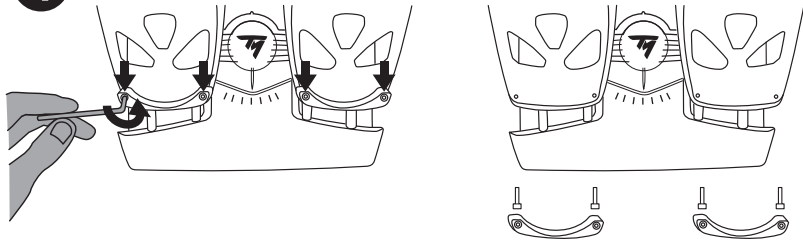

5

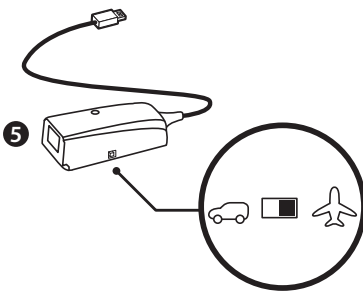

6

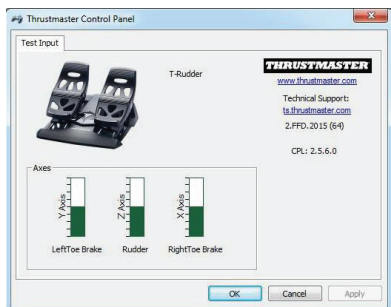

7

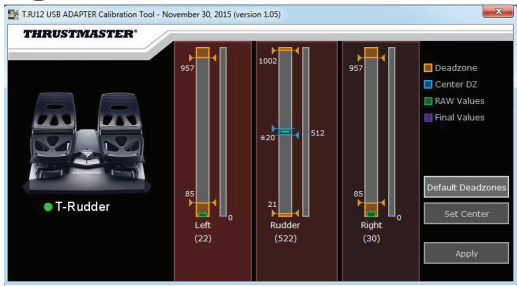

8



# TFRP

## T.Flight Rudder Pedals

### دليل المستخدم

#### الميزات التقنية ①

1. مجموعة الدواسات TFRP
2. محور دفة التوجيه
3. محاور للفرامل التفاضلية المستقلة
4. موصل RJ12 ذكر لمجموعة الدواسات
5. مهايئ RJ12/USB  
(T.RJ12 USB Adapter)
6. موصل RJ12 أنثى للمهايئ
7. موصل USB للمهايئ
8. مفتاح اختيار للمهايئ
9. مؤشر LED للمهايئ
10. مساند للكعب قابلة للإزالة
11. مفتاح ألن

#### مساند للكعب قابلة للإزالة (10)

يتميز مسندا الكعب في مجموعة الدواسات بأتهما قابلان للإزالة.

من الممكن استخدام الدواسة بطريقتين مختلفتين مما يضمن لك الراحة التامة:

- وضع القدم بالكامل على الدواسة ②  
(مع تركيب مسند الكعب)؛ أو
- وضع مقدمة القدم عند منتصف الدواسة ③  
(مع إزالة مسند الكعب)

#### إزالة مساند الكعب ④:

- باستخدام مفتاح ألن المرفق (11)، قم بفك المسمارين من كل مسند من مسندي الكعب وقم بلز التهما.
- أزل مسندي الكعب تمامًا من الدواسات.

الرجاء ملاحظة أنه: عليك القيام بهذا الإجراء معكوسًا لإعادة تركيب مساند الكعب.

## التثبيت على الكمبيوتر 6 باستخدام مهائئ RJ12/USB

1. قم بتوصيل موصل RJ12 الذكر الخاص بمجموعة الدواسات TFRP (4) بموصل RJ12 الأنثى (6) الموجود بالمهائئ (5).
2. اضبط مفتاح الاختيار الخاص بالمهائئ (8) على وضع الطائرة 5.
3. انتقل إلى <https://support.thrustmaster.com/>. حدد أذرع التوجيه / FRP T.Flight Rudder Pedals، ثم حدد برامج التشغيل. قم بتنزيل وتثبيت برنامج التشغيل على الكمبيوتر الشخصي مع واجهته القائمة على لوحة التحكم بنظام التشغيل Windows.
4. بمجرد تثبيت برنامج تشغيل الكمبيوتر، قم بتوصيل موصل USB بالمهائئ (7) بأحد منافذ USB الموجودة بجهاز الكمبيوتر الخاص بك.
5. يضيء مؤشر LED بالمهائئ (9) باللون الأخضر.
6. للوصول إلى "لوحة التحكم"، حدد:
  - بدء / كل التطبيقات / Thrustmaster / Control Panel أو لوحة التحكم (في الإصدارات 8 / 8.1 / 10 Windows)؛ أو
  - بدء / كل البرامج / Thrustmaster / Control Panel أو لوحة التحكم (في الإصدارات Windows® 7)

يتم عرض مربع الحوار وحدات التحكم بالألعاب.

يظهر الجزء الملحق الذي يحمل الاسم **T-Rudder** على الشاشة وتكون الحالة **OK**.

7. في مربع الحوار وحدات التحكم بالألعاب، انقر فوق الخصائص لاختبار كل الوظائف وعرضها. أنت الآن مستعد للعب!

التطبيقات البرمجية المتقدمة المتوافقة والمتاحة  
(لا تعمل إلا مع مجموعة دواسات **TFRP**، عند توصيلها بمهايئ **RJ12/USB**)  
برنامج المعايرة المتقدمة ⑦

### (T.RJ12 USB ADAPTER Calibration Tool)

- اذهب إلى <https://support.thrustmaster.com/> (حدد أنزرع التوجيه / TFRP T.Flight Rudder Utilities) ثم حدد Pedals، لتحميل وتثبيت برنامج المعايرة المتقدمة، والذي يتيح لك:
- ضبط المناطق الميتة على حسب رغبتك في بداية ونهاية نطاق الرحلة على محور دفة التوجيه وعلى محوري الفرامل التفاضلية.
  - ضبط المنطقة الميتة على حسب رغبتك على محور دفة التوجيه.
  - حفظ هذه التعديلات في الذاكرة الداخلية للمهايئ مباشرة (5).

### برنامج البرمجة المتقدمة ⑧ T.A.R.G.E.T

### (Thrustmaster Advanced pROgramming Graphical EdiTOR)

انتقل إلى <https://support.thrustmaster.com/> (حدد أنزرع التوجيه / TFRP T.Flight Rudder Software). قم بتنزيل وتثبيت برنامج البرمجة المتقدم T.A.R.G.E.T Pedals، ثم حدد

- الميزات الأساسية لبرنامج T.A.R.G.E.T:
- تتوفر مجموعة متنوعة من التكوينات لمحاور دفة التوجيه والفرامل التفاضلية.
  - تتوفر مستويات برمجة مختلفة: Basic و Advanced و Script.
  - يستخدم قاعدة السحب والإفلات.
  - يمكن استخدام مجموعة دواسات TFRP جنباً إلى جنب مع مجموعة متنوعة من أدوات التحكم في Thrustmaster (أداة التحكم Hotas Cougar و Hotas Warthog و T.16000M و MFD Cougar Pack، وهي متوافقة أيضاً مع برنامج T.A.R.G.E.T)، مما يتيح إمكانية التعرف عليها وكأنها جهاز USB واحد.
  - تتوفر ملفات تعريف متقدمة، أنشأها أعضاء بمجتمع Thrustmaster.

### ملاحظات مهمة بشأن المعايرة التلقائية للمحاور

- لتفادي حدوث أي مشكلات تتعلق بالمعايرة:
- احرص دائماً على ضبط محور دفة التوجيه في المنتصف (دون وضع قديميك على دفة التوجيه) عند توصيل مجموعة دواسات باستخدام موصل USB الخاص بالمهايئ.
  - لا تقم مطلقاً بتوصيل مجموعة الدواسات بالمهايئ عندما يكون المهايئ متصلاً بجهاز كمبيوتر أو أثناء تشغيل لعبة.
  - لا تقم أبداً بفصل مجموعة الدواسات عن المهايئ عندما يكون متصلاً بجهاز كمبيوتر، أو أثناء تشغيل لعبة. قم بإيقاف تشغيل جهاز الكمبيوتر أولاً.
  - احرص دائماً على توصيل مجموعة الدواسات بالمهايئ قبل توصيل موصل USB الخاص بالمهايئ في جهاز الكمبيوتر.
  - تعمل المحاور الـ 3 الخاصة بالدواسات على إجراء المعايرة بنفسها تلقائياً بعد بضع حركات، وبعد أن تصل إلى نقاط توقف مادية لمحور دفة التوجيه ومحوري الفرامل التفاضلية.

## استكشاف المشكلات وحلها وتحذيرات

- لا تعمل مجموعة الدواسات الخاصة بي بشكل صحيح، أو يبدو أنه لم يتم معايرتها بشكل صحيح.
  - قم بإيقاف تشغيل جهاز الكمبيوتر وافصل موصل USB الخاص بالمهايئ. وبعد ذلك، أعد توصيل موصل USB، وقم بتشغيل جهاز الكمبيوتر مجددًا، ومن ثم أعد تشغيل اللعبة.
  - احرص على تعيين مفتاح الاختيار الخاص بالمهايئ (8) على وضع "الطائرة" وتأكد أن مؤشر LED مضاء باللون "الأخضر".
  - عند توصيل موصل USB الخاص بالمهايئ، احرص دائمًا على توسيط محور دفة التوجيه (دون وضع قدميك على دفة التوجيه).
- لا يمكنني تكوين مجموعة الدواسات.
  - في قائمة "الخيارات / وحدة التحكم / لوحة اللعبة أو ذراع اللعب" الخاصة باللعبة، حدد التكوين المناسب أو أعد تكوين خيارات وحدة التحكم بشكل كامل.
  - للحصول على مزيد من المعلومات، يرجى الرجوع إلى دليل مستخدم اللعبة أو التعليمات عبر الإنترنت.
  - استخدم برنامج البرمجة المتقدمة T.A.R.G.E.T (Thrustmaster Advanced pProgramming Graphical EdiTor).
- مجموعة الدواسات حساسة للغاية أو ليست حساسة بما فيه الكفاية.
  - تعمل مجموعة الدواسات لديك على إجراء المعايرة بنفسها تلقائيًا بعد بضع حركات، وبعد أن تصل إلى نقاط توقف مادية لمحور دفة التوجيه ومحوري الفرامل التفاضلية.
  - في قائمة "الخيارات / وحدة التحكم / لوحة اللعبة أو ذراع اللعب" الخاصة باللعبة، قم بضبط الحساسية والمناطق الميتة لوحدة التحكم لديك (إذا كانت هذه الخيارات متوفرة).
  - استخدم برنامج المعايرة المتقدمة T.RJ12 USB ADAPTER Calibration Tool.
  - استخدم برنامج البرمجة المتقدمة T.A.R.G.E.T (Thrustmaster Advanced pProgramming Graphical EdiTor).

## ضمان المستهلك

تضمن شركة Guillemot Corporation S.A، العالمية (المشار إليها فيما بعد باسم "Guillemot") ومقرها الرئيسي في Place du Granier, B.P. 97143, 35571 Chantepie, France، للمستهلك أن يكون منتج Thrustmaster هذا خالياً من عيوب المواد وعيوب التصنيع، طوال مدة فترة الضمان التي تتوافق مع الفترة المحددة التي يمكن خلالها المطالبة بالمطابقة لاسترداد قيمة هذا المنتج أو استبداله. في دول الاتحاد الأوروبي، يسري هذا لمدة (2) عامين من تاريخ استلام المنتج Thrustmaster. وفي دول أخرى، تتوافق فترة الضمان مع الفترة المحددة للمطالبة بمطابقة المنتج Thrustmaster وفقاً للقوانين المعمول بها في الدولة التي كان يقطن بها المستهلك عند تاريخ شراء المنتج (في حالة عدم المطالبة في الدولة المعنية، ستكون فترة الضمان عام (1) واحد من تاريخ الشراء الأصلي للمنتج Thrustmaster).

مع عدم الإخلال بما تقدم، يشمل الضمان البطاريات القابلة لإعادة الشحن لمدة ستة (6) أشهر من تاريخ البيع الأصلي. وإذا ظهر أن المنتج معيَّباً خلال فترة الضمان، فستصل على الفور بالدعم الفني الذي سيرشدك إلى الإجراءات التي يجب أن تتبناها. وإذا تم التأكد من وجود العيب، فيجب إعادة المنتج إلى مكان شرائه (أو أي موقع آخر يشير إليه الدعم الفني).

وفي سياق هذا الضمان، يجب استبدال المنتج المعيب الخاص بالمستهلك أو إصلاحه، وذلك حسب اختيار الدعم الفني. إذا خضع منتج Thrustmaster، في خلال فترة الضمان، لأي عملية إصلاح، فإن أي فترة يكون المنتج خلالها خارج الخدمة ويحد أدنى سبعة (7) أيام سوف تصاف إلى فترة الضمان المتبقية (تبدأ هذه الفترة من تاريخ طلب العميل للتدخل أو من تاريخ تقديم المنتج المذكور للإصلاح، إذا كان تاريخ تقديم المنتج للإصلاح لاحقاً لتاريخ التدخل). تقتصر المسؤولية الكاملة لشركة Guillemot وفروعها (بما في ذلك الأضرار التبعية) على إصلاح المنتج Thrustmaster أو استبداله، وذلك عندما يكون هذا جائزاً بموجب القانون الساري. تخلي شركة Guillemot ومسؤوليتها عن أي ضمانات خاصة بالتجارة أو الملاءمة لغرض معين، وذلك عندما يكون هذا جائزاً بموجب القانون الساري.

لا يسري هذا الضمان: (1) إذا تم تعديل المنتج أو فتحه أو تغييره أو إذا تعرَّض للتلوث نتيجة لاستخدام السيئ أو غير الملائم أو الإهمال أو حادث أو الإهلاك نتيجة الاستخدام المعتاد، إلى أي سبب آخر لا يرتبط بوجود عيب في المواد أو التصنيع (بما في ذلك، على سبيل المثال لا الحصر، تجميع منتج Thrustmaster بواسطة أي عنصر غير مناسب، بما في ذلك على وجه الخصوص وحدات الإمداد بالبطاقة أو البطاريات القابلة لإعادة الشحن أو الشواحن أو أي عناصر أخرى لا يتم توزيعها من خلال Guillemot لهذا المنتج)؛ (2) إذا استخدم المنتج لأي غرض آخر بخلاف الاستخدام المنزلي، بما في ذلك الأغراض المهنية أو التجارية (غرف الألعاب أو التدريب أو المسابقات على سبيل المثال)؛ (3) في حالة عدم الالتزام بالتعليمات المرفقة من قِبل الدعم الفني؛ (4) على اليرامج، حيث تخضع هذه اليرامج لضمان محدود؛ (5) على العناصر الاستهلاكية (العناصر التي يتم استهلاكها خلال فترة عمر المنتج: كالبطاريات غير القابلة لإعادة الاستخدام أو سماعات الرأس أو وسادات الأذن الخاصة بسماعة الرأس)؛ (6) الملحقات (كالكابلات والعلب والحافظات والحقائب وأربطة المعصم)؛ (7) إذا تم بيع المنتج في مزاد علني.

هذا الضمان غير قابل للتحويل.

لا يؤثر هذا الضمان على الحقوق القانونية للمستهلك بمقتضى القوانين المطبقة على بيع السلع الاستهلاكية في بلده/بلدها.

## شروط الضمان الأخرى

خلال فترة الضمان، لن توفر Guillemot، من حيث المبدأ، أي قطع غيار، حيث أن الدعم الفني هو الطرف الوحيد المخول بفتح و/أو إصلاح أي منتج من Thrustmaster (باستثناء أي إجراءات إصلاح يطلب الدعم الفني إجراؤها بواسطة العميل، عن طريق تعليمات مكتوبة - على سبيل المثال، نظراً لبساطة عملة الإصلاح وعدم سربيتها - وتزويد العميل بقطعة (قطع) الغيار المطلوبة، حيثما أمكن ذلك. لمقتضى المجالات الإبداعية ولحماية أسرار المعرفة الفنية والأسرار التجارية، لن توفر Guillemot، من حيث المبدأ، أي إشعارات للإصلاح أو قطع غيار لأي منتج Thrustmaster انتهت فترة الضمان الخاصة به.

في الولايات المتحدة الأمريكية وكندا، يقتصر هذا الضمان على الآلية الداخلية للمنتج والغطاء الخارجي له. لا تتحمل شركة Guillemot أو شركتها التابعة بأي حال من الأحوال مسؤولية أي جهة أخرى عن أي أضرار تبعية أو عرضية ناتجة عن خرق للضمانات الصريحة أو الضمنية. لا تسمح بعض الولايات المقاطعات بتحديد مدة الضمان الضمني أو الاستثناء أو تحديد المسؤولية عن الأضرار التبعية أو العرضية، ولذلك فقد لا تسري عليك الحدود أو الاستثناءات الواردة أعلاه. يمكنك هذا الضمان حقوقاً قانونية معينة، وقد تتمتع أيضاً بحقوق أخرى تختلف من ولاية لأخرى أو من مقاطعة لأخرى.

## المسؤولية

تخلي شركة Guillemot Corporation S.A (المشار إليها فيما بعد باسم "Guillemot") وفروعها ومسؤوليتها كاملة عن أي أضرار تنتج عن حالة أو أكثر من الحالات التالية، إذا كان هذا جائزاً بموجب القانون الساري: (1) تعديل المنتج أو فتحه أو تغييره؛ (2) عدم الالتزام بتعليمات المجموعة؛ (3) الاستخدام السليم أو غير الملائم أو الإهمال أو التعرض لحادث تصادم، على سبيل المثال؛ (4) الإهلاك الناتج عن الاستعمال العادي؛ (5) إذا استخدم المنتج لأي غرض آخر بخلاف الاستخدام المنزلي، بما في ذلك الأغراض المهنية أو التجارية (غرف الألعاب أو التدريب أو المسابقات على سبيل المثال). تخلي شركة Guillemot وفروعها كافة ومسؤوليتها عن أي أضرار لا ترتبط بعيب في المواد أو التصنيع يتعلَّق بالمنتج (متضمناً، على سبيل المثال لا الحصر، أي أضرار تحدث بشكل مباشر أو غير مباشر بسبب أي برنامج أو عن طريق دمج منتج Thrustmaster مع أي عنصر غير مناسب، بما في ذلك على وجه الخصوص وحدات الإمداد بالبطاقة أو البطاريات القابلة لإعادة الشحن أو الشواحن أو أي عناصر أخرى لا يتم توزيعها من خلال Guillemot لهذا المنتج)، إذا كان هذا جائزاً بموجب القانون الساري.

## حقوق النشر

تجارية مسجلة لشركة Guillemot Corporation S.A. © 2019 Guillemot Corporation S.A. - كافة الحقوق محفوظة. العلامة® Thrustmaster هي علامة تجارية تجارية مسجلة لشركة Guillemot Corporation S.A. Windows® هي علامة تجارية مسجلة لشركة Microsoft Corporation في الولايات المتحدة و/أو بلدان أخرى. كافة العلامات التجارية الأخرى ملوكة لأصحابها المعنيين. الرسوم التوضيحية غير ملزمة. وتخضع المحتويات والتصميمات والمواصفات للتغيير دون إشعار وقد تختلف من بلد إلى آخر. صنع في الصين.

## توصيات الحماية البيئية

في الاتحاد الأوروبي: عند انتهاء صلاحية المنتج، يجب عدم التخلص منه مع النفايات المنزلية العادية، لكن يوضع في نقطة تجميع خاصة بالتخلص من نفايات المعدات الكهربائية والإلكترونية (WEEE). ويؤكد ذلك الرمز الموجود على المنتج أو دليل المستخدم أو الغلاف. يمكن إعادة تدوير المواد، على حسب خصائصها. من خلال إعادة التدوير والأشكال الأخرى لمعالجة نفايات المعدات الكهربائية والإلكترونية، يمكنك المشاركة بفعالية في المساعدة على حماية البيئة. يرجى الاتصال بالسلطات المحلية لديك للحصول على معلومات حول نقطة التجميع الأقرب إليك. بالنسبة لكافة البلدان الأخرى: يرجى الالتزام بقوانين إعادة التدوير المحلية الخاصة بالمعدات الكهربائية والإلكترونية.



احتفظ بهذه المعلومات. قد تختلف الألوان والزرخارف. يجب إزالة المواد المثبتة واللاصقة من المنتج قبل استخدامه.

[www.thrustmaster.com](http://www.thrustmaster.com)

\* ينطبق على الاتحاد الأوروبي وتركيا فقط



# THRUSTMASTER®

الدعم الفني

<https://support.thrustmaster.com>



# TFRP

## T.Flight Rudder Pedals

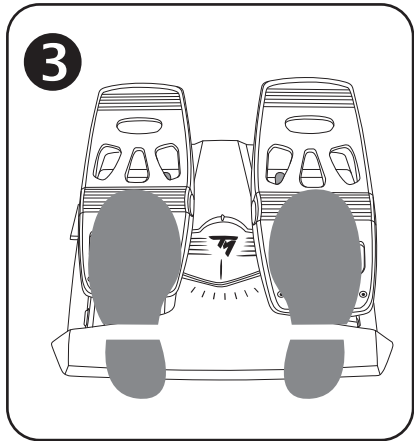
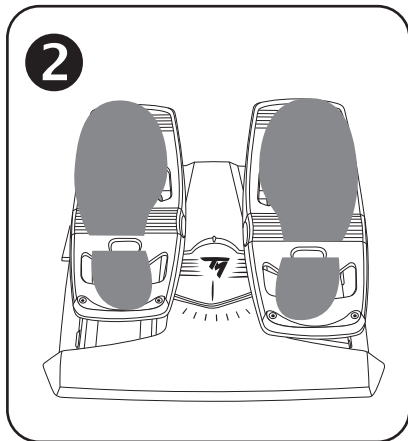
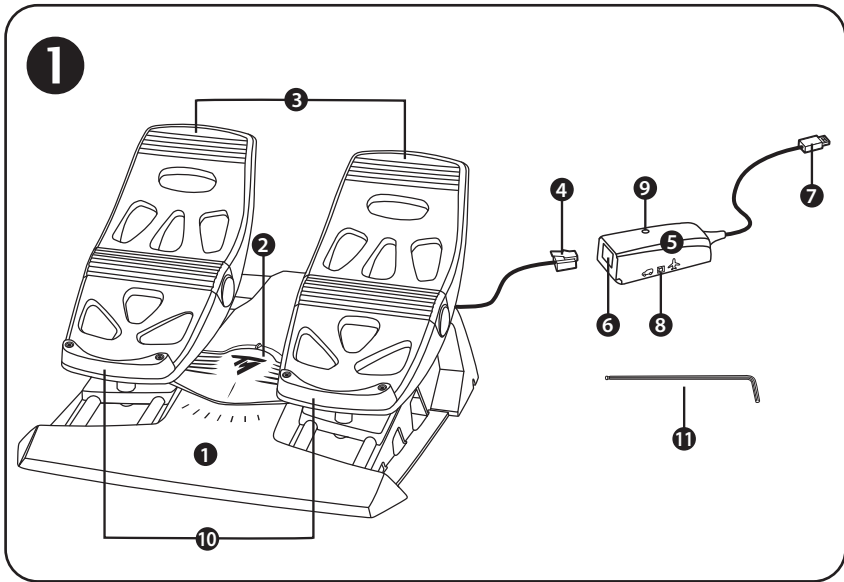



4

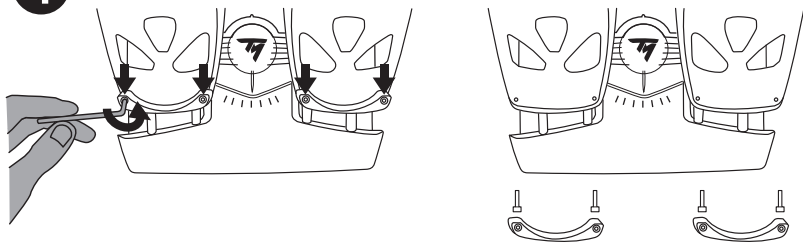

5

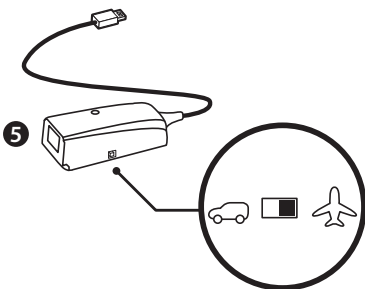

6

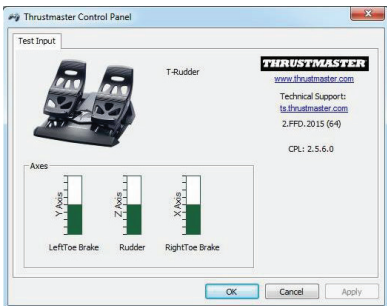

7

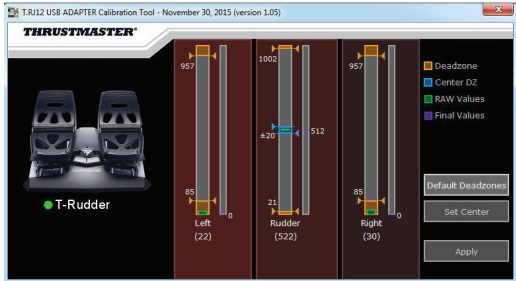

8



# TFRP

## T.Flight Rudder Pedals

### Bruksanvisning

#### TEKNISKA DELAR ❶

1. Pedalsetet TFRP
2. Roderaxel
3. Axlar för fristående differentialbromsar
4. Pedalsetets RJ12-kontakt (hane)
5. RJ12/USB-adapter  
(*T.RJ12 USB Adapter*)
6. Adapters RJ12-kontakt (hona)
7. Adapters USB-kontakt
8. Adapters växlingsknapp
9. Adapters LED
10. Löstagbar hälstöd
11. Insexnyckel

#### LÖSTAGBARA HÄLSTÖD (10)

Pedalsetets två hälstöd är löstagbara.

Två olika ergonomiska konfigurationer är möjliga:

- Hela foten på pedalen ❷  
(*med hälstödet installerat*); **eller**
- Framfoten på mitten av pedalen ❸  
(*med hälstödet borttaget*)

För att ta bort hälstöden ❹:

- Använd den medföljande insexnyckeln (11) och skruva loss och ta bort de två skruvarna från varje hälstöd.
- Ta bort hälstöden helt och hållet från pedalerna.

Obs: gör om denna procedur fast i omvänd ordning för att installera hälstöden igen.

## INSTALLATION PÅ PC ⑥ MED HJÄLP AV RJ12/USB-ADAPTERN

1. Anslut TFRP-pedalsetets RJ12-kontakt (hane) (4) till RJ12-kontakten (hona) (6) på adaptern (5).
2. Ställ in adapterns växlingsknapp (8) i FLYGPLANS-läge ⑤.
3. Gå till <https://support.thrustmaster.com/>. Välj Joystickar / TFRP T.Flight Rudder Pedals, och sedan Drivrutiner. Ladda ner och installera PC-drivrutinen och dess anpassade gränssnitt som är baserat på Kontrollpanelen i Windows.
4. När PC-drivrutinen har installerats ansluter du adapterns USB-kontakt (7) till någon av USB-portarna på din PC.
5. Adapterns LED (9) lyser GRÖNT.
6. För att komma åt Kontrollpanelen väljer du:
  - **Start / Alla appar / Thrustmaster / Kontrollpanelen** eller **Kontrollpanelen** (i Windows® 10 / 8.1 / 8); **eller**
  - **Start / Alla program / Thrustmaster / Kontrollpanelen** eller **Kontrollpanelen** (i Windows® 7)

Dialogrutan **Spelkontroller** visas.

Tillbehöret visas på skärmen under namnet **T-Rudder** och statusen **OK**.

7. Klicka på **Egenskaper** i dialogrutan **Spelkontroller** för att testa och visa alla funktioner.

**Nu är du redo att spela!**

## **TILLGÄNGLIG OCH KOMPATIBEL AVANCERAD PROGRAMVARA (endast med pedasetet TFRP när det är anslutet till RJ12/USB- adaptorn)**

### **AVANCERAT KALIBRERINGSPROGRAM 7** (*T.RJ12 USB ADAPTER Calibration Tool*)

Gå till <https://support.thrustmaster.com>. Välj Joystickar / TFRP T.Flight Rudder Pedals, och sedan Verktyg. Ladda ner och installera det avancerade kalibreringsprogrammet, som låter dig:

- Justera dödzonerna som du vill i början och slutet av rörelseområdet på roderaxeln och på de två differentiella bromsarnas axlar.
- Justera den centrala dödzonen som du vill på roderaxeln.
- Spara dessa justeringar direkt i adaptorns interna minne (5).

### **AVANCERADE PROGRAMMERINGSPROGRAMMET T.A.R.G.E.T 8** (*Thrustmaster Advanced pRogramming Graphical EdiTor*)

Gå till <https://support.thrustmaster.com>. Välj Joystickar / TFRP T.Flight Rudder Pedals, och sedan Programvara. Ladda ner och installera det avancerade programmeringsprogrammet T.A.R.G.E.T.

T.A.R.G.E.T - Huvudfunktioner:

- En mängd konfigurationer är tillgängliga för rodrets och differentialbromsarnas axlar.
- Det finns olika programmeringsnivåer: Basic, Advanced och Script.
- Använder sig av dra och släpp-principen.
- Pedasetet TFRP kan användas tillsammans med en mängd kontroller från Thrustmaster (Hotas Cougar, Hotas Warthog, T.16000M, MFD Cougar Pack, även kompatibel med T.A.R.G.E.T), så att de kan kännas igen som en enda USB-enhet.
- Det finns avancerade profiler skapade av medlemmar av Thrustmasters community.

## **VIKTIG INFORMATION ANGÅENDE AUTOMATISK KALIBRERING AV AXLAR**

För att undvika kalibreringsproblem:

- Roderaxeln ska alltid vara centrerad (ha inte dina fötter på rodret) när du ansluter pedaletet TFRP med hjälp av adaptorns USB-kontakt.
- Anslut aldrig pedaletet till adaptorn när adaptorn är ansluten till en PC eller medan du spelar.
- Frånkoppla aldrig pedaletet från adaptorn när adaptorn är ansluten till en PC eller medan du spelar. Stäng av PC:n först.
- Anslut alltid pedaletet till adaptorn innan du ansluter adaptorns USB-kontakt till PC:n.

Pedalernas tre axlar kalibrerar sig automatiskt efter några rörelser och efter att ha nått de fysiska stoppen för roderaxeln och de två differentialbromsarna.

## FELSÖKNING OCH VARNINGAR

- **Mitt pedalet fungerar inte som det ska eller verkar vara felkalibrerat.**
  - Stäng av din PC och fränkoppla adaptorns USB-kontakt. Anslut sedan USB-kontakten igen, slå på PC:n igen och starta om spelet.
  - Kontrollera att adaptorns växlingsknapp (**8**) är i FLYGPLANS-läge och att LED-lampan lyser GRÖNT.
  - När du ansluter adaptorns USB-kontakt ska roderaxeln alltid vara centrerad (ha inte fötterna på rodret).
- **Jag kan inte konfigurera mitt pedalet.**
  - Gå till Options / Controller / Gamepad eller Joystick-menyn i ditt spel och välj lämplig konfiguration eller konfigurera om kontrollerns alternativ helt och hållet.
  - Se bruksanvisningen eller onlinehjälpn för ditt spel för mer information.
  - Använd det avancerade programmeringsprogrammet T.A.R.G.E.T (Thrustmaster Advanced pROgramming Graphical EdiTor).
- **Mitt pedalet är för känsligt, eller inte tillräckligt känsligt.**
  - Ditt pedalet kalibrerar sig automatiskt efter några rörelser och efter att ha nått de fysiska stoppen för roderaxeln och de två differentialbromsarna.
  - Gå till Options / Controller / Gamepad eller Joystick-menyn i ditt spel och justera känsligheten och dödzonerna för din controller (om dessa alternativ finns).
  - Använd det avancerade kalibreringsprogrammet T.RJ12 USB ADAPTER Calibration Tool.
  - Använd det avancerade programmeringsprogrammet T.A.R.G.E.T (Thrustmaster Advanced pROgramming Graphical EdiTor).

## **GARANTIINFORMATION**

Guillemot Corporation S.A., med säte i Place du Granier, B.P. 97143, 35571 Chantepie, Frankrike (hädanefter "Guillemot") garanterar globalt för konsumenten att denna Thrustmaster-produkt ska vara fri från defekter i material och utförande, under en garantiperiod som motsvarar tidsgränsen för att vidta åtgärder mot Guillemot om konsumenten anser att produkten inte är fri från defekter i material och utförande. I länderna i Europeiska unionen motsvarar detta en period på två (2) år från leveransens av Thrustmaster-produkten. I andra länder motsvarar garantiperioden tidsgränsen för att vidta åtgärder mot Guillemot om konsumenten anser att Thrustmaster-produkten inte är fri från defekter i material och utförande enligt de lagar som gäller i landet där konsumenten var bosatt vid inköpsdatumet för Thrustmaster-produkten (om ingen sådan åtgärd existerar i det motsvarande landet ska garantiperioden vara ett (1) år från ursprungligt inköpsdatum av Thrustmaster-produkten).

Trots ovanstående omfattas laddningsbara batterier av en garantiperiod på sex (6) månader från ursprungligt inköpsdatum.

Om produkten skulle visa sig vara defekt under garantiperioden ska du genast kontakta tekniska supporten som då informerar om hur du går vidare. Om defekten bekräftas måste produkten returneras till inköpsstället (eller annat ställe angivet av tekniska supporten).

Inom ramen för denna garanti ska konsumentens defekta produkt, efter tekniska supportens godkännande, antingen ersättas eller repareras så att den fungerar. Om Thrustmaster-produkten under garantiperioden är föremål för sådan renovering, ska alla perioder på minst sju (7) dagar under vilka produkten inte kan användas läggas till återstående garantiperiod (denna period löper från det datum då konsumenten bad om service eller från det datum då produkten ifråga gjorts tillgänglig för reparation, om datumet då produkten gjorts tillgänglig för reparation ligger efter datumet då konsumenten bad om service). Om det är tillåtet enligt gällande lag är Guillemot och dess dotterbolags fulla ansvar (inklusive följdskador) begränsat till att reparera eller ersätta Thrustmaster-produkten. Om det är tillåtet enligt gällande lag fransäger sig Guillemot alla garantier för säljbarhet eller lämplighet för ett visst syfte.

Garantin gäller inte: (1) om produkten har modifierats, öppnats, ändrats eller skadats till följd av olämplig användning eller missbruk, försumlighet, olycka, normalt slitage eller annan orsak som inte är relaterad till material- eller tillverkningsfel (inklusive, men inte begränsat till, att kombinera Thrustmaster-produkten med någon olämplig del, i synnerhet nätaggregat, laddningsbara batterier, laddare, eller andra delar som Guillemot inte tillhandahåller för denna produkt); (2) om produkten har använts för annan användning än hemanvändning, inklusive för professionella eller kommersiella ändamål (t.ex. spelrum, träning, tävlingar); (3) om instruktionerna från teknisk support inte följs; (4) programvara, då programvaran har en egen garanti; (5) förbrukningsvaror (delar som byts ut under produktens livslängd: t.ex. handgångsbatterier eller öronkuddar till headset eller hörlurar); (6) tillbehör (t.ex. kablar, fodral, påsar, väskor, handledsremmar); (7) om produkten såldes på e-offentlig auktion.

Denna garanti är inte överlåtbar.

Konsumentens juridiska rättigheter med avseende på lagar som gäller för försäljning av konsumentvaror i hans land påverkas inte av denna garanti.

### **Ytterligare garantibestämmelser**

Under garantiperioden ska Guillemot i princip inte tillhandahålla några reservdelar eftersom teknisk support är den enda part med behörighet att öppna och/eller renovera Thrustmasters produkter (med undantag för renoveringar som teknisk support ber konsumenten att utföra med hjälp av skriftliga instruktioner – till exempel om renoveringen är enkel och ej konfidentiell – och genom att i gällande fall förse konsumenten med de reservdelar som behövs).

Med tanke på dess innovationscykler och för att skydda dess kunskaper och affärshemligheter, ska Guillemot i princip inte tillhandahålla några renoveringsinstruktioner eller reservdelar för någon Thrustmaster-produkt vars garantiperiod har löpt ut.

I USA och Kanada är denna garanti begränsad till produktens interna mekanism och externa hölje. Guillemot eller dess dotterbolag ska under inga omständigheter hållas ansvariga av tredje part vad gäller eventuella följdskador eller oförutsedda skador som uppstår till följd av brott mot uttryckliga eller underförstådda garantier. Vissa delstater/provinser tillåter inte att man begränsar hur länge en underförstådd garanti varar eller att man utesluter eller ansvarsbegränsar följdskador eller oförutsedda skador, så ovanstående begränsningar eller uteslutningar kanske inte gäller dig. Denna garanti ger dig specifika juridiska rättigheter, och du kan också ha andra rättigheter som varierar från delstat till delstat eller provins till provins.

## **Ansvar**

Om det är tillåtet enligt gällande lag fransäger sig Guillemot Corporation S.A. (hädanefter "Guillemot") och dess dotterbolag allt ansvar för eventuella skador orsakade av följande: (1) produkten har modifierats, öppnats eller ändrats; (2) underlåtenhet att följa monteringsanvisningarna; (3) olämplig användning eller missbruk, försumlighet, en olycka (t.ex. att produkten tappas); (4) normalt slitage; (5) produkten har använts för annan användning än hemanvändning, inklusive för professionella eller kommersiella ändamål (t.ex. spelrum, träning, tävlingar). Om det är tillåtet enligt gällande lag fransäger sig Guillemot och dess dotterbolag allt ansvar för eventuella skador som inte är relaterade till material- eller tillverkningsfel när det gäller produkten (inklusive, men inte begränsat till, skador som direkt eller indirekt orsakats av någon programvara eller genom att kombinera Thrustmaster-produkten med någon olämplig del, i synnerhet nättaggregat, laddningsbara batterier, laddare, eller andra delar som Guillemot inte tillhandahåller för denna produkt).



## UPPHOVSRÄTTSSKYDD

© 2019 Guillemot Corporation S.A. Med ensamrätt. Thrustmaster® är ett registrerat varumärke som tillhör Guillemot Corporation S.A. Windows® är ett registrerat varumärke som tillhör Microsoft Corporation i USA och/eller andra länder. Alla andra varumärken tillhör sina respektive ägare. Illustrationer är inte bindande. Innehåll, konstruktion och specifikationer kan ändras utan föregående meddelande och kan variera från land till land. Tillverkad i Kina.

## MILJÖSKYDD



\* I Europeiska unionen: När produkten har slutat fungera ska den inte slängas i vanligt hushållsavfall, utan kasseras vid en uppsamlingsplats för bortskaffandet av elektriskt och elektroniskt avfall (WEEE) för återvinning.

Detta bekräftas av symbolen på produkten, bruksanvisningen eller förpackningen.

Beroende på dess egenskaper kan materialet kanske återvinnas. Genom återvinning och andra sätt att hantera elektriskt och elektroniskt avfall kan du göra ett viktigt bidrag till att hjälpa till att skydda miljön.

Kontakta dina lokala myndigheter för information om uppsamlingsplatsen som är

närmast dig.

För alla andra länder: Följ lokala återvinningslagar för elektriskt och elektroniskt avfall.

Behåll denna information. Färger och dekorationer kan variera.

Plastfästen och lim/klistertejp bör avlägsnas från produkten innan den används.

[www.thrustmaster.com](http://www.thrustmaster.com)

\*Gäller endast EU och Turkiet



**THRUSTMASTER®**

**TEKNISK SUPPORT**

<https://support.thrustmaster.com>



# TFRP

## T.Flight Rudder Pedals

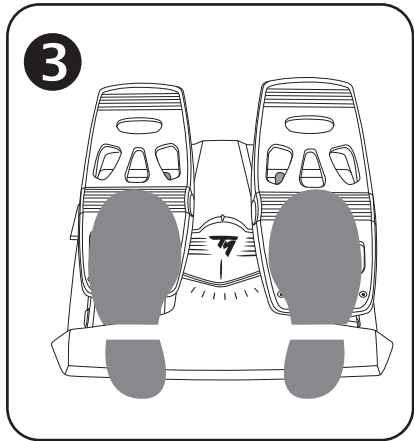
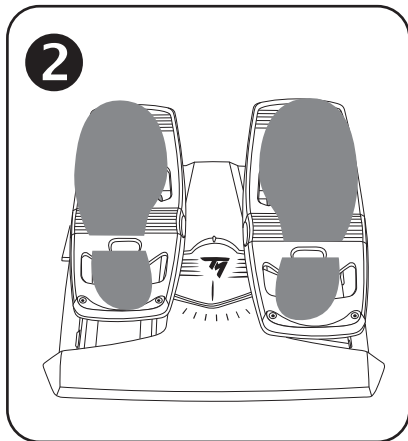
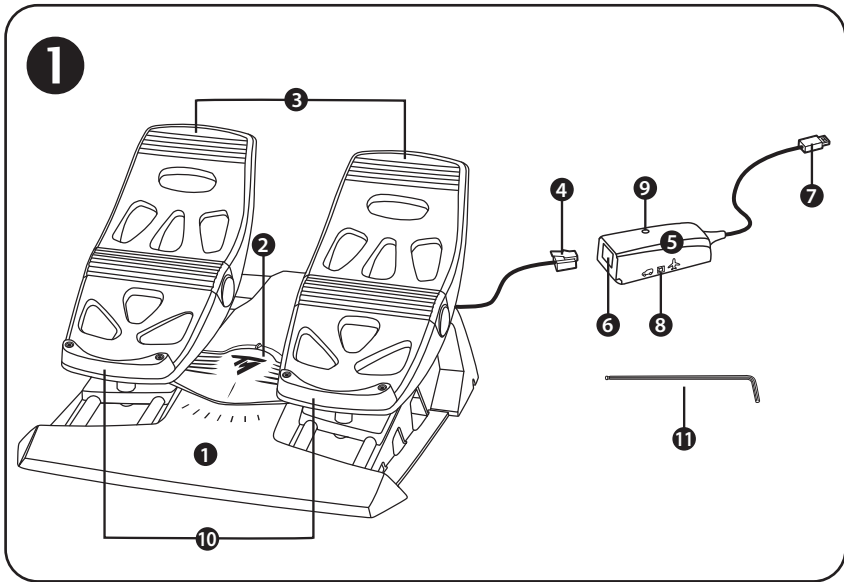

4

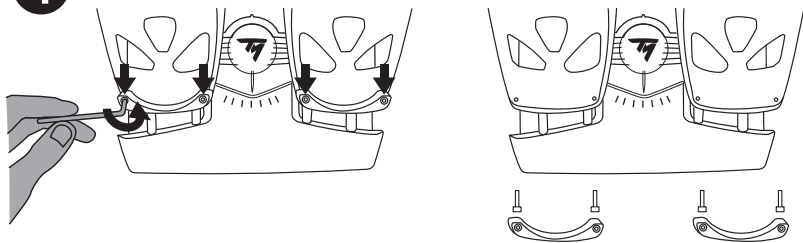

5

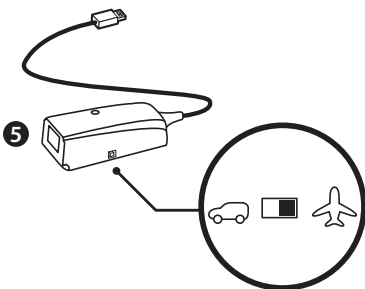

6



7

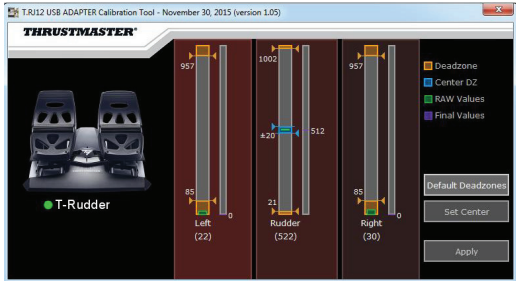

8



# TFRP

## T.Flight Rudder Pedals

Käyttöohje

### TEKNISET OMINAISUUDET ❶

1. TFRP-poljinsetti
2. Peräsimen akseli
3. Itsenäisesti toimivien jarrujen akseli
4. Poljinsetin RJ12-uroslisiin
5. RJ12/USB-adapteri  
(T.RJ12 USB Adapter)
6. Adapterin RJ12-naarasliitin
7. Adapterin USB-liitin
8. Adapterin valintakytkin
9. Adapterin LED-valo
10. Irrotettavat kantapäätuet
11. Kuusiokoloavain

### IRROTETTAVAT KANTAPÄÄTUET (10)

Poljinsetin kaksi kantapäätukea voidaan irrottaa.

Tarjolla on kaksi ergonomista asetusta:

- Jalka täysin polkimen päällä ❷  
(kantapäätuet asennettuna); **tai**
- Päkiä keskellä poljinta ❸  
(kantapäätuet poistettuna)

Kantapäätukien poisto ❹ :

- Avaa mukana tulevalla kuusiokoloavaimella (11) kaksi ruuvia molemmista kantapäätuista ja poista ne.
- Poista kantapäätuet polkimista kokonaan.

Huomautus: Toista tämä toimintaohje toisinpäin asentaaksesi kantapäätuet takaisin.

## PC-ASENNUS ⑥ RJ12/USB-ADAPTERIA KÄYTTÄMÄLLÄ

1. Yhdistä TFRP-poljinsetin RJ12-uroslisiin (4) adapterin (5) RJ12-naarasliittimeen (6).
2. Aseta adapterin valintakytkin (8) AIRPLANE-asentoon ⑤.
3. Mene osoitteeseen <https://support.thrustmaster.com/>. Valitse Joysticks / TFRP T.Flight Rudder Pedals ja sitten Drivers. Lataa ja asenna PC-ajurit sekä erillinen Windowsin ohjauspaneelipohjainen käyttöliittymä.
4. Kun PC-ajuri on asennettu, yhdistä adapterin USB-liitin (7) yhteen PC:n USB-porteista.
5. Adapterin LED-valo (9) palaa VIHREÄNÄ.
6. Avaa ohjauspaneeli valitsemalla:
  - Aloita / Kaikki sovellukset / Thrustmaster / Control Panel tai Control Panel (Windows® 10 / 8.1 / 8); tai
  - Aloita / Kaikki ohjelmat / Thrustmaster / Control Panel tai Control Panel (Windows® 7)

**Game Controllers** (Peliohjaimet) -laatikko näkyy ruudulla.

Lisälaitte näkyy ruudulla nimellä **T-Rudder** ja sen status on **OK**.

7. Napsauta **Game Controllers** -laatikossa **Properties** (Ominaisuudet) testataksesi ja nähdäksesi kaikki toiminnot.

**Olet nyt pelivalmis!**

## YHTEENSOPIVAT JA EDISTYNEET OHJELMISTOSOVELLUKSET (vain TFRP-poljinsetin kanssa, yhdistettynä RJ12/USB-adapteriin)

### EDISTYNYT KALIBROINTIOHJELMISTO **7** (T.RJ12 USB ADAPTER Calibration Tool)

Mene osoitteeseen <https://support.thrustmaster.com>. Valitse Joysticks / TFRP T.Flight Rudder Pedals ja sitten Utilities. Lataa ja asenna edistynyt kalibrointiohjelmo, jonka avulla voit:

- Säättää kuolleet alueet haluamallasi tavalla peräsimen akselin liikkeen alku- ja loppupäässä sekä kahdelle itsenäisesti toimivalle jarrulle.
- Säättää peräsimen akselin keskeisen kuolleen alueen haluamallasi tavalla.
- Tallentaa säädöt suoraan adapterin **(5)** sisäiseen muistiin.

### EDISTYNYT T.A.R.G.E.T-OHJELMOINTISOVELLUS **8** (Thrustmaster Advanced pRogramming Graphical EdiTor)

Mene osoitteeseen <https://support.thrustmaster.com>. Valitse Joysticks / TFRP T.Flight Rudder Pedals ja sitten Software. Lataa ja asenna edistynyt T.A.R.G.E.T-ohjelmointisovellus.

T.A.R.G.E.T – pääominaisuudet:

- Peräsimen akselille ja itsenäisille jarruille on saatavilla useita eri asetuksia.
- Tarjolla on eri ohjelmointitasoja: Basic, Advanced ja Script.
- Käyttää Drag & Drop -periaatetta.
- TFRP-poljinsettiä voidaan käyttää yhdessä eri Thrustmaster-ohjainten kanssa (Hotas Cougar, Hotas Warthog, T.16000M ja MFD Cougar Pack, yhteensopiva myös T.A.R.G.E.T-sovelluksen kanssa), minkä avulla ne tunnistetaan yhtenä USB-laitteena.
- Saatavilla on edistyneitä profiileja, jotka ovat Thrustmaster-yhteisön jäsenten luomia.

## **TÄRKEITÄ HUOMIOITA AKSELEIDEN AUTOMAATTISESTA KALIBROINNISTA**

Vältäaksesi kalibrointiongelmat:

- Jätä peräsin aina keskelle (asettamatta jalvoja peräsimelle), kun yhdistät TFRP-poljinsettiä adapterin USB-liitintä käyttämällä.
- Älä ikinä yhdistä poljinsettiä adapteriin, kun adapteri on jo yhdistetty PC:hen tai kun peli on päällä.
- Älä ikinä irrota poljinsettiä adapterista, kun adapteri on jo yhdistetty PC:hen tai kun peli on päällä. Sammuta ensin PC.
- Yhdistä poljinsetti aina adapteriin ennen kuin yhdistät adapterin USB-liittimen PC:hen.

Poljinten kolme akselia kalibroivat itsensä automaattisesti hetkisen jälkeen ja kun peräsin ja kaksi itsenäisesti toimivaa jarrua ovat saavuttaneet fyysiset ääripäänsä.

## ONGELMANRATKAISU JA VAROITUKSET

- **Poljinsettini ei toimi oikein tai se vaikuttaa väärin kalibroidulta.**
  - Sammuta PC ja irrota adapterin USB-liitin. Yhdistä sitten USB-liitin uudelleen, käynnistä PC ja sitten peli.
  - Varmista, että adapterin valintakytkin (**B**) on AIRPLANE-asennossa ja LED-valo palaa VIHREÄNÄ.
  - Kun yhdistät adapterin USB-liitintä, jätä peräsin aina keskelle (asettamatta jalkoja peräsimelle).
- **En voi säätää poljinsettiäni.**
  - Mene pelissä valikkoon Options / Controller / Gamepad tai Joystick, valitse sopiva asetus tai määritä ohjaimen asetukset täysin uusiksi.
  - Lisää tietoa löytää pelin käyttöohjeesta tai verkon apusivustolta.
  - Käytä edistynyttä T.A.R.G.E.T (Thrustmaster Advanced pRogramming Graphical EdiTor) -ohjelmointisovellusta.
- **Poljinsettini on liian herkkä tai ei ole tarpeeksi herkkä.**
  - Poljinsetti kalibroi itsensä automaattisesti hetkisen jälkeen ja kun peräsin ja kaksi itsenäisesti toimivaa jarrua ovat saavuttaneet fyysiset ääripäänsä.
  - Mene pelissä valikkoon Options / Controller / Gamepad tai Joystick ja säädä ohjaimen herkkyyttä ja kuolleita alueita (jos nämä asetukset ovat saatavilla).
  - Käytä edistynyttä T.R.J12 USB ADAPTER Calibration Tool -kalibrointiohjelmistoa.
  - Käytä edistynyttä T.A.R.G.E.T (Thrustmaster Advanced pRogramming Graphical EdiTor) -ohjelmointisovellusta.



## KULUTTAJAN TAKUUTIEDOT

Maailmanlaajuinen, Guillemot Corporation S.A., jonka rekisteröity toimisto sijaitsee osoitteessa Place du Granier, B.P. 97143, 35571 Chantepie, France (tästä eteenpäin "Guillemot"), takaa asiakkaalle, että tämä Thrustmaster-tuote on materiaaleista ja työn laadusta johtuvista vioista vapaa takuujan verran. Kaikki toimet sen noudattamiseksi on nostettava tämän aikarajan sisällä. Euroopan Union jäsenvaltioissa se vastaa kahta (2) vuotta Thrustmaster-tuotteen toimituksesta. Muissa maissa takuuaika vastaa Thrustmaster-tuotteen noudattamisvaatimusten aikarajaa sen maan asiaankuuluvien lakien mukaisesti, jonka asukas kuluttaja oli Thrustmaster-tuotteen ostopäivänä (mikäli kyseisessä maassa ei ole tällaisia vaatimuksia, takuujan kesto on yksi (1) vuosi Thrustmaster-tuotteen ostopäivästä).

Yllä olevasta huolimatta ladattavilla akuilla on kuuden (6) kuukauden takuu ostopäivästä lähtien.

Mikäli tuote vaikuttaa takuujan aikana vialliselta, ota välittömästi yhteyttä tekniseen tukeen, joka kertoo noudettavista toimenpiteistä. Jos vika vahvistetaan, tuote täytyy palauttaa sen ostopaikkaan (tai muuhun teknisen tuen osoittamaan paikkaan).

Tämän takuun puitteissa kuluttajan villainen tuote joko korvataan uudella tai palautetaan toimintakuntoon teknisen tuen valinnan mukaan. Sen takuujan aikana Thrustmaster-tuotteelle tehdään korjaustoimia, mikä tahansa vähintään seitsemän (7) päivää kestänyt jakso, jolloin tuote ei ole käytettävissä, lisätään jäljellä olevaan takuuajkaan (jakso alkaa siitä päivästä, kun asiakas pyytää tukitoimia tai kun kyseessä oleva tuote luovutetaan korjattavaksi, mikäli korjaukseen luovuttamisen päivämäärä on myöhäisempi kuin tukitoimipyynnön). Mikäli asiaankuuluva laki sen sallii, Guillemotin ja sen tytäryhtiöiden täysi vastuuvollisuus (mukaan lukien välilliset vahingot) rajoittuvat Thrustmaster-tuotteen toiminnan palauttamiseen tai sen korvaamiseen uudella. Mikäli asiaankuuluva laki sen sallii, Guillemot kiistää kaikki takuu tuotteen myytävyydestä tai sopivuudesta tiettyyn tarkoitukseen.

Tämä takuu ei ole voimassa: (1) mikäli tuotetta on muokattu, avattu, muunneltu tai se on kärsinyt vahinkoa epäasiallisen tai huonon käytön, huolimattomuuden, onnettomuuden, tavallisen kulumisen tai minkä tahansa muun synn johdosta, joka ei liity materiaali- tai valmistusvirheisiin (mukaan lukien, mutta rajoittumatta, Thrustmaster-tuotteen yhdistäminen epäsojivan osan kanssa, erityisesti virtalähteet, ladattavat akut, lataurit tai muut tuotteet, joita Guillemot ei ole toimitanut tälle tuotteelle); (2) mikäli tuotetta on käytetty missä tahansa muussa kuin kotikäytössä, mukaan lukien ammattimaisessa tai kaupallisessa käytössä (esim. pelihuoneet, koulutus ja kilpailut); (3) mikäli vian ilmetessä teknisen tuen ohjeita ei ole noudatettu; (4) ohjelmistojen kohdalla, kyseisellä ohjelmistolla on erillinen takuu; (5) käyttöesineiden kohdalla (tuotteen eliniän aikana vaihdettavat osat: esim. kertakäyttöiset paristot, kuulokkeet tai kuuloketyyny); (6) lisälaitteiden kohdalla (esim. kaapelit, kotelot, pussit, laukut ja rannekkeet); (7) mikäli tuote myytiin julkisessa huutokaupassa.

Tätä takuuta ei voi siirtää.

Tämä takuu ei vaikuta kuluttajan laillisiin oikeuksiin hänen maassaan, mitä tulee kuluttajatuotteiden myyntiin.

## Ylimääräiset takuehdot

Takuujan aikana Guillemot ei lähtökohtaisesti tarjoa varaosia, sillä tekninen tuki on ainoa osapuoli, joka on valtuutettu avaamaan ja/tai korjaamaan Thrustmaster-tuotteita (pois lukien sellaiset korjaustoimet, joita tekninen tuki saattaa pyytää kuluttajaa tekemään kirjallisten ohjeiden kautta – esimerkiksi korjaustoimen yksinkertaisuuden ja salassapitotarpeiden puuttumisen vuoksi – ja toimittamalla kuluttajalla vaadittavat varaosat, jos ne ovat tarpeellisia).

Innovaatiosykleistä johtuen ja suojellakseen tietotaitoaan sekä liikesalaisuuksiaan Guillemot ei lähtökohtaisesti tarjoa mitään tai varaosia Thrustmaster-tuotteille, joiden takuu aika on umpeutunut.

Yhdysvalloissa ja Kanadassa tämä takuu rajoittuu tuotteen sisäisiin mekanismeihin ja ulkoisiin koteloihin. Guillemotia ja sen osakkuusyhtiöitä ei missään tilanteessa saa pitää vastuuvollisena kolmannelle osapuolelle välillisistä tai satunnaisista vahingoista, jotka ovat johtuneet nimenomaisten tai epäsuorien takuiden rikkomuksesta. Jotkin osavaltiot/provinssit eivät salli rajoituksia epäsuorien takuiden kesto- tai korvausvöllisyyden rajoituksia tai rajoituksia välillisissä tai satunnaisissa vahingoissa, joten yllä olevat rajoitukset ja rajaukset ei välttämättä päde kohdallasi. Tämä takuu antaa sinulle tiettyjä laillisia oikeuksia, ja sinulla saattaa olla muita osavaltioista (tai maasta tai provinssista) riippuvia oikeuksia.

## **Vastuuvollisuus**

Mikäli asiaankuuluva laki sen sallii, Guillemot Corporation S.A. (tästä eteenpäin "Guillemot") ja sen tytäryhtiöt kiistävät vastuunsa kaikista vahingoista, jotka johtuvat yhdestä tai useammasta seuraavasta: (1) tuotetta on muokattu, avattu tai muunneltu; (2) kokoamisohjeita ei ole noudatettu; (3) epäasiallisen tai huonon käytön, huolimattomuuden tai onnettomuuden (esim. isku) johdosta; (4) tavallisen kulumisen johdosta; (5) tuotetta on käytetty missä tahansa muussa kuin kotikäytössä, mukaan lukien ammattimaisessa tai kaupallisessa käytössä (esim. pelihuoneet, koulutus ja kilpailut). Mikäli asiaankuuluva laki sen sallii, Guillemot ja sen tytäryhtiöt kiistävät vastuunsa kaikista vahingoista, jotka eivät liity tuotteen materiaali- tai valmistusvirheisiin (mukaan lukien, mutta rajoittumatta, ohjelmiston suoraan tai epäsuoraan aiheuttamat vahingot, tai yhdistämällä Thrustmaster-tuote minkä tahansa epäsovivan osan kanssa, mukaan lukien tietyt virtalähteet, ladattavat akut, laturit tai muut osat, joita Guillemot ei ole toimittanut tälle tuotteelle).

## TEKIJÄNOIKEUS

© 2019 Guillemot Corporation S.A. Kaikki oikeudet pidätetään. Thrustmaster® on Guillemot Corporation S.A.:n rekisteröity tavaramerkki. Windows® on Microsoft Corporationin rekisteröity tavaramerkki Yhdysvalloissa ja/tai muissa maissa. Kaikki muut tavaramerkit ovat haltijoidensa omaisuutta. Kuvitukset eivät ole sitovia. Sisältö, mallit ja tavaraselosteet voivat muuttua ilman erillistä ilmoitusta ja vaihdella maasta toiseen. Valmistettu Kiinassa.

## YMPÄRISTÖSUOJELUSUOSITUS

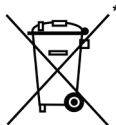

Euroopan unionissa: Käyttöikänsä päätyttyä tätä tuotetta ei pidä laittaa kodin sekajätteeseen, vaan se tulee viedä sähkö- ja elektroniikkalaiteromun (SER/WEEE) keräyspisteeseen kierrätettäväksi.

Tämä vahvistetaan tuotteesta, käyttöohjeesta sekä pakkauksesta löytyvällä symbolilla.

Ominaisuuksistaan riippuen materiaalit voidaan kierrättää. Voit kierrätyksen ja muun sähkö- ja elektroniikkaromun käsittelyn avulla auttaa merkittävästi ympäristön suojelussa.

Ota yhteyttä paikallisiin viranomaisiin saadaksesi tietoa lähimmästä keräyspisteestä.

Muissa maissa: Noudata paikallisia sähkö- ja elektroniikkaromun kierrätyslakeja.

Pidä nämä tiedot tallessa. Värit ja koristeet voivat vaihdella.

Muoviset kiinnittimet ja tarrat tulee poistaa ennen tuotteen käyttöä.

[www.thrustmaster.com](http://www.thrustmaster.com)

\* Voimassa vain EU:ssa ja Turkissa



**THRUSTMASTER®**

**TEKNINEN TUKI**

<https://support.thrustmaster.com>



# TFRP

## T.Flight Rudder Pedals

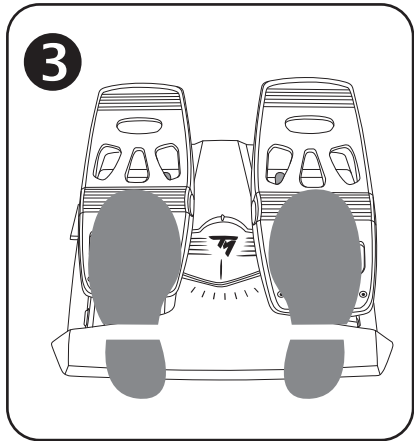
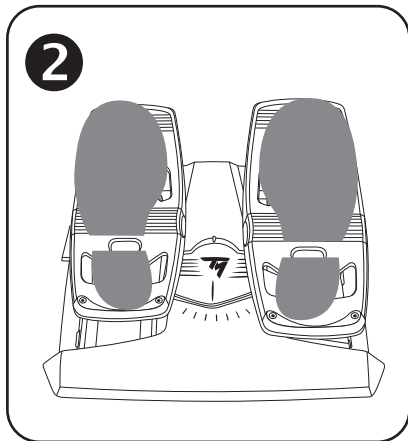
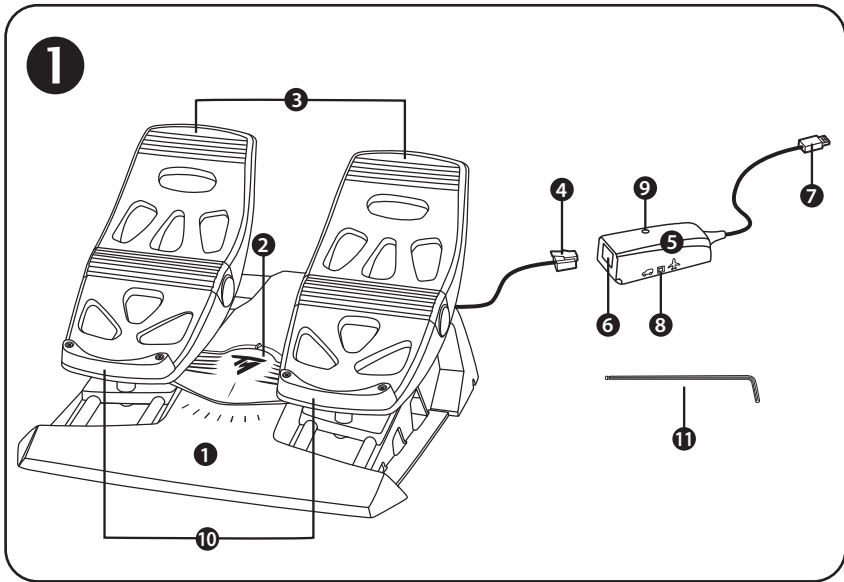

4

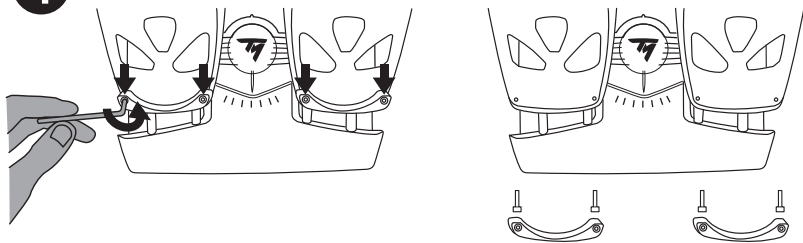

5

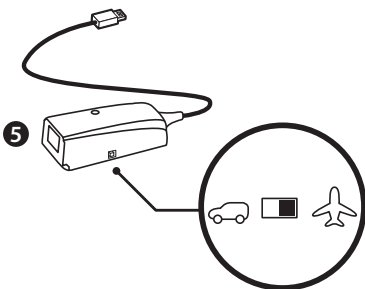

6

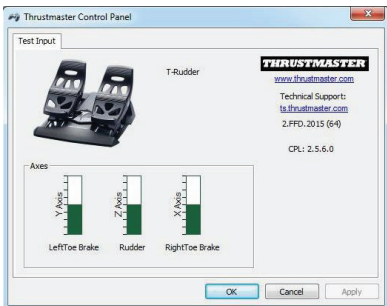

7

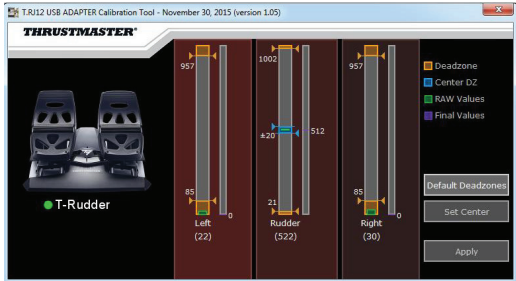

8



# TFRP

## T.Flight Rudder Pedals

### Návod na použitie

#### TECHNICKÉ PARAMETRE ❶

1. Pedálová sada TFRP
2. Os kormidla
3. Osi pre nezávislé diferenciálne brzdy
4. RJ12 zásuvný konektor pedálovej sady
5. RJ12/USB adaptér  
(*T.RJ12 USB Adapter*)
6. RJ12 zástrčka konektora adaptéra
7. USB konektor adaptéra
8. Prepínač výberu na adaptéri
9. LED svetlo adaptéra
10. Odnímateľné opierky päty
11. Imbusový kľúč

#### ODNÍMATEĽNÉ OPIERKY PÄTY (10)

Dve opierky päty pedálovej sady sú odnímateľné.

Sú možné dve rozdielne konfigurácie:

- Chodidlo je úplne položené na pedále ❷  
(*s nainštalovanou opierkou päty*); **alebo**
- Stred chodidla je položený na stredovom pedáli ❸  
(*opierka päty je odpojená*)

Pre odpojenie opierky päty ❹ :

- Použitím priloženého imbusového kľúča (11), odskrutkujte a odstráňte 2 skrutky z každej opierky päty.
- Úplne odstráňte opierky päty z pedálov.

Prosím berte na vedomie: vykonajte tento postup v opačnom poradí pre znovu inštalovanie opierky päty.

## INŠTALÁCIA NA PC ⑥ POUŽITÍM RJ12/USB ADAPTÉRA

1. Pripojte zásuvný konektor RJ12 (4) pedálovej sady TFRP do zástrčky konektora RJ12 (6), ktorý sa nachádza na adaptéri (5).
2. Nastavte prepínač výberu na adaptéri (8) na pozíciu LIETADLO ⑤.
3. Chodte na <https://support.thrustmaster.com/>. Vyberte Joysticky / TFRP T.Flight Rudder Pedals, potom vyberte Ovládače. Stiahnite a nainštalujte ovládač pre PC a jeho používateľské rozhranie pre Ovládaci Panel vo Windows.
4. Keď máte ovládač na PC nainštalovaný, pripojte USB konektor adaptéra (7) k jednému z USB portov na Vašom PC.
5. LED svetlo adaptéra (9) zasvieti na **ZELENO**.
6. Pre vstúpenie do Ovládacieho Panela, vyberte:
  - **Štart / Všetky Aplikácie / Thrustmaster / Ovládaci Panel** alebo **Ovládaci Panel** (vo Windows® 10 / 8.1 / 8); alebo
  - **Štart / Všetky Programy / Thrustmaster / Ovládaci Panel** alebo **Ovládaci Panel** (vo Windows® 7)

Zobrazí sa dialógové okno **Herné Ovládače**.

Zariadenie sa zobrazí na obrazovke s menom **T-Rudder** a so statusom **OK**.

7. V dialógovom okne **Herné Ovládače**, kliknite na **Možnosti** a prezrite a otestujte všetky funkcie.

**Teraz môžete hrať!**

## DOSTUPNÉ A KOMPATIBILNÉ POKROČILÉ SOFTVÉROVÉ APLIKÁCIE

*(len s pedálovou sadou TFRP, pripojenou cez RJ12/USB adapter)*

### POKROČILÝ KALIBRAČNÝ SOFTVÉR **7**

*(T.RJ12 USB ADAPTER Calibration Tool)*

Prejdite na stránku <https://support.thrustmaster.com>. Vyberte Joystick / TFRP T.Flight Rudder Pedals, potom vyberte Pomocné programy. Stiahnite a nainštalujte pokročilý kalibračný softvér, ktorý Vám umožní:

- Prispôbiť si hluché zóny podľa Vašich predstáv na začiatku a konci dĺžky rozsahu na osi kormidla a na 2 osiach diferenciálnej brzdy.
- Prispôbiť si centrálnu hluchú zónu podľa Vašich predstáv na osi kormidla.
- Tieto nastavenia uložiť priamo do vnútornej pamäte adaptéra **(5)**.

### T.A.R.G.E.T POKROČILÝ PROGRAMOVACÍ SOFTVÉR **8**

*(Thrustmaster Advanced pRogramming Graphical EdiTor)*

Prejdite na stránku <https://support.thrustmaster.com>. Vyberte Joystick / TFRP T.Flight Rudder Pedals, potom vyberte Softvér. Stiahnite a nainštalujte pokročilý programovací softvér T.A.R.G.E.T.

Hlavné vlastnosti T.A.R.G.E.T:

- Pre osi kormidla a diferenciálnych brzd sú k dispozícii rôzne konfigurácie.
- K dispozícii sú rôzne úrovne programovania: Basic, Advanced a Script.
- Používa princíp Drag and Drop.
- Sada pedálov TFRP môže byť použitá v spojení s radom ovládačov Thrustmaster (Hotas Cougar, Hotas Warthog, T.16000M, MFD Cougar Pack, tiež kompatibilný s T.A.R.G.E.T), čo umožňuje ich rozpoznanie ako jediné USB zariadenie.
- K dispozícii sú rozšírené profily, ktoré sú vytvorené členmi komunity Thrustmaster.



## DÔLEŽITÉ POZNÁMKY K AUTOMATICKEJ KALIBRÁCII OSÍ

Aby ste sa vyhli problémom s kalibráciou:

- Pri pripájaní pedálu TFRP pomocou USB konektora na adaptéri vždy nechajte os kormidla vycentrovanú (bez pokladania chodidiel na kormidlo).
- Nikdy nepripájajte sadu pedálov k adaptéru, keď je adaptér pripojený k počítaču alebo počas hry.
- Nikdy neodpájajte sadu pedálov od adaptéra, keď je adaptér pripojený k počítaču alebo počas hry. Najskôr vypnite počítač.
- Pred pripojením konektora USB adaptéra k počítaču vždy pripojte pedál k adaptéru.

3 osy pedálov sa automaticky kalibrujú po niekoľkých pohyboch a po dosiahnutí fyzických dorazov pre os kormidla a 2 osí diferenciálnej brzdy.

## ODSTRAŇOVANIE PROBLÉMOV A VAROVANIE

- **Moja pedálová sada nepracuje správne alebo sa zdá, že je nesprávne kalibrovaná.**
  - Vypnite počítač a odpojte konektor USB adaptéra. Potom znova pripojte konektor USB, znova zapnite počítač a reštartujte hru.
  - Skontrolujte, či je prepínač výberu adaptéra (**B**) nastavený do polohy LIETADLO a či svieti LED na ZELENO.
  - Keď pripájate konektor USB adaptéra, vždy nechajte os kormidla vycentrovanú (bez umiestnenia chodidiel na kormidlo).
- **Nemôžem konfigurovať svoju sadu pedálov**
  - Vo Vašej hre kliknite na Možnosti / Ovládač / Gamepad alebo Joystick menu a vyberte príslušnú konfiguráciu alebo úplne prekonfigurujte možnosti ovládača.
  - Ďalšie informácie nájdete v návode na použitie Vašej hry alebo v online pomoci.
  - Použite pokročilý programovací softvér T.A.R.G.E.T (Thrustmaster Advanced pRogramming Graphical EdiTor).
- **Moja sada pedálov je príliš citlivá alebo nie je dostatočne citlivá.**
  - Vaša sada pedálov sa automaticky kalibruje po niekoľkých pohyboch a po dosiahnutí fyzických dorazov pre os kormidla a 2 osí diferenciálnej brzdy.
  - Vo Vašej hre kliknite na Možnosti / Ovládač / Gamepad alebo Joystick menu, upravte citlivosť a hluché zóny pre Váš ovládač (ak sú tieto možnosti dostupné).
  - Použite pokročilý kalibračný softvér T.RJ12 USB ADAPTER Calibration Tool.
  - Použite pokročilý programovací softvér T.A.R.G.E.T (Thrustmaster Advanced pRogramming Graphical EdiTor).

## INFORMÁCIE O ZÁRUKU

Celosvetovo, spoločnosť Guillemot Corporation S.A., ktorej sídlo sa nachádza na adrese Place du Granier, B.P. 97143, 35571 Chantepie, Francúzsko (ďalej len "Guillemot") zaručuje spotrebiteľovi, že počas záručnej doby, ktorá je zhodná s časovým limitom na podanie reklamácie na tento produkt, tento Thrustmaster produkt nemá materiálne chyby ani výrobné chyby.

V krajinách Európskej únie záručná doba zodpovedá obdobiu dvoch (2) rokov od dodania produktu Thrustmaster. V iných krajinách zodpovedá záručná doba lehoty pre podanie reklamácie na produkt Thrustmaster podľa platných zákonov krajiny, v ktorej mal spotrebiteľ bydlisko k dátumu kúpy produktu Thrustmaster (ak takýto zákon v príslušnej krajine neexistuje, potom je záručná doba jeden (1) rok od pôvodného dátumu zakúpenia produktu Thrustmaster).

Bez ohľadu na vyššie uvedené, sa na nabíjateľné batérie vzťahuje záručná doba šiestich (6) mesiacov od dátumu nákupu.

Ak počas záručnej doby dôjde na produkte ku chybe, okamžite kontaktujte Technickú podporu, ktorá Vám oznámi ďalší postup. Ak je chyba potvrdená, produkt musí byť vrátený v mieste jeho nákupu (alebo na inom mieste uvedenom Technickou podporou).

V kontexte tejto záruky má Technická podpora možnosť rozhodnúť, či bude chybný produkt spotrebiteľa buď vymenený alebo opravený do funkčného stavu. Ak v priebehu záručnej doby podlieha produkt Thrustmaster takejto oprave, každá doba najmenej siedmich (7) dní, počas ktorých je výrobok nepoužiteľný, bude doplnená do zostávajúcej záručnej doby (toto obdobie začína plynúť od dátumu žiadosti spotrebiteľa alebo dátumom, kedy je daný výrobok dodaný na opravu, ak je dátum, kedy je výrobok dodaný na opravu po dátume podania žiadosti). Ak to umožňujú platné právne predpisy, plná zodpovednosť spoločnosti Guillemot a jej dcérskych spoločností (vrátane následných škôd) je obmedzená na návrat produktu do funkčného stavu alebo na výmenu produktu Thrustmaster. Ak to dovoľuje platné právo, spoločnosť Guillemot neposkytuje záruku obchodovateľnosti a spôsobilosti pre určité použitie.

Táto záruka sa nevzťahuje na: 1. ak bol výrobok upravený, otvorený, pozmenený alebo poškodený v dôsledku nevhodného alebo hrubého používania, nedbanlivosti, nehody, bežného opotrebenia, alebo akejkolvek inej príčiny nesúvisiacej s materiálnoú alebo výrobnou chybou (vrátane, nie však výlučne, kombinácie výrobku Thrustmaster s akýmkoľvek nevhodným prvkom, vrátane napájacích zdrojov, nabíjateľných batérií, nabíjačiek, alebo iných prvkov, ktoré Guillemot nedodáva pre tento výrobok); (2) ak bol výrobok použitý na akékoľvek iné použitie ako na domáce použitie, a to aj na profesionálne, alebo komerčné účely (napríklad herne, školenia, súťaže); (3) v prípade nedodržania pokynov poskytnutých Technickou podporou; (4) softvér, pričom uvedený softvér podlieha osobitnej záruke; (5) spotrebné materiály (prvky, ktoré sa majú vymeniť počas životnosti výrobku: napríklad jednorazové batérie, zvukové súpravy alebo slúchadlá); (6) na príslušenstvo (napríklad káble, puzdrá, vrecká, tašky, popruhy na zápästie); (7) ak bol výrobok predaný vo verejnej dražbe.

Táto záruka nie je prenosná.

Zákonné práva spotrebiteľa, pokiaľ ide o zákony platné pre predaj spotrebného tovaru v jeho alebo jej krajine, nie sú touto zárukou ovplyvnené.

## Ďalšie záručné ustanovenia

Počas záručnej lehoty, Guillemot neposkytuje žiadne náhradné diely, vzhľadom na skutočnosť, že Technická podpora je jediná strana oprávnená otvoriť a/alebo opraviť akýkoľvek Thrustmaster produkt (Výnimkou je prípadné požiadanie Technickej podpory o nasledovanie písomných pokynov na opravy, ktoré má vykonať užívateľ - napríklad pre ich jednoduchosť a dostupné opravné postupy – a v prípade potreby dodanie náhradných dielov užívateľovi).

Kvôli inovačným cyklom a vzhľadom na ochranu know-how a obchodného tajomstva spoločnosti, Guillemot neposkytuje opravné postupy alebo náhradné diely na Thrustmaster produkty po uplynutí ich záručnej lehoty.

V Spojených štátoch amerických a v Kanade je táto záruka obmedzená na vnútorný mechanizmus výrobku a vonkajší kryt produktu. Guillemot ani jeho pridružené spoločnosti v žiadnom prípade nenesú zodpovednosť voči akejkolvek tretej strane za priame či nepriame vady plynúce z porušenia podmienok záruky. V niektorých krajinách, kde nie je prípustné obmedzenie alebo vylúčenie nepriamych škôd, či obmedzenie trvania záruk a podmienok, vyššie uvedené vylúčenie neplatí. Touto zárukou sú užívateľovi poskytnuté špecifické práva spolu s právami plynúcimi z právnej úpravy jednotlivých krajín.

## **Zodpovednosť**

Ak to dovoľujú platné zákony, spoločnosť Guillemot Corporation S.A. (ďalej len "Guillemot") a jej dcérske spoločnosti nenesú žiadnu zodpovednosť za akékoľvek škody spôsobené jedným alebo viacerými z nasledujúcich prípadov: 1. výrobok bol upravený, otvorený alebo pozmenený; (2) nedodržali sa montážne inštrukcie; (3) nevhodné alebo hrubé používanie, nedbalosť, nehoda (napríklad náraz); (4) bežné opotrebenie; (5) používanie výrobku na akékoľvek iné použitie ako na domáce použitie, a to aj na profesionálne, alebo komerčné účely (napríklad herne, školenia, súťaže). Ak to dovoľujú platné zákony, spoločnosť Guillemot a jej dcérske spoločnosti nenesú žiadnu zodpovednosť za akékoľvek škody, ktoré nesúvisia s materiálnou alebo výrobnou vadou vo vzťahu k výrobku (vrátane, nie však výlučne, za akékoľvek škody spôsobené priamo alebo nepriamo akýmkoľvek softvérom, alebo kombinácie výrobku Thrustmaster s akýmkoľvek nevhodným prvkom, vrátane napájacích zdrojov, nabíjateľných batérií, nabíjačiek alebo iných prvkov, ktoré Guillemot nedodáva pre tento výrobok).

## COPYRIGHT

© 2019 Guillemot Corporation S.A. Všetky práva vyhradené. Thrustmaster® je registrovanou ochrannou známkou spoločnosti Guillemot Corporation S.A. Windows® je registrovanou ochrannou známkou spoločnosti Microsoft Corporation v Spojených štátoch a/alebo ďalších krajinách. Každé ďalšie ochranné známky sú majetkom ich príslušných vlastníkov. Obrázky nie sú záväzné. Obsah, dizajn a špecifikácie sa môžu zmeniť bez predchádzajúceho upozornenia a môžu sa v jednotlivých krajinách líšiť. Vyrobené v Číne.

## ODPORÚČANIE PRE OCHRANU ŽIVOTNÉHO PROSTREDIA



\* V Európskej únii: Na konci svojej životnosti by sa nemal tento produkt vyhodiť s bežným domovým odpadom, ale mal by byť odovzdaný na recykláciu v zbernom mieste na likvidáciu odpadu z elektrických a elektronických zariadení. Potvrdzujúci symbol o recyklácii nájdete na produkte, na návode na použitie alebo na obale. V závislosti od ich vlastností, môžu byť materiály recyklované. Prostredníctvom recyklácie a iných foriem spracovania odpadu z elektrických a elektronických zariadení môžete významne prispieť k ochrane životného prostredia. Pre získanie informácie o pre vás najbližšom možnom mieste odovzdania, kontaktujte miestne

orgány.

Pre všetky ostatné krajiny: Dodržujte miestne zákony o recyklácii elektrických a elektronických zariadení.

Ponechajte si tieto informácie. Farby a ozdobnosť sa môžu líšiť.

Plastové spony a lepiace pásky by sa mali z výrobku pred jeho použitím odstrániť.

[www.thrustmaster.com](http://www.thrustmaster.com)

\*Použiteľné len pre EÚ a Turecko



# **THRUSTMASTER®**

## TECHNICKÁ PODPORA

<https://support.thrustmaster.com>



# TFRP

## T.Flight Rudder Pedals

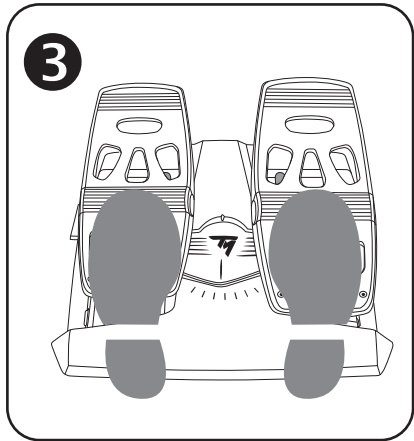
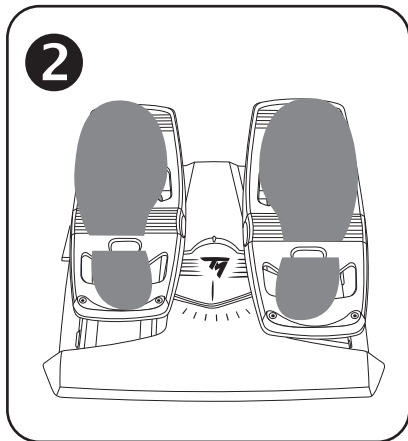
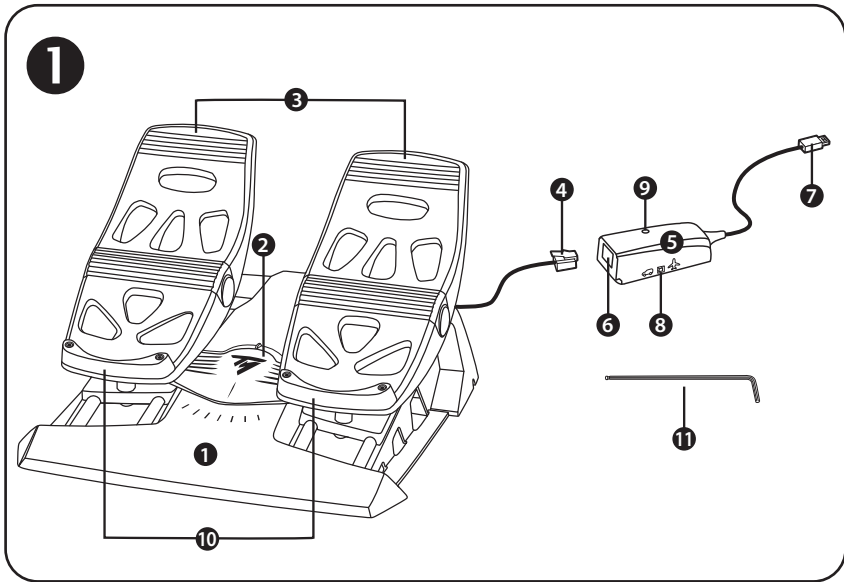

4

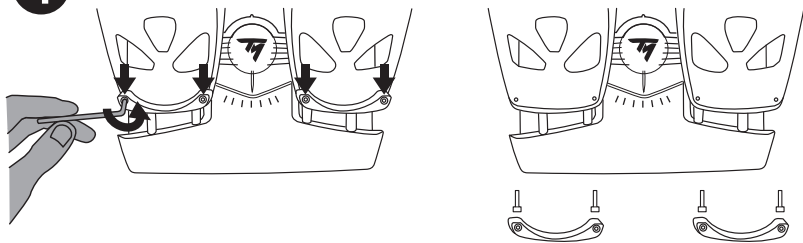

5

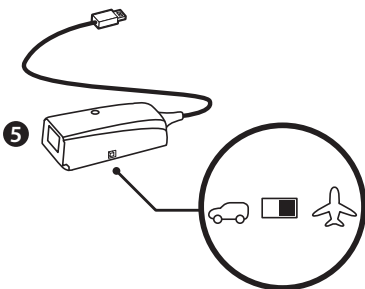

6



7

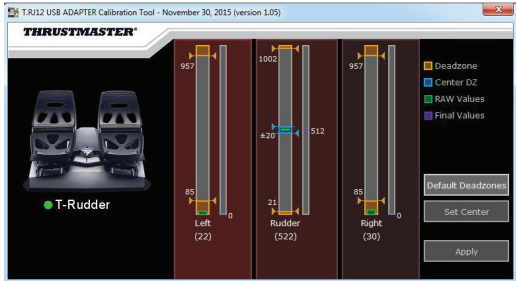

8



# TFRP

## T.Flight Rudder Pedals

### Használati Útmutató

#### TECHNIKAI LEÍRÁS ❶

1. TFRP pedálszett
2. Oldalkormány tengely
3. Független differenciál fékek tengelyei
4. Pedálszett RJ12 csatlakozó
5. RJ12/USB adapter  
(T.RJ12 USB Adapter)
6. Az adapter RJ12 csatlakozóhélye
7. Az adapter USB csatlakozója
8. Az adapter kiválasztó kapcsolója
9. Az adapter LED világítása
10. Levehető saroktámasz
11. Imbuszkulcs

#### LEVEHETŐ SAROKTÁMASZ (10)

A pedálszethez tartozó két saroktámasz levehető.

2 különböző ergonomikus beállítás lehetséges:

- A lábfej teljesen rásimul a pedálra ❷  
(a saroktámasz be van szerelve ebben az esetben); **vagy**
- A talppárna a pedálok középső részét érinti ❸  
(a saroktámasz el van távolítva ebben az esetben)

A saroktámasz eltávolítása ❹:

- Használja az imbuszkulcsot (11), csavarozza le és távolítsa el a saroktámaszokban található 2 csavart.
- Teljesen távolítsa el a saroktámaszt a pedáloktól.

Megjegyzés: a saroktámasz rögzítéséhez, ugyanezt a műveletet hajtsa végre fordítva.



## TELEPÍTSE PC-RE **6** AZ RJ12/USB ADAPTER SEGÍTSÉGÉVEL

1. Csatlakoztassa a TFRP pedál szett RJ12 csatlakozóját **(4)** az adapter **(5)** RJ12 hüvelycsatlakozójába **(6)**.
2. Állítsa a kiválasztó kapcsolóját **(8)** AIRPLANE (REPÜLŐGÉP) pozícióba **5**.
3. Menjen a <https://support.thrustmaster.com/> weboldalra: Válassza ki a Joysticks / TFRP T.Flight Rudder Pedals opciót, majd a Drivers-t. Töltse le és telepítse a PC driver-t és Windows Control Panel alapú felhasználói felületet.
4. Miután a PC drivert telepítette, csatlakoztassa az adapter USB csatlakozóját **(7)** a PC valamelyik USB portjához.
5. Az adapter LED lámpája **(9)** ZÖLDEN világít.
6. A Control Panel eléréséhez, válassza ki:
  - **Start / All Apps / Thrustmaster / Control Panel** vagy **Control Panel** (Windows® 10 / 8.1 / 8-ban); vagy
  - **Start / All Programs / Thrustmaster / Control Panel** vagy **Control Panel** (Windows® 7-ben)

Megjelenik a **Game Controllers** párbeszédablakban.

Az eszközt **T-Rudder** néven és **OK** státusszal találja majd meg.

7. A **Game Controllers** párbeszédablakban, kattintson a **Properties** opcióra, tesztelje és tájékozódjon a funkciók felől.

**Most már nincs más dolga, mint játszani!**

## ELÉRHETŐ ÉS KOMPATIBILIS SZOFTVER APPLIKÁCIÓK (kizárólag abban az esetben, ha a TFRP pedálszett, a RJ12/USB adapterhez van csatlakoztatva)

### HALADÓ KALIBRÁCIÓS SZOFTVER **7** (T.RJ12 USB ADAPTER Calibration Tool)

Menjen a <https://support.thrustmaster.com> weboldalra. Válassza ki a Joysticks / TFRP T.Flight Rudder Pedals opciót, majd a Utilities-t. Töltse le és telepítse a kalibrációs szoftvert, ami a következőket teszi lehetővé:

- Állítsa be az oldalkormány és a 2 differenciál fék fékútjának a holtjátékát a pedálok mozgástartományának elején és végén.
- Állítsa be az oldalkormány középső holtjátékát.
- Mentse a módosításokat egyenesen az adapter belső memóriájába **(5)**.

### T.A.R.G.E.T SPECIÁLIS PROGRAMOZÓ SZOFTVER **8** (Thrustmaster Advanced pRogramming Graphical EdiTor)

Menjen a <https://support.thrustmaster.com> weboldalra. Válassza ki a Joysticks / TFRP T.Flight Rudder Pedals opciót, majd a Software-t. Töltse le és telepítse a T.A.R.G.E.T speciális programozó szoftvert.

A T.A.R.G.E.T főbb jellemzői:

- Az oldalkormány és differenciál fékek többféle beállítása is elérhető.
- Különböző programozási szintek: Basic, Advanced és Script.
- Drag and Drop (Fogd és vidd) műveletek.
- A TFRP pedálszett számos Thrustmaster kontrollerral működik (Hotas Cougar, Hotas Warthog, T.16000M, MFD Cougar Pack, kompatibilis a T.A.R.G.E.T-el), és egyszerű USB eszközként ismeri fel őket.
- Haladó profilokhoz is hozzáférhet, köszönhetően a Thrustmaster közösség tagjainak.

## **FONTOS MEGJEGYZÉS A TENGELEK AUTOMATIKUS KALIBRÁLÁSRÓL**

Kerüljön el bármely kalibrálási problémát:

- Az oldalkormány mindig legyen középállásban (ne rakja rá a lábát) amikor a TFRP pedálszettet az adapter USB csatlakozóján keresztül csatlakoztatja.
- Soha ne csatlakoztassa a pedálokat az adapterhez, amikor az adapter PC-hez van csatlakoztatva vagy játék közben.
- Soha ne húzza ki a pedálokat az adapterből, amikor az adapter PC-hez van csatlakoztatva vagy játék közben. Először kapcsolja ki a PC-t.
- Mindig akkor csatlakoztassa a pedálszettet az adapterhez, mielőtt az adapter USB csatlakozóját a PC-hez csatlakoztatja.

A pedálok 3 tengelye automatikusan kalibrálódik pár mozdulat után és azután, hogy elérték az oldalkormány és 2 differenciál fék mozgástartományának a végét.

## HIBAELEHÁRÍTÉS ÉS FIGYELMEZTETÉS

- **A pedálok nem működnek megfelelően, vagy nincsenek megfelelően kalibrálva.**
  - Kapcsolja ki a PC-t és húzza ki az adapter USB csatlakozóját. Majd csatlakoztassa újra az USB csatlakozót, kapcsolja be a PC-t és indítsa újra a játékot.
  - Ellenőrizze, hogy az adapter kiválasztó kapcsolója **(8)** AIRPLANE pozícióban van és a LED ZÖLDDEN világít.
  - Amikor az adapter USB csatlakozóját csatlakoztatja, mindig hagyja az oldalkormány pedált középállásban (ne rakja rá a lábát).
- **Nem tudom a pedálszettet beállítani.**
  - A játékon belül, válassza ki az Options / Controller / Gamepad vagy Joystick menüt, válassza ki a megfelelő beállítást vagy kezdje a konfigurálást teljesen az elejétől.
  - További információkért olvassa el a használati útmutatót vagy kérjen segítséget online.
  - Használja a T.A.R.G.E.T (Thrustmaster Advanced pROgramming Graphical EdiTor) speciális programozó szoftvert.
- **A pedálok túl érzékenyen reagálnak, vagy nem elég érzékenyek.**
  - A pedálok pár mozdulat után automatikusan kalibrálódnak és azután, hogy elérték az oldalkormány és 2 differenciál fék mozgástartományának a végét.
  - A játékon belül, válassza ki az Options / Controller / Gamepad vagy Joystick menüt és állítsa be a pedálok érzékenységét és a holtjátékát. (ha ilyen opció elérhető).
  - Használja a T.RJ12 USB ADAPTER Calibration Tool kalibrációs szoftvert.
  - Használja a T.A.R.G.E.T (Thrustmaster Advanced pROgramming Graphical EdiTor) speciális programozó szoftvert.

## TERMÉKSZAVATOSSÁGI TÁJÉKOZTATÓ

A franciaországi központú Guillemot Coporation S.A. (továbbiakban "Guillemot") (székhelyének címe: Place du Granier, B.P. 97143, 35571 Chantepie, Franciaország) világszerte garantálja a vásárlóinak, hogy a Thrustmaster által forgalmazott termék anyag és gyártási hibáktól mentes és a meghatározott szavatossági időn belül a termékkel szemben a cég eljár, ha szükséges. Az Európai Unió országain belül ez a szavatossági idő a Thrustmaster termék kiszállításától számított két (2) év. Más országokban, a Thrustmaster termékekre vonatkozó szavatossági időre azon helyi jogszabályok alkalmazandók, ahol a vásárló a vásárlás ideje alatt állandó jelleggel tartózkodott (ha a szóban forgó országban nincsen ilyen jellegű törvénykezése, abban az esetben a Thrustmaster termék eredeti idejének vásárlásától számítva a szavatossági idő egy (1) év).

A fent meghatározottak ellenére, az akkumulátorok szavatossági ideje a vásárlástól számított hat (6) hónapon belül lejár.

Amennyiben a szavatossági idő alatt a termékben meghibásodást észlel, úgy azonnal lépjen kapcsolatba a Vevőszolgálattal és ők megmondják mit kell tennie. Ha a meghibásodást jóváhagyják, a terméket vissza kell vinnie a vásárlás helyszínére (vagy a Vevőszolgálat által kijelölt helyre).

A jótállás keretein belül, a vásárló hibás termékét a Vevőszolgálat vagy kicseréli, vagy megjavítja. Ha, a szavatossági időn belül a Thrustmaster termék javítás alatt áll legalább (7) hét napig, abban az esetben, a kiesett napok számával a szavatossági idő meghosszabbítható (ezt az időszakot az előbbiek szerint kell számolni: vagy attól a dátumtól kezdve amikor a vásárló panaszt tett vagy attól a dátumtól kezdve, amikor a termék javításra átadásra került, amennyiben ez a dátum nem esik egybe a panasztétel időpontjával). Ha az alkalmazandó jogszabályok megengedik, a Guillemot és a leányvállalatai (közvetett károkat is beleértve) egyaránt a Thrustmaster termék helyreállítására vagy annak a kicserélésre kell, hogy törekedjen. Ha az alkalmazandó jogszabályok megengedik, Guillemot a termék felhasználhatóságával és rendeltetésével kapcsolatban nem vállal garanciát.

A termékszavatosság nem érvényes: (1) ha a terméket bármilyen formában módosították, felnyitották, nem rendeltetészerűen használták, egyéb külső sérüléseknek tettek ki, gondatlanul kezelték vagy normális mértékben elhasználódott és az ebből fakadó károk nem vezethetőek vissza a termék gyári meghibásodásra (beleértve, de nem kizárólagosan azt az esetet, amikor a Thrustmaster terméket valamilyen nem a Guillemot által forgalmazott tápegységgel, akkumulátorral, töltővel vagy egyéb eszközzel használták); (2) ha a terméket nem csak saját használatra, hanem szakmai vagy kereskedelmi célokra is felhasználták (pl.: játékszoba, tréning, versenyek); (3) ha a vásárló nem követte a Vevőszolgálat utasításait (4) szoftver hiba esetén. Arra más módon meghatározott jótállás érvényes; (5) fogyóeszközökre (olyan eszközök, amelyeket a termék élettartama alatt kell cserélni. Pl.: eldobható elemek, fejhallgató vagy headset fülpárna); (6) kiegészítőkre (pl.: kábelek, tokok, tasakok, táskák, csukló rögzítők); (7) ha a terméket aukció során vásárolták meg.

A jótállás nem átruházható.

A vásárló törvényes jogaira nincs hatással a termékszavatosság, akármilyen törvények is vonatkoznak a saját országában megvásárolt termékekre.

### További termékszavatossággal kapcsolatos rendelkezések

A szavatossági idő alatt, Guillemot semmiféle alkatrészt nem bocsájthat a vásárló részére, mivel csak a Vevőszolgálatnak van kizárólagos joga ahhoz, hogy felnyisson és/vagy megszereljen akármilyen Thrustmaster terméket (kivévelt képez az az eset, amikor a Vevőszolgálat külön írásos instrukciókkal látja el a vásárlót a szerelését illetően és az ehhez szükséges alkatrészeket is a rendelkezésére bocsájta pl.: ha nagyon egyszerű és titoktartást nem igénylő szerelési folyamatról van szó.)

Az innovációs ciklusra való tekintettel és a termék szabadalmának, illetve az üzleti titkának védelme érdekében, Guillemot nem tesz ígéretet olyan Thrustmaster termék javítására és nem szolgálat hozzá alkatrészt, amelynek a termékszavatossága már lejár.

Az Amerikai Egyesült Államokban és Kanadában a termékszavatosság csak a termék belső szerkezetére és a készülékházra terjed ki. Sem Guillemot, sem a partnerei nem vonhatóak felelősségre egy harmadik fél által, a közvetlen vagy közvetett garancia megszégése miatt fellépő esetleges károk miatt. Némely Államokban/Tartományokban nincs szabályozva, hogy mikor jár le a közvetett termékszavatosság vagy nincs meghatározva a felelősség mértéke vagy annak teljes kizárása közvetett vagy véletlenszerű károk okozása esetén. Ebben az esetben a fentebb említett szabályozások és kizárások nem vonatkoznak Önre. A termékszavatosság különleges törvényi jogokkal ruházza Önt fel, illetve más jogok is megilletik, amelyek államokként és tartományokként eltérhetnek.

### **Felelősségvállalás**

Ha az alkalmazandó jogszabályok megengedik, a Guillemot Corporation S.A. (továbbiakban "Guillemot") és leányvállalatai nem vállalnak semmiféle felelősséget, ha a károk az alábbiak szerint keletkeztek: (1) a terméket bármilyen formában módosították vagy felnyitották ; (2) nem tartották be az összeszerelési utasítást; (3) a terméket nem rendeltetészerűen használták, egyéb külső sérüléseknek tették ki (pl.: nyomásnak), gondatlanul kezelték ; (4) a termék normális mértékben használódott el; (5) a terméket nem csak saját használatra, hanem szakmai vagy kereskedelmi célokra is felhasználták (pl.: játékszoba, tréning, versenyek). Amennyiben az alkalmazandó jogszabályok lehetővé teszik, úgy Guillemot és a leányvállalatai nem vállalnak felelősséget azon károkért, amelyek nem a termék minőségi vagy gyártási problémájából fakadnak. (beleértve, de nem kizárólagosan azt az esetet, amikor a károkat direkt vagy indirekt módon egy szoftver okozza vagy a Thrustmaster terméket valamilyen nem a Guillemot által forgalmazott tápegységgel, akkumulátorral, töltővel vagy egyéb eszközzel használták.)

## SZERZŐI JOG

© 2019 Guillemot Corporation S.A. Minden jog fenntartva. A Thrustmaster® a Guillemot Corporation S.A. bejegyzett védjegye. A Windows® a Microsoft Corporation oltalma alatt áll az Egyesült Államokban és/vagy más országokban. Minden más védjegy és termék megnevezés a tulajdonos tulajdonában áll. Az illusztrációk nem kötelező érvényűek. A tartalom, a design és egyéb specifikációk bármikor módosíthatók további értesítés nélkül és országonként eltérhetnek. Kínában gyártva.

## KÖRNYEZETVÉDELMI AJÁNLÁS



Az Európai Unión belül: ha a termék élettartama lejárt, ne dobja ki a háztartási szeméttel együtt, hanem adja le egy az elektromos és elektronikus berendezések hulladékának újrafelhasználásáért felelős gyűjtőpontra. (WEEE)

Ezt az alábbi ikon is jelöli, amit a terméken, használati útmutatón és csomagoláson is megtalál.

Az anyag sajátosságaitól függően, újrafelhasználásra lehet alkalmas. Az újrafelhasználással és azzal, hogy az elektromos és elektronikus berendezések hulladék megsemmisítésének a módját követi, jelentősen hozzájárul a környezete

védelméhez. Lépjen kapcsolatba a helyi önkormányzattal, hogy hol található az Önhöz legközelebbi gyűjtőpont.

Nem Európai Unió országokban: Vegye figyelembe a helyi elektromos és elektronikus hulladék újrafelhasználásra vonatkozó törvényt.

Őrizze meg a tájékoztatót. A színek és díszítés eltérhetnek.

Távolítsa el a műanyag rögzítőket és ragasztószalagokat a használatba vétel előtt.

[www.thrustmaster.com](http://www.thrustmaster.com)

\*EU-ban és Törökországban alkalmazható



**THRUSTMASTER®**

**VEVŐSZOLGÁLAT**

<https://support.thrustmaster.com>



# TFRP

## T.Flight Rudder Pedals

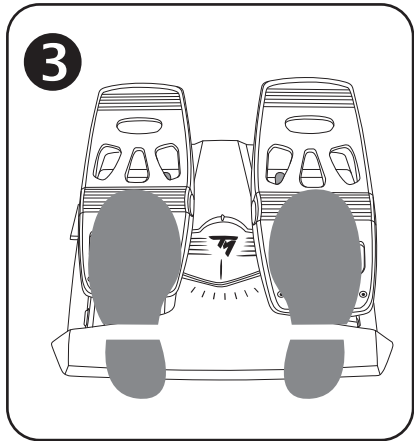
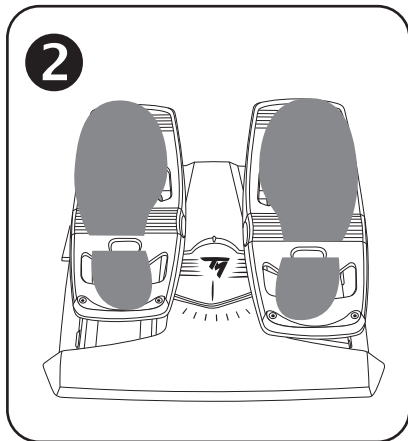
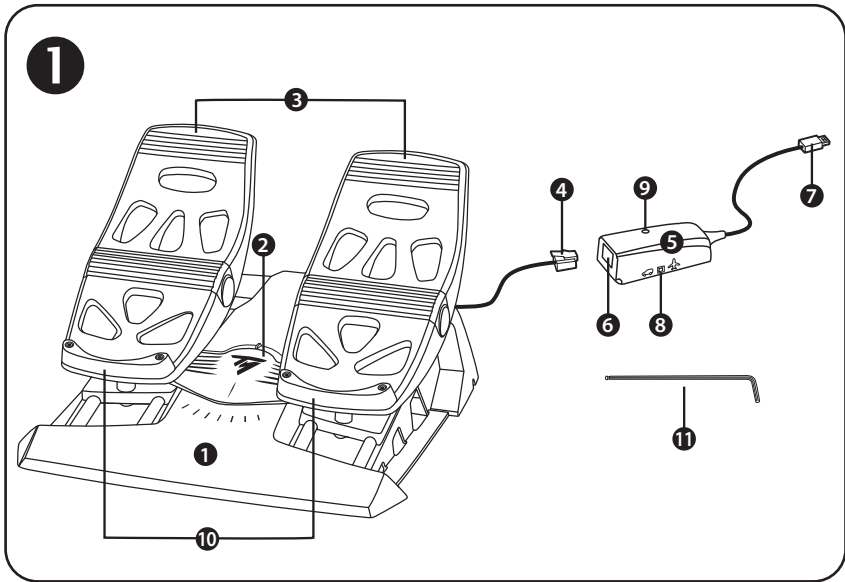



4

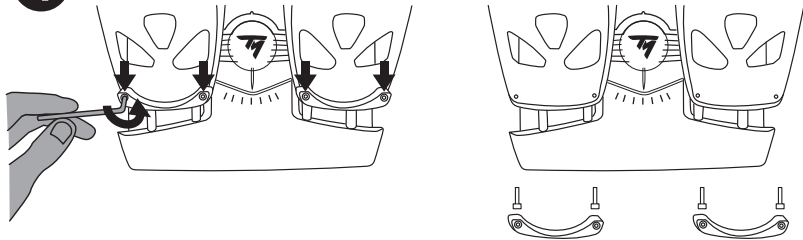

5

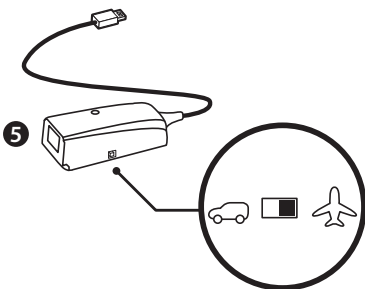

6

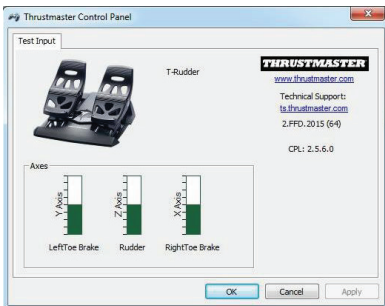

7

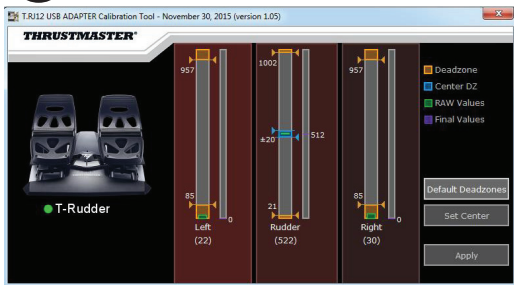

8



# TFRP

## T.Flight Rudder Pedals

מדריך למשתמש

### 1 תכונות טכניות

1. ערכת דוושות TFRP
2. ציר הגה הכיוון
3. צירים לבלמים דיפרנציאליים נפרדים
4. מחבר RJ12 זכר לערכת הדוושות
5. מתאם RJ12/USB (T.RJ12 USB Adapter)
6. מחבר RJ12 נקבה למתאם
7. מחבר USB למתאם
8. מתג בורר במתאם
9. LED המתאם
10. משענות עקבים מתפרקות
11. מפתח אלן

### משענות עקבים מתפרקות (10)

ניתן להסיר את 2 משענות העקבים של ערכת הדוושות.

ניתן להגדיר שתי תצורות ארגומיות שונות:

- הרגל על הדוושה כולה **2** (בהתקנת משענת העקב); או
- כרית כף הרגל על מרכז הדוושה **3** (ללא משענת עקב)

להסרת משענות העקבים **4**:

- בשימוש במפתח אלן הכלול **(11)**, שחררו והסירו את 2 הברגים מכל משענת עקב.
- הסירו את משענות העקבים מהדוושות לגמרי.

שימו לב: יש לבצע פעולה זו בסדר הפוך על מנת להתקין מחדש את משענות העקבים.

## התקנה ב- ⑥ PC באמצעות מתאם RJ12/USB

1. חברו את מחבר RJ12 הזכר (4) של ערכת הדוושות TFRP למחבר RJ12 נקבה (6) במתאם (5).

2. העבירו את בורר המתאם (8) למצב טיסה ⑤.

3. כנסו ל-<https://support.thrustmaster.com/> בחרו ג'ויסטיקים/ T.Flight TFRP Rudder Pedals, ובחרו דרייברים. הורידו והתקינו את הדרייבר ל-PC ואת הממשק הייעודי המבוסס על לוח הבקרה של Windows.

4. לאחר התקנת דרייבר ה-PC, חברו את מחבר ה-USB של המתאם (7) לאחד מפתחי ה-USB ב-PC שלכם.

5. נורת ה-LED של המתאם (9) תידלק בירוק.

6. לגישה ללוח הבקרה, בחרו:

- התחל/כל היישומים/Thrustmaster/לוח בקרה או לוח בקרה (ב-10/8.1/8 Windows®); או
- התחל/כל התוכניות/Thrustmaster/לוח בקרה או לוח בקרה (ב-7 Windows®); או

מוצגת תיבת הדיאלוג בקרי משחק.

האביזר מופיע על המסך בשם **T-Rudder** ובמצב **OK**.

7. בתיבת הדיאלוג בקרי משחק, לחצו על מאפיינים כדי לבחון ולצפות בכל הפונקציות.

**כעת אתם מוכנים להתחיל לשחק!**

## יישומי תוכנה זמינים ותואמים (רק עם ערכת דוושת TFRP בחיבור למתאם RJ12/USB)

### 7 תוכנת כיול מתקדמת (T.RJ12 USB ADAPTER Calibration Tool)

- בקרו ב- <https://support.thrustmaster.com> בחרו ג'ויסטיקים/ T.Flight Rudder TFRP Pedals, ובחרו שירותים. הורידו והתקינו את תוכנת הכיול המתקדמת, אשר מאפשרת לכם:
- כווננו את השטחים המתים לפי רצונכם בתחילת ובסוף טווח התנועה בצור ההגה הכיוון וב-2 צירי הבלמים הדיפרנציאליים.
  - הגדירו את השטח המת האמצעי לפי רצונכם בציר ההגה הכיוון.
  - שמרו את ההגדרות הללו ישירות לזיכרון הפנימי של המתאם (5).

### 8 תוכנת תכנות מתקדמת T.A.R.G.E.T (Thrustmaster Advanced pRogramming Graphical EdiTor)

- בקרו ב- <https://support.thrustmaster.com> בחרו ג'ויסטיקים/ T.Flight Rudder TFRP Pedals, ובחרו תוכנה. הורידו והתקינו את תוכנת התכנות המתקדמת T.A.R.G.E.T. מאפיינים עיקריים של T.A.R.G.E.T:
- קיים מגוון תצורות לצירי ההגה הכיוון והבלמים הדיפרנציאליים.
  - קיימות רמות תכנות שונות: Basic, Advanced ו-Script.
  - משתמש בעקרונות Drag and Drop.
  - ניתן להשתמש בערכת הדוושות TFRP בשילוב עם מגוון בקרי Thrustmaster (Hotas Cougar, Hotas Warthog, T. 16000M, MFD Cougar Pack, תואם גם ל-T.A.R.G.E.T) כך שהם מזוהים בהתקן USB יחיד.
  - קיימים פרופילים מתקדמים אשר נוצרו על ידי חברים בקהילת Thrustmaster.

## הערות חשובות ביחס לכיול צירים אוטומטי

למניעת בעיות כיול:

- בעת חיבור ערכת הדושות TFRP, שמרו תמיד על מרכז ציר ההגה הכיוון (בלי להניח רגליים על הגה הכיוון) באמצעות מחבר ה-USB של המתאם
  - אין לחבר את ערכת הדושות למתאם כאשר המתאם מחובר ל-PC או במהלך משחק.
  - אין לנתק את ערכת הדושות ממתאם כאשר המתאם מחובר ל-PC או במהלך משחק. הדליקו קודם את ה-PC.
  - חברו תמיד את ערכת הדושות למתאם לפני חיבור מחבר ה-USB של המתאם ל-PC.
- 3 הצירים של הדושות מתכילים באופן אוטומטי לאחר מספר תנועות ולאחר שהגיעו למעצורים הפיזיים לציר ההגה הכיוון ול-2 צירי הבלם הדיפרנציאלי.

## פתרון בעיות ואזהרה

- **ערכת הדוושות שלי אינה פועלת בצורה תקינה או נראה שאינה מכיילת נכון:**
  - כבו את ה-PC ונתקו את מחבר ה-USB של המתאם. חברו מחדש את מחבר ה-USB, הדליקו את ה-PC והתחילו שוב את המשחק.
  - ודאו כי מתג הבורר של המתאם (8) מכוון למצב טיסה וכי ה-LED חולק בירוק.
  - בחיבור מחבר ה-USB של המתאם, הקפידו למרכז את ציר הגה הכיוון (בלי להניח את הרגליים על הגה הכיוון).
- **אינני מצליח לקנפג את ערכת הדוושות שלי.**
  - בתפריט אפשרויות/בקר/גיימפד או ג'ויסטיק, בחרו את התצורה המתאימה או הגדירו תצורה חדשה לאפשרויות הבקר.
  - למידע נוסף, עיינו במדריך המשתמש למשחק שלכם או פנו לעזרה מקוונת.
  - השתמשו בתוכנת התכנות המתקדמת T.A.R.G.E.T (Thrustmaster Advanced pRogramming Graphical EdiTor).
- **ערכת הדוושות שלי רגישה מדי או שאינה מספיק רגישה.**
  - הצירים של הדוושות מתכילים באופן אוטומטי לאחר מספר תנועות ולאחר שהגיעו למעצורים הפיזיים לציר הגה הכיוון ול-2 צירי הבלם הדיפרנציאלי.
  - בתפריט אפשרויות/בקר/גיימפד או ג'ויסטיק, כווננו את הרגישות והשטחים המתים לבקר שלכם (במידה והאופציות קיימות).
  - השתמשו בתוכנת הכיול המתקדמת T.RJ12 USB ADAPTER Calibration Tool.
  - השתמשו בתוכנת התכנות המתקדמת T.A.R.G.E.T (Thrustmaster Advanced pRogramming Graphical EdiTor).

## פרטי אחריות

Guillemot Corporation S.A., שמשרדיה הרשומים ב- Place du Granier, B.P. 97143 35571, Chantepie, France (להלן: "Guillemot") מתחייבת לצרכן ברחבי העולם כי מוצר Thrustmaster zv יהיה נקי מפגמים בחומרים ובעבודה למשך תקופת אחריות התואמת את פרק הזמן להגשת תביעת תאימות ביחס למוצר זה. במדינות האיחוד האירופי, פרק הזמן האמור הוא שנתיים (2) ממועד אספקת מוצר Thrustmaster. אחרות, תקופת האחריות תואמת את פרק הזמן להגשת תביעת תאימות ביחס למוצר ה-Thrustmaster על פי החוקים החלים במדינה בה התגורר הצרכן בעת רכישת מוצר ה-Thrustmaster (בהיעדר הגדרה כאמור במדינה הרלוונטית, תקופת האחריות תהיה לשנה אחת (1) מתאריך הרכישה המקורי של מוצר ה-Thrustmaster). על אף האמור לעיל, סוללות נטענות מכוסות בתקופת אחריות בת שישה (6) חודשים מתאריך הרכישה המקורי.

במקרה והמוצר נראה פגום במהלך תקופת האחריות, פנו מייד למחלקת התמיכה הטכנית, אשר תספק לכם הוראות להמשך הטיפול. אם הפגם מאומת, יש להחזיר את המוצר לנקודת הרכישה (או לכל מקום אחר שייקבע על ידי מחלקת התמיכה הטכנית). במסגרת אחריות זו, המוצר הפגום של הצרכן יוחלף או יתוקן על פי בחירת מחלקת התמיכה הטכנית. אם, במהלך תקופת האחריות, מוצר ה-Thrustmaster נמצא בתיקון, כל תקופה עד שבעה (7) ימים בהם המוצר אינו בשימוש, תוסף ליתרת תקופת האחריות (התקופה מתחילה עם בקשת הצרכן להתערבות או מהתאריך בו המוצר נמסר לתיקון, אם התאריך בו המוצר נמסר לתיקון הוא אחרי תאריך בקשת ההתערבות). במידה והדבר מותר על פי החוק החל, מלוא החבות של Guillemot וחברות הבת שלה (לרבות נזקים תוצאתיים) מוגבלת להחזרת מוצר ה-Thrustmaster לפעולה או החלפתו. במידה והדבר מותר על פי החוק החל, Guillemot מסירה כל אחריות לסחירות או התאמה למטרה מסיימת.

האחריות לא תחול: (1) אם המוצר שונה, נפתח, עודכן או נזוק כתוצאה משימוש בלתי הולם, רשלנות, תאונה, בלאי סביר או כל גורם אחר שאינו קשור בפגם בחומרים או בייצור (לרבות, אך ללא הגבלה, שילוב מוצר Thrustmaster עם כל מרכיב בלתי הולם, לרבות בעיקר ספקי כוח, סוללות נטענות, מטענים או כל רכיב אחר שאינו מסופק למוצר זה על ידי Guillemot); (2) אם המוצר שימש לכל מטרה שהיא מעבר לשימוש ביתי, לרבות למטרות מקצועיות או מסחריות (למשל, חדרי משחקים, הדרכה, תחרויות); (3) במקרה של אי עמידה בהוראות ממחלקת התמיכה הטכנית; (4) על תוכנה, כאשר התוכנה כפופה לאחריות ספציפית; (5) לרכיבים מתכלים (רכיבים שיוחלפו לאורך חיי המוצר: כגון סוללות חד פעמיות, אוזניות או רפידות לאוזניות); (6) על אביזרים (כגון כבלים, מארזים, תיקים, רצועות); (7) אם המוצר נמכר במכירה פומבית. האחריות אינה ניתנת להעברה.

אחריות זו לא תשפיע על הזכויות החוקיות של הצרכנים ביחס לחוקים החלים על מכירת מוצרי צריכה בארץ שלהם.

## הוראות אחריות נוספות

בתקופת האחריות, Guillemot לא תספק חלקי חילוף באופן עקרוני שכן מחלקת התמיכה הטכנית היא הגוף היחיד המוסמך לפתוח ו/או לתקן כל מוצר Thrustmaster שהוא (לא כולל נהלי טיפול שעשויה מחלקת התמיכה הטכנית לבקש מהצרכנים בהוראות בכתב - למשל, בשל פשטות התיקון והיעדר הסודיות בתהליך התיקון - ותוך אספקת חלקי) החילוף לצרכנים כנדרש, בהתאם לעניין).

בהתחשב במחזורי החדשנות שלה ובמטרה להגן על הידע והסודות המסחריים שלה, Guillemot לא תספק, באופן עקרוני, כל הודעת תיקון או חלקי חילוף למוצר Thrustmaster שתקופת האחריות לגביו פקעה.

בארה"ב ובקנדה, אחריות זו מוגבלת למנגנון הפנימי ולזיכרון החיצוני של המוצר. Guillemot והחברות השותפות לה לא תהיינה אחראיות כלפי צד שלישי בגין נזקים תוצאתיים או נלווים הנטבעים מתוך ההפרה של כל התחייבות מפורשת או מרומזת. ישנן מדינות/מחוזות שאינן מאשרות הגבלה על תקופת אחריות מרומזת או החרגה או הגבלת חבות בגין נזקים תוצאתיים או נלווים, לכן ייתכן כי ההגבלות או ההחרגות לעיל אינן חלות עליכם. האחריות מקנה לכם זכויות חוקיות ספציפיות וייתכן שעומדות לרשותכם זכויות נוספות המשתנות ממדינה למדינה או ממחוז למחוז.

### חבות

במידה והדבר מותר על פי חוק, Guillemot Corporation S.A. (להלן: "Guillemot") וחברות הבת שלה מסירות כל חבות בגין נזקים שנגרמו על ידי אחד או יותר מהבאים: (1) המוצר שונה, נפתח או עודכן; (2) אי עמידה בהוראות ההרכבה; (3) שימוש בלתי הולם או בלתי ראוי, רשלנות, תאונה (כגון התנגשות); (4) בלאי סביר; (5) שימוש לכל מטרה שהיא מעבר לשימוש ביתי, לרבות למטרות מקצועיות או מסחריות (למשל, חדרי משחקים, הדרכה, תחרויות). במידה והדבר מותר על פי חוק, Guillemot וחברות הבת שלה מסירות על חבות בגין נזקים שאינם קשורים בפגם בחומרים או בייצור (לרבות, אך ללא הגבלה, נזקים שנגרמו על ידי תוכנה כלשהי באופן ישיר או עקיף, או משילוב מוצר Thrustmaster עם כל מרכיב בלתי הולם, לרבות בעיקר ספקי כוח, סוללות נטענות, מטענים או כל רכיב אחר שאינו מסופק למוצר זה על ידי Guillemot).



## זכויות יוצרים

© 2019 Guillemot Corporation S.A. כל הזכויות שמורות. Thrustmaster® הוא סימן רשום של Guillemot Corporation S.A. Windows® הוא סימן רשום של Microsoft Corporation בארה"ב ו/או במדינות אחרות. כל שאר הסימנים המסחריים הם בבעלות המחזיקים בהם. האיורים אינם מחייבים. תוכן, עיצובים ומפרטים נתונים לשינוי ללא הודעה ועשויים להשתנות ממדינה למדינה. תוצרת סין

## המלצת איכות הסביבה

באיחוד האירופי: עם סיום חיי המוצר, אין להשליך אותו ביחד עם פסולת ביתית, אלא למסור אותו לתחנת איסוף להשלכת פסולת חשמלית או אלקטרונית (WEEE) לצורך מחזור.

הוראה זו מצוינת באמצעות הסימן המופיע על המוצר, מדריך השימוש או האריזה.

בהתאם לתכונותיהם, ניתן למחזר את החומרים. באמצעות מחזור ועיבוד פסולת חשמלית או אלקטרונית, תוכלו לתרום באופן משמעותי להגנה על

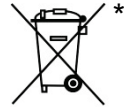

הסביבה.

פנו לרשויות המקומיות למידע בנושא נקודת האיסוף הקרובה אליכם. בכל שאר המדינות: יש לפעול על פי חוקי המחזור המקומיים ביחס לציוד חשמלי ואלקטרוני.

יש לשמור מידע זה. הצבעים והעיטורים עשויים להשתנות. יש להסיר מחברי פלסטיק ודבקים מהמוצר לפני השימוש.

[www.thrustmaster.com](http://www.thrustmaster.com)

\*רלוונטי רק לאיחוד האירופי ולטורקיה



**THRUSTMASTER®**

תמיכה טכנית

<https://support.thrustmaster.com>

