

## PowerShot SX720 HS

# Instrukcja obsługi

POLSKI

- Przed użyciem aparatu należy zapoznać się z niniejszym przewodnikiem, w tym z częścią „Środki ostrożności” (📖 14).
  - Lektura niniejszej instrukcji ułatwia zapoznanie się z prawidłową obsługą aparatu.
  - Należy ją przechowywać w bezpiecznym miejscu na wypadek użycia w przyszłości.
- Przyciski w prawym dolnym rogu umożliwiają wyświetlanie innych stron.
    - ▶: Następna strona
    - ◀: Poprzednia strona
    - ↺: Powrót do strony wyświetlanej przed kliknięciem łącza
  - Aby przejść do początku rozdziału, kliknij jego tytuł z prawej strony.

Przed użyciem

Przewodnik podstawowy

Przewodnik zaawansowany

Podstawowe informacje o aparacie

Tryb automatyczny/tryb hybrydowy automatyczny

Inne tryby fotografowania

Tryb P

Tryb Tv, Av i M

Tryb wyświetlania

Funkcje Wi-Fi

Menu ustawień

Akcesoria

Dodatek

Skorowidz

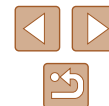

# Przed użyciem

## Informacje wstępne

### Zawartość zestawu

Przed użyciem aparatu należy sprawdzić, czy w skład zestawu wchodzi poniższe elementy.

W przypadku braku niektórych elementów należy skontaktować się ze sprzedawcą aparatu.

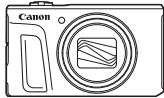

Aparat



Bateria  
NB-13L\*

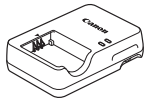

Ładowarka  
CB-2LH/CB-2LHE



Pasek

\* Nie należy usuwać etykiety znajdującej się na baterii.

- W skład zestawu wchodzi również materiały drukowane.
- Karta pamięci nie wchodzi w skład zestawu (📖2).

## Zgodne karty pamięci

Można korzystać z poniższych kart pamięci (sprzedawanych oddzielnie) niezależnie od ich pojemności.

- Karty pamięci SD\*<sup>1</sup>
- Karty pamięci SDHC\*<sup>1\*2</sup>
- Karty pamięci SDXC\*<sup>1\*2</sup>



\*<sup>1</sup> Karty zgodne ze standardami SD. Jednak nie wszystkie karty pamięci zostały zweryfikowane pod kątem współpracy z aparatem.

\*<sup>2</sup> Obsługiwane są również karty pamięci UHS-I.

Przed użyciem

Przewodnik podstawowy

Przewodnik zaawansowany

Podstawowe informacje  
o aparacie

Tryb automatyczny/tryb  
hybrydowy automatyczny

Inne tryby fotografowania

Tryb P

Tryb Tv, Av i M

Tryb wyświetlania

Funkcje Wi-Fi

Menu ustawień

Akcesoria

Dodatek

Skorowidz



## Uwagi wstępne i informacje prawne

- Warto wykonać i wyświetlić kilka zdjęć próbnych, aby mieć pewność, że zostały prawidłowo zarejestrowane. Firma Canon Inc. i jej podmioty zależne i stowarzyszone nie ponoszą odpowiedzialności za żadne szkody następcze wynikające z nieprawidłowego działania aparatu fotograficznego lub akcesoriów (w tym kart pamięci), związane z niezapisaniem zdjęcia lub zapisaniem go w postaci niezdatnej do odczytu maszynowego.
- Nieupoważnione fotografowanie lub nagrywanie (w formie filmu i/lub dźwięku) przez użytkownika innych osób lub materiałów chronionych prawem autorskim może stanowić naruszenie prywatności tych osób i/lub praw należących do innych osób, m.in. prawa autorskiego i innych praw do własności intelektualnej, nawet jeśli to fotografowanie lub nagrywanie jest wykonywane wyłącznie do osobistego użytku.
- Wiadomości na temat gwarancji na aparat fotograficzny i informacje umożliwiający skontaktowanie się z działem obsługi klienta firmy Canon można znaleźć w dostarczonym wraz z aparatem pakietem materiałów dla użytkownika, w części dotyczącej gwarancji.
- Mimo że ekran (monitor) został wyprodukowany z zastosowaniem bardzo precyzyjnych technik wytwarzania, a ponad 99,99% pikseli spełnia wymagania konstrukcyjne, w rzadkich przypadkach niektóre piksele mogą być uszkodzone albo przybierać na stałe kolor czerwony lub czarny. Nie oznacza to nieprawidłowego działania aparatu. Nie ma to wpływu na rejestrowane obrazy.
- Podczas długotrwałego korzystania z aparatu może się on rozgrzać. Nie oznacza to uszkodzenia.

## Konwencje stosowane w niniejszej instrukcji

- W niniejszej instrukcji ikony służą do symbolizowania odpowiednich przycisków i tarcz aparatu, na których się znajdują lub które przypominają.
- Poniższe przyciski i elementy sterujące aparatu zostały oznaczone następującymi ikonami: Liczby w nawiasach wskazują numery odpowiednich elementów w podrozdziale „Nazwy elementów aparatu” (4).
- [▲] Przycisk strzałki w górę (12) z tyłu
- [◀] Przycisk strzałki w lewo (8) z tyłu
- [▶] Przycisk strzałki w prawo (13) z tyłu
- [▼] Przycisk strzałki w dół (15) z tyłu
- [⊙] Tarcza sterująca (7) z tyłu
- Tryby fotografowania oraz tekst i ikony wyświetlane na ekranie zostały zaznaczone nawiasami.
- 🕒: ważne informacje, które użytkownik powinien poznać
- 🔧: uwagi i wskazówki dotyczące zaawansowanej obsługi aparatu
- 📖 xx: strony z pokrewnymi informacjami (w tym przykładzie „xx” oznacza numer strony)
- Instrukcje zawarte w niniejszym podręczniku mają zastosowanie do aparatu przy poniższych ustawieniach domyślnych.
- Dla wygody odnośnie do wszystkich obsługiwanych kart pamięci stosuje się po prostu określenie „karta pamięci”.
- Symbole „▶ Zdjęcia” i „▶ Filmy” pod tytułami wskazują przeznaczenie funkcji —do zdjęć lub do filmów.

Przed użyciem

Przewodnik podstawowy

Przewodnik zaawansowany

Podstawowe informacje o aparacie

Tryb automatyczny/tryb hybrydowy automatyczny

Inne tryby fotografowania

Tryb P

Tryb Tv, Av i M

Tryb wyświetlania

Funkcje Wi-Fi

Menu ustawień

Akcesoria

Dodatek

Skorowidz



## Nazwy elementów aparatu

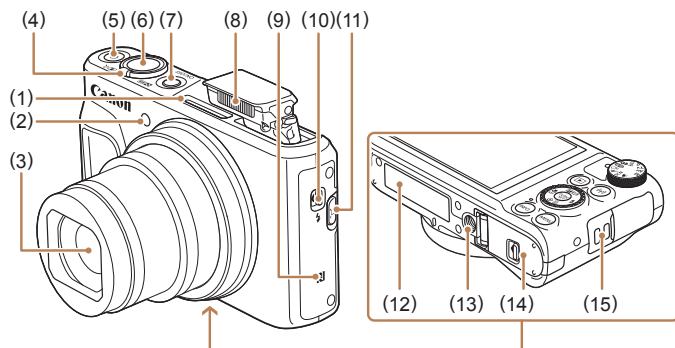

- |   |  |
|---|--|
| (1) Mikrofon                                  | (8) Lampa błyskowa                                 |
| (2) Lampka                                    | (9)  (Znak-N)*                                     |
| (3) Obiektyw                                  | (10)  Przelącznik (podniesienie lampy błyskowej)   |
| (4) Dźwignia powiększenia                     | (11) Przycisk  (Pomoc w kadrowaniu — wyszukiwanie) |
| Fotografowanie:  (zbliżenie)/<br>(oddalenie)  | (12) Numer seryjny (numer korpusu aparatu)         |
| Wyświetlanie:  (powiększenie)/<br>(miniatury) | (13) Gniazdo statywu                               |
| (5) Przycisk filmowania                       | (14) Pokrywa karty pamięci/baterii                 |
| (6) Przycisk migawki                          | (15) Mocowanie paska                               |
| (7) Przycisk ON/OFF                           |  |

\* Używane wraz z funkcjami komunikacji zbliżeniowej (tryb NFC) ( 113).

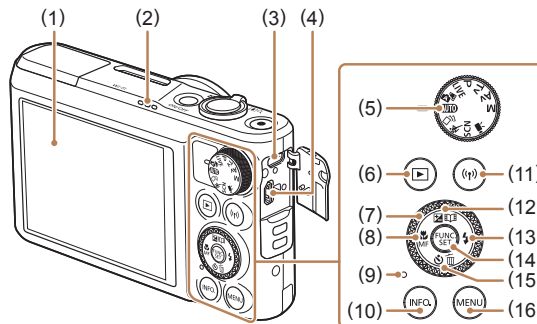

- |  |   |
|--|---|
| (1) Ekran (monitor)  | (10) Przycisk <b>INFO</b> , (Informacje)  |
| (2) Głośnik  | (11) Przycisk  (Wi-Fi)  |
| (3) Wyjście cyfrowe (gniazdo DIGITAL™)   | (12) Przycisk  (kompensacja ekspozycji)/ (Najważ. wydarzenia)/strzałka w górę     |
| (4) Gniazdo HDMI™  | (13) Przycisk  (lampa błyskowa)/strzałka w prawo                                  |
| (5) Tarcza wyboru trybów   | (14) Przycisk FUNC./SET (funkcja/ustaw)   |
| (6) Przycisk  (odtwarzanie)  | (15) Przycisk  (samowyzwalacz)/<br>(usuwanie pojedynczych obrazów)/strzałka w dół |
| (7) Tarcza sterująca   | (16) Przycisk <b>MENU</b>   |
| (8) Przycisk  (makro)/<br><b>MF</b> (ręczne ustawianie ostrości)/strzałka w lewo |   |
| (9) Wskaźnik   |   |



- Obracanie pokręteł sterujących jest jednym ze sposobów wybierania elementów ustawień, przełączania zdjęć i wykonywania innych czynności. Większość tych czynności można też wykonać za pomocą przycisków .

Przed użyciem

Przewodnik podstawowy

Przewodnik zaawansowany

Podstawowe informacje o aparacie

Tryb automatyczny/tryb hybrydowy automatyczny

Inne tryby fotografowania

Tryb P

Tryb Tv, Av i M

Tryb wyświetlania

Funkcje Wi-Fi

Menu ustawień

Akcesoria

Dodatek

Skorowidz





## Spis treści

### Przed użyciem

<b>Informacje wstępne</b> .....	<b>2</b>
Zawartość zestawu.....	2
Zgodne karty pamięci.....	2
Uwagi wstępne i informacje prawne.....	3
Konwencje stosowane w niniejszej instrukcji.....	3
Nazwy elementów aparatu.....	4
Podstawy obsługi aparatu.....	12
Środki ostrożności.....	14

### Przewodnik podstawowy

<b>Podstawowa obsługa</b> .....	<b>17</b>
Początkowe przygotowania.....	17
Mocowanie paska.....	17
Trzymanie aparatu.....	17
Ładowanie baterii.....	18
Wkładanie baterii i karty pamięci (standardowych).....	18
Wymywanie baterii i karty pamięci.....	19
Ustawianie daty i godziny.....	20
Zmiana daty i godziny.....	20
Język wyświetlacza.....	21
Wypróbowanie aparatu.....	22
Fotografowanie (Tryb Smart Auto).....	22
Wyświetlanie.....	23
Usuwanie obrazów.....	24

### Przewodnik zaawansowany

<b>Podstawowe informacje o aparacie</b> .....	<b>25</b>
Włączanie/wyłączanie.....	25
Funkcje oszczędzania energii (Wyłączenie aparatu).....	26
Oszczędzanie energii w trybie fotografowania.....	26
Oszczędzanie energii w trybie wyświetlania.....	26
Przycisk migawki.....	26
Tryby fotografowania.....	27
Opcje ekranu informacyjnego.....	27
Korzystanie z menu FUNC.....	28
Korzystanie z ekranu menu.....	29
Klawiatura ekranowa.....	30
Działanie wskaźników.....	31
Zegar.....	31
<b>Tryb automatyczny/tryb hybrydowy automatyczny</b> .....	<b>32</b>
Fotografowanie z ustawieniami dobieieranymi przez aparat....	32
Fotografowanie (Tryb Smart Auto).....	32
Fotografowanie w trybie hybrydowym automatycznym.....	34
Odtwarzanie przeglądu filmowego.....	35
Zdjęcia/filmy.....	35
Zdjęcia.....	35
Filmy.....	36
Ikony scenerii.....	36
Tryb serii zdjęć.....	37
Ikony stabilizacji obrazu.....	38
Ramki na ekranie.....	38

Przed użyciem
Przewodnik podstawowy
Przewodnik zaawansowany
Podstawowe informacje o aparacie
Tryb automatyczny/tryb hybrydowy automatyczny
Inne tryby fotografowania
Tryb P
Tryb Tv, Av i M
Tryb wyświetlania
Funkcje Wi-Fi
Menu ustawień
Akcesoria
Dodatek
Skorowidz



Typowe funkcje ułatwiające obsługę .....	39
Dalsze powiększanie obiektów (Powiększenie cyfrowe) .....	39
Łatwe ponowne uchwycenie obiektów po ręcznym powiększeniu (pomoc w kadrowaniu — wyszukiwanie) .....	40
Automatyczne powiększanie zgodnie z ruchem obiektu (Automatyczne powiększanie) .....	41
Dostosowanie stałego rozmiaru wyświetlanej twarzy .....	41
Łatwe ponowne uchwycenie obiektów dzięki automatycznemu powiększaniu (Asystent wyszukiwania) .....	42
Korzystanie z samowyzwalacza .....	43
Korzystanie z samowyzwalacza w celu przeciwdziałania poruszeniu zdjęcia .....	43
Dostosowywanie samowyzwalacza .....	44
Serie zdjęć .....	44
Zdjęcie widoczne w trybie wyświetlania .....	45
Korzystanie z funkcji Identyfikacja twarzy .....	45
Dane osobowe .....	45
Rejestrowanie informacji dla funkcji Identyfikacja twarzy .....	46
Fotografowanie .....	47
Sprawdzanie i edytowanie zarejestrowanych informacji .....	47
Zastępowanie i dodawanie informacji o twarzy .....	48
Usuwanie zarejestrowanych informacji .....	49
Funkcje dostosowywania obrazu .....	50
Zmiana proporcji obrazu .....	50
Zmiana rozdzielczości (rozmiaru) obrazu .....	50
Wskazówki dotyczące wybierania rozdzielczości zależnie od rozmiaru papieru (dla zdjęć 4:3) .....	50
Korygowanie obszarów obrazu zazielenionych przez lampy rtęciowe .....	51
Zmiana jakości obrazu w przypadku filmów .....	51
Pomocne funkcje fotografowania .....	52
Wyświetlanie linii siatki .....	52

Powiększanie obszaru, na którym jest ustawiona ostrość .....	52
Wyłączanie automatycznego poziomowania .....	53
Zmiana ustawień funkcji stabilizacji obrazu .....	53
Wyłączenie stabilizacji obrazu .....	53
Nagrywanie filmów bez zmiany wielkości obiektów .....	53
Dostosowywanie działania aparatu .....	54
Wyłączanie oświetlenia wspomagającego AF .....	54
Zapobieganie włączaniu lampki redukcji efektu czerwonych oczu .....	54
Zmiana stylu wyświetlania zdjęcia po zarejestrowaniu .....	54
Zmiana czasu wyświetlania zdjęcia po zarejestrowaniu .....	54
Zmiana ekranu wyświetlanego po zarejestrowaniu .....	55
<b>Inne tryby fotografowania .....</b>	<b>56</b>
Regulowanie jasności/kolorów (Sterowanie z podglądem na żywo) .....	56
Zastosuj efekty automatycznie (Zdjęcie twórcze) .....	57
Uzyskiwanie różnorodnych obrazów z pojedynczego ujęcia .....	57
Wybór efektów .....	57
Nagrywanie filmów z różnymi efektami .....	58
Odtwarzanie krótkich filmów zarejestrowanych w trybie zdjęć twórczych .....	58
Ruchome obiekty (Sport) .....	58
Szczególne scenerie .....	59
Stosowanie efektów specjalnych .....	60
Fotografowanie z zastosowaniem efektu rybiego oka (Efekt rybiego oka) .....	61
Wykonywanie zdjęć, na których przedmioty wyglądają jak miniatury (Efekt miniatury) .....	61
Szybkość i szacunkowy czas wyświetlania (dla filmów 1-minutowych) .....	62

<b>Przed użyciem</b>
<b>Przewodnik podstawowy</b>
<b>Przewodnik zaawansowany</b>
<b>Podstawowe informacje o aparacie</b>
<b>Tryb automatyczny/tryb hybrydowy automatyczny</b>
<b>Inne tryby fotografowania</b>
<b>Tryb P</b>
<b>Tryb Tv, Av i M</b>
<b>Tryb wyświetlania</b>
<b>Funkcje Wi-Fi</b>
<b>Menu ustawień</b>
<b>Akcesoria</b>
<b>Dodatek</b>
<b>Skorowidz</b>

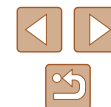

Fotografowanie z zastosowaniem efektu aparatu zabawkowego (Efekt aparatu zabawki).....	62	Zmiana czułości ISO.....	72
Fotografowanie z zastosowaniem efektu miękkiej ostrości.....	63	Korygowanie jasności obrazu (Korekta kontrastu).....	72
Fotografowanie w trybie monochromatycznym.....	63	Kolory zdjęcia.....	73
Tryby specjalne do innych celów.....	64	Rejestrowanie naturalnych kolorów (balans bieli).....	73
Automatyczne fotografowanie po wykryciu twarzy (Inteligentna migawka).....	64	Balans bieli według wzorca.....	73
Automatyczne fotografowanie po wykryciu uśmiechu (Uśmiech).....	64	Zmiana odcieni obrazu (Moje kolory).....	73
Automatyczne fotografowanie po wykryciu mrugnięcia (Samowyzwalacz mrugnięciem).....	64	Własne kolory.....	74
Automatyczne fotografowanie po wykryciu nowej osoby (Samowyzwalacz twarzy).....	65	Zasięg fotografowania i ustawianie ostrości.....	75
Rejestrowanie różnych filmów.....	66	Zdjęcia z małej odległości (Makro).....	75
Nagrywanie filmów w trybie standardowym.....	66	Fotografowanie w trybie ręcznego ustawiania ostrości.....	75
Nagrywanie filmów z płynniejszym ruchem.....	67	Ułatwiona identyfikacja obszaru regulacji ostrości (Wspomaganie MF).....	76
Blokowanie lub zmiana jasności obrazu przed nagrywaniem.....	67	Cyfrowy telekonwerter.....	76
Wyłączenie funkcji Autom. wolna migawka.....	67	Zmiana trybu ramki AF.....	77
Korygowanie silnych drgań aparatu.....	67	Centrum.....	77
Ustawienia dźwięku.....	68	AiAF twarzy.....	77
Wyłączanie opcji usuwania wiatru.....	68	Wybieranie obiektów, na których zostanie ustawiona ostrość (Śledzenie AF).....	78
Korzystanie z tłumika.....	68	Fotografowanie przy użyciu funkcji Servo AF.....	79
Nagrywanie filmów w trybie krótkich nagrań.....	68	Zmiana ustawienia ostrości.....	79
Efekty odtwarzania.....	69	Fotografowanie przy użyciu funkcji blokowania AF.....	80
Nagrywanie filmów z funkcją iFrame.....	69	Rejestrowanie serii zdjęć w trakcie utrzymywania ostrości na fotografowanym obiekcie.....	80
<b>Tryb P.....</b>	<b>70</b>	Lampa błyskowa.....	81
Fotografowanie w trybie Program AE (Tryb [P]).....	70	Zmiana trybu lampy błyskowej.....	81
Jasność obrazu (Ekspozycja).....	71	Auto.....	81
Regulacja jasności obrazu (Kompensacja ekspozycji).....	71	Włączona.....	81
Blokowanie jasności/ekspozycji obrazu (Blokowanie AE).....	71	Błysk + dłuższy czas.....	81
Zmiana metody pomiaru.....	71	Wyłączona.....	81
		Ustawianie kompensacji mocy błysku.....	82
		Fotografowanie z funkcją blokowania FE.....	82

<b>Przed użyciem</b>
<b>Przewodnik podstawowy</b>
<b>Przewodnik zaawansowany</b>
<b>Podstawowe informacje o aparacie</b>
<b>Tryb automatyczny/tryb hybrydowy automatyczny</b>
<b>Inne tryby fotografowania</b>
<b>Tryb P</b>
<b>Tryb Tv, Av i M</b>
<b>Tryb wyświetlania</b>
<b>Funkcje Wi-Fi</b>
<b>Menu ustawień</b>
<b>Akcesoria</b>
<b>Dodatek</b>
<b>Skorowidz</b>



Inne ustawienia .....	83
Zmiana współczynnika kompresji (jakości obrazu).....	83
Zmiana ustawień funkcji stabilizacji obrazu.....	83
<b>Tryby Tv, Av i M .....</b>	<b>84</b>
Określone czasy naświetlania (Tryb [Tv]) .....	84
Określone wartości przysłony (Tryb [Av]).....	85
Określone czasy naświetlania i wartości przysłony (Tryb [M]).....	85
Ustawianie siły błysku.....	86
<b>Tryb wyświetlania.....</b>	<b>87</b>
Wyświetlanie .....	87
Przełączanie trybów wyświetlania .....	88
Ostrzeżenie o prześwietleniu (dla najjaśniejszych obszarów zdjęcia).....	89
Histogram .....	89
Ekran informacyjny GPS .....	89
Oglądaj krótkie filmy zarejestrowane w trybie zdjęć twórczych (Tryb zdjęć twórczych).....	89
Wyświetlanie krótkich filmów utworzonych podczas wykonywania zdjęć (Przegląd filmowy) .....	90
Wyświetlanie według daty .....	90
Sprawdzanie osób wykrytych za pomocą funkcji Identyfikacja twarzy .....	90
Przeglądanie i filtrowanie zdjęć.....	91
Nawigowanie wśród zdjęć wyświetlanych w postaci miniatur ...	91
Znajdowanie zdjęć spełniających warunki filtra .....	91
Wyświetlanie poszczególnych zdjęć należących do grupy.....	92
Edytowanie informacji dla funkcji Identyfikacja twarzy .....	93
Zmiana imion .....	93
Usuwanie imion .....	93
Opcje wyświetlania zdjęć .....	94

Powiększanie zdjęć .....	94
Wyświetlanie pokazów przezroczy .....	94
Zmiana ustawień pokazów przezroczy.....	95
Automatyczne wyświetlanie pokrewnych zdjęć (Inteligentne wybieranie) .....	95
Ochrona zdjęć .....	96
Korzystanie z menu .....	96
Wybieranie pojedynczych zdjęć .....	96
Wybieranie zakresu .....	97
Włączanie ochrony wszystkich zdjęć naraz.....	97
Wyłączanie ochrony wszystkich zdjęć naraz.....	97
Usuwanie obrazów .....	98
Usuwanie wielu zdjęć naraz .....	98
Określanie sposobu wyboru .....	98
Wybieranie pojedynczych zdjęć .....	99
Wybieranie zakresu .....	99
Wybieranie wszystkich zdjęć naraz .....	99
Obracanie zdjęć .....	100
Korzystanie z menu .....	100
Wyłączanie automatycznego obracania .....	100
Oznaczenie zdjęć jako ulubionych .....	101
Korzystanie z menu .....	101
Edytowanie zdjęć .....	102
Zmiana rozmiaru obrazów .....	102
Kadrowanie.....	102
Zmiana odcieni obrazu (Moje kolory) .....	103
Korygowanie jasności obrazu (Korekta kontrastu) .....	104
Korekta czerwonych oczu.....	104
Edytowanie filmów.....	105
Zmniejszanie rozmiaru plików .....	106
Usuwanie rozdziałów filmów.....	106

<b>Przed użyciem</b>
<b>Przewodnik podstawowy</b>
<b>Przewodnik zaawansowany</b>
<b>Podstawowe informacje o aparacie</b>
<b>Tryb automatyczny/tryb hybrydowy automatyczny</b>
<b>Inne tryby fotografowania</b>
<b>Tryb P</b>
<b>Tryb Tv, Av i M</b>
<b>Tryb wyświetlania</b>
<b>Funkcje Wi-Fi</b>
<b>Menu ustawień</b>
<b>Akcesoria</b>
<b>Dodatek</b>
<b>Skorowidz</b>



Wyświetlanie albumów (Najważniejsze wydarzenia) .....	107
Wybieranie motywów ogólnych albumów.....	108
Dodawanie do albumu muzyki w tle .....	109
Tworzenie własnych albumów .....	110
Łączenie krótkich klipów.....	111
<b>Funkcje Wi-Fi.....</b>	<b>112</b>
Dostępne funkcje Wi-Fi .....	112
Wysyłanie zdjęć do smartfona.....	113
Wysyłanie zdjęć do smartfona obsługującego tryb NFC .....	113
Łączenie za pośrednictwem trybu NFC w przypadku gdy aparat jest wyłączony lub działa w trybie fotografowania....	113
Łączenie za pośrednictwem trybu NFC w przypadku gdy aparat działa w trybie wyświetlania .....	115
Dodawanie smartfona.....	116
Korzystanie z innego punktu dostępu.....	118
Poprzednie punkty dostępu .....	118
Zapisywanie zdjęć na dysku komputera.....	119
Przygotowanie do rejestracji komputera.....	119
Instalowanie oprogramowania.....	119
Konfigurowanie komputera pod kątem połączenia Wi-Fi (dotyczy tylko systemu Windows).....	120
Zapisywanie zdjęć na dysku podłączonego komputera .....	120
Sprawdzanie zgodności punktu dostępu .....	120
Korzystanie z punktów dostępu zgodnych ze standardem WPS .....	121
Nawiązywanie połączenia z punktami dostępu widocznymi na liście .....	123
Poprzednie punkty dostępu .....	124
Wysyłanie obrazów do zarejestrowanej usługi sieci Web ....	124
Rejestrowanie usług sieci Web.....	124
Rejestrowanie w serwisie CANON iMAGE GATEWAY .....	125
Rejestrowanie innych usług sieci Web .....	126
Przesyłanie zdjęć do usług sieci Web .....	127
Bezprzewodowe drukowanie zdjęć na podłączonej drukarce .....	128
Wysyłanie zdjęć do innego aparatu.....	129
Opcje wysyłania zdjęć.....	131
Wysyłanie wielu zdjęć.....	131
Wybieranie zakresu.....	131
Wysyłanie zdjęć zaliczonych do ulubionych .....	131
Uwagi dotyczące wysyłania zdjęć .....	132
Wybieranie rozdzielczości (rozmiaru obrazu).....	132
Dodawanie komentarzy .....	132
Automatyczne wysyłanie obrazów (Synchronizacja obrazów).....	133
Początkowe przygotowania .....	133
Przygotowanie aparatu.....	133
Przygotowanie komputera .....	134
Wysyłanie zdjęć.....	134
Wyświetlanie na Twoim smartfonie zdjęć wysłanych przy użyciu funkcji synchronizacji obrazów .....	135
Wyświetlanie zdjęć z aparatu i sterowanie nim za pomocą smartfona .....	135
Dodawanie znaczników geograficznych do zdjęć w aparacie .....	135
Zdalna aktywacja migawki.....	136
Edytowanie i usuwanie ustawień Wi-Fi .....	137
Edytowanie informacji dotyczących połączeń .....	137
Zmiana nicku urządzenia .....	137
Usuwanie informacji dotyczących połączeń .....	137
Zmiana nicku aparatu .....	138
Przywracanie domyślnych ustawień Wi-Fi .....	138

<b>Przed użyciem</b>
<b>Przewodnik podstawowy</b>
<b>Przewodnik zaawansowany</b>
<b>Podstawowe informacje o aparacie</b>
<b>Tryb automatyczny/tryb hybrydowy automatyczny</b>
<b>Inne tryby fotografowania</b>
<b>Tryb P</b>
<b>Tryb Tv, Av i M</b>
<b>Tryb wyświetlania</b>
<b>Funkcje Wi-Fi</b>
<b>Menu ustawień</b>
<b>Akcesoria</b>
<b>Dodatek</b>
<b>Skorowidz</b>

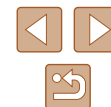

<b>Menu ustawień .....</b>	<b>139</b>
Dostosowywanie podstawowych funkcji aparatu .....	139
Wyciszanie dźwięków towarzyszących pracy aparatu .....	139
Regulacja głośności.....	140
Ukrywanie wskazówek .....	140
Data i godzina.....	140
Zegar światowy.....	140
Czas cofania obiektywu.....	141
Korzystanie z trybu Eco.....	141
Dostosowanie funkcji oszczędzania energii .....	141
Jasność ekranu .....	142
Ukrywanie ekranu startowego .....	142
Formatowanie kart pamięci .....	142
Formatowanie pełne .....	143
Numery plików .....	144
Przechowywanie zdjęć z uwzględnieniem daty.....	144
Wyświetlanie jednostek metrycznych/niemetrycznych.....	144
Sprawdzanie logo certyfikatów .....	145
Język wyświetlacza .....	145
Dostosowywanie innych ustawień .....	145
Przywracanie ustawień domyślnych aparatu.....	145
<b>Akcesoria .....</b>	<b>146</b>
Schemat systemu.....	146
Akcesoria opcjonalne .....	147
Zasilanie .....	147
Inne akcesoria .....	148
Drukarki .....	148
Przechowywanie zdjęć .....	148
Korzystanie z akcesoriów opcjonalnych.....	149
Wyświetlanie obrazu na ekranie telewizora.....	149
Wyświetlanie obrazu na telewizorze o wysokiej rozdzielczości .....	149

Wkładanie i ładowanie baterii.....	150
Używanie komputera do ładowania baterii.....	151
Korzystanie z oprogramowania .....	151
Połączenie z komputerem za pomocą kabla .....	151
Sprawdzanie konfiguracji komputera .....	151
Instalowanie oprogramowania.....	151
Zapisywanie zdjęć na dysku komputera.....	152
Drukowanie zdjęć.....	153
Łatwe drukowanie.....	153
Konfigurowanie ustawień drukowania .....	154
Przycinanie zdjęć przed drukowaniem .....	154
Wybieranie formatu i układu papieru przed drukowaniem...	155
Dostępne opcje układu.....	155
Drukowanie zdjęć paszportowych .....	155
Drukowanie ujęć filmowych .....	156
Opcje drukowania filmów .....	156
Dodawanie zdjęć do listy drukowania (DPOF) .....	156
Konfigurowanie ustawień drukowania .....	156
Konfigurowanie drukowania dla poszczególnych zdjęć .....	157
Konfigurowanie drukowania dla zakresu zdjęć .....	158
Konfigurowanie drukowania dla wszystkich zdjęć.....	158
Usuwanie wszystkich zdjęć z listy drukowania.....	158
Drukowanie zdjęć dodanych do listy drukowania (DPOF) .....	158
Dodawanie zdjęć do fotoksiążki .....	158
Określanie sposobu wyboru .....	158
Dodawanie poszczególnych zdjęć .....	159
Dodawanie wszystkich zdjęć do fotoksiążki .....	159
Usuwanie wszystkich zdjęć z fotoksiążki .....	159

<b>Dodatek .....</b>	<b>160</b>
Rozwiązywanie problemów .....	160
Komunikaty ekranowe .....	164

<b>Przed użyciem</b>
<b>Przewodnik podstawowy</b>
<b>Przewodnik zaawansowany</b>
<b>Podstawowe informacje o aparacie</b>
<b>Tryb automatyczny/tryb hybrydowy automatyczny</b>
<b>Inne tryby fotografowania</b>
<b>Tryb P</b>
<b>Tryb Tv, Av i M</b>
<b>Tryb wyświetlania</b>
<b>Funkcje Wi-Fi</b>
<b>Menu ustawień</b>
<b>Akcesoria</b>
<b>Dodatek</b>
<b>Skorowidz</b>



Informacje wyświetlane na ekranie .....	166
Fotografowanie (Ekran informacyjny).....	166
Poziom naładowania baterii .....	166
Wyświetlanie (Ekran informacji szczegółowych) .....	167
Podsumowanie informacji o panelu wyświetlania filmów ....	167
Tabele funkcji i menu.....	168
Funkcje dostępne w poszczególnych trybach	
fotografowania .....	168
Menu FUNC.....	169
Karta Fotografowanie .....	171
Karta Nastawy Ogólne.....	175
Karta Wyświetlanie .....	175
Karta Drukowanie.....	176
Menu FUNC. trybu wyświetlania .....	176
Uwagi dotyczące obsługi.....	176
Dane techniczne.....	177
Aparat.....	177
Liczba zdjęć/czas nagrywania, czas wyświetlania .....	178
Zasięg fotografowania .....	178
Liczba zdjęć na karcie pamięci.....	179
Czas nagrywania na karcie pamięci.....	179
Bateria NB-13L .....	180
Ładowarka CB-2LH/CB-2LHE.....	180
Zasilacz Compact Power Adapter CA-DC30/CA-DC30E ....	180
Skorowidz.....	181
Ostrzeżenia dotyczące Wi-Fi	
(bezprowodowej sieci LAN).....	183
Ostrzeżenia dotyczące interferencji powodowanych przez	
fale radiowe .....	183
Zalecenia dotyczące bezpieczeństwa .....	184
Znaki towarowe i licencjonowanie .....	185
Zastrzeżenie prawne .....	185

<b>Przed użyciem</b>
<b>Przewodnik podstawowy</b>
<b>Przewodnik zaawansowany</b>
Podstawowe informacje o aparacie
Tryb automatyczny/tryb hybrydowy automatyczny
Inne tryby fotografowania
Tryb P
Tryb Tv, Av i M
Tryb wyświetlania
Funkcje Wi-Fi
Menu ustawień
Akcesoria
Dodatek
<b>Skorowidz</b>



# Podstawy obsługi aparatu

## Fotografowanie

- Korzystanie z ustawień dobieranych przez aparat (Tryb automatyczny/ tryb hybrydowy automatyczny)
  - [32](#), [34](#)
- Możliwość obejrzenia różnych efektów zastosowanych do danego zdjęcia z użyciem ustawień dobranych przez aparat (tryb Zdjęcie twórcze)
  - [57](#)

Udane fotografowanie osób



Portrety  
([59](#))

Dopasowanie do określonych scenerii



Sport  
([58](#))



Sceny nocne  
([59](#))



Słabe  
oświetlenie  
([59](#))



Fajerwerki  
([59](#))

Stosowanie efektów specjalnych



Żywe kolory  
([60](#))



Efekt plakatu  
([60](#))



Efekt rybiego oka  
([61](#))



Efekt miniatury  
([61](#))



Efekt aparatu zabawki  
([62](#))



Miękka ostrość  
([63](#))



Monochromatyczny  
([63](#))

- Ustawianie ostrości na twarzach
  - [32](#), [59](#), [77](#)
- Bez użycia lampy błyskowej (Lampa błyskowa wyłączona)
  - [32](#)
- Znajdowanie się na własnych zdjęciach (Samowyzwalacz)
  - [43](#), [65](#)
- Filmy i zdjęcia razem (Przegląd filmów)
  - [34](#)

Przed użyciem

Przewodnik podstawowy

Przewodnik zaawansowany

Podstawowe informacje  
o aparacie

Tryb automatyczny/tryb  
hybrydowy automatyczny

Inne tryby fotografowania

Tryb P

Tryb Tv, Av i M

Tryb wyświetlania

Funkcje Wi-Fi

Menu ustawień

Akcesoria







Dodatek

Skorowidz









## Wyświetlanie

- Wyświetlanie zdjęć (Tryb wyświetlania)
  -  87
- Automatyczne wyświetlanie (Pokaz przezroczy)
  -  94
- Na ekranie telewizora
  -  149
- Na ekranie komputera
  -  151
- Szybkie przeglądanie zdjęć
  -  91
- Usuwanie obrazów
  -  98
- Automatyczne tworzenie albumów
  -  107

## Nagrywanie/wyświetlanie filmów

- Nagrywanie filmów
  -  32,  66
- Wyświetlanie filmów (Tryb wyświetlania)
  -  87



## Drukowanie

- Drukowanie zdjęć
  -  153

## Zapisywanie

- Zapisywanie zdjęć na dysku komputera
  -  152

## Korzystanie z funkcji Wi-Fi

- Wysłanie zdjęć do smartfonu
  -  113
- Udostępnianie zdjęć online
  -  124
- Wysłanie zdjęć do komputera
  -  133

## Przed użyciem

### Przewodnik podstawowy

### Przewodnik zaawansowany

#### Podstawowe informacje o aparacie

#### Tryb automatyczny/tryb hybrydowy automatyczny

#### Inne tryby fotografowania

#### Tryb P

#### Tryb Tv, Av i M

#### Tryb wyświetlania

#### Funkcje Wi-Fi

#### Menu ustawień

#### Akcesoria

#### Dodatek

## Skorowidz

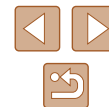

## Środki ostrożności

- Przed rozpoczęciem korzystania z produktu należy zapoznać się z poniższymi uwagami dotyczącymi środków ostrożności. Z produktu należy zawsze korzystać zgodnie z zaleceniami.
- Podane poniżej środki ostrożności mają zapobiec ewentualnym obrażeniom ciała użytkownika aparatu i innych osób oraz uszkodzeniu sprzętu.
- Należy również zapoznać się z instrukcjami dołączonymi do użytkowanych akcesoriów sprzedawanych oddzielnie.



### Ostrzeżenie

Ostrzeżenia wskazują możliwość spowodowania poważnych obrażeń lub śmierci.

- Nie należy wyzwać lampy błyskowej w pobliżu oczu. Silne światło lampy błyskowej może spowodować uszkodzenie wzroku. Szczególnie w obecności małych dzieci podczas korzystania z lampy błyskowej należy zachować odległość przynajmniej 1 metra.
- Sprzęt fotograficzny należy przechowywać w miejscu niedostępnym dla dzieci. Pasek może zostać zaciśnięty na szyi dziecka, powodując uduszenie. Jeśli produkt jest wyposażony w przewód zasilający, jego przypadkowe zaciśnięcie na szyi dziecka może doprowadzić do uduszenia.
- Należy korzystać wyłącznie z zalecanych źródeł zasilania.
- Nie należy demontować, modyfikować ani podgrzewać produktu.
- Jeśli na baterii znajduje się etykieta, nie należy jej odklejać.
- Produkt należy chronić przed upadkiem i silnymi wstrząsami.
- Nie należy dotykać wnętrza produktu, jeśli uległ on uszkodzeniu, np. w wyniku upuszczenia.
- Jeśli z produktu wydobywa się dym lub nietypowy zapach albo jeśli działa on nieprawidłowo, należy natychmiast zaprzestać jego użytkowania.
- Do czyszczenia produktu nie należy stosować żadnych rozpuszczalników organicznych, takich jak alkohol, benzyna lub rozcieńczalniki.

- Należy chronić produkt przed kontaktem z cieczami oraz zapobiegać przedostawaniu się cieczy lub ciał obcych do jego wnętrza. Mogłoby to spowodować pożar lub porażenie prądem. Jeśli produkt ulegnie zamoczeniu albo do jego wnętrza przedostanie się ciecz lub jakieś obce ciało, należy niezwłocznie wyjąć z niego baterię/ baterie lub odłączyć go od zasilania.
- Jeśli aparat jest wyposażony w wizjer lub wymienny obiektyw, nie należy patrzeć przez wizjer ani przez obiektyw bezpośrednio w stronę silnych źródeł światła (np. słońca w bezchmurny dzień lub intensywnych źródeł sztucznego oświetlenia). Mogłoby to spowodować uszkodzenie wzroku.
- Jeśli używasz aparatu z wymiennym obiektywem, nie zostawiaj aparatu z zamontowanym obiektywem lub samego obiektywu w miejscu narażonym bezpośrednio na bezpośrednie działanie światła słonecznego bez przykrywkii obiektywu. Może to spowodować między innymi pożar.
- Jeśli produkt jest podłączony do zasilania, nie należy dotykać go podczas wyładowań atmosferycznych. Mogłoby to spowodować pożar lub porażenie prądem. W takich okolicznościach należy niezwłocznie przerwać korzystanie z produktu i oddalić się od niego.
- Należy korzystać wyłącznie z zalecanych baterii.
- Nie należy umieszczać baterii w pobliżu otwartego ognia. Mogłoby to spowodować wybuch lub rozszczelnienie baterii, a w konsekwencji wywołać porażenie prądem, pożar lub obrażenia ciała. W przypadku zetknięcia się elektrolitu z rozszczelnionej baterii z oczami, ustami, skórą bądź odzieżą należy niezwłocznie przepłukać je wodą.
- Jeśli produkt jest wyposażony w ładowarkę, należy pamiętać o poniższych środkach ostrożności.
  - Trzeba regularnie odłączać przewód zasilający. Ponadto należy za pomocą suchej ściereczki wycierać kurz i zabrudzenia, które mogą gromadzić się na wtyczce oraz na zewnętrznej części gniazda sieci elektrycznej i obok niego.
  - Nie należy wkładać ani wyjmować wtyczki mokrymi rękoma.

Przed użyciem

Przewodnik podstawowy

Przewodnik zaawansowany

Podstawowe informacje o aparacie

Tryb automatyczny/tryb hybrydowy automatyczny

Inne tryby fotografowania

Tryb P

Tryb Tv, Av i M

Tryb wyświetlania

Funkcje Wi-Fi

Menu ustawień

Akcesoria

Dodatek

Skorowidz



- Nie należy korzystać z urządzeń w sposób powodujący przeciążenie gniazdka sieci elektrycznej lub przewodów. Nie należy korzystać z przewodu zasilającego w przypadku uszkodzenia jego wtyczki lub gdy została ona niewłaściwie podłączona do gniazdka sieci elektrycznej.
- Nie należy dopuścić do zetknięcia się kurzu lub metalowych przedmiotów (np. szpilek czy kluczy) ze stykami lub wtyczką.
- Jeśli produkt jest wyposażony w przewód zasilający, nie należy go skracać, modyfikować, doprowadzać do jego uszkodzenia ani ustawiać na nim ciężkich przedmiotów.

Mogłoby to spowodować pożar lub porażenie prądem.

- Należy wyłączać aparat w miejscach, w których jego użycie jest zabronione.

Fale elektromagnetyczne emitowane przez aparat mogą zakłócać działanie przyrządów elektronicznych i innych urządzeń. Należy zachowywać odpowiednią ostrożność przy użytkowaniu produktu w miejscach, w których korzystanie z urządzeń elektronicznych podlega ograniczeniom, takich jak pokłady samolotów i placówki medyczne.

- Należy unikać dłuższego kontaktu aparatu ze skórą.

Nawet jeśli powierzchnia aparatu nie wydaje się gorąca, dłuższy kontakt z nią mógłby spowodować powierzchowne poparzenia, objawiające się zaczerwienieniem skóry lub powstawaniem na niej pęcherzy. W przypadku fotografowania w miejscach o wysokiej temperaturze albo jeśli użytkownik ma słabe krążenie lub mało wrażliwą skórę, należy ustawiać aparat na statywie.

	<b>Przeostroga</b>	Wskazuje możliwość spowodowania obrażeń.
---	--------------------	--

- Nosząc produkt na pasku, należy chronić go przed upuszczeniem, silnymi uderzeniami i wstrząsami oraz przed zetknięciem z innymi przedmiotami.
- Należy uważać, aby nie uderzać ani zbyt mocno nie naciskać obiektywu. Mogłoby to spowodować obrażenia ciała lub uszkodzenie aparatu.
- Należy uważać, aby nie narazić ekranu na silne uderzenia. Pęknięcie ekranu mogłoby spowodować poranienie jego połtuczonymi fragmentami.

- Należy uważać, aby podczas korzystania z lampy błyskowej nie zasłaniać jej palcami ani odzieżą. Mogłoby to spowodować poparzenia lub uszkodzenie lampy błyskowej.

- Należy unikać użytkowania, umieszczania lub przechowywania produktu w następujących miejscach:

- Miejsca narażone na bezpośrednie nasłonecznienie
- Miejsca, w których temperatura przekracza +40°C
- Miejsca zakurzone lub o dużej wilgotności

W opisanych wyżej warunkach może dojść do wycieku elektrolitu z baterii, ich przegrzania lub wybuchu, a w efekcie do porażenia prądem, pożaru, poparzeń lub innych obrażeń ciała.

Przegrzanie i uszkodzenie może doprowadzić do porażenia prądem, pożaru, poparzeń lub innych obrażeń ciała.

- Długotrwałe oglądanie efektów przejść w pokazach slajdów może spowodować pogorszenie samopoczucia.

- Przy korzystaniu z opcjonalnych obiektywów, filtrów obiektywu lub adapterów filtrów należy je starannie mocować.

Jeśli akcesorium do obiektywu poluzuje się i odpadnie, może pęknąć, a odłamki mogą spowodować poranienie.

- W przypadku produktów, które automatycznie podnoszą i opuszczają lampę błyskową, należy uważać, aby nie przytrzasnąć sobie palców opuszczającą się lampą błyskową.

Mogłoby to spowodować skaleczenie.

<b>Przeostroga</b>	Wskazuje możliwość spowodowania uszkodzeń sprzętu.
--------------------	--

- Nie należy kierować aparatu bezpośrednio w stronę źródeł intensywnego światła (np. słońca w bezchmurny dzień lub źródła intensywnego światła sztucznego).

Mogłoby to spowodować uszkodzenie matrycy lub innych podzespołów wewnętrznych.

Przed użyciem
Przewodnik podstawowy
Przewodnik zaawansowany
Podstawowe informacje o aparacie
Tryb automatyczny/tryb hybrydowy automatyczny
Inne tryby fotografowania
Tryb P
Tryb Tv, Av i M
Tryb wyświetlania
Funkcje Wi-Fi
Menu ustawień
Akcesoria
Dodatek
Skorowidz

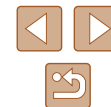

- Podczas korzystania z aparatu na piaszczystej plaży lub przy silnym wietrze należy uważać, aby pył lub piasek nie przedostały się do jego wnętrza.
- W przypadku produktów, które automatycznie podnoszą i opuszczają lampę błyskową, nie należy wciskać lampy błyskowej w celu jej schowania ani podważać w celu otwarcia.

Mogłoby to spowodować usterkę produktu.

- Kurz, brud lub inne ciała obce należy usuwać z lampy błyskowej za pomocą tkaniny lub bawełnianej szmatki.

Ciepło wydzielane przez lampę błyskową mogłoby spowodować spalenie ciał obcych lub wadliwe działanie produktu.

- Gdy produkt nie jest używany, należy wyjąć z niego baterię/baterie i schować w bezpiecznym miejscu.

Jakiegolwiek rozszczelnienie baterii mogłoby spowodować uszkodzenie produktu.

- Przed wyrzuceniem baterii należy zasłonić styki taśmą lub innym izolatorem.

Kontakt z innymi elementami metalowymi mógłby spowodować pożar lub wybuch.

- Jeśli ładowarka nie jest aktualnie używana, należy odłączać ją od produktu. Podczas korzystania z ładowarki nie należy przykrywać jej tkaniną ani umieszczać na niej innych przedmiotów.

Pozostawienie podłączonego urządzenia na dłuższy czas może spowodować jego przegrzanie i zniekształcenie, a w rezultacie spowodować pożar.

- Baterii przeznaczonych do produktu nie należy pozostawiać w pobliżu zwierząt.

Pogryzienie przez nie baterii mogłoby spowodować wyciek elektrolitu albo przegrzanie lub wybuch, a w efekcie uszkodzenie produktu lub pożar.

- Jeśli produkt jest wyposażony w kilka baterii, nie należy ładować jednocześnie baterii różnego typu ani też stosować starszych baterii razem z nowszymi. Baterii nie wolno wkładać w sposób powodujący zamianę biegunów + i -.

Mogłoby to spowodować usterkę produktu.

- Nie należy siadać z aparatem umieszczonym w kieszeni spodni. Mogłoby to spowodować uszkodzenie lub usterkę ekranu.

- W przypadku wkładania aparatu do torby należy się upewnić, że ekran nie jest narażony na kontakt z twardymi przedmiotami. Należy też zamknąć ekran (aby przylegał do korpusu aparatu), o ile tylko umożliwia to jego konstrukcja.

- Nie należy mocować do produktu żadnych twardych przedmiotów. Mogłoby to spowodować uszkodzenie lub usterkę ekranu.



Przed użyciem

Przewodnik podstawowy

Przewodnik zaawansowany

Podstawowe informacje o aparacie

Tryb automatyczny/tryb hybrydowy automatyczny

Inne tryby fotografowania

Tryb P

Tryb Tv, Av i M

Tryb wyświetlania

Funkcje Wi-Fi

Menu ustawień

Akcesoria

Dodatek

Skorowidz

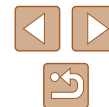

# Przewodnik podstawowy

## Podstawowa obsługa

Podstawowe informacje oraz instrukcje, od wstępnego przygotowania przez wykonywanie zdjęć i nagrywanie filmów do wyświetlania zdjęć i odtwarzania filmów.

## Początkowe przygotowania

Przygotuj aparat do fotografowania w opisany poniżej sposób.

### Mocowanie paska

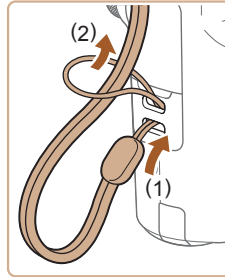

- Przełóż koniec paska przez mocowanie paska (1), a następnie przeciągnij drugi koniec paska przez pętlę znajdującą się na jego przeciwległym końcu (2).

### Trzymanie aparatu

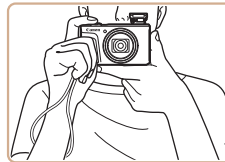

- Załóż pasek na nadgarstek.
- Podczas fotografowania trzymaj ręce blisko ciała i chwyć mocno aparat, aby zapobiegać jego przemieszczaniu się. Jeśli lampa błyskowa została uniesiona, nie opieraj na niej palców.

Przed użyciem

Przewodnik podstawowy

Przewodnik zaawansowany

Podstawowe informacje o aparacie

Tryb automatyczny/tryb hybrydowy automatyczny

Inne tryby fotografowania

Tryb P

Tryb Tv, Av i M

Tryb wyświetlania

Funkcje Wi-Fi

Menu ustawień

Akcesoria

Dodatek

Skorowidz

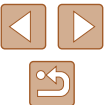

## Ładowanie baterii

Przed użyciem aparatu należy naładować baterię za pomocą dostarczonej w zestawie ładowarki. Należy pamiętać o jej początkowym naładowaniu, ponieważ aparat jest sprzedawany z nienaładowaną baterią.

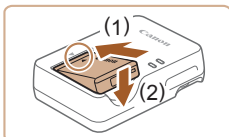

### 1 Włóż baterię.

- Po dopasowaniu oznaczenia ▲ na baterii i ładowarce włóż baterię, wsuwając ją do wewnątrz (1) i do dołu (2).

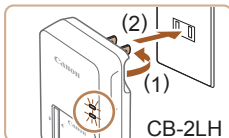

### 2 Naładuj baterię.

- CB-2LH: wysuń wtyczkę (1) i podłącz ładowarkę do gniazdka sieci elektrycznej (2).
- CB-2LHE: podłącz kabel zasilania do ładowarki, a następnie podłącz wtyczkę na drugim końcu kabla do gniazdka sieci elektrycznej.
- Lampka ładowania będzie świecić na pomarańczowo i rozpocznie się ładowanie.
- Po zakończeniu ładowania lampka zmieni kolor na zielony.

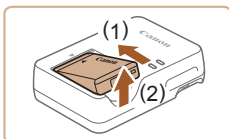
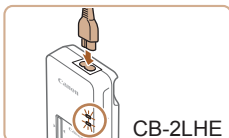

### 3 Wymij baterię.

- Po odłączeniu ładowarki wymij baterię, wsuwając ją do środka (1) i unosząc do góry (2).



- Baterii nie należy ładować dłużej niż 24 godziny, ponieważ grozi to jej uszkodzeniem lub pogorszeniem sprawności.
- W przypadku ładowarek korzystających z kabla zasilania nie należy przyczepiać ładowarki ani kabla do innych przedmiotów. Mogłoby to spowodować nieprawidłowe działanie lub uszkodzenie urządzenia.



- Szczegółowe informacje na temat czasu ładowania oraz liczby zdjęć i długości filmów, jakie można zarejestrować przy w pełni naładowanej baterii, znajdują się w podrzdziale „Liczba zdjęć/ czas nagrywania, czas wyświetlania” (📖 178).
- Naładowane baterie stopniowo się rozładowują, nawet gdy nie są użytkowane. Baterię należy ładować w dniu, w którym będzie użytkowana (lub dzień wcześniej).
- Ładowarka może być użytkowana w regionach, gdzie stosowane jest zasilanie prądem zmiennym o napięciu 100–240 V (50/60 Hz). W przypadku gniazdek sieci elektrycznej o różnych kształtach należy używać dostępnego w sprzedaży adaptera wtyczki. Nie wolno nigdy korzystać z podróznego transformatora elektrycznego, gdyż może on uszkodzić baterię.

## Wkładanie baterii i karty pamięci (standardowych)

Włóż do aparatu dostarczoną w zestawie baterię i kartę pamięci (standardową).

Uwaga: należy pamiętać, że przed użyciem nowej karty pamięci lub karty pamięci sformatowanej za pomocą innego urządzenia trzeba ją sformatować za pomocą tego aparatu (📖 142).

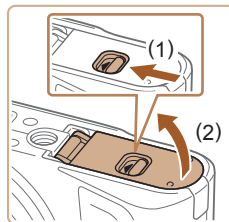

### 1 Otwórz pokrywę.

- Przesuń przelącznik (1) i otwórz pokrywę (2).

Przed użyciem

Przewodnik podstawowy

Przewodnik zaawansowany

Podstawowe informacje o aparacie

Tryb automatyczny/tryb hybrydowy automatyczny

Inne tryby fotografowania

Tryb P

Tryb Tv, Av i M

Tryb wyświetlania

Funkcje Wi-Fi

Menu ustawień

Akcesoria

Dodatek

Skorowidz



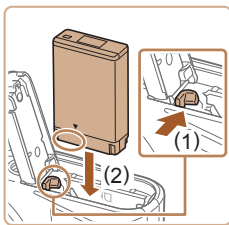

## 2 Włóż baterię.

- Trzymając baterię ze stykami znajdującymi się w pozycji przedstawionej na ilustracji, przesun do przodu i przytrzymaj przełącznik blokowania baterii (1), a następnie wkładaj baterię (2), aż zatrzaśnie się na swoim miejscu.
- Bateria włożona niewłaściwą stroną nie może się zablokować w odpowiednim położeniu. Przy wkładaniu baterii należy zawsze upewnić się, że jest odpowiednio ustawiona i zatrzaśnie się na swoim miejscu.

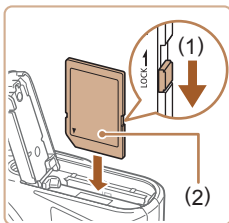

## 3 Sprawdź pozycję umieszczonego na karcie pamięci przełącznika ochrony przed zapisem i włóż kartę.

- Nie można zapisywać danych na kartach pamięci z przełącznikiem ochrony przed zapisem ustawionym w pozycji blokady (dolnym). Przesun przełącznik w kierunku przedstawionym na ilustracji (1).
- Wkładaj kartę pamięci z etykietą (2) skierowaną w Twoją stronę, aż zatrzaśnie się na swoim miejscu.
- Przy wkładaniu karty pamięci należy upewnić się, że jest odpowiednio ustawiona. Włożenie karty pamięci w niewłaściwym kierunku może spowodować uszkodzenie aparatu.

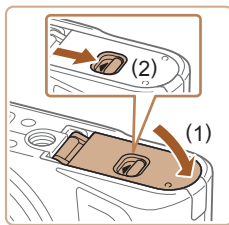

## 4 Zamknij pokrywę.

- Opuść pokrywę (1) i dociskaj ją podczas przesuwania przełącznika, aż zatrzaśnie się w położeniu blokady (2).



- Wskazówki dotyczące liczby zdjęć lub godzin nagrania mieszczących się na pojedynczej karcie pamięci można znaleźć w podrozdziale „Liczba zdjęć na karcie pamięci” (179).

## ■ Wyjmowanie baterii i karty pamięci

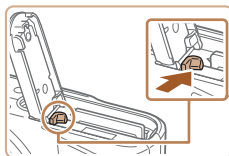

### Wyjmij baterię.

- Otwórz pokrywę i naciśnij przełącznik blokowania baterii w kierunku wskazanym strzałką.
- Bateria się wysunie.

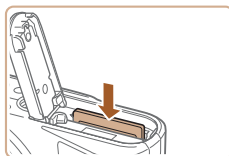

### Wyjmij kartę pamięci.

- Dociskaj kartę pamięci, aż usłyszysz charakterystyczne kliknięcie, a następnie ją zwolnij.
- Karta pamięci się wysunie.

Przed użyciem

Przewodnik podstawowy

Przewodnik zaawansowany

Podstawowe informacje o aparacie

Tryb automatyczny/tryb hybrydowy automatyczny

Inne tryby fotografowania

Tryb P

Tryb Tv, Av i M

Tryb wyświetlania

Funkcje Wi-Fi

Menu ustawień

Akcesoria

Dodatek

Skorowidz



## Ustawianie daty i godziny

Jeśli po włączeniu aparatu wyświetlany jest ekran [Data/godz], ustaw bieżącą datę i godzinę w podany niżej sposób. Informacje wprowadzone w ten sposób są zapisywane we właściwościach wykonywanych zdjęć i wykorzystywane do sortowania zdjęć według daty wykonania lub do druku zdjęć z widoczną datą.

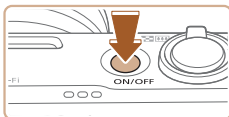

### 1 Włącz aparat.

- Naciśnij przycisk ON/OFF.
- Pojawi się ekran [Data/godz].

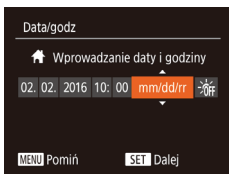

### 2 Ustaw datę i godzinę.

- Wybierz jedną z opcji za pomocą przycisków [◀][▶].
- Ustaw datę i godzinę za pomocą przycisków [▲][▼] lub pokrętki [🌀].
- Na koniec naciśnij przycisk [⊞].

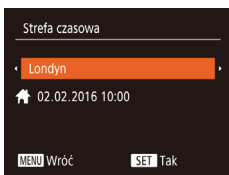

### 3 Wskaż macierzystą strefę czasową.

- Wybierz macierzystą strefę czasową za pomocą przycisków [◀][▶].

### 4 Zakończ proces konfiguracji.

- Na koniec naciśnij przycisk [⊞]. Po pojawieniu się komunikatu potwierdzającego zniknie ekran ustawień.
- Aby wyłączyć aparat, naciśnij przycisk ON/OFF.



- Dopóki nie ustawisz daty, godziny i macierzystej strefy czasowej, ekran [Data/godz] będzie wyświetlany po każdym włączeniu aparatu. Wprowadź prawidłowe ustawienia.



- Aby ustawić czas letni (1 godzinę do przodu), wybierz opcję [☀️] (punkt 2), a następnie za pomocą przycisków [▲][▼] lub pokrętki [🌀] wybierz ustawienie [☀️].

## Zmiana daty i godziny

Ustawienia daty i godziny można wyregulować w sposób przedstawiony poniżej.



### 1 Przejdź do ekranu menu.

- Naciśnij przycisk [MENU].

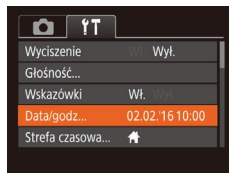

### 2 Wybierz opcję [Data/godz].

- Za pomocą dźwigni powiększenia wybierz kartę [📄].
- Za pomocą przycisków [▲][▼] lub pokrętki [🌀] wybierz opcję [Data/godz], a następnie naciśnij przycisk [⊞].

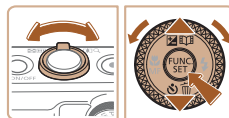

### 3 Zmień datę i godzinę.

- Wprowadź ustawienia, wykonując czynności podane w punkcie 2 w podrozdziale „Ustawianie daty i godziny” (📖20).
- Aby zamknąć ekran menu, naciśnij przycisk [MENU].

Przed użyciem

Przewodnik podstawowy

Przewodnik zaawansowany

Podstawowe informacje o aparacie

Tryb automatyczny/tryb hybrydowy automatyczny

Inne tryby fotografowania

Tryb P

Tryb Tv, Av i M

Tryb wyświetlania

Funkcje Wi-Fi

Menu ustawień

Akcesoria

Dodatek

Skorowidz







- Aparat jest wyposażony we wbudowaną baterię pamięci daty i godziny (bateria zapasowa). Ustawienia daty/godziny mogą być utrzymywane przez około 3 tygodnie po usunięciu baterii.
- Bateria pamięci daty i godziny może zostać naładowana w ciągu około 4 godzin po włożeniu naładowanej baterii, nawet gdy aparat jest wyłączony.
- Jeśli bateria pamięci daty i godziny ulegnie wyczerpaniu, po włączeniu aparatu pojawi się ekran [Data/godz]. Ustaw prawidłową datę i godzinę w sposób podany w podrozdziale „Ustawianie daty i godziny” (120).



- Jeśli wykonując czynności podane w punkcie 2, będziesz po naciśnięciu przycisku [OK] zbyt długo zwlekać z naciśnięciem przycisku [MENU], pojawi się aktualna godzina. W takim przypadku naciśnij przycisk [OK], aby usunąć wyświetlaną godzinę, i powtórz czynności podane w punkcie 2.
- Język wyświetlacza można również zmienić, naciskając przycisk [MENU] i wybierając na karcie [FT] opcję [Wybór języka].

## Język wyświetlacza

Język wyświetlacza można swobodnie zmieniać.



### 1 Przejdź do trybu wyświetlania.

- Naciśnij przycisk [▶].

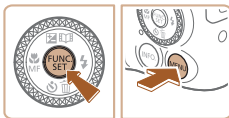

### 2 Przejdź do ekranu ustawień.

- Naciśnij i przytrzymaj przycisk [OK], po czym niezwłocznie naciśnij przycisk [MENU].

English	Norsk	Română
Deutsch	Svenska	Türkçe
Français	Español	العربية
Nederlands	Ελληνικά	ភាសាខ្មែរ
Dansk	Русский	简体中文
Português	<b>Polski</b>	繁體中文
Suomi	Čeština	한국어

### 3 Ustaw język wyświetlacza.

- Wybierz język za pomocą przycisków [▲][▼][◀][▶] lub pokrętła [OK], a następnie naciśnij przycisk [OK].
- Po ustawieniu języka wyświetlacza zniknie ekran ustawień.



Przed użyciem

Przewodnik podstawowy

Przewodnik zaawansowany

Podstawowe informacje o aparacie

Tryb automatyczny/tryb hybrydowy automatyczny

Inne tryby fotografowania

Tryb P

Tryb Tv, Av i M

Tryb wyświetlania

Funkcje Wi-Fi

Menu ustawień

Akcesoria

Dodatek

Skorowidz



## Wypróbowanie aparatu

► Zdjęcia ► Filmy

Postępuj zgodnie z poniższymi instrukcjami, aby włączyć aparat i zarejestrować zdjęcia lub filmy, a następnie je wyświetlić.

### Fotografowanie (Tryb Smart Auto)

Aby korzystać z w pełni automatycznego doborzenia optymalnych ustawień dla określonych scenerii, wystarczy pozostawić aparatowi wykrywanie fotografowanego obiektu i warunków zdjęciowych.

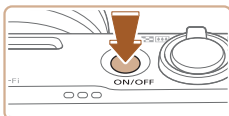

#### 1 Włącz aparat.

- Naciśnij przycisk ON/OFF.
- Pojawi się ekran startowy.



#### 2 Włącz tryb [AUTO].

- Ustaw pokrętko wyboru trybów w pozycji [AUTO].
- Skieruj aparat w stronę fotografowanego obiektu. Podczas wykrywania scenerii przez aparat będą słyszalne ciche kliknięcia.
- Ikony oznaczające scenię i tryb stabilizacji obrazu pojawiają się w lewym górnym rogu ekranu.
- Ramki wyświetlane wokół wykrytych obiektów wskazują, że jest na nie ustawiona ostrość.

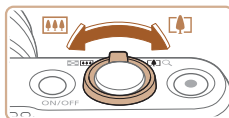

#### 3 Skomponuj ujęcie.

- Aby przybliżyć i powiększyć obiekt, przesunąć dźwignię powiększenia w stronę symbolu [ ] (zbliżenie), aby natomiast pomniejszyć obiekt, przesunąć ją w stronę symbolu [ ] (oddalenie).

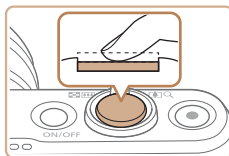

#### 4 Nagraj film.

Wykonywanie zdjęć.

##### 1) Ustaw ostrość.

- Naciśnij lekko przycisk migawki do połowy. Po ustawieniu ostrości aparat wyemituje dwa sygnały dźwiękowe, a obszary obrazu, na które jest ustawiona ostrość, zostaną oznaczone ramkami.



- Jeśli pojawia się komunikat [Podnieś lampę błyskową], przesunąć przełącznik [ ] , aby podnieść lampę błyskową. Będzie ona emitować błyski podczas fotografowania. Jeśli wolisz nie korzystać z lampy błyskowej, wciśnij ją palcem do aparatu.

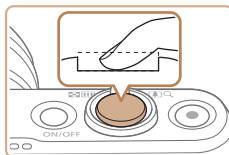

##### 2) Nagraj film.

- Naciśnij do końca przycisk migawki.
- Gdy aparat rejestruje zdjęcie, emitowany jest dźwięk migawki, a w słabych warunkach oświetleniowych automatycznie działa lampka błyskowa, o ile została uniesiona.

Przed użyciem

Przewodnik podstawowy

Przewodnik zaawansowany

Podstawowe informacje o aparacie

Tryb automatyczny/tryb hybrydowy automatyczny

Inne tryby fotografowania

Tryb P

Tryb Tv, Av i M

Tryb wyświetlania

Funkcje Wi-Fi

Menu ustawień

Akcesoria

Dodatek

Skorowidz



- Trzymaj aparat nieruchomo, dopóki słyhać dźwięk migawki.
- Po wyświetleniu zdjęcia aparat powróci do ekranu wykonywania zdjęć.

## Nagrywanie filmów

### 1) Rozpocznij nagrywanie.

- naciśnij przycisk filmowania. Po rozpoczęciu nagrywania aparat wyemituje pojedynczy sygnał dźwiękowy, a na ekranie pojawią się: czas, jaki upłynął od początku (1), oraz ikona [●REC].
- Na górze i na dole ekranu wyświetlane są czarne paski, a obiekty w kadrze są nieco powiększone. Czarne paski wskazują obszary obrazu, które nie będą rejestrowane.
- Ramki wyświetlane wokół wykrytych twarzy wskazują, że jest na nie ustawiona ostrość.
- Po rozpoczęciu rejestracji obrazu zdejmij palec z przycisku filmowania.

### 2) Zakończ nagrywanie.

- Aby zatrzymać nagrywanie filmu, naciśnij przycisk filmowania. Po zakończeniu nagrywania aparat wyemituje dwa sygnały dźwiękowe.

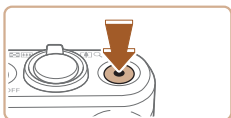

(1)

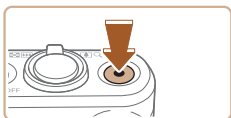

## Wyświetlanie

Zarejestrowane zdjęcia lub filmy można wyświetlać na ekranie w poniższy sposób.

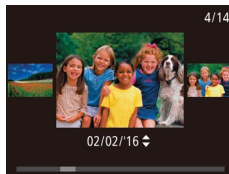

### 1 Przejdź do trybu wyświetlania.

- Naciśnij przycisk [▶].
- Pojawi się ostatnio wykonane zdjęcie.

### 2 Wybierz zdjęcie.

- Aby wyświetlić poprzednie zdjęcie, naciśnij przycisk [◀] lub obróć pokrętkę [●] w lewo. Aby wyświetlić następne zdjęcie, naciśnij przycisk [▶] lub obróć pokrętkę [●] w prawo.
- Aby szybko przeglądać zdjęcia za pomocą przycisków [◀|▶], należy je dodatkowo przytrzymać po naciśnięciu.
- Aby przejść do tego ekranu (czyli ekranu trybu przewijania), obróć szybko pokrętkę [●]. W trybie tym można przeglądać zdjęcia za pomocą pokrętki [●].
- Aby powrócić do wyświetlania pojedynczego zdjęcia, naciśnij przycisk [●].
- Filmy są oznaczone ikoną [SET ▶]. Aby je odtwarzać, przejdź do punktu 3.

Przed użyciem

Przewodnik podstawowy

Przewodnik zaawansowany

Podstawowe informacje o aparacie

Tryb automatyczny/tryb hybrydowy automatyczny

Inne tryby fotografowania

Tryb P

Tryb Tv, Av i M

Tryb wyświetlania

Funkcje Wi-Fi

Menu ustawień

Akcesoria

Dodatek

Skorowidz





### 3 Odtwórz filmy.

- Naciśnij przycisk [⏮], wybierz ikonę [▶] (za pomocą przycisków [▲][▼] lub pokrętki [⦿]), a następnie naciśnij ponownie przycisk [⏮].
- Rozpocznie się odtwarzanie, a po zakończeniu filmu pojawi się ikona [SET ▶].
- Do regulacji głośności służą przyciski [▲][▼] używane podczas odtwarzania.



- Aby przełączyć aparat z trybu wyświetlania do trybu fotografowania, naciśnij przycisk migawki do połowy.

### ■ Usuwanie obrazów

Niepotrzebne zdjęcia można wybierać i usuwać pojedynczo. Należy pamiętać, że usuniętych zdjęć nie można odzyskać. Upewnij się, czy na pewno chcesz usunąć te obrazy przed użyciem tej opcji.



#### 1 Wybierz zdjęcie, które ma zostać usunięte.

- Wybierz zdjęcie za pomocą przycisków [◀][▶] lub pokrętki [⦿].



#### 2 Usuń zdjęcie.

- Naciśnij przycisk [▼].
- Po pojawieniu się pytania [Usunąć?] wybierz opcję [Usuń] za pomocą przycisków [◀][▶] lub pokrętki [⦿], a następnie naciśnij przycisk [⏮].
- Bieżące zdjęcie zostanie usunięte.
- Aby anulować usuwanie, za pomocą przycisków [◀][▶] lub pokrętki [⦿] wybierz opcję [Anuluj], a następnie naciśnij przycisk [⏮].



- Można wybierać wiele zdjęć do usunięcia naraz (📖98).

Przed użyciem

Przewodnik podstawowy

Przewodnik zaawansowany

Podstawowe informacje o aparacie

Tryb automatyczny/tryb hybrydowy automatyczny

Inne tryby fotografowania

Tryb P

Tryb Tv, Av i M

Tryb wyświetlania

Funkcje Wi-Fi

Menu ustawień

Akcesoria

Dodatek

Skorowidz



# Przewodnik zaawansowany

## Podstawowe informacje o aparacie

Inne aspekty podstawowej obsługi aparatu oraz inne sposoby korzystania z niego, w tym przewodnik po opcjach fotografowania i wyświetlania

### Włączanie/wyłączanie

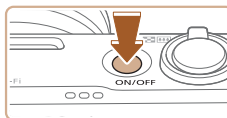

#### Tryb fotografowania

- Naciśnij przycisk ON/OFF, aby włączyć aparat i przygotować go do fotografowania.
- Aby wyłączyć aparat, naciśnij ponownie przycisk ON/OFF.



#### Tryb wyświetlania

- Naciśnij przycisk [▶], aby włączyć aparat i wyświetlić zapisane w nim zdjęcia.
- Aby wyłączyć aparat, naciśnij ponownie przycisk [▶].



- Aby przełączyć aparat z trybu fotografowania do trybu wyświetlania, naciśnij przycisk [▶].
- Aby przełączyć aparat z trybu wyświetlania do trybu fotografowania, naciśnij przycisk migawki do połowy (26).
- Obiektyw cofa się po około minucie od włączenia w aparacie trybu wyświetlania. Gdy obiektyw jest cofnięty, można wyłączyć aparat, naciskając przycisk [▶].

Przed użyciem

Przewodnik podstawowy

Przewodnik zaawansowany

Podstawowe informacje  
o aparacie

Tryb automatyczny/tryb  
hybrydowy automatyczny

Inne tryby fotografowania

Tryb P

Tryb Tv, Av i M

Tryb wyświetlania

Funkcje Wi-Fi

Menu ustawień

Akcesoria

Dodatek

Skorowidz



## Funkcje oszczędzania energii (Wyłączenie aparatu)

W celu oszczędzania energii aparat automatycznie wygasza ekran (Wyśw. wył.) i wyłącza się po upływie określonego czasu bezczynności.

### Oszczędzanie energii w trybie fotografowania

Ekran jest automatycznie wygaszany po upływie około minuty bezczynności. Po około dwóch kolejnych minutach obiektyw zostaje cofnięty, a aparat — wyłączony. Aby uaktywnić ekran i przygotować aparat do fotografowania, gdy obiektyw jeszcze się nie cofnął, naciśnij przycisk migawki do połowy (📖26).

### Oszczędzanie energii w trybie wyświetlania

Aparat wyłącza się automatycznie po około pięciu minutach bezczynności.



- Można wyłączyć opcję Wyłączenie aparatu i dostosowywać czas opcji Wyśw. wył. (📖141).
- Funkcja oszczędzania energii jest nieaktywna, gdy aparat komunikuje się z innymi urządzeniami za pośrednictwem połączenia Wi-Fi (📖112) lub gdy jest podłączony do komputera (📖152).

## Przycisk migawki

Aby zdjęcia były ostre, przed wykonaniem ujęcia zawsze naciśnij przycisk migawki do połowy, a kiedy ostrość zostanie ustawiona na fotografowanym obiekcie, naciśnij go do końca.

W niniejszej instrukcji obsługa przycisku migawki jest opisywana jako naciśnięcie go do połowy lub do końca.

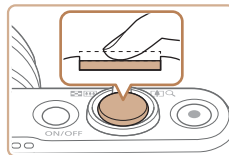

### 1 Naciśnij przycisk do połowy (naciśnij lekko w celu ustawienia ostrości).

- Naciśnij przycisk migawki do połowy. Aparat wyemituje dwa sygnały dźwiękowe, a obszary obrazu, na które jest ustawiona ostrość, zostaną oznaczone ramkami.

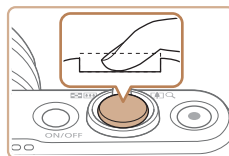

### 2 Naciśnij przycisk do końca (z położenia w połowie aż do końca w celu wykonania zdjęcia).

- Aparat rejestruje zdjęcie, gdy jest emitowany dźwięk migawki.
- Trzymaj aparat nieruchomo, dopóki słyhać dźwięk migawki.



- W przypadku fotografowania bez początkowego naciśnięcia przycisku migawki do połowy zdjęcia mogą być nieostre.
- Długość dźwięku migawki zmienia się w zależności od czasu niezbędnego do wykonania zdjęcia. W przypadku niektórych scenarii może to potrwać dłużej, a zdjęcia będą rozmyte, jeśli poruszysz aparatem (lub fotografowany obiekt przemieści się), zanim wybrzmi dźwięk migawki.

Przed użyciem

Przewodnik podstawowy

Przewodnik zaawansowany

Podstawowe informacje o aparacie

Tryb automatyczny/tryb hybrydowy automatyczny

Inne tryby fotografowania

Tryb P

Tryb Tv, Av i M

Tryb wyświetlania

Funkcje Wi-Fi

Menu ustawień

Akcesoria

Dodatek

Skorowidz



## Tryby fotografowania

Aby uzyskać dostęp do poszczególnych trybów fotografowania, korzystaj z pokrętki wyboru trybów.

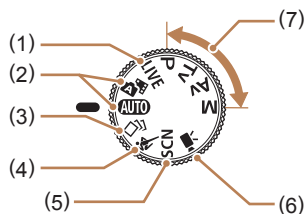

- (1) Tryb sterowania z podglądem na żywo  
Dostosowywanie jasności lub kolorów obrazu podczas fotografowania (📖56).
- (2) Tryb automatyczny/ tryb hybrydowy automatyczny  
W pełni zautomatyzowane fotografowanie z ustawieniami dobieranymi przez aparat (📖22, 📖32, 📖34).
- (3) Tryb zdjęć twórczych  
Możesz wykonywać wiele zdjęć z zastosowanymi do nich efektami, których ustawienia są dobierane przez aparat (📖57).
- (4) Tryb Sport  
Rejestrowanie serii zdjęć w trakcie ustawiania ostrości na ruchomych obiektach (📖58).
- (5) Tryb szczególnych scenerii  
Fotografowanie lub nagrywanie filmów z ustawieniami zaprojektowanymi do określonych scenerii lub z dodawaniem różnych efektów (📖59).
- (6) Tryb filmowania  
Przeznaczony do nagrywania filmów (📖66).  
Filmy możesz nagrywać również, gdy pokrętko wyboru trybów nie znajduje się w pozycji trybu filmowania. W tym celu naciśnij po prostu przycisk filmowania.
- (7) Tryby P, Tv, Av i M  
Wykonywanie najróżniejszych zdjęć przy korzystaniu z ulubionych ustawień (📖70, 📖84).

## Opcje ekranu informacyjnego

Naciśnij przycisk [INFO], aby wyświetlić na ekranie inne informacje lub ukryć widoczne informacje. Szczegóły dotyczące wyświetlanych informacji można znaleźć w podrozdziale „Informacje wyświetlane na ekranie” (📖166).

	Ekran informacyjny
	Brak ekranu informacyjnego



- W przypadku fotografowania w słabych warunkach oświetleniowych jasność ekranu jest automatycznie zwiększana przez funkcję trybu nocnego, co ułatwia sprawdzanie kompozycji ujęcia. Wówczas jednak jasność obrazu wyświetlanego na monitorze może różnić się od jasności wykonywanych zdjęć. Należy pamiętać, że żadne widoczne na monitorze zniekształcenia obrazu ani skokowe ruchy fotografowanych obiektów nie mają wpływu na zarejestrowane zdjęcia.
- Szczegóły dotyczące opcji ekranu informacyjnego w trybie wyświetlania można znaleźć w podrozdziale „Przełączanie trybów wyświetlania” (📖88).

Przed użyciem

Przewodnik podstawowy

Przewodnik zaawansowany

Podstawowe informacje o aparacie

Tryb automatyczny/tryb hybrydowy automatyczny

Inne tryby fotografowania

Tryb P

Tryb Tv, Av i M

Tryb wyświetlania

Funkcje Wi-Fi

Menu ustawień

Akcesoria

Dodatek

Skorowidz



## Korzystanie z menu FUNC.

Najczęściej używane funkcje fotografowania można skonfigurować za pośrednictwem menu FUNC. w sposób opisany poniżej.

Uwaga: należy pamiętać, że elementy i opcje menu zmieniają się w zależności od wybranego trybu fotografowania (📖 169).



### 1 Przejdź do menu FUNC.

- Naciśnij przycisk [FUNC SET].



(1)(2)

### 2 Wybierz jeden z elementów menu.

- Za pomocą przycisków [▲][▼] lub pokrętła [DISP] wybierz jeden z elementów menu (1), a następnie naciśnij przycisk [FUNC SET] lub [▶].
- Dostępne opcje (2) są wyświetlane po prawej stronie, obok elementów menu.
- W przypadku niektórych elementów menu ustawienia można wprowadzać, naciskając po prostu przycisk [FUNC SET] lub [▶], ale może też pojawić się dodatkowy ekran służący do skonfigurowania danej funkcji.



### 3 Wybierz jedną z opcji.

- Wybierz jedną z opcji za pomocą przycisków [▲][▼] lub pokrętła [DISP].
- Elementy oznaczone ikoną [INFO] można konfigurować, naciskając przycisk [INFO].
- Aby powrócić do elementów menu, naciśnij przycisk [◀].



### 4 Zakończ proces konfiguracji.

- Naciśnij przycisk [FUNC SET].
- Ponownie pojawi się ekran widoczny przed naciśnięciem przycisku [FUNC SET] (punkt 1), przedstawiający teraz skonfigurowaną opcję.



- Aby cofnąć dowolne przypadkowe zmiany ustawień, można przywrócić ustawienia domyślne aparatu (📖 145).

Przed użyciem
Przewodnik podstawowy
Przewodnik zaawansowany
Podstawowe informacje o aparacie
Tryb automatyczny/tryb hybrydowy automatyczny
Inne tryby fotografowania
Tryb P
Tryb Tv, Av i M
Tryb wyświetlania
Funkcje Wi-Fi
Menu ustawień
Akcesoria
Dodatek
Skorowidz

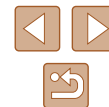



## Korzystanie z ekranu menu

Ze pośrednictwem ekranu menu można konfigurować różne funkcje aparatu w opisany poniżej sposób. Elementy menu są pogrupowane na kartach według przeznaczenia, np. fotografowanie [📷], odtwarzanie [▶], itd. Należy pamiętać, że dostępne elementy menu zmieniają się w zależności od wybranego trybu fotografowania lub odtwarzania (📖171 – 📖175).

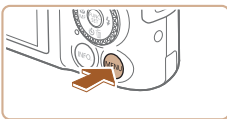

### 1 Przejdź do ekranu menu.

- Naciśnij przycisk [MENU].

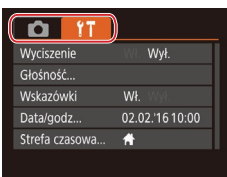

### 2 Wybierz jedną z kart.

- Wybierz jedną z kart za pomocą dźwigni powiększenia.
- Po początkowym wybraniu jednej z kart za pomocą przycisków [▲][▼] lub pokrętki [🌀] możesz przełączać karty za pomocą przycisków [◀][▶].

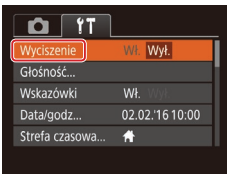

### 3 Wybierz jeden z elementów menu.

- Wybierz jeden z elementów menu za pomocą przycisków [▲][▼] lub pokrętki [🌀].
- W przypadku elementów menu zawierających opcje, które są aktualnie niewidoczne na ekranie, najpierw przełącz ekrany za pomocą przycisku [🌀] lub [▶], a następnie wybierz odpowiedni element menu za pomocą przycisków [▲][▼] lub pokrętki [🌀].

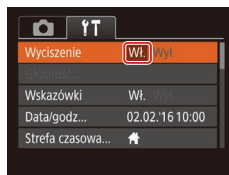

- Aby cofnąć dowolne przypadkowe zmiany ustawień, można przywrócić ustawienia domyślne aparatu (📖145).

- Aby powrócić do poprzedniego ekranu, naciśnij przycisk [MENU].

### 4 Wybierz jedną z opcji.

- Wybierz jedną z opcji za pomocą przycisków [◀][▶].

### 5 Zakończ proces konfiguracji.

- Naciśnij przycisk [MENU], aby powrócić do ekranu wyświetlanego przed naciśnięciem przycisku [MENU] (punkt 1).

Przed użyciem
Przewodnik podstawowy
Przewodnik zaawansowany
Podstawowe informacje o aparacie
Tryb automatyczny/tryb hybrydowy automatyczny
Inne tryby fotografowania
Tryb P
Tryb Tv, Av i M
Tryb wyświetlania
Funkcje Wi-Fi
Menu ustawień
Akcesoria
Dodatek
Skorowidz

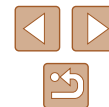

## Klawiatura ekranowa

Korzystając z klawiatury ekranowej, można wprowadzać informacje na potrzeby funkcji identyfikacji twarzy (📖45), połączeń Wi-Fi (📖121) itd. Należy pamiętać, że obszerność i rodzaj wprowadzanych informacji zmienia się w zależności od używanej funkcji.

(1)

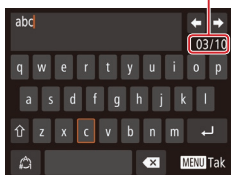

### Wprowadzanie znaków

- Wybierz jakiś znak za pomocą przycisków [▲][▼][◀][▶] lub pokrętła [🌀], a następnie wprowadź go, naciskając przycisk [⊕].
- Ilość wprowadzanych informacji (1) zmienia się w zależności od używanej funkcji.

### Przemieszczanie kursora

- Wybierz ikonę [◀] lub [▶] i naciśnij przycisk [⊕].

### Wprowadzanie podziałów wierszy

- Wybierz ikonę [↵] i naciśnij przycisk [⊕].

### Przełączanie trybów wprowadzania znaków

- Aby przełączyć na cyfry lub symbole, wybierz ikonę [123] i naciśnij przycisk [⊕].
- Aby przełączyć między dużymi a małymi literami, wybierz ikonę [↵] i naciśnij przycisk [⊕].
- Dostępne tryby wprowadzania informacji są zależne od używanej funkcji.

### Usuwanie znaków

- Wybierz ikonę [✖] i naciśnij przycisk [⊕]. Poprzedni znak zostanie usunięty.
- Aby usunąć pięć znaków naraz, wybierz [✖] i przytrzymaj przycisk [⊕].

## Potwierdzenie wprowadzonych znaków i powrót do poprzedniego ekranu

- Naciśnij przycisk [MENU].

Przed użyciem
Przewodnik podstawowy
Przewodnik zaawansowany
Podstawowe informacje o aparacie
Tryb automatyczny/tryb hybrydowy automatyczny
Inne tryby fotografowania
Tryb P
Tryb Tv, Av i M
Tryb wyświetlania
Funkcje Wi-Fi
Menu ustawień
Akcesoria
Dodatek
Skorowidz



## Działanie wskaźników

Wskaźnik na tylnej ścianie (📖4) świeci lub miga w zależności od stanu aparatu.

Kolor	Stan wskaźnika	Stan aparatu
Zielony	Miga	Uruchamianie aparatu, rejestrowanie/ odczyt/przesyłanie zdjęć, fotografowanie z długimi czasami ekspozycji (📖84, 📖85), podłączenie do komputera (📖152), nawiązywanie połączenia/przesyłanie za pośrednictwem sieci Wi-Fi lub wyłączenie wyświetlania (📖26, 📖141).
Pomarańczowy	Wł.	Ładowanie przez USB



- Gdy wskaźnik miga na zielono, nie należy nigdy wyłączać aparatu, otwierać pokrywy karty pamięci/baterii ani poruszać lub potrząsać aparatem. Mogłoby to spowodować uszkodzenie wykonanych zdjęć lub uszkodzenie aparatu lub karty pamięci.

## Zegar

Można sprawdzić aktualną godzinę.



- Naciśnij i przytrzymaj przycisk [📖].
- Pojawi się aktualna godzina.
- Jeśli podczas korzystania z funkcji zegara aparat będzie trzymany w pozycji pionowej, zegar przełączy się na wyświetlanie w pionie. Kolor wyświetlania można zmienić za pomocą przycisków [◀][▶] lub pokrętła [📖].
- Aby wyłączyć wyświetlanie zegara, naciśnij ponownie przycisk [📖].



- Aby wyświetlić zegar, gdy aparat jest wyłączony, naciśnij i przytrzymaj przycisk [📖], a następnie naciśnij przycisk ON/OFF.

Przed użyciem

Przewodnik podstawowy

Przewodnik zaawansowany

Podstawowe informacje o aparacie

Tryb automatyczny/tryb hybrydowy automatyczny

Inne tryby fotografowania

Tryb P

Tryb Tv, Av i M

Tryb wyświetlania

Funkcje Wi-Fi

Menu ustawień

Akcesoria

Dodatek

Skorowidz



# Tryb automatyczny/tryb hybrydowy automatyczny

Wygodny tryb do łatwego wykonywania zdjęć z pełniejszą kontrolą nad parametrami fotograficznymi

## Fotografowanie z ustawieniami dobraćanymi przez aparat

Aby korzystać z w pełni automatycznego doborzenia optymalnych ustawień dla określonych scenerii, wystarczy pozostawić aparatowi wykrywanie fotografowanego obiektu i warunków zdjęciowych.

### Fotografowanie (Tryb Smart Auto)

► Zdjęcia ► Filmy

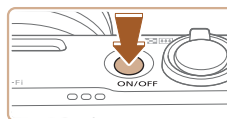

#### 1 Włącz aparat.

- Naciśnij przycisk ON/OFF.
- Pojawi się ekran startowy.



#### 2 Włącz tryb [AUTO].

- Ustaw pokrętko wyboru trybów w pozycji [AUTO].
- Skieruj aparat w stronę fotografowanego obiektu. Podczas wykrywania scenerii przez aparat będą słyszalne ciche kliknięcia.
- Ikony oznaczające scenerię i tryb stabilizacji obrazu pojawią się w lewym górnym rogu ekranu (📷36, 📷38).
- Ramki wyświetlane wokół wykrytych obiektów wskazują, że jest na nie ustawiona ostrość.



Przed użyciem

Przewodnik podstawowy

Przewodnik zaawansowany

Podstawowe informacje o aparacie

Tryb automatyczny/tryb hybrydowy automatyczny

Inne tryby fotografowania

Tryb P

Tryb Tv, Av i M

Tryb wyświetlania

Funkcje Wi-Fi

Menu ustawień

Akcesoria

Dodatek

Skorowidz



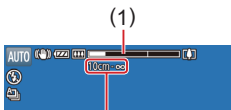
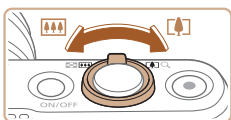

(1)

(2)

### 3 Skomponuj ujęcie.

- Aby przybliżyć i powiększyć obiekt, przesunąć dźwignię powiększenia w stronę symbolu [📍] (zbliżenie), aby natomiast pomniejszyć obiekt, przesunąć ją w stronę symbolu [📏] (oddalenie). Pojawia się pasek powiększenia (1) wskazujący wartość powiększenia oraz zakres ustawienia ostrości (2).
- Aby szybko powiększyć lub pomniejszyć obraz, przesunąć dźwignię powiększenia do końca w stronę symbolu [📍] (zbliżenie) lub [📏] (oddalenie), a w celu powolnego powiększenia lub pomniejszenia obrazu, delikatnie przesuwaj dźwignię powiększenia w wybranym kierunku.

### 4 Zrób zdjęcie lub nagraj film Wykonywanie zdjęć.

#### 1) Ustaw ostrość.

- Naciśnij przycisk migawki do połowy. Po ustawieniu ostrości aparat wyemituje dwa sygnały dźwiękowe, a obszary obrazu, na które jest ustawiona ostrość, zostaną oznaczone ramkami.
- Jeśli ostrość jest ustawiona na wiele obszarów, pojawi się kilka ramek.
- Jeśli pojawia się komunikat [Podnieś lampę błyskową], przesunąć przełącznik [📡], aby podnieść lampę błyskową. Będzie ona emitować błyski podczas fotografowania. Jeśli wolisz nie korzystać z lampy błyskowej, wciśnij ją palcem do aparatu.

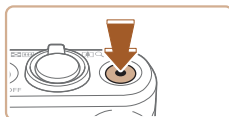
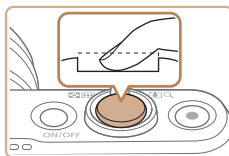
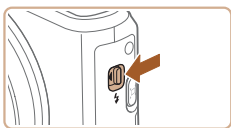
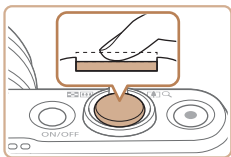

(1)



### 2) Nagraj film.

- Naciśnij do końca przycisk migawki.
- Gdy aparat rejestruje zdjęcie, emitowany jest dźwięk migawki, a w słabych warunkach oświetleniowych automatycznie działa lampka błyskowa, o ile została uniesiona.
- Trzymaj aparat nieruchomo, dopóki słychać dźwięk migawki.
- Po wyświetleniu zdjęcia aparat powróci do ekranu wykonywania zdjęć.

### Nagrywanie filmów

#### 1) Rozpocznij nagrywanie.

- Naciśnij przycisk filmowania. Po rozpoczęciu nagrywania aparat wyemituje pojedynczy sygnał dźwiękowy, a na ekranie pojawią się: czas, jaki upłynął od początku (1), oraz ikona [●REC].
- Na górze i na dole ekranu wyświetlane są czarne paski, a obiekty w kadrze są nieco powiększone. Czarne paski wskazują obszary obrazu, które nie będą rejestrowane.
- Ramki wyświetlane wokół wykrytych twarzy wskazują, że jest na nie ustawiona ostrość.
- Po rozpoczęciu rejestracji obrazu zdejmij palec z przycisku filmowania.

Przed użyciem
Przewodnik podstawowy
Przewodnik zaawansowany
Podstawowe informacje o aparacie
Tryb automatyczny/tryb hybrydowy automatyczny
Inne tryby fotografowania
Tryb P
Tryb Tv, Av i M
Tryb wyświetlania
Funkcje Wi-Fi
Menu ustawień
Akcesoria
Dodatek
Skorowidz



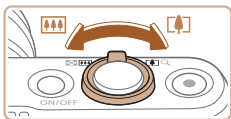

## 2) W razie potrzeby zmień rozmiar obiektu na ekranie i kompozycję ujęcia.

- Aby zmienić rozmiar obiektu na ekranie, powtarzaj czynności opisane w punkcie 3. Należy jednak pamiętać, że zostaną zarejestrowane dźwięki towarzyszące pracy aparatu. Na filmach nagrywanych ze współczynnikami powiększenia wyświetlanymi na niebiesko będzie widoczna ziarnistość obrazu.
- Po zmianie kompozycji ujęcia nastąpi automatyczna regulacja ostrości, jasności i kolorów.

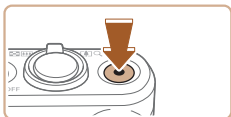

## 3) Zakończ nagrywanie.

- Aby zatrzymać nagrywanie filmu, naciśnij przycisk filmowania. Po zakończeniu nagrywania aparat wyemituje dwa sygnały dźwiękowe.
- Nagrywanie zakończy się automatycznie po wypełnieniu karty pamięci.



- Zadziałanie lampy błyskowej podczas fotografowania świadczy o tym, że aparat próbował automatycznie zapewnić optymalne kolory głównego obiektu i tła (wieloobszarowy balans bieli).

## Fotografowanie w trybie hybrydowym automatycznym

► Zdjęcia ► Filmy

Umożliwia stworzenie krótkiego filmu będącego zapisem wydarzeń z danego dnia, rejestrowanego przy okazji wykonywania zdjęć. Przed zrobieniem każdego zdjęcia aparat nagrywa 2–4 sekundowe filmy przedstawiające fotografowaną scenę, które są następnie łączone w przegląd filmowy. Filmy nagrane w tym trybie mogą się znaleźć w albumach Najważniejsze wydarzenia (📖107).



### 1 Włącz tryb [📷].

- Wykonaj czynności podane w punkcie 2 w podrozdziale „Fotografowanie (Tryb Smart Auto)” (📖32) i wybierz ikonę [📷].

### 2 Skomponuj ujęcie.

- Aby zrobić zdjęcie i wyregulować ostrość, wykonaj czynności podane w punktach 3–4 w podrozdziale „Fotografowanie (Tryb Smart Auto)” (📖32).
- Aby utworzyć bardziej atrakcyjne przeglądy filmowe, skieruj aparat na obiekty około cztery sekundy przed wykonaniem zdjęć.



### 3 Nagraj film.

- Aby zrobić zdjęcie, wykonaj czynności podane w punkcie 4 w podrozdziale „Fotografowanie (Tryb Smart Auto)” (📖32).
- Aparat nagrywa zarówno zdjęcie, jak i film. Film zakończony zdjęciem i dźwiękiem migawki jest pojedynczym rozdziałem przeglądu filmowego.

Przed użyciem

Przewodnik podstawowy

Przewodnik zaawansowany

Podstawowe informacje o aparacie

Tryb automatyczny/tryb hybrydowy automatyczny

Inne tryby fotografowania

Tryb P

Tryb Tv, Av i M

Tryb wyświetlania

Funkcje Wi-Fi

Menu ustawień

Akcesoria

Dodatek

Skorowidz

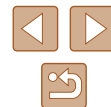



- Żywotność baterii jest w tym trybie mniejsza niż w trybie [AUTO] ze względu na nagrywanie przeglądu filmowego przy każdym wykonywanym zdjęciu.
- Przegląd filmowy może nie zostać nagrany, jeśli wykonujesz zdjęcia bezpośrednio po włączeniu aparatu, wybierając tryb [📷] lub użytkując aparat w inny sposób.
- W przeglądzie filmowym zostaną też zarejestrowane dźwięki i wibracje towarzyszące pracy aparatu.



- Dla jakości filmów w przeglądzie wybrane jest ustawienie [4K 30P] i nie można go zmienić.
- Aparat nie emituje dźwięków w przypadku naciśnięcia przycisku migawki do połowy ani uruchamiania samowyzwalacza (📖139).
- Przeglądy filmowe są zapisywane w osobnych plikach, nawet jeśli zostały nagrane w trybie [📷] tego samego dnia:
  - Jeśli rozmiar pliku przeglądu filmowego osiągnie około 4 GB lub łączny czas nagrywania zbliży się do około 16 minut i 40 sekund;
  - jeśli przegląd filmowy jest chroniony (📖96);
  - jeśli zostaną zmienione ustawienia czasu letniego (📖20) lub strefy czasowej (📖140);
  - jeśli zostanie utworzony nowy folder (📖144).
- Nie można zmienić ani usunąć nagranych dźwięków migawki.
- Jeśli wolisz zapisywanie przeglądów filmowych bez zdjęć, wybierz wcześniej odpowiednie ustawienie. Wybierz kolejno: MENU (📖29) > kartę [📷] > opcję [Typ przeglądu] > ustawienie [Bez zdjęć].
- Można edytować poszczególne rozdziały (📖106).

## 📷 Odtwarzanie przeglądu filmowego

Wyświetl zdjęcie w trybie [📷], aby odtworzyć przegląd filmowy utworzony tego samego dnia, lub określ datę przeglądu filmowego, który chcesz odtworzyć (📖90).

## 📷 Zdjęcia/filmy



- Jeśli aparat nie wydaje żadnych dźwięków, można je włączyć przez wciśnięcie i przytrzymanie przycisku [INFO]. Aby ponownie włączyć emitowanie dźwięków, naciśnij przycisk [MENU] i na karcie [📷] wybierz opcję [Wyciszenie], a następnie za pomocą przycisków [◀▶] wybierz ustawienie [Wyt.].

## 📷 Zdjęcia



- Migająca ikona [📷] ostrzega przed możliwym rozmyciem zdjęć w wyniku poruszenia aparatu. W takim przypadku zamocuj aparat na statywie lub unieruchom go w jakiś inny sposób.
- Jeśli zdjęcia są ciemne pomimo użycia lampy błyskowej, zbliż się do fotografowanego obiektu. Szczegółowe informacje na temat zasięgu lampy błyskowej można znaleźć w podrozdziale „Aparat” (📖177).
- Jeśli po naciśnięciu przycisku migawki do połowy aparat wyemituje tylko jeden sygnał dźwiękowy, fotografowany obiekt może znajdować się za blisko. Szczegółowe informacje o zakresie ostrości (zasięgu fotografowania) można znaleźć w podrozdziale „Zasięg fotografowania” (📖178).
- Aby zredukować efekt czerwonocy i ułatwić ustawianie ostrości, podczas fotografowania w słabych warunkach oświetleniowych może świecić lampka.
- Migająca ikona [📷], która pojawia się przy próbie wykonania zdjęcia, sygnalizuje, że nie można fotografować, dopóki nie zakończy się ładowanie lampy błyskowej. Fotografowanie można wznowić po przejściu lampy błyskowej w stan gotowości — należy więc nacisnąć przycisk migawki do końca i poczekać lub zwolnić go i nacisnąć ponownie.
- Dźwięk migawki nie zostanie wyemitowany, gdy są wyświetlane ikony Sen i Niemowlęta (Sen; 📖36).
- Można wykonać ponownie zdjęcie przed wyświetleniem ekranu fotografowania, jednak mogą zostać użyte ustawienia ostrości, jasności i kolorów, wybrane dla poprzedniego zdjęcia.

Przed użyciem
Przewodnik podstawowy
Przewodnik zaawansowany
Podstawowe informacje o aparacie
Tryb automatyczny/tryb hybrydowy automatyczny
Inne tryby fotografowania
Tryb P
Tryb Tv, Av i M
Tryb wyświetlania
Funkcje Wi-Fi
Menu ustawień
Akcesoria
Dodatek
Skorowidz





- Można zmieniać czas wyświetlania zdjęć po ich wykonaniu (📖54).

## Filmy



- Podczas nagrywania filmów nie należy zasłaniać mikrofonu (1) palcami. Mogłoby to uniemożliwić rejestrowanie dźwięku lub spowodować jego znaczne stłumienie.

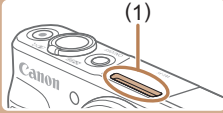

- Podczas nagrywania filmu należy unikać dotykania innych elementów sterujących aparatu niż przycisk filmowania, ponieważ zostałyby zarejestrowane odgłosy pracy aparatu.
- Po rozpoczęciu nagrywania filmu zmienia się obszar wyświetlania obrazu, a filmowane obiekty są powiększone, co ułatwia korygowanie zniekształceń obrazu powodowanych znacznymi wstrząsami aparatu. Aby zarejestrować obiekt bez zmiany wielkości obiektów, wykonaj czynności podane w punkcie „Nagrywanie filmów bez zmiany wielkości obiektów” (📖53).



- Dźwięk jest rejestrowany stereofonicznie.

## Ikony scenerii

► Zdjęcia ► Filmy

W trybach [📷] i [AUTO] scenerii wykryte przez aparat są oznaczane ikoną na ekranie, a odpowiednie ustawienia są wybierane automatycznie pod kątem zapewnienia optymalnej ostrości, jasności fotografowanego obiektu i kolorów. W zależności od scenerii mogą być rejestrowane zdjęcia ciągłe (📖37).

Obiekt	Tło				
	Normalna	Pod światło	Ciemny*1	Zachód słońca	Punktowe oświetlenie
Ludzie	*2	*3	*	–	*
Osoby w ruchu	*3	*3	–	–	–
Cienie na twarzy	*2	–	–	–	–
Uśmiech	*3	*3	–	–	–
Sen	*2	*3	–	–	–
Niemowlęta	*3	*3	–	–	–
Uśmiechające się niemowlęta	*3	*3	–	–	–
Śpiące niemowlęta	*2	*3	–	–	–
Dzieci w ruchu	*3	*3	–	–	–
Inne obiekty	*2	*3	*	*	*
Inne ruchome obiekty	*3	*3	–	–	–
Inne pobliskie obiekty	*2	*3	–	–	*

\*1 Na statywie

\*2 Kolor tła ikon jest błękitny, kiedy tło jest niebieskie, granatowy, kiedy tło jest ciemne, oraz szary w przypadku innych kolorów tła.

\*3 Kolor tła ikon jest błękitny, kiedy tło jest niebieskie, oraz szary w przypadku innych kolorów tła.

Przed użyciem

Przewodnik podstawowy

Przewodnik zaawansowany

Podstawowe informacje o aparacie

Tryb automatyczny/tryb hybrydowy automatyczny

Inne tryby fotografowania

Tryb P

Tryb Tv, Av i M

Tryb wyświetlania

Funkcje Wi-Fi

Menu ustawień

Akcesoria

Dodatek

Skorowidz





- Kolor tła ikon [👤], [👤], [👤] i [👤] jest granatowy, a kolor tła ikony [👤] jest pomarańczowy.
- W przypadku filmów wyświetlane są tylko ikony Ludzie, Inne obiekty oraz Inne pobliskie obiekty.
- W trybie [👤] wyświetlane są tylko ikony Ludzie, Cienie na twarzy, Inne obiekty i Inne pobliskie obiekty.
- W przypadku zdjęć wykonywanych z użyciem samowyzwalacza nie pojawiają się ikony następujących obiektów: poruszające się, uśmiechające się lub śpiące osoby, uśmiechające się lub śpiące niemowlęta, dzieci w ruchu i inne ruchome obiekty.
- Po wybraniu dla trybu migawki ustawienia innego niż [👤] (📖37, 📖44) oraz gdy dla opcji [Kor. lamp. ręcz.] wybrane jest ustawienie [Wł.], a sceny są korygowane automatycznie (📖51), nie będą wyświetlane ikony uśmiechających się lub śpiących osób ani dzieci w ruchu.
- Jeśli dla lampy błyskowej wybrano ustawienie [👤], ikony Pod światło nie będą wyświetlane w przypadku dzieci w ruchu ani uśmiechających się osób.
- Jeśli dla opcji [Identyf. twarzy] wybrane jest ustawienie [Wł.], po wykryciu twarzy zarejestrowanych niemowląt (w wieku poniżej dwóch lat) lub dzieci (w wieku 2–12 lat; 📖46) wyświetlane są ikony niemowląt (w tym uśmiechających się i śpiących) oraz dzieci w ruchu. Najpierw należy się upewnić, że ustawienia daty i godziny są prawidłowe (📖20).



- W zależności od otoczenia ikona sceny może nie odpowiadać rzeczywistym warunkom zdjęciowym lub może być niemożliwe uzyskanie oczekiwanych efektów, kolorów lub poziomów jasności. Spróbuj fotografowania w trybie [P] (📖70).

## Tryb serii zdjęć

W przypadku fotografowania, gdy widoczne są poniższe ikony scenerii, aparat będzie rejestrował serie zdjęć. Po naciśnięciu przycisku migawki do połowy, gdy wyświetlone są następujące ikony z wyświetlonej tabeli, jedna z następujących ikon zostanie wyświetlona, informując, że aparat będzie fotografował w sposób ciągły: [👤], [👤] lub [👤].

Uśmiech (włącznie z Niemowlęta)	Aparat wykonuje serię zdjęć, a następnie analizuje ich szczegóły, np. wyraz twarzy, i zapisuje tylko zdjęcie uznane za najlepsze.
Sen (włącznie z Niemowlęta)	Przepiękne zdjęcia twarzy śpiących osób powstałe przez połączenie kolejnych naświetleń w celu ograniczenia szumów obrazu i wpływu drgań aparatu. Funkcja wspomaganie AF oraz lampa błyskowa nie zostaną uruchomione. Dźwięk migawki nie będzie wyemitowany.
Dzieci	Nie przegapisz żadnej okazji do sfotografowania żywiołowo bawiących się dzieci, ponieważ po każdym wyzwoleniu migawki aparat rejestruje trzy kolejne zdjęcia.



- W przypadku niektórych scenerii oczekiwane zdjęcia mogą nie zostać zapisane, mogą się też one różnić od oczekiwanych.
- Ostrość, jasność obrazu i kolory są ustawiane dla pierwszego zdjęcia.



- Jeśli chcesz rejestrować tylko pojedyncze zdjęcia, naciśnij przycisk [👤], wybierz w menu ikonę [👤], a następnie wybierz ikonę [👤].

Przed użyciem

Przewodnik podstawowy

Przewodnik zaawansowany

Podstawowe informacje o aparacie

Tryb automatyczny/tryb hybrydowy automatyczny

Inne tryby fotografowania

Tryb P

Tryb Tv, Av i M

Tryb wyświetlania

Funkcje Wi-Fi

Menu ustawień

Akcesoria

Dodatek







Skorowidz



## Ikony stabilizacji obrazu

► Zdjęcia ► Filmy

Ustawienie stabilizacji obrazu optymalne dla warunków zdjęciowych (Inteligentna stabilizacja obrazu) jest wprowadzane automatycznie. Ponadto pojawiają się poniższe ikony.

	Stabilizacja obrazu dla zdjęć (normalna)
	Stabilizacja obrazu dla zdjęć podczas panoramowania (pionowa)*
	Koryguje poruszenia kątowe lub przesunięcia podczas fotografowania w trybie makro (hybrydowy stabilizator obrazu). Podczas nagrywania filmów wyświetlany jest [i83], a ponadto [i84] koryguje poruszenia aparatu.
	Stabilizacja obrazu dla filmów, ograniczająca wpływ silnych poruszeń aparatu, takich jak podczas filmowania w trakcie chodzenia (Tryb dynamiczny)
	Stabilizacja obrazu ograniczająca wpływ niezbyt gwałtownych drgań aparatu, np. podczas nagrywania filmów przy maksymalnym zbliżeniu (wzmocnienie stabilizacji)
	Brak stabilizacji obrazu ze względu na zamocowanie aparatu na statywie lub unieruchomienie go w inny sposób. Jednak podczas nagrywania filmu wyświetlana jest ikona [i85], a w użyciu znajduje się funkcja stabilizacji obrazu przeciwdziałająca niekorzystnemu wpływowi wiatru i innych źródeł drgań (stabilizacja ze statywem).

\* Pojawia się przy panoramowaniu, czyli podążaniu aparatem za poruszającymi się obiektami. Przy podążaniu za obiektami poruszającymi się w poziomie stabilizacja obrazu przeciwdziała tylko poruszeniu aparatu w pionie, a stabilizacja w poziomie zostaje wyłączona. I analogicznie przy podążaniu za obiektami poruszającymi się pionowo, stabilizacja obrazu przeciwdziała tylko poruszeniu aparatu w poziomie.



- Aby anulować stabilizację obrazu, wybierz dla opcji [Stabilizacja] ustawienie [Wyt.] ([i83]). W takim przypadku nie pojawi się ikona stabilizacji.
- W trybie [i84] ikona [i84] nie jest wyświetlana.

## Ramki na ekranie

► Zdjęcia ► Filmy

W trybie [AUTO] podczas wykrywania przez aparat obiektów, na jakie jest skierowany, na ekranie pojawiają się rozmaite ramki.

- Biała ramka jest wyświetlana wokół obiektu (lub twarzy osoby) uznanego przez aparat za główny fotografowany obiekt, a szare ramki pojawiają się wokół innych wykrytych twarzy. Ramki podążają za poruszającymi się obiektami w obrębie określonego obszaru, zachowując ich ostrość. Jeśli jednak aparat wykryje ruch obiektu, na ekranie pozostaje tylko biała ramka.
- Po naciśnięciu przycisku migawki do połowy i wykryciu przez aparat ruchu obiektu pojawia się niebieska ramka, a ostrość i jasność obrazu podlegają stałej regulacji (Servo AF).



- W zależności od otoczenia lub obiektu mogą nie pojawić się żadne ramki lub mogą zostać wyświetlane wokół niewłaściwych obiektów albo pojawić się w tle lub na podobnych do niego obszarach. Spróbuj fotografowania w trybie [P] ([i70]).

Przed użyciem

Przewodnik podstawowy

Przewodnik zaawansowany

Podstawowe informacje o aparacie

Tryb automatyczny/tryb hybrydowy automatyczny

Inne tryby fotografowania

Tryb P

Tryb Tv, Av i M

Tryb wyświetlania

Funkcje Wi-Fi

Menu ustawień

Akcesoria

Dodatek

Skorowidz



## Typowe funkcje ułatwiające obsługę

### Dalsze powiększenie obiektów (Powiększenie cyfrowe)

► Zdjęcia ► Filmy

Gdy odległe obiekty znajdują się zbyt daleko dla zoomu optycznego, można skorzystać z powiększenia cyfrowego o wartości sięgającej około 160x.

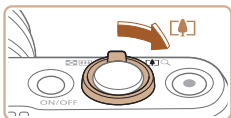

#### 1 Przesuń dźwignię powiększenia w kierunku symbolu [🔍].

- Przytrzymaj dźwignię aż do zatrzymania powiększenia.
- Powiększenie zostanie przerwane po osiągnięciu największego współczynnika powiększenia (zanim zauważalna stanie się ziarnistość obrazu), który zostanie wyświetlony po zwolnieniu dźwigni powiększenia.

#### 2 Ponownie przesuń dźwignię powiększenia w kierunku symbolu [🔍].

- Aparat wyświetli jeszcze większe przybliżenie obiektu.
- (1) to bieżący współczynnik powiększenia.

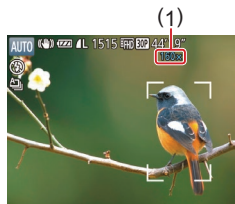

- Przesunięcie dźwigni powiększenia spowoduje wyświetlenie paska powiększenia (ze wskazaniem pozycji powiększenia). Kolor paska powiększenia zmienia się, wskazując zakres powiększenia.
  - Biały zakres: zakres powiększenia optycznego, w którym nie pojawia się ziarnistość obrazu.
  - Żółty zakres: zakres powiększenia cyfrowego, w którym ziarnistość obrazu jest niezauważalna (ZoomPlus).
  - Niebieski zakres: zakres powiększenia cyfrowego, w którym pojawia się ziarnistość obrazu.
- Zakres niebieski nie jest dostępny przy niektórych ustawieniach rozdzielczości (📄50), dlatego maksymalny współczynnik powiększenia można osiągnąć, wykonując czynności opisane w punkcie 1.



- Aby wyłączyć funkcję powiększenia cyfrowego, wybierz kolejno: MENU (📖29) > kartę [📷] > opcję [Pow. cyfrowe] > ustawienie [Wył.].

Przed użyciem

Przewodnik podstawowy

Przewodnik zaawansowany

Podstawowe informacje o aparacie

Tryb automatyczny/tryb hybrydowy automatyczny

Inne tryby fotografowania

Tryb P

Tryb Tv, Av i M

Tryb wyświetlania

Funkcje Wi-Fi

Menu ustawień

Akcesoria

Dodatek

Skorowidz



## Łatwe ponowne uchwycenie obiektów po ręcznym powiększeniu (pomoc w kadrowaniu — wyszukiwanie)

► Zdjęcia ► Filmy

Jeśli przy korzystaniu z powiększenia stracisz z oczu fotografowany obiekt, łatwiej znajdziesz go dzięki tymczasowemu pomniejszeniu obrazu.

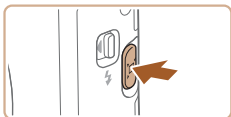

### 1 Poszukaj obiektu straconego z oczu.

- Naciśnij i przytrzymaj przycisk [□].
- Obraz w aparacie zostanie pomniejszony, a wokół wyświetlanego uprzednio obrazu (przed naciśnięciem przycisku [□]) pojawi się biała ramka.

### 2 Ponownie uchwycij obiekt.

- Skieruj aparat w taki sposób, aby fotografowany obiekt znalazł się w białej ramce, a następnie zwolnij przycisk [□].
- Zostanie przywrócony poprzedni współczynnik powiększenia, aby obszar w białej ramce ponownie wypełnił ekran.



- Część informacji o fotografowaniu jest niewidoczna, gdy aparat wyświetla pomniejszony obraz.
- Podczas nagrywania filmu biała ramka nie pojawia się po naciśnięciu przycisku [□]. Należy również pamiętać, że zostaną zarejestrowane zmiany współczynnika powiększenia i dźwięki towarzyszące pracy aparatu.



- Jeśli wolisz wykonać zdjęcie przy współczynniku powiększenia zastosowanym na ekranie widocznym w punkcie 1, naciśnij do końca przycisk migawki.
- Współczynnik powiększenia, który ma być przywracany przez aparat po zwolnieniu przycisku [□], można regulować za pomocą dźwigni powiększenia, przytrzymując naciśnięty przycisk [□] w celu zmiany rozmiaru białej ramki.
- Aby zmienić wielkość obszaru wyświetlanego po naciśnięciu przycisku [□], wybierz kolejno: MENU (☰29) > kartę [📷] > [□] Obsz. wys.] i wybierz jedno z trzech ustawień.
- Po naciśnięciu przycisku migawki do końca w trybie samowyzwalacza (📷43) nie można zmieniać współczynnika powiększenia za pomocą przycisku [□].

Przed użyciem
Przewodnik podstawowy
Przewodnik zaawansowany
Podstawowe informacje o aparacie
Tryb automatyczny/tryb hybrydowy automatyczny
Inne tryby fotografowania
Tryb P
Tryb Tv, Av i M
Tryb wyświetlania
Funkcje Wi-Fi
Menu ustawień
Akcesoria
Dodatek
Skorowidz



## Automatyczne powiększanie zgodnie z ruchem obiektu (Automatyczne powiększanie)

► Zdjęcia ► Filmy

Aparat wykona automatyczne powiększenie/pomniejszenie, aby zachować stały rozmiar wykrytej twarzy (📖77) na ekranie. Jeśli fotografowana osoba zbliży się do aparatu, automatycznie pomniejszy on obraz i na odwrót. W razie potrzeby można też regulować wielkość, z jaką wyświetlana jest twarz.

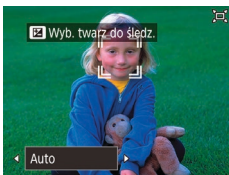

### 1 Włącz Tryb automatyczny [☐].

- Szybko naciśnij i zwolnij przycisk [☐].
- Pojawi się ikona [☐].
- Po wykryciu twarzy zostaje wyświetlona biała ramka. Aparat zmieni powiększenie automatycznie, aby osoba (obiekt) zmieściła się na ekranie.
- W przypadku wykrycia więcej niż jednej twarzy biała ramka będzie wyświetlana dookoła twarzy głównego obiektu, a wokół innych twarzy (maks. 2) będą wyświetlane szare ramki. Aparat zmieni powiększenie automatycznie, aby więcej osób zmieściło się na ekranie.

### 2 Nagraj film.

- Po wykonaniu zdjęcia ramka będzie nadal wyświetlana, a aparat będzie automatycznie zmieniać powiększenie.
- Aby anulować ten tryb, ponownie naciśnij przycisk [☐]. Pojawi się komunikat [☐Auto: Wył.].



- Twarz może nie być wyświetlana ze stałą wielkością w stosunku do rozmiarów ekranu, jeśli fotografowana osoba ma przechyloną głowę lub nie patrzy prosto w aparat.
- Podczas filmowania zostaną zarejestrowane zmiany współczynnika powiększenia i odgłosy towarzyszące pracy aparatu.
- Po włączeniu opcji [☐Auto niektóre informacje o obrazie nie są wyświetlane, a części ustawień fotografowania nie można skonfigurować.
- Aparat nie powiększy obrazu, aby zmieścić kilka twarzy, jeśli zostaną one wykryte podczas nagrywania filmu.
- Automatyczne powiększanie nie może być używane razem z funkcją serii zdjęć.



- Jeśli w kroku 1 wykryto więcej twarzy, naciśnij przycisk [▲], aby wybrać główną twarz używaną do automatycznego powiększania.
- Jeśli fotografowana osoba, której twarz zostanie wykryta przez aparat, zbliży się do krawędzi ekranu, aparat pomniejszy obraz, aby utrzymać ją w kadrze.
- Po naciśnięciu przycisku migawki do końca w trybie samowyzwalacza (📖43) nie można zmieniać współczynnika powiększenia.
- W zależności od warunków otoczenia i ruchu obiektu, wielkość twarzy może zostać zmieniona w celu dopasowania obiektu do ekranu.
- Kiedy aparat nie może wykryć twarzy, ustaw dźwignię powiększenia w dowolnej pozycji i zacznij powiększanie do czasu wykrycia twarzy.

## ■ Dostosowanie stałego rozmiaru wyświetlanej twarzy



- Po włączeniu opcji [☐Auto: Wł.] wybierz odpowiednie ustawienie za pomocą przycisków [◀][▶].
- Aparat automatycznie reguluje stopień powiększenia, aby wyświetlać twarze z wybraną wielkością.

Przed użyciem
Przewodnik podstawowy
Przewodnik zaawansowany
Podstawowe informacje o aparacie
Tryb automatyczny/tryb hybrydowy automatyczny
Inne tryby fotografowania
Tryb P
Tryb Tv, Av i M
Tryb wyświetlania
Funkcje Wi-Fi
Menu ustawień
Akcesoria
Dodatek
Skorowidz

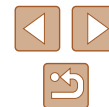

Auto	Aparat zmieni powiększenie wraz z ruchem osoby, aby osoba (obiekt) zmieściła się na ekranie. Po wykryciu kilku twarzy aparat powiększy obraz, aby zmieścić je w kadrze.
Twarz	Utrzymywanie wielkości zapewniającej dobrą widoczność wyrazu twarzy.
Gór. cz. ciała	Utrzymywanie na tyle małej wielkości twarzy, aby zapewnić widoczność górnej części tułowia.
Całe ciało	Utrzymywanie na tyle małej wielkości twarzy, aby zapewnić widoczność całej postaci.
Ręcznie	Wyświetlanie twarzy o wielkości wybranej za pomocą dźwigni powiększenia. Przesuń dźwignię powiększenia i puść po uzyskaniu odpowiedniej wielkości.



- Rozmiar twarzy może być dostosowany również w MENU (📖29) > karta [📷] > [⏏️] Ustawienia automatyczne > [⏏️] Aut. pow.]. Można wybrać ustawienie [Wył.], aby wyłączyć tę opcję i korzystać tylko z funkcji opisanej w podrozdziale „Łatwe ponowne uchwycenie obiektów dzięki automatycznemu powiększaniu (Asystent wyszukiwania)” (📖42).
- Po wybraniu ustawienia [Twarz], [Gór. cz. ciała] lub [Całe ciało] można zmieniać powiększenie za pomocą dźwigni powiększenia, ale oryginalny współczynnik powiększenia zostanie przywrócony po upływie kilku sekund od zwolnienia tej dźwigni.
- Podczas filmowania można skasować wybraną wielkość twarzy, naciskając przycisk [⏏️].
- Podczas filmowania nie można zmieniać wielkości twarzy.

## Łatwe ponowne uchwycenie obiektów dzięki automatycznemu powiększaniu (Asystent wyszukiwania)

► Zdjęcia ► Filmy

Jeśli stracisz z oczu fotografowany obiekt z powodu powiększenia obrazu i poruszysz aparatem w celu odnalezienia go, aparat może ułatwić jego odszukanie, automatycznie pomniejszając obraz.



### 1 Włącz Tryb automatyczny [⏏️] (📖41).

### 2 Poszukaj obiektu straconego z oczu.

- Jeśli poruszysz aparatem w celu odnalezienia fotografowanego obiektu, nastąpi automatyczne pomniejszenie obrazu, ułatwiające jego odszukanie.

### 3 Ponownie uchwycić obiekt.

- Gdy znajdziesz już właściwy obiekt i przestaniesz poruszać aparatem, ponownie powiększy on obraz.

### 4 Nagraj film.

- Aby anulować ten tryb, ponownie naciśnij przycisk [⏏️]. Pojawi się komunikat [⏏️]Auto: Wył.].

Przed użyciem

Przewodnik podstawowy

Przewodnik zaawansowany

Podstawowe informacje o aparacie

Tryb automatyczny/tryb hybrydowy automatyczny

Inne tryby fotografowania

Tryb P

Tryb Tv, Av i M

Tryb wyświetlania

Funkcje Wi-Fi

Menu ustawień

Akcesoria

Dodatek

Skorowidz





- Gdy wokół wykrytej twarzy wyświetlana jest ramka [F], aparat nie będzie automatycznie pomniejszał obrazu nawet po poruszeniu nim.
- Jeśli funkcja opisana w podrozdziale „Automatyczne powiększanie zgodnie z ruchem obiektu (Automatyczne powiększanie)” (41) jest wyłączona, wokół wykrytej twarzy wyświetlana jest ramka [F], a poruszenie aparatem powoduje automatyczne pomniejszenie obrazu.
- Po naciśnięciu przycisku migawki do połowy nie można już powiększać obrazu.
- Aby wyłączyć tę opcję i korzystać tylko z funkcji opisanej w podrozdziale „Automatyczne powiększanie zgodnie z ruchem obiektu (Automatyczne powiększanie)” (41), wybierz MENU (29) > kartę [Ustawienia automatyczne] > [Asystent wysz.] > [Wyt.].



## Korzystanie z samowyzwalacza

► Zdjęcia ► Filmy

Dzięki samowyzwalaczowi możesz uczestniczyć w wykonywanych przez siebie zdjęciach grupowych lub w innych zdjęciach rejestrowanych z ustalonym opóźnieniem. Aparat zarejestruje zdjęcie po około 10 sekundach od naciśnięcia przycisku migawki.



### 1 Wprowadź ustawienie.

- Naciśnij przycisk [▼], wybierz ikonę [🕒] (za pomocą przycisków [◀] [▶] lub pokrętła [🌀]), a następnie naciśnij przycisk [👉].
- Po wprowadzeniu ustawień pojawia się ikona [🕒].

## 2 Zrób zdjęcie lub nagraj film

- W przypadku zdjęć: naciśnij przycisk migawki do połowy, aby ustawić ostrość na fotografowanym obiekcie, a następnie naciśnij przycisk do końca.
- W przypadku filmów: naciśnij przycisk filmowania.
- Po włączeniu samowyzwalacza zacznie migać lampka, a aparat będzie emitował dźwięk samowyzwalacza.
- Na dwie sekundy przed zarejestrowaniem obrazu nastąpi wzrost częstotliwości migania i dźwięku. (W przypadku stosowania lampy błyskowej lampka zacznie świecić światłem ciągłym).
- Aby przerwać fotografowanie po włączeniu samowyzwalacza, naciśnij przycisk [MENU].
- Aby przywrócić pierwotne ustawienie, wybierz w punkcie 1 ikonę [🕒].

### ■ Korzystanie z samowyzwalacza w celu przeciwdziałania poruszeniu zdjęcia

► Zdjęcia ► Filmy

Opcja ta powoduje opóźnienie wyzwolenia migawki o około dwie sekundy po naciśnięciu przycisku migawki. Jeśli naciskanie przycisku migawki powoduje poruszenie aparatu, nie wpłynie ono na rejestrowane zdjęcie.



- Wykonaj czynności podane w punkcie 1 w podrozdziale „Korzystanie z samowyzwalacza” (43) i wybierz ikonę [🕒].
- Po wprowadzeniu ustawień pojawia się ikona [🕒].
- Aby rozpocząć fotografowanie, wykonaj czynności podane w punkcie 2 w podrozdziale „Korzystanie z samowyzwalacza” (43).

Przed użyciem
Przewodnik podstawowy
Przewodnik zaawansowany
Podstawowe informacje o aparacie
Tryb automatyczny/tryb hybrydowy automatyczny
Inne tryby fotografowania
Tryb P
Tryb Tv, Av i M
Tryb wyświetlania
Funkcje Wi-Fi
Menu ustawień
Akcesoria
Dodatek
Skorowidz

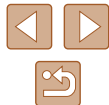



## Dostosowywanie samowyzwalacza

► Zdjęcia ► Filmy

Możliwa jest zmiana opóźnienia (0–30 sekund) oraz liczby zdjęć (1–10).

### 1 Wybierz ikonę [C].

- Wykonaj czynności podane w punkcie 1 w podrozdziale „Korzystanie z samowyzwalacza” (43), aby wybrać ikonę [C], a następnie naciśnij przycisk [MENU].



### 2 Wprowadź ustawienie.

- Za pomocą przycisków [▲][▼] wybierz czas opóźnienia lub liczbę zdjęć.
- Wybierz wartość za pomocą przycisków [◀][▶] lub pokrętła [D], a następnie naciśnij przycisk [OK].
- Po wprowadzeniu ustawień pojawia się ikona [C].
- Aby rozpocząć fotografowanie, wykonaj czynności podane w punkcie 2 w podrozdziale „Korzystanie z samowyzwalacza” (43).



- W przypadku filmów nagrywanych z użyciem samowyzwalacza, nagrywanie rozpoczyna się po określonym czasie opóźnienia, ale określenie liczby zdjęć nie ma zastosowania.



- W przypadku rejestrowania serii zdjęć jasność obrazu i balans bieli są ustawiane dla pierwszego zdjęcia. Jeśli ma być stosowana lampka błyskowa lub rejestrowana seria obejmuje wiele zdjęć, potrzeba więcej czasu między kolejnymi wyzwoleńmi migawki. Fotografowanie zakończy się automatycznie po zapelnieniu karty pamięci.
- Jeśli ustawione opóźnienie jest dłuższe niż dwie sekundy, na dwie sekundy przed zarejestrowaniem zdjęcia nastąpi wzrost częstotliwości migania lampki i dźwięku samowyzwalacza. (W przypadku stosowania lampki błyskowej lampka zacznie świecić światłem ciągłym).

## Serie zdjęć

► Zdjęcia ► Filmy

Aby w trybie [AUTO] wykonać serię zdjęć, trzymaj przycisk migawki naciśnięty do końca.

Szczegółowe informacje na temat szybkości rejestrowania serii zdjęć można znaleźć w podrozdziale „Aparat” (177).



### 1 Wprowadź ustawienie.

- Naciśnij przycisk [OK], wybierz w menu ikonę [A], a następnie wybierz ikonę [C].
- Po wprowadzeniu ustawień pojawia się ikona [C].

### 2 Nagraj film.

- Aby wykonać serię zdjęć, trzymaj przycisk migawki naciśnięty do końca.



- W przypadku rejestrowania serii zdjęć ostrość, ekspozycja i kolory zostają zablokowane na wartościach ustalonych po naciśnięciu przycisku migawki do połowy.
- Nie można używać w połączeniu z samowyzwalaczem (43).
- W zależności od warunków zdjęciowych, ustawień aparatu i współczynnika powiększenia, wykonywanie zdjęć może zostać na chwilę przerwane lub szybkość rejestracji może ulec zmniejszeniu.
- Wręcz ze zwiększaniem się liczby zarejestrowanych zdjęć, szybkość ich wykonywania może ulec zmniejszeniu.
- Jeśli używana jest lampka błyskowa, szybkość fotografowania może ulec zmniejszeniu.
- Wieloobszarowy balans bieli (51) jest niedostępny. I podobnie, dla opcji [Kor. lamp. rtęc.] (51) wybrane jest ustawienie [Wyt.] i nie można go zmienić.

Przed użyciem
Przewodnik podstawowy
Przewodnik zaawansowany
Podstawowe informacje o aparacie
Tryb automatyczny/tryb hybrydowy automatyczny
Inne tryby fotografowania
Tryb P
Tryb Tv, Av i M
Tryb wyświetlania
Funkcje Wi-Fi
Menu ustawień
Akcesoria
Dodatek
Skorowidz

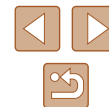

















## Zdjęcie widoczne w trybie wyświetlania

Każdy zestaw zdjęć seryjnych jest traktowany jak osobna grupa i wyświetlane jest tylko pierwsze zdjęcie zarejestrowane w danej grupie. W celu oznaczenia, że zdjęcie jest elementem grupy, w lewym górnym rogu ekranu pojawia się ikona [SET ].





- Usunięcie jednego ze zdjęć należących do danej grupy () spowoduje skasowanie wszystkich zdjęć z tej grupy. Należy zachować ostrożność przy usuwaniu zdjęć.



- Zgrupowane zdjęcia można wyświetlać pojedynczo () oraz rozgrupować ().
- Włączenie ochrony () jednego ze zdjęć należących do danej grupy spowoduje objęcie ochroną wszystkich zdjęć z tej grupy.
- Zgrupowane zdjęcia można wyświetlać pojedynczo, korzystając z funkcji wyszukiwania obrazów () lub inteligentnego wybierania (). W takim przypadku zdjęcia zostaną tymczasowo rozgrupowane.
- W przypadku zgrupowanych zdjęć nie można wykonywać następujących czynności: edytować informacji dla funkcji Identyfikacja twarzy (), powiększać (), oznaczać jako ulubionych (), edytować (), drukować (), wskazywać do drukowania z osobną () ani dodawać do fotoksiążek (). Przed wykonaniem wymienionych czynności należy wyświetlić zgrupowane zdjęcia pojedynczo () lub anulować grupowanie ().

## Korzystanie z funkcji Identyfikacja twarzy

Po wcześniejszym zarejestrowaniu osoby aparat wykryje jej twarz, a następnie ustawi dla niej priorytet ostrości, jasności i koloru podczas fotografowania. W trybie [AUTO] aparat może wykryć małe i starsze dzieci w oparciu o zarejestrowane daty urodzin i zoptymalizować ustawienia dla nich podczas fotografowania.

Ta funkcja jest również przydatna podczas wyszukiwania określonej zarejestrowanej osoby na wielu zdjęciach (). Wcześniejsze zarejestrowanie osób to dobry sposób na ich łatwiejsze dodawanie podczas tworzenia albumów Najważniejsze wydarzenia ().

## Dane osobowe

- Informacje, takie jak twarz (informacje o twarzy) z identyfikatorem oraz dane osobiste (imię, data urodzenia), zostaną zapisane w aparacie. Ponadto po wykryciu zarejestrowanych osób ich imiona zostaną zapisane na zdjęciach. Jeśli wykorzystywana jest funkcja identyfikacji twarzy, należy uważać w przypadku udostępniania aparatu lub zdjęć innym osobom oraz przesyłania zdjęć do Internetu, gdzie mogą je oglądać inne osoby.
- Przy wyrzucaniu aparatu lub przekazywaniu go innej osobie w sytuacji, gdy była w nim stosowana funkcja Identyfikacja twarzy, należy zadbać o usunięcie z niego wszystkich informacji (zarejestrowanych twarzy, imion i dat urodzenia; ).

Przed użyciem
Przewodnik podstawowy
Przewodnik zaawansowany
Podstawowe informacje o aparacie
Tryb automatyczny/tryb hybrydowy automatyczny
Inne tryby fotografowania
Tryb P
Tryb Tv, Av i M
Tryb wyświetlania
Funkcje Wi-Fi
Menu ustawień
Akcesoria
Dodatek
Skorowidz



## Rejestrowanie informacji dla funkcji Identyfikacja twarzy

Korzystając z funkcji identyfikacji twarzy, można zarejestrować dane (informacje o twarzy, imiona i daty urodzenia) maksymalnie 12 osób.

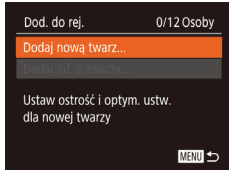
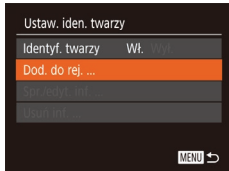
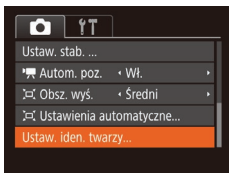

### 1 Przejdź do ekranu ustawień.

- Naciśnij przycisk [MENU] i na karcie [📷] wybierz opcję [Ustaw. iden. twarzy], a następnie naciśnij przycisk [🔍] (📖29).
- Za pomocą przycisków [▲][▼] lub pokrętki [🌀] wybierz opcję [Dod. do rej.], a następnie naciśnij przycisk [🔍].
- Za pomocą przycisków [▲][▼] lub pokrętki [🌀] wybierz opcję [Dodaj nową twarz], a następnie naciśnij przycisk [🔍].

### 2 Zarejestruj informacje o twarzy.

- Tak ustaw aparat, aby twarz osoby znalazła się w obrębie szarej ramki na środku ekranu.
- Biała ramka wokół twarzy osoby wskazuje, że identyfikacja się powiodła. Upewnij się, że ramka jest biała, i zrób zdjęcie.
- Jeśli twarz nie zostanie rozpoznana, nie można zarejestrować informacji o twarzy.

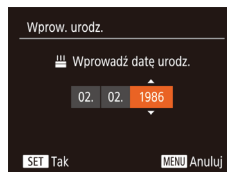
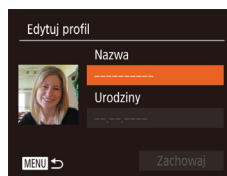
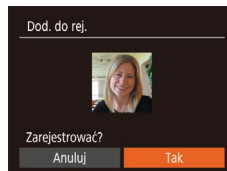

- Po pojawieniu się pytania [Zarejestrować?] wybierz opcję [Tak] za pomocą przycisków [◀][▶] lub pokrętki [🌀], a następnie naciśnij przycisk [🔍].
- Wyświetlony zostanie ekran [Edytuj profil].

### 3 Zarejestruj imię i datę urodzenia osoby.

- Naciśnij przycisk [🔍], aby wyświetlić klawiaturę, a następnie wpisz imię (📖30).
- Aby zarejestrować datę urodzenia, wybierz na ekranie [Edytuj profil] opcję [Urodziny] (za pomocą przycisków [▲][▼] lub pokrętki [🌀]), a następnie naciśnij przycisk [🔍].
- Wybierz jedną z opcji za pomocą przycisków [◀][▶].
- Wprowadź datę za pomocą przycisków [▲][▼] lub pokrętki [🌀].
- Na koniec naciśnij przycisk [🔍].

### 4 Zapisz ustawienia.

- Za pomocą przycisków [▲][▼] lub pokrętki [🌀] wybierz opcję [Zachowaj], a następnie naciśnij przycisk [🔍].
- Po pojawieniu się komunikatu wybierz opcję [Tak] za pomocą przycisków [◀][▶] lub pokrętki [🌀], a następnie naciśnij przycisk [🔍].

Przed użyciem

Przewodnik podstawowy

Przewodnik zaawansowany

Podstawowe informacje o aparacie

Tryb automatyczny/tryb hybrydowy automatyczny

Inne tryby fotografowania

Tryb P

Tryb Tv, Av i M

Tryb wyświetlania

Funkcje Wi-Fi

Menu ustawień

Akcesoria

Dodatek

Skorowidz



## 5 Kontynuuj rejestrowanie informacji o twarzy.

- Aby zarejestrować maks. 4 kolejne punkty informacji o twarzy (miny lub kąty), powtórz czynności podane w punkcie 2.
- Zarejestrowane twarze łatwiej rozpoznać po dodaniu większej liczby informacji o twarzy. Oprócz ujęcia z przodu należy dodać widok pod lekkim kątem, zdjęcie uśmiechu oraz fotografie we wnętrzach i w plenerze.



- Lampa błyskowa nie uruchomi się w punkcie 2.
- Jeśli w punkcie 3 nie zostanie zarejestrowana data urodzenia, ikony Niemowlęta lub Dzieci (👶36) nie zostaną wyświetlone w trybie [AUTO].



- Można zastępować zarejestrowane uprzednio informacje o twarzy oraz dodawać w późniejszym czasie kolejne informacje o twarzy, jeśli 5 przeznaczonych na nie pól nie zostało jeszcze uzupełnionych (👤46).

## Fotografowanie

Po wcześniejszym zarejestrowaniu osoby aparat ustawi ją jako główny obiekt, a następnie zoptymalizuje dla niej ostrość, jasność i kolor podczas fotografowania.



- Po skierowaniu aparatu w stronę osoby zostaną wyświetlone imiona maksymalnie trzech zarejestrowanych osób.
- Nagraj film.
- Wyświetlone imiona zostaną zapisane na zdjęciach. Imiona wykrytych osób (do 5 osób) zostaną zapisane na zdjęciu, nawet jeśli ich imiona nie są wyświetlane.



- Osoby inne niż zarejestrowane mogą zostać omyłkowo wykryte, jeśli mają podobne rysy twarzy.



- Zarejestrowane osoby mogą nie zostać prawidłowo wykryte, jeśli zdjęcie lub sceneria różnią się w dużym stopniu do zarejestrowanych informacji o twarzy.
- Jeśli zarejestrowana twarz nie zostanie wykryta lub nie jest łatwo wykrywalna, zarejestrowane informacje o twarzy należy zastąpić nowymi. Zarejestrowanie twarzy osoby tuż przed zrobieniem zdjęcia umożliwi łatwiejsze jej wykrycie.
- Jeśli osoba zostanie omyłkowo wykryta jako inna i zostanie zrobione zdjęcie, podczas odtwarzania będzie można edytować lub usunąć imię zapisane na zdjęciu (👤93).
- Ponieważ małe i starsze dzieci rosną i szybko się zmieniają, ich informacje o twarzy należy regularnie aktualizować (👤46).
- Jeśli nie chcesz umieszczać imion na zdjęciach, na karcie [📷] wybierz kolejno opcję [Ustaw. iden. twarzy], [Identyf. twarzy], a następnie wybierz ustawienie [Wyt.].
- Imiona zapisane na zdjęciach można sprawdzić na ekranie odtwarzania (prosty ekran informacyjny; 👤88).
- W trybie [📷] imiona nie będą wyświetlane na ekranie fotografowania, ale będą rejestrowane na zdjęciach.
- Imiona zarejestrowane w seriach zdjęć (👤44, 👤80) będą zapisywane w tym samym położeniu co na pierwszym zdjęciu. Imiona będą zapisywane w tym samym położeniu co na pierwszym zdjęciu z serii, nawet w przypadku przesunięcia się osób.

## Sprawdzanie i edytowanie zarejestrowanych informacji

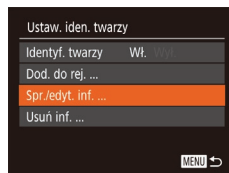

### 1 Przejdź do ekranu [Spr./edyt. inf.].

- Wybierz opcję [Spr./edyt. inf.] w sposób podany w punkcie 1 w podrozdziale „Rejestrowanie informacji dla funkcji Identyfikacja twarzy” (👤46), a następnie naciśnij przycisk [🔍].

Przed użyciem
Przewodnik podstawowy
Przewodnik zaawansowany
Podstawowe informacje o aparacie
Tryb automatyczny/tryb hybrydowy automatyczny
Inne tryby fotografowania
Tryb P
Tryb Tv, Av i M
Tryb wyświetlania
Funkcje Wi-Fi
Menu ustawień
Akcesoria
Dodatek
Skorowidz

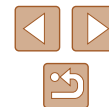

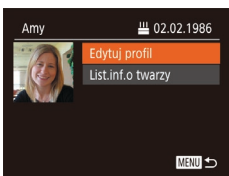
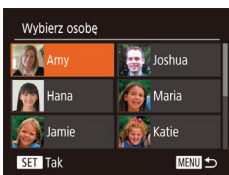

## 2 Wybierz osobę, której dane chcesz sprawdzić lub edytować.

- Za pomocą przycisków [▲][▼][◀][▶] lub pokrętła [🌀] wybierz osobę, której informacje chcesz sprawdzić lub edytować, a następnie naciśnij przycisk [☺].

## 3 Sprawdź dane lub zmodyfikuj je w razie potrzeby.

- Aby sprawdzić imię lub datę urodzenia, wybierz opcję [Edytuj profil] (za pomocą przycisków [▲][▼] lub pokrętła [🌀]), a następnie naciśnij przycisk [☺]. Na wyświetlonym ekranie możesz edytować imię lub datę urodzenia w sposób opisany w punkcie 3 w podrozdziale „Rejestrowanie informacji dla funkcji Identyfikacja twarzy” (📖46).
- Aby sprawdzić informacje o twarzy, wybierz opcję [List.inf.o twarzy] (za pomocą przycisków [▲][▼] lub pokrętła [🌀]), a następnie naciśnij przycisk [☺]. Na wyświetlonym ekranie naciśnij przycisk [☺], za pomocą przycisków [▲][▼][◀][▶] lub pokrętła [🌀] wybierz informacje o twarzy, które chcesz usunąć, a następnie naciśnij przycisk [☺]. Po pojawieniu się pytania [Usunąć?] za pomocą przycisków [◀][▶] lub tarczy [🌀] wybierz opcję [Tak], a następnie naciśnij przycisk [☺], aby usunąć informację o twarzy.



- Nawet w przypadku zmiany imion na ekranie [Edytuj profil], imiona zapisane na zrobionych wcześniej zdjęciach pozostaną takie same.

## Zastępowanie i dodawanie informacji o twarzy

Istniejące informacje o twarzy można zastąpić nowymi. Informacje o twarzy należy aktualizować regularnie, szczególnie w przypadku małych i starszych dzieci, gdyż ich twarze szybko się zmieniają.

Można również dodawać informacje o twarzy, jeśli nie wszystkie z 5 pól zostały wypełnione.

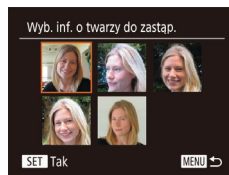
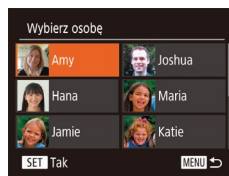
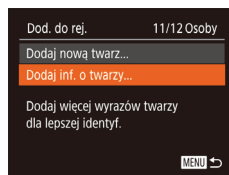

## 1 Przejdź do ekranu [Dodaj inf. o twarzy].

- Wybierz opcję [Dodaj inf. o twarzy] w sposób podany w punkcie 1 w podrozdziale „Rejestrowanie informacji dla funkcji Identyfikacja twarzy” (📖46), a następnie naciśnij przycisk [☺].

## 2 Wybierz osobę, której informacje o twarzy chcesz zastąpić.

- Za pomocą przycisków [▲][▼][◀][▶] lub pokrętła [🌀] wybierz imię osoby, której informacje o twarzy chcesz zastąpić, a następnie naciśnij przycisk [☺].
- Jeśli zostało już zarejestrowanych pięć pozycji informacji o twarzy, pojawi się odpowiedni komunikat. Wybierz opcję [Tak] (za pomocą przycisków [◀][▶] lub pokrętła [🌀]), a następnie naciśnij przycisk [☺].
- Jeśli zarejestrowanych jest mniej niż 5 pozycji informacji o twarzy, przejdź do punktu 4, aby dodać kolejne informacje o twarzy.

## 3 Wybierz twarz do zastąpienia.

- Za pomocą przycisków [▲][▼][◀][▶] lub pokrętła [🌀] wybierz informacje o twarzy, które chcesz zastąpić, po czym naciśnij przycisk [☺].

Przed użyciem
Przewodnik podstawowy
Przewodnik zaawansowany
Podstawowe informacje o aparacie
Tryb automatyczny/tryb hybrydowy automatyczny
Inne tryby fotografowania
Tryb P
Tryb Tv, Av i M
Tryb wyświetlania
Funkcje Wi-Fi
Menu ustawień
Akcesoria
Dodatek
Skorowidz



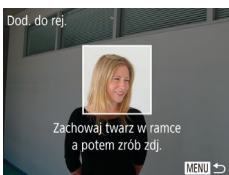

## 4 Zarejestruj informacje o twarzy.

- Wykonaj czynności podane w punkcie 2 w podrozdziale „Rejestrowanie informacji dla funkcji identyfikacji twarzy” (📖46), aby zrobić zdjęcie, a następnie zarejestruj nowe informacje o twarzy.
- Zarejestrowane twarze łatwiej rozpoznać po dodaniu większej liczby informacji o twarzy. Oprócz ujęcia z przodu należy dodać widok pod lekkim kątem, zdjęcie uśmiechu oraz fotografie we wnętrzu i w plenerze.



- Nie można dodać informacji o twarzy, jeśli wypełnionych jest już 5 pól. Aby zastąpić informacje o twarzy, wykonaj czynności opisane powyżej.
- Wykonując czynności opisane w powyższych punktach, można rejestrować nowe informacje o twarzy, o ile pozostało chociaż jedno wolne pole. Nie można jednak w ten sposób zastąpić żadnych informacji o twarzy. Zamiast zastępować informacje o twarzy, usuń najpierw zbędne informacje (📖47), a następnie zarejestruj nowe (📖46).

## Usuwanie zarejestrowanych informacji

Można usuwać informacje (informacje o twarzy, imiona i daty urodzenia) zarejestrowane dla identyfikatora twarzy. Nie można jednak usunąć imion zapisanych wcześniej na zdjęciach.



### 1 Przejdź do ekranu [Usuń inf.].

- Wykonaj czynności podane w punkcie 1 w podrozdziale „Rejestrowanie informacji dla funkcji identyfikacji twarzy” (📖46) i wybierz opcję [Usuń inf.].

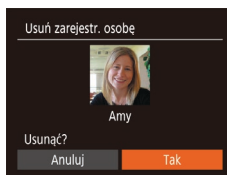

## 2 Wybierz osobę, której dane chcesz usunąć.

- Za pomocą przycisków [▲][▼][◀][▶] lub pokrętła (🕒) wybierz imię osoby do usunięcia, a następnie naciśnij przycisk [🗑️].
- Po pojawieniu się pytania [Usuwać?], wybierz opcję [Tak] za pomocą przycisków [◀][▶] lub pokrętła (🕒), a następnie naciśnij przycisk [🗑️].



- Po usunięciu informacji zarejestrowanej osoby nie można wyświetlać jej imienia (📖90) zastępować jej informacji (📖93) ani wyszukiwać zdjęć, na których się ona znajduje (📖91).



- Imiona można również usuwać z informacji o zdjęciu (📖93).

Przed użyciem
Przewodnik podstawowy
Przewodnik zaawansowany
Podstawowe informacje o aparacie
Tryb automatyczny/tryb hybrydowy automatyczny
Inne tryby fotografowania
Tryb P
Tryb Tv, Av i M
Tryb wyświetlania
Funkcje Wi-Fi
Menu ustawień
Akcesoria
Dodatek
Skorowidz



## Funkcje dostosowywania obrazu

### Zmiana proporcji obrazu

► Zdjęcia ► Filmy

Proporcje zdjęcia (stosunek szerokości do wysokości) można zmieniać w sposób przedstawiony poniżej.



- Naciśnij przycisk [FUNC SET], wybierz w menu ikonę [4:3], a następnie wybierz odpowiednie ustawienie (📖28).
- Po wprowadzeniu ustawień nastąpi aktualizacja proporcji zdjęcia.
- Aby przywrócić pierwotne ustawienie, powtórz tę procedurę, ale wybierz opcję [4:3].

16:9	Służy do wyświetlania materiału na panoramicznych telewizorach o wysokiej rozdzielczości lub podobnych urządzeniach.
3:2	Takie same proporcje obrazu jak w przypadku kliszy 35 mm. Służą do sporządzania odbitek zdjęć w formacie 130 x 180 mm oraz w formatach różnych odmian pocztówek.
4:3	Znamionowe proporcje obrazu monitora aparatu. Służą do wyświetlania materiału na telewizorach o standardowej rozdzielczości lub podobnych urządzeniach. Służą również do sporządzania odbitek zdjęć w formacie 90 x 130 mm oraz w różnych odmianach formatu A.
1:1	Proporcje obrazu jak w kwadracie.

• Opcja niedostępna w trybie [📷].

## Zmiana rozdzielczości (rozmiaru) obrazu

► Zdjęcia ► Filmy

Możliwy jest wybór spośród 4 poziomów rozdzielczości obrazu. Wskazówki dotyczące liczby zdjęć w poszczególnych rozdzielczościach, jaka może się zmieścić na karcie pamięci, znajdują się w podrozdziale „Liczba zdjęć na karcie pamięci” (📖179).



- Naciśnij przycisk [FUNC SET], wybierz w menu ikonę [L], a następnie wybierz odpowiednie ustawienie (📖28).
- Pojawi się wybrana opcja.
- Aby przywrócić pierwotne ustawienie, powtórz tę procedurę, ale wybierz opcję [L].

### Wskazówki dotyczące wybierania rozdzielczości zależnie od rozmiaru papieru (dla zdjęć 4:3)

L	A2 (420 x 594 mm)
M1	A3–A5 (od 297 x 420 do 148 x 210 mm)
M2	90 x 130 mm, 130 x 180 mm, Pocztówka
S	Na potrzeby poczty e-mail i podobnych zastosowań

• Opcja niedostępna w trybie [📷].

Przed użyciem

Przewodnik podstawowy

Przewodnik zaawansowany

Podstawowe informacje o aparacie

Tryb automatyczny/tryb hybrydowy automatyczny

Inne tryby fotografowania

Tryb P

Tryb Tv, Av i M

Tryb wyświetlania

Funkcje Wi-Fi

Menu ustawień

Akcesoria

Dodatek

Skorowidz



## Korygowanie obszarów obrazu zazielenionych przez lampy rtęciowe

► Zdjęcia ► Filmy

Na wykonywanych wieczorami w trybie [AUTO] zdjęciach obiektów oświetlonych lampami rtęciowymi same obiekty lub elementy tła mogą wyglądać na mające zielony odcień. To zazielenienie można korygować automatycznie podczas fotografowania, korzystając z opcji wieloobszarowego balansu bielei.

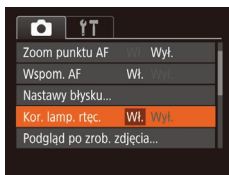
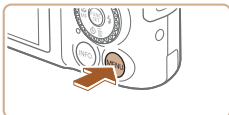

- Naciśnij przycisk [MENU], na karcie [Kamera] wybierz opcję [Kor. lamp. rtęc.], a następnie wybierz ustawienie [Wyt.] (129).
- Po wprowadzeniu ustawień pojawia się ikona [☀️].
- Aby przywrócić pierwotne ustawienie, powtórz tę procedurę, ale wybierz ustawienie [Wyt.].



- Po zakończeniu fotografowania przy świetle lamp rtęciowych należy ponownie wybrać dla opcji [Kor. lamp. rtęc.] ustawienie [Wyt.]. W przeciwnym razie omyłkowo mogą zostać skorygowane odcienie zieleni, które nie powstały w efekcie działania lamp rtęciowych.



- Spróbuj wykonać najpierw kilka zdjęć testowych, aby mieć pewność osiągnięcia zamierzonych efektów.
- W trybie serii zdjęć (144) dla tej opcji wybrane jest ustawienie [Wyt.] i nie można go zmienić.

## Zmiana jakości obrazu w przypadku filmów

► Zdjęcia ► Filmy

Dostępne są 3 ustawienia jakości obrazu. Wskazówki dotyczące maksymalnej długości filmu dla poszczególnych poziomów jakości obrazu, jaka może się zmieścić na karcie pamięci, znajdują się w podrozdziale „Czas nagrywania na karcie pamięci” (179).

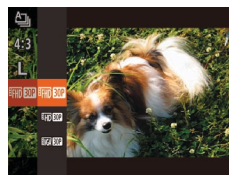

- Naciśnij przycisk [FUNC SET], wybierz w menu ikonę [FHD 60P], a następnie wybierz odpowiednie ustawienie (128).
- Pojawi się wybrana opcja.
- Aby przywrócić pierwotne ustawienie, powtórz tę procedurę, ale wybierz opcję [FHD 60P].

Jakość obrazu	Rozdzielczość	Szybkość nagr.	Szczegóły
[FHD 60P]	1920 x 1080	30 kl./s	Do nagrywania filmów w pełnej wysokiej rozdzielczości (ang. Full HD)
[HD 60P]	1280 x 720	30 kl./s	Do nagrywania filmów w wysokiej rozdzielczości (ang. HD)
[VGA 30P]	640 x 480	30 kl./s	Do nagrywania filmów w standardowej rozdzielczości



- W trybach [FHD 30P] i [HD 30P] są wyświetlane czarne paski widoczne na górze i na dole ekranu. Czarne paski wskazują obszary obrazu, które nie mogą być rejestrowane.
- W trybie [P] dostępna jest także opcja [FHD 60P], która zapewnia płynniejszy ruch (166).

Przed użyciem

Przewodnik podstawowy

Przewodnik zaawansowany

Podstawowe informacje o aparacie

Tryb automatyczny/tryb hybrydowy automatyczny

Inne tryby fotografowania

Tryb P

Tryb Tv, Av i M

Tryb wyświetlania

Funkcje Wi-Fi

Menu ustawień

Akcesoria

Dodatek

Skorowidz





## Pomocne funkcje fotografowania

### Wyświetlanie linii siatki

► Zdjęcia ► Filmy

Linie siatki wyświetlane na ekranie służą w fotografowaniu jako linie odniesienia w pionie i w poziomie.

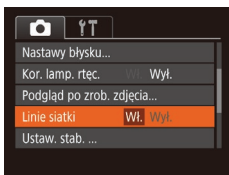
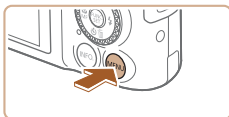

- Naciśnij przycisk [MENU], na karcie [📷] wybierz opcję [Linie siatki], a następnie wybierz ustawienie [Wł.] (📖29).
- Po wprowadzeniu ustawień na ekranie pojawią się linie siatki.
- Aby przywrócić pierwotne ustawienie, powtórz tę procedurę, ale wybierz ustawienie [Wył.].



- Linie siatki nie są zapisywane na zdjęciach.

## Powiększanie obszaru, na którym jest ustawiona ostrość

► Zdjęcia ► Filmy

Sprawdź ostrość, naciskając przycisk migawki do połowy, aby powiększyć fragment obrazu otoczonego ramką AF, na który jest ustawiona ostrość.

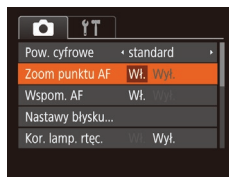

### 1 Wprowadź ustawienie.

- Naciśnij przycisk [MENU], na karcie [📷] wybierz opcję [Zoom punktu AF], a następnie wybierz ustawienie [Wł.] (📖29).

### 2 Sprawdź ostrość.

- Naciśnij przycisk migawki do połowy. Twarz wykryta jako główny obiekt jest teraz powiększona.
- Aby przywrócić pierwotne ustawienie, w punkcie 1 wybierz opcję [Wył.].



- W poniższych przypadkach obszar, na który ustawiona jest ostrość, nie zostanie powiększony po naciśnięciu przycisku migawki do połowy.
  - Jeśli twarz nie zostanie wykryta, osoba jest zbyt blisko aparatu i jej twarz nie mieści się na ekranie lub aparat wykryje ruch obiektu
  - Gdy używane jest powiększenie cyfrowe (📖39)
  - Przy korzystaniu z funkcji Śledzenie AF (📖78)
  - Podczas używania telewizora jako ekranu aparatu (📖149)
- Opcja niedostępna w trybie [📷].

Przed użyciem

Przewodnik podstawowy

Przewodnik zaawansowany

Podstawowe informacje o aparacie

Tryb automatyczny/tryb hybrydowy automatyczny

Inne tryby fotografowania

Tryb P

Tryb Tv, Av i M

Tryb wyświetlania

Funkcje Wi-Fi

Menu ustawień

Akcesoria

Dodatek

Skorowidz





## Wyłączenie automatycznego poziomowania

► Zdjęcia ► Filmy

Domyślnie funkcja automatycznego poziomowania utrzymuje nagrywany obraz w poziomie. Aby wyłączyć tę funkcję, wybierz [Wyt.].

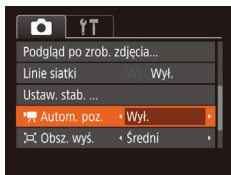

- Naciśnij przycisk [MENU], na karcie [📷] wybierz opcję [Autom. poz.], a następnie wybierz ustawienie [Wyt.] (📖29).



- Po rozpoczęciu nagrywania filmu zmienia się obszar wyświetlania obrazu, a filmowane obiekty są powiększone (📖53).

## Zmiana ustawień funkcji stabilizacji obrazu

► Zdjęcia ► Filmy

### Wyłączenie stabilizacji obrazu.

Kiedy aparat jest trzymany nieruchomo (np. podczas fotografowania na trójnogu), stabilizację obrazu należy ustawić na [Wyt.], aby ją wyłączyć.

#### 1 Przejdź do ekranu ustawień.

- Naciśnij przycisk [MENU], na karcie [📷] wybierz opcję [Ustaw. stab.], a następnie naciśnij przycisk [🔍] (📖29).

#### 2 Wprowadź ustawienie.

- Wybierz [Stabilizacja] za pomocą przycisków [▲][▼] lub pokrętła [🌀], a następnie wybierz ustawienie [Wyt.] za pomocą przycisków [◀][▶].

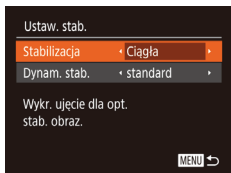

Narastająco	Ustawienie stabilizacji obrazu optymalne dla warunków zdjęciowych jest wprowadzane automatycznie (Inteligentna stabilizacja obrazu; 📖38).
Wyt.	Wyłączenie stabilizacji obrazu.

## Nagrywanie filmów bez zmiany wielkości obiektów

► Zdjęcia ► Filmy

Zwykle po rozpoczęciu nagrywania filmu obszar wyświetlania obrazu ulega zmianie, a fotografowane obiekty zostają powiększone w kadrze, aby obraz był możliwie najbardziej w poziomie i aby umożliwić korektę gwałtownego poruszenia aparatu.

Aby nagrywać filmy z obiektami w tym samym rozmiarze co przed nagrywaniem, można zredukować stabilizację obrazu i anulować automatyczne poziomowanie.

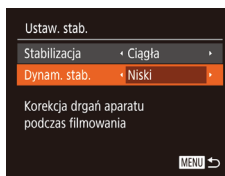

- Ustaw funkcję [Autom. poz.] jako [Wyt.], jak opisano w rozdziale „Wyłączenie automatycznego poziomowania” (📖53).
- Wykonaj czynności podane w punkcie 1 w podrozdziale „Wyłączenie stabilizacji obrazu.” (📖53), aby przejść do ekranu [Ustaw. stab.].
- Wybierz opcję [Dynam. stab.], a następnie wybierz ustawienie [Niski] (📖29).



- Aby obiekty były filmowane bez powiększania, można też wybrać dla opcji [Stabilizacja] ustawienie [Wyt.].
- Ustawienia opcji [Dynam. stab.] nie będą stosowane, jeśli dla opcji [Stabilizacja] wybrano ustawienie [Wyt.] (📖53).
- Jeśli dla jakości filmu wybrano opcję [EVA COP], dostępne jest tylko ustawienie [standard] i nie można go zmienić.

Przed użyciem

Przewodnik podstawowy

Przewodnik zaawansowany

Podstawowe informacje o aparacie

Tryb automatyczny/tryb hybrydowy automatyczny

Inne tryby fotografowania

Tryb P

Tryb Tv, Av i M

Tryb wyświetlania

Funkcje Wi-Fi

Menu ustawień

Akcesoria

Dodatek

Skorowidz



## Dostosowywanie działania aparatu

Funkcje fotografowania można dostosować na [CAM] karcie ekranu menu w sposób przedstawiony poniżej.

Instrukcje dotyczące funkcji menu można znaleźć w podrozdziale „Korzystanie z ekranu menu” (📖29).

### Wyłączanie oświetlenia wspomagającego AF

► Zdjęcia ► Filmy

Lampka jest włączana w słabych warunkach oświetleniowych po naciśnięciu przycisku migawki do połowy, co pomaga w ustawianiu ostrości. Możesz wyłączyć lampkę.

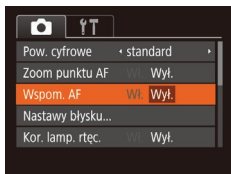

- Naciśnij przycisk [MENU], na karcie [CAM] wybierz opcję [Wspom. AF], a następnie wybierz ustawienie [Wył.] (📖29).
- Aby przywrócić pierwotne ustawienie, powtórz tę procedurę, ale wybierz ustawienie [Wł.].

### Zapobieganie włączaniu lampki redukcji efektu czerwonych oczu

► Zdjęcia ► Filmy

Lampka redukcji efektu czerwonych oczu ogranicza efekt czerwonych oczu występujący podczas fotografowania w słabych warunkach oświetleniowych z użyciem lampy błyskowej. Możesz wyłączyć lampkę.

#### 1 Przejdź do ekranu [Nastawy błysku].

- Naciśnij przycisk [MENU], na karcie [CAM] wybierz opcję [Nastawy błysku], a następnie naciśnij przycisk [🔍] (📖29).



#### 2 Wprowadź ustawienie.

- Wybierz [Wył.] (📖29).
- Aby przywrócić pierwotne ustawienie, powtórz tę procedurę, ale wybierz ustawienie [Wł.].

### Zmiana stylu wyświetlania zdjęcia po zarejestrowaniu

► Zdjęcia ► Filmy

Można zmieniać czas wyświetlania zdjęcia oraz informacje widoczne na ekranie tuż po zrobieniu zdjęcia.

### Zmiana czasu wyświetlania zdjęcia po zarejestrowaniu

#### 1 Wyświetl ekran [Podgląd po zrob. zdjęcia].

- Naciśnij przycisk [MENU], na karcie [CAM] wybierz opcję [Podgląd po zrob. zdjęcia], a następnie naciśnij przycisk [🔍] (📖29).

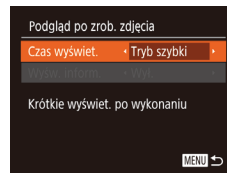

#### 2 Wprowadź ustawienie.

- Wybierz [Czas wyświet.] i naciśnij przycisk [◀][▶], aby wybrać pożądaną opcję.
- Aby przywrócić pierwotne ustawienie, powtórz tę procedurę, ale wybierz ustawienie [Tryb szybki].



Przed użyciem

Przewodnik podstawowy

Przewodnik zaawansowany

Podstawowe informacje o aparacie

Tryb automatyczny/tryb hybrydowy automatyczny

Inne tryby fotografowania

Tryb P

Tryb Tv, Av i M

Tryb wyświetlania

Funkcje Wi-Fi

Menu ustawień

Akcesoria

Dodatek

Skorowidz

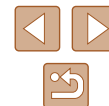

Tryb szybki	Zdjęcia są wyświetlane tylko do chwili, gdy możliwe jest wykonanie kolejnego zdjęcia.
2 s, 4 s, 8 s	Wyświetlanie zdjęć przez określony czas. Nawet gdy na ekranie wyświetlane jest zdjęcie, można wykonać kolejne, naciskając ponownie przycisk migawki do połowy.
Bez limitu	Wyświetlanie zdjęć do chwili naciśnięcia przycisku migawki do połowy.
Wył.	Brak wyświetlania zdjęcia po zarejestrowaniu.

## Zmiana ekranu wyświetlanego po zarejestrowaniu

Styl wyświetlania zdjęć po zarejestrowaniu można zmienić w sposób przedstawiony poniżej.

### 1 Ustaw [Czas wyświet.] na [2 s], [4 s], [8 s] lub [Bez limitu] (📖54).

### 2 Wprowadź ustawienie.

- Wybierz opcję [Wyśw. inform.] za pomocą przycisków [▲][▼] lub pokrętła [🌀]. Wybierz odpowiednie ustawienie za pomocą przycisków [◀][▶].
- Aby przywrócić pierwotne ustawienie, powtórz tę procedurę, ale wybierz ustawienie [Wył.].

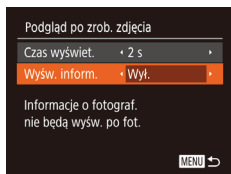

Wył.	Wyświetlanie samego zdjęcia.
Szczegóły	Wyświetlanie szczegółowych informacji o zdjęciach (📖167).



- Jeśli dla opcji [Czas wyświet.] (📖54) wybrano ustawienie [Wył.] lub [Tryb szybki], dla opcji [Wyśw. inform.] wprowadzone jest ustawienie [Wył.] i nie można go zmienić.
- Naciskając przycisk [INFO], gdy zdjęcie jest widoczne po zarejestrowaniu, możesz zmienić wyświetlane informacje. Uwaga: nie można zmienić ustawień opcji [Wyśw. inform.]. Zdjęcia można też usuwać za pomocą przycisku [▼] oraz włączać ich ochronę (📖96) lub oznaczać je jako ulubione (📖101) za pomocą przycisku [👍].

Przed użyciem
Przewodnik podstawowy
Przewodnik zaawansowany
Podstawowe informacje o aparacie
Tryb automatyczny/tryb hybrydowy automatyczny
Inne tryby fotografowania
Tryb P
Tryb Tv, Av i M
Tryb wyświetlania
Funkcje Wi-Fi
Menu ustawień
Akcesoria
Dodatek
Skorowidz



## Inne tryby fotografowania

Efektywniejsze fotografowanie różnicowanych scenerii oraz wykonywanie zdjęć wzbogaconych o unikatowe efekty obrazu lub rejestrowanych z użyciem funkcji specjalnych



## Regulowanie jasności/kolorów (Sterowanie z podglądem na żywo)

► Zdjęcia ► Filmy

Jasność i kolory obrazu można z łatwością dostosować podczas fotografowania w sposób przedstawiony poniżej.



### 1 Włącz tryb [LIVE].

- Ustaw pokrętło wyboru trybów w pozycji [LIVE].

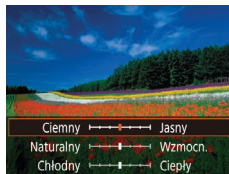

### 2 Wprowadź ustawienie.

- Naciśnij przycisk [OK], aby przejść do ekranu ustawień. Wybierz jeden z elementów ustawień za pomocą przycisków [▲][▼], a następnie patrząc na ekran, dostosuj jego wartość za pomocą przycisków [◀][▶] lub pokrętła [D].
- Naciśnij przycisk [OK].

### 3 Nagraj film.

Jasność	W przypadku jaśniejszych zdjęć zmieniaj ustawienie poziomu w prawo, a w przypadku ciemniejszych — w lewo.
Kolor	W przypadku żywszych zdjęć zmieniaj ustawienie poziomu w prawo, a w przypadku bardziej stłumionych — w lewo.
Odcień	W przypadku ciepłego, czerwonego odcienia zmieniaj ustawienie poziomu w prawo, a w przypadku zimnego, niebieskawego — w lewo.

Przed użyciem

Przewodnik podstawowy

Przewodnik zaawansowany

Podstawowe informacje o aparacie

Tryb automatyczny/tryb hybrydowy automatyczny

Inne tryby fotografowania

Tryb P

Tryb Tv, Av i M

Tryb wyświetlania

Funkcje Wi-Fi

Menu ustawień

Aksesoria

Dodatek

Skorowidz



## Zastosuj efekty automatycznie (Zdjęcie twórcze)

► Zdjęcia ► Filmy

## Uzyskiwanie różnorodnych obrazów z pojedynczego ujęcia

Aparat rozpoznaje charakter fotografowanego obiektu i warunki zdjęciowe, a następnie stosuje automatycznie efekty specjalnie i odpowiednio zmienia kompozycję w celu uwypuklenia obiektu. Po każdym wyzwoleniu migawki rejestrowanych jest sześć zdjęć. Można wykonywać wiele fotografii z zastosowanymi do nich efektami, których ustawienia są dobierane przez aparat.



### 1 Włącz tryb [CAM].

- Ustaw pokrętko wyboru trybów w pozycji [CAM].

### 2 Zrób zdjęcie lub nagraj film.

- Naciśnij do końca przycisk migawki. Po wyzwoleniu migawki jej dźwięk jest emitowany trzykrotnie.
- Po wyświetleniu sześciu zdjęć po kolei zostają one wyświetlone naraz na ekranie przez około 2 sekundy.
- Aby wyświetlać zdjęcia do czasu naciśnięcia przycisku migawki do połowy, naciśnij przycisk [OK]. Aby wybrać obraz do wyświetlenia na pełnym ekranie, użyj przycisków [▲][▼][◀][▶] lub tarczy [DISP], a następnie naciśnij przycisk [OK].
- Aby powrócić do wyświetlania wszystkich zdjęć, naciśnij przycisk [MENU].



- Jeśli lampa błyskowa musi wyemitować błysk, wykonanie zdjęcia trochę potrwa, ale trzymaj aparat nieruchomo, aż nastąpi trzykrotne odzwierciedlenie dźwięku migawki.
- Te sześć zdjęć jest traktowanych jako jedna grupa (92).
- Równoczesny widok wszystkich sześciu zdjęć, przedstawiony w punkcie 2, jest dostępny tylko bezpośrednio po wykonaniu fotografii.

## Wybór efektów

W przypadku zdjęć wykonywanych w trybie [CAM] można wybierać efekty.



- Po wybraniu trybu [CAM] naciśnij przycisk [INFO].
- Wybierz jeden z efektów za pomocą przycisków [◀][▶] lub pokrętki [DISP], a następnie naciśnij przycisk [OK].

Auto	Wszystkie efekty
Retro	Zdjęcia przypominają stare fotografie
Monochromatyczny	Zdjęcia są rejestrowane w jednym kolorze
Specjalny	Efektowne, oryginalnie wyglądające zdjęcia
Naturalny	Naturalnie wyglądające zdjęcia o zmniejszonym kontraście

Przed użyciem

Przewodnik podstawowy

Przewodnik zaawansowany

Podstawowe informacje  
o aparacie

Tryb automatyczny/tryb  
hybrydowy automatyczny

Inne tryby fotografowania

Tryb P

Tryb Tv, Av i M

Tryb wyświetlania

Funkcje Wi-Fi

Menu ustawień

Akcesoria

Dodatek

Skorowidz

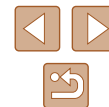

## Nagrywanie filmów z różnymi efektami

Pozwól, żeby aparat sam określał obiekty i warunki nagrywania podczas nagrywania filmów, a filtry i efekty, takie jak odtwarzanie w zwolnionym lub szybkim tempie, zostaną dodane automatycznie. Po nagraniu kilku filmów do 4 z nich automatycznie łączy się w 15–25-sekundowy film w trybie zdjęć twórczych. Należy pamiętać, że w tym trybie dźwięk nie będzie rejestrowany.

### 1 Włącz tryb [📷].

- Ustaw pokrętko wyboru trybów w pozycji [📷].

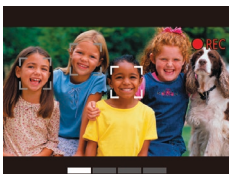

### 2 Nagraj pierwszy film.

- naciśnij przycisk filmowania. Nagrywanie rozpoczyna się. Pojawia się pasek wskazujący czas, jaki upłynął od początku.
- Nagrywanie zatrzymuje się automatycznie po 3–6 sekundach.

### 3 Nagraj filmy od 2. do 4.

- Powtórz krok 2 trzy razy, aby nagrać 4 filmy.



- Nawet jeśli nie nagraż 4 filmów jednego dnia, Twój film nagrany w trybie zdjęć twórczych zostanie kolejnego dnia zapisany jako oddzielny plik.



- Efekty zasadniczo są stosowane do filmów 1–4, ale możesz także zmienić efekt w każdym filmie oddzielnie (📖57).
- Można edytować poszczególne rozdziały (📖106).

## Odtwarzanie krótkich filmów zarejestrowanych w trybie zdjęć twórczych

Możesz wybrać i odtworzyć krótki film zarejestrowany w trybie zdjęć twórczych [📷] (📖89).

## Ruchome obiekty (Sport)

► Zdjęcia ► Filmy

Rejestrowanie serii zdjęć w trakcie ustawiania ostrości na ruchomych obiektach.

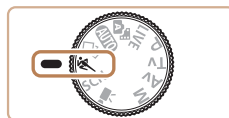

### 1 Włącz tryb [S].

- Ustaw pokrętko wyboru trybów w pozycji [S].



### 2 Ustaw ostrość.

- Po naciśnięciu przycisku migawki do połowy aparat będzie stale regulować ostrość i jasność obrazu na obszarze otoczonym niebieską ramką.

### 3 Nagraj film.

- Aby wykonać serię zdjęć, trzymaj przycisk migawki naciśnięty do końca.



- W trybie [S] na zdjęciach może być widoczna ziarnistość, ponieważ czułość ISO (📖72) jest zwiększana w celu dostosowania do warunków zdjęciowych.
- Szczegółowe informacje na temat zasięgu fotografowania w trybie [S] można znaleźć w podrzdziale „Zasięg fotografowania” (📖178).
- Odzyskanie możliwości fotografowania po zarejestrowaniu serii zdjęć może chwilę potrwać. Należy pamiętać, że niektóre rodzaje kart pamięci mogą jeszcze bardziej wydłużać czas, po którego upływie aparat odzyskuje gotowość do ponownego fotografowania.
- W zależności od warunków zdjęciowych, ustawień aparatu i współczynnika powiększenia szybkość rejestracji może ulec zmniejszeniu.
- Nawet jeśli fotografujesz w trybie automatycznym [📷] (📖41), nie jest włączona obsługa serii zdjęć.

Przed użyciem

Przewodnik podstawowy

Przewodnik zaawansowany

Podstawowe informacje o aparacie

Tryb automatyczny/tryb hybrydowy automatyczny

Inne tryby fotografowania

Tryb P

Tryb Tv, Av i M

Tryb wyświetlania

Funkcje Wi-Fi

Menu ustawień

Akcesoria

Dodatek

Skorowidz



## Szczególne scenerie

Wystarczy wybrać tryb odpowiadający fotografowanej scenierii, aby aparat automatycznie dobrał optymalne ustawienia.



### 1 Włącz tryb [SCN].

- Ustaw pokrętko wyboru trybów w pozycji [SCN].



### 2 Wybierz tryb fotografowania.

- Naciśnij przycisk [OK], a następnie wybierz w menu pozycję [SCN], po czym wybierz tryb fotografowania (ikonka 28).

### 3 Nagraj film.



### Wykonywanie zdjęć portretowych (Portrety)

► Zdjęcia ► Filmy

- Fotografowanie osób z zastosowaniem efektu zmiękczenia.

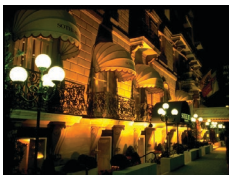

### Fotografowanie nocnych scenierii bez użycia statywu (Sceny nocne z ręki)

► Zdjęcia ► Filmy

- Przepiękne zdjęcia nocnych scenierii lub zdjęcia portretowe z nocną scenierią w tle otrzymywane bez konieczności równie stabilnego trzymania aparatu jak przy użyciu statywu.



### Fotografowanie w niekorzystnych warunkach oświetleniowych (Słabe oświetlenie)

► Zdjęcia ► Filmy

- Fotografowanie przy zminimalizowanym drżeniu aparatu i obiektu, nawet w słabych warunkach oświetleniowych.



### Fotografowanie pokazów sztucznych ogniw (Fajerwerki)

► Zdjęcia ► Filmy

- Żywe zdjęcia pokazów sztucznych ognii.



- W trybie [SCN] obiekty wydają się powiększone w porównaniu z innymi trybami.
- W trybie [SCN] na zdjęciach może być widoczna ziarnistość, ponieważ czułość ISO (ikonka 72) jest zwiększana w celu dostosowania do warunków zdjęciowych.
- Ze względu na to, że w trybie [SCN] aparat będzie rejestrował serię zdjęć, podczas fotografowania należy trzymać go nieruchomo.
- W trybie [SCN] nadmierne rozmycie spowodowane ruchem lub pewne warunki zdjęciowe mogą przeszkodzić w uzyskaniu oczekiwanych efektów.
- W trybie [SCN] należy zamocować aparat na statywie lub unieruchomić go w inny sposób, aby zapobiec drganiom. Ponadto przy korzystaniu ze statywu lub unieruchamianiu aparatu w jakiś inny sposób należy wybrać dla opcji [Stabilizacja] ustawienie [Wyt.] (ikonka 83).

Przed użyciem

Przewodnik podstawowy

Przewodnik zaawansowany

Podstawowe informacje o aparacie

Tryb automatyczny/tryb hybrydowy automatyczny

Inne tryby fotografowania

Tryb P

Tryb Tv, Av i M

Tryb wyświetlania

Funkcje Wi-Fi

Menu ustawień

Akcesoria

Dodatek

Skorowidz







- W przypadku użycia statywu do fotografowania nocnych scenarii lepsze efekty przyniesie wybranie trybu [AUTO] zamiast [M] (32).
- W trybie [M] rozdzielczość wynosi [M] (2592 x 1944 pikseli) i nie można jej zmienić.
- W trybie [M] po naciśnięciu przycisku migawki do połowy nie są wyświetlane żadne ramki, jednak ustalana jest optymalna ostrość.

## Stosowanie efektów specjalnych

Dodawanie do zdjęć różnych efektów podczas fotografowania.



### 1 Wybierz tryb fotografowania.

- Aby wybrać tryb fotografowania, wykonaj czynności podane w punktach 1–2 w podrozdziale „Szczególne scenerie” (59).

### 2 Nagraj film.

#### Rejestrowanie zdjęć w żywych kolorach (Superżywe kolory)

► Zdjęcia ► Filmy

- Rejestrowanie zdjęć w soczystych, żywych barwach.



#### Zdjęcia plakatu (Efekt plakatu)

► Zdjęcia ► Filmy

- Wykonywanie zdjęć wyglądających jak stare plakaty lub ilustracje.



- W trybach [M] i [M] spróbuj wykonać najpierw kilka zdjęć testowych, aby mieć pewność, że zostaną osiągnięte zamierzone efekty.

Przed użyciem

Przewodnik podstawowy

Przewodnik zaawansowany

Podstawowe informacje o aparacie

Tryb automatyczny/tryb hybrydowy automatyczny

Inne tryby fotografowania

Tryb P

Tryb Tv, Av i M

Tryb wyświetlania

Funkcje Wi-Fi

Menu ustawień

Akcesoria

Dodatek

Skorowidz





## Fotografowanie z zastosowaniem efektu rybiego oka (Efekt rybiego oka)

► Zdjęcia ► Filmy

Wykonywanie zdjęć z zastosowaniem efektu rybiego oka zmniejsza kształt całego obrazu.

### 1 Wybierz ikonę [🐟].

- Wykonaj czynności podane w punktach 1–2 w podrzdziale „Szczególne scenerie” (📖59) i wybierz ikonę [🐟].

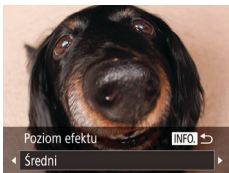

### 2 Wybierz poziom intensywności efektu.

- Naciśnij przycisk [INFO], wybierz poziom intensywności efektu (za pomocą przycisków [◀][▶] lub pokrętła [🌀]), a następnie ponownie naciśnij przycisk [INFO].
- Wyświetlany jest podgląd zdjęcia z zastosowanym efektem.

### 3 Nagraj film.



- Spróbuj wykonać najpierw kilka zdjęć testowych, aby mieć pewność osiągnięcia zamierzonych efektów.

## Wykonywanie zdjęć, na których przedmioty wyglądają jak miniatury (Efekt miniatury)

► Zdjęcia ► Filmy

Efekt miniatury jest uzyskiwany poprzez rozmycie obszarów obrazu znajdujących się nad i pod zaznaczonym fragmentem. Można również nagrywać filmy, na których przedmioty wyglądają jak miniatury, wybierając szybkość wyświetlania przed rozpoczęciem rejestracji. Filmowane osoby i przedmioty będą poruszać się szybko w trakcie odtwarzania. Należy pamiętać, że dźwięk nie będzie rejestrowany.

### 1 Wybierz ikonę [🏠].

- Wykonaj czynności podane w punktach 1–2 w podrzdziale „Szczególne scenerie” (📖59) i wybierz ikonę [🏠].
- Na ekranie pojawi się biała ramka oznaczająca obszar obrazu, który nie zostanie rozmyty.

### 2 Wybierz obszar obrazu, który ma pozostać ostry.

- Naciśnij przycisk [INFO].
- Wielkość ramki można zmieniać za pomocą dźwigni powiększenia, a jej położenie — za pomocą przycisków [▲][▼].



### 3 W przypadku filmów wybierz szybkość wyświetlania.

- Naciśnij przycisk [MENU], a następnie wybierz szybkość za pomocą przycisków [◀][▶] lub pokrętła [🌀].

Przed użyciem

Przewodnik podstawowy

Przewodnik zaawansowany

Podstawowe informacje o aparacie

Tryb automatyczny/tryb hybrydowy automatyczny

Inne tryby fotografowania

Tryb P

Tryb Tv, Av i M

Tryb wyświetlania

Funkcje Wi-Fi

Menu ustawień

Akcesoria

Dodatek

Skorowidz



#### 4 Wróć do ekranu fotografowania i wykonaj zdjęcie.

- Naciśnij przycisk [MENU], aby wrócić do ekranu fotografowania, a następnie wykonaj zdjęcie.

#### Szybkość i szacunkowy czas wyświetlania (dla filmów 1-minutowych)

Szybkość	Czas wyświetlania
5x	Okolo 12 s
10x	Okolo 6 s
20x	Okolo 3 s

Filmy są odtwarzane z szybkością 30 kl./s.



- Podczas nagrywania filmów funkcja powiększenia jest niedostępna. Należy ją ustawić przed rozpoczęciem nagrywania.
- Spróbuj wykonać najpierw kilka zdjęć testowych, aby mieć pewność osiągnięcia zamierzonych efektów.



- Aby zmienić orientację ramki (z poziomej na pionową lub odwrotnie), naciśnij przycisk [ZMIENIA], jak podano w punkcie 2. Do przesuwania ramki znajdującej się w orientacji pionowej służą przyciski [◀] [▶].
- Trzymanie aparatu pionowo spowoduje zmianę orientacji ramki.
- Dla jakości obrazu wybrane będzie ustawienie [EVGA], jeśli wybrano proporcje obrazu [4:3], oraz ustawienie [HD], jeśli wybrano proporcje obrazu [16:9] (50). Tych ustawień jakości nie można zmienić.
- Na ekranach wyświetlonych w punktach 2 i 3 oraz podczas filmowania nie można zmieniać współczynnika powiększenia za pomocą przycisku [ZMIENIA].

## Fotografowanie z zastosowaniem efektu aparatu zabawkowego (Efekt aparatu zabawki)

▶ Zdjęcia ▶ Filmy

Efekt ten powoduje, że zdjęcia wyglądają jak wykonane aparatem zabawkowym. Uzyskuje się go poprzez symulację winietowania (narożniki obrazu stają się ciemniejsze i rozmyte) oraz zmianę ogólnej kolorystyki.

### 1 Wybierz ikonę [📷].

- Wykonaj czynności podane w punktach 1–2 w podrozdziale „Szczególne scenerie” (59) i wybierz ikonę [📷].

### 2 Wybierz jeden z odcieni koloru.

- Naciśnij przycisk [INFO], wybierz jeden z odcieni koloru (za pomocą przycisków [◀] [▶] lub pokrętła [🌀]), a następnie ponownie naciśnij przycisk [INFO].
- Wyświetlany jest podgląd zdjęcia z zastosowanym efektem.



### 3 Nagraj film.

standard	Zdjęcia przypominają fotografie wykonane aparatem zabawkowym.
Ciepły	Zdjęcia mają cieplejszy odcień niż w przypadku ustawienia [standard].
Chłodny	Zdjęcia mają chłodniejszy odcień niż w przypadku ustawienia [standard].



- Spróbuj wykonać najpierw kilka zdjęć testowych, aby mieć pewność osiągnięcia zamierzonych efektów.

Przed użyciem

Przewodnik podstawowy

Przewodnik zaawansowany

Podstawowe informacje o aparacie

Tryb automatyczny/tryb hybrydowy automatyczny

Inne tryby fotografowania

Tryb P

Tryb Tv, Av i M

Tryb wyświetlania

Funkcje Wi-Fi

Menu ustawień

Akcesoria

Dodatek

Skorowidz



## Fotografowanie z zastosowaniem efektu miękkiej ostrości

► Zdjęcia ► Filmy

Ta funkcja pozwala uzyskać podobny efekt jak w przypadku zamocowania w aparacie miękkiego filtra. Można regulować poziom intensywności efektu.

### 1 Wybierz ikonę [👁️].

- Wykonaj czynności podane w punktach 1–2 w podrzdziale „Szczególne scenerie” (📖59) i wybierz ikonę [👁️].

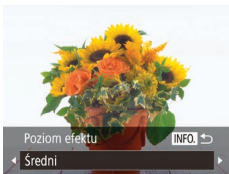

### 2 Wybierz poziom intensywności efektu.

- Naciśnij przycisk [INFO], wybierz poziom intensywności efektu (za pomocą przycisków [◀][▶] lub pokrętła [🌀]), a następnie ponownie naciśnij przycisk [INFO].
- Wyświetlany jest podgląd zdjęcia z zastosowanym efektem.

### 3 Nagraj film.



- Spróbuj wykonać najpierw kilka zdjęć testowych, aby mieć pewność osiągnięcia zamierzonych efektów.

## Fotografowanie w trybie monochromatycznym

► Zdjęcia ► Filmy

Umożliwia wykonywanie zdjęć monochromatycznych w czerni i bieli, odcieniach sepii oraz w kolorach niebieskim i białym.

### 1 Wybierz ikonę [👁️].

- Wykonaj czynności podane w punktach 1–2 w podrzdziale „Szczególne scenerie” (📖59) i wybierz ikonę [👁️].



### 2 Wybierz jeden z odcieni koloru.

- Naciśnij przycisk [INFO], wybierz jeden z odcieni koloru (za pomocą przycisków [◀][▶] lub pokrętła [🌀]), a następnie ponownie naciśnij przycisk [INFO].
- Wyświetlany jest podgląd zdjęcia z zastosowanym efektem.

### 3 Nagraj film.

Czerń i biel	Wykonywanie zdjęć czarno-białych.
Sepia	Wykonywanie zdjęć w odcieniach sepii.
Niebieski	Wykonywanie zdjęć niebiesko-białych.

Przed użyciem

Przewodnik podstawowy

Przewodnik zaawansowany

Podstawowe informacje o aparacie

Tryb automatyczny/tryb hybrydowy automatyczny

Inne tryby fotografowania

Tryb P

Tryb Tv, Av i M

Tryb wyświetlania

Funkcje Wi-Fi

Menu ustawień

Akcesoria

Dodatek

Skorowidz



## Tryby specjalne do innych celów

### Automatyczne fotografowanie po wykryciu twarzy (Inteligentna migawka)

► Zdjęcia ► Filmy

### Automatyczne fotografowanie po wykryciu uśmiechu (Uśmiech)

► Zdjęcia ► Filmy

Po wykryciu uśmiechu aparat automatycznie zrobi zdjęcie nawet bez naciśnięcia przycisku migawki.

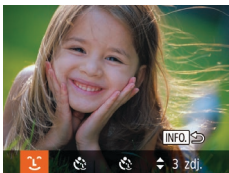

#### 1 Wybierz ikonę [😊].

- Wykonaj czynności podane w punktach 1–2 w podrzdziale „Szczególne scenerie” (📖59) i wybierz ikonę [😊], a następnie naciśnij przycisk [INFO].
- Za pomocą przycisków [◀][▶] lub pokrętła [🌀] wybierz ikonę [😊], a następnie naciśnij przycisk [INFO].
- Aparat przejdzie do trybu oczekiwania na fotografowanie i pojawi się komunikat [Wi. wykryw. uśmiechu].

#### 2 Skieruj aparat w stronę fotografowanej osoby.

- Po każdorazowym wykryciu przez aparat uśmiechu zarejestruje on zdjęcie z lampą błyskową.
- Aby wstrzymać wykrywanie uśmiechu, naciśnij przycisk [▼]. Ponowne naciśnięcie przycisku [▼] umożliwi wznowienie wykrywania.



- Po zakończeniu fotografowania należy włączyć inny tryb, ponieważ w przeciwnym razie aparat będzie nadal rejestrował zdjęcie, gdy tylko wykryje uśmiech.



- Można też fotografować w zwykły sposób za pomocą przycisku migawki.
- Aparat może łatwiej wykrywać uśmiechy, gdy fotografowane osoby patrzą prosto w jego stronę, a ich usta są rozwarzone na tyle, że widać zęby.
- Liczbę zdjęć można zmienić za pomocą przycisków [▲][▼] po wybraniu ikony [😊], jak podano w punkcie 1.
- Przy naciśniętym przycisku [□] automatyczne fotografowanie jest niedostępne.

### Automatyczne fotografowanie po wykryciu mrugnięcia (Samowyzwalacz mrugnięciem)

► Zdjęcia ► Filmy

Nakieruj aparat na fotografowaną osobę i naciśnij do końca przycisk migawki. Aparat zarejestruje zdjęcie po około dwóch sekundach od wykrycia mrugnięcia.



#### 1 Wybierz ikonę [👁️].

- Wykonaj czynności podane w punktach 1–2 w podrzdziale „Szczególne scenerie” (📖59) i wybierz ikonę [👁️], a następnie naciśnij przycisk [INFO].
- Za pomocą przycisków [◀][▶] lub pokrętła [🌀] wybierz ikonę [👁️], a następnie naciśnij przycisk [INFO].

#### 2 Skomponuj zdjęcie i naciśnij przycisk migawki do połowy.

- Sprawdź, czy zielona ramka jest wyświetlana wokół twarzy osoby, która ma mrugnąć.

Przed użyciem

Przewodnik podstawowy

Przewodnik zaawansowany

Podstawowe informacje o aparacie

Tryb automatyczny/tryb hybrydowy automatyczny

Inne tryby fotografowania

Tryb P

Tryb Tv, Av i M

Tryb wyświetlania

Funkcje Wi-Fi

Menu ustawień

Akcesoria

Dodatek

Skorowidz



### 3 Naciśnij do końca przycisk migawki.

- Aparat przejdzie w tryb oczekiwania na fotografowanie i pojawi się komunikat [Mrugnij, by zrobić zdjęcie].
- Miga lampka i emitowany jest sygnał dźwiękowy samowyzwalacza.



### 4 Ustaw się przodem do aparatu i zamrugaj.

- Aparat zarejestruje zdjęcie po około dwóch sekundach od wykrycia mrugnięcia osoby, której twarz znajduje się w ramce.
- Aby przerwać fotografowanie po włączeniu samowyzwalacza, naciśnij przycisk [MENU].



- Jeśli mrugnięcie nie zostanie wykryte, zamrugaj ponownie, ale umyślnie i powoli.
- Mrugnięcie może nie zostać wykryte, jeśli oczy są przesłonięte włosami lub kapeluszem albo gdy nosi się okulary.
- Zamknięcie i otwarcie obu oczu naraz również zostanie wykryte jako mrugnięcie.
- Jeśli mrugnięcie nie zostanie wykryte, aparat zarejestruje zdjęcie po upływie około 15 sekund.
- Liczbę zdjęć można zmienić za pomocą przycisków [▲][▼] po wybraniu ikony [👤], jak podano w punkcie 1.
- Jeśli po naciśnięciu do końca przycisku migawki w kadrze nie będzie żadnych osób, aparat zarejestruje zdjęcie, gdy jakaś osoba znajdzie się w kadrze i zamruga.
- Po naciśnięciu przycisku migawki do końca nie można zmieniać współczynnika powiększenia za pomocą przycisku [□].

## Automatyczne fotografowanie po wykryciu nowej osoby (Samowyzwalacz twarzy)

► Zdjęcia ► Filmy

Aparat zarejestruje zdjęcie po około dwóch sekundach od wykrycia, że w kadrze (📖77) pojawiła się twarz kolejnej osoby (np. fotografa). Dzięki temu możesz być na wykonywanych przez siebie zdjęciach grupowych lub podobnych.



### 1 Wybierz ikonę [👤].

- Wykonaj czynności podane w punktach 1–2 w podrzdziale „Szczególne scenerie” (📖59) i wybierz ikonę [👤], a następnie naciśnij przycisk [INFO].
- Za pomocą przycisków [◀][▶] lub pokrętła [🌀] wybierz ikonę [👤], a następnie naciśnij przycisk [INFO].

### 2 Skomponuj zdjęcie i naciśnij przycisk migawki do połowy.

- Upewnij się, że wokół twarzy, na której ustawiona jest ostrość, pojawiła się zielona ramka, a pozostałe twarze są otoczone białymi ramkami.

### 3 Naciśnij do końca przycisk migawki.

- Aparat przejdzie teraz w tryb oczekiwania na fotografowanie, a na ekranie pojawi się komunikat [Patrz wprost na aparat, aby uruchomić odliczanie].
- Miga lampka i emitowany jest sygnał dźwiękowy samowyzwalacza.

Przed użyciem
Przewodnik podstawowy
Przewodnik zaawansowany
Podstawowe informacje o aparacie
Tryb automatyczny/tryb hybrydowy automatyczny
Inne tryby fotografowania
Tryb P
Tryb Tv, Av i M
Tryb wyświetlania
Funkcje Wi-Fi
Menu ustawień
Akcesoria
Dodatek
Skorowidz

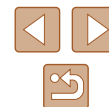



#### 4 Dołącz do pozostałych osób w kadrze i spójrz na aparat.

- Po wykryciu przez aparat nowej twarzy zwiększy się częstotliwość migania lampki i dźwięku samowyzwalacza. (W przypadku stosowania lampki błyskowej lampka zacznie świecić światłem ciągłym). Aparat wykona zdjęcie około dwie sekundy później.
- Aby przerwać fotografowanie po włączeniu samowyzwalacza, naciśnij przycisk [MENU].



- Nawet jeśli aparat nie wykryje nowej twarzy po dołączeniu osoby fotografującej do innych osób w kadrze, zarejestruje zdjęcie po upływie około 15 sekund.
- Liczbę zdjęć można zmienić za pomocą przycisków [▲][▼] po wybraniu ikony [📷], jak podano w punkcie 1.
- Po naciśnięciu przycisku migawki do końca nie można zmieniać współczynnika powiększenia za pomocą przycisku [📷].

## Rejestrowanie różnych filmów

▶ Zdjęcia ▶ Filmy

### Nagrywanie filmów w trybie standardowym

▶ Zdjęcia ▶ Filmy



#### 1 Włącz tryb [📷].

- Ustaw pokrętko wyboru trybów w pozycji [📷].
- Naciśnij przycisk [📷], wybierz w menu ikonę [📷], a następnie wybierz ikonę [📷] (📖28).
- Na górze i na dole ekranu wyświetlane są czarne paski, a obiekty w kadrze są nieco powiększone. Czarne paski wskazują obszary obrazu, które nie będą rejestrowane.

#### 2 Wprowadź ustawienia odpowiednie dla nagrywanego filmu (📖168).

#### 3 Zrób zdjęcie lub nagraj film.

- naciśnij przycisk filmowania.
- Aby przerwać nagrywanie filmu, ponownie naciśnij przycisk filmowania.

Przed użyciem

Przewodnik podstawowy

Przewodnik zaawansowany

Podstawowe informacje o aparacie

Tryb automatyczny/tryb hybrydowy automatyczny

Inne tryby fotografowania

Tryb P

Tryb Tv, Av i M

Tryb wyświetlania

Funkcje Wi-Fi

Menu ustawień

Akcesoria

Dodatek

Skorowidz



## Nagrywanie filmów z płynniejszym ruchem

W podany dalej sposób możesz nagrywać filmy z płynniejszym ruchem przy prawie dwukrotnie większej prędkości nagrywania.



- Wykonaj czynności podane w podrozdziale „Zmiana jakości obrazu w przypadku filmów” (51) i wybierz ikonę [FHD 60P].

## Blokowanie lub zmiana jasności obrazu przed nagrywaniem

► Zdjęcia ► Filmy

Przed rozpoczęciem i w trakcie nagrywania można zablokować ekspozycję lub zmieniać ją w zakresie od -2 do +2 z dokładnością do 1/3 stopnia.



### 1 Zablokuj ekspozycję.

- Naciśnięcie przycisku [▲] powoduje zablokowanie ekspozycji. Pojawi się pasek ustawienia ekspozycji.
- Aby odblokować ekspozycję, naciśnij ponownie przycisk [▲].



### 2 Wyreguluj ekspozycję.

- Patrząc na ekran, wyreguluj ekspozycję za pomocą pokrętki [●].

### 3 Rozpocznij filmowanie (66).

## Wyłączenie funkcji Autom. wolna migawka

► Zdjęcia ► Filmy

Automatyczna wolna migawka może zostać wyłączona, jeśli ruch na filmach jest burzliwy. Jednak wówczas przy słabym oświetleniu filmy mogą wyglądać na ciemne.

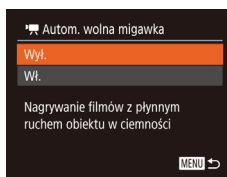
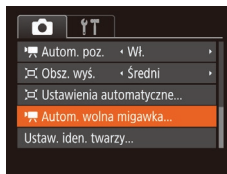

- Naciśnij przycisk [MENU], na karcie [📷] wybierz opcję [Autom. wolna migawka], a następnie wybierz ustawienie [Wyl.] (29).
- Aby przywrócić pierwotne ustawienie, powtórz tę procedurę, ale wybierz ustawienie [Wł.].



- Autom. wolna migawka jest dostępna tylko przy nagrywaniu filmów [FHD 60P].

## Korygowanie silnych drgań aparatu

► Zdjęcia ► Filmy

Drgania aparatu, na przykład podczas nagrywania w marszu, można korygować. Część wyświetlanych obrazów zmienia się bardziej niż w przypadku trybu [standard], a obiekty są bardziej powiększane.

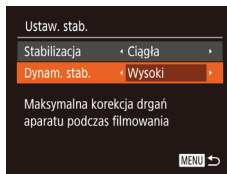

- Wykonaj czynności podane w punkcie „Nagrywanie filmów bez zmiany wielkości obiektów” (53), aby wybrać opcję [Wysoki].

Przed użyciem
Przewodnik podstawowy
Przewodnik zaawansowany
Podstawowe informacje o aparacie
Tryb automatyczny/tryb hybrydowy automatyczny
Inne tryby fotografowania
Tryb P
Tryb Tv, Av i M
Tryb wyświetlania
Funkcje Wi-Fi
Menu ustawień
Akcesoria
Dodatek
Skorowidz

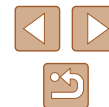





- Ustawienia opcji [Dynam. stab.] nie będą stosowane, jeśli dla opcji [Stabilizacja] wybrano ustawienie [Wył.] (📖53).
- Jeśli dla jakości filmu wybrano opcję [EVA 30P], dostępne jest tylko ustawienie [standard] i nie można go zmienić.

## Ustawienia dźwięku

► Zdjęcia ► Filmy

### Wyłączenie opcji usuwania wiatru

Można ograniczyć zniekształcenia dźwięku spowodowane silnym wiatrem. Jednak nagranie może brzmieć nienaturalnie, jeśli opcja ta jest używana, gdy nie ma wiatru. W tym przypadku można wyłączyć opcję usuwania wiatru.



- Naciśnij przycisk [MENU], wybierz na karcie [📷] opcję [Usuwanie wiatru], a następnie wybierz ustawienie [Wył.] (📖29).

### Korzystanie z tłumika

Tłumik może służyć do ograniczania zniekształceń dźwięku powstających w głośnym otoczeniu. Jednak w przypadku cichego otoczenia obniża on poziom głośności nagrywanego dźwięku.

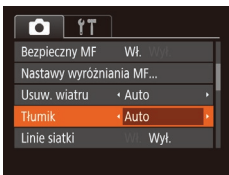

- Naciśnij przycisk [MENU], na karcie [📷] wybierz opcję [Tłumik], a następnie wybierz odpowiednie ustawienie (📖29).

## Nagrywanie filmów w trybie krótkich nagrań

► Zdjęcia ► Filmy

Zastosuj ustawienia odtwarzania do kilkusekundowych filmów, np. szybki ruch, wolny ruch lub powtórki. Filmy nagrane w tym trybie mogą się znaleźć w albumach Najważniejsze wydarzenia (📖107).

### 1 Włącz tryb [📷].

- Ustaw pokrętko wyboru trybów w pozycji [📷].
- Naciśnij przycisk [📷], wybierz w menu ikonę [📷], a następnie wybierz ikonę [📷] (📖28).
- Wyświetlane są czarne paski widoczne na górze i na dole ekranu. Czarne paski wskazują obszary obrazu, które nie mogą być rejestrowane.



### 2 Określ czas nagrywania i efekt odtwarzania.

- Naciśnij przycisk [INFO].
- Obróć tarczę [📷], aby określić czas nagrywania (4–6 s), i naciśnij przyciski [◀] [▶], aby ustawić efekt odtwarzania, jak opisano poniżej.

### 3 Rozpocznij filmowanie (📖66).

- Pojawi się pasek wskazujący czas, jaki upłynął od początku.

Przed użyciem

Przewodnik podstawowy

Przewodnik zaawansowany

Podstawowe informacje o aparacie

Tryb automatyczny/tryb hybrydowy automatyczny

Inne tryby fotografowania

Tryb P

Tryb Tv, Av i M

Tryb wyświetlania

Funkcje Wi-Fi

Menu ustawień

Akcesoria





Dodatek

Skorowidz





## Efekty odtwarzania

 2x	Odtwarzanie przyspieszone
 1x	Odtwarzanie w normalnej szybkości
 1/2x	Odtwarzanie w zwolnionym tempie
	Odtwarzanie w normalnym tempie z efektem szybkiego przewinięcia ostatnich 2 sekund do tyłu i odtworzeniem ich ponownie w zwolnionym tempie



- Dźwięk w tych filmach nie jest rejestrowany.
- Jakość filmów ma ustawienie [4K HD 30P] (51) i nie można go zmienić.

## Nagrywanie filmów z funkcją iFrame

► Zdjęcia ► Filmy

Nagrywanie filmów, które można edytować za pomocą aplikacji i urządzeń zgodnych z formatem iFrame.

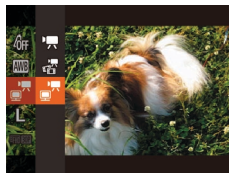

### 1 Wybierz ikonę [📷].

- Ustaw pokrętko wyboru trybów w pozycji [📷].
- Naciśnij przycisk [ⓘ], wybierz w menu ikonę [📷], a następnie wybierz ikonę [📷] (28).
- Wyświetlane są czarne paski widoczne na górze i na dole ekranu. Czarne paski wskazują obszary obrazu, które nie mogą być rejestrowane.

### 2 Rozpocznij filmowanie (66).



- iFrame to format wideo opracowany przez firmę Apple Inc.
- Jakość filmów ma ustawienie [4K HD 30P] (51) i nie można go zmienić.

Przed użyciem

Przewodnik podstawowy

Przewodnik zaawansowany

Podstawowe informacje o aparacie

Tryb automatyczny/tryb hybrydowy automatyczny

Inne tryby fotografowania

Tryb P

Tryb Tv, Av i M

Tryb wyświetlania

Funkcje Wi-Fi

Menu ustawień

Akcesoria

Dodatek

Skorowidz



## Tryb P

Zdjęcia o większej sile wyrazu w stylu preferowanym przez użytkownika



- Instrukcje zawarte w niniejszym rozdziale mają zastosowanie do aparatu z pokrętkiem wyboru trybów ustawionym w pozycji **[P]**.
- **[P]**: program AE; AE: automatyczne naświetlenie
- Przed rozpoczęciem fotografowania przy użyciu funkcji opisanej w tym rozdziale w trybach innych niż **[P]** należy się upewnić, że jest ona dostępna w danym trybie (📖168).

## Fotografowanie w trybie Program AE (Tryb [P])

► Zdjęcia ► Filmy

Wiele ustawień funkcji można dostosować do swojego ulubionego stylu fotografowania.



### 1 Włącz tryb **[P]**.

- Ustaw pokrętko wyboru trybów w pozycji **[P]**.

### 2 W razie potrzeby zmień odpowiednio ustawienia (📖71–📖83) i zrób zdjęcie.



- Jeśli po naciśnięciu przycisku migawki do połowy nie można uzyskać optymalnej ekspozycji, czas naświetlenia i wartość przysłony są wyświetlane na pomarańczowo. W takim przypadku spróbuj wyregulować czułość ISO (📖72) lub włączyć lampę błyskową (jeśli obiekty są ciemne, 📖81), aby uzyskać optymalną ekspozycję.
- W trybie **[P]** można też nagrywać filmy, naciskając przycisk filmowania. Jednak niektóre ustawienia w menu FUNC. (📖28) i MENU (📖29) mogą być automatycznie dostosowywane do nagrywania filmów.

Przed użyciem

Przewodnik podstawowy

Przewodnik zaawansowany

Podstawowe informacje o aparacie

Tryb automatyczny/tryb hybrydowy automatyczny

Inne tryby fotografowania

Tryb P

Tryb Tv, Av i M

Tryb wyświetlania

Funkcje Wi-Fi

Menu ustawień

Akcesoria

Dodatek

Skorowidz



## Jasność obrazu (Ekspozycja)

### Regulacja jasności obrazu (Kompensacja ekspozycji)

► Zdjęcia ► Filmy

Standardową ekspozycję ustawioną przez aparat można regulować w zakresie od -2 do +2 z dokładnością do 1/3 stopnia.



- Naciśnij przycisk [▲]. Patrząc na ekran, wyreguluj jasność za pomocą pokręćła [⦿], a następnie ponownie naciśnij przycisk [▲], aby zakończyć regulację.
- Na ekranie pojawi się ustawiony poziom korekty.

### Blokowanie jasności/ekspozycji obrazu (Blokowanie AE)

► Zdjęcia ► Filmy

Przed rozpoczęciem fotografowania można blokować ekspozycję oraz ustawiać osobno ostrość i ekspozycję.



#### 1 Zablokuj ekspozycję.

- Nakieruj aparat na fotografowany obiekt, aby zrobić zdjęcie z zablokowaną ekspozycją. Trzymając przycisk migawki naciśnięty do połowy, naciśnij przycisk [▲].
- Pojawi się ikona [✳], a ekspozycja zostanie zablokowana.
- Aby odblokować ekspozycję, zwolnij przycisk migawki i naciśnij ponownie przycisk [▲]. W takim przypadku ikona [✳] zniknie z ekranu.

## 2 Skomponuj kadr i zrób zdjęcie.

- Po wykonaniu jednego zdjęcia ekspozycja przestaje być blokowana, a ikona [✳] znika z ekranu.



- AE: automatyczne naświetlanie
- Po zablokowaniu ekspozycji można zmodyfikować kombinację wartości przysłony i czasu naświetlania za pomocą pokręćła [⦿] (Przeł. programu).

## Zmiana metody pomiaru

► Zdjęcia ► Filmy

Metodę pomiaru (sposób pomiaru jasności) można dopasowywać pod kątem warunków zdjęciowych.



- Naciśnij przycisk [⦿], wybierz w menu ikonę [⦿], a następnie wybierz odpowiednie ustawienie ([28]).
- Pojawi się wybrana opcja.

Wielosegm.	Sprawdza się w typowych warunkach zdjęciowych, także przy fotografowaniu pod światło. Ekspozycja jest automatycznie dostosowywana do warunków zdjęciowych.
Centr. ważony uśredn.	Polega na określaniu średniej jasności światła na całym obszarze obrazu na podstawie obliczeń, w których przyjmuje się za ważniejszą jasność środkowej części kadru.
Punktowy	Pomiar jest ograniczony tylko do [ ] (ramki punktu pomiaru), wyświetlanej na środku ekranu.

Przed użyciem

Przewodnik podstawowy

Przewodnik zaawansowany

Podstawowe informacje o aparacie

Tryb automatyczny/tryb hybrydowy automatyczny

Inne tryby fotografowania

Tryb P

Tryb Tv, Av i M

Tryb wyświetlania

Funkcje Wi-Fi

Menu ustawień

Akcesoria

Dodatek

Skorowidz



## Zmiana czułości ISO

► Zdjęcia ► Filmy

Ustaw czułość ISO na [AUTO], aby była ustawiana automatycznie zgodnie z trybem fotografowania i warunkami zdjęciowymi. W przeciwnym razie wybierz wyższą czułość ISO dla większej wartości lub niższą czułość ISO dla wyższej wartości.

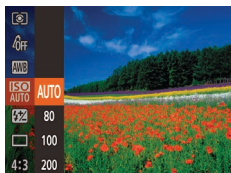

- Naciśnij przycisk **[MENU]**, wybierz w menu ikonę **[ISO]**, a następnie wybierz odpowiednie ustawienie (📖28).
- Pojawi się wybrana opcja.



- Aby wyświetlić ustawienie czułości ISO dobrane automatycznie przez aparat działający w trybie [AUTO], naciśnij przycisk migawki do połowy.
- Mimo że wybieranie mniejszej czułości ISO może sprzyjać ograniczeniu ziarnistości obrazu, w niektórych warunkach powoduje zarazem wzrost ryzyka poruszenia aparatu i rozmycia fotografowanego obiektu.
- Podnoszenie czułości ISO powoduje skracanie czasu naświetlania, co może zmniejszyć ryzyko poruszenia aparatu i rozmycia fotografowanego obiektu oraz zwiększyć zasięg lampy błyskowej. Jednak może wówczas wzrosnąć ziarnistość zdjęć.

## Korygowanie jasności obrazu (Korekta kontrastu)

► Zdjęcia ► Filmy

Wyjątkowo jasne lub ciemne obszary obrazu (np. twarze lub tła) mogą być wykrywane przed fotografowaniem i automatycznie dostosowywane pod kątem uzyskania optymalnej jasności całego zdjęcia. Niewystarczający ogólny kontrast obrazu również może zostać automatycznie skorygowany przed zarejestrowaniem zdjęć w celu lepszego uwypuklenia fotografowanego obiektu.



- Naciśnij przycisk **[MENU]**, na karcie **[Kor. kontrastu]** wybierz opcję **[Kor. kontrastu]**, a następnie wybierz ustawienie **[Auto]** (📖29).
- Po wprowadzeniu ustawień pojawia się ikona **[Ci]**.



- W pewnych warunkach zdjęciowych korekta może być niedokładna lub powodować ziarnistość zdjęć.



- Można także poprawiać zarejestrowane już zdjęcia (📖104).

Przed użyciem

Przewodnik podstawowy

Przewodnik zaawansowany

Podstawowe informacje o aparacie

Tryb automatyczny/tryb hybrydowy automatyczny

Inne tryby fotografowania

Tryb P

Tryb Tv, Av i M

Tryb wyświetlania

Funkcje Wi-Fi

Menu ustawień

Akcesoria

Dodatek

Skorowidz



## Kolory zdjęcia

### Rejestrowanie naturalnych kolorów (balans bieli)

► Zdjęcia ► Filmy

Poprzez regulację balansu bieli można uzyskać większą naturalność barw fotografowanej sceny.



- Naciśnij przycisk [WB], wybierz w menu ikonę [WB], a następnie wybierz odpowiednie ustawienie (📖28).
- Pojawi się wybrana opcja.

	Auto	Automatyczne ustawianie optymalnego balansu bieli odpowiednio do warunków zdjęciowych.
	Słoneczny dzień	Służy do fotografowania w plenerze przy dobrej pogodzie.
	Pochmurny dzień	Służy do fotografowania przy pochmurnym niebie lub o zmierzchu.
	Żarówki	Służy do fotografowania przy oświetleniu zwykłymi żarówkami.
	Świetlówki	Służy do fotografowania przy oświetleniu jarzeniowym o świetle białym.
	Świetlówki H	Służy do fotografowania przy oświetleniu jarzeniowym w świetle dziennym.
	Według wzorca	Służy do ręcznego ustawiania balansu bieli według wzorca (📖73).

### Balans bieli według wzorca

► Zdjęcia ► Filmy

W przypadku kolorów obrazu, które wyglądają naturalnie w świetle zastanym, należy wyregulować balans bieli w celu dopasowania go do źródła światła w miejscu fotografowania. Balans bieli należy ustawić przy tym samym źródle światła, które oświetla obecną scenę.



- Aby wybrać ikonę [Info], wykonaj czynności podane w podrzdziale „Rejestrowanie naturalnych kolorów (balans bieli)” (📖73).
- Nakieruj aparat na płaski biały przedmiot, aby cały ekran wypełnił się kolorem białym. Naciśnij przycisk [INFO].
- Odcień ekranu zmieni się po zarejestrowaniu danych balansu bieli.



- Jeśli zmienisz ustawienia aparatu po zarejestrowaniu danych balansu bieli, kolory mogą wyglądać nienaturalnie.

### Zmiana odcieni obrazu (Moje kolory)

► Zdjęcia ► Filmy

Można dowolnie zmieniać odcienie obrazu, np. przekształcając zdjęcia w fotografię w odcieniach sepia lub czarno-białe.



- Naciśnij przycisk [WB], wybierz w menu ikonę [WB], a następnie wybierz odpowiednie ustawienie (📖28).
- Pojawi się wybrana opcja.

Przed użyciem

Przewodnik podstawowy

Przewodnik zaawansowany

Podstawowe informacje o aparacie

Tryb automatyczny/tryb hybrydowy automatyczny

Inne tryby fotografowania

Tryb P

Tryb Tv, Av i M

Tryb wyświetlania

Funkcje Wi-Fi

Menu ustawień

Akcesoria

Dodatek

Skorowidz



☞	Moje kolory Wył.	–
Av	Barwy wzmocn.	W tym trybie kontrast i nasycenie barw zostają uwydatnione w celu zwiększenia ostrości zdjęć.
AN	Barwy naturalne	W tym trybie kontrast i nasycenie barw są tonowane w celu uzyskania słumionych zdjęć.
Se	Sepia	Służy do uzyskania zdjęć w odcieniach sepii.
BW	Czerń i biel	Służy do otrzymania zdjęć czarno-białych.
Ap	Intensywne kolory	Funkcja ta łączy efekty działania korekty błękitu, zieleni i czerwieni, zapewniając intensywne, a zarazem naturalnie wyglądające kolory charakterystyczne dla diapozytywu.
AL	Odcień skóry słaby	Powoduje rozjaśnienie odcieni skóry.
AD	Odcień skóry mocny	Powoduje ściemnienie odcieni skóry.
AB	Korekta błękitu	Powoduje zwiększenie nasycenia koloru niebieskiego na zdjęciach. Niebo, morze i inne niebieskie obiekty zyskują bardziej nasycony kolor.
AG	Korekta zieleni	Powoduje zwiększenie nasycenia koloru zielonego na zdjęciach. Góry, liście i inne zielone obiekty zyskują bardziej nasycony kolor.
AR	Korekta czerwieni	Powoduje zwiększenie nasycenia koloru czerwonego na zdjęciach. Czerwone obiekty zyskują bardziej nasycony kolor.
Ac	Własne kolory	Umożliwia dostosowanie do swoich upodobań kontrastu, ostrości, nasycenia barw i innych parametrów obrazu (74).



- W trybach [Se] i [BW] nie można ustawiać balansu bieli (73).
- W trybach [AL] i [AD] mogą zostać też zmienione kolory inne niż odcień ludzkiej skóry. W przypadku niektórych odcieni skóry uzyskane efekty mogą się różnić od oczekiwanych.

## Własne kolory

► Zdjęcia ► Filmy

Poziom kontrastu, ostrości i nasycenia kolorów, odcieni czerwieni, zielonego i niebieskiego oraz odcieni skóry można ustawić w zakresie 1–5.

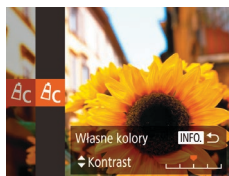

### 1 Przejdź do ekranu ustawień.

- Wybierz ikonę [Ac] w sposób podany w podrozdziale „Zmiana odcieni obrazu (Moje kolory)” (73), a następnie naciśnij przycisk [INFO].

### 2 Wprowadź ustawienie.

- Wybierz jeden z elementów za pomocą przycisków [▲][▼], a następnie wprowadź jego wartość za pomocą przycisków [◀][▶] lub pokrętki [🌀].
- W celu uzyskania silniejszych/bardziej intensywnych efektów (lub ciemniejszych odcieni skóry) ustaw wartość bliższą prawego końca paska, a w celu otrzymania słabszych/mniej intensywnych efektów (lub jaśniejszych odcieni skóry) ustaw wartość bliższą lewego końca paska.
- Aby zatwierdzić ustawienie, naciśnij przycisk [INFO].

Przed użyciem

Przewodnik podstawowy

Przewodnik zaawansowany

Podstawowe informacje o aparacie

Tryb automatyczny/tryb hybrydowy automatyczny

Inne tryby fotografowania

Tryb P

Tryb Tv, Av i M

Tryb wyświetlania

Funkcje Wi-Fi

Menu ustawień

Akcesoria

Dodatek

Skorowidz



# Zasięg fotografowania i ustawianie ostrości

## Zdjęcia z małej odległości (Makro)

► Zdjęcia ► Filmy

Aby ograniczyć ustawianie ostrości do obiektów położonych blisko aparatu, należy włączyć tryb [M]. Szczegółowe informacje na temat zakresu ostrości można znaleźć w podrzdziale „Zasięg fotografowania” (178).

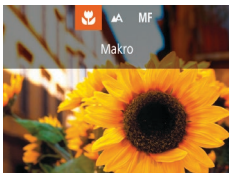

- Naciśnij przycisk [M], wybierz ikonę [M] (za pomocą przycisków [L][R] lub pokrętki [D]), a następnie naciśnij przycisk [O].
- Po wprowadzeniu ustawień pojawia się ikona [M].



- Jeśli używana jest lampa błyskowa, może wystąpić efekt winietowania.
- Ikona [M], która jest wyświetlana na żółtym pasku poniżej paska powiększenia, gdy wartość powiększenia znajduje się w jego zakresie, zmienia kolor na szary, a aparat nie ustawi ostrości.



- Aby zapobiegać drganiom aparatu, spróbuj zamocować go na statywie i włączyć w nim tryb [C] (43).

# Fotografowanie w trybie ręcznego ustawiania ostrości

► Zdjęcia ► Filmy

Jeśli automatyczne ustawienie ostrości okaże się niemożliwe w trybie AF, należy spróbować ręcznego ustawiania ostrości. Można ustawić ogólną ogniskową, a następnie nacisnąć przycisk migawki do połowy, aby aparat wprowadził optymalną ogniskową, bliską wybranej przez użytkownika. Szczegółowe informacje na temat zakresu ostrości można znaleźć w podrzdziale „Zasięg fotografowania” (178).



(1)

## 1 Wybierz ikonę [MF].

- Naciśnij przycisk [M], wybierz ikonę [MF] (za pomocą przycisków [L][R] lub pokrętki [D]), a następnie naciśnij przycisk [O].
- Na ekranie pojawiają się: symbol [MF] i wskaźnik MF.

## 2 Ustaw ogólną ogniskową.

- Korzystając z widocznego na ekranie wskaźnika MF (1), który podaje odległość i ogniskową, oraz z powiększonego obrazu, ustaw ogólną ogniskową za pomocą przycisków [U][D] lub tarczy [D], a następnie naciśnij przycisk [O].
- Aby dostosować powiększenie, naciśnij przycisk [INFO].

## 3 Dokładnie wyreguluj ostrość.

- Naciśnij przycisk migawki do połowy, aby aparat dokładnie ustawił ostrość (bezpieczny MF).

Przed użyciem
Przewodnik podstawowy
Przewodnik zaawansowany
Podstawowe informacje o aparacie
Tryb automatyczny/tryb hybrydowy automatyczny
Inne tryby fotografowania
Tryb P
Tryb Tv, Av i M
Tryb wyświetlania
Funkcje Wi-Fi
Menu ustawień
Akcesoria
Dodatek
Skorowidz





- W przypadku ręcznego ustawiania ostrości dla trybu ramki AF (📖77) wybrane jest ustawienie [Centrum], a dla wielkości ramki AF (📖77) ustawienie [Normalna] i nie można tego zmienić.
- W przypadku korzystania z powiększenia cyfrowego (📖39) lub cyfrowego telekonwertera (📖76) albo używania telewizora jako ekranu aparatu (📖149) można wprowadzić ustawiać ostrość, ale powiększony obszar nie będzie wyświetlany.



- W celu dokładniejszego ustawienia ostrości zamocuj aparat na statywie, aby zwiększyć jego stabilność.
- Powiększony obszar można powiększyć lub ukryć, wybierając kolejno: MENU (📖29) > kartę [📷] > odpowiednie ustawienia opcji [Lupa ostrości].
- Aby wyłączyć automatyczne dokładne ustawianie ostrości następujące po naciśnięciu przycisku migawki do połowy, wybierz kolejno: MENU (📖29) > kartę [📷] > opcję [Bezpieczny MF] > ustawienie [Wył.].

## Ułatwiona identyfikacja obszaru regulacji ostrości (Wspomaganie MF)

► Zdjęcia ► Filmy

Kontury obiektów w obszarze regulacji ostrości są wyróżnione kolorem w celu ułatwienia ręcznego ustawiania ostrości (MF). Można dostosować kolory i czułość (poziom) wykrywania krawędzi zgodnie z wymaganiami.



### 1 Przejdź do ekranu ustawień.

- Naciśnij przycisk [MENU], na karcie [📷] wybierz opcję [Nastawy wyróżniania MF], a następnie wybierz ustawienie [Wł.] (📖29).

## 2 Wprowadź ustawienie.

- Wybierz element menu do skonfigurowania, a następnie wybierz odpowiednie ustawienie (📖29).



- Kolory wyświetlane dla wspomaganie MF nie są zapisywane na zdjęciach.

## Cyfrowy telekonwerter

► Zdjęcia ► Filmy

Ogniskowa obiektywu może zostać zwiększona o około 1.6x lub 2.0x. Umożliwia to ograniczanie zjawiska poruszenia zdjęcia, ponieważ czasy naświetlania będą krótsze w porównaniu z użyciem samego powiększenia (w tym powiększenia cyfrowego) w celu uzyskania identycznego współczynnika powiększenia.



- Naciśnij przycisk [MENU], na karcie [📷] wybierz opcję [Pow. cyfrowe], a następnie wybierz odpowiednie ustawienie (📖29).
- Widok zostanie powiększony, a na ekranie pojawi się współczynnik powiększenia.



- Odpowiedni czas naświetlania można uzyskać, przesuwając dźwignię powiększenia do końca w stronę symbolu [📷] w przypadku maksymalnego zbliżenia, jak również w przypadku powiększania fotografowanego obiektu do takiego samego rozmiaru poprzez wykonywanie czynności podanych w punkcie 2 w podrozdziale „Dalsze powiększanie obiektów (Powiększenie cyfrowe)” (📖39).

Przed użyciem

Przewodnik podstawowy

Przewodnik zaawansowany

Podstawowe informacje o aparacie

Tryb automatyczny/tryb hybrydowy automatyczny

Inne tryby fotografowania

Tryb P

Tryb Tv, Av i M

Tryb wyświetlania

Funkcje Wi-Fi

Menu ustawień

Akcesoria

Dodatek

Skorowidz





## Zmiana trybu ramki AF

► Zdjęcia ► Filmy

Tryb ramki AF (ang. auto focus — automatyczne ustawianie ostrości) można dopasować do warunków zdjęciowych w sposób przedstawiony poniżej.



- Naciśnij przycisk [MENU], na karcie [☰] wybierz opcję [Ramka AF], a następnie wybierz odpowiednie ustawienie (📖29).

### Centrum

► Zdjęcia ► Filmy

Na środku ekranu wyświetlana jest jedna ramka AF. Zapewnia to niezawodne ustawianie ostrości.



- Jeśli ostrości nie można ustawić po naciśnięciu przycisku migawki do połowy, pojawi się żółta ramka AF z symbolem [!].



- Aby zmniejszyć wielkość ramki AF, naciśnij przycisk [MENU] i na karcie [☰] wybierz dla opcji [Wielk. ramki AF] ustawienie [Mała] (📖29).
- Podczas korzystania z powiększenia cyfrowego (📖39) lub cyfrowego telekonwertera (📖76) oraz w trybie ręcznego ustawiania ostrości (📖75) dla wielkości ramki AF wybierane jest ustawienie [Normalna].
- Aby wykadrować zdjęcia, w których fotografowane obiekty znajdują się na brzegu lub w rogu kadru, skieruj najpierw aparat w taki sposób, aby objąć fotografowany obiekt ramką AF, a następnie przytrzymaj przycisk migawki naciśnięty do połowy. Trzymając przycisk migawki naciśnięty do połowy, skomponuj ujęcie zgodnie ze swoim zamysłem, a następnie naciśnij przycisk migawki do końca (blokowanie ostrości).
- Pozycja ramki AF zostanie powiększona po naciśnięciu przycisku migawki do połowy, a dla opcji [Zoom punktu AF] (📖52) będzie wybrane ustawienie [Wi.].

### AiAF twarzy

► Zdjęcia ► Filmy

- Ta funkcja umożliwi wykrywanie twarzy i ustawianie na nich ostrości oraz regulowanie ekspozycji (tylko w trybie pomiaru wielosegmentowego) i balansu bieli (wyłącznie w trybie [AWB]).
- Po nakierowaniu aparatu na fotografowany obiekt wokół twarzy osoby uznanej przez aparat za główny obiekt pojawia się biała ramka, a wokół innych wykrytych twarzy wyświetlane są maksymalnie dwie szare ramki.
- Po wykryciu ruchu przez aparat ramki podążają w pewnym zakresie za przemieszczającymi się obiektami.
- Po naciśnięciu przycisku migawki do połowy wokół twarzy, na które została ustawiona ostrość, wyświetlanych jest maksymalnie dziewięć zielonych ramek.

Przed użyciem

Przewodnik podstawowy

Przewodnik zaawansowany

Podstawowe informacje o aparacie

Tryb automatyczny/tryb hybrydowy automatyczny

Inne tryby fotografowania

Tryb P

Tryb Tv, Av i M

Tryb wyświetlania

Funkcje Wi-Fi

Menu ustawień

Akcesoria

Dodatek

Skorowidz





- Jeśli twarze nie zostaną wykryte lub pojawią się tylko szare ramki (bez żadnej białej), po naciśnięciu przycisku migawki do połowy w obszarach, na które została ustawiona ostrość, wyświetlanych jest maksymalnie dziewięć zielonych ramek.
- Jeśli twarze nie zostały wykryte, gdy dla opcji Servo AF (79) wybrano ustawienie [Wi.], po naciśnięciu przycisku migawki do połowy na środku ekranu pojawi się ramka AF.
- Przykładowe sytuacje, w których twarze nie mogą zostać wykryte:
  - Obiekty znajdują się bardzo daleko lub bardzo blisko.
  - Obiekty są zbyt ciemne lub zbyt jasne.
  - Twarze są ustawione profilem do obiektywu lub pod kątem do niego albo są częściowo zasłonięte.
- W pewnych sytuacjach jako twarze mogą zostać mylnie rozpoznane inne obiekty.
- Jeśli nie można ustawić ostrości po naciśnięciu przycisku migawki do połowy, nie zostaną wyświetlone żadne ramki AF.



- Po wykryciu obiektu aparat wyemituje sygnał dźwiękowy, a na ekranie pojawi się ikona [ ]. Nawet jeśli obiekt się poruszy, aparat będzie go śledził w pewnym obszarze.
- W przypadku niewykrycia żadnych obiektów pojawi się ikona [ ].
- Aby anulować śledzenie, naciśnij ponownie przycisk [ ].

### 3 Nagraj film.

- Naciśnij przycisk migawki do połowy. Ikona [ ] zostanie zastąpiona przez niebieską ikonę [ ], która będzie podążać za obiektem, podczas gdy w aparacie będzie nieprzerwanie ustawiana ostrość i ekspozycja (Servo AF; 79).
- Naciśnij do końca przycisk migawki w celu wykonania zdjęcia.
- Nawet po zakończeniu rejestracji zdjęcia ikona [ ] będzie widoczna na ekranie, a obiekt nadal będzie śledzony przez aparat.



- Dla opcji [Servo AF] (79) wybrane jest ustawienie [Wi.] i nie można go zmienić.
- Śledzenie może być niemożliwe, gdy obiekty są zbyt małe lub poruszają się za szybko albo gdy kolor lub jasność obiektu są zbyt zbliżone do koloru lub jasności tła.
- Opcja [Zoom punktu AF] na karcie [MENU] (29) jest niedostępna.
- Tryb [ ] jest niedostępny.

## Wybieranie obiektów, na których zostanie ustawiona ostrość (Śledzenie AF)

► Zdjęcia ► Filmy

Możesz fotografować po wybraniu w poniższy sposób obiektu, na którym zostanie ustawiona ostrość.

### 1 Wybierz opcję [Śledzenie AF].

- Aby wybrać opcję [Śledzenie AF], wykonaj czynności opisane w podrozdziale „Zmiana trybu ramki AF” (77).
- Na środku ekranu pojawi się ikona [ ].

### 2 Wybierz obiekt, na którym chcesz ustawić ostrość.

- Skieruj aparat w taki sposób, aby ikona [ ] znalazła się na fotografowanym obiekcie, a następnie naciśnij przycisk [ ].



Przed użyciem
Przewodnik podstawowy
Przewodnik zaawansowany
Podstawowe informacje o aparacie
Tryb automatyczny/tryb hybrydowy automatyczny
Inne tryby fotografowania
Tryb P
Tryb Tv, Av i M
Tryb wyświetlania
Funkcje Wi-Fi
Menu ustawień
Akcesoria
Dodatek
Skorowidz

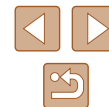



- Aparat może wykrywać obiekty, nawet jeśli przycisk migawki zostanie naciśnięty do połowy bez naciśnięcia przycisku [◀]. Po wykonaniu zdjęcia na środku ekranu pojawi się ikona [□].
- Podczas fotografowania w trybie [MF] (📖75) naciśnij przycisk [▶] i przytrzymaj go przez co najmniej sekundę.
- Jeśli dla opcji [Identyf. twarzy] wybrano ustawienie [Wł.], imiona nie będą wyświetlane po wykryciu zarejestrowanych osób, ale zostaną zapisane na zdjęciach (📖45). Jeśli jednak jako obiekt wybierzesz zarejestrowaną osobę, zostanie wyświetlone jej imię.

## Fotografowanie przy użyciu funkcji Servo AF

▶ Zdjęcia ▶ Filmy

Ten tryb pomaga unikać nieudanych zdjęć poruszających się obiektów, ponieważ działając w nim, aparat nieprzerwanie ustawia ostrość na obiekcie i reguluje ekspozycję, dopóki tylko użytkownik trzyma przycisk migawki naciśnięty do połowy.



### 1 Wprowadź ustawienie.

- Naciśnij przycisk [MENU], na karcie [📷] wybierz opcję [Servo AF], a następnie wybierz ustawienie [Wł.] (📖29).

### 2 Ustaw ostrość.

- Po naciśnięciu i przytrzymaniu przycisku migawki do połowy ostrość i ekspozycja pozostaną ustawione na obszarze otoczoną niebieską ramką AF.



- W pewnych warunkach zdjęciowych ustawienie ostrości może okazać się niemożliwe.
- W słabych warunkach oświetleniowych funkcja Servo AF nie włączy się (ramki AF nie zmienią koloru na niebieski) po naciśnięciu przycisku migawki do połowy. W takim przypadku ostrość i ekspozycja są ustawiane zgodnie z wybranym trybem ramki AF.
- Jeśli nie można uzyskać właściwej ekspozycji, czas naświetlania i wartość przysłony są wyświetlane na pomarańczowo. Zwolnij przycisk migawki, a następnie ponownie naciśnij go do połowy.
- Funkcja blokowania AF jest niedostępna.
- Opcja [Zoom punktu AF] na karcie [📷] (📖29) jest niedostępna.
- Niedostępne przy korzystaniu z samowyzwalacza (📖43).

## Zmiana ustawienia ostrości

▶ Zdjęcia ▶ Filmy

Można zmienić domyślne działanie aparatu polegające na ciągłym ustawianiu ostrości na obiekcie, na jaki jest nakierowany, nawet gdy przycisk migawki nie jest naciśnięty. Zamiast tego można ograniczyć ustawianie ostrości przez aparat do chwili, gdy przycisk migawki jest naciśnięty do połowy.



- Naciśnij przycisk [MENU], na karcie [📷] wybierz opcję [Ciągły], a następnie wybierz ustawienie [Wł.] (📖29).

Wł.	Pomaga unikać przegapienia okazji do rejestrowania zdjęć, ponieważ aparat nieprzerwanie ustawia ostrość na fotografowanych obiektach, aż do chwili naciśnięcia przycisku migawki do połowy.
Wył.	Umożliwia oszczędzanie energii, gdyż ustawianie ostrości przez aparat nie odbywa się bez przerwy.

- Przed użyciem
- Przewodnik podstawowy
- Przewodnik zaawansowany
  - Podstawowe informacje o aparacie
  - Tryb automatyczny/tryb hybrydowy automatyczny
  - Inne tryby fotografowania
  - Tryb P
  - Tryb Tv, Av i M
  - Tryb wyświetlania
  - Funkcje Wi-Fi
  - Menu ustawień
  - Akcesoria
  - Dodatek
- Skorowidz

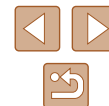

## Fotografowanie przy użyciu funkcji blokowania AF

► Zdjęcia ► Filmy

Ostrość można zablokować. Po zablokowaniu ostrości ogniskowa nie zmienia się nawet po zdjęciu palca z przycisku migawki.



### 1 Zablokuj ostrość.

- Trzymając przycisk migawki naciśnięty do połowy, naciśnij przycisk [◀].
- Ostrość zostaje zablokowana, a na ekranie pojawiają się: symbol [MF] i wskaźnik MF.
- Aby odblokować ostrość, zwolnij przycisk migawki, naciśnij ponownie przycisk [▶], a następnie wybierz ikonę [▲] (za pomocą przycisków [◀][▶] lub tarczy [●]).

### 2 Skomponuj kadr i zrób zdjęcie.

## Rejestrowanie serii zdjęć w trakcie utrzymywania ostrości na fotografowanym obiekcie

► Zdjęcia ► Filmy

Rejestrowanie serii zdjęć w trakcie utrzymywania ostrości na fotografowanym obiekcie. Szczegółowe informacje na temat szybkości rejestrowania serii zdjęć można znaleźć w podrzdziale „Aparat” (📖177).



### 1 Wprowadź ustawienie.

- Naciśnij przycisk [●], wybierz w menu ikonę [□], a następnie wybierz ikonę [☑] (📖28).
- Po wprowadzeniu ustawień pojawia się ikona [☑].

### 2 Nagraj film.

- Aby wykonać serię zdjęć, trzymaj przycisk migawki naciśnięty do końca.
- Zdjęciami zarządza się razem jako grupą (📖92).



- W trybach [📷] (📖59) i ręcznego ustawiania ostrości (📖75) lub po zablokowaniu automatycznego ustawiania ostrości (📖80) ustawienie [☑] zostanie zastąpione przez [☑].
- Nie można używać w połączeniu z samowyzwalaczem (📖43).
- W zależności od warunków zdjęciowych, ustawień aparatu i współczynnika powiększenia, wykonywanie zdjęć może zostać na chwilę przerwane lub szybkość rejestracji może ulec zmniejszeniu.
- Wraz ze zwiększaniem się liczby zarejestrowanych zdjęć szybkość ich wykonywania może ulec zmniejszeniu.
- Jeśli używana jest lampa błyskowa, szybkość fotografowania może ulec zmniejszeniu.
- W trybie [☑] Auto nie można wykonywać serii zdjęć (📖41), nawet po wybraniu opcji [☑].

Przed użyciem

Przewodnik podstawowy

Przewodnik zaawansowany

Podstawowe informacje o aparacie

Tryb automatyczny/tryb hybrydowy automatyczny

Inne tryby fotografowania

Tryb P

Tryb Tv, Av i M

Tryb wyświetlania

Funkcje Wi-Fi

Menu ustawień

Akcesoria

Dodatek

Skorowidz



# Lampa błyskowa

## Zmiana trybu lampy błyskowej

► Zdjęcia ► Filmy

Można zmienić tryb lampy błyskowej w celu dopasowania go do fotografowanej sceny. Szczegółowe informacje na temat zasięgu lampy błyskowej można znaleźć w podrozdziale „Aparat” (177).

### 1 Podnieś lampę błyskową.

- Przesuń przełącznik [↕].

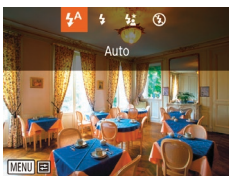

### 2 Wprowadź ustawienie.

- Naciśnij przycisk [▶], wybierz tryb lampy błyskowej (za pomocą przycisków [◀][▶] lub pokrętła [🌀]), a następnie naciśnij przycisk [⊕].
- Pojawi się wybrana opcja.



- Po schowaniu lampy błyskowej nie można wyświetlić ekranu ustawień poprzez naciśnięcie przycisku [▶]. Przesuń przełącznik [↕], aby podnieść lampę błyskową, a następnie wprowadź jej ustawienia.

### Auto

Lampa błyskowa zostanie automatycznie włączona w przypadku słabego oświetlenia.

### Włączona

Lampa błyskowa działa przy każdym wykonywanym zdjęciu.

### Błysk + dłuższy czas

Lampa błyskowa oświetla główny obiekt (np. osoby) podczas fotografowania z dłuższym czasem naświetlania, aby zwiększyć jasność tła znajdującego się poza zasięgiem lampy.



- W trybie [📷] należy zamocować aparat na statywie lub unieruchomić go w inny sposób, aby zapobiec drganiom. Ponadto przy korzystaniu ze statywu lub unieruchamianiu aparatu w jakiś inny sposób należy wybrać dla opcji [Stabilizacja] ustawienie [Wyt.] (83).
- W trybie [📷] nawet w przypadku uaktywnienia lampy błyskowej należy się upewnić, że główny obiekt nie poruszy się do czasu zakończenia emisji dźwięku migawki.

### Wyłączona

Służy do fotografowania bez lampy błyskowej.



- Po naciśnięciu przycisku migawki do połowy w słabych warunkach oświetleniowych, sprzyjających poruszeniu aparatu, może zostać wyświetlona migająca ikona [📷]. W takim przypadku zamocuj aparat na statywie lub unieruchom go w jakiś inny sposób.

Przed użyciem

Przewodnik podstawowy

Przewodnik zaawansowany

Podstawowe informacje o aparacie

Tryb automatyczny/tryb hybrydowy automatyczny

Inne tryby fotografowania

Tryb P

Tryb Tv, Av i M

Tryb wyświetlania

Funkcje Wi-Fi

Menu ustawień

Akcesoria

Dodatek

Skorowidz



## Ustawianie kompensacji mocy błysku

► Zdjęcia ► Filmy

Podobnie jak w przypadku zwykłej kompensacji ekspozycji (81) moc błysku można regulować w przedziale od -2 do +2 stopni z dokładnością do 1/3 stopnia.



- Naciśnij przycisk [⊕], wybierz w menu ikonę [FE] i wprowadź ustawienie za pomocą przycisków [▲][▼] lub pokrętki [OK] (81).
- Na ekranie pojawi się ustawiony poziom korekty.



- Gdy występuje ryzyko prześwietlenia zdjęcia wykonywanego z użyciem lampy błyskowej, aparat przeprowadza automatyczną regulację czasu naświetlania lub wartości przysłony, aby zapobiec nadmiernemu naświetleniu najjaśniejszych obszarów kadru i ustawić optymalną ekspozycję. Można jednak wyłączyć automatyczną regulację wartości przysłony i czasu naświetlania, przechodząc do MENU (29) i wybierając kolejno na karcie [📷] > menu [Nastawy błysku] > opcję [Bezpieczna FE] > ustawienie [Wyl.].
- Kompensację mocy błysku można też ustawić, przechodząc do MENU (29) i wybierając kolejno na karcie [📷] > menu [Nastawy błysku] > opcję [Korekta ekspoz.].
- Gdy lampa błyskowa jest uniesiona, do ekranu [Nastawy błysku] (29) można też przejść, naciskając najpierw przycisk [▶], po czym niezwłocznie naciskając przycisk [MENU].

## Fotografowanie z funkcją blokowania FE

► Zdjęcia ► Filmy

Podobnie jak w przypadku blokowania AE (81), można zablokować ekspozycję podczas fotografowania przy użyciu lampy błyskowej.



### 1 Podnieś lampę błyskową i wybierz dla niej tryb [FE] (81).

### 2 Zablokuj ekspozycję błysku.

- Nakieruj aparat na fotografowany obiekt, aby zrobić zdjęcie z zablokowaną ekspozycją. Trzymając przycisk migawki naciśnięty do połowy, naciśnij przycisk [▲].
- Lampa błyskowa zostanie uaktywniona, a po wyświetleniu ikony [✖] poziom ilości światła zostanie utrzymany.
- Aby odblokować moc błysku, zwolnij przycisk migawki i ponownie naciśnij przycisk [▲]. W takim przypadku ikona [✖] zniknie z ekranu.

### 3 Skomponuj kadr i zrób zdjęcie.

- Po wykonaniu jednego zdjęcia moc błysku przestaje być blokowana, a ikona [✖] znika z ekranu.



- FE: moc błysku (ang. Flash Exposure)

Przed użyciem

Przewodnik podstawowy

Przewodnik zaawansowany

Podstawowe informacje o aparacie

Tryb automatyczny/tryb hybrydowy automatyczny

Inne tryby fotografowania

Tryb P

Tryb Tv, Av i M

Tryb wyświetlania

Funkcje Wi-Fi

Menu ustawień

Akcesoria

Dodatek

Skorowidz



## Inne ustawienia

### Zmiana współczynnika kompresji (jakości obrazu)

► Zdjęcia ► Filmy

Możesz wybrać spośród dwóch współczynników kompresji. Są to [S] (Kompr.mała) i [M] (Kompr.średn.). Wskazówki dotyczące liczby zdjęć dla poszczególnych współczynników kompresji, jaka może się zmieścić na karcie pamięci, znajdują się w podrozdziale „Liczba zdjęć na karcie pamięci” (📖179).



- Naciśnij przycisk [OK], wybierz w menu ikonę [M], a następnie wybierz odpowiednie ustawienie (📖28).

### Zmiana ustawień funkcji stabilizacji obrazu

► Zdjęcia ► Filmy

Możesz wyłączyć funkcję stabilizacji obrazu aż do momentu fotografowania.

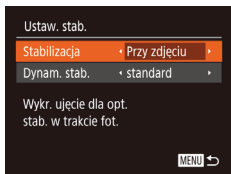

- Wykonaj czynności podane w punktach 1–2 w podrozdziale „Wyłączenie stabilizacji obrazu” (📖53) i wybierz opcję [Przy zdjęciu].



- Jeśli stabilizacja obrazu nie może zapobiec poruszeniu zdjęcia, należy zamocować aparat na statywie lub unieruchomić go w jakiś inny sposób. W takim przypadku wybierz dla opcji [Stabilizacja] ustawienie [Wył.].
- W przypadku nagrywania filmów wprowadzane jest automatycznie ustawienie [Ciągła].

Przed użyciem

Przewodnik podstawowy

Przewodnik zaawansowany

Podstawowe informacje o aparacie

Tryb automatyczny/tryb hybrydowy automatyczny

Inne tryby fotografowania

Tryb P

Tryb Tv, Av i M

Tryb wyświetlania

Funkcje Wi-Fi

Menu ustawień

Akcesoria

Dodatek

Skorowidz



## Tryby Tv, Av i M

Wykonywanie ciekawszych, bardziej wyrafinowanych zdjęć oraz dostosowywanie aparatu do własnego stylu fotografowania

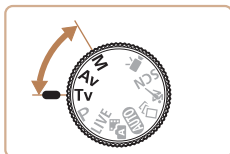

- Instrukcje zawarte w niniejszym rozdziale mają zastosowanie do aparatu działającego w odpowiednim trybie.

## Określone czasy naświetlania (Tryb [Tv])

► Zdjęcia ► Filmy

Przed fotografowaniem można samodzielnie ustawić czas naświetlania w przedstawiony poniżej sposób. Aparat automatycznie dostosowuje wartość przysłony do wybranego czasu naświetlania. Szczegółowe informacje na temat dostępnych czasów naświetlania można znaleźć w podrzdziale „Aparat” (📖177).

### 1 Włącz tryb [Tv].

- Ustaw pokrętkę wyboru trybów w pozycji [Tv].

### 2 Ustaw czas naświetlania.

- Ustaw czas naświetlania za pomocą pokrętki [🔍].



- W warunkach wymagających dłuższych czasów naświetlania, zanim ponownie uzyskasz możliwość fotografowania, może upłynąć chwila, w czasie której aparat będzie przetwarzał zdjęcia w celu redukcji szumów.
- W przypadku fotografowania z długimi czasami naświetlania i przy użyciu statywu należy dla opcji [Stabilizacja] wybrać ustawienie [Wył.] (📖83).
- Maksymalny czas naświetlania w przypadku użycia lampy błyskowej wynosi 1/2000 s. W przypadku ustawienia krótszego czasu aparat przed rozpoczęciem fotografowania automatycznie wprowadzi wartość 1/2000 s.
- Po ustawieniu czasu naświetlania 1,3 s lub dłuższego czułość ISO przybiera wartość [80].
- Jeśli po naciśnięciu przycisku migawki do połowy wartość przysłony jest wyświetlana na pomarańczowo, oznacza to, że ustawienia odbiegają od standardowej ekspozycji. W takiej sytuacji należy zmieniać czas naświetlania, aż wartość przysłony będzie wyświetlana na biało. Można też skorzystać z funkcji bezpiecznika (📖85).



- [Tv]: wartość czasu (ang. Time value)

Przed użyciem

Przewodnik podstawowy

Przewodnik zaawansowany

Podstawowe informacje o aparacie

Tryb automatyczny/tryb hybrydowy automatyczny

Inne tryby fotografowania

Tryb P

Tryb Tv, Av i M

Tryb wyświetlania

Funkcje Wi-Fi

Menu ustawień

Akcesoria

Dodatek

Skorowidz





## Określone wartości przysłony (Tryb [Av])

► Zdjęcia ► Filmy

Przed fotografowaniem można samodzielnie ustawić wartość przysłony w sposób przedstawiony poniżej. Aparat automatycznie dostosowuje czas naświetlania do wybranej wartości przysłony. Szczegółowe informacje na temat dostępnych wartości przysłony można znaleźć w podrzdziale „Aparat” (📖177).

### 1 Włącz tryb [Av].

- Ustaw pokrętko wyboru trybów w pozycji [Av].

### 2 Ustaw wartość przysłony.

- Ustaw wartość przysłony za pomocą pokrętki [🔘].



- Jeśli po naciśnięciu przycisku migawki do połowy czas naświetlania jest wyświetlany na pomarańczowo, oznacza to, że ustawienia odbiegają od standardowej ekspozycji. W takiej sytuacji należy zmieniać wartość przysłony, aż czas naświetlania będzie wyświetlany na biało. Można też skorzystać z funkcji bezpiecznika (patrz poniżej).



- [Av]: wartość przysłony (ang. aperture value), która odnosi się do wielkości otworu przysłony wewnątrz obiektywu.
- W trybach [Tv] i [Av] naciśnij przycisk [MENU] i ustaw opcję [Bezpiecznik] na karcie [Wi.] na [Wi.] (📖29), aby aparat automatycznie dostosowywał czas naświetlania i wartość przysłony w przypadku problemów z ekspozycją, co umożliwi fotografowanie przy optymalnej ekspozycji. Jednak po zadziałaniu lampy błyskowej opcja bezpiecznika zostaje wyłączona.

## Określone czasy naświetlania i wartości przysłony (Tryb [M])

► Zdjęcia ► Filmy

Dzięki wykonywaniu poniższych czynności przed fotografowaniem można samodzielnie ustawić czas naświetlania i wartość przysłony w celu uzyskania zaplanowanej ekspozycji. Szczegółowe informacje na temat dostępnych czasów naświetlania i wartości przysłony można znaleźć w podrzdziałach „Aparat” (📖177).

### 1 Włącz tryb [M].

- Ustaw pokrętko wyboru trybów w pozycji [M].

### 2 Wprowadź ustawienie.

- Naciśnij przycisk [▲], wybierz czas naświetlania (1) lub wartość przysłony (2) i wprowadź określone ustawienie za pomocą pokrętki [🔘].
- Wyznacznik poziomu ekspozycji (4) ilustrujący wprowadzone ustawienie porównanie ze standardowym poziomem ekspozycji (3).
- Wyznacznik poziomu ekspozycji jest wyświetlany na pomarańczowo, gdy różnica w stosunku do standardowej ekspozycji przekracza 2 stopnie.



(1) (2)  
(3)  
(4)

Przed użyciem

Przewodnik podstawowy

Przewodnik zaawansowany

Podstawowe informacje o aparacie

Tryb automatyczny/tryb hybrydowy automatyczny

Inne tryby fotografowania

Tryb P

Tryb Tv, Av i M

Tryb wyświetlania

Funkcje Wi-Fi

Menu ustawień

Akcesoria

Dodatek

Skorowidz





- Po ustawieniu czasu naświetlania i wartości przysłony poziom ekspozycji może ulec zmianie, jeśli użytkownik zmodyfikuje współczynnik powiększenia lub kompozycję ujęcia.
- Jasność ekranu może się zmieniać w zależności od wprowadzonego przez użytkownika ustawienia czasu naświetlania i wartości przysłony. Jasność ekranu pozostanie jednak stała, gdy lampa błyskowa jest podniesiona, a aparat działa w trybie [⚡].
- Aby aparat automatycznie wyregulował pod kątem uzyskania optymalnej ekspozycji ustawienie, które nie zostało w punkcie 2 (niezależnie od tego, czy chodzi o czas naświetlania czy o wartość przysłony), należy przytrzymać przycisk migawki naciśnięty do połowy i nacisnąć przycisk [▲]. Należy pamiętać, że przy pewnych ustawieniach uzyskanie standardowej ekspozycji może się nie udać.
- Po ustawieniu czasu naświetlania 1,3 s lub dłuższego czułość ISO przybiera wartość [80].
- Tryb [□] automatyczny nie może być używany w trybie [M].



- [M]: Ręcznie
- Standardowa ekspozycja jest obliczana odpowiednio do wybranej metody pomiaru światła (71).

## Ustawianie siły błysku

▶ Zdjęcia ▶ Filmy

W trybie [M] można wybrać jeden z trzech poziomów siły błysku.

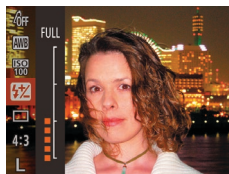

### 1 Włącz tryb [M].

- Ustaw pokrętko wyboru trybów w pozycji [M].

### 2 Wprowadź ustawienie.

- Naciśnij przycisk [⊙], wybierz w menu ikonę [⚡] i wprowadź ustawienie za pomocą przycisków [▲][▼] lub pokrętki [⊙] (28).
- Po wprowadzeniu ustawień zostanie wyświetlona moc błysku.  
[⚡.□]: Minimum, [⚡.■]: Średni, [⚡.■■]: Maksimum



- Poziom ilości światła można też ustawić, przechodząc do MENU (29) i wybierając kolejno na karcie [📷] > menu [Nastawy błysku] > opcję [Ilość światła].
- W trybach [Tv] i [Av] moc błysku można ustawić, przechodząc do MENU (29) i wybierając kolejno na karcie [📷] > menu [Nastawy błysku] > opcję [Tryb błysku] > ustawienie [Ręcznie].
- Gdy lampa błyskowa jest uniesiona, do ekranu [Nastawy błysku] (29) można też przejść, naciskając najpierw przycisk [▶], po czym niezwłocznie naciskając przycisk [MENU].

Przed użyciem
Przewodnik podstawowy
Przewodnik zaawansowany
Podstawowe informacje o aparacie
Tryb automatyczny/tryb hybrydowy automatyczny
Inne tryby fotografowania
Tryb P
Tryb Tv, Av i M
Tryb wyświetlania
Funkcje Wi-Fi
Menu ustawień
Akcesoria
Dodatek
Skorowidz



## Tryb wyświetlania

Przyjemne oglądanie zdjęć oraz przeszukiwanie ich i edytowanie na wiele sposobów

- Aby przygotować aparat do tych czynności, naciśnij przycisk [▶] w celu włączenia trybu wyświetlania.



- Wyświetlanie i edycja zdjęć, których nazwy zostały zmienione za pomocą komputera lub które były już modyfikowane przy jego użyciu albo zostały wykonane innym aparatem, może okazać się niemożliwe.

## Wyświetlanie

▶ Zdjęcia ▶ Filmy

Zarejestrowane zdjęcia lub filmy można wyświetlać na ekranie w poniższy sposób.

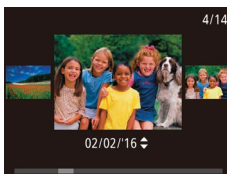

### 1 Przejdź do trybu wyświetlania.

- Naciśnij przycisk [▶].
- Pojawi się ostatnio wykonane zdjęcie.

### 2 Wybierz zdjęcie.

- Aby wyświetlić poprzednie zdjęcie, naciśnij przycisk [◀] lub obróć pokrętkę [⦿] w lewo. Aby wyświetlić następne zdjęcie, naciśnij przycisk [▶] lub obróć pokrętkę [⦿] w prawo.
- Aby szybko przeglądać zdjęcia za pomocą przycisków [◀][▶], należy je dodatkowo przytrzymać po naciśnięciu.
- Aby przejść do tego ekranu (czyli ekranu trybu przewijania), obróć szybko pokrętkę [⦿]. W trybie tym można przeglądać zdjęcia za pomocą pokrętki [⦿].
- Aby powrócić do wyświetlania pojedynczego zdjęcia, naciśnij przycisk [⦿].
- Aby przeglądać zdjęcia pogrupowane według daty rejestracji, skorzystaj z przycisków [▲][▼] w trybie przewijania.

Przed użyciem

Przewodnik podstawowy

Przewodnik zaawansowany

Podstawowe informacje o aparacie

Tryb automatyczny/tryb hybrydowy automatyczny

Inne tryby fotografowania

Tryb P

Tryb Tv, Av i M

Tryb wyświetlania

Funkcje Wi-Fi

Menu ustawień

Akcesoria

Dodatek

Skorowidz





- Filmy są oznaczone ikoną [SET ▶]. Aby je odtwarzać, przejdź do punktu 3.

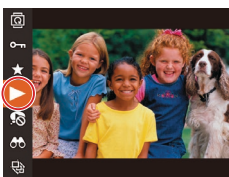

### 3 Odtwórz filmy.

- Aby rozpocząć odtwarzanie, naciśnij przycisk [⏪], wybierz ikonę [▶] (za pomocą przycisków [▲][▼] lub pokrętki [🌀]), a następnie ponownie naciśnij przycisk [⏪].



### 4 Wyreguluj głośność.

- Do regulacji głośności służą przyciski [▲][▼].
- Po zniknięciu wskaźnika głośności (1) z wyświetlacza do regulacji głośności służą przyciski [▲][▼].

(1)

### 5 Wstrzymaj odtwarzanie.

- Aby wstrzymać lub wznowić odtwarzanie, naciśnij przycisk [⏸].
- Po zakończeniu filmu pojawi się ikona [SET ▶].





- Aby przełączyć aparat z trybu wyświetlania do trybu fotografowania, naciśnij przycisk migawki do połowy.
- Aby wyłączyć funkcję przewijania, wybierz kolejno: MENU [📁29] > kartę [▶] > opcję [Przewijanie] > ustawienie [Wył.].
- Aby po przejściu w tryb wyświetlania pojawiła się na ekranie ostatnie wyświetlane zdjęcie, wybierz kolejno: MENU [📁29] > kartę [▶] > opcję [Kontyn.wyśw] > ustawienie [Ost. zdjęć].
- Aby zmienić efekt przejścia między obrazami, przejdź do MENU [📁29] i na karcie [▶] wybierz odpowiedni efekt, korzystając z opcji [Efekt przejścia].

## Przełączanie trybów wyświetlania

▶ Zdjęcia ▶ Filmy

Naciśnij przycisk [INFO], aby wyświetlić na ekranie inne informacje lub ukryć widoczne informacje. Szczegóły dotyczące wyświetlanych informacji można znaleźć w podrozdziale „Wyświetlanie (Ekran informacji szczegółowych)” (📖167).

	Brak ekranu informacyjnego
	Ekran informacji podstawowych
	Ekran informacji szczegółowych
	Ekran informacyjny GPS

Przed użyciem

Przewodnik podstawowy

Przewodnik zaawansowany

Podstawowe informacje o aparacie

Tryb automatyczny/tryb hybrydowy automatyczny

Inne tryby fotografowania

Tryb P

Tryb Tv, Av i M

Tryb wyświetlania

Funkcje Wi-Fi

Menu ustawień

Akcesoria

Dodatek

Skorowidz



## Ostrzeżenie o prześwietleniu (dla najjaśniejszych obszarów zdjęcia)

► Zdjęcia ► Filmy

Najjaśniejsze obszary zdjęcia, które zostały prześwietlone, migają na ekranie informacji szczegółowych (📖88).

## Histogram

► Zdjęcia ► Filmy

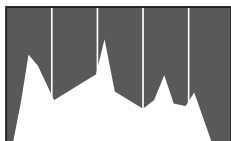

- Wykres na ekranie informacji szczegółowych (📖88) to histogram, który ilustruje rozkład jasności na zdjęciu. Oś pozioma odnosi się do stopnia jasności, a oś pionowa wskazuje, jak duża część zdjęcia osiąga dany poziom jasności. Histogram umożliwia sprawdzanie ekspozycji.

## Ekran informacyjny GPS

► Zdjęcia ► Filmy



- Używając smartfonu podłączonego bezprzewodowo do aparatu przy użyciu sieci Wi-Fi, można dodawać do zdjęć w aparacie znaczniki geograficzne, zawierające takie informacje, jak długość i szerokość geograficzna oraz wysokość (📖135). Informacje te można wyświetlać na ekranie informacyjnym GPS.
- Długość geograficzna, szerokość geograficzna, wysokość i czas UTC (data i godzina rejestracji) są wyświetlane kolejno od góry.



- Ekran informacyjny GPS jest niedostępny w przypadku zdjęć, które nie zawierają tych informacji.
- W przypadku elementów niedostępnych w smartfonie lub zapisanych nieprawidłowo zamiast wartości numerycznych wyświetlane są znaki [—].



- UTC: skoordynowany czas uniwersalny (ang. Coordinated Universal Time), który jest zasadniczo odpowiednikiem czasu Greenwich.

## Oglądaj krótkie filmy zarejestrowane w trybie zdjęć twórczych (Tryb zdjęć twórczych)

► Zdjęcia ► Filmy

Oglądaj krótkie filmy zarejestrowane w trybie zdjęć twórczych (📖57).

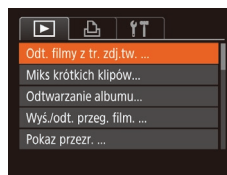

### 1 Wybierz film.

- Naciśnij przycisk [MENU] i wybierz [Odt. filmy z tr. zdj.tw.] na karcie [📺29].

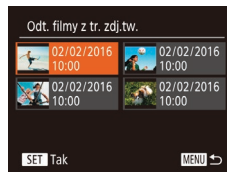

### 2 Odtwórz film.

- Wybierz film i naciśnij przycisk [🔍], aby go odtworzyć.

Przed użyciem
Przewodnik podstawowy
Przewodnik zaawansowany
Podstawowe informacje o aparacie
Tryb automatyczny/tryb hybrydowy automatyczny
Inne tryby fotografowania
Tryb P
Tryb Tv, Av i M
Tryb wyświetlania
Funkcje Wi-Fi
Menu ustawień
Akcesoria
Dodatek
Skorowidz



## Wyświetlanie krótkich filmów utworzonych podczas wykonywania zdjęć (Przegląd filmowy)

► Zdjęcia ► Filmy

Przeglądy filmowe nagrane automatycznie w trybie [📷] (📖34) w danym dniu wykonywania zdjęć można wyświetlać w poniższy sposób.

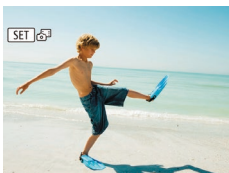

### 1 Wybierz obraz.

- Za pomocą przycisków [◀][▶] lub tarczy [🌀] wybierz zdjęcie oznaczone symbolem [SET 📷].

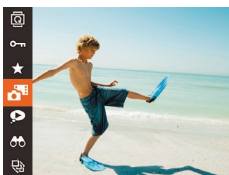

### 2 Odtwórz przegląd filmów.

- Naciśnij przycisk [🔍], a następnie wybierz w menu ikonę [📷] (📖28).
- Rozpocznie się odtwarzanie od początku filmu nagranego automatycznie w danym dniu wykonywania zdjęć.



- Po chwili ikona [SET 📷] zniknie z monitora aparatu, jeśli został w nim wyłączony ekran informacyjny (📖88).

## Wyświetlanie według daty

Przeglądy filmowe można wyświetlać według daty.

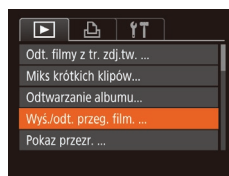

### 1 Wybierz film.

- Naciśnij przycisk [MENU], wybierz na karcie [▶] opcję [Wyś./odt. przeg. film.], a następnie wybierz datę (📖29).

### 2 Odtwórz film.

- Aby rozpocząć odtwarzanie, naciśnij przycisk [🔍].

## Sprawdzanie osób wykrytych za pomocą funkcji Identyfikacja twarzy

► Zdjęcia ► Filmy

Po przełączeniu aparatu w tryb wyświetlania ekranu informacji podstawowych (📖88) zostaną wyświetlone imiona maksymalnie pięciu osób zarejestrowanych za pomocą funkcji Identyfikacja twarzy (📖45).



- Naciskaj przycisk [INFO], aż zostanie włączony tryb wyświetlania informacji podstawowych, a następnie wybierz jedno ze zdjęć za pomocą przycisków [◀][▶] lub pokrętła [🌀].
- Na wykrytych osobach zostaną wyświetlone imiona.



- Jeśli nie chcesz, aby na zdjęciach wykonywanych za pomocą funkcji Identyfikacja twarzy widniały imiona, wybierz kolejno: MENU (📖29) > kartę [▶] > [Infor. o iden. twarzy] > opcję [Wyśw. nazwy] > ustawienie [Wyt.].

Przed użyciem
Przewodnik podstawowy
Przewodnik zaawansowany
Podstawowe informacje o aparacie
Tryb automatyczny/tryb hybrydowy automatyczny
Inne tryby fotografowania
Tryb P
Tryb Tv, Av i M
Tryb wyświetlania
Funkcje Wi-Fi
Menu ustawień
Akcesoria
Dodatek
Skorowidz





## Przeglądanie i filtrowanie zdjęć

### Nawigowanie wśród zdjęć wyświetlanych w postaci miniatur

► Zdjęcia ► Filmy

Dzięki wyświetlaniu wielu zdjęć w postaci miniatur można szybko odnajdywać poszukiwane fotografie.

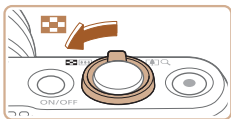

#### 1 Wyświetl zdjęcia w postaci miniatur.

- Aby wyświetlić zdjęcia w postaci miniatur, przesuń dźwignię powiększenia w stronę symbolu [🔍]. Ponowne przesunięcie dźwigni w tę samą stronę pozwala zwiększyć liczbę widocznych zdjęć.
- Aby wyświetlić mniejszą liczbę zdjęć, przesuń dźwignię powiększenia w stronę symbolu [Q]. Liczba zdjęć zmniejsza się po każdorazowym poruszeniu dźwigni.



#### 2 Wybierz zdjęcie.

- Do przewijania zdjęć służy pokrętło [🌀].
- Wybierz zdjęcie za pomocą przycisków [▲][▼][◀][▶].
- Wokół wybranego zdjęcia pojawia się pomarańczowa ramka.
- Aby obejrzeć wybrane zdjęcie w trybie wyświetlania pojedynczych zdjęć, naciśnij przycisk [📄].



- Aby wyłączyć efekt wyświetlania 3D (widoczny po naciśnięciu i przytrzymaniu przycisków [▲][▼] lub szybkim obróceniu tarczy [🌀]), wybierz kolejno: MENU [📄29] > kartę [📄] > opcję [Efekt miniatur] > ustawienie [Wyl.].

## Znajdowanie zdjęć spełniających warunki filtra

► Zdjęcia ► Filmy

Aby szybko znaleźć zdjęcia na zapelnionej nimi karcie pamięci, można przefiltrować widok fotografii z użyciem warunków danego filtra. Całe grupy odfiltrowanych zdjęć można też chronić [🔒96] i usuwać [🗑️98] naraz.

👤 Nazwa	Wyświetlanie zdjęć przedstawiających zarejestrowaną osobę [👤46].
👤 Ludzie	Wyświetlanie zdjęć z wykrytymi twarzami.
📅 Do dat zdjęć	Wyświetlanie zdjęć wykonanych w określonym dniu.
★ Ulubione	Wyświetlanie zdjęć oznaczonych jako ulubione [👍101].
🎞️ Zdjęcia/film	Wyświetlanie zdjęć, filmów lub filmów nagranych w trybie [📷] [📽34].

#### 1 Wybierz warunek wyszukiwania.

- Naciśnij przycisk [🔍], wybierz w menu ikonę [👤], a następnie wybierz jeden z warunków [👤28].
- Po wybraniu ikony [👤], [📅] lub [🎞️] na wyświetlonym ekranie wybierz warunek za pomocą przycisków [▲][▼][◀][▶], a następnie naciśnij przycisk [🔍].

#### 2 Wyświetl zdjęcia z użyciem filtra.

- Zdjęcia spełniające warunki będą wyświetlane w żółtych ramkach. Aby wyświetlać tylko te zdjęcia, naciskaj przyciski [◀][▶] lub obracaj pokrętłem [🌀].
- Aby anulować wyświetlanie z użyciem filtrów, wybierz w punkcie 1 opcję [🗑️].



- Jeśli dla danych warunków aparat nie znalazł żadnych spełniających je zdjęć, warunki te będą niedostępne.

Przed użyciem

Przewodnik podstawowy

Przewodnik zaawansowany

Podstawowe informacje o aparacie

Tryb automatyczny/tryb hybrydowy automatyczny

Inne tryby fotografowania

Tryb P

Tryb Tv, Av i M

Tryb wyświetlania

Funkcje Wi-Fi

Menu ustawień

Akcesoria

Dodatek

Skorowidz





- Aby ukrywać lub wyświetlać inne informacje, naciśnij przycisk [INFO], jak podano w punkcie 2.
- Przy wyświetlaniu znalezionych zdjęć (w punkcie 2) dostępne są opcje przedstawione w podrozdziałach „Nawigowanie wśród zdjęć wyświetlanych w postaci miniatur” (191), „Powiększanie zdjęć” (194) i „Wyświetlanie pokazów przezroczy” (194). Operacje dotyczące obrazów można też stosować do wszystkich znalezionych zdjęć, wybierając w trybie „Ochrona zdjęć” (196) opcję [Chroń wszystkie obr. w wysz.] albo w trybie „Usuwanie wielu zdjęć naraz” (198), „Dodawanie zdjęć do listy drukowania (DPOF)” (156) lub „Dodawanie zdjęć do fotoksiążki” (158) opcję [Wyb. wszyst. obr.w wysz.].
- Jeśli poddasz zdjęcia edycji i zapiszesz je jako nowe (102–106), pojawi się odpowiedni komunikat i znalezione zdjęcia nie będą już wyświetlane.

## Wyświetlanie poszczególnych zdjęć należących do grupy

► Zdjęcia ► Filmy

Zdjęcia robione kolejno (44, 58, 80) lub w trybie [Z] (57) są wyświetlane jako grupa, ale można je też oglądać pojedynczo.



### 1 Wybierz zgrupowane zdjęcia.

- Za pomocą przycisków [◀][▶] lub pokrętki [D] wybierz zdjęcie oznaczone symbolem [SET].



### 2 Wybierz ikonę [SET].

- Naciśnij przycisk [SET], a następnie wybierz w menu ikonę [SET] (28).

### 3 Wyświetl poszczególne zdjęcia należące do grupy.

- Za pomocą przycisków [◀][▶] lub pokrętki [D] można wyświetlać tylko zdjęcia należące do wybranej grupy.
- Aby anulować odtwarzanie grupy, naciśnij przycisk [SET], wybierz w menu ikonę [SET], a następnie ponownie naciśnij przycisk [SET] (28).



- W ramach wyświetlania grupowego (punkt 3) można też szybko przeglądać zdjęcia („Nawigowanie wśród zdjęć wyświetlanych w postaci miniatur” (91)) i powiększać je („Powiększanie zdjęć” (94)). Możesz zastosować tę akcję do wszystkich obrazów w grupie jednocześnie, wybierając opcję [Chroń wysz. obr. z grupy] w trybie „Ochrona zdjęć” (96), opcję [Wszyst. obr. z grupy] w trybie „Usuwanie wielu zdjęć naraz” (98), opcję [Wybierz wszystkie z grupy] w trybie „Dodawanie zdjęć do listy drukowania (DPOF)” (156) lub opcję [Wybierz wszystkie z grupy] w trybie „Dodawanie zdjęć do fotoksiążki” (158).
- Aby wyłączyć grupowanie obrazów w celu wyświetlania ich pojedynczo, wybierz kolejno: MENU (29) > kartę [D] > opcję [Grupa obrazów] > ustawienie [Wył.]. Zgrupowanych zdjęć nie można jednak rozgrupować w trakcie wyświetlania z osobna.
- W trybie [Z] równoczesny widok wszystkich obrazów po wykonaniu punktu 2 w podrozdziale „Uzyskiwanie różnorodnych obrazów z pojedynczego ujęcia” (57) jest wyświetlany tylko bezpośrednio po wykonaniu zdjęcia.

Przed użyciem
Przewodnik podstawowy
Przewodnik zaawansowany
Podstawowe informacje o aparacie
Tryb automatyczny/tryb hybrydowy automatyczny
Inne tryby fotografowania
Tryb P
Tryb Tv, Av i M
Tryb wyświetlania
Funkcje Wi-Fi
Menu ustawień
Akcesoria
Dodatek
Skorowidz

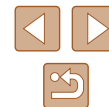



## Edytowanie informacji dla funkcji Identyfikacja twarzy

W przypadku zauważenia nieprawidłowego imienia podczas odtwarzania można je zmienić lub usunąć. Nie można jednak dodawać imion osobom niewykrytym przez Identyfikację twarzy (bez wyświetlonych imion), ani osobom których imiona zostały usunięte.

### Zmiana imion

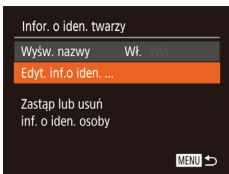

#### 1 Przejdź do ekranu ustawień.

- Naciśnij przycisk [MENU] i na karcie [▶] wybierz opcję [Infor. o iden. twarzy] (📖29).
- Za pomocą przycisków [▲][▼] lub pokrętki [🌀] wybierz opcję [Edyt. inf.o iden.], a następnie naciśnij przycisk [🔍].

#### 2 Wybierz obraz.

- Wybierz jedno ze zdjęć w sposób podany w podrozdziale „Sprawdzanie osób wykrytych za pomocą funkcji Identyfikacja twarzy” (📖90), a następnie naciśnij przycisk [🔍].
- Wokół wybranej twarzy pojawia się pomarańczowa ramka. Jeśli na obrazie wyświetlanych jest kilka imion, wybierz jedno z nich do zmiany za pomocą przycisków [◀][▶] lub tarczy [🌀], a następnie naciśnij przycisk [🔍].



#### 3 Wybierz opcję edycyjną.

- Za pomocą przycisków [▲][▼][◀][▶] lub pokrętki [🌀] wybierz opcję [Zastąp], a następnie naciśnij przycisk [🔍].

#### 4 Wybierz imię osoby, którą chcesz zastąpić.

- Wykonaj czynności podane w punkcie 2 w podrozdziale „Zastępowanie i dodawanie informacji o twarzy” (📖48), aby wybrać imię osoby, którą chcesz zastąpić.

### Usuwanie imion

- Na ekranie widocznym w punkcie 3 w podrozdziale „Zmiana imion” (📖93), wybierz opcję [Usuń], a następnie naciśnij przycisk [🔍].
- Po pojawieniu się pytania [Usunąć?] za pomocą przycisków [◀][▶] lub tarczy [🌀] wybierz opcję [Tak], a następnie naciśnij przycisk [🔍].

Przed użyciem

Przewodnik podstawowy

Przewodnik zaawansowany

Podstawowe informacje o aparacie

Tryb automatyczny/tryb hybrydowy automatyczny

Inne tryby fotografowania

Tryb P

Tryb Tv, Av i M

Tryb wyświetlania

Funkcje Wi-Fi

Menu ustawień

Akcesoria

Dodatek

Skorowidz

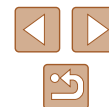

## Opcje wyświetlania zdjęć

### Powiększanie zdjęć

► Zdjęcia ► Filmy

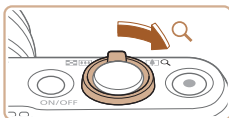

(1)

#### 1 Powiększ zdjęcie.

- Zdjęcie można również powiększać, przesuwając dźwignię powiększenia w stronę symbolu [Q]. Przytrzymanie naciśniętej dźwigni powiększenia umożliwia powiększenie zdjęć do maksymalnego współczynnika (około 10x).
- Przybliżone położenie wyświetlanego obszaru (1) jest wskazywane dla lepszej orientacji.
- Aby pomniejszyć zdjęcie, przesunij dźwignię powiększenia w stronę symbolu [Q]. Przytrzymując go w tym położeniu, można powrócić do ekranu wyświetlania pojedynczych zdjęć.

#### 2 W razie potrzeby zmieniaj położenie wyświetlanego obszaru i przełączaj zdjęcia.

- Położenie wyświetlanego obszaru można zmieniać za pomocą przycisków [▲][▼][◀][▶].
- Za pomocą pokrętła [●] można przełączać powiększone zdjęcia.



- Aby powrócić z ekranu powiększenia do trybu wyświetlania pojedynczych zdjęć, naciśnij przycisk [MENU].

## Wyświetlanie pokazów przezroczcy

► Zdjęcia ► Filmy

Zdjęcia zapisane na karcie pamięci można wyświetlać automatycznie w sposób przedstawiony poniżej. Każde zdjęcie będzie wyświetlane przez około trzy sekundy.



- Naciśnij przycisk [●], wybierz w menu ikonę [Q], a następnie wybierz odpowiednie ustawienie [28].
- Pokaz przezroczcy rozpocznie się kilka sekund po wyświetleniu komunikatu [Pobieranie obrazu].
- Naciśnięcie przycisku [MENU] powoduje zatrzymanie pokazu przezroczcy.



- Podczas pokazu przezroczcy funkcje oszczędzania energii w aparacie [26] są wyłączone.



- Aby wstrzymać lub wznowić pokaz przezroczcy, naciśnij przycisk [●].
- Podczas wyświetlania można przełączać zdjęcia za pomocą przycisków [◀][▶] lub pokrętła [●]. Aby skorzystać z szybkiego przewijania do przodu lub do tyłu, naciśnij i przytrzymaj przycisk [◀] lub [▶].
- W przypadku wyświetlania z użyciem filtra [91], widoczne są tylko obrazy, które spełniają warunki wyszukiwania.

Przed użyciem

Przewodnik podstawowy

Przewodnik zaawansowany

Podstawowe informacje o aparacie

Tryb automatyczny/tryb hybrydowy automatyczny

Inne tryby fotografowania

Tryb P

Tryb Tv, Av i M

Tryb wyświetlania

Funkcje Wi-Fi

Menu ustawień

Akcesoria

Dodatek

Skorowidz



## Zmiana ustawień pokazów przezroczy

Można ustawiać powtarzanie pokazów przezroczy oraz zmieniać efekty przejść między zdjęciami i czas wyświetlania każdej fotografii.

### 1 Przejdź do ekranu ustawień.

- Naciśnij przycisk [MENU] i na karcie [▶] wybierz opcję [Pokaz przezr.] (📖29).

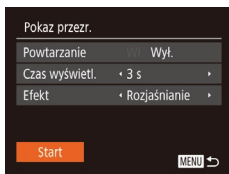

### 2 Wprowadź ustawienia.

- Wybierz element menu do skonfigurowania, a następnie wybierz odpowiednie ustawienie (📖29).
- Aby rozpocząć wyświetlanie pokazów przezroczy z własnymi ustawieniami, wybierz opcję [Start] i naciśnij przycisk [⊕].
- Aby powrócić do ekranu menu, naciśnij przycisk [MENU].

## Automatyczne wyświetlanie pokrewnych zdjęć (Inteligentne wybieranie)

▶ Zdjęcia ▶ Filmy

Na podstawie bieżącego zdjęcia aparat dobiera cztery fotografie, które mogą potencjalnie zainteresować użytkownika. Po wybraniu jednej z nich aparat wybierze cztery kolejne fotografie. Jest to atrakcyjny sposób na wyświetlanie zdjęć w niespodziewanej kolejności. Warto wypróbować tę funkcję po wykonaniu dużej liczby zdjęć w zróżnicowanych sceneriach.



### 1 Wybierz opcję inteligentnego wybierania.

- Naciśnij przycisk [⊕], a następnie wybierz w menu ikonę [🔍] (📖28).
- Zostaną wyświetlone cztery proponowane zdjęcia.



### 2 Wybierz zdjęcie.

- Za pomocą przycisków [▲][▼][◀][▶] wybierz zdjęcie, które chcesz wyświetlić jako następne.
- Wybrane zdjęcie zostanie wyświetlone na środku, otoczone przez cztery kolejne proponowane zdjęcia.
- Aby wyświetlić środkowe zdjęcie na całym ekranie, naciśnij przycisk [⊕]. Aby powrócić do pierwotnego widoku, naciśnij ponownie przycisk [⊕].
- Naciśnij przycisk [MENU], aby przywrócić wyświetlanie pojedynczych zdjęć.



- Funkcja inteligentnego wybierania jest niedostępna w następujących przypadkach:
  - Jest dostępnych mniej niż 50 zdjęć zarejestrowanych tym aparatem.
  - Wyświetlane jest obecnie nieobsługiwane zdjęcie.
  - Zdjęcia są wyświetlane z użyciem filtra (📖91).
  - Podczas odtwarzania grupy (📖92).

Przed użyciem

Przewodnik podstawowy

Przewodnik zaawansowany

Podstawowe informacje o aparacie

Tryb automatyczny/tryb hybrydowy automatyczny

Inne tryby fotografowania

Tryb P

Tryb Tv, Av i M

Tryb wyświetlania

Funkcje Wi-Fi

Menu ustawień

Akcesoria

Dodatek

Skorowidz

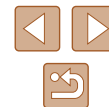

## Ochrona zdjęć

► Zdjęcia ► Filmy

Warto chronić ważne zdjęcia, aby zapobiegać ich przypadkowemu usunięciu (📖98).



- Naciśnij przycisk [🔒], a następnie wybierz w menu ikonę [🔑] (📖28). Pojawi się komunikat [Chroniony].
- Aby anulować ochronę, powtórz tę procedurę, wybierając ponownie ikonę [🔑], a następnie naciśnij przycisk [🔒].



- Chronione zdjęcia na karcie pamięci zostaną usunięte w przypadku jej sformatowania (📖142).



- Chronionych zdjęć nie można usuwać za pomocą dostępnej w aparacie funkcji kasowania. Aby usuwać je w ten sposób, należy najpierw anulować ochronę.

## Korzystanie z menu

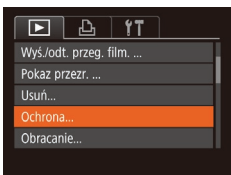

### 1 Przejdź do ekranu ustawień.

- Naciśnij przycisk [MENU] i na karcie [📺] wybierz opcję [Ochrona] (📖29).

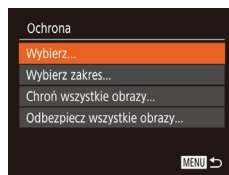

### 2 Określ sposób wyboru.

- Wybierz którąś z opcji (📖29).
- Aby powrócić do ekranu menu, naciśnij przycisk [MENU].

## Wybieranie pojedynczych zdjęć



### 1 Wybierz opcję [Wybierz].

- Wybierz opcję [Wybierz] w sposób podany w punkcie 2 w podrozdziale „Za pomocą menu” (📖96), a następnie naciśnij przycisk [🔒].

### 2 Wybierz obraz.

- Wybierz zdjęcie za pomocą przycisków [◀][▶] lub pokrętła [🔘], a następnie naciśnij przycisk [🔒]. Pojawi się ikona [🔒].
- Aby anulować wybieranie, naciśnij ponownie przycisk [🔒]. Ikona [🔒] zniknie z ekranu.
- Aby wybrać inne zdjęcia, powtarzaj powyższą procedurę.

### 3 Włącz ochronę zdjęcia.

- Naciśnij przycisk [MENU]. Pojawi się komunikat potwierdzający.
- Za pomocą przycisków [◀][▶] lub pokrętła [🔘] wybierz opcję [Tak], a następnie naciśnij przycisk [🔒].

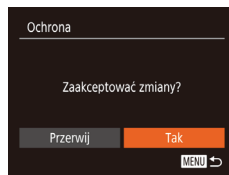

- Zdjęcia nie będą chronione, jeśli przed wykonaniem czynności podanych w punkcie 3 nastąpi zmiana trybu fotografowania lub wyłączenie aparatu.

Przed użyciem
Przewodnik podstawowy
Przewodnik zaawansowany
Podstawowe informacje o aparacie
Tryb automatyczny/tryb hybrydowy automatyczny
Inne tryby fotografowania
Tryb P
Tryb Tv, Av i M
Tryb wyświetlania
Funkcje Wi-Fi
Menu ustawień
Akcesoria
Dodatek
Skorowidz



## Wybieranie zakresu

### 1 Wybierz opcję [Wybierz zakres].

- Wybierz opcję [Wybierz zakres] w sposób podany w punkcie 2 w podrozdziale „Za pomocą menu” (📖96), a następnie naciśnij przycisk [OK].

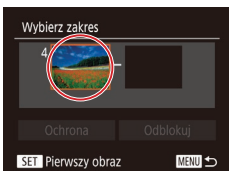

### 2 Wybierz zdjęcie początkowe.

- Naciśnij przycisk [OK].



### 3 Wybierz zdjęcie końcowe.

- Naciśnij przycisk [▶], aby wybrać opcję [Ostatni obraz], a następnie naciśnij przycisk [OK].

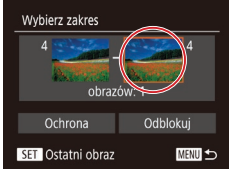

- Wybierz zdjęcie za pomocą przycisków [◀][▶] lub pokrętła [D], a następnie naciśnij przycisk [OK].
- Zdjęć poprzedzających zdjęcie początkowe nie można wybierać jako zdjęcia końcowego.

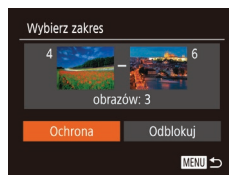

### 4 Włącz ochronę zdjęć.

- Naciśnij przycisk [▼], aby wybrać opcję [Ochrona], a następnie naciśnij przycisk [OK].



- Zdjęcie początkowe i końcowe można też wybierać za pomocą pokrętła [D], gdy wyświetlany jest górny ekran przedstawiony w punktach 2–3.
- Aby anulować ochronę grup zdjęć, wybierz w punkcie 4 opcję [Odblokuj].

## Włączanie ochrony wszystkich zdjęć naraz

### 1 Wybierz opcję [Chroń wszystkie obrazy].

- Wybierz opcję [Chroń wszystkie obrazy] w sposób podany w punkcie 2 w podrozdziale „Za pomocą menu” (📖96), a następnie naciśnij przycisk [OK].

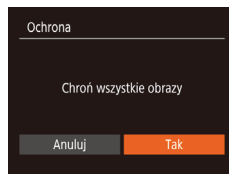

### 2 Włącz ochronę zdjęć.

- Za pomocą przycisków [◀][▶] lub pokrętła [D] wybierz opcję [Tak], a następnie naciśnij przycisk [OK].

### ■ Wyłączanie ochrony wszystkich zdjęć naraz

Można wyłączyć ochronę wszystkich zdjęć naraz. Aby wyłączyć ochronę, wybierz opcję [Odbezpiecz wszystkie obrazy] w punkcie 1 procedury „Włączanie ochrony wszystkich zdjęć naraz”, a następnie wykonaj czynności podane w punkcie 2.

Przed użyciem
Przewodnik podstawowy
Przewodnik zaawansowany
Podstawowe informacje o aparacie
Tryb automatyczny/tryb hybrydowy automatyczny
Inne tryby fotografowania
Tryb P
Tryb Tv, Av i M
Tryb wyświetlania
Funkcje Wi-Fi
Menu ustawień
Akcesoria
Dodatek
Skorowidz



## Usuwanie obrazów

► Zdjęcia ► Filmy

Niepotrzebne zdjęcia można wybierać i usuwać pojedynczo. Należy przy tym zachować ostrożność, ponieważ usuniętych zdjęć nie można odzyskać. Chronionych zdjęć nie można jednak usuwać (📖96).

### 1 Wybierz zdjęcie, które ma zostać usunięte.

- Wybierz zdjęcie za pomocą przycisków [◀][▶] lub pokrętki [🌀].



### 2 Usuń zdjęcie.

- Naciśnij przycisk [▼].
- Po pojawieniu się pytania [Usunąć?] za pomocą przycisków [◀][▶] lub tarczy [🌀] wybierz opcję [Usuń], a następnie naciśnij przycisk [📏].
- Bieżące zdjęcie zostanie usunięte.
- Aby anulować usuwanie, za pomocą przycisków [◀][▶] lub pokrętki [🌀] wybierz opcję [Anuluj], a następnie naciśnij przycisk [📏].

## Usuwanie wielu zdjęć naraz

Można wybierać wiele zdjęć do usunięcia naraz. Należy przy tym zachować ostrożność, ponieważ usuniętych zdjęć nie można odzyskać. Chronionych zdjęć nie można jednak usuwać (📖96).

### Określanie sposobu wyboru

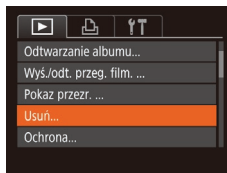

### 1 Przejdź do ekranu ustawień.

- Naciśnij przycisk [MENU] i na karcie [▶] wybierz opcję [Usuń] (📖29).

### 2 Określ sposób wyboru.

- Wybierz którąś z opcji (📖29).
- Aby powrócić do ekranu menu, naciśnij przycisk [MENU].

Przed użyciem

Przewodnik podstawowy

Przewodnik zaawansowany

Podstawowe informacje o aparacie

Tryb automatyczny/tryb hybrydowy automatyczny

Inne tryby fotografowania

Tryb P

Tryb Tv, Av i M

Tryb wyświetlania

Funkcje Wi-Fi

Menu ustawień

Akcesoria

Dodatek

Skorowidz



## Wybieranie pojedynczych zdjęć

### 1 Wybierz opcję [Wybierz].

- Wybierz opcję [Wybierz] w sposób podany w punkcie 2 w podrozdziale „Określanie sposobu wyboru” (📖98), a następnie naciśnij przycisk [OK].



### 2 Wybierz zdjęcie.

- Po wybraniu zdjęcia w sposób podany w punkcie 2 w podrozdziale „Wybieranie pojedynczych zdjęć” (📖96) na ekranie pojawi się ikona [✓].
- Aby anulować wybieranie, naciśnij ponownie przycisk [OK]. Ikona [✓] zniknie z ekranu.
- Aby wybrać inne zdjęcia, powtarzaj powyższą procedurę.

### 3 Usuń zdjęcie.

- Naciśnij przycisk [MENU]. Pojawi się komunikat potwierdzający.
- Za pomocą przycisków [◀][▶] lub pokrętła [🌀] wybierz opcję [Tak], a następnie naciśnij przycisk [OK].

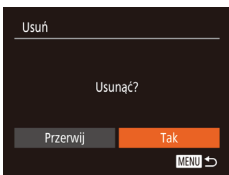

## Wybieranie zakresu

### 1 Wybierz opcję [Wybierz zakres].

- Wybierz opcję [Wybierz zakres] w sposób podany w punkcie 2 w podrozdziale „Określanie sposobu wyboru” (📖98), a następnie naciśnij przycisk [OK].

### 2 Wybierz zdjęcia.

- Aby wskazać zdjęcia, wykonaj czynności podane w punktach 2–3 w podrozdziale „Wybieranie zakresu” (📖97).

### 3 Usuń zdjęcia.

- Naciśnij przycisk [▼], aby wybrać opcję [Usuń], a następnie naciśnij przycisk [OK].

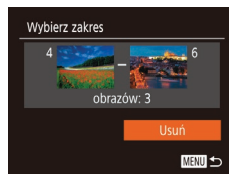

## Wybieranie wszystkich zdjęć naraz

### 1 Wybierz opcję [Wybierz wszystkie].

- Wybierz opcję [Wybierz wszystkie] w sposób podany w punkcie 2 w podrozdziale „Określanie sposobu wyboru” (📖98), a następnie naciśnij przycisk [OK].

### 2 Usuń zdjęcia.

- Za pomocą przycisków [◀][▶] lub pokrętła [🌀] wybierz opcję [Tak], a następnie naciśnij przycisk [OK].

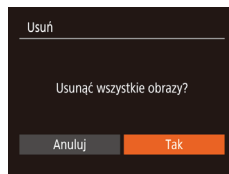

Przed użyciem
Przewodnik podstawowy
Przewodnik zaawansowany
Podstawowe informacje o aparacie
Tryb automatyczny/tryb hybrydowy automatyczny
Inne tryby fotografowania
Tryb P
Tryb Tv, Av i M
Tryb wyświetlania
Funkcje Wi-Fi
Menu ustawień
Akcesoria
Dodatek
Skorowidz





# Obracanie zdjęć

► Zdjęcia ► Filmy

Zmiany układu zdjęcia i zapisania go można dokonać w przedstawiony poniżej sposób.



## 1 Wybierz ikonę [Obracanie].

- Naciśnij przycisk [Obracanie], a następnie wybierz w menu ikonę [Obracanie] (📖28).



## 2 Obróć zdjęcie.

- Naciśnij przycisk [◀] lub [▶] w zależności od wybranego kierunku. Każde naciśnięcie przycisku powoduje obrót zdjęcia o 90°. Aby zatwierdzić ustawienie, naciśnij przycisk [OK].



- Nie można obracać zdjęć, jeśli dla opcji [Auto-obracanie] wybrano ustawienie [Wyl.] (📖100).

## Korzystanie z menu

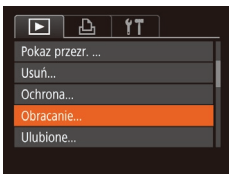

## 1 Wybierz opcję [Obracanie].

- Naciśnij przycisk [MENU] i na karcie [▶] wybierz opcję [Obracanie] (📖29).



## 2 Obróć zdjęcie.

- Wybierz zdjęcie za pomocą przycisków [◀][▶] lub pokrętła [OK].
- Każde naciśnięcie przycisku [OK] powoduje obrót zdjęcia o 90°.
- Aby powrócić do ekranu menu, naciśnij przycisk [MENU].

## Wyłączanie automatycznego obracania

Wykonując poniższe czynności, można wyłączyć funkcję automatycznego obracania zdjęć, która powoduje obracanie zdjęć odpowiednio do bieżącej orientacji aparatu.

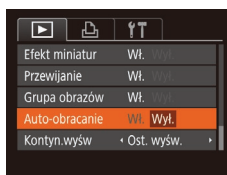

- Naciśnij przycisk [MENU], na karcie [▶] wybierz opcję [Auto-obracanie], a następnie wybierz ustawienie [Wyl.] (📖29).



- Nie można obracać zdjęć (📖100), jeśli dla opcji [Auto-obracanie] wybrano ustawienie [Wyl.]. Ponadto obrócone już zdjęcia będą wyświetlane w ich pierwotnej orientacji.
- W trybie inteligentnego wybierania (📖95), nawet jeśli dla opcji [Auto-obracanie] wybrano ustawienie [Wyl.], zdjęcia wykonane w orientacji pionowej będą wyświetlane w pionie, a zdjęcia obrócone będą wyświetlane w orientacji obróconej.

Przed użyciem

Przewodnik podstawowy

Przewodnik zaawansowany

Podstawowe informacje o aparacie

Tryb automatyczny/tryb hybrydowy automatyczny

Inne tryby fotografowania

Tryb P

Tryb Tv, Av i M

Tryb wyświetlania

Funkcje Wi-Fi

Menu ustawień

Akcesoria

Dodatek

Skorowidz





## Oznaczanie zdjęć jako ulubionych

► Zdjęcia ► Filmy

Można porządkować zdjęcia, oznaczając je jako ulubione. Wybierając jedną z kategorii w trybie wyświetlania z użyciem filtrów, można ograniczyć czynności opisane w poniższych podrozdziałach tylko do tych zdjęć.

- „Wyświetlanie” (📖87), „Wyświetlanie pokazów przezroczy” (📖94), „Ochrona zdjęć” (📖96), „Usuwanie obrazów” (📖98), „Dodawanie zdjęć do listy drukowania (DPOF)” (📖156), „Dodawanie zdjęć do fotoksiążki” (📖158)



- Naciśnij przycisk [MENU], a następnie wybierz w menu ikonę [★] (📖28).
- Pojawi się komunikat [Zaliczone do ulubionych].
- Aby usunąć oznaczenie zdjęcia, powtórz poprzednią procedurę, wybierając ponownie ikonę [★], a następnie naciśnij przycisk [MENU].

## Korzystanie z menu

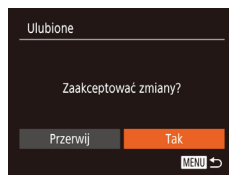
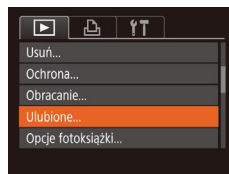

### 1 Wybierz opcję [Ulubione].

- Naciśnij przycisk [MENU] i na karcie [Zdjęcia] wybierz opcję [Ulubione] (📖29).

### 2 Wybierz zdjęcie.

- Wybierz zdjęcie za pomocą przycisków [◀][▶] lub pokrętła [OK], a następnie naciśnij przycisk [MENU]. Pojawi się ikona [★].
- Aby usunąć oznaczenie zdjęcia, naciśnij ponownie przycisk [MENU]. Ikona [★] zniknie z ekranu.
- Aby wybrać kolejne zdjęcia, powtarzaj powyższą procedurę.

### 3 Zakończ proces konfiguracji.

- Naciśnij przycisk [MENU]. Pojawi się komunikat potwierdzający.
- Za pomocą przycisków [◀][▶] lub pokrętła [OK] wybierz opcję [Tak], a następnie naciśnij przycisk [MENU].



- Zdjęcia nie zostaną oznaczone jako ulubione, jeśli przed wykonaniem czynności podanych w punkcie 3 nastąpi zmiana trybu fotografowania lub wyłączenie aparatu.



- Oznaczenie zdjęć jako ulubione ułatwia ich dodawanie podczas tworzenia albumów (📖107).

Przed użyciem

Przewodnik podstawowy

Przewodnik zaawansowany

Podstawowe informacje o aparacie

Tryb automatyczny/tryb hybrydowy automatyczny

Inne tryby fotografowania

Tryb P

Tryb Tv, Av i M

Tryb wyświetlania

Funkcje Wi-Fi

Menu ustawień

Akcesoria

Dodatek

Skorowidz



## Edytowanie zdjęć



- Zdjęcia można edytować (📖102–📖104), tylko gdy na karcie pamięci jest wystarczająco dużo wolnego miejsca.

## Zmiana rozmiaru obrazów

▶ Zdjęcia ▶ Filmy

Zapisywanie kopii zdjęć w niższej rozdzielczości.

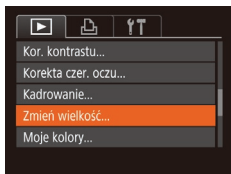

### 1 Wybierz opcję [Zmień wielkość].

- Naciśnij przycisk [MENU] i na karcie [▶] wybierz opcję [Zmień wielkość] (📖29).

### 2 Wybierz obraz.

- Wybierz zdjęcie za pomocą przycisków [◀][▶] lub pokrętła [🔍], a następnie naciśnij przycisk [📄].

### 3 Wybierz rozmiar zdjęcia.

- Wybierz rozmiar za pomocą przycisków [◀][▶] lub pokrętła [🔍], a następnie naciśnij przycisk [📄].
- Pojawi się pytanie [Zapisać nowy obraz?].

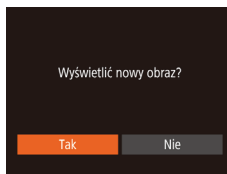
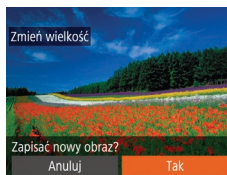

### 4 Zapisz nowe zdjęcie.

- Za pomocą przycisków [◀][▶] lub pokrętła [🔍] wybierz opcję [Tak], a następnie naciśnij przycisk [📄].
- Zdjęcie zostanie zapisane w nowym pliku.

### 5 Wyświetl nowe zdjęcie.

- Naciśnij przycisk [MENU]. Pojawi się pytanie [Wyświetlić nowy obraz?].
- Za pomocą przycisków [◀][▶] lub pokrętła [🔍] wybierz opcję [Tak], a następnie naciśnij przycisk [📄].
- Zapisane zdjęcie zostanie wyświetlone.



- Nie można edytować obrazów wykonanych w rozdzielczości (📖50 z [S]).



- Zmiana rozmiaru zdjęć nie obejmuje zwiększania ich rozdzielczości.

## Kadrowanie

▶ Zdjęcia ▶ Filmy

Można zaznaczyć fragment zdjęcia i zapisać go jako oddzielny plik graficzny.

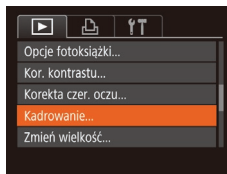

### 1 Wybierz opcję [Kadrowanie].

- Naciśnij przycisk [MENU], a następnie na karcie [▶] wybierz opcję [Kadrowanie] (📖29).

Przed użyciem
Przewodnik podstawowy
Przewodnik zaawansowany
Podstawowe informacje o aparacie
Tryb automatyczny/tryb hybrydowy automatyczny
Inne tryby fotografowania
Tryb P
Tryb Tv, Av i M
Tryb wyświetlania
Funkcje Wi-Fi
Menu ustawień
Akcesoria
Dodatek
Skorowidz



## 2 Wybierz zdjęcie.

- Wybierz zdjęcie za pomocą przycisków [◀][▶] lub pokrętła [🌀], a następnie naciśnij przycisk [MENU].



## 3 Dostosuj ramkę kadrowania.

- Wokół fragmentu zdjęcia, do którego ma ono zostać przycięte, pojawi się ramka (1).
- Pierwotne zdjęcie jest widoczne w lewym górnym rogu, a podgląd przyciętego zdjęcia (2) jest wyświetlany w prawym dolnym rogu. Podawana jest również rozdzielczość po kadrowaniu (3).
- Wielkość ramki można zmieniać za pomocą dźwigni powiększenia.
- Do zmiany położenia ramki służą przyciski [▲][▼][◀][▶].
- Aby zmienić orientację ramki, naciśnij przycisk [INFO].
- Twarze wykryte na zdjęciu są oznaczone szarymi ramkami na obrazie w lewym górnym rogu ekranu. Obracaj pokrętłem [🌀], aby przełączać ramki, które ustawiają obszar kadrowania.
- Naciśnij przycisk [MENU].

## 4 Zapisz kadr jako nowe zdjęcie i wyświetl je.

- Wykonaj czynności podane w punktach 4–5 w podrozdziale „Zmiana rozmiaru zdjęć” (102).



- Nie można edytować obrazów wykonanych w rozdzielczości [S] (50) ani przeskalowanych do rozmiaru [S] (102).



- Zdjęcia obsługiwane przez funkcję przycinania będą mieć po przycięciu takie same proporcje obrazu.
- Przycięte zdjęcia będą mieć mniejszą rozdzielczość niż zdjęcia wyjściowe.
- W przypadku przycinania zdjęć wykonanych z użyciem funkcji identyfikacji twarzy (45) pozostaną tylko imiona osób widocznych na przyciętym zdjęciu.

## Zmiana odcieni obrazu (Moje kolory)

► Zdjęcia ► Filmy

Można dostosować kolory zdjęcia, a następnie zapisać zdjęcie poddane edycji w osobnym pliku. Szczegółowe informacje na temat poszczególnych opcji można znaleźć w podrozdziale „Zmiana odcieni obrazu (Moje kolory)” (73).

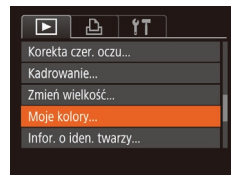

### 1 Wybierz opcję [Moje kolory].

- Naciśnij przycisk [MENU] i na karcie [▶] wybierz opcję [Moje kolory] (29).

### 2 Wybierz zdjęcie.

- Wybierz zdjęcie za pomocą przycisków [◀][▶] lub pokrętła [🌀], a następnie naciśnij przycisk [MENU].

### 3 Wybierz jedną z opcji.

- Wybierz jedną z opcji za pomocą przycisków [◀][▶] lub pokrętła [🌀], a następnie naciśnij przycisk [MENU].



Przed użyciem
Przewodnik podstawowy
Przewodnik zaawansowany
Podstawowe informacje o aparacie
Tryb automatyczny/tryb hybrydowy automatyczny
Inne tryby fotografowania
Tryb P
Tryb Tv, Av i M
Tryb wyświetlania
Funkcje Wi-Fi
Menu ustawień
Akcesoria
Dodatek
Skorowidz



#### 4 Zapisz kadr jako nowe zdjęcie i wyświetl je.

- Wykonaj czynności podane w punktach 4–5 w podrozdziale „Zmiana rozmiaru zdjęć” (📖102).



- Jakość obrazu zdjęć poddawanych wielokrotnie takiej edycji będzie obniżać się za każdym razem i uzyskanie oczekiwanego koloru może się nie udać.



- Kolory na zdjęciach edytowanych za pomocą tej funkcji mogą się nieco różnić od barw na zdjęciach zarejestrowanych przy użyciu funkcji Moje kolory (📖73).

### Korygowanie jasności obrazu (Korekta kontrastu)

► Zdjęcia ► Filmy

Wyjątkowo ciemne obszary obrazu (np. twarze lub tła) mogą być wykrywane i automatycznie dostosowywane pod kątem uzyskania optymalnej jasności całego zdjęcia. Niewystarczający ogólny kontrast obrazu również może zostać automatycznie skorygowany w celu lepszego wypuklenia fotografowanego obiektu. Można wybrać jeden z czterech poziomów intensywności korekty, a następnie zapisać zdjęcie jako osobny plik.

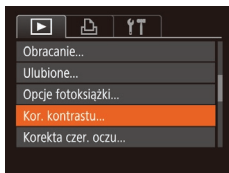

#### 1 Wybierz opcję [Kor. kontrastu].

- Naciśnij przycisk [MENU], a następnie na karcie [📷] wybierz opcję [Kor. kontrastu] (📖29).

#### 2 Wybierz zdjęcie.

- Wybierz zdjęcie za pomocą przycisków [◀][▶] lub pokrętła [🌀], a następnie naciśnij przycisk [📷].

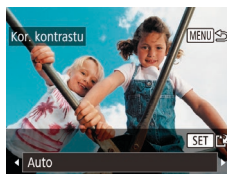

#### 3 Wybierz jedną z opcji.

- Wybierz jedną z opcji za pomocą przycisków [◀][▶] lub pokrętła [🌀], a następnie naciśnij przycisk [📷].

#### 4 Zapisz kadr jako nowe zdjęcie i wyświetl je.

- Wykonaj czynności podane w punktach 4–5 w podrozdziale „Zmiana rozmiaru zdjęć” (📖102).



- W przypadku niektórych zdjęć korekta może być niedokładna lub powodować ziarnistość.
- Po wielokrotnym stosowaniu tej funkcji zdjęcia mogą wyglądać na ziarniste.



- Jeśli ustawienie [Auto] nie zapewnia oczekiwanych efektów, spróbuj skorygować zdjęcia, korzystając z ustawień [Niski], [Średni] lub [Wysoki].

### Korekta czerwonych oczu

► Zdjęcia ► Filmy

Aparat może automatycznie korygować zdjęcia, na których występuje efekt czerwonych oczu. Skorygowane zdjęcie można zapisać w osobnym pliku.

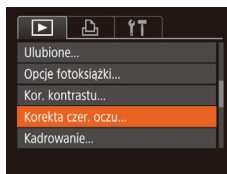

#### 1 Wybierz opcję [Korekta czerw. oczu].

- Naciśnij przycisk [MENU], a następnie na karcie [📷] wybierz opcję [Korekta czerw. oczu] (📖29).

Przed użyciem
Przewodnik podstawowy
Przewodnik zaawansowany
Podstawowe informacje o aparacie
Tryb automatyczny/tryb hybrydowy automatyczny
Inne tryby fotografowania
Tryb P
Tryb Tv, Av i M
Tryb wyświetlania
Funkcje Wi-Fi
Menu ustawień
Akcesoria
Dodatek
Skorowidz



## 2 Wybierz zdjęcie.

- Wybierz zdjęcie za pomocą przycisków [◀][▶] lub pokrętła [🌀].

## 3 Skoryguj zdjęcie.

- Naciśnij przycisk [🔍].
- Efekt czerwonych oczu wykryty przez aparat zostanie skorygowany, a wokół zmodyfikowanych obszarów zdjęcia pojawiają się ramki.
- W razie potrzeby możesz powiększać lub pomniejszać zdjęcie. Wykonaj czynności podane w podrozdziale „Powiększanie zdjęć” (📖94).

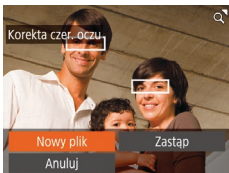

## 4 Zapisz kadr jako nowe zdjęcie i wyświetl je.

- Za pomocą przycisków [▲][▼][◀][▶] lub pokrętła [🌀] wybierz opcję [Nowy plik], a następnie naciśnij przycisk [🔍].
- Zdjęcie zostanie zapisane w nowym pliku.
- Wykonaj czynności podane w punkcie 5 w podrozdziale „Zmiana rozmiaru zdjęć” (📖102).



- Niektórych zdjęć nie można dokładnie skorygować.
- Aby zastąpić oryginalne zdjęcie zdjęciem skorygowanym, wybierz w punkcie 4 opcję [Zastąp]. W takim przypadku oryginalne zdjęcie zostanie usunięte.
- Zdjęć chronionych nie można zastępować.

## Edytowanie filmów

▶ Zdjęcia ▶ Filmy

Można przycinać filmy, aby usuwać zbędne fragmenty z początku i końca (nie dotyczy to przeglądów filmowych, 📖34).

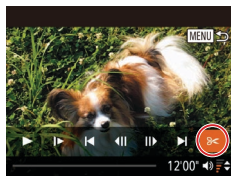

### 1 Wybierz ikonę [✂].

- Wykonaj czynności podane w punktach 1–5 w podrozdziale „Wyświetlanie” (📖87), wybierz ikonę [✂] i naciśnij przycisk [🔍].
- Spowoduje to wyświetlenie panelu i paska edycji filmów.

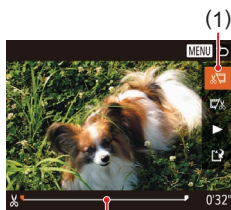

### 2 Zaznacz fragmenty do wycięcia.

- (1) to panel edycji filmów, a (2) to pasek edycji filmów.
- Za pomocą przycisków [▲][▼] wybierz ikonę [🔍] lub [🔍].
- Aby wyświetlić fragmenty, które można wyciąć (oznaczone na ekranie symbolem [⏸]), przesuвай symbol [◀][▶] lub obracaj tarczą [🌀][🔄]. Wytnij początek filmu (od symbolu [⏸]), wybierając ikonę [🔍], a następnie wytnij koniec filmu, wybierając ikonę [🔍].
- Po przesunięciu ikony [🔍] w inne miejsce niż zajmowane przez znacznik [⏸], w trybie [🔍] zostanie usunięty fragment poprzedzający najbliższy znacznik [⏸] po lewej stronie, a w trybie [🔍] zostanie usunięty fragment następujący po najbliższym znaczniku [⏸] po prawej stronie.

Przed użyciem

Przewodnik podstawowy

Przewodnik zaawansowany

Podstawowe informacje o aparacie

Tryb automatyczny/tryb hybrydowy automatyczny

Inne tryby fotografowania

Tryb P

Tryb Tv, Av i M

Tryb wyświetlania

Funkcje Wi-Fi

Menu ustawień

Akcesoria

Dodatek

Skorowidz



### 3 Zobacz film poddany edycji.

- Za pomocą przycisków [▲][▼] wybierz ikonę [▶], a następnie naciśnij przycisk [⊞]. Rozpocznie się wyświetlanie filmu poddanego edycji.
- Aby ponownie edytować film, powtórz czynności podane w punkcie 2.
- Aby anulować edycję, naciśnij przycisk [MENU], wybierz opcję [Tak] (za pomocą przycisków [◀][▶] lub pokrętki [⊞]), a następnie naciśnij przycisk [⊞].



### 4 Zapisz film poddany edycji.

- Za pomocą przycisków [▲][▼] wybierz ikonę [▶], a następnie naciśnij przycisk [⊞].
- Za pomocą przycisków [▲][▼][◀][▶] lub pokrętki [⊞] wybierz opcję [Nowy plik], a następnie naciśnij przycisk [⊞].
- Wybierz opcję [Zap. bez komp.], a następnie naciśnij przycisk [⊞].
- Film zostanie zapisany w nowym pliku.



- Aby zastąpić oryginalny film filmem przyciętym, wybierz w punkcie 4 opcję [Zastąp]. W takim przypadku oryginalny film zostanie usunięty.
- Jeśli brakuje wolnego miejsca na karcie pamięci, dostępna będzie tylko opcja [Zastąp].
- Filmy mogą nie zostać zapisane, jeśli w trakcie zapisywania wyczerpie się bateria.
- Zaleca się, aby podczas edytowania filmów korzystać z całkowicie naładowanej baterii, jeśli to możliwe.

## Zmniejszanie rozmiaru plików

Rozmiar plików z filmami można zmniejszyć, kompresując je w poniższy sposób.



- Na ekranie widocznym w punkcie 2 w podrozdziale „Edytowanie filmów” wybierz opcję [▶]. Wybierz opcję [Nowy plik], a następnie naciśnij przycisk [⊞].
- Wybierz opcję [Skomp. i zapisz], a następnie naciśnij przycisk [⊞].



- Skompresowane filmy są zapisywane w formacie [E-HD 30P].
- Nie można kompresować filmów [E-VGA 30P].
- Po wybraniu opcji [Zastąp] nie można zapisywać edytowanych filmów w skompresowanym formacie.

## Usuwanie rozdziałów filmów

▶ Zdjęcia ▶ Filmy

W razie potrzeby można usuwać poszczególne rozdziały (klipy) zarejestrowane w trybach [📷] i [📹] (📖34, 📖58). Należy pamiętać, że usuniętych klipów nie można odzyskać. Upewnij się, czy na pewno chcesz usunąć te klipy przed użyciem tej opcji.

Przed użyciem

Przewodnik podstawowy

Przewodnik zaawansowany

Podstawowe informacje o aparacie

Tryb automatyczny/tryb hybrydowy automatyczny

Inne tryby fotografowania

Tryb P

Tryb Tv, Av i M

Tryb wyświetlania

Funkcje Wi-Fi

Menu ustawień

Akcesoria

Dodatek

Skorowidz





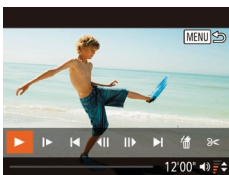

## 1 Wybierz fragment filmowy do usunięcia.

- Odtwórz krótki film, wykonując czynności podane w punktach 1–2 w podrozdziale „Wyświetlanie krótkich filmów zarejestrowanych w trybie zdjęć twórczych (Tryb zdjęć twórczych)” (📖89) lub wykonując czynności podane w punktach 1–2 w podrozdziale „Wyświetlanie krótkich filmów utworzonych podczas wykonywania zdjęć (Przegląd filmowy)” (📖90), a następnie naciśnij przycisk [⏏], aby przejść do panelu odtwarzania filmów.
- Za pomocą przycisków [◀][▶] lub tarczy [🌀] wybierz opcję [◀] lub [▶], a następnie wciśnij przycisk [⏏], aby wybrać nagranie.

## 2 Wybierz ikonę [🗑️].

- Za pomocą przycisków [◀][▶] lub pokrętła [🌀] wybierz ikonę [🗑️], a następnie naciśnij przycisk [⏏].
- Wybrany fragment filmowy jest wyświetlany w pętli.

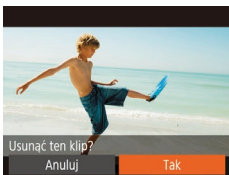

## 3 Potwierdź usuwanie.

- Za pomocą przycisków [◀][▶] lub pokrętła [🌀] wybierz opcję [Tak], a następnie naciśnij przycisk [⏏].
- Fragment filmowy zostaje usunięty, a film zastąpiony skróconą wersją.



- Albumy (📖109) z muzyką tła nie mogą być edytowane.
- Gdy aparat jest podłączony do drukarki, ikona [🖨️] jest niewidoczna po wybraniu filmu.

# Wyświetlanie albumów (Najważniejsze wydarzenia)

► Zdjęcia ► Filmy

Możesz wybrać motyw taki jak data czy imię osoby, by utworzyć album z automatycznie wybranymi na jego podstawie zdjęciami. Zdjęcia te są łączone w pokaz przezroczcy, który można zapisać jako krótki film trwający około 2–3 minut.

Przed użyciem tej funkcji należy w pełni naładować baterie. Tworzenie albumów wymaga także wolnego miejsca na karcie pamięci. Jako wskazówkę można przyjąć, by używać kart pamięci o pojemności 16 GB lub więcej i zapewnić co najmniej 1 GB wolnego miejsca.

Przed użyciem
Przewodnik podstawowy
Przewodnik zaawansowany
Podstawowe informacje o aparacie
Tryb automatyczny/tryb hybrydowy automatyczny
Inne tryby fotografowania
Tryb P
Tryb Tv, Av i M
Tryb wyświetlania
Funkcje Wi-Fi
Menu ustawień
Akcesoria
Dodatek
Skorowidz



## Wybieranie motywów ogólnych albumów

Aby przejść do ekranu głównego i wybrać motyw ogólny, którego aparat ma używać do wybierania elementów albumu, naciśnij przycisk [▲]. Pamiętaj, że aparat będzie częściej dodawał do albumów obrazy aliczone do ulubionych (📖101).

Data	Powoduje utworzenie albumu zdjęć zrobionych tego samego dnia. Zdjęcia są wybierane spośród tych wykonanych tego samego dnia co zdjęcie wyświetlone przed przejściem do ekranu głównego.
Nazwa osoby	Wybór tego tematu umożliwi tworzenie miesięcznych albumów zdjęć określonych osób, na przykład dzieci, które rosną z miesiąca na miesiąc. Do albumów można wybrać obiekty, których informacje o identyfikacji twarzy zostały zarejestrowane przed zrobieniem zdjęć. Zdjęcia są wybierane spośród tych, na których jest ten sam obiekt co na zdjęciu wyświetlonym przed przejściem do ekranu głównego.
Zdarzenie	Opcja odpowiednia w przypadku albumów zdjęć z wakacji, przyjęć i innych wydarzeń. Zdjęcia są wybierane spośród tych wykonanych podczas tego samego zdarzenia przed i po zdjęciu wyświetlonym przed przejściem do ekranu głównego.
Według wzorca	Album zawiera zdjęcia wybrane na podstawie określonych obrazów, dat lub osób zarejestrowanych w identyfikatorze twarzy.



### 1 Wybierz obraz.

- Wybierz zdjęcie w trybie wyświetlania pojedynczych zdjęć.
- Motywy ogólne dostępne w punkcie 3 zależą od dat zrobienia zdjęć i informacji o identyfikacji twarzy.

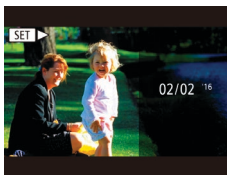
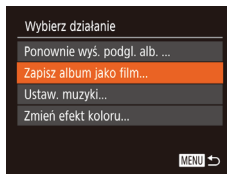
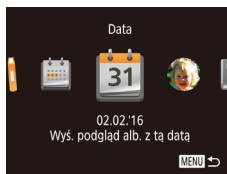

### 2 Przejdź do ekranu głównego.

- Naciśnij przycisk [▲].
- Po pojawieniu się komunikatu [Aparat jest zajęty] zostanie wyświetlony ekran główny.

### 3 Zobacz podgląd albumu.

- Wybierz motyw ogólny albumu — osobę, opcję [Data] lub [Zdarzenie] — za pomocą przycisków [◀][▶] lub tarczy [🌀], a następnie naciśnij przycisk [📖]..
- Po pojawieniu się na kilka sekund komunikatu [Pobieranie] zostanie otworzony album.

### 4 Zapisz album.

- Za pomocą przycisków [▲][▼] lub tarczy [🌀] wybierz opcję [Zapisz album jako film], a następnie naciśnij przycisk [📖].
- Po zapisaniu albumu pojawi się komunikat [Zapisano].

### 5 Odtwórz album (📖87).



- Albumy mogą zawierać następujące obrazy zarejestrowane przez aparat.
  - Zdjęcia
  - Przeglądy filmowe (📖34)
  - Krótkie klipy (📖68) o długości 2 lub więcej sekund lub krótkie filmy zarejestrowane w trybie zdjęć twórczych (📖58), oprócz filmów skompresowanych

Przed użyciem
Przewodnik podstawowy
Przewodnik zaawansowany
Podstawowe informacje o aparacie
Tryb automatyczny/tryb hybrydowy automatyczny
Inne tryby fotografowania
Tryb P
Tryb Tv, Av i M
Tryb wyświetlania
Funkcje Wi-Fi
Menu ustawień
Akcesoria
Dodatek
Skorowidz

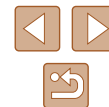





- Albumy można zapisać tylko wtedy, gdy na karcie pamięci jest dostateczna ilość miejsca.
- Podczas odtwarzania podglądu naciśnij przycisk [▶], aby przejść do następnego rozdziału i [◀], żeby przejść do poprzedniego rozdziału.
- Efekt koloru w punkcie 4 można określić, wybierając opcję [Zmień efekt koloru] i naciskając przycisk [☺]. Aby sprawdzić, jak wygląda album z zastosowanym efektem, wybierz opcję [Ponownie wys. podgl. alb.] na ekranie w punkcie 4 po wybraniu efektu koloru przy użyciu przycisków [◀][▶] i naciśnięciu przycisku [☺].
- Aby odtworzyć zapisane albumy, wybierz opcję [Lista albumów] na ekranie głównym funkcji Najważniejsze wydarzenia, naciśnij przycisk [☺], wybierz album i ponownie naciśnij przycisk [☺].

## Dodawanie do albumu muzyki w tle

► Zdjęcia ► Filmy

Można wybrać jeden z siedmiu rodzajów muzyki w tle do odtwarzania podczas odtwarzania albumu.

### 1 Zarejestruj muzykę w tle na karcie pamięci.

- Wykonaj czynności podane w punktach 1–4 w podrzdziale „Wyświetlanie albumów (Najważniejsze wydarzenia)” (📖107), wybierz opcję [Ustaw. muzyki], a następnie naciśnij przycisk [☺].
- Gdy używasz nowej lub zresetowanej karty pamięci, ekran wyświetlany jest z lewej strony. Wybierz ikonę [Tak] i naciśnij przycisk [☺]. Siedem różnych ścieżek dźwiękowych muzyki w tle zostanie zapisanych na karcie pamięci w ciągu ok. 4 minut.

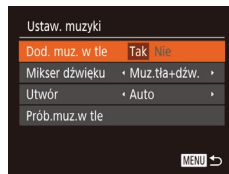
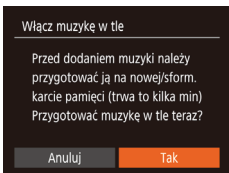

- Jeśli używasz karty pamięci, na której już zarejestrowano muzykę, przejdź do punktu 2.

### 2 Utwórz album.

- Wykonaj czynności opisane w punktach 1–3 w podrzdziale „Wyświetlanie albumów (Najważniejsze wydarzenia)” (📖107), aby utworzyć album.

### 3 Skonfiguruj ustawienia muzyki w tle.

- Wybierz jeden z elementów i za pomocą przycisków [☺] wybierz jedną z opcji (📖29).

### 4 Zapisz album.

- Wykonaj czynności opisane w punkcie 4 w podrzdziale „Wyświetlanie albumów (Najważniejsze wydarzenia)” (📖107), aby zapisać albumy.



- Po zapisaniu albumów nie można już dodać później muzyki w tle. Muzyki w tle w albumach nie można usunąć ani zmienić.
- Rozdziałów albumów z muzyką w tle nie można edytować (📖106).



- Jeśli nie chcesz dodawać muzyki w tle, na ekranie w punkcie 3 wybierz dla opcji [Dod. muz. w tle] ustawienie [Nie].
- Aby użyć tylko muzyki w tle zamiast ścieżki dźwiękowej filmu, na ekranie w punkcie 3 ustaw opcję [Mikser dźwięku] na [Tyl.muz. w tle].
- Aby odsłuchać próbkę muzyki w tle wybranej w opcji [Utwór], na ekranie w punkcie 3 wybierz opcję [Prób.muz.w tle] i naciśnij przycisk [☺].

Przed użyciem
Przewodnik podstawowy
Przewodnik zaawansowany
Podstawowe informacje o aparacie
Tryb automatyczny/tryb hybrydowy automatyczny
Inne tryby fotografowania
Tryb P
Tryb Tv, Av i M
Tryb wyświetlania
Funkcje Wi-Fi
Menu ustawień
Akcesoria
Dodatek
Skorowidz

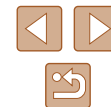

## Tworzenie własnych albumów

► Zdjęcia ► Filmy

Możesz utworzyć własne albumy, wybierając do nich zdjęcia.

### 1 Wybierz tworzenie własnego albumu.

- Wykonaj czynności podane w punktach 1–3 w podrzdziale „Wyświetlanie albumów (Najważniejsze wydarzenia)” (📖 107), wybierz opcję [Nastawa własna], a następnie naciśnij przycisk [MENU].



### 2 Określ sposób wyboru.

- Wybierz opcję [Wybór obrazu], [Wybór daty] lub [Wybór ludzi], a następnie naciśnij przycisk [MENU].

### 3 Wybierz elementy albumu.

- Gdy wybierzesz elementy albumu i naciśniesz przycisk [OK], zostaną one oznaczone etykietą [✓].
- Po wybraniu zdjęcia, krótkiego klipu lub krótkiego filmu zarejestrowanego w trybie zdjęć twórczych w opcji [Wybór obrazu] oraz daty lub osoby w opcjach [Wybór daty] lub [Wybór ludzi], naciśnij przycisk [MENU].
- Za pomocą przycisków [◀][▶] lub tarczy [🌀] wybierz opcję [Podgląd], a następnie naciśnij przycisk [OK].

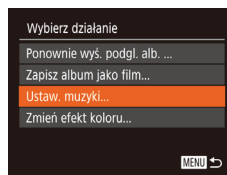

### 4 Wybierz muzykę w tle.

- Po wyświetleniu się po lewej stronie ekranu wybierz opcję [Ustaw muzyki] i po dodaniu muzyki tła przy użyciu procedury w rozdziale „Dodawanie do albumu muzyki w tle” (📖 109) naciśnij przycisk [MENU].

### 5 Wybierz efekt koloru.

- Na ekranie w punkcie 4 podrzdziału „Wyświetlanie albumów (Najważniejsze wydarzenia)” (📖 107), wybierz opcję [Zmień efekt koloru].
- Za pomocą przycisków [◀][▶] wybierz efekt koloru, a następnie naciśnij przycisk [OK].

### 6 Zapisz album.

- Wykonaj czynności opisane w punkcie 4 w podrzdziale „Wyświetlanie albumów (Najważniejsze wydarzenia)” (📖 107), aby zapisać albumy.



- Możesz zaznaczyć do 40 plików (lub 10 plików filmowych) po wybraniu opcji [Wybór obrazu]. Od drugiego odtworzenia będzie wyświetlana opcja [Wybrać obrazy wg poprzednich ustawień?]. Jeśli wybierzesz [Tak], pokaże się ekran odtwarzania wielu zdjęć, klipów i krótkich filmów zarejestrowanych w trybie zdjęć twórczych, które [✓].
- Opcja [Wybór daty] umożliwia wybranie do 15 dat.
- Efekt koloru może nie zostać zastosowany do niektórych zdjęć.

Przed użyciem
Przewodnik podstawowy
Przewodnik zaawansowany
Podstawowe informacje o aparacie
Tryb automatyczny/tryb hybrydowy automatyczny
Inne tryby fotografowania
Tryb P
Tryb Tv, Av i M
Tryb wyświetlania
Funkcje Wi-Fi
Menu ustawień
Akcesoria
Dodatek
Skorowidz



# Łączenie krótkich klipów

► Zdjęcia ► Filmy

Połącz krótkie klipy, aby utworzyć dłuższy film.  
Weź pod uwagę, że filmy utworzone w ten sposób mogą nie znaleźć się w albumach Najważniejsze wydarzenia (📖107).

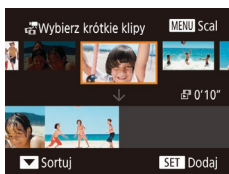
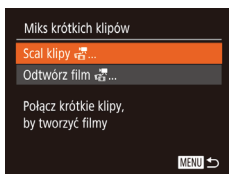

## 1 Przejdź do ekranu edytowania.

- Naciśnij przycisk [MENU], a następnie wybierz [Miks krótkich klipów.] na karcie [▶], a następnie wybierz opcję [Scal klipy] (📖29).

## 2 Zaznacz klipy do połączenia.

- Z pomocą przycisków [◀][▶] lub tarczy [🕒] wybierz klipy do połączenia spośród klipów na górze ekranu i naciśnij przycisk [👉].
- Wybrane przez Ciebie klipy zostaną wyświetlone na dole ekranu.
- Aby anulować wybieranie, naciśnij ponownie przycisk [👉].
- Powtórz te kroki, aby wybrać inne klipy do połączenia.
- Po zakończeniu wybierania klipów naciśnij przycisk [MENU].

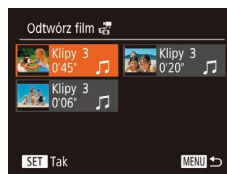

## 3 Zobacz film.

- Wybierz ikonę [Podgląd] i naciśnij przycisk [👉].
- Po pojawieniu się na kilka sekund komunikatu [Pobieranie] zostanie odtworzony podgląd połączonych klipów.

## 4 Zapisz film.

- Wybierz opcję [Zachowaj], a następnie naciśnij przycisk [👉].
- Po zapisaniu filmu pojawi się komunikat [Zapisano].

## 5 Odtwórz film.

- Wybierz opcję [Odtwórz film] na ekranie w kroku 1., aby zobaczyć listę utworzonych filmów.
- Wybierz film do odtworzenia i naciśnij przycisk [👉].



- Aby odtworzyć wybrany klip, przesun dźwignię zoomu w kierunku [📏] na ekranie w kroku 2.
- Aby zmienić kolejność klipów, naciśnij przycisk [▼] na ekranie w kroku 2., wybierz klip i naciśnij przycisk [👉], naciśnij przyciski [◀][▶] lub użyj tarczy [🕒], a następnie ponownie naciśnij przycisk [👉].
- Aby zastosować efekt koloru, wybierz na ekranie opcję [Zmień efekt koloru] w kroku 3.
- Wybranie opcji [Ustaw. muzyki] na ekranie w kroku 3. pozwala na dodanie muzyki w tle (📖109).
- Film został zapisany z rozdzielczością obrazu [4K].
- Jeśli to możliwe, korzystaj z całkowicie naładowanej baterii.

Przed użyciem
Przewodnik podstawowy
Przewodnik zaawansowany
Podstawowe informacje o aparacie
Tryb automatyczny/tryb hybrydowy automatyczny
Inne tryby fotografowania
Tryb P
Tryb Tv, Av i M
Tryb wyświetlania
Funkcje Wi-Fi
Menu ustawień
Akcesoria
Dodatek
Skorowidz



## Funkcje Wi-Fi

Bezprzewodowe przesyłanie zdjęć z aparatu do różnych zgodnych z nim urządzeń oraz korzystanie za jego pośrednictwem z usług sieci Web



- Przed skorzystaniem z Wi-Fi, koniecznie przeczytaj „Ostrzeżenia dotyczące Wi-Fi (bezprzewodowej sieci LAN)” (183).

## Dostępne funkcje Wi-Fi

Można wysyłać i odbierać zdjęcia oraz zdalnie sterować aparatem, łącząc go z poniższymi urządzeniami i usługami za pośrednictwem sieci Wi-Fi.

- **Smartfony i tablety**  
Można wysyłać obrazy do smartfonów i tabletów obsługujących funkcje Wi-Fi. Za pomocą podłączonego smartfona lub tabletu można też fotografować zdalnie i dodawać znaczniki geograficzne do zdjęć. Dla wygody w niniejszym podręczniku smartfony, tablety oraz inne zgodne urządzenia są zbiorczo nazywane smartfonami.
- **Komputer**  
Korzystając z odpowiedniego oprogramowania, można przysyłać obrazy z aparatu do komputera za pośrednictwem sieci Wi-Fi.
- **Usługi sieci Web**  
Można wprowadzić w aparacie dane swojego konta w internetowej usłudze fotograficznej CANON iMAGE GATEWAY lub w innych usługach sieci Web, aby wysyłać do nich obrazy. Niewysłane zdjęcia mogą być też wysyłane z aparatu do komputera lub usługi sieci Web za pośrednictwem serwisu CANON iMAGE GATEWAY.
- **Drukarki**  
Zdjęcia można drukować, przysyłając je bezprzewodowo do drukarek zgodnych ze standardem PictBridge (obsługujących protokół DPS over IP).
- **Inny aparat**  
Obrazy można przysyłać bezprzewodowo między aparatami marki Canon zgodnymi z Wi-Fi.

Przed użyciem

Przewodnik podstawowy

Przewodnik zaawansowany

Podstawowe informacje o aparacie

Tryb automatyczny/tryb hybrydowy automatyczny

Inne tryby fotografowania

Tryb P

Tryb Tv, Av i M

Tryb wyświetlania

Funkcje Wi-Fi

Menu ustawień

Akcesoria

Dodatek

Skorowidz



## Wysyłanie zdjęć do smartfonu

Podłączenie aparatu do smartfona i wysyłanie zdjęć jest możliwe na kilka sposobów.

- Połączenie za pośrednictwem NFC (📖113)  
Wystarczy przyłożyć do aparatu smartfon z systemem Android (w wersji 4.0 lub nowszej) zgodny z funkcjami NFC, aby połączyć ze sobą oba urządzenia.
- Połączenie za pośrednictwem menu Wi-Fi (📖116)  
Aparat można połączyć ze smartfonem tak jak z komputerem czy innym urządzeniem. Umożliwia dodawanie wielu smartfonów.

Przed połączeniem smartfona z aparatem należy zainstalować w nim specjalną bezpłatną aplikację Camera Connect. Szczegółowe informacje dotyczące tej aplikacji (obsługiwane smartfony i uwzględnione funkcje) są dostępne w witrynie firmy Canon w sieci Web.



- Jeżeli posiadasz aparat Canon zgodny z Wi-Fi i łączysz zarówno aparat, jak i smartfon za pomocą sieci Wi-Fi, zalecamy zmianę aplikacji mobilnej „CameraWindow” na aplikację „Camera Connect”.

## Wysyłanie zdjęć do smartfona obsługującego tryb NFC

Użycie smartfona z systemem Android (system operacyjny w wersji 4.0 lub nowszy) zgodnego z NFC upraszcza proces instalowania oprogramowania Camera Connect i łączenia urządzeń za pośrednictwem NFC. Działanie urządzeń połączonych za pośrednictwem trybu NFC zmienia się w zależności od trybu aparatu, który był aktywny w chwili zetknięcia urządzeń.

- Jeśli w chwili zetknięcia urządzeń aparat jest wyłączony lub działa w trybie fotografowania, można wybierać i wysyłać zdjęcia na ekranie wyboru obrazu. Po połączeniu urządzeń fotografie można wykonywać zdalnie, a także dodawać znaczniki geograficzne do zdjęć (📖135). Łącznie z ostatnimi urządzeniami jest niezwykle proste, ponieważ informacje o nich są wyświetlane w menu Wi-Fi.
- Jeżeli dotkniesz smartfonu w trybie odtwarzania, na ekranie wyświetli jest ekran z listą obrazów do przesłania. Wybierz obrazy do wysłania.

Postępuj zgodnie z instrukcjami podanymi w następującym podrozdziale, aby nawiązać połączenie w trybie NFC z aparatem, który jest wyłączony lub działa w trybie fotografowania.

### 📌 Łączenie za pośrednictwem trybu NFC w przypadku gdy aparat jest wyłączony lub działa w trybie fotografowania

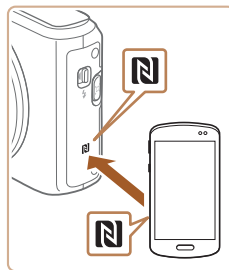

#### 1 Instalacja programu Camera Connect.

- Włącz tryb NFC w smartfonie i zetknij go z aparatem symbolami N (N), aby automatycznie wywołać w smartfonie połączenie z serwisem Google Play. Po wyświetleniu strony pobierania aplikacji Camera Connect pobierz ją i zainstaluj.

Przed użyciem

Przewodnik podstawowy

Przewodnik zaawansowany

Podstawowe informacje o aparacie

Tryb automatyczny/tryb hybrydowy automatyczny

Inne tryby fotografowania

Tryb P

Tryb Tv, Av i M

Tryb wyświetlania

Funkcje Wi-Fi

Menu ustawień

Akcesoria

Dodatek

Skorowidz



## 2 Nawiąż połączenie.

- Upewnij się, że aparat jest wyłączony lub działa w trybie fotografowania.
- Przyłóż smartfon z zainstalowaną aplikacją Camera Connect do symbolu N (N) na aparacie.
- Aparat włączy się automatycznie.
- Jeśli wyświetlony jest ekran [Nick urządzenia], za pomocą przycisków [▲][▼] lub tarczy [●] wybierz opcję [Tak], a następnie naciśnij przycisk [☺].
- W smartfonie uruchomi się program Camera Connect.
- Urządzenia połączą się automatycznie.

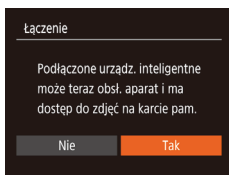
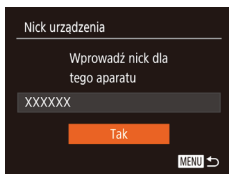

## 3 Dostosuj ustawienia zachowania poufności informacji.

- Po pojawieniu się tego ekranu wybierz opcję [◀][▶] za pomocą przycisków [●] lub [Tak] tarczy i wciśnij przycisk [☺].
- Możesz teraz za pomocą smartfona przeglądać, importować i opatrywać znacznikami geograficznymi zdjęcia znajdujące się w aparacie oraz fotografować zdalnie.

## 4 Wyślij zdjęcia.

- Za pomocą przycisków [▲][▼][◀][▶] lub tarczy [●] wybierz opcję [Wybierz i wyślij], a następnie naciśnij przycisk [☺].
- Za pomocą przycisków [▲][▼] lub tarczy [●] wybierz opcję [Wybierz], a następnie naciśnij przycisk [☺].



- Za pomocą przycisków [▲][▼][◀][▶] lub tarczy [●] wybierz obraz do wysłania, wciśnij przycisk [☺], aby zaznaczyć go jako wybrany (✓), a następnie wciśnij przycisk [MENU].
- Za pomocą przycisków [◀][▶] lub pokręta [●] wybierz opcję [Tak], a następnie naciśnij przycisk [☺].
- Za pomocą przycisków [▲][▼][◀][▶] lub tarczy [●] wybierz opcję [Wyślij], a następnie naciśnij przycisk [☺].
- Po wysłaniu zdjęcia zostanie wyświetlony komunikat [Transfer zakończony] i ponownie pojawi się ekran przesyłania zdjęć.
- Aby zakończyć połączenie, naciśnij przycisk [MENU] i po pojawieniu się ekranu potwierdzenia wybierz opcję [Tak] (za pomocą przycisków [◀][▶] lub pokręta [●]), a następnie naciśnij przycisk [☺]. Połączenie możesz także zakończyć za pomocą smartfону.

Przed użyciem
Przewodnik podstawowy
Przewodnik zaawansowany
Podstawowe informacje o aparacie
Tryb automatyczny/tryb hybrydowy automatyczny
Inne tryby fotografowania
Tryb P
Tryb Tv, Av i M
Tryb wyświetlania
Funkcje Wi-Fi
Menu ustawień
Akcesoria
Dodatek
Skorowidz





- Przy korzystaniu z trybu NFC należy pamiętać o następujących kwestiach:
  - Należy unikać silnego uderzania o siebie aparatu i smartfona. Mogłoby to spowodować uszkodzenie obu urządzeń.
  - W zależności od smartfona wzajemne wykrycie się obu urządzeń może nie być natychmiastowe. W takim przypadku należy przyłożyć je do siebie w nieco innej pozycji. Jeśli połączenie nie zostało nawiązane, nie rozdzielaj urządzeń do chwili zaktualizowania informacji na ekranie aparatu.
  - W przypadku podjęcia próby połączenia, gdy aparat jest wyłączony, na ekranie Twojego smartfona zostanie wyświetlona prośba o włączenie aparatu. Dotknij i spróbuj ponownie po włączeniu aparatu.
  - Między aparatem a smartfonem nie powinny znajdować się żadne inne przedmioty. Należy również pamiętać, że pokrywy aparatu i smartfona lub podobne akcesoria mogą blokować komunikację.
- Po wybraniu w punkcie 3 opcji [Tak] wszystkie zdjęcia w aparacie można wyświetlać za pośrednictwem podłączonego smartfona. Aby zachować prywatność zdjęć znajdujących się w aparacie poprzez uniemożliwienie ich wyświetlania za pośrednictwem smartfona, należy w punkcie 3 wybrać opcję [Nie].
- Po zarejestrowaniu smartfona możesz zmienić jego ustawienia zachowania poufności informacji w aparacie (1137).



- Połączenia wymagają, aby w aparacie znajdowała się karta pamięci.
- Można zmienić nick aparatu wyświetlany na ekranie opisanym w punkcie 2 (1137).
- Nie wszystkie smartfony zgodne z trybem NFC mają symbol N (N). Szczegółowe informacje na ten temat można znaleźć w instrukcji obsługi dostarczonej ze smartfonem.
- Możesz też wysłać wiele zdjęć naraz oraz zmieniać ich rozmiar przed wysłaniem (1131).
- Bieżące zdjęcie można wysłać, wybierając na ekranie widocznym w punkcie 4 opcję [Wyślij ten obraz].
- Aby wyłączyć połączenia w trybie NFC, wybierz kolejno MENU (1129) > kartę [↑↑] > [Ustawienia komun. bezprzew.] > [Ustawienia Wi-Fi] > [NFC] > [Wył.].

## Łączenie za pośrednictwem trybu NFC w przypadku gdy aparat działa w trybie wyświetlania



- Naciśnij przycisk [▶], aby włączyć aparat.
- Przyłóż symbol N (N) na smartfonie z zainstalowaną aplikacją Camera Connect (1113) do symbolu N na aparacie.
- Za pomocą przycisków [▲][▼][◀][▶] lub tarczy (D) wybierz obraz do wysłania, a następnie naciśnij przycisk [⊗]. Pojawi się ikona [✓].
- Aby usunąć oznaczenie zdjęcia, naciśnij ponownie przycisk [⊗]. Ikona [✓] zniknie z ekranu.
- Aby wybrać kolejne zdjęcia, powtarzaj powyższą procedurę.
- Po zakończeniu wybierania zdjęć naciśnij przycisk [MENU].
- Za pomocą przycisków [◀][▶] wybierz opcję [Tak], a następnie naciśnij przycisk [⊗].
- Za pomocą przycisków [▲][▶][▼][◀] lub tarczy (D) wybierz opcję [Wyślij], a następnie naciśnij przycisk [⊗].
- Obrazy zostaną wysłane.



- Jeśli podczas trwania połączenia na ekranie aparatu pojawi się monit o wprowadzenie nicka, zrób to w sposób podany w punkcie 2 w podrozdziale „Wysyłanie zdjęć do smartfona obsługującego tryb NFC” (1113).
- W trybie wyświetlania aparat nie rejestruje połączeń w trybie NFC nawiązanych ze smartfonami.
- Można przygotować zdjęcia do wysłania w określonym rozmiarze (1131).

Przed użyciem
Przewodnik podstawowy
Przewodnik zaawansowany
Podstawowe informacje o aparacie
Tryb automatyczny/tryb hybrydowy automatyczny
Inne tryby fotografowania
Tryb P
Tryb Tv, Av i M
Tryb wyświetlania
Funkcje Wi-Fi
Menu ustawień
Akcesoria
Dodatek
Skorowidz

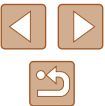



## Dodawanie smartfona

W poniższej procedurze pokazano, jak używać aparatu w roli punktu dostępu, ale można również korzystać z dotychczasowego punktu dostępu w swojej sieci (📖118).



### 1 Instalacja programu Camera Connect.

- W przypadku urządzeń iPhone lub iPad znajdź aplikację Camera Connect w sklepie App Store, a następnie pobierz ją i zainstaluj.
- W przypadku smartfonów z systemem Android znajdź aplikację Camera Connect w serwisie Google Play, a następnie pobierz ją i zainstaluj.



### 2 Wyświetl menu Wi-Fi.

- Naciśnij przycisk [(☰)].
- Po pojawieniu się ekranu [Nick urządzenia] wybierz opcję [Tak] (📖114).



### 3 Wybierz ikonę [📱].

- Za pomocą przycisków [▲][▼][◀][▶] lub pokrętła [🌀] wybierz ikonę [📱], a następnie naciśnij przycisk [(☑)].

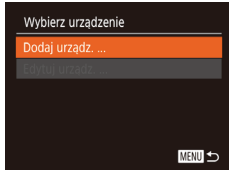

### 4 Wybierz opcję [Dodaj urządz.].

- Za pomocą przycisków [▲][▼] lub pokrętła [🌀] wybierz opcję [Dodaj urządz.], a następnie naciśnij przycisk [(☑)].

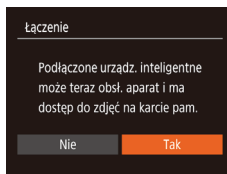
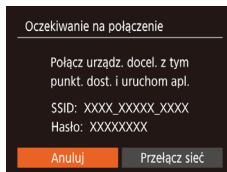

- Zostaną wyświetlone identyfikator SSID aparatu i hasło.

### 5 Podłącz smartfon do sieci.

- W menu ustawień Wi-Fi w smartfonie wybierz identyfikator SSID (nazwę sieci) wyświetlany na ekranie aparatu, aby nawiązać z nim połączenie.
- W polu hasła w urządzeniu wprowadź hasło wyświetlane w aparacie.

### 6 Uruchom program Camera Connect.

- Uruchom program Camera Connect na smartfonie.

### 7 Wybierz aparat do połączenia.

- Po wyświetleniu ekranu wyboru aparatu docelowego na Twoim smartfonie, wybierz aparat aby połączyć urządzenia.

### 8 Dostosuj ustawienia zachowania poufności informacji.

- Za pomocą przycisków [◀][▶] lub pokrętła [🌀] wybierz opcję [Tak], a następnie naciśnij przycisk [(☑)].
- Możesz teraz za pomocą smartfona przeglądać, importować i opatrywać znacznikami geograficznymi zdjęcia znajdujące się w aparacie oraz fotografować zdalnie.

Przed użyciem

Przewodnik podstawowy

Przewodnik zaawansowany

Podstawowe informacje o aparacie

Tryb automatyczny/tryb hybrydowy automatyczny

Inne tryby fotografowania

Tryb P

Tryb Tv, Av i M

Tryb wyświetlania

Funkcje Wi-Fi

Menu ustawień

Akcesoria

Dodatek

Skorowidz



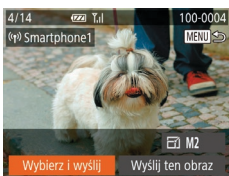

## 9 Wyślij zdjęcia.

- Za pomocą przycisków [▲][▼][◀][▶] lub tarczy [🌀] wybierz opcję [Wybierz i wyślij], a następnie naciśnij przycisk [📁].
- Za pomocą przycisków [▲][▼] lub tarczy [🌀] wybierz opcję [Wybierz], a następnie naciśnij przycisk [📁].
- Za pomocą przycisków [▲][▼][◀][▶] lub tarczy [🌀] wybierz obraz do wysłania, wciśnij przycisk [📁], aby zaznaczyć go jako wybrany ([✓]), a następnie wciśnij przycisk [MENU].
- Za pomocą przycisków [◀][▶] lub pokrętki [🌀] wybierz opcję [Tak], a następnie naciśnij przycisk [📁].
- Za pomocą przycisków [▲][▼][◀][▶] lub tarczy [🌀] wybierz opcję [Wyślij], a następnie naciśnij przycisk [📁].
- Po wysłaniu zdjęcia zostanie wyświetlony komunikat [Transfer zakończony] i ponownie pojawi się ekran przesyłania zdjęć.
- Aby zakończyć połączenie, naciśnij przycisk [MENU] i po pojawieniu się ekranu potwierdzenia wybierz opcję [Tak] (za pomocą przycisków [◀][▶] lub tarczy [🌀]), a następnie naciśnij przycisk [📁]. Połączenie możesz także zakończyć za pomocą smartfonu.
- Aby dodać kilka smartfonów, powtórz powyższą procedurę od punktu 1.



- Po wybraniu w punkcie 8 opcji [Tak] wszystkie zdjęcia w aparacie można wyświetlać za pośrednictwem podłączonego smartfonu. Aby zachować prywatność zdjęć znajdujących się w aparacie poprzez uniemożliwienie ich wyświetlenia za pośrednictwem smartfonu, należy w punkcie 8 wybrać opcję [Nie].
- Po zarejestrowaniu smartfona możesz zmienić jego ustawienia zachowania poufności informacji w aparacie (📖137).



- Połączenia wymagają, aby w aparacie znajdowała się karta pamięci.
- Jeśli aparat był już połączony z innymi urządzeniami za pośrednictwem menu Wi-Fi, po wyświetleniu menu Wi-Fi w pierwszej kolejności pojawiają się ostatnie urządzenia docelowe. Z łatwością można ponownie nawiązać połączenie, wybierając za pomocą przycisków [▲][▼] nazwę odpowiedniego urządzenia, a następnie naciskając przycisk [📁]. Aby dodać nowe urządzenie, wyświetl ekran wyboru urządzeń za pomocą przycisków [◀][▶], po czym wprowadź ustawienia.
- Jeśli nie chcesz, aby na liście były widoczne ostatnie urządzenia docelowe, wybierz kolejno: MENU (📖29) > kartę [📁] > [Ustawienia komun. bezprzew.] > [Ustawienia Wi-Fi] > [Hist. docel.] > [Wyt.].
- Aby połączyć się bez wpisywania hasła w kroku 5 lub bez wyświetlania [hasła] na ekranie SSID (krok 4), wybierz MENU (📖29) > kartę [📁] > [Ustawienia komun. bezprzew.] > [Ustawienia Wi-Fi] > [Hasło] > [Wyt.].
- Możesz też wysłać wiele zdjęć naraz oraz zmieniać ich rozmiar przed wysłaniem (📖131).
- Bieżące zdjęcie można wysłać, wybierając na ekranie widocznym w punkcie 9 opcję [Wyślij ten obraz].

Przed użyciem
Przewodnik podstawowy
Przewodnik zaawansowany
Podstawowe informacje o aparacie
Tryb automatyczny/tryb hybrydowy automatyczny
Inne tryby fotografowania
Tryb P
Tryb Tv, Av i M
Tryb wyświetlania
Funkcje Wi-Fi
Menu ustawień
Akcesoria
Dodatek
Skorowidz



## Korzystanie z innego punktu dostępu

Podłączając aparat do smartfona za pomocą menu Wi-Fi, możesz również skorzystać z dotychczasowego punktu dostępu w swojej sieci.



### 1 Przygotuj nawiązanie połączenia.

- Przejdź do ekranu [Oczekiwanie na połączenie], wykonując czynności podane odpowiednio w punktach 1–4 w podrozdziale „Dodawanie smartfona” (📖116).

### 2 Podłącz smartfon do punktu dostępu.

### 3 Wybierz opcję [Przełącz sieć].

- Za pomocą przycisków [◀][▶] lub pokrętki [🌀] wybierz opcję [Przełącz sieć], a następnie naciśnij przycisk [📶].
- Pojawi się lista wykrytych punktów dostępu.

### 4 Połącz z punktem dostępu.

- W przypadku punktu dostępu zgodnego ze standardem WPS wykonaj kroki podane w punktach 5–8 w podrozdziale „Korzystanie z punktów dostępu zgodnych ze standardem WPS” (📖121), aby połączyć się z punktem dostępu.



- W przypadku punktu dostępu niezgodnego ze standardem WPS wykonaj kroki podane w punktach 2–4 w podrozdziale „Nawiązywanie połączenia z punktami dostępu widocznymi na liście” (📖123), aby połączyć się z punktem dostępu.

### 5 Wybierz aparat do połączenia.

- Po wyświetleniu ekranu wyboru aparatu docelowego na smartfonie wybierz aparat, aby połączyć urządzenia.

### 6 Skonfiguruj ustawienia zachowania poufności informacji i wyślij zdjęcia.

- Skonfiguruj ustawienia prywatności w sposób podany w punktach 8–9 w podrozdziale „Dodawanie smartfona” (📖116) i wyślij obrazy.

## Poprzednie punkty dostępu

Aby automatycznie ponowić połączenie z dowolnym z wcześniejszych punktów dostępu, wykonaj czynności podane w punkcie 4 w podrozdziale „Dodawanie smartfona” (📖116).

- Aby używać aparatu jako punktu dostępu, wybierz opcję [Przełącz sieć] na ekranie wyświetlonym w trakcie nawiązywania połączenia, a następnie wybierz opcję [Tryb punktu dostępu aparatu].
- Aby przełączyć punkty dostępu, wybierz opcję [Przełącz sieć] na ekranie wyświetlonym w trakcie nawiązywania połączenia, a następnie wykonaj od punktu 4 procedurę podaną w podrozdziale „Korzystanie z innego punktu dostępu” (📖118).

Przed użyciem
Przewodnik podstawowy
Przewodnik zaawansowany
Podstawowe informacje o aparacie
Tryb automatyczny/tryb hybrydowy automatyczny
Inne tryby fotografowania
Tryb P
Tryb Tv, Av i M
Tryb wyświetlania
Funkcje Wi-Fi
Menu ustawień
Akcesoria
Dodatek
Skorowidz

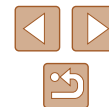
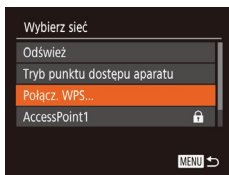
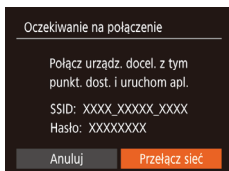

## Zapisywanie zdjęć na dysku komputera

### Przygotowanie do rejestracji komputera

Szczegółowe wymagania systemowe dotyczące komputerów, które można podłączyć do aparatu oraz połączenia Wi-Fi, a także informacje na temat zgodności, m.in. obsługi w nowych wersjach systemów operacyjnych, można znaleźć w witrynie firmy Canon.



- Systemy Windows 7 w wersji Starter i Home Basic nie są obsługiwane.
- W przypadku systemów Windows 7 N (Europa) i KN (Korea Południowa) wymagane jest oddzielne pobranie i zainstalowanie pakietu Windows Media Feature Pack. Szczegółowe informacje na ten temat można znaleźć w następującej witrynie:  
<http://go.microsoft.com/fwlink/?LinkId=159730>

### Instalowanie oprogramowania

Do celów poglądowych użyto systemów Windows 7 i Mac OS X 10.8.

#### 1 Pobierz oprogramowanie.

- Odwiedź stronę o tym adresie za pomocą komputera podłączonego do Internetu.

<http://www.canon.com/icpd/>

- Aby pobrać oprogramowanie, wybierz swój kraj/region i kieruj się instrukcjami na ekranie.
- Oprogramowanie zostanie pobrane na Twój komputer w postaci skompresowanej.



#### 2 Zainstaluj oprogramowanie.

- Aby ukończyć instalację, kliknij przycisk [Easy Installation/Latwa instalacja] i postępuj zgodnie z instrukcjami wyświetlanymi na ekranie.
- Instalacja może potrwać dłuższy czas, zależnie od wydajności komputera i połączenia internetowego.
- Na ekranie wyświetlonym po instalacji kliknij przycisk [Finish/Zakończ] lub [Restart/Uruchom ponownie].



- Wymagany jest dostęp do Internetu. Wszelkie opłaty dla usługodawców internetowych oraz opłaty dostępowe muszą zostać uiszczone oddzielnie.



- Wykonaj opisane poniżej czynności, aby odinstalować (usunąć) oprogramowanie.
  - W systemie Windows kliknij menu [Start] > [Wszystkie programy] > [Canon Utilities], a następnie wskaż oprogramowanie, które chcesz odinstalować.
  - W systemie Mac OS kliknij folder [Aplikacje], wybierz folder [Canon Utilities], a następnie przeciągnij do kosza folder oprogramowania, które chcesz odinstalować. Opróżnij kosz.

Przed użyciem

Przewodnik podstawowy

Przewodnik zaawansowany

Podstawowe informacje o aparacie

Tryb automatyczny/tryb hybrydowy automatyczny

Inne tryby fotografowania

Tryb P

Tryb Tv, Av i M

Tryb wyświetlania

Funkcje Wi-Fi

Menu ustawień

Akcesoria

Dodatek

Skorowidz



## Konfigurowanie komputera pod kątem połączenia Wi-Fi (dotyczy tylko systemu Windows)

Na komputerze z systemem Windows należy przed bezprzewodowym połączeniem z nim aparatu skonfigurować poniższe ustawienia.



### 1 Sprawdź, czy komputer ma połączenie z punktem dostępu.

- Instrukcje dotyczące sprawdzania połączenia z siecią można znaleźć w podręczniku użytkownika dołączonym do komputera.

### 2 Wprowadź ustawienie.

- Kliknij opcje w następującej kolejności: menu [Start] > [Wszystkie programy] > [Canon Utilities] > [CameraWindow] > [Wi-Fi connection setup/Konfiguracja połączenia Wi-Fi].
- Po uruchomieniu aplikacji postępuj zgodnie z instrukcjami wyświetlanymi na ekranie i wprowadź ustawienia.



- Poniższe ustawienia systemu Windows są konfigurowane wówczas, gdy program narzędziowy jest uruchamiany w punkcie 2.
  - Włącz przesyłanie strumieniowe multimediów. Dzięki temu aparat będzie „widzieć” (znajdować) komputer w sieci Wi-Fi.
  - Włącz odnajdowanie sieci. Dzięki temu komputer będzie „widzieć” (znajdować) aparat.
  - Włącz obsługę protokołu ICMP (ang. Internet Control Message Protocol). Umożliwi to sprawdzanie stanu połączenia sieciowego.
  - Włącz obsługę protokołu UPnP (ang. Universal Plug & Play). Umożliwi to urządzeniom sieciowym automatyczne wykrywanie się nawzajem.
- Niektóre programy zabezpieczające mogą blokować wprowadzanie opisanych tu ustawień. Sprawdź ustawienia programu zabezpieczającego.

## Zapisywanie zdjęć na dysku podłączonego komputera

W opisany poniżej sposób połącz aparat z punktem dostępu za pośrednictwem sieci Wi-Fi.

Dodatkowe informacje znajdziesz w instrukcji obsługi dostarczonej z punktem dostępu.

### ■ Sprawdzanie zgodności punktu dostępu

Sprawdź w podrozdziale „Aparat” (📖177), czy router Wi-Fi lub stacja bazowa spełniają wymagania standardów Wi-Fi.

Metody połączenia zmieniają się w zależności od tego, czy punkt dostępu jest zgodny ze standardem Wi-Fi Protected Setup (WPS, 📖121) czy nie (📖123). W przypadku punktów dostępu niezgodnych ze standardem WPS zapoznaj się z poniższymi informacjami.

- Nazwa sieciowa (SSID/ESSID)  
Identyfikator SSID lub ESSID używanego punktu dostępu. Jest to tzw. „nazwa punktu dostępu” lub „nazwa sieciowa”.
- Uwierzytelnianie w sieci/szyfrowanie danych (metoda/tryb szyfrowania)  
Metoda szyfrowania danych podczas transmisji bezprzewodowej. Sprawdź, jakie ustawienia zabezpieczeń znajdują się w użyciu: WPA2-PSK (AES), WPA2-PSK (TKIP), WPA-PSK (AES), WPA-PSK (TKIP), WEP (uwierzytelnianie za pośrednictwem systemu otwartego) czy może bez zabezpieczeń.
- Hasło (klucz szyfrujący/sieciowy)  
Klucz używany do szyfrowania danych podczas transmisji bezprzewodowej. Jest to tzw. „klucz szyfrujący” lub „klucz sieciowy”.
- Indeks kluczy (klucz przesyłany)  
Klucz tworzony, gdy do uwierzytelniania w sieci/szyfrowania danych służy mechanizm WEP. Wprowadź ustawienie „1”.



- Jeżeli do dostosowania ustawień sieciowych są wymagane uprawnienia administratora systemu, skontaktuj się z administratorem systemu, aby uzyskać szczegółowe informacje.
- Te ustawienia są bardzo ważne dla bezpieczeństwa sieci. Ustawienia te należy zmieniać rozważnie.

Przed użyciem
Przewodnik podstawowy
Przewodnik zaawansowany
Podstawowe informacje o aparacie
Tryb automatyczny/tryb hybrydowy automatyczny
Inne tryby fotografowania
Tryb P
Tryb Tv, Av i M
Tryb wyświetlania
Funkcje Wi-Fi
Menu ustawień
Akcesoria
Dodatek
Skorowidz





- Informacje na temat zgodności ze standardem WPS oraz instrukcje dotyczące sprawdzania ustawień można znaleźć w podręczniku użytkownika dostarczonym z punktem dostępu.
- Router jest urządzeniem tworzącym strukturę sieci (LAN) umożliwiającą łączenie wielu komputerów. Router z funkcją komunikacji Wi-Fi jest nazywany „routerem Wi-Fi”.
- W niniejszym przewodniku wszystkie routery Wi-Fi i stacje bazowe są nazywane „punktami dostępu”.
- Jeśli w sieci Wi-Fi stosujesz filtrowanie adresów MAC, dodaj koniecznie w punkcie dostępu adres MAC aparatu. Adres MAC aparatu możesz sprawdzić, wybierając kolejno: MENU (📖29) > [🔼] > kartę [Ustawienia komun. bezprzew.] > [Ustawienia Wi-Fi] > [Sprawdź adres MAC].

## ■ Korzystanie z punktów dostępu zgodnych ze standardem WPS

WPS ułatwia wprowadzanie ustawień w trakcie łączenia urządzeń przez sieć Wi-Fi. Można skorzystać z metody konfiguracji przycisków (Push Button Configuration Method) lub PIN w celu skonfigurowania ustawień dla urządzenia zgodnego ze standardem WPS.

### 1 Sprawdź, czy komputer ma połączenie z punktem dostępu.

- Wskazówki dotyczące sprawdzania połączenia można znaleźć w instrukcjach obsługi dostarczonych z urządzeniem i punktem dostępu.

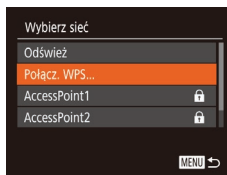
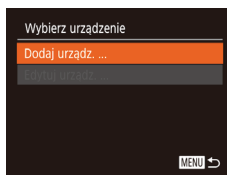
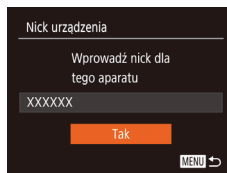

### 2 Wyświetl menu Wi-Fi.

- Naciśnij przycisk [(\*)].
- Jeśli wyświetlony jest ekran [Nick urządzenia], za pomocą przycisków [▲][▼] lub pokrętki [🌀] wybierz opcję [Tak], a następnie naciśnij przycisk [📖].

### 3 Wybierz ikonę [📖].

- Za pomocą przycisków [▲][▼][◀][▶] lub pokrętki [🌀] wybierz ikonę [📖], a następnie naciśnij przycisk [📖].

### 4 Wybierz opcję [Dodaj urządz.].

- Za pomocą przycisków [▲][▼] lub pokrętki [🌀] wybierz opcję [Dodaj urządz.], a następnie naciśnij przycisk [📖].

### 5 Wybierz opcję [Połącz. WPS].

- Wybierz opcję [Połącz. WPS] za pomocą przycisków [▲][▼] lub pokrętki [🌀], a następnie naciśnij przycisk [📖].

Przed użyciem

Przewodnik podstawowy

Przewodnik zaawansowany

Podstawowe informacje o aparacie

Tryb automatyczny/tryb hybrydowy automatyczny

Inne tryby fotografowania

Tryb P

Tryb Tv, Av i M

Tryb wyświetlania

Funkcje Wi-Fi

Menu ustawień

Akcesoria

Dodatek

Skorowidz



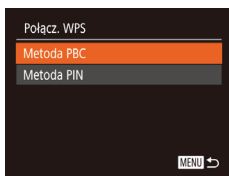

## 6 Wybierz opcję [Metoda PBC].

- Za pomocą przycisków [▲][▼] lub pokrętki [●] wybierz opcję [Metoda PBC], a następnie naciśnij przycisk [OK].



## 7 Nawiąż połączenie.

- Naciśnij i przytrzymaj przycisk połączenia WPS na punkcie dostępu.
- Aby przejść do następnego punktu, naciśnij przycisk [OK] na aparacie.
- Aparat nawiąże połączenie z punktem dostępu, a lista podłączonych do niego urządzeń pojawi się na ekranie [Wybierz urządzenie].

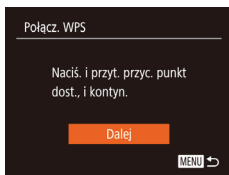

## 8 Wybierz urządzenie docelowe.

- Wybierz nazwę urządzenia docelowego (za pomocą przycisków [▲][▼] lub pokrętki [●]), a następnie naciśnij przycisk [OK].

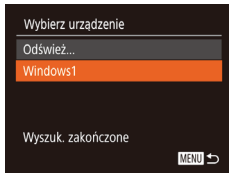

## 9 Zainstaluj sterownik (tylko przy pierwszym połączeniu z komputerem z systemem Windows).

- Gdy w aparacie pojawi się ten ekran, kliknij na komputerze menu Start i opcję [Panel sterowania], a następnie kliknij opcję [Dodaj urządzenie].

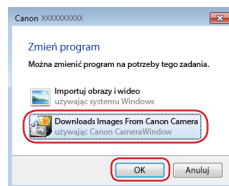
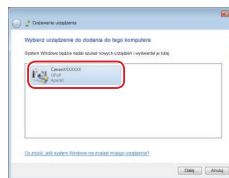
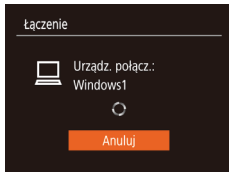

- Kliknij dwukrotnie ikonę podłączonego aparatu.
- Rozpocznie się instalacja sterowników.
- Po zakończeniu instalacji sterowników i włączeniu połączenia między aparatem a komputerem, zostanie wyświetlony ekran Autoodtworzenia. Żadne informacje nie zostaną wyświetlone na ekranie aparatu.

## 10 Wyświetl okno programu CameraWindow.

- Windows: uruchom program CameraWindow, klikając pozycję [Downloads Images From Canon Camera/ Pobierz obrazy z aparatu firmy Canon].
- Mac OS: okno programu CameraWindow pojawi się automatycznie po nawiązaniu połączenia Wi-Fi między aparatem a komputerem.

## 11 Importuj zdjęcia.

- Kliknij kolejno przyciski [Import Images from Camera/Importuj zdjęcia z aparatu] oraz [Import Untransferred Images/ Importuj nieprzesłane zdjęcia].
- Zdjęcia zostaną zapisane na dysku komputera w folderze Pictures, w osobnych folderach o nazwach utworzonych na podstawie daty rejestracji.
- Kliknij opcję [OK/Tak] na ekranie wyświetlonym po zakończeniu importowania zdjęć.

Przed użyciem
Przewodnik podstawowy
Przewodnik zaawansowany
Podstawowe informacje o aparacie
Tryb automatyczny/tryb hybrydowy automatyczny
Inne tryby fotografowania
Tryb P
Tryb Tv, Av i M
Tryb wyświetlania
Funkcje Wi-Fi
Menu ustawień
Akcesoria
Dodatek
Skorowidz





- Do przeglądania obrazów zapisanych na komputerze zawsze używaj oprogramowania obsługującego format obrazów wykonanych aparatem (np. oprogramowania standardowo zainstalowane na komputerze lub oprogramowanie ogólnego użytku).



- Jeśli aparat był już połączony z innymi urządzeniami za pośrednictwem menu Wi-Fi, po wyświetleniu menu Wi-Fi w pierwszej kolejności pojawiają się ostatnie urządzenia docelowe. Z łatwością można ponownie nawiązać połączenie, wybierając za pomocą przycisków [▲][▼] nazwę odpowiedniego urządzenia, a następnie naciskając przycisk [OK]. Aby dodać nowe urządzenie, wyświetl ekran wyboru urządzeń za pomocą przycisków [◀][▶], po czym wprowadź ustawienia.
- Jeśli nie chcesz, aby na liście były widoczne ostatnie urządzenia docelowe, wybierz kolejno: MENU (129) > kartę [Wi-Fi] > [Ustawienia komun. bezprzew.] > [Ustawienia Wi-Fi] > [Hist. docel.] > [Wyt.].
- Można zmienić nick aparatu wyświetlany na ekranie opisanym w punkcie 2 (138).
- Po połączeniu aparatu z komputerem ekran aparatu zostaje wygaszony.
- Mac OS: jeśli nie pojawi się okno programu CameraWindow, kliknij ikonę [CameraWindow] w Doku.
- Aby rozłączyć aparat, należy go wyłączyć.
- Jeśli w punkcie 6 zostanie wybrana opcja [Metoda PIN], na ekranie pojawi się kod PIN. Należy koniecznie skonfigurować ten kod w punkcie dostępu. Więcej informacji na ten temat można znaleźć w instrukcji obsługi dostarczonej z punktem dostępu.

## Nawiązywanie połączenia z punktami dostępu widocznymi na liście

### 1 Wyświetl listę punktów dostępu.

- Wyświetl listę sieci (punktów dostępu) w sposób podany w punktach 1–4 w podrozdziale „Korzystanie z punktów dostępu zgodnych ze standardem WPS” (121).

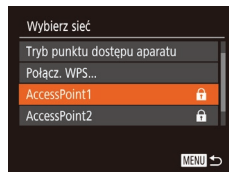

### 2 Wybierz punkt dostępu.

- Wybierz sieć (punkt dostępu) za pomocą przycisków [▲][▼] lub pokręćła [Dziewięć], a następnie naciśnij przycisk [OK].



### 3 Wprowadź hasło punktu dostępu.

- Naciśnij przycisk [OK], aby wyświetlić klawiaturę, a następnie wpisz hasło (30).
- Za pomocą przycisków [▲][▼] lub pokręćła [Dziewięć] wybierz opcję [Dalej], a następnie naciśnij przycisk [OK].

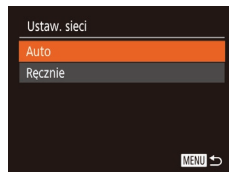

### 4 Wybierz opcję [Auto].

- Za pomocą przycisków [▲][▼] lub pokręćła [Dziewięć] wybierz opcję [Auto], a następnie naciśnij przycisk [OK].
- Aby zapisać zdjęcia na podłączonym komputerze, wykonaj od punktu 8 procedurę podaną w podrozdziale „Korzystanie z punktów dostępu zgodnych ze standardem WPS” (121).

Przed użyciem
Przewodnik podstawowy
Przewodnik zaawansowany
Podstawowe informacje o aparacie
Tryb automatyczny/tryb hybrydowy automatyczny
Inne tryby fotografowania
Tryb P
Tryb Tv, Av i M
Tryb wyświetlania
Funkcje Wi-Fi
Menu ustawień
Akcesoria
Dodatek
Skorowidz





- Aby ustalić hasło punktu dostępu, sprawdź ustawienia samego punktu dostępu lub zapoznaj się z informacjami podanymi w jego instrukcji obsługi.
- Jeśli nawet po zaktualizowaniu listy poprzez wybranie w punkcie 2 opcji [Odśwież] nie zostaną wykryte żadne punkty dostępu, wybierz w punkcie 2 opcję [Ustaw. ręczne], aby ręcznie wprowadzić ustawienia punktu dostępu. Postępuj zgodnie z instrukcjami wyświetlanymi na ekranie i wprowadź identyfikator SSID, ustawienia zabezpieczeń i hasło.
- Jeśli do połączenia z innym urządzeniem służy ten sam punkt dostępu, w punkcie 3 zamiast hasła wyświetlany jest znak [\*]. Aby użyć tego samego hasła, wybierz opcję [Dalej] (za pomocą przycisków [▲][▼] lub pokrętki [🌀]), a następnie naciśnij przycisk [🔒].

## Poprzednie punkty dostępu

Aby automatycznie ponowić połączenie z dowolnym z wcześniejszych punktów dostępu, wykonaj czynności podane w punkcie 4 w podrozdziale „Korzystanie z punktów dostępu zgodnych ze standardem WPS” (📖121).

- Aby ponownie nawiązać połączenie z danym punktem dostępu, sprawdź, czy urządzenie docelowe jest już z nim połączone, a następnie wykonaj od punktu 8 procedurę podaną w podrozdziale „Korzystanie z punktów dostępu zgodnych ze standardem WPS” (📖121).
- Aby przełączyć punkty dostępu, wybierz opcję [Przełącz sieć] na ekranie wyświetlonym po nawiązaniu połączenia, a następnie wykonaj od punktu 5 procedurę podaną w podrozdziale „Korzystanie z punktów dostępu zgodnych ze standardem WPS” (📖121) lub od punktu 2 procedurę podaną w podrozdziale „Nawiązywanie połączenia z punktami dostępu widocznymi na liście” (📖123).

## Wysyłanie obrazów do zarejestrowanej usługi sieci Web

### Rejestrowanie usług sieci Web

Dodaj do aparatu usługi sieci Web, z których chcesz korzystać, za pomocą smartfonu lub komputera.

- Dokończenie wprowadzania ustawień aparatu pod kątem serwisu CANON iMAGE GATEWAY lub innych usług sieci Web wymaga użycia smartfonu lub komputera z przeglądarką i połączeniem z Internetem.
- Sprawdź dostępne w witrynie CANON iMAGE GATEWAY w sieci Web dane dotyczące przeglądarki (program Microsoft Internet Explorer itd.), warunki użytkowania oraz informacje o ustawieniach i wersji.
- Informacje o tym, w których krajach i regionach dostępny jest serwis CANON iMAGE GATEWAY, można znaleźć w witrynie firmy Canon w sieci Web (<http://www.canon.com/cig/>).
- Aby korzystać z innych usług sieci Web niż serwis CANON iMAGE GATEWAY, musisz mieć powiązane z nimi konto. Aby uzyskać więcej informacji, zapoznaj się z zawartością witryn sieci Web dla poszczególnych usług, w których chcesz się zarejestrować.
- Za połączenie z usługodawcą internetowym i korzystanie z punktów dostępu mogą być pobierane opłaty.



- Instrukcję obsługi można również pobrać z serwisu CANON iMAGE GATEWAY.

Przed użyciem
Przewodnik podstawowy
Przewodnik zaawansowany
Podstawowe informacje o aparacie
Tryb automatyczny/tryb hybrydowy automatyczny
Inne tryby fotografowania
Tryb P
Tryb Tv, Av i M
Tryb wyświetlania
Funkcje Wi-Fi
Menu ustawień
Akcesoria
Dodatek
Skorowidz



## Rejestrowanie w serwisie CANON iMAGE GATEWAY

Aby połączyć aparat z serwisem CANON iMAGE GATEWAY, należy dodać serwis CANON iMAGE GATEWAY jako docelową usługę sieci Web dla aparatu. Po wybraniu tego ustawienia zostanie wysłane powiadomienie e-mail dotyczące opcji Ustawienia inter. poł. aparatu, więc podaj adres e-mail, którego używasz na komputerze lub smartfonie.



### 1 Wyświetl menu Wi-Fi.

- Naciśnij przycisk [Wi-Fi].

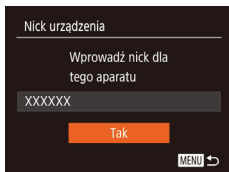

- Jeśli wyświetlony jest ekran [Nick urządzenia], za pomocą przycisków [▲][▼] lub pokrętki [D] wybierz opcję [Tak], a następnie naciśnij przycisk [OK].



### 2 Wybierz ikonę [Chmura].

- Za pomocą przycisków [▲][▼][◀][▶] lub pokrętki [D] wybierz ikonę [Chmura], a następnie naciśnij przycisk [OK].

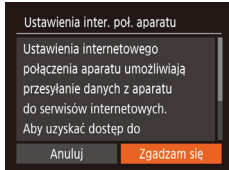

### 3 Zgoda na podanie Twojego adresu e-mail.

- Przeczytaj wyświetlony tekst, za pomocą przycisków [◀][▶] lub tarczy [D] wybierz opcję [Zgadzam się], a następnie wciśnij przycisk [OK].

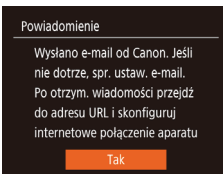
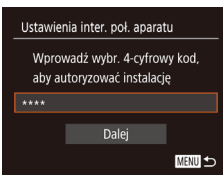
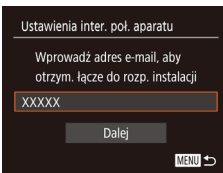
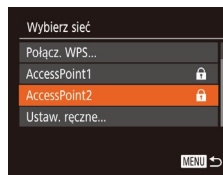

### 4 Nawiąż połączenie z punktem dostępu.

- Nawiąż połączenie z punktem dostępu w sposób podany w punktach 5–7 w podrozdziale „Korzystanie z punktów dostępu zgodnych ze standardem WPS” (121) lub w punktach 2–4 w podrozdziale „Nawiązywanie połączenia z punktami dostępu widocznymi na liście” (123).

### 5 Podaj swój adres e-mail.

- Po połączeniu aparatu z serwisem CANON iMAGE GATEWAY za pośrednictwem punktu dostępu wyświetlane jest pole do wpisania adresu e-mail.
- Wpisz swój adres e-mail, za pomocą przycisków [▲][▼] lub tarczy [D] wybierz opcję [Dalej], a następnie naciśnij przycisk [OK].

### 6 Podaj 4-cyfrową liczbę.

- Wpisz jakkolwiek 4-cyfrową liczbę, za pomocą przycisków [▲][▼] lub tarczy [D] wybierz opcję [Dalej], a następnie naciśnij przycisk [OK].
- Ta 4-cyfrowa liczba będzie potrzebna później do konfiguracji połączenia z serwisem CANON iMAGE GATEWAY w kroku 8.

### 7 Potwierdź wysłanie powiadomienia e-mail.

- Po wysłaniu informacji z serwisu CANON iMAGE GATEWAY na adres podany przez Ciebie w kroku 5. zostanie wysłane powiadomienie e-mail.

Przed użyciem
Przewodnik podstawowy
Przewodnik zaawansowany
Podstawowe informacje o aparacie
Tryb automatyczny/tryb hybrydowy automatyczny
Inne tryby fotografowania
Tryb P
Tryb Tv, Av i M
Tryb wyświetlania
Funkcje Wi-Fi
Menu ustawień
Akcesoria
Dodatek
Skorowidz



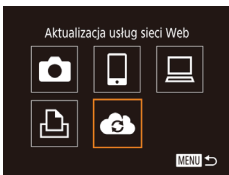

- Zostanie wyświetlony ekran informujący o wysłaniu powiadomienia e-mail. Naciśnij przycisk [OK].
- Ikona [☁️] zmienia się na [☁️📶].



## 8 Przejdź do strony przez adres URL podany w otrzymanym powiadomieniu e-mail i ustaw łącza sieci Web aparatu.

- Wejdź na podany w powiadomieniu adres strony na swoim komputerze lub smartfonie.
- Wykonaj czynności opisane na stronie Ustawienia inter. poł. aparatu, aby zmienić ustawienia aparatu.



## 9 Ustaw serwis CANON iMAGE GATEWAY w aparacie.

- Za pomocą przycisków [▲][▼][◀][▶] lub pokrętki [OK] wybierz ikonę [☁️📶], a następnie naciśnij przycisk [OK].
- [OK] (📖 133) i serwis CANON iMAGE GATEWAY są teraz dodane jako miejsca docelowe.
- W razie potrzeby możesz też dodać inne usługi sieci Web. Aby dodać inne usługi sieci Web, wykonaj od punktu 2 procedurę podaną w podrozdziale „Rejestrowanie innych usług sieci Web” (📖 126).



- W zależności od ustawień Twojego komputera lub smartfona adresy e-mail z niektórych domen mogą zostać odrzucone i możesz nie dostać powiadomienia e-mail. Sprawdź wcześniej swoje ustawienia.



- Można zmienić nick aparatu wyświetlany na ekranie opisanym w punkcie 1 (📖 125).
- Jeśli aparat był już połączony z innymi urządzeniami za pośrednictwem menu Wi-Fi, po wyświetleniu tego menu w pierwszej kolejności pojawiają się ostatnie urządzenia docelowe. Wyświetli ekran wyboru urządzenia za pomocą przycisków [◀][▶], a następnie skonfiguruj ustawienie.

## Rejestrowanie innych usług sieci Web

Możesz również dodać do aparatu usługi sieci Web inne niż CANON iMAGE GATEWAY.



### 1 Zalóż się w serwisie CANON iMAGE GATEWAY i uzyskaj dostęp do strony Ustawienia inter. poł. aparatu.

- Za pomocą komputera lub smartfona przejdź do serwisu CANON iMAGE GATEWAY pod adresem <http://www.canon.com/cig/>.



### 2 Skonfiguruj usługę sieci Web, której chcesz używać.

- Na komputerze lub smartfonie wyświetl ekran ustawień usługi sieci Web.
- Postępuj zgodnie z instrukcjami wyświetlanymi na ekranie, aby skonfigurować usługę sieci Web.

### 3 Wybierz ikonę [☁️📶].

- Naciśnij przycisk [OK].
- Za pomocą przycisków [▲][▼][◀][▶] lub tarczy [OK] wybierz ikonę [☁️📶], a następnie naciśnij przycisk [OK].
- Spowoduje to aktualizację ustawień usługi sieci Web.

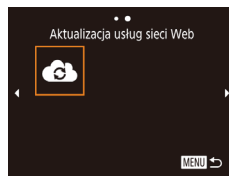

Przed użyciem
Przewodnik podstawowy
Przewodnik zaawansowany
Podstawowe informacje o aparacie
Tryb automatyczny/tryb hybrydowy automatyczny
Inne tryby fotografowania
Tryb P
Tryb Tv, Av i M
Tryb wyświetlania
Funkcje Wi-Fi
Menu ustawień
Akcesoria
Dodatek
Skorowidz





- Jeśli skonfigurowane ustawienia zostaną zmienione, wykonaj ponownie czynności opisane w tych punktach, aby zaktualizować ustawienia aparatu.

## Przesyłanie zdjęć do usług sieci Web



### 1 Wyświetl menu Wi-Fi.

- Naciśnij przycisk [☰].



### 2 Wybierz miejsce docelowe.

- Za pomocą przycisków [▲][▼][◀][▶] lub tarczy [🌀] wybierz ikonę usługi sieci Web, z którą chcesz nawiązać połączenie, a następnie naciśnij przycisk [📷].
- Jeśli usługa sieci Web zawiera wielu odbiorców lub liczne opcje udostępniania, wybierz odpowiedni element na ekranie [Wybierz odbiorcę] (za pomocą przycisków [▲][▼] lub pokrętła [🌀]), a następnie naciśnij przycisk [📷].



### 3 Wyślij zdjęcia.

- Za pomocą przycisków [▲][▼][◀][▶] lub tarczy [🌀] wybierz opcję [Wybierz i wyślij], a następnie naciśnij przycisk [📷].
- Za pomocą przycisków [▲][▼] lub tarczy [🌀] wybierz opcję [Wybierz], a następnie naciśnij przycisk [📷].
- Za pomocą przycisków [▲][▼][◀][▶] lub tarczy [🌀] wybierz obraz do wysłania, wciśnij przycisk [📷], aby zaznaczyć go jako wybrany ([✓]), a następnie wciśnij przycisk [MENU].

- Za pomocą przycisków [◀][▶] lub pokrętła [🌀] wybierz opcję [Tak], a następnie naciśnij przycisk [📷].
- Za pomocą przycisków [▲][▼][◀][▶] lub tarczy [🌀] wybierz opcję [Wyślij], a następnie naciśnij przycisk [📷].
- W przypadku przesyłania materiałów do serwisu YouTube zapoznaj się z warunkami świadczenia usługi, a następnie wybierz opcję [Zgadzam się] i naciśnij przycisk [📷].
- Po wysłaniu obrazu na ekranie zostanie wyświetlony komunikat [Tak]. Aby powrócić do ekranu wyświetlania, naciśnij przycisk [📷].



- Połączenia wymagają, aby w aparacie znajdowała się karta pamięci z zapisanymi na niej zdjęciami.
- Możesz też wysłać wiele zdjęć naraz, zmieniać ich rozmiar oraz dodawać do nich komentarze przed wysłaniem (📖131).
- Bieżące zdjęcie można wysłać, wybierając na ekranie widocznym w punkcie 3 opcję [Wyślij ten obraz].
- Do przeglądania obrazów wysłanych do serwisu CANON IMAGE GATEWAY ze smartfonu zalecamy korzystanie z dedykowanej aplikacji Canon Online Photo Album. W przypadku urządzeń iPhone lub iPad znajdź aplikację Canon Online Photo Album w sklepie App Store, a następnie pobierz ją i zainstaluj. W przypadku smartfonów z systemem Android znajdź aplikację Canon Online Photo Album w sklepie Google Play, a następnie pobierz ją i zainstaluj.

Przed użyciem

Przewodnik podstawowy

Przewodnik zaawansowany

Podstawowe informacje o aparacie

Tryb automatyczny/tryb hybrydowy automatyczny

Inne tryby fotografowania

Tryb P

Tryb Tv, Av i M

Tryb wyświetlania

Funkcje Wi-Fi

Menu ustawień

Akcesoria

Dodatek

Skorowidz



# Bezprzewodowe drukowanie zdjęć na podłączonej drukarce

W opisanym poniżej sposobie podłącz aparat do drukarki za pośrednictwem Wi-Fi w celu drukowania.

W poniższej procedurze pokazano, jak używać aparatu w roli punktu dostępu, ale można również korzystać z dotychczasowego punktu dostępu w swojej sieci (📖 118).

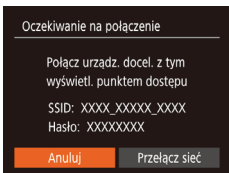
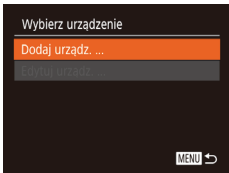
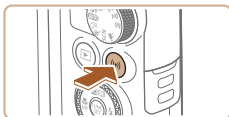

## 1 Wyświetl menu Wi-Fi.

- Naciśnij przycisk [☰].

## 2 Wybierz ikonę [🖨️].

- Za pomocą przycisków [▲][▼][◀][▶] lub pokrętki [🌀] wybierz ikonę [🖨️], a następnie naciśnij przycisk [📁].

## 3 Wybierz opcję [Dodaj urząd.].

- Za pomocą przycisków [▲][▼] lub pokrętki [🌀] wybierz opcję [Dodaj urząd.], a następnie naciśnij przycisk [📁].

- Zostaną wyświetlone identyfikator SSID aparatu i hasło.

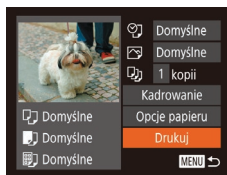
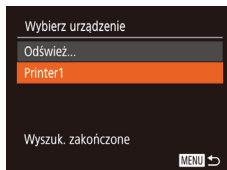

## 4 Podłącz drukarkę do sieci komputerowej.

- W menu ustawień Wi-Fi w drukarce wybierz identyfikator SSID (nazwę sieci) wyświetlany na ekranie aparatu, aby nawiązać z nim połączenie.
- W polu hasła w urządzeniu wprowadź hasło wyświetlane w aparacie.

## 5 Wybierz drukarkę.

- Wybierz nazwę drukarki (za pomocą przycisków [▲][▼] lub pokrętki [🌀]), a następnie naciśnij przycisk [📁].

## 6 Wybierz zdjęcie do wydrukowania.

- Wybierz zdjęcie za pomocą przycisków [◀][▶] lub pokrętki [🌀].
- Naciśnij przycisk [📁], wybierz ikonę [🖨️], a następnie ponownie naciśnij przycisk [📁].
- Za pomocą przycisków [▲][▼] lub pokrętki [🌀] wybierz opcję [Drukuj], a następnie naciśnij przycisk [📁].
- Szczegółowe instrukcje dotyczące drukowania można znaleźć w podrzdziale „Drukowanie zdjęć” (📖 153).
- Aby zakończyć połączenie, naciśnij przycisk [▲] i po pojawieniu się ekranu potwierdzenia wybierz opcję [Tak] (za pomocą przycisków [◀][▶] lub pokrętki [🌀]), a następnie naciśnij przycisk [📁].

Przed użyciem

Przewodnik podstawowy

Przewodnik zaawansowany

Podstawowe informacje o aparacie

Tryb automatyczny/tryb hybrydowy automatyczny

Inne tryby fotografowania

Tryb P

Tryb Tv, Av i M

Tryb wyświetlania

Funkcje Wi-Fi

Menu ustawień

Akcesoria

Dodatek

Skorowidz

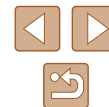



- Połączenia wymagają, aby w aparacie znajdowała się karta pamięci z zapisanymi na niej zdjęciami.
- Jeśli aparat był już połączony z innymi urządzeniami za pośrednictwem menu Wi-Fi, po wyświetleniu menu Wi-Fi w pierwszej kolejności pojawiają się ostatnie urządzenia docelowe. Z łatwością można ponownie nawiązać połączenie, wybierając za pomocą przycisków [▲][▼] nazwę odpowiedniego urządzenia, a następnie naciskając przycisk [Ⓜ]. Aby dodać nowe urządzenie, wyświetl ekran wyboru urządzeń za pomocą przycisków [◀][▶], po czym wprowadź ustawienia.
- Jeśli nie chcesz, aby na liście były widoczne ostatnie urządzenia docelowe, wybierz kolejno: MENU (📖29) > kartę [📶] > [Ustawienia komun. bezprzew.] > [Ustawienia Wi-Fi] > [Hist. docel.] > [Wył.].
- Aby połączyć się bez wpisywania hasła w kroku 4 lub bez wyświetlania [hasła] na ekranie SSID (krok 3), wybierz MENU (📖29) > kartę [📶] > [Ustawienia komun. bezprzew.] > [Ustawienia Wi-Fi] > [Hasło] > [Wył.].
- Aby skorzystać z innego punktu dostępu, wykonaj czynności podane w punktach 3–4 w podrozdziale „Korzystanie z innego punktu dostępu” (📖118).

## Wysyłanie zdjęć do innego aparatu

W poniższy sposób można za pośrednictwem sieci Wi-Fi połączyć ze sobą dwa aparaty i przysyłać zdjęcia między nimi.

- Bezprzewodowo można łączyć ze sobą tylko aparaty marki Canon wyposażone w funkcję Wi-Fi. Nie można nawiązywać połączeń z aparatami marki Canon obsługującymi karty FlashAir/Eye-Fi, jeśli nie mają one funkcji Wi-Fi.

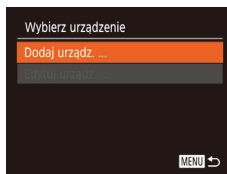

### 1 Wyświetl menu Wi-Fi.

- Naciśnij przycisk [Ⓜ].

### 2 Wybierz ikonę [📷].

- Za pomocą przycisków [▲][▼][◀][▶] lub pokrętła [🔵] wybierz ikonę [📷], a następnie naciśnij przycisk [Ⓜ].

### 3 Wybierz opcję [Dodaj urządz.].

- Za pomocą przycisków [▲][▼] lub pokrętła [🔵] wybierz opcję [Dodaj urządz.], a następnie naciśnij przycisk [Ⓜ].
- Wykonaj również w aparacie docelowym czynności podane w punktach 1–3.
- Informacje dotyczące połączenia z aparatem zostaną dodane wówczas, gdy komunikat [Rozp. poł. na aparacie docel.] jest wyświetlany na ekranach obu aparatów.

Przed użyciem

Przewodnik podstawowy

Przewodnik zaawansowany

Podstawowe informacje o aparacie

Tryb automatyczny/tryb hybrydowy automatyczny

Inne tryby fotografowania

Tryb P

Tryb Tv, Av i M

Tryb wyświetlania

Funkcje Wi-Fi

Menu ustawień

Akcesoria

Dodatek

Skorowidz





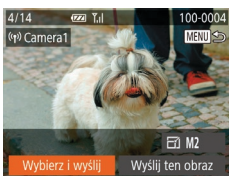

#### 4 Wyślij zdjęcia.

- Za pomocą przycisków [▲][▼][◀][▶] lub tarczy [●] wybierz opcję [Wybierz i wyślij], a następnie naciśnij przycisk [●].
- Za pomocą przycisków [▲][▼] lub tarczy [●] wybierz opcję [Wybierz], a następnie naciśnij przycisk [●].
- Za pomocą przycisków [▲][▼][◀][▶] lub tarczy [●] wybierz obraz do wysłania, wciśnij przycisk [●], aby zaznaczyć go jako wybrany ([✓]), a następnie wciśnij przycisk [MENU].
- Za pomocą przycisków [◀][▶] lub pokrętki [●] wybierz opcję [Tak], a następnie naciśnij przycisk [●].
- Za pomocą przycisków [▲][▼][◀][▶] lub tarczy [●] wybierz opcję [Wyślij], a następnie naciśnij przycisk [●].
- Po wysłaniu zdjęcia zostanie wyświetlony komunikat [Transfer zakończony] i ponownie pojawi się ekran przesyłania zdjęć.
- Aby zakończyć połączenie, naciśnij przycisk [MENU] i po pojawieniu się ekranu potwierdzenia wybierz opcję [Tak] (za pomocą przycisków [◀][▶] lub pokrętki [●]), a następnie naciśnij przycisk [●].



- Połączenia wymagają, aby w aparacie znajdowała się karta pamięci.
- Jeśli aparat był już połączony z innymi urządzeniami za pośrednictwem menu Wi-Fi, po wyświetleniu menu Wi-Fi w pierwszej kolejności pojawiają się ostatnie urządzenia docelowe. Z łatwością można ponownie nawiązać połączenie, wybierając za pomocą przycisków [▲][▼] nazwę odpowiedniego urządzenia, a następnie naciskając przycisk [●]. Aby dodać nowe urządzenie, wyświetl ekran wyboru urządzeń za pomocą przycisków [◀][▶], po czym wprowadź ustawienia.
- Jeśli nie chcesz, aby na liście były widoczne ostatnie urządzenia docelowe, wybierz kolejno: MENU (29) > kartę [●] > [Ustawienia komun. bezprzew.] > [Ustawienia Wi-Fi] > [Hist. docel.] > [Wyt.].
- Możesz też wysłać wiele zdjęć naraz oraz zmieniać ich rozmiar przed wysłaniem (131).
- Bieżące zdjęcie można wysłać, wybierając na ekranie widocznym w punkcie 4 opcję [Wyślij ten obraz].

Przed użyciem
Przewodnik podstawowy
Przewodnik zaawansowany
Podstawowe informacje o aparacie
Tryb automatyczny/tryb hybrydowy automatyczny
Inne tryby fotografowania
Tryb P
Tryb Tv, Av i M
Tryb wyświetlania
Funkcje Wi-Fi
Menu ustawień
Akcesoria
Dodatek
Skorowidz

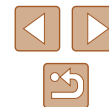

## Opcje wysyłania zdjęć

Możesz wybierać wiele zdjęć do jednoczesnego wysłania oraz zmieniać ich rozdzielczość (rozmiar) przed wysłaniem. Niektóre usługi sieci Web umożliwiają również dodawanie komentarzy do zdjęć.

## Wysyłanie wielu zdjęć

Na ekranie przesyłania obrazów możesz również wybrać zakres obrazów do wysłania lub wysłać razem wszystkie obrazy zaliczone do ulubionych.

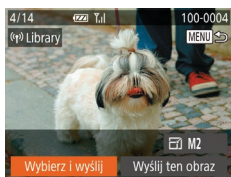

### 1 Wybierz opcję [Wybierz i wyślij].

- Na ekranie przesyłania zdjęć za pomocą przycisków [◀][▶] wybierz opcję [Wybierz i wyślij], a następnie naciśnij przycisk [📷].

### 2 Określ sposób wyboru.

- Wybierz metodę za pomocą przycisków [▲][▼] lub pokrętła [🕒].

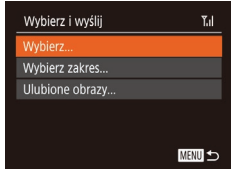

## Wybieranie zakresu

### 1 Wybierz opcję [Wybierz zakres].

- Po wykonaniu kroku 2 w sekcji „Wysyłanie wielu zdjęć” (📖131), wybierz polecenie [Wybierz zakres], a następnie naciśnij przycisk [📷].

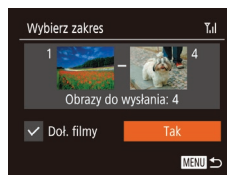

### 2 Wybierz zdjęcia.

- Aby wskazać zdjęcia, wykonaj czynności podane w punktach 2–3 w podrozdziale „Wybieranie zakresu” (📖97).
- Jeżeli mają być wysłane również filmy, naciśnij przyciski [▲][▼][◀][▶], aby wybrać opcję [Doł. filmy], a następnie naciśnij przycisk [📷], aby dodać [✓].
- Za pomocą przycisków [▲][▼][◀][▶] wybierz opcję [Tak], a następnie naciśnij przycisk [📷].

### 3 Wyślij zdjęcie.

- Za pomocą przycisków [◀][▶] lub pokrętła [🕒] wybierz opcję [Wyślij], a następnie naciśnij przycisk [📷].

## Wysyłanie zdjęć zaliczonych do ulubionych

Możesz wysłać tylko obrazy zaliczone do ulubionych (📖101).

### 1 Wybierz opcję [Ulubione obrazy].

- Po wykonaniu kroku 2 w sekcji „Wysyłanie wielu zdjęć” (📖131), wybierz polecenie [Ulubione obrazy], a następnie naciśnij przycisk [📷].
- Zostanie wyświetlony ekran wyboru obrazu zawierający wyłącznie obrazy oznaczone jako ulubione. Możesz również zrezygnować z wysłania obrazów poprzez naciśnięcie przycisku [📷] w celu usunięcia zaznaczenia [✓] po wybraniu obrazów.
- Naciśnij przycisk [MENU].
- Za pomocą przycisków [◀][▶] lub pokrętła [🕒] wybierz opcję [Tak], a następnie naciśnij przycisk [📷].

Przed użyciem

Przewodnik podstawowy

Przewodnik zaawansowany

Podstawowe informacje o aparacie

Tryb automatyczny/tryb hybrydowy automatyczny

Inne tryby fotografowania

Tryb P

Tryb Tv, Av i M

Tryb wyświetlania

Funkcje Wi-Fi

Menu ustawień

Akcesoria

Dodatek

Skorowidz



## 2 Wyślij zdjęcie.

- Za pomocą przycisków [◀][▶] lub pokrętła [🌀] wybierz opcję [Wyślij], a następnie naciśnij przycisk [📷].



- Jeżeli nie ma obrazów zaliczonych do ulubionych, nie możesz wybrać ustawienia [Ulubione obrazy] w punkcie 1.

## Uwagi dotyczące wysyłania zdjęć

- Zależnie od stanu używanej sieci przesyłanie filmów może być czasochłonne. Należy sprawdzać poziom naładowania baterii aparatu.
- Usługi sieci Web mogą ograniczać liczbę zdjęć lub długość filmów możliwych do przesłania.
- W przypadku nieskompresowanych filmów (📖 106) zamiast pierwotnego pliku przesyłany jest osobny, skompresowany plik. Należy pamiętać, że może to spowodować opóźnienie transmisji, a plik nie zostanie przesłany, o ile nie będzie dla niego wystarczająco dużo miejsca na karcie pamięci.
- W przypadku wysyłania filmów do smartfonów należy pamiętać, że obsługiwana jakość obrazu zmienia się w zależności od smartfonu. Szczegółowe informacje na ten temat można znaleźć w instrukcji obsługi dostarczonej ze smartfonem.
- Moc sygnału sieci bezprzewodowej jest wskazywana na ekranie za pomocą następujących ikon:  
[📶] duża, [📶] średnia, [📶] mała, [📶] słaba
- Wysyłanie zdjęć do usług sieci Web jest mniej czasochłonne w przypadku ponownego wysyłania zdjęć, które są wciąż dostępne na serwerze CANON iIMAGE GATEWAY.

## Wybieranie rozdzielczości (rozmiaru obrazu)

Na ekranie przesyłania obrazów wybierz ikonę [📷] za pomocą przycisków [▲][▼] a następnie naciśnij przycisk [📷]. Na wyświetlonym ekranie wybierz rozdzielczość (wielkość obrazu) za pomocą przycisków [▲][▼], a następnie naciśnij przycisk [📷].

- Aby wysłać zdjęcia w oryginalnym rozmiarze, wybierz dla opcji zmiany rozmiaru ustawienie [Nie].
- Przez wybranie ustawienia [M2] zmienisz rozmiar obrazów, które są większe od rozmiaru określonego przed wysłaniem.
- Nie można zmienić wielkości filmów.



- Rozmiar obrazów można też konfigurować, wybierając kolejno: MENU (📖29) > kartę [📶] > [Ustawienia komun. bezprzew.] > [Ustawienia Wi-Fi] > [Zmień rozmiar do wysłania].

## Dodawanie komentarzy

Za pomocą aparatu można dodawać komentarze do zdjęć wysyłanych na adresy e-mail, do sieci społecznościowych itp. Maksymalna liczba znaków i symboli zależy od usługi sieci Web.

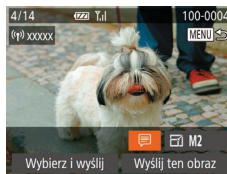

### 1 Przejdź do ekranu dodawania komentarzy.

- Na ekranie przesyłania obrazów wybierz ikonę [📷] za pomocą przycisków [▲][▼][◀][▶] a następnie naciśnij przycisk [📷].

### 2 Dodaj komentarz (📖30).

### 3 Wyślij zdjęcie.

Przed użyciem

Przewodnik podstawowy

Przewodnik zaawansowany

Podstawowe informacje o aparacie

Tryb automatyczny/tryb hybrydowy automatyczny

Inne tryby fotografowania

Tryb P

Tryb Tv, Av i M

Tryb wyświetlania

Funkcje Wi-Fi

Menu ustawień

Akcesoria

Dodatek

Skorowidz





- Jeśli nie zostanie wprowadzony komentarz, automatycznie wysyłany jest komentarz ustawiony w usłudze serwisu CANON iMAGE GATEWAY.
- Możesz też dodawać komentarze do wielu zdjęć przed ich wysłaniem. Ten sam komentarz jest dodawany do wszystkich zdjęć wysyłanych razem.

## Automatyczne wysyłanie obrazów (Synchronizacja obrazów)

Zdjęcia zapisane na karcie pamięci, które nie zostały jeszcze przesłane, można wysłać do komputera lub usług sieci Web za pośrednictwem serwisu CANON iMAGE GATEWAY.

Uwaga: zdjęć nie można wysłać tylko do usług sieci Web.

### Początkowe przygotowania

#### Przygotowanie aparatu

Zarejestruj przycisk [ ] jako miejsce docelowe. Zainstaluj i skonfiguruj oprogramowanie Synchr. obraz. „Image Transfer Utility” (bezpłatne) w komputerze docelowym.



#### 1 Dodaj przycisk [ ] jako miejsce docelowe.

- Dodaj przycisk [ ] jako miejsce docelowe w sposób podany w podrozdziale „Rejestrowanie w serwisie CANON iMAGE GATEWAY” (125).
- Jeśli wysyłasz obrazy również do usługi sieci Web, zaloguj się w serwisie CANON iMAGE GATEWAY (125). Po wybraniu modelu aparatu wyświetl ekran konfiguracji usługi sieci Web. W ustawieniach funkcji synchronizacji obrazów wybierz usługę sieci Web, do której chcesz wysłać obrazy. Aby wyświetlić szczegóły, patrz Pomoc serwisu CANON iMAGE GATEWAY.

Przed użyciem

Przewodnik podstawowy

Przewodnik zaawansowany

Podstawowe informacje o aparacie

Tryb automatyczny/tryb hybrydowy automatyczny

Inne tryby fotografowania

Tryb P

Tryb Tv, Av i M

Tryb wyświetlania

Funkcje Wi-Fi

Menu ustawień

Akcesoria

Dodatek

Skorowidz



## 2 Wybierz rodzaj obrazów do wysłania (tylko jeśli razem ze zdjęciami wysyłasz też filmy).

- Naciśnij przycisk [MENU], a następnie wybierz [Ustawienia komun. bezprzew.] na karcie [Wi-Fi], a następnie wybierz na karcie [Ustawienia Wi-Fi] (129).
- Wybierz opcję [Synchr. obraz.] za pomocą przycisków [▲][▼], a następnie wybierz ustawienie [Zdjęcia/filmy] za pomocą przycisków [◀][▶].

## Przygotowanie komputera

Zainstaluj i skonfiguruj oprogramowanie na komputerze docelowym.



### 1 Zainstaluj oprogramowanie Image Transfer Utility.

- Zainstaluj oprogramowanie Image Transfer Utility na komputerze połączonym z Internetem (151).
- Oprogramowanie Image Transfer Utility możesz pobrać z ekranu ustawień funkcji Synchr. obraz. w serwisie CANON iMAGE GATEWAY (125).

### 2 Zarejestruj aparat.

- Windows: na pasku zadań kliknij prawym przyciskiem ikonę [i], a następnie kliknij pozycję [Add new camera/Dodaj nowy aparat].
- Mac OS: na pasku menu kliknij ikonę [i], a następnie wybierz polecenie [Add new camera/Dodaj nowy aparat].

- Pojawi się lista aparatów powiązanych z serwisem CANON iMAGE GATEWAY. Wybierz aparat, z którego mają być wysyłane zdjęcia.
- Po zarejestrowaniu aparatu i przygotowaniu komputera do odbierania zdjęć ikona zostanie zastąpiona ikoną [i].

## Wysyłanie zdjęć

Zdjęcia wysyłane z aparatu są automatycznie zapisywane na komputerze. Jeśli komputer docelowy jest wyłączony, zdjęcia zostaną zapisane tymczasowo na serwerze usługi serwisu CANON iMAGE GATEWAY. Przechowywane zdjęcia są regularnie usuwane, więc trzeba pamiętać o włączeniu komputera i zapisaniu zdjęć.

### 1 Wyślij zdjęcia.

- Wykonaj czynności podane w podrozdziałach 1–2 w „Przesyłanie zdjęć do usług sieci Web” (127), aby wybrać [i].
- Obrazy oznaczone ikoną [i] zostały przesłane.

### 2 Zapisz zdjęcia z aparatu na dysku komputera.

- Po włączeniu komputera zdjęcia zostaną na nim automatycznie zapisane.
- Zdjęcia są automatycznie wysyłane do usług sieci Web z serwera CANON iMAGE GATEWAY, nawet jeśli komputer jest wyłączony.



- Zaleca się, aby podczas wysyłania obrazów korzystać z całkowicie naładowanej baterii.

Przed użyciem
Przewodnik podstawowy
Przewodnik zaawansowany
Podstawowe informacje o aparacie
Tryb automatyczny/tryb hybrydowy automatyczny
Inne tryby fotografowania
Tryb P
Tryb Tv, Av i M
Tryb wyświetlania
Funkcje Wi-Fi
Menu ustawień
Akcesoria
Dodatek
Skorowidz





- Nawet jeśli zdjęcia zostały zaimportowane do komputera w inny sposób, serwis CANON iMAGE GATEWAY wyśle do komputera wszystkie zdjęcia, które nie zostały jeszcze wysłane.
- Wysyłanie jest szybsze wówczas, gdy lokalizacją docelową jest komputer w tej samej sieci, w której znajduje się aparat, ponieważ zdjęcia są wysyłane za pośrednictwem punktu dostępu, a nie serwisu CANON iMAGE GATEWAY. Uwaga: zdjęcia przechowywane w komputerze są wysyłane do serwisu CANON iMAGE GATEWAY, dlatego komputer musi być połączony z Internetem.

## Wyświetlanie na Twoim smartfonie zdjęć wysłanych przy użyciu funkcji synchronizacji obrazów

Po zainstalowaniu aplikacji Canon Online Photo Album (Canon OPA) możesz na smartfonie oglądać i pobierać obrazy przesłane przy użyciu funkcji synchronizacji obrazów, gdy są tymczasowo przechowywane na serwerze serwisu CANON iMAGE GATEWAY.

Do tego celu wymagane jest wykonanie wcześniej następujących czynności.

- Musisz zakończyć proces konfiguracji „Przygotowanie komputera” (📖 134).
- W przypadku urządzeń iPhone lub iPad znajdź aplikację Canon Online Photo Album w sklepie App Store, a następnie pobierz ją i zainstaluj. W przypadku smartfonów z systemem Android znajdź aplikację Canon Online Photo Album w sklepie Google Play, a następnie pobierz ją i zainstaluj.
- Zaloguj się w serwisie CANON iMAGE GATEWAY (📖 125). Po wybraniu modelu aparatu wyświetli ekran konfiguracji usługi sieci Web. W ustawieniach synchronizacji obrazów zmień ustawienia, aby oglądać i pobierać obrazy przy użyciu Twojego smartfona. Aby wyświetlić szczegóły, patrz Pomoc serwisu CANON iMAGE GATEWAY.



- Obrazy usunięte z serwisu CANON iMAGE GATEWAY po pewnym czasie nie będą mogły być wyświetlone.
- Aby obejrzeć wysłane obrazy, zmień ustawienia synchronizacji w celu umożliwienia wyświetlania pobranych obrazów na swoim smartfonie.



- Informacje dotyczące obsługi programu Canon Online Photo Album są zawarte w pomocy do tego programu.

## Wyświetlanie zdjęć z aparatu i sterowanie nim za pomocą smartfona

Za pomocą aplikacji CameraWindow przeznaczonej do smartfonów można wykonywać poniższe czynności.

- Przeglądanie zdjęć znajdujących się w aparacie i zapisywanie ich w smartfonie
- Dodawanie znaczników geograficznych do zdjęć zapisanych w aparacie (📖 135)
- Zdalne fotografowanie (📖 136)



- Aby możliwe było wyświetlanie obrazów za pomocą smartfona (📖 116, 📖 137), należy wcześniej skonfigurować ustawienia prywatności.

## Dodawanie znaczników geograficznych do zdjęć w aparacie

Do zdjęć zapisanych w aparacie można dodawać dane GPS zarejestrowane w smartfonie za pomocą przeznaczonej do niego aplikacji Camera Connect. Zdjęcia opatrywane są znacznikami zawierającymi informacje dotyczące szerokości i długości geograficznej oraz wysokości.



- Przed wykonaniem zdjęcia należy upewnić się, że ustawienia daty, godziny i strefy czasowej są prawidłowe, zgodnie z podrozdziałem „Ustawianie daty i godziny” (📖 20). Ponadto w podrozdziale „Zegar światowy” (📖 140) można się dowiedzieć, jak wskazywać miejsca wykonania zdjęć, które znajdują się w innych strefach czasowych.
- Można zostać zlokalizowanym lub zidentyfikowanym przez innych użytkowników na podstawie informacji o położeniu zawartych w zdjęciach lub filmach, w których zostały umieszczone znaczniki geograficzne. Należy zachować ostrożność przy udostępnianiu online takich zdjęć i filmów w witrynach, w których może je wyświetlać wielu innych użytkowników.

Przed użyciem
Przewodnik podstawowy
Przewodnik zaawansowany
Podstawowe informacje o aparacie
Tryb automatyczny/tryb hybrydowy automatyczny
Inne tryby fotografowania
Tryb P
Tryb Tv, Av i M
Tryb wyświetlania
Funkcje Wi-Fi
Menu ustawień
Akcesoria
Dodatek
Skorowidz



## Zdalna aktywacja migawki

Po wyświetleniu w smartfonie ekranu fotografowania możesz używać go do zdalnego wykonywania zdjęć.

### 1 Wybierz tryb fotografowania.

- Obróć pokrętkę trybu wyboru, aby wybrać **[P]**, **[Tv]**, **[Av]** lub **[M]** jako tryb.

### 2 Zamocuj aparat.

- Po włączeniu zdalnego fotografowania wysunie się obiektyw aparatu. Ruch obiektywu związany z regulacją ogniskowej może przy okazji spowodować przemieszczenie się aparatu. Należy unieruchomić aparat, mocując go na statywie lub w jakiś inny sposób.

### 3 Połącz aparat ze smartfonem

( 116).

- W ustawieniach zachowania poufności informacji wybierz ustawienie [Tak].

### 4 Wybierz zdalne fotografowanie.

- Wybierz zdalne fotografowanie w aplikacji Camera Connect w smartfonie.
- Wysunie się obiektyw aparatu. Nie naciskaj obudowy aparatu w pobliżu obiektywu i usuń przedmioty mogące przeszkadzać w jego ruchu.
- Gdy aparat jest już gotowy do zdalnego fotografowania, na ekranie smartfona pojawi się obraz przekazywany na żywo z aparatu.
- Na ekranie aparatu wyświetlany jest odpowiedni komunikat, a wszystkie elementy sterujące oprócz przycisku ON/OFF są wyłączone.

## 5 Nagraj film.

- Wykonuj zdjęcia za pomocą smartfona.



- Tryb **[P]** służy do fotografowania w trybach innych niż **[P]**, **[Tv]**, **[Av]** i **[M]**. Jednak niektóre ustawienia wprowadzone uprzednio w menu FUNC. i MENU mogą zostać zmienione automatycznie.
- Filmowanie jest niedostępne.



- Żadne skokowe ruchy fotografowanych obiektów widoczne na ekranie smartfona z powodu warunków połączenia nie mają wpływu na zarejestrowane zdjęcia.
- Ramki AF nie są wyświetlane. W celu sprawdzenia ostrości należy wykonać zdjęcie próbne.
- Wykonywane zdjęcia nie są przesyłane do smartfona. Za jego pomocą można jednak przeglądać i importować zdjęcia z aparatu.

Przed użyciem

Przewodnik podstawowy

Przewodnik zaawansowany

Podstawowe informacje o aparacie

Tryb automatyczny/tryb hybrydowy automatyczny

Inne tryby fotografowania

Tryb P

Tryb Tv, Av i M

Tryb wyświetlania

Funkcje Wi-Fi

Menu ustawień

Akcesoria

Dodatek

Skorowidz





# Edytowanie i usuwanie ustawień Wi-Fi

Ustawienia Wi-Fi można edytować i usuwać w poniższy sposób.

## Edytowanie informacji dotyczących połączeń

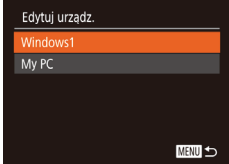
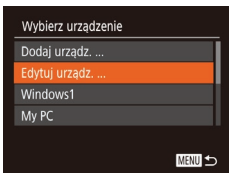

### 1 Otwórz menu Wi-Fi i wybierz urządzenie, które chcesz edytować.

- Naciśnij przycisk [F9].
- Za pomocą przycisków [▲][▼][◀][▶] lub pokrętki [D] wybierz ikonę urządzenia, które chcesz edytować, a następnie naciśnij przycisk [F6].

### 2 Wybierz opcję [Edytuj urządź.].

- Za pomocą przycisków [▲][▼] lub pokrętki [D] wybierz opcję [Edytuj urządź.], a następnie naciśnij przycisk [F6].

### 3 Wybierz urządzenie, które chcesz edytować.

- Za pomocą przycisków [▲][▼] lub pokrętki [D] wybierz urządzenie, które chcesz edytować, a następnie naciśnij przycisk [F6].

### 4 Wybierz element do edycji.

- Za pomocą przycisków [▲][▼] lub tarczy [D] wybierz element, który chcesz edytować, a następnie naciśnij przycisk [F6].
- Elementy, które można zmieniać, zależą od rodzaju urządzeń lub usług.

Elementy, które można konfigurować	Połączenie				
					Usługi sieci Web
[Zmień nick tego urządź.] (📖137)	○	○	○	○	–
[Zobacz ustaw.] (📖116)	–	○	–	–	–
[Wymaż inf. o połącź.] (📖137)	○	○	○	○	–

○ : można konfigurować – : nie można konfigurować

## Zmiana nicku urządzenia

Można zmieniać wyświetlany na ekranie aparatu nick urządzenia.

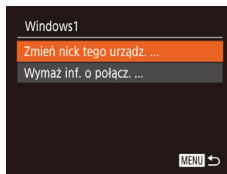

- Wykonaj czynności podane w punkcie 4 w podrozdziale „Edytowanie informacji dotyczących połączeń” (📖137), wybierz opcję [Zmień nick tego urządź.], a następnie naciśnij przycisk [F6].
- Wybierz pole wprowadzania danych i naciśnij przycisk [F6]. Użyj wyświetlanej klawiatury, aby wprowadzić nowy nick (📖30).

## Usuwanie informacji dotyczących połączeń

W poniższy sposób można usuwać informacje dotyczące połączeń (tzn. dotyczące urządzeń, z którymi były nawiązywane połączenia).

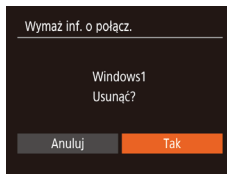

- Wykonaj czynności podane w punkcie 4 w podrozdziale „Edytowanie informacji dotyczących połączeń” (📖137), wybierz opcję [Wymaż inf. o połącź.], a następnie naciśnij przycisk [F6].
- Po pojawieniu się pytania [Usunąć?] wybierz opcję [Tak] za pomocą przycisków [◀][▶] lub pokrętki [D], a następnie naciśnij przycisk [F6].
- Informacje dotyczące połączenia zostaną usunięte.

Przed użyciem
Przewodnik podstawowy
Przewodnik zaawansowany
Podstawowe informacje o aparacie
Tryb automatyczny/tryb hybrydowy automatyczny
Inne tryby fotografowania
Tryb P
Tryb Tv, Av i M
Tryb wyświetlania
Funkcje Wi-Fi
Menu ustawień
Akcesoria
Dodatek
Skorowidz

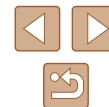

## Zmiana nicku aparatu

Możesz zmienić nick aparatu wyświetlany na połączonym urządzeniu.

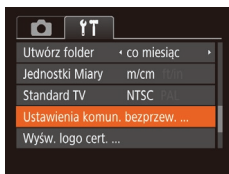

### 1 Wybierz opcję [Ustawienia komun. bezprzew.].

- Naciśnij przycisk [MENU] i wybierz [Ustawienia komun. bezprzew.] na karcie [📷] (📖29).

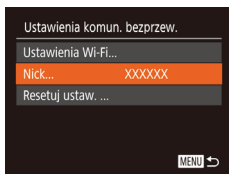

### 2 Wybierz opcję [Nick].

- Za pomocą przycisków [▲][▼] lub tarczy [🌀] wybierz opcję [Nick], a następnie naciśnij przycisk [📷] (📖29).

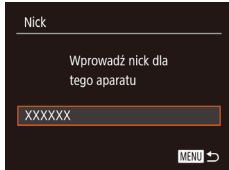

### 3 Zmień nick urządzenia.

- Naciśnij przycisk [📷]. Użyj wyświetlanej klawiatury, aby wprowadzić nowy nick (📖30).



- Jeśli nick, który wpisujesz, zawiera na początku symbol lub spację, pojawi się odpowiedni komunikat. Naciśnij przycisk [📷] i wpisz inny nick.
- W przypadku korzystania z funkcji Wi-Fi po raz pierwszy możesz zmienić nick poprzez wybór pola na wyświetlonym ekranie [Nick urządzenia], naciśnięciu przycisku [📷] i użyciu wyświetlonej klawiatury. Wprowadź nick.

## Przywracanie domyślnych ustawień Wi-Fi

Domyślne ustawienia Wi-Fi należy przywrócić w przypadku przekazania aparatu innej osobie lub rezygnacji z jego używania.

Zresetowanie ustawień Wi-Fi spowoduje również usunięcie wszystkich ustawień usług sieci Web. Przed skorzystaniem z tej opcji należy koniecznie potwierdzić zamiar zresetowania wszystkich ustawień Wi-Fi.

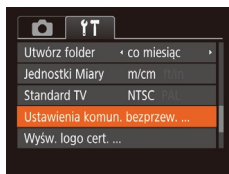

### 1 Wybierz opcję [Ustawienia komun. bezprzew.].

- Naciśnij przycisk [MENU] i wybierz [Ustawienia komun. bezprzew.] na karcie [📷] (📖29).

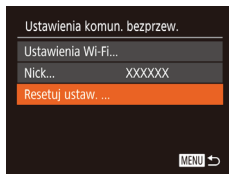

### 2 Wybierz opcję [Resetuj ustaw.].

- Za pomocą przycisków [▲][▼] lub pokrętła [🌀] wybierz opcję [Resetuj ustaw.], a następnie naciśnij przycisk [📷].

### 3 Przywróć ustawienia domyślne.

- Za pomocą przycisków [◀][▶] lub pokrętła [🌀] wybierz opcję [Tak], a następnie naciśnij przycisk [📷].
- Zostaną przywrócone domyślne ustawienia Wi-Fi.



- Aby przywrócić wartości domyślne innych ustawień (oprócz Wi-Fi), należy na karcie [📷] (📖145) wybrać opcję [Nast.domyślne].

Przed użyciem

Przewodnik podstawowy

Przewodnik zaawansowany

Podstawowe informacje o aparacie

Tryb automatyczny/tryb hybrydowy automatyczny

Inne tryby fotografowania

Tryb P

Tryb Tv, Av i M

Tryb wyświetlania

Funkcje Wi-Fi

Menu ustawień

Akcesoria

Dodatek

Skorowidz



## Menu ustawień

Dostosowywanie podstawowych funkcji aparatu pod kątem wygodniejszej obsługi

## Dostosowywanie podstawowych funkcji aparatu

Podstawowe funkcje aparatu można konfigurować w MENU (📖29) na karcie [↑↑]. Można dowolnie dostosowywać najczęściej używane funkcje, aby zwiększyć wygodę obsługi.

## Wyciszenie dźwięków towarzyszących pracy aparatu

Dźwięki towarzyszące pracy aparatu i wyświetlaniu filmów można wyciszyć w sposób przedstawiony poniżej.

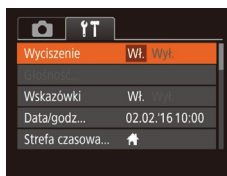

- Wybierz opcję [Wyciszenie], a następnie wybierz ustawienie [Wł.].



- Dźwięki aparatu można też wyciszyć, trzymając podczas jego włączania naciśnięty przycisk [INFO].
- Po wyciszeniu dźwięków aparatu przy wyświetlaniu filmów (📖87) nie będzie slychać ścieżki dźwiękowej. Aby przywrócić odtwarzanie dźwięku podczas oglądania filmów, naciśnij przycisk [▲]. Do regulacji głośności służą przyciski [▲][▼].

Przed użyciem

Przewodnik podstawowy

Przewodnik zaawansowany

Podstawowe informacje o aparacie

Tryb automatyczny/tryb hybrydowy automatyczny

Inne tryby fotografowania

Tryb P

Tryb Tv, Av i M

Tryb wyświetlania

Funkcje Wi-Fi

Menu ustawień

Akcesoria

Dodatek

Skorowidz



## Regulacja głośności

Regulacja głośności poszczególnych dźwięków aparatu przebiega w sposób opisany poniżej.

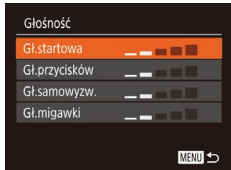

- Wybierz opcję [Głośność], a następnie naciśnij przycisk [OK].
- Wybierz jeden z elementów i za pomocą przycisków [◀][▶] wyreguluj jego głośność.

## Ukrywanie wskazówek

Wskazówki są zwykle widoczne po wybraniu menu FUNC. (📖28) lub elementów MENU (📖29). Jeśli chcesz, możesz wyłączyć wyświetlanie tych informacji.

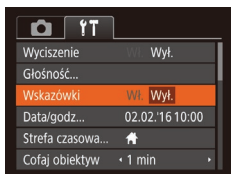

- Wybierz opcję [Wskazówki], a następnie ustawienie [Wyt.].

## Data i godzina

Ustawienia daty i godziny można wyregulować w sposób przedstawiony poniżej.

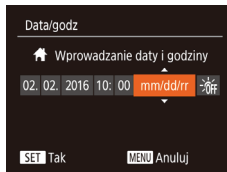

- Wybierz opcję [Data/godz], a następnie naciśnij przycisk [OK].
- Wybierz jedną z opcji za pomocą przycisków [◀][▶], a następnie dostosuj jej ustawienie za pomocą przycisków [▲][▼] lub pokrętła [🌀].

## Zegar światowy

Aby zapewnić prawidłową datę i godzinę zdjęć wykonywanych podczas podróży zagranicznych, należy po prostu wcześniej zarejestrować w aparacie miejsce docelowe i przełączyć się później na jego strefę czasową. Ta wygodna funkcja eliminuje konieczność ręcznego modyfikowania ustawień opcji Data/godz.

Przed skorzystaniem z zegara światowego należy ustawić prawidłową datę i godzinę oraz właściwą macierzystą strefę czasową w sposób opisany w podrozdziale „Ustawianie daty i godziny” (📖20).

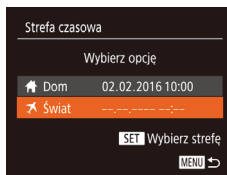

### 1 Wskaż miejsce docelowe.

- Wybierz opcję [Strefa czasowa], a następnie naciśnij przycisk [OK].
- Za pomocą przycisków [▲][▼] lub pokrętła [🌀] wybierz opcję [🌐 Świat], a następnie naciśnij przycisk [OK].
- Wybierz miejsce docelowe za pomocą przycisków [◀][▶].

Przed użyciem

Przewodnik podstawowy

Przewodnik zaawansowany

Podstawowe informacje o aparacie

Tryb automatyczny/tryb hybrydowy automatyczny

Inne tryby fotografowania

Tryb P

Tryb Tv, Av i M

Tryb wyświetlania

Funkcje Wi-Fi

Menu ustawień

Akcesoria

Dodatek

Skorowidz



- Aby ustawić czas letni (1 godzinę do przodu), wybierz ikonę [☀️] za pomocą przycisków [▲][▼] lub pokręćła [🌀], a następnie wybierz ustawienie [🌞] za pomocą przycisków [◀][▶].
- Naciśnij przycisk [🌞].

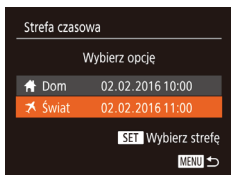

## 2 Przesław aparat na docelową strefę czasową.

- Za pomocą przycisków [▲][▼] lub pokręćła [🌀] wybierz opcję [🌍] Świat, a następnie naciśnij przycisk [MENU].
- Na ekranie fotografowania pojawi się teraz ikona [🌍] (📖166).



- Przesławianie daty lub godziny w trybie [🌍] (📖20) powoduje automatyczną aktualizację daty i godziny w ustawieniach strefy czasowej [🏠 Dom].

## Czas cofania obiektywu

Ze względów bezpieczeństwa obiektyw chowa się po około 1 minucie od naciśnięcia przycisku [📷] w trybie fotografowania (📖25). Aby obiektyw chował się natychmiast po naciśnięciu przycisku [📷], wybierz dla czasu cofania ustawienie [0 s].

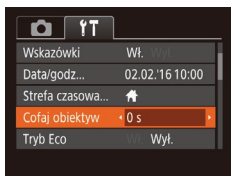

- Wybierz opcję [Cofaj obiektyw], a następnie wybierz ustawienie [0 s].

## Korzystanie z trybu Eco

Ta funkcja pozwala oszczędzać baterię w trybie fotografowania. Kiedy aparat nie jest używany, ekran szybko gaśnie, ograniczając zużycie baterii.

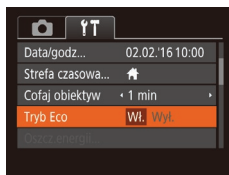

### 1 Wprowadź ustawienie.

- Wybierz opcję [Tryb Eco], a następnie wybierz ustawienie [Wł.].
- Na ekranie fotografowania pojawi się teraz ikona [ECO] (📖166).
- Ekran gaśnie, kiedy aparat nie jest używany przez około dwie sekundy. Około dziesięć sekund po wygaśnięciu ekran wyłącza się. Aparat wyłącza się automatycznie po około trzech minutach bezczynności.

### 2 Nagraj film.

- Aby uaktywnić ekran i przygotować aparat do fotografowania, gdy obiektyw jeszcze się nie cofnął, naciśnij przycisk migawki do połowy.

## Dostosowanie funkcji oszczędzania energii

Można dostosowywać czas automatycznego wyłączenia aparatu i jego monitora (opcje odpowiednio Wyłączenie aparatu i Wyśw. wyl.); (📖26).

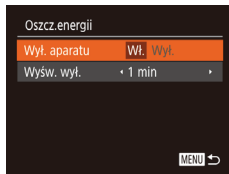

- Wybierz opcję [Oszcz. energii], a następnie naciśnij przycisk [🌞].
- Po wybraniu jednego z elementów dostosuj jego ustawienie za pomocą przycisków [◀][▶].

Przed użyciem
Przewodnik podstawowy
Przewodnik zaawansowany
Podstawowe informacje o aparacie
Tryb automatyczny/tryb hybrydowy automatyczny
Inne tryby fotografowania
Tryb P
Tryb Tv, Av i M
Tryb wyświetlania
Funkcje Wi-Fi
Menu ustawień
Akcesoria
Dodatek
Skorowidz

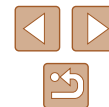



- W celu oszczędzania energii należy zwykle wybierać dla opcji [Wył. aparatu] ustawienie [Wł.], a dla opcji [Wyśw. wył.] ustawienie [1 min] lub jeszcze krótszy czas.



- Ustawienie opcji [Wyśw. wył.] jest stosowane nawet po wybraniu dla opcji [Wył. aparatu] ustawienia [Wł.].
- Te funkcje oszczędzania energii są niedostępne, jeśli dla trybu Eco (141) wybrano ustawienie [Wł.].

## Jasność ekranu

Jasność ekranu można wyregulować w sposób przedstawiony poniżej.

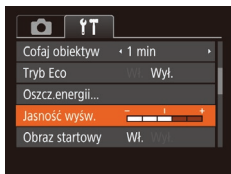

- Wybierz opcję [Jasność wyśw.], a następnie wyreguluj jasność za pomocą przycisków [◀][▶].



- Aby ustawić maksymalną jasność, naciśnij przycisk [INFO] i przytrzymaj go przez co najmniej sekundę podczas wyświetlania ekranu fotografowania lub w trybie wyświetlania pojedynczych zdjęć. (Spowoduje to zmianę ustawienia opcji [Jasność wyśw.] na karcie [f]). Aby przywrócić pierwotną jasność, ponownie naciśnij przycisk [INFO] i przytrzymaj go przez co najmniej sekundę lub wyłącz aparat i włącz go.

## Ukrywanie ekranu startowego

Jeśli chcesz, możesz wyłączyć wyświetlanie ekranu startowego, który jest zwykle widoczny po włączeniu aparatu.

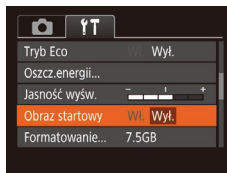

- Wybierz kolejno opcję [Obraz startowy] i ustawienie [Wył.].

## Formatowanie kart pamięci

Przed użyciem nowej karty pamięci lub karty sformatowanej w innym urządzeniu trzeba ją sformatować za pomocą tego aparatu. Formatowanie karty pamięci powoduje usunięcie z niej wszystkich danych. Przed rozpoczęciem formatowania należy skopiować zdjęcia z karty pamięci na dysk komputera lub podjąć inne czynności w celu wykonania ich kopii zapasowej.

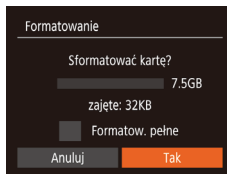

### 1 Przejdź do ekranu [Formatowanie].

- Wybierz opcję [Formatowanie], a następnie naciśnij przycisk [OK].

### 2 Wybierz opcję [Tak].

- Za pomocą przycisków [◀][▶] lub tarczy [OK] wybierz opcję [Tak], a następnie naciśnij przycisk [OK].

- Przed użyciem
- Przewodnik podstawowy
- Przewodnik zaawansowany
  - Podstawowe informacje o aparacie
  - Tryb automatyczny/tryb hybrydowy automatyczny
  - Inne tryby fotografowania
  - Tryb P
  - Tryb Tv, Av i M
  - Tryb wyświetlania
  - Funkcje Wi-Fi
  - Menu ustawień
  - Aksesoria
  - Dodatek
- Skorowidz



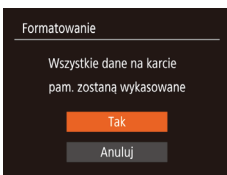

### 3 Sformatuj kartę pamięci.

- Aby rozpocząć formatowanie, wybierz opcję [Tak] za pomocą przycisków [▲][▼] lub pokrętła [🌀], a następnie naciśnij przycisk [☑].
- Po zakończeniu formatowania na ekranie pojawi się komunikat [Ukończono formatow. karty pamięci]. Naciśnij przycisk [☑].



- Operacje formatowania i usuwania danych z karty pamięci powodują jedynie zmianę zapisanych na karcie informacji o strukturze plików i nie zapewniają całkowitego usunięcia danych. Zachowaj ostrożność przy przesyłaniu lub wyrzucaniu kart pamięci. Należy w razie potrzeby podjąć odpowiednie czynności w celu ochrony informacji osobistych, np. mechanicznie uszkodzić kartę.



- Całkowita pojemność karty pamięci wyświetlana na ekranie formatowania może być mniejsza niż pojemność podawana na karcie.

### Formatowanie pełne

Formatowanie pełne karty pamięci należy wykonać w następujących przypadkach: wyświetlany jest komunikat [Błąd karty pamięciowej], aparat działa nieprawidłowo, odczytywanie/zapisywanie zdjęć znajdujących się na karcie stało się wolniejsze, rejestrowanie serii zdjęć stało się wolniejsze lub nagrywanie filmu zostało nagle przerwane. Formatowanie pełne karty pamięci powoduje usunięcie z niej wszystkich danych. Przed rozpoczęciem formatowania pełnego należy skopiować zdjęcia z karty pamięci na dysk komputera lub podjąć inne czynności w celu wykonania ich kopii zapasowej.

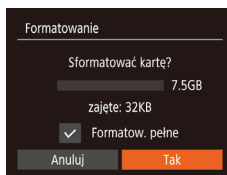

- Na ekranie przedstawionym w punkcie 2 w podrozdziale „Formatowanie kart pamięci” (📖142) wybierz opcję [Formatow. pełne] za pomocą przycisków [▲][▼] lub pokrętła [🌀], a następnie zaznacz tę opcję za pomocą przycisków [◀][▶]. Pojawi się ikona [✓].
- Kontynuuj procedurę formatowania, wykonując czynności podane w punktach 2–3 w podrozdziale „Formatowanie kart pamięci” (📖142).



- Formatowanie pełne może potrwać dłużej niż operacja opisana w podrozdziale „Formatowanie kart pamięci” (📖142), ponieważ dane są usuwane ze wszystkich komórek karty pamięci.
- Trwającą operację formatowania pełnego można anulować, wybierając opcję [Przerwij]. W takim przypadku wszystkie dane zostaną usunięte, jednak nadal będzie można korzystać z karty pamięci w zwykły sposób.

Przed użyciem
Przewodnik podstawowy
Przewodnik zaawansowany
Podstawowe informacje o aparacie
Tryb automatyczny/tryb hybrydowy automatyczny
Inne tryby fotografowania
Tryb P
Tryb Tv, Av i M
Tryb wyświetlania
Funkcje Wi-Fi
Menu ustawień
Akcesoria
Dodatek
Skorowidz





## Numery plików

Wykonywane zdjęcia są automatycznie numerowane kolejno (0001–9999) i zapisywane w folderach, które mieszczą po 2000 zdjęć. Można zmieniać sposób przypisywania przez aparat numerów plików.

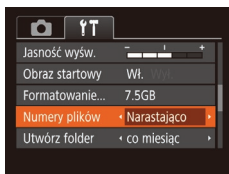

- Wybierz opcję [Numer plików], a następnie jedną z opcji.

Narastająco	Zdjęcia otrzymują kolejne numery (aż do 9999 wykonanego/zapisanego zdjęcia). Numeracja jest kontynuowana nawet po wymianie karty pamięci.
Autom. od 1	Numerowanie zdjęć resetowane do 0001 po wymianie karty pamięci lub po utworzeniu nowego folderu.



- Niezależnie od wybranego ustawienia zdjęcia mogą być numerowane kolejno od ostatniego numeru zdjęcia znajdującego się na włożonej karcie pamięci. Aby rozpocząć numerowanie zdjęć od 0001, należy użyć pustej lub sformatowanej (142) karty pamięci.

## Przechowywanie zdjęć z uwzględnieniem daty

Zamiast zapisywać zdjęcia w folderach tworzonych co miesiąc, można ustawić w aparacie codzienne tworzenie folderów w celu przechowywania w nich fotografii wykonywanych w poszczególnych dniach.

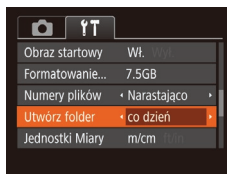

- Wybierz kolejno opcje [Utwórz folder] i [co dzień].
- Zdjęcia będą teraz zapisywane w folderach tworzonych dla każdego dnia, w którym wykonywano fotografie.

## Wyświetlanie jednostek metrycznych/niemetrycznych

W razie konieczności jednostki miary wyświetlane na pasku powiększenia (32), wskaźniku ręcznego ustawiania ostrości (75) i we wszystkich innych miejscach można zmienić z m/cm na stopy/cale.

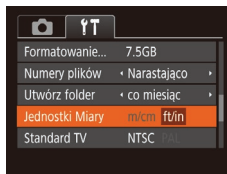

- Wybierz opcję [Jednostki Miary], a następnie ustawienie [ft/in].

Przed użyciem

Przewodnik podstawowy

Przewodnik zaawansowany

Podstawowe informacje o aparacie

Tryb automatyczny/tryb hybrydowy automatyczny

Inne tryby fotografowania

Tryb P

Tryb Tv, Av i M

Tryb wyświetlania

Funkcje Wi-Fi

Menu ustawień

Akcesoria

Dodatek

Skorowidz



## Sprawdzanie logo certykatów

Na ekranie można wyświetlać niektóre logo certykatów poświadczających zgodność z wymaganiami aparatu. Pozostałe logo certykatów znajdują się w tym podręczniku, na opakowaniu aparatu lub na obudowie aparatu.

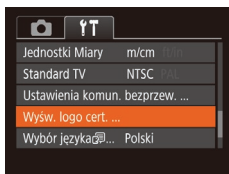

- Wybierz opcję [Wyśw. logo cert.], a następnie naciśnij przycisk [OK].

## Język wyświetlacza

Język wyświetlacza można swobodnie zmieniać.



- Wybierz opcję [Wybór języka], a następnie naciśnij przycisk [OK].
- Wybierz język za pomocą przycisków [◀][▶][▲][▼] lub pokrętła [D], a następnie naciśnij przycisk [OK].



- W trybie wyświetlania do ekranu [Wybór języka] można także przejść, naciskając i przytrzymując przycisk [OK], po czym natychmiast naciskając przycisk [MENU].

## Dostosowywanie innych ustawień

Na karcie [Y] można też dostosowywać następujące ustawienia:

- [Standard TV] (149)
- [Ustawienia komun. bezprzew.] (112)

## Przywracanie ustawień domyślnych aparatu

W razie przypadkowej zmiany jakiegoś ustawienia można przywrócić ustawienia domyślne aparatu.

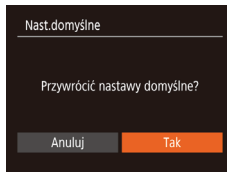

### 1 Przejdź do ekranu [Nast.domyślne].

- Wybierz opcję [Nast.domyślne], a następnie naciśnij przycisk [OK].

### 2 Przywróć ustawienia domyślne.

- Za pomocą przycisków [◀][▶] lub pokrętła [D] wybierz opcję [Tak], a następnie naciśnij przycisk [OK].
- Nastąpiło przywrócenie ustawień domyślnych.



- W przypadku poniższych funkcji nie zostaną przywrócone ustawienia domyślne.
  - Informacje zarejestrowane za pomocą funkcji identyfikacji twarzy (45).
  - Ustawienia na karcie [Y]: [Data/godz] (140), [Strefa czasowa] (140), [Wybór języka] (145) i [Standard TV] (149)
  - Zarejestrowane samodzielnie dane balansu bieli według wzorca (73).
  - Tryb fotografowania wybrany w [iSCN] (59).
  - Tryb filmowania (66).
  - Ustawienia Wi-Fi (112).

Przed użyciem

Przewodnik podstawowy

Przewodnik zaawansowany

Podstawowe informacje o aparacie

Tryb automatyczny/tryb hybrydowy automatyczny

Inne tryby fotografowania

Tryb P

Tryb Tv, Av i M

Tryb wyświetlania

Funkcje Wi-Fi

Menu ustawień

Akcesoria

Dodatek

Skorowidz

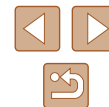

## Akcesoria

Radość odkrywania nowych zastosowań aparatu dzięki opcjonalnym akcesoriom firmy Canon i innym zgodnym akcesoriom sprzedawanym oddzielnie

## Schemat systemu

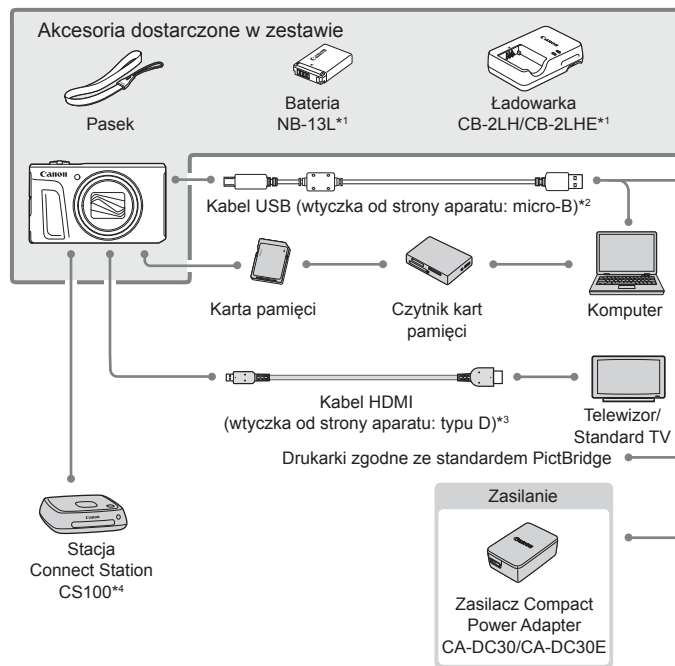

\*1 Produkt można również nabyć oddzielnie.

\*2 Dostępne jest również oryginalne akcesorium firmy Canon (kabel interfejsu IFC-600PCU).

\*3 Użyj standardowego kabla o maksymalnej długości 2,5 m.

\*4 Użyj najnowszej wersji oprogramowania układowego.

Przed użyciem

Przewodnik podstawowy

Przewodnik zaawansowany

Podstawowe informacje o aparacie

Tryb automatyczny/tryb hybrydowy automatyczny

Inne tryby fotografowania

Tryb P

Tryb Tv, Av i M

Tryb wyświetlania

Funkcje Wi-Fi

Menu ustawień

Akcesoria

Dodatek

Skorowidz



### Zaleca się korzystanie z oryginalnych akcesoriów firmy Canon.

Aby w pełni korzystać z możliwości opisywanego produktu, należy używać go wraz z oryginalnymi akcesoriami firmy Canon. Firma Canon nie będzie ponosić odpowiedzialności za żadne uszkodzenia produktu i (lub) wypadki, takie jak pożary, które zostaną spowodowane nieprawidłowym działaniem akcesoriów firm innych niż Canon (np. wyciekami elektrolitu lub wybuchem baterii). Gwarancja udzielana na produkt nie obejmuje napraw uszkodzeń, których przyczyną jest nieprawidłowe działanie akcesoriów firm innych niż Canon, chociaż istnieje możliwość zlecenia takich napraw za odpowiednią opłatą.

## Akcesoria opcjonalne

Przedstawione poniżej akcesoria do aparatu są sprzedawane oddzielnie. Należy pamiętać, że ich dostępność zmienia się w zależności od regionu, a niektóre mogą być już całkowicie niedostępne.

## Zasilanie

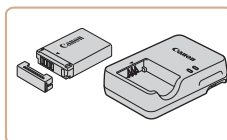

### Bateria NB-13L

- Bateria litowo-jonowa

### Ładowarka CB-2LH/CB-2LHE

- Ładowarka do baterii NB-13L



- Ładowarka może być użytkowana w regionach, gdzie stosowane jest zasilanie prądem zmiennym o napięciu 100–240 V (50/60 Hz).
- W przypadku gniazdek sieci elektrycznej o różnych kształtach należy używać dostępnego w sprzedaży adaptera wtyczki. Nie wolno nigdy korzystać z podróznego transformatora elektrycznego, gdyż może on uszkodzić baterię.
- W przypadku korzystania z baterii innej firmy niż Canon pojawia się komunikat [Błąd komunikacji z baterią] i konieczna jest reakcja ze strony użytkownika. Należy pamiętać, że firma Canon nie będzie ponosić odpowiedzialności za żadne uszkodzenia powstałe w wyniku wypadków, np. wadliwego działania lub pożarów, które zostaną spowodowane użyciem baterii innych firm niż Canon.



- Bateria jest wyposażona w wygodną pokrywę, ułatwiającą szybkie sprawdzenie stanu naładowania. Zamocuj pokrywę w taki sposób, aby symbol ▲ był widoczny na naładowanej baterii, a symbol ▲ niewidoczny na nienaładowanej.

Przed użyciem

Przewodnik podstawowy

Przewodnik zaawansowany

Podstawowe informacje o aparacie

Tryb automatyczny/tryb hybrydowy automatyczny

Inne tryby fotografowania

Tryb P

Tryb Tv, Av i M

Tryb wyświetlania

Funkcje Wi-Fi

Menu ustawień

Akcesoria

Dodatek

Skorowidz





### Zasilacz Compact Power Adapter CA-DC30/CA-DC30E

- Włóż do aparatu dostarczoną w zestawie baterię w celu naładowania. Do połączenia zasilacza z aparatem konieczny jest kabel interfejsu IFC-600PCU (sprzedawany oddzielnie).

## Inne akcesoria

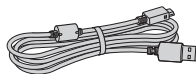

### Kabel interfejsu IFC-600PCU

- Służy do podłączania aparatu do komputera lub drukarki.

## Drukarki



### Drukarki firmy Canon zgodne ze standardem PictBridge

- Zdjęcia można drukować nawet bez użycia komputera, podłączając aparat bezpośrednio do drukarki. Szczegółowe informacje na ten temat można uzyskać w najbliższym punkcie sprzedaży detalicznej produktów firmy Canon.

## Przechowywanie zdjęć



### Stacja Connect Station CS100

- Bank pamięci służący m.in. do przechowywania obrazów z aparatu, wyświetlania treści na podłączonym telewizorze, drukowania na obsługującej funkcję Wi-Fi drukarce oraz udostępniania treści w Internecie.

Przed użyciem

Przewodnik podstawowy

Przewodnik zaawansowany

Podstawowe informacje  
o aparacie

Tryb automatyczny/tryb  
hybrydowy automatyczny

Inne tryby fotografowania

Tryb P

Tryb Tv, Av i M

Tryb wyświetlania

Funkcje Wi-Fi

Menu ustawień

Akcesoria

Dodatek

Skorowidz



## Korzystanie z akcesoriów opcjonalnych

► Zdjęcia ► Filmy

## Wyświetlanie obrazu na ekranie telewizora

► Zdjęcia ► Filmy

Po podłączeniu aparatu do telewizora można wyświetlać zdjęcia i filmy na dużym ekranie. Informacje dotyczące podłączania lub przełączania wejść znajdują się w instrukcji obsługi telewizora.



- Niektóre informacje nie są wyświetlane przy oglądaniu zdjęć na ekranie telewizora (167).

## Wyświetlanie obrazu na telewizorze o wysokiej rozdzielczości

► Zdjęcia ► Filmy

Zdjęcia można wyświetlać na ekranie telewizora o wysokiej rozdzielczości (HD) za pomocą dostępnego w sprzedaży kabel HDMI (o długości nieprzekraczającej 2,5 m, z wtyczką typu D od strony aparatu). Filmy nagrane w jakości obrazu [FHD 60P], [FHD 30P] albo [4K 30P] można wyświetlać w wysokiej rozdzielczości (HD).

### 1 Upewnij się, że aparat i telewizor są wyłączone.

### 2 Podłącz aparat do telewizora.

- Po stronie telewizora włóż wtyczkę kabla do gniazda wejściowego HDMI zgodnie z ilustracją.

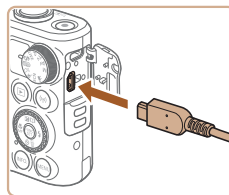
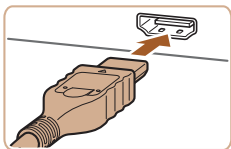

- Po stronie aparatu otwórz osłonę gniazd i włóż wtyczkę kabla do gniazda w aparacie.

### 3 Włącz telewizor i przełącz go na wejście sygnału urządzenia zewnętrznego.

- Przełącz wejście telewizora na wejście sygnału urządzenia zewnętrznego podłączonego za pomocą kabla w punkcie 2.

### 4 Włącz aparat.

- Naciśnij przycisk [▶], aby włączyć aparat.
- Zdjęcia i filmy z aparatu są teraz wyświetlane na telewizorze. (Ekran aparatu jest natomiast wygaszony).
- Po zakończeniu wyłącz najpierw aparat i telewizor, a dopiero później odłącz kabel.



- Dźwięki towarzyszące obsłudze aparatu nie są emitowane po podłączeniu go do telewizora o wysokiej rozdzielczości.



Przed użyciem

Przewodnik podstawowy

Przewodnik zaawansowany

Podstawowe informacje o aparacie

Tryb automatyczny/tryb hybrydowy automatyczny

Inne tryby fotografowania

Tryb P

Tryb Tv, Av i M

Tryb wyświetlania

Funkcje Wi-Fi

Menu ustawień

Akcesoria

Dodatek

Skorowidz



## Wkładanie i ładowanie baterii

Naładuj baterię, korzystając z dołączonej baterii z opcjonalnym zasilaczem Compact Power Adapter CA-DC30/CA-DC30E i kabla interfejsu IFC-600PCU.

### 1 Włóż baterię.

- Aby otworzyć pokrywę, wykonaj czynności opisane w punkcie 1 w podrozdziale „Wkładanie baterii i karty pamięci (standardowych)” (18).
- Włóż baterię, jak opisano w punkcie 2 w podrozdziale „Wkładanie baterii i karty pamięci (standardowych)” (19).
- Aby zamknąć pokrywę, wykonaj czynności opisane w punkcie 3 w podrozdziale „Wkładanie baterii i karty pamięci (standardowych)” (19).

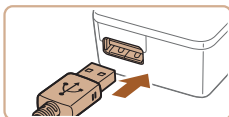
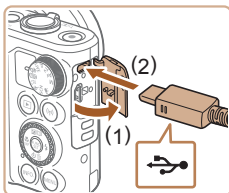

### 2 Podłącz zasilacz Compact power adapter do aparatu.

- Otwórz osłonę przy wyłączonym aparacie (1). Ustaw mniejszą wtyczkę kabla interfejsu (sprzedawany oddzielnie) zgodnie z ilustracją i włóż ją do końca do gniazda aparatu (2).
- Podłącz większą wtyczkę kabla interfejsu do zasilacza Compact power adapter.

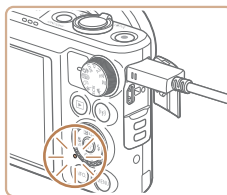
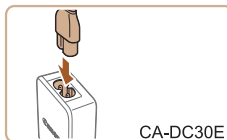
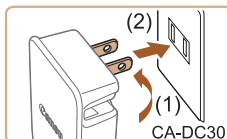

### 3 Naładuj baterię.

- CA-DC30: Wsuń wtyczkę (1) i podłącz zasilacz Compact power adapter do gniazdka sieci elektrycznej (2).
- CA-DC30E: Podłącz kabel zasilania do zasilacza Compact power adapter, a następnie podłącz wtyczkę na drugim końcu kabla do gniazdka sieci elektrycznej.

- Ładowanie rozpocznie się i lampka ładowania USB zaświeci się.
- Po zakończeniu ładowania lampka zgaśnie.
- Odłącz zasilacz Compact power adapter od gniazdka sieci elektrycznej i kabel interfejsu od aparatu.



- Baterii nie należy ładować dłużej niż 24 godziny, ponieważ grozi to jej uszkodzeniem lub pogorszeniem sprawności.
- Przed rozpoczęciem ładowania innej baterii upewnij się, że kabel interfejsu jest odłączony od aparatu, a następnie zamień baterie.

Przed użyciem

Przewodnik podstawowy

Przewodnik zaawansowany

Podstawowe informacje o aparacie

Tryb automatyczny/tryb hybrydowy automatyczny

Inne tryby fotografowania

Tryb P

Tryb Tv, Av i M

Tryb wyświetlania

Funkcje Wi-Fi

Menu ustawień

Akcesoria

Dodatek

Skorowidz







- Szczegółowe informacje na temat czasu ładowania oraz liczby zdjęć i długości filmów, jakie można zarejestrować przy w pełni naładowanej baterii, znajdują się w podrozdziale „Liczba zdjęć/ czas nagrywania, czas wyświetlania” (📖178).
- Możesz oglądać obrazy nawet kiedy bateria jest w trakcie ładowania. W tym celu włącz aparat i uruchom tryb odtwarzania (📖23). Nie możesz jednak robić zdjęć ani nagrywać filmów podczas ładowania.
- Jeśli lampka ładowania przez USB nie świeci się, odłącz kabel interfejsu od aparatu i podłącz go ponownie.
- Naładowane baterie stopniowo się rozładowują, nawet gdy nie są użytkowane. Baterię należy ładować w dniu, w którym będzie użytkowana (lub dzień wcześniej).
- Ładowarka może być użytkowana w regionach, gdzie stosowane jest zasilanie prądem zmiennym o napięciu 100–240 V (50/60 Hz). W przypadku gniazdek sieci elektrycznej o różnych kształtach należy używać dostępnego w sprzedaży adaptera wtyczki. Nie wolno nigdy korzystać z podróznego transformatora elektrycznego, gdyż może on uszkodzić baterię.

## Używanie komputera do ładowania baterii

Możesz też ładować baterię, wkładając większą wtyczkę kabla interfejsu do portu USB komputera, tak jak opisano w punkcie 2 w rozdziale „Wkładanie i ładowanie baterii” (📖150). Szczegółowe informacje na temat połączeń USB na komputerze można znaleźć w jego instrukcji obsługi.



- Ładowanie nie jest możliwe, kiedy aparat jest wyłączony.
- W przypadku niektórych komputerów ładowanie baterii może wymagać, aby w aparacie znajdowała się karta pamięci. Włóż kartę pamięci do aparatu (📖18) przed podłączeniem kabla do portu USB komputera.

## Korzystanie z oprogramowania

Aby skorzystać z funkcji następującego oprogramowania, pobierz oprogramowanie z witryny firmy Canon i zainstaluj ją na komputerze.

- CameraWindow
  - Importowanie obrazów do komputera
- Image Transfer Utility
  - Konfiguracja synchronizacji obrazów (📖133) i odbieranie obrazów
- Map Utility
  - Użyj mapy, aby wyświetlić informacje GPS, które zostały dodane do obrazów



- Aby wyświetlić i edytować obrazy z aparatu na komputerze, użyj zgodnego z formatem aparatu wstępnie zainstalowanego lub powszechnie dostępnego oprogramowania.

## Połączenie z komputerem za pomocą kabla

### Sprawdzanie konfiguracji komputera

Szczegółowe wymagania systemowe, a także informacje na temat zgodności dotyczące obsługi w nowych wersjach systemów operacyjnych na komputerach, na których używane jest to oprogramowanie, można znaleźć w witrynie firmy Canon.

### Instalowanie oprogramowania

Instrukcje instalacji oprogramowania można znaleźć w podrozdziale „Instalowanie oprogramowania” (📖119).

Przed użyciem

Przewodnik podstawowy

Przewodnik zaawansowany

Podstawowe informacje o aparacie

Tryb automatyczny/tryb hybrydowy automatyczny

Inne tryby fotografowania

Tryb P

Tryb Tv, Av i M

Tryb wyświetlania

Funkcje Wi-Fi

Menu ustawień

Akcesoria

Dodatek

Skorowidz



## Zapisywanie zdjęć na dysku komputera

Używając kabla USB (sprzedawany oddzielnie; wtyczka od strony aparatu: micro-B), możesz podłączyć aparat do komputera i zapisać obrazy na komputerze.

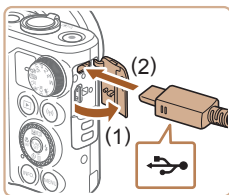

### 1 Podłącz aparat do komputera.

- Otwórz osłonę przy wyłączonym aparacie (1). Ustaw mniejszą wtyczkę kabla USB zgodnie z ilustracją i włóż ją do końca do gniazda aparatu (2).

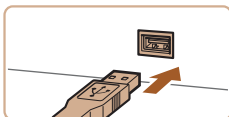

- Podłącz większą wtyczkę kabla USB do portu USB w komputerze. Szczegółowe informacje na temat połączeń USB na komputerze można znaleźć w jego instrukcji obsługi.



### 2 Włącz aparat, aby uzyskać dostęp do okna CameraWindow.

- Naciśnij przycisk [▶], aby włączyć aparat.
- Mac OS: po nawiązaniu połączenia między aparatem a komputerem pojawi się okno CameraWindow.
- Windows: wykonaj opisane poniżej czynności.
- Na wyświetlonym ekranie kliknij łącze [📷], aby zmodyfikować program.
- Wybierz pozycję [Downloads Images From Canon Camera/Pobierz obrazy z aparatu firmy Canon] i kliknij przycisk [Tak].

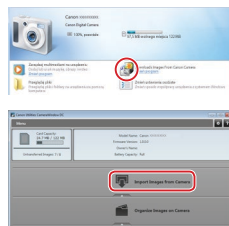
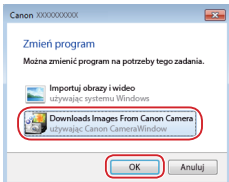

- Kliknij dwukrotnie ikonę [📷].

### 3 Zapisz zdjęcia z aparatu na dysku komputera.

- Kliknij kolejno przyciski [Import Images from Camera/Importuj zdjęcia z aparatu] oraz [Import Untransferred Images/Importuj nieprzesłane zdjęcia].
- Zdjęcia zostaną zapisane na dysku komputera w folderze Pictures, w osobnych folderach o nazwach utworzonych na podstawie daty rejestracji.
- Po zapisaniu zdjęć zamknij okno CameraWindow i naciśnij przycisk [▶], aby wyłączyć aparat, po czym odłącz kabel.
- Aby wyświetlić zdjęcia na komputerze, użyj wstępnie zainstalowanego oprogramowania lub dostępnego powszechnie oprogramowania zgodnego ze zdjęciami zrobionymi aparatem.



- Windows 7: jeśli nie pojawi się ekran przedstawiony w punkcie 2, kliknij na pasku zadań ikonę [📷].
- Mac OS: jeśli okno programu CameraWindow nie pojawi się po wykonaniu czynności podanych w punkcie 2, kliknij ikonę [CameraWindow] w Doku.
- Mimo że zdjęcia można zapisać na dysku komputera, podłączając po prostu aparat do komputera bez użycia oprogramowania, wiąże się to z następującymi ograniczeniami:
  - Po podłączeniu aparatu do komputera może upłynąć kilka minut, zanim zdjęcia w aparacie staną się dostępne.
  - Zdjęcia wykonane w orientacji pionowej mogą być zapisywane w orientacji poziomej.
  - Ustawienia ochrony zdjęć mogą zostać skasowane przy zapisywaniu zdjęć na dysku komputera.
  - Podczas zapisywania zdjęć lub informacji o nich mogą występować pewne problemy w zależności od wersji systemu operacyjnego, używanego oprogramowania lub rozmiaru plików ze zdjęciami.

Przed użyciem

Przewodnik podstawowy

Przewodnik zaawansowany

Podstawowe informacje o aparacie

Tryb automatyczny/tryb hybrydowy automatyczny

Inne tryby fotografowania

Tryb P

Tryb Tv, Av i M

Tryb wyświetlania

Funkcje Wi-Fi

Menu ustawień

Aksesoria

Dodatek

Skorowidz

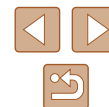

## Drukowanie zdjęć

► Zdjęcia ► Filmy

Zdjęcia można z łatwością drukować po podłączeniu aparatu do drukarki. W aparacie można wskazywać zdjęcia do jednoczesnego drukowania, przygotowywać zlecenia dla pracowni fotograficznych oraz przygotowywać zlecenia lub drukować zdjęcia przeznaczone do fotoksiążek.

Na potrzeby ilustracji użyto drukarki Compact Photo Printer z serii Canon SELPHY CP. Zawartość ekranów i dostępne funkcje zmieniają się w zależności od modelu drukarki. Dodatkowe informacje można ponadto znaleźć w instrukcji obsługi dostarczonej z drukarką.

## Łatwe drukowanie

► Zdjęcia ► Filmy

Wydrukuj zdjęcia, podłączając aparat do drukarki zgodnej z PictBridge za pomocą przewodu USB (sprzedawany osobno; wtyczka od strony aparatu: micro-B)

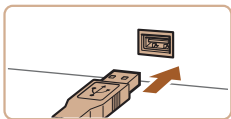
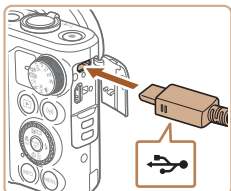

### 1 Upewnij się, że aparat i drukarka są wyłączone.

### 2 Podłącz aparat do drukarki.

- Otwórz pokrywę złącz. Trzymając mniejszą wtyczkę kabla zgodnie z ilustracją, wóź ją do gniazda aparatu.
- Podłącz większą wtyczkę do drukarki. Szczegółowe informacje na temat innych połączeń można znaleźć w instrukcji obsługi dostarczonej z drukarką.

### 3 Włącz drukarkę.



### 4 Włącz aparat.

- Naciśnij przycisk [▶], aby włączyć aparat.

### 5 Wybierz obraz.

- Wybierz zdjęcie za pomocą przycisków [◀][▶] lub pokrętła [⦿].

### 6 Przejdź do ekranu drukowania.

- Naciśnij przycisk [⦿], wybierz ikonę [🖨️], a następnie ponownie naciśnij przycisk [⦿].

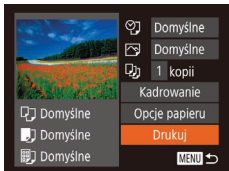

### 7 Wydrukuj obraz.

- Za pomocą przycisków [▲][▼] lub pokrętła [⦿] wybierz opcję [Drukuj], a następnie naciśnij przycisk [⦿].
- Rozpocznie się drukowanie.
- Aby wydrukować inne obrazy, po zakończeniu drukowania powtórz powyższe czynności od punktu 5.
- Po zakończeniu drukowania wyłącz aparat i drukarkę oraz odłącz kabel.



- Listę sprzedawanych oddzielnie drukarek marki Canon, które są zgodne ze standardem PictBridge, można znaleźć w podrzdziale „Drukarki” (148).

Przed użyciem

Przewodnik podstawowy

Przewodnik zaawansowany

Podstawowe informacje o aparacie

Tryb automatyczny/tryb hybrydowy automatyczny

Inne tryby fotografowania

Tryb P

Tryb Tv, Av i M

Tryb wyświetlania

Funkcje Wi-Fi

Menu ustawień

Akcesoria

Dodatek

Skorowidz



## Konfigurowanie ustawień drukowania

► Zdjęcia ► Filmy

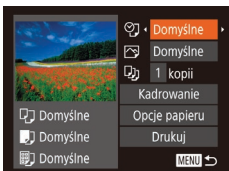

### 1 Przejdź do ekranu drukowania.

- Aby wyświetlić ten ekran, wykonaj czynności podane w punktach 1–6 w podrozdziale „Łatwe drukowanie” (153).

### 2 Wprowadź ustawienia.

- Wybierz jeden z elementów za pomocą przycisków [▲][▼] lub pokrętki [OK], a następnie wybierz jego ustawienie za pomocą przycisków [◀][▶].

👤	Domyślne	Dopasowanie do bieżących ustawień drukarki.
	Data	Drukowanie zdjęć z nałożoną datą.
	Nr pliku	Drukowanie zdjęć z nałożonym numerem pliku.
	Oba rodzaje	Drukowanie zdjęć z nałożonymi datą i numerem pliku.
	Wył.	–
📄	Domyślne	Dopasowanie do bieżących ustawień drukarki.
	Wył.	–
	Wł.	Użycie informacji dotyczących parametrów, jakie występowały w chwili rejestracji zdjęcia, w celu drukowania z optymalnymi ustawieniami.
	Cz.oczy1	Korygowanie efektu czerwonych oczu.
📄	Liczba odbitek	Wybieranie liczby odbitek do wydrukowania.
Kadrowanie	–	Wskazywanie obszaru obrazu do wydrukowania (154).
Opcje papieru	–	Określanie formatu papieru, układu i innych szczegółów (155).

## Przycinanie zdjęć przed drukowaniem

► Zdjęcia ► Filmy

Dzięki przycinaniu zdjęć przed drukowaniem można zamiast całej fotografii wydrukować tylko odpowiedni obszar obrazu.

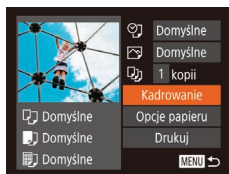

### 1 Wybierz opcję [Kadrowanie].

- Po wykonaniu czynności podanych w punkcie 1 w podrozdziale „Konfigurowanie ustawień drukowania” (154) w celu wyświetlenia ekranu drukowania wybierz opcję [Kadrowanie] i naciśnij przycisk [OK].
- Na ekranie pojawi się ramka przycinania wskazująca obszar obrazu, który zostanie wydrukowany.



### 2 Dostosuj w miarę potrzeb ramkę przycinania.

- Wielkość ramki można zmieniać za pomocą dźwigni powiększenia.
- Do zmiany położenia ramki służą przyciski [▲][▼][◀][▶].
- Do obracania ramki służy przycisk [INFO].
- Na koniec naciśnij przycisk [OK].

### 3 Wydrukuj zdjęcie.

- Aby wydrukować zdjęcie, wykonaj czynności podane w punkcie 7 w podrozdziale „Łatwe drukowanie” (153).



- Przycinanie może być niedostępne w przypadku małych rozmiarów zdjęć lub niektórych proporcji obrazu.

Przed użyciem
Przewodnik podstawowy
Przewodnik zaawansowany
Podstawowe informacje o aparacie
Tryb automatyczny/tryb hybrydowy automatyczny
Inne tryby fotografowania
Tryb P
Tryb Tv, Av i M
Tryb wyświetlania
Funkcje Wi-Fi
Menu ustawień
Akcesoria
Dodatek
Skorowidz

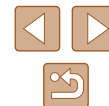

## Wybieranie formatu i układu papieru przed drukowaniem

► Zdjęcia ► Filmy

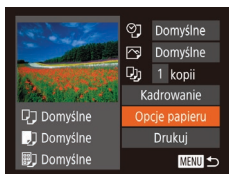

### 1 Wybierz opcję [Opcje papieru].

- Po wyświetleniu ekranu drukowania w sposób podany w punkcie 1 w podrozdziale „Konfigurowanie ustawień drukowania” (154) wybierz opcję [Opcje papieru] i naciśnij przycisk [OK].

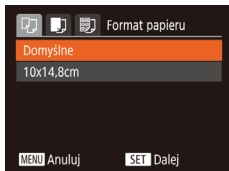

### 2 Wybierz format papieru.

- Wybierz jedną z opcji za pomocą przycisków [▲][▼] lub pokrętła [D], a następnie naciśnij przycisk [OK].

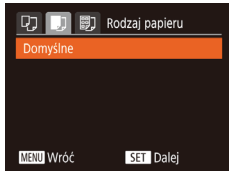

### 3 Wybierz rodzaj papieru.

- Wybierz jedną z opcji za pomocą przycisków [▲][▼] lub pokrętła [D], a następnie naciśnij przycisk [OK].

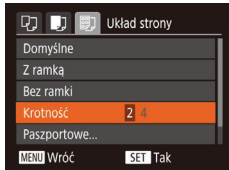

### 4 Wybierz układ.

- Wybierz jedną z opcji za pomocą przycisków [▲][▼] lub pokrętła [D].
- Po wybraniu opcji [Krotność] określ liczbę zdjęć na stronie za pomocą przycisków [◀][▶].
- Naciśnij przycisk [OK].

### 5 Wydrukuj zdjęcie.

## Dostępne opcje układu

Domyślne	Dopasowanie do bieżących ustawień drukarki.
Z ramką	Drukowanie z pustym miejscem wokół zdjęcia.
Bez ramki	Drukowanie bez ramki, od jednej do drugiej krawędzi papieru.
Krotność	Wybieranie liczby zdjęć drukowanych na stronie.
Paszportowe	Drukowanie zdjęć do celów identyfikacyjnych. Opcja dostępna tylko w przypadku zdjęć o rozdzielczości L i proporcjach obrazu 4:3.
Format obr	Wybieranie formatu wydruku. Do wyboru są ustawienia: 90 x 130 mm, pocztówka i wydruki szerokoformatowe.

## Drukowanie zdjęć paszportowych

► Zdjęcia ► Filmy

### 1 Wybierz opcję [Paszportowe].

- Po wykonaniu czynności podanych w punktach 1–4 w podrozdziale „Wybieranie formatu i układu papieru przed drukowaniem” (155) wybierz opcję [Paszportowe] i naciśnij przycisk [OK].



### 2 Wybierz długość krótszego i dłuższego boku.

- Wybierz jeden z elementów za pomocą przycisków [▲][▼] lub pokrętła [D]. Wybierz długość za pomocą przycisków [◀][▶], a następnie naciśnij przycisk [OK].

Przed użyciem
Przewodnik podstawowy
Przewodnik zaawansowany
Podstawowe informacje o aparacie
Tryb automatyczny/tryb hybrydowy automatyczny
Inne tryby fotografowania
Tryb P
Tryb Tv, Av i M
Tryb wyświetlania
Funkcje Wi-Fi
Menu ustawień
Akcesoria
Dodatek
Skorowidz

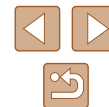



### 3 Wybierz obszar drukowania.

- Aby wybrać pole druku, wykonaj czynności podane w punkcie 2 w podrozdziale „Przycinanie zdjęć przed drukowaniem” (📖154).

### 4 Wydrukuj zdjęcie.

## Drukowanie ujęć filmowych

▶ Zdjęcia ▶ Filmy

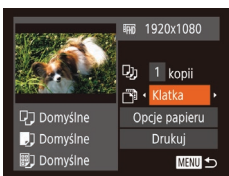

### 1 Przejdź do ekranu drukowania.

- Aby wybrać film, wykonaj czynności podane w punktach 1–6 procedury „Łatwe drukowanie” (📖153). Pojawi się ekran widoczny po lewej stronie.

### 2 Wybierz metodę drukowania.

- Za pomocą przycisków [▲][▼] lub pokrętki [🌀] wybierz ikonę [🖨️], a następnie wybierz metodę drukowania za pomocą przycisków [◀][▶].

### 3 Wydrukuj zdjęcie.

## 📄 Opcje drukowania filmów

Klatka	Drukowanie bieżącego ujęcia jako fotografii.
Odcinek	Drukowanie na pojedynczym arkuszu papieru serii ujęć rozdzielonych określonym interwałem. Po wybraniu dla opcji [Plik i czas] ustawienia [Wł.] można drukować dla każdej klatki: numer folderu, numer pliku i czas, jaki upłynął od początku.



- Aby anulować trwające drukowanie, naciśnij przycisk [🖨️], wybierz opcję [Tak], a następnie naciśnij ponownie przycisk [🖨️].
- Ekran w punkcie 1 może być wyświetlony również przy następującej procedurze: wyświetl ujęcie z filmu do wydrukowania, korzystając z punktów 2–5 w rozdziale „Wyświetlanie” (📖87), naciśnij przycisk [◀][▶], aby wybrać opcję [🖨️] panelu wyświetlania filmów, a następnie naciśnij [🖨️].

## Dodawanie zdjęć do listy drukowania (DPOF)

▶ Zdjęcia ▶ Filmy

W aparacie można skonfigurować jednoczesne drukowanie zdjęć (📖158) i zamawianie odbitek w pracowni fotograficznej. Można wybrać na karcie pamięci maks. 998 zdjęć i wprowadzić odpowiednie ustawienia, np. liczbę odbitek, w sposób przedstawiony poniżej. Przygotowane tą metodą informacje o drukowaniu będą zgodne ze standardami DPOF (ang. Digital Print Order Format — format poleceń druku cyfrowego).

### 📄 Konfigurowanie ustawień drukowania

▶ Zdjęcia ▶ Filmy

Format drukowania, umieszczanie daty lub numeru pliku i inne ustawienia można skonfigurować w sposób przedstawiony poniżej. Ustawienia te będą stosowane do wszystkich zdjęć na liście drukowania.

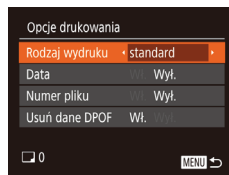

- Naciśnij przycisk [MENU] i na karcie [🖨️] wybierz opcję [Opcje drukowania]. Wybierz i odpowiednio zmodyfikuj ustawienia (📖29).

- Przed użyciem
- Przewodnik podstawowy
- Przewodnik zaawansowany
  - Podstawowe informacje o aparacie
  - Tryb automatyczny/tryb hybrydowy automatyczny
  - Inne tryby fotografowania
  - Tryb P
  - Tryb Tv, Av i M
  - Tryb wyświetlania
  - Funkcje Wi-Fi
  - Menu ustawień
  - Akcesoria
  - Dodatek
- Skorowidz

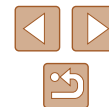

Rodzaj wydruku	standard	Na każdej stronie drukowane jest jedno zdjęcie.
	Miniatury	Na każdej stronie drukowane są mniejsze wersje wielu zdjęć.
	Oba rodzaje	Drukowanie zdjęć standardowych i miniatur.
Data	Wł.	Drukowanie zdjęć z nałożoną datą rejestracji.
	Wył.	–
Numer pliku	Wł.	Drukowanie zdjęć z nałożonym numerem pliku.
	Wył.	–
Usuń dane DPOF	Wł.	Usuwanie po zakończeniu drukowania wszystkich ustawień listy drukowania.
	Wył.	–



- W niektórych przypadkach nie wszystkie wprowadzone przez użytkownika ustawienia DPOF zostaną zastosowane przez drukarkę lub pracownię fotograficzną.
- Na ekranie aparatu może się pojawić ikona [!] stanowiąca ostrzeżenie, że na karcie pamięci znajdują się ustawienia drukowania skonfigurowane w innym aparacie. Zmiana ustawień drukowania za pomocą użytkowanego aparatu może spowodować zastąpienie wszystkich dotychczasowych ustawień.



- Włączenie opcji [Miniatury] uniemożliwi jednocześnie wybranie ustawienia [Wł.] zarówno dla opcji [Data], jak i dla opcji [Numer pliku].
- W przypadku niektórych drukarek marki Canon zgodnych ze standardem PictBridge (sprzedawanych oddzielnie) drukowanie miniatur jest niedostępne.
- Data jest drukowana w formacie odpowiadającym ustawieniom opcji [Data/godz] na karcie [🔧] (📖20).

## ■ Konfigurowanie drukowania dla poszczególnych zdjęć

► Zdjęcia ► Filmy

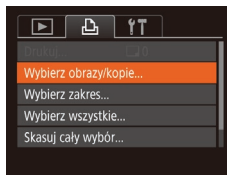

### 1 Wybierz opcję [Wybierz obraz/ kopie].

- Naciśnij przycisk [MENU], na karcie [🔧] wybierz opcję [Wybierz obraz/kopie], a następnie naciśnij przycisk [🔍].

### 2 Wybierz zdjęcie.

- Wybierz zdjęcie za pomocą przycisków [◀][▶] lub pokrętła [🔍], a następnie naciśnij przycisk [🔍].
- Możesz teraz wybrać liczbę odbitek.
- Po włączeniu dla danego zdjęcia drukowania miniatur zostaje ono oznaczone ikoną [✓]. Aby anulować drukowanie miniatur dla danego zdjęcia, naciśnij ponownie przycisk [🔍]. Ikona [✓] zniknie z ekranu.



### 3 Określ liczbę odbitek.

- Określ liczbę odbitek (maksymalnie 99) za pomocą przycisków [▲][▼] lub pokrętła [🔍].
- Aby skonfigurować drukowanie innych zdjęć i określić liczbę odbitek, powtarzaj czynności podane w punktach 2–3.
- W przypadku drukowania miniatur nie można określać liczby odbitek. Można jedynie wybrać zdjęcia do wydrukowania, wykonując czynności podane w punkcie 2.
- Po zakończeniu wprowadzania ustawień naciśnij przycisk [MENU], aby powrócić do ekranu menu.

Przed użyciem

Przewodnik podstawowy

Przewodnik zaawansowany

Podstawowe informacje o aparacie

Tryb automatyczny/tryb hybrydowy automatyczny

Inne tryby fotografowania

Tryb P

Tryb Tv, Av i M

Tryb wyświetlania

Funkcje Wi-Fi

Menu ustawień

Akcesoria

Dodatek

Skorowidz

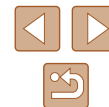



## Konfigurowanie drukowania dla zakresu zdjęć

► Zdjęcia ► Filmy



- Wybierz opcję [Wybierz zakres] w sposób podany w punkcie 1 w podrozdziale „Konfigurowanie drukowania dla poszczególnych zdjęć” (157), a następnie naciśnij przycisk [MENU].
- Aby wskazać zdjęcia, wykonaj czynności podane w punktach 2–3 w podrozdziale „Wybieranie zakresu” (97).
- Za pomocą przycisków [▲][▼] wybierz opcję [Wybierz], a następnie naciśnij przycisk [MENU].

## Konfigurowanie drukowania dla wszystkich zdjęć

► Zdjęcia ► Filmy

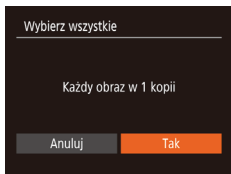

- Wybierz opcję [Wybierz wszystkie] w sposób podany w punkcie 1 w podrozdziale „Konfigurowanie drukowania dla poszczególnych zdjęć” (157), a następnie naciśnij przycisk [MENU].
- Za pomocą przycisków [◀][▶] lub pokrętki [D] wybierz opcję [Tak], a następnie naciśnij przycisk [MENU].

## Usuwanie wszystkich zdjęć z listy drukowania

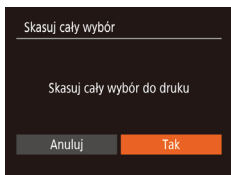

- Wybierz opcję [Skasuj cały wybór] w sposób podany w punkcie 1 w podrozdziale „Konfigurowanie drukowania dla poszczególnych zdjęć” (157), a następnie naciśnij przycisk [MENU].
- Za pomocą przycisków [◀][▶] lub pokrętki [D] wybierz opcję [Tak], a następnie naciśnij przycisk [MENU].

## Drukowanie zdjęć dodanych do listy drukowania (DPOF)

► Zdjęcia ► Filmy



- Jeśli do listy drukowania dodano jakieś zdjęcia (156–158), po podłączeniu aparatu do drukarki zgodnej ze standardem PictBridge pojawi się ten ekran. Za pomocą przycisków [▲][▼] wybierz opcję [Drukuj teraz], a następnie naciśnij po prostu przycisk [MENU], aby wydrukować zdjęcia znajdujące się na liście drukowania.
- Każde zadanie druku DPOF, które zostało tymczasowo przerwane przez użytkownika, zostanie wznowione od następnego zdjęcia.

## Dodawanie zdjęć do fotoksiążki

► Zdjęcia ► Filmy

Fotoksiążki można konfigurować w aparacie, wybierając maksymalnie 998 zdjęć zapisanych na karcie pamięci oraz importując je do komputera za pomocą oprogramowania. Na komputerze zdjęcia trafiają do specjalnego folderu. Przydaje się to w celu zamawiania przez internet drukowanych fotokształek lub drukowania ich na własnej drukarce.

## Określanie sposobu wyboru

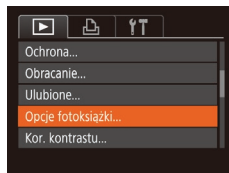

- Naciśnij przycisk [MENU], na karcie [D] wybierz opcję [Opcje fotoksiążki], a następnie wskaż sposób wybierania zdjęć.

Przed użyciem
Przewodnik podstawowy
Przewodnik zaawansowany
Podstawowe informacje o aparacie
Tryb automatyczny/tryb hybrydowy automatyczny
Inne tryby fotografowania
Tryb P
Tryb Tv, Av i M
Tryb wyświetlania
Funkcje Wi-Fi
Menu ustawień
Akcesoria
Dodatek
Skorowidz

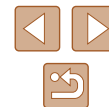





- Na ekranie aparatu może się pojawić ikona [!] stanowiąca ostrzeżenie, że na karcie pamięci znajdują się ustawienia drukowania skonfigurowane w innym aparacie. Zmiana ustawień drukowania za pomocą użytkowanego aparatu może spowodować zastąpienie wszystkich dotychczasowych ustawień.

## Dodawanie poszczególnych zdjęć

► Zdjęcia ► Filmy

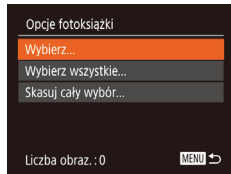

### 1 Wybierz opcję [Wybierz].

- Wybierz opcję [Wybierz] w sposób podany w podrozdziale „Określanie sposobu wyboru” (158), a następnie naciśnij przycisk [OK].

### 2 Wybierz zdjęcie.

- Wybierz zdjęcie za pomocą przycisków [◀][▶] lub pokrętła [D], a następnie naciśnij przycisk [OK].
- Pojawi się ikona [✓].
- Aby usunąć zdjęcie z fotoksiążki, naciśnij ponownie przycisk [OK]. Ikona [✓] zniknie z ekranu.
- Aby wybrać inne zdjęcia, powtarzaj powyższą procedurę.
- Po zakończeniu wprowadzania ustawień naciśnij przycisk [MENU], aby powrócić do ekranu menu.

## Dodawanie wszystkich zdjęć do fotoksiążki

► Zdjęcia ► Filmy

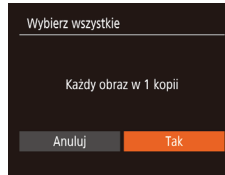

- Wybierz opcję [Wybierz wszystkie] w sposób podany w podrozdziale „Określanie sposobu wyboru” (158), a następnie naciśnij przycisk [OK].
- Za pomocą przycisków [◀][▶] lub pokrętła [D] wybierz opcję [Tak], a następnie naciśnij przycisk [OK].

## Usuwanie wszystkich zdjęć z fotoksiążki

► Zdjęcia ► Filmy

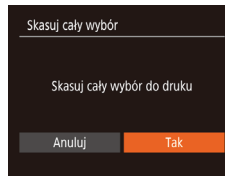

- Wybierz opcję [Skasuj cały wybór] w sposób podany w podrozdziale „Określanie sposobu wyboru” (158), a następnie naciśnij przycisk [OK].
- Za pomocą przycisków [◀][▶] lub pokrętła [D] wybierz opcję [Tak], a następnie naciśnij przycisk [OK].

Przed użyciem
Przewodnik podstawowy
Przewodnik zaawansowany
Podstawowe informacje o aparacie
Tryb automatyczny/tryb hybrydowy automatyczny
Inne tryby fotografowania
Tryb P
Tryb Tv, Av i M
Tryb wyświetlania
Funkcje Wi-Fi
Menu ustawień
Akcesoria
Dodatek
Skorowidz

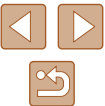

## Dodatek

Przydatne informacje dotyczące obsługi aparatu

### Rozwiązywanie problemów

W przypadku podejrzenia, że występuje jakiś problem z aparatem, należy najpierw sprawdzić poniższe zagadnienia. Jeśli wykonanie opisanych tu czynności nie doprowadzi do rozwiązania problemu, należy skontaktować się z najbliższym punktem obsługi klienta firmy Canon.

#### Zasilanie

Po naciśnięciu przycisku ON/OFF nic się nie dzieje.

- Sprawdź, czy bateria jest naładowana (18).
- Sprawdź, czy bateria jest ustawiona we właściwą stronę (18).
- Upewnij się, że pokrywa karty pamięci/baterii jest całkowicie zamknięta (18).
- Zabrudzenie styków baterii powoduje zmniejszenie jej wydajności. Spróbuj oczyścić styki za pomocą bawełnianej szmatki oraz kilkakrotnie włożyć i wyjąć baterię.

Bateria szybko się wyczerpuje.

- Wydajność baterii zmniejsza się w niskich temperaturach. Spróbuj nieco ogrzać baterię, np. wkładając ją do kieszeni, dbając przy tym, aby jej styki nie zetknęły się z żadnymi metalowymi przedmiotami.
- Zabrudzenie styków baterii powoduje zmniejszenie jej wydajności. Spróbuj oczyścić styki za pomocą bawełnianej szmatki oraz kilkakrotnie włożyć i wyjąć baterię.
- Jeśli czynności te nie przynoszą efektu, gdyż bateria nadal szybko się wyczerpuje po naładowaniu, oznacza to, że zakończył się okres jej żywotności. W takim przypadku należy kupić nową baterię.

Obiektyw się nie chowa.

- Nie należy otwierać pokrywy karty pamięci/baterii przy włączonym zasilaniu aparatu. Zamknij pokrywę, włącz aparat, a następnie wyłącz go ponownie (18).

Bateria pęcznieje.

- Pęcznienie baterii jest normalnym zjawiskiem i nie powoduje żadnych zagrożeń dla bezpieczeństwa. Jeśli jednak pęcznienie baterii uniemożliwia włożenie jej do aparatu, należy skontaktować się z punktem obsługi Klienta firmy Canon.

#### Wyświetlanie obrazu na ekranie telewizora

Obrazy z aparatu wyglądają na zniekształcone lub nie są wyświetlane na ekranie na telewizora (149).

Przed użyciem

Przewodnik podstawowy

Przewodnik zaawansowany

Podstawowe informacje o aparacie

Tryb automatyczny/tryb hybrydowy automatyczny

Inne tryby fotografowania

Tryb P

Tryb Tv, Av i M

Tryb wyświetlania

Funkcje Wi-Fi

Menu ustawień

Akcesoria

Dodatek

Skorowidz



## Fotografowanie

Nie można fotografować.

- W trybie wyświetlania (📖87) naciśnij przycisk migawki do połowy (📖26).

Dziwne widoki na ekranie w słabych warunkach oświetleniowych (📖27).

Dziwne widoki na ekranie podczas fotografowania.

- Należy pamiętać, że poniższe zjawiska związane z wyświetlaniem obrazu nie zostaną zarejestrowane na zdjęciach, ale zostaną utrwalone na filmach.
  - Podczas fotografowania przy świetle jarzeniowym lub diodowym ekran może migotać oraz mogą pojawiać się poziome pasma o jednolitej barwie.

Podczas fotografowania wyświetlanie na pełnym ekranie jest niedostępne (📖50).

Po naciśnięciu przycisku migawki na ekranie miga ikona [⚡] i nie można wykonywać zdjęć (📖35).

Po naciśnięciu przycisku migawki do połowy pojawia się ikona [📷] (📖35).

- Wybierz dla opcji [Stabilizacja] ustawienie [Ciągła] (📖83).
- Podnieś lampę błyskową i wybierz dla niej tryb [📷] (📖81).
- Zwiększ czułość ISO (📖72).
- Zamocuj aparat na statywie lub unieruchom go w jakiś inny sposób. Ponadto przy korzystaniu ze statywu lub unieruchamianiu aparatu w jakiś inny sposób należy wybrać dla opcji [Stabilizacja] ustawienie [Wył.] (📖83).

Zdjęcia są nieostre.

- Przed naciśnięciem przycisku migawki do końca w celu wykonania zdjęcia naciśnij go najpierw do połowy, aby ustawić ostrość (📖26).
- Upewnij się, że fotografowane obiekty mieszczą się w zakresie ostrości (📖178).
- Wybierz dla opcji [Wspom. AF] ustawienie [Wi.] (📖54).
- Sprawdź, czy są wyłączone zbędne funkcje, np. makro.
- Spróbuj wykonać zdjęcia, korzystając z funkcji blokowania ostrości lub blokowania AF (📖77, 📖80).

Po naciśnięciu przycisku migawki do połowy nie pojawiają się żadne ramki AF i aparat nie ustawia ostrości.

- Aby pojawiały się ramki AF, a aparat prawidłowo ustawiał ostrość, spróbuj przed naciśnięciem przycisku migawki do połowy skomponować кадр, w którego środkowej części znajdują się obiekty o większym poziomie kontrastu. W przeciwnym razie spróbuj kilkakrotnie nacisnąć przycisk migawki do połowy.

Obiekty na zdjęciach wyglądają na zbyt ciemne.

- Podnieś lampę błyskową i wybierz dla niej tryb [📷] (📖81).
- Skoryguj jasność z użyciem kompensacji ekspozycji (📖71).
- Wyreguluj kontrast za pomocą funkcji korekty kontrastu (📖72, 📖104).
- Skorzystaj z funkcji blokowania AE lub pomiaru punktowego (📖71).

Obiekty na zdjęciach są zbyt jasne, a najjaśniejsze obszary prześwietlone.

- Schowaj lampę błyskową i wybierz dla niej tryb [📷] (📖32).
- Skoryguj jasność z użyciem kompensacji ekspozycji (📖71).
- Skorzystaj z funkcji blokowania AE lub pomiaru punktowego (📖71).
- Zmniejsz ilość światła padającego na fotografowane obiekty.

Zdjęcia są zbyt ciemne pomimo użycia lampy błyskowej (📖35).

- Fotografuj w zasięgu lampy błyskowej (📖177).
- Skoryguj jasność poprzez zmianę lub kompensację mocy błysku (📖82, 📖86).
- Zwiększ czułość ISO (📖72).

Obiekty na zdjęciach wykonywanych z użyciem lampy błyskowej są zbyt jasne, a najjaśniejsze obszary prześwietlone.

- Fotografuj w zasięgu lampy błyskowej (📖177).
- Schowaj lampę błyskową i wybierz dla niej tryb [📷] (📖32).
- Skoryguj jasność poprzez zmianę lub kompensację mocy błysku (📖82, 📖86).

Na zdjęciach wykonywanych z użyciem lampy błyskowej pojawiają się białe kropki.

- Jest to spowodowane odbiciami światła lampy błyskowej od kurzu lub cząstek stałych unoszących się w powietrzu.

Zdjęcia wyglądają na ziarniste.

- Zmniejsz czułość ISO (📖72).
- W pewnych trybach fotografowania wysoka czułość ISO może powodować ziarnistość zdjęć (📖59).

Na zdjęciach występuje efekt czerwonych oczu.

- Wybierz dla opcji [Lampka cz.o.] ustawienie [Wi.] (📖54). Spowoduje to włączenie lampki redukcji efektu czerwonych oczu (📖4) w przypadku zdjęć wykonywanych z użyciem lampy błyskowej. W celu uzyskania najlepszych efektów fotografowane osoby powinny patrzeć prosto na lampkę redukcji efektu czerwonych oczu. Spróbuj również zwiększyć intensywność oświetlenia w przypadku fotografowania we wnętrzach oraz wykonywać zdjęcia z bliższej odległości.
- Popraw zdjęcia za pomocą funkcji korekty czerwonych oczu (📖104).

Zapisywanie zdjęć na karcie pamięci trwa zbyt długo lub spada tempo rejestrowania serii zdjęć.

- Przeprowadź formatowanie pełne karty pamięci za pomocą aparatu (📖143).

Przed użyciem

Przewodnik podstawowy

Przewodnik zaawansowany

Podstawowe informacje o aparacie

Tryb automatyczny/tryb hybrydowy automatyczny

Inne tryby fotografowania

Tryb P

Tryb Tv, Av i M

Tryb wyświetlania

Funkcje Wi-Fi

Menu ustawień

Akcesoria

Dodatek

Skorowidz



Ustawienia fotografowania lub ustawienia menu FUNC. są niedostępne.

- Dostępne elementy ustawień zmieniają się w zależności od trybu fotografowania. Więcej informacji na ten temat można znaleźć w podrzdziałach „Funkcje dostępne w poszczególnych trybach fotografowania”, „Menu FUNC.” i „Karta Fotografowanie” (📖168–📖171).

Nie pojawia się ikona Niemowlęta ani Dzieci.

- Ikony Niemowlęta i Dzieci nie będą wyświetlane, jeśli w informacjach dotyczących twarzy nie podano daty urodzenia (📖45). Jeśli ikony te nadal nie pojawiają się nawet po wprowadzeniu daty urodzenia, należy ponownie zarejestrować informacje dotyczące twarzy (📖46) lub upewnić się, że data i godzina są ustawione prawidłowo (📖140).

## Nagrywanie filmów

Wyświetlany czas, jaki upłynął od początku, jest nieprawidłowy lub nagrywanie nie jest płynne.

- Sformatuj kartę pamięci w aparacie lub wymień ją na model, który obsługuje większą szybkość nagrywania. Należy pamiętać, że nawet jeśli wyświetlany czas, jaki upłynął od początku, jest nieprawidłowy, długość filmów na karcie pamięci odpowiada faktycznemu czasowi nagrywania (📖142, 📖179).

Pojawia się ikona [🔴], a następnie nagrywanie jest automatycznie przerywane.

- Bufor w pamięci wewnętrznej aparatu został zapełniony, ponieważ aparat nie mógł nagrywać na karcie pamięci z odpowiednią szybkością. Wypróbuj jedno z następujących rozwiązań:
  - Przeprowadź formatowanie pełne karty pamięci za pomocą aparatu (📖143).
  - Ustaw niższą jakość obrazu (📖51).
  - Zamień kartę pamięci na model, który obsługuje większą szybkość nagrywania (📖179).

Powiększanie obrazu jest niemożliwe.

- Powiększanie obrazu jest niemożliwe przy nagrywaniu filmów w trybach [📷] (📖61), [📷] (📖68 i [📷]) (📖57).

Filmowane obiekty wyglądają na zniekształcone.

- Filmowane obiekty mogą wyglądać na zniekształcone, jeśli podczas nagrywania szybko przemieszczają się przez kadr. Nie oznacza to nieprawidłowego działania aparatu.

## Wyświetlanie

Wyświetlanie zdjęć i filmów jest niemożliwe.

- Wyświetlanie zdjęć lub filmów bywa niemożliwe, jeśli zmieniono nazwy plików lub strukturę folderów za pomocą komputera.

Odtwarzanie filmów zatrzymuje się lub dźwięk jest przerywany.

- Zamień kartę pamięci na egzemplarz, na którym zostało przeprowadzone formatowanie pełne za pomocą aparatu (📖143).
- Przy wyświetlaniu filmów skopiowanych na karty pamięci o małej szybkości odczytu mogą występować krótkie przerwy.
- Podczas odtwarzania filmów na komputerze może występować zjawisko „gubienia” klatek i przerywania dźwięku, jeśli ma on zbyt małą wydajność.

Dźwięk nie jest odtwarzany podczas filmów.

- Wyreguluj głośność (📖140), jeśli włączona jest opcja [Wyciszenie] (📖139) lub ścieżka dźwiękowa filmu jest cicho nagrana.
- W przypadku filmów nagranych w trybach [📷] (📖61), [📷] (📖68) lub [📷] (📖57) nie słychać ścieżki dźwiękowej, ponieważ dźwięk nie jest w nich rejestrowany.

Nie można uzyskać dostępu do ekranu Najważniejsze wydarzenia za pomocą przycisku [▲].

- Ekranu głównego nie można wyświetlać wtedy, gdy aparat jest połączony z drukarką. Odłącz aparat od drukarki.
- Ekranu głównego nie można wyświetlać podczas trwających połączeń za pośrednictwem sieci Wi-Fi. Zakończ połączenie Wi-Fi.

Na ekranie głównym funkcji Najważniejsze wydarzenia nie jest wyświetlana odpowiednia ikona obiektu dla albumu.

- W trybie ekranu informacji podstawowych (📖88) przed przejściem do ekranu głównego funkcji Najważniejsze wydarzenia (📖107) wybierz zdjęcie przedstawiające imię osoby związanej z albumem.

## Karta pamięci

Karta pamięci nie została wykryta.

- Uruchoom ponownie aparat z włożoną kartą pamięci (📖25).

Przed użyciem

Przewodnik podstawowy

Przewodnik zaawansowany

Podstawowe informacje o aparacie

Tryb automatyczny/tryb hybrydowy automatyczny

Inne tryby fotografowania

Tryb P

Tryb Tv, Av i M

Tryb wyświetlania

Funkcje Wi-Fi

Menu ustawień

Akcesoria

Dodatek

Skorowidz

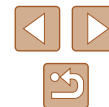

## Komputer

Nie można przesyłać zdjęć do komputera.

- Przy przesyłaniu zdjęć do komputera za pośrednictwem kabla spróbuj zmniejszyć szybkość przesyłania w następujący sposób:
  - Naciśnij przycisk [ ] , aby włączyć tryb wyświetlania. Przytrzymaj przycisk [MENU] i naciśnij równocześnie przyciski [▲] i [⊙]. Na następnym ekranie wybierz opcję [B] za pomocą przycisków [◀][▶], po czym naciśnij przycisk [⊙].

## Wi-Fi

Nie można uzyskać dostępu do menu Wi-Fi za pomocą przycisku [Ⓜ].

- Nie można wyświetlić menu Wi-Fi, gdy aparat jest podłączony do drukarki lub komputera za pomocą kabla. Odłącz kabel.

Nie można dodać urządzenia/lokalizacji docelowej.

- Do aparatu można dodać łącznie 20 elementów informacji dotyczących połączeń. Usuń najpierw z aparatu zbędne informacje dotyczące połączeń, a następnie dodaj nowe urządzenia/lokalizacje docelowe (137).
- Zarejestruj usługi sieci Web przy użyciu komputera lub smartfonu (124).
- Aby dodać smartfon, zainstaluj w nim najpierw specjalną wersję aplikacji Camera Connect (116).
- Aby dodać komputer, zainstaluj w nim najpierw aplikację CameraWindow. Sprawdź też środowisko i ustawienia komputera oraz sieci Wi-Fi (119, 120).
- Należy unikać korzystania z aparatu w pobliżu źródeł zakłóceń sygnału Wi-Fi, takich jak kuchenki mikrofalowe, urządzenia Bluetooth lub inne urządzenia działające w paśmie 2,4 GHz.
- Umieść aparat bliżej urządzenia, z którym próbujesz nawiązać połączenie (np. punktu dostępu), i upewnij się, że między urządzeniami nie znajdują się żadne przedmioty.

Nie można nawiązać połączenia z punktem dostępu.

- Upewnij się, że w punkcie dostępu wybrany jest kanał komunikacyjny obsługiwany przez aparat (177). Zalecane jest ręczne wskazanie obsługiwanego kanału zamiast automatycznego przypisania kanału.

Nie można wysłać zdjęć.

- Brak miejsca na urządzeniu docelowym. Zwiększ ilość miejsca na urządzeniu docelowym i wyślij zdjęcia ponownie.
- Przełącznik ochrony przed zapisem na karcie pamięci aparatu docelowego jest ustawiony w pozycji blokady. Przesuń przełącznik ochrony przed zapisem do pozycji odblokowania.
- Zdjęcia nie są przysyłane do serwisu CANON iMAGE GATEWAY ani do innych usług sieci Web po przeniesieniu lub zmianie nazw plików lub folderów zdjęć na komputerze, który odbiera zdjęcia wysyłane przy użyciu opcji Synchronizacja obrazu za pośrednictwem punktu dostępu (133). Przed przeniesieniem lub zmianą nazw plików lub folderów zdjęć na komputerze upewnij się, że zdjęcia zostały już wysłane do serwisu CANON iMAGE GATEWAY lub innych usług sieci Web.

Nie można zmienić wielkości zdjęć przeznaczonych do wysłania

- Nie można zmienić wielkości zdjęć, wybierając ustawienie rozdzielczości wyższe niż oryginalna wielkość zdjęcia.
- Nie można zmienić wielkości filmów.

Wysyłanie zdjęć jest czasochłonne/połączenie bezprzewodowe zostało przerwane.

- Wysyłanie wielu zdjęć może być czasochłonne. Spróbuj wybrać dla rozmiaru zdjęcia ustawienie, aby przyspieszyć wysyłanie (132).
- Wysyłanie filmów może być czasochłonne.
- Należy unikać korzystania z aparatu w pobliżu źródeł zakłóceń sygnału Wi-Fi, takich jak kuchenki mikrofalowe, urządzenia Bluetooth lub inne urządzenia działające w paśmie 2,4 GHz. Należy pamiętać, że wysyłanie może być czasochłonne, gdy wyświetlana jest ikona [T].
- Umieść aparat bliżej urządzenia, z którym próbujesz nawiązać połączenie (np. punktu dostępu), i upewnij się, że między urządzeniami nie znajdują się żadne przedmioty.

Po dodaniu serwisu CANON iMAGE GATEWAY do aparatu na komputerze i smartfonie nie pojawia się żadne powiadomienie.

- Upewnij się, że podany adres e-mail jest prawidłowy i spróbuj jeszcze raz dodać miejsce docelowe.
- Sprawdź ustawienia poczty e-mail w smartfonie lub na komputerze. Jeśli ustawione jest blokowanie poczty e-mail z wybranych domen, możesz nie dostać powiadomienia.

Chcesz usunąć dane połączenia Wi-Fi zanim pozbędziesz się aparatu lub oddasz go komuś innemu?

- Zresetuj ustawienia Wi-Fi (138).

Przed użyciem

Przewodnik podstawowy

Przewodnik zaawansowany

Podstawowe informacje o aparacie

Tryb automatyczny/tryb hybrydowy automatyczny

Inne tryby fotografowania

Tryb P

Tryb Tv, Av i M

Tryb wyświetlania

Funkcje Wi-Fi

Menu ustawień

Akcesoria

Dodatek

Skorowidz



## Komunikaty ekranowe

Jeśli pojawia się jakiś komunikat o błędzie, należy zareagować w sposób opisany poniżej.

### Fotografowanie lub wyświetlanie

Brak karty pamięciowej

- Być może karta pamięci została włożona w nieodpowiednim kierunku. Włóż ponownie kartę pamięci skierowaną we właściwą stronę (118).

Karta pam. zablokowana

- Przelącznik ochrony przed zapisem na karcie pamięci jest ustawiony w pozycji blokady. Przesuń przelącznik ochrony przed zapisem do pozycji odblokowania (118).

Nie można zapisać!

- Podjęto próbę wykonania zdjęcia bez karty pamięci w aparacie. Aby zrobić zdjęcia, włóż kartę pamięci skierowaną we właściwą stronę (118).

Błąd karty pamięciowej (1143)

- Jeśli ten sam komunikat pojawia się nawet po sformatowaniu obsługiwanej karty pamięci (112) i włożeniu jej we właściwym kierunku (118), należy skontaktować się z punktem obsługi klienta firmy Canon.

Za mało miejsca na karcie

- Na karcie pamięci jest za mało wolnego miejsca, aby wykonywać zdjęcia (132, 156, 170, 184) lub je edytować (102). Usuń zbędne zdjęcia (198) albo włóż kartę pamięci, na której jest wystarczająco dużo wolnego miejsca (118).

Naladuj baterię (118).

Nie ma obrazów

- Na karcie pamięci nie ma żadnych obrazów, które można wyświetlić.

Ochrona! (196)

Nieidentyfikowany obraz/Niezgodny JPEG/Obraz jest zbyt duży/

Brak odtwarz. MOV/Brak odtwarz. MP4

- Nie można wyświetlać nieobsługiwanych ani uszkodzonych zdjęć.
- Wyświetlanie zdjęć, które zostały poddane edycji lub zmianie nazwy za pomocą komputera albo wykonanej innym aparatem, może okazać się niemożliwe.

Nie można powiększyć!/Nie można wysw. tej zawar. z fun. wysw. los./  
Nie można obrócić!/Nie można modyfikować obrazu/Nie można modyfikować/  
Nie można nadać kategorii/Nie można wybrać obrazu/Brak inf. iden.

- Poniższe funkcje mogą być niedostępne w przypadku zdjęć, które zostały poddane zmianie nazwy lub nawet edycji za pomocą komputera albo wykonane innym aparatem. Funkcje oznaczone gwiazdką (\*) są niedostępne w przypadku filmów. Edyt. inf.o iden. (193)\*, Powiększanie (194)\*, Intelig. wybier. (195)\*, Obracanie (1100)\*, Ulubione (1101), Edytowanie (1102)\*, Lista drukowania (1156)\* i Opcje fotoksiążki (1158)\*

Niepraw. zakres zazn.

- Przy określaniu zakresu dla wybierania zdjęć (197, 199, 1158) próbowano wybrać zdjęcie początkowe, które występuje po zdjęciu końcowym, lub odwrotnie.

Przekr. limit zazn.

- Dla listy drukowania (1156) lub opcji fotoksiążki (1158) wybrano więcej niż 998 zdjęć. Wybierz 998 zdjęć lub mniej.
- Nie udało się prawidłowo zapisać ustawień listy drukowania (1156) lub opcji fotoksiążki (1158). Zmniejsz liczbę wybranych zdjęć i spróbuj ponownie.
- Próbowano wybrać więcej niż 500 zdjęć w ramach funkcji ochrony (196), usuwania (198), ulubionych (1101), listy drukowania (1156) lub opcji fotoksiążki (1158).

Błąd nazwy pliku!

- Nie można utworzyć folderu lub nie można rejestrować zdjęć, ponieważ została osiągnięta maksymalna liczba obsługiwanych folderów (999) służących do przechowywania zdjęć na karcie pamięci oraz maksymalna liczba obsługiwanych zdjęć w folderach (9999). Na karcie [11] wybierz dla opcji [Numery plików] ustawienie [Autom. od 1] (1144) lub sformatuj kartę pamięci (1142).

Błąd obiektywu

- Błąd ten może być spowodowany przytrzymaniem obiektywu podczas jego przesuwania bądź użytkowaniem aparatu w miejscach o nadmiernej ilości pyłu lub piasku w powietrzu.
- Częste pojawianie się tego komunikatu o błędzie może wskazywać na uszkodzenie aparatu. W takim przypadku należy skontaktować się z punktem obsługi klienta firmy Canon.

Wykryto błąd aparatu (*numer błędu*)

- Jeśli ten komunikat o błędzie pojawia się bezpośrednio po wykonaniu zdjęcia, mogło ono nie zostać zapisane. Włącz tryb wyświetlania, aby sprawdzić to zdjęcie.
- Częste pojawianie się tego komunikatu o błędzie może wskazywać na uszkodzenie aparatu. W takim przypadku należy zanotować numer błędu (*Exx*) i skontaktować się z punktem obsługi klienta firmy Canon.

Przed użyciem

Przewodnik podstawowy

Przewodnik zaawansowany

Podstawowe informacje o aparacie

Tryb automatyczny/tryb hybrydowy automatyczny

Inne tryby fotografowania

Tryb P

Tryb Tv, Av i M

Tryb wyświetlania

Funkcje Wi-Fi

Menu ustawień

Akcesoria

Dodatek

Skorowidz



## Błąd pliku

- Prawidłowe drukowanie (📄153) może okazać się niemożliwe w przypadku zdjęć wykonanych innymi aparatami lub zmodyfikowanych przy użyciu oprogramowania komputerowego, nawet jeśli aparat jest podłączony do drukarki.

## Błąd drukowania

- Sprawdź ustawienie formatu papieru (📄155). Jeśli komunikat ten pojawia się mimo prawidłowego ustawienia, uruchom ponownie drukarkę, po czym jeszcze raz wprowadź ustawienie w aparacie.

## Pochłaniacz atramentu pełny

- Należy skontaktować się z punktem obsługi klienta firmy Canon, aby zamówić pomoc przy wymianie pochłaniacza atramentu.

## Wi-Fi

### Błąd połączenia

- Nie rozpoznano punktów dostępu. Sprawdź ustawienia punktu dostępu (📄120).
- Nie można znaleźć urządzenia. Wyłącz aparat i włącz go powtórnie, a następnie ponów próbę nawiązania połączenia.
- Sprawdź urządzenie, z którym chcesz ustanowić połączenie, i upewnij się, że jest przygotowane do połączenia.

### Nie można określić punktu dostępu.

- Przyciski WPS na kilku punktach dostępu zostały naciśnięte równocześnie. Spróbuj ponownie ustanowić połączenie.

### Nie znaleziono punktu dostępu.

- Upewnij się, że punkt dostępu jest włączony.
- W przypadku ręcznego nawiązywania połączenia upewnij się, że wprowadzony identyfikator SSID jest prawidłowy.

### Nieprawidłowe hasło/Nieprawidłowe ustawienia zabezpieczeń Wi-Fi

- Sprawdź ustawienia zabezpieczeń punktu dostępu (📄120).

### Konflikt adresów IP

- Resetuj adres IP, tak aby nie powodował konfliktów z innym adresem.

### Rozłączony/Nie odebrano pliku/plików/Niepowodzenie wysłania

- Możesz znajdować się w miejscu, do którego nie dociera sygnał Wi-Fi.
- Należy unikać korzystania z funkcji Wi-Fi w aparacie w pobliżu kucharek mikrofalowych, urządzeń Bluetooth oraz innych urządzeń działających w paśmie 2,4 GHz.

- Umieść aparat bliżej urządzenia, z którym próbujesz nawiązać połączenie (np. punktu dostępu), i upewnij się, że między urządzeniami nie znajdują się żadne przedmioty.
- Upewnij się, że podłączone urządzenie nie zgłosiło błędów.

### Niepowodzenie wysłania

#### Błąd karty pamięciowej

- Jeśli ten sam komunikat pojawia się nawet po włożeniu sformatowanej karty pamięci we właściwym kierunku, należy skontaktować się z punktem obsługi klienta firmy Canon.

### Nie odebrano pliku/plików

#### Za mało miejsca na karcie

- Na karcie pamięci w aparacie docelowym nie ma wystarczającej ilości miejsca, aby odebrać zdjęcia. Usuń zdjęcia, aby zwolnić miejsce na karcie pamięci, lub wóż kartę pamięci o wystarczającej ilości wolnego miejsca.

### Nie odebrano pliku/plików

#### Karta pam. zablokowana

- Przełącznik zabezpieczenia przed zapisem na karcie pamięci aparatu, do którego przesłane są zdjęcia, jest ustawiony w pozycji blokady. Przesuń przełącznik ochrony przed zapisem do pozycji odblokowania.

### Nie odebrano pliku/plików

#### Błąd nazwy pliku!

- Po osiągnięciu najwyższego numeru folderu (999) i zdjęcia (9999) w aparacie, do którego zdjęcia są przesyłane, nie można odebrać zdjęć.

### Za mało miejsca na serwerze

- Usuń zbędne obrazy przekazane do serwisu CANON iMAGE GATEWAY, aby zwolnić miejsce.
- Zapisz na komputerze zdjęcia wysłane za przy użyciu opcji Synchr. obraz. (📄133).

### Sprawdź ustw. sieci

- Upewnij się, że komputer może połączyć się z Internetem przy użyciu bieżących ustawień sieciowych.

## Przed użyciem

## Przewodnik podstawowy

## Przewodnik zaawansowany

### Podstawowe informacje o aparacie

### Tryb automatyczny/tryb hybrydowy automatyczny

### Inne tryby fotografowania

### Tryb P

### Tryb Tv, Av i M

### Tryb wyświetlania

### Funkcje Wi-Fi

### Menu ustawień

### Akcesoria

### Dodatek

## Skorowidz





## Informacje wyświetlane na ekranie

### Fotografowanie (Ekran informacyjny)

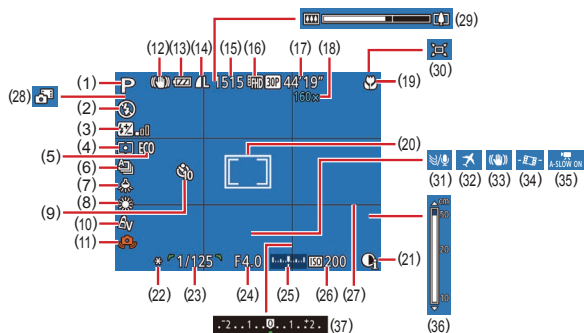

- |  |   |
|--|---|
| (1) Tryb fotografowania (168),<br>ikona scenarii (36)      | (13) Poziom naładowania baterii<br>ikona scenarii (166)       |
| (2) Tryb lampy błyskowej (81)                              | (14) Kompresja zdjęcia (83),<br>rozdzielczość (50)            |
| (3) Kompensacja mocy błysku/poziom<br>mocy błysku (82, 86) | (15) Liczba zdjęć do zapisania<br>(179)                       |
| (4) Metoda pomiaru (71)                                    | (16) Jakość filmu (51)  |
| (5) Tryb Eco (141)   | (17) Czas do dyspozycji (179)                                 |
| (6) Tryb migawki (80)                                      | (18) Powiększenie cyfrowe (39),<br>cyfrowy telekonwerter (76) |
| (7) Korekta lamp rtęciowych (51)                           | (19) Zakres ostrości (75),<br>blokowanie AF (80)              |
| (8) Balans bieli (73)                                      | (20) Ramka AF (77),<br>ramka punktu pomiaru (71)              |
| (9) Samowyzwalacz (43)                                     | (21) Korekta kontrastu (72)                                   |
| (10) Moje kolory (73)                                      |   |
| (11) Ostrzeżenie o poruszeniu zdjęcia<br>(35)              |   |
| (12) Ikona trybu stabilizacji (38)                         |   |

- |  |  |
|--|--|
| (22) Blokowanie AE (71),<br>blokowanie FE (82) | (30) Auto (41)                             |
| (23) Prędkość migawki<br>(84, 85)              | (31) Usuw. wiatru (68)                     |
| (24) Wartość przysłony (85)                    | (32) Strefa czasowa (140)                  |
| (25) Poziom ekspozycji (85)                    | (33) Stabilizator obrazu (83)              |
| (26) Czulość ISO (72)                          | (34) Automatyczne poziomowanie<br>(53)     |
| (27) Linie siatki (52)                         | (35) Automatyka wolna migawka<br>(67)      |
| (28) Tryb hybrydowy automatyczny<br>(34)       | (36) Wskaźnik MF (75)                      |
| (29) Pasek powiększenia (32)                   | (37) Poziom kompensacji ekspozycji<br>(71) |

\* W trybie [ ] wskazuje dostępną liczbę zdjęć.

### Poziom naładowania baterii

O stanie naładowania baterii informuje ikona lub komunikat na ekranie aparatu.

Ekran	Szczegóły
	Wystarczający poziom naładowania.
	Bateria częściowo wyczerpana, ale wystarczająca.
	Bateria niemal wyczerpana. Należy ją wkrótce naładować.
[Naładuj baterię]	Bateria wyczerpana. Natychmiast naładuj baterię.

Przed użyciem

Przewodnik podstawowy

Przewodnik zaawansowany

Podstawowe informacje  
o aparacie

Tryb automatyczny/tryb  
hybrydowy automatyczny

Inne tryby fotografowania

Tryb P

Tryb Tv, Av i M

Tryb wyświetlania

Funkcje Wi-Fi

Menu ustawień

Akcesoria

Dodatek

Skorowidz





## Wyświetlanie (Ekran informacji szczegółowych)

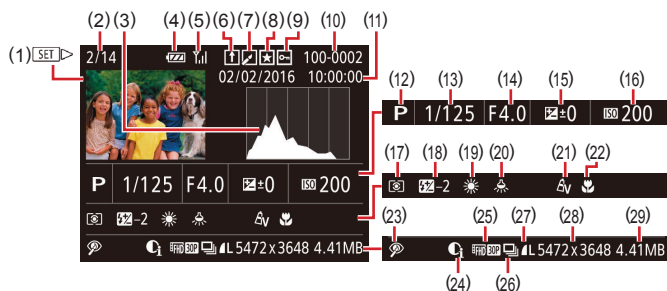

- |   |  |
|---|--|
| (1) Filmy (📖32, 📖87)                                  | (16) Czulość ISO (📖72)   |
| (2) Numer bieżącego obrazu / całkowita liczba obrazów | (17) Metoda pomiaru (📖71)  |
| (3) Histogram (📖89)                                   | (18) Lampa błyskowa (📖81), korekta ekspoz. (📖82)   |
| (4) Poziom naładowania baterii (📖166)                 | (19) Balans bieli (📖73)  |
| (5) Moc sygnału Wi-Fi (📖132)                          | (20) Korekta lamp rtęciowych (📖51)   |
| (6) Synchronizacja obrazów (📖133)                     | (21) Moje kolory (📖73, 📖103), efekt Zdjęcie twórcze (📖57)  |
| (7) Edycja obrazów (📖102), kompresja filmów (📖106)    | (22) Zakres ostrości (📖75)   |
| (8) Ulubione (📖101)                                   | (23) Korekta czerwonych oczu (📖104), Efekt odtwarzania krótkiego fragmentu filmowego (📖68)                           |
| (9) Ochrona (📖96)                                     | (24) Korekta kontrastu (📖72)   |
| (10) Numer folderu — numer pliku (📖144)               | (25) Jakość obrazu / prędkość nagrywania (filmy) (📖50, 📖51)  |
| (11) Data/godzina fotografowania (📖20)                | (26) Odtwarzanie grupy (📖92)   |
| (12) Tryb fotografowania (📖168)                       | (27) Kompresja (jakość obrazu) (📖83) / rozdzielczość (📖50, 📖51), przeglądy filmowe (📖34), MP4 (filmy), albumy (📖107) |
| (13) Prędkość migawki (📖84, 📖85)                      |  |
| (14) Wartość przysłony (📖85)                          |  |
| (15) Poziom kompensacji ekspozycji (📖71)              |  |

- (28) Zdjęcia: Rozdzielczość (📖179) (29) Rozmiar pliku  
Filmy: Czas wyświetlania (📖179)



- Niektóre informacje nie są wyświetlane przy oglądaniu zdjęć na ekranie telewizora (📖149).

## Podsumowanie informacji o panelu wyświetlania filmów

Poniższe czynności można wykonywać za pomocą panelu wyświetlania filmów dostępnego w sposób podany w podrozdziale „Wyświetlanie” (📖87).

▶	Wyświetlanie
▶▶	Spowalnianie ruchu (Szybkość wyświetlania można regulować za pomocą przycisków [◀ ▶] lub pokrętki [🌀]. Dźwięk nie jest odtwarzany).
◀	Przeskocz do tyłu* lub Poprzedni klip (📖106; aby kontynuować przeskakiwanie do tyłu, naciśnij i przytrzymaj przycisk [🌀]).
◀◀	Klatka poprzednia (w celu szybkiego przewijania do tyłu naciśnij i przytrzymaj przycisk [🌀]).
▶▶	Klatka następna (w celu szybkiego przewijania do przodu naciśnij i przytrzymaj przycisk [🌀]).
▶▶▶	Przeskocz do przodu* lub Następną klip (📖106; aby kontynuować przeskakiwanie do przodu, naciśnij i przytrzymaj przycisk [🌀]).
🗑️	Usuwanie fragmentu filmowego (opcja widoczna tylko po wybraniu przeglądu filmowego (📖106))
🔍	Skracanie (📖105)
🖨️	Pojawia się po podłączeniu aparatu do drukarki zgodnej ze standardem PictBridge (📖153).

\* Wyświetlenie ramki ok. 4 s przed bieżącą ramką lub po niej.



- W trakcie odtwarzania filmu można za pomocą przycisków [◀|▶] przeskakiwać do tyłu lub do przodu (albo do poprzedniego lub do następnego fragmentu filmowego).

Przed użyciem

Przewodnik podstawowy

Przewodnik zaawansowany

Podstawowe informacje o aparacie

Tryb automatyczny/tryb hybrydowy automatyczny

Inne tryby fotografowania

Tryb P

Tryb Tv, Av i M

Tryb wyświetlania

Funkcje Wi-Fi

Menu ustawień

Akcesoria

Dodatek

Skorowidz



## Tabele funkcji i menu

### Funkcje dostępne w poszczególnych trybach fotografowania

Funkcja	Tryb fotografowania																				
	M	Av	Tv	P	LIVE		AUTO														
Kompensacja ekspozycji (📖71)	-	○	○	○	○	-	-	-	○	○	○	○	○	○	○	○	○	○	○	○	-
Samowyzwalacz (📖43)																					
	○	○	○	○	○	○	○	○	○	○	○	○	○	○	○	○	○	○	○	○	○
	○	○	○	○	○	○	○	○	○	○	-	-	-	○	○	○	○	○	○	○	○
Ustawienia samowyzwalacza (📖44)																					
Opóźnienie*1	○	○	○	○	○	○	○	○	○	○	-	-	-	○	○	○	○	○	○	○	○
Zdjęcia*2	○	○	○	○	○	-	○	-	○	○	-	-	-	○	○	○	○	○	○	○	-
Lampa błyskowa (📖81)																					
	-	-	-	○	○	○	○	○	-	○	○	○	○	○	○	○	○	○	○	○	-
	○	○	○	○	○	-	-	-	-	○	○	○	○	○	-	○	○	○	○	○	-
	-	○	-	○	○	*3	*3	-	-	-	-	-	*3	-	-	-	-	-	-	-	-
	○	○	○	○	○	○	○	○	○	○	○	○	○	○	○	○	○	○	○	○	○
Przysłona (📖85)	○	○	-	-	-	-	-	-	-	-	-	-	-	-	-	-	-	-	-	-	-
Czas naświetl. (📖85)	○	-	○	-	-	-	-	-	-	-	-	-	-	-	-	-	-	-	-	-	-
Przełączanie programu (📖71)	-	*4	*4	○	-	-	-	-	-	-	-	-	-	-	-	-	-	-	-	-	-
Blokowanie AE (📖71)/ Blokowanie FE (📖82)*5	-	○	○	○	-	-	-	-	-	-	-	-	-	-	-	-	-	-	-	-	-
Blokowanie AE (film)/ Ustawienie ekspozycji (📖67)	-	-	-	-	-	-	-	-	-	-	-	-	-	-	-	-	-	-	-	○	○
Zakres ostrości (📖75, 📖80)																					
	○	○	○	○	○	○	○	○	○	○	○	○	○	○	○	○	○	○	○	○	○
	○	○	○	○	○	-	-	-	-	○	-	-	-	○	○	○	○	○	○	○	-
Śledzenie AF (📖78)	○	○	○	○	○	-	-	-	-	○	-	-	-	○	○	○	○	○	○	-	-
Zmiana trybu wyświetlania (📖27)	○	○	○	○	○	○	○	-	○	○	-	-	-	○	○	○	-	-	-	○	○

\*1 Nie można ustawić 0 s w przypadku trybów pozbawionych możliwości wyboru liczby zdjęć.

\*2 Jedno zdjęcie (nie można zmienić) w przypadku trybów pozbawionych możliwości wyboru liczby zdjęć.

\*3 Niedostępna, ale w niektórych przypadkach przyjmuje wartość

\*4 Aby uzyskać właściwą ekspozycję, czułość ISO musi zostać zmieniona i dopasowana do czasu naświetlania lub wartości przysłony.

\*5 Blokowanie FE niedostępne w trybie lampy błyskowej

○ Do wyboru lub ustawiane automatycznie. - Nie można wybrać.

Przed użyciem

Przewodnik podstawowy

Przewodnik zaawansowany

Podstawowe informacje o aparacie

Tryb automatyczny/tryb hybrydowy automatyczny

Inne tryby fotografowania

Tryb P

Tryb Tv, Av i M

Tryb wyświetlania

Funkcje Wi-Fi

Menu ustawień

Akcesoria

Dodatek

Skorowidz



# Menu FUNC.

		Tryb fotografowania																				
Funkcja		M	Av	Tv	P	LIVE		AUTO														
Metoda pomiaru (71)																						
Moje kolory (73)																						
	OFF																					
	Sk / Sn / Se*1 / Sw*1 / Sp / Sl / Sd / Sb / Sg / Sr / Sc*2																					
Balans bieli (73)																						
	AWB																					
	/  /  /  /  /																					
Czułość ISO (72)																						
	AUTO																					
	80 / 100 / 200 / 400 / 800 / 1600 / 3200																					
Kompensacja mocy błysku (82)																						
Poziom sily błysku (86)																						
Tryb migawki (80)																						
Współ. prop. obrazu (50)																						
	16:9																				*	
	3:2																					
	4:3																					*
	1:1																					

\*1 Balans bieli jest niedostępny.  
 \*2 Regulacja w zakresie 1–5: kontrast, ostrość, nasycenie barw, czerwony, zielony, niebieski i odcień skóry.  
 \*3 W trybie blokowania AF [MF] lub [MF] przyjmuje ustawienie [MF].  
 \*4 Ustawienie automatyczne dopasowane do współczynnika kształtu rozmiaru nagrywanego filmu.

O Do wyboru lub ustawiane automatycznie. – Nie można wybrać.

- Przed użyciem
- Przewodnik podstawowy
- Przewodnik zaawansowany
- Podstawowe informacje o aparacie
- Tryb automatyczny/tryb hybrydowy automatyczny
- Inne tryby fotografowania
- Tryb P
- Tryb Tv, Av i M
- Tryb wyświetlania
- Funkcje Wi-Fi
- Menu ustawień
- Aksesoria
- Dodatek
- Skorowidz

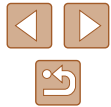

Tryb fotografowania		M	Av	Tv	P	LIVE	AI	AUTO	📷	📷	📷	📷	📷	📷	📷	📷	📷	📷	📷	📷	📷	📷	📷	📷	📷	📷
Funkcja																										
Rozdzielczość (📖50)																										
<b>L</b>		<input type="radio"/>	<input type="radio"/>	<input type="radio"/>	<input type="radio"/>	<input type="radio"/>	<input type="radio"/>	<input type="radio"/>	<input type="radio"/>	<input type="radio"/>	<input type="radio"/>	<input type="radio"/>	<input type="radio"/>	<input type="radio"/>	<input type="radio"/>	<input type="radio"/>	<input type="radio"/>	<input type="radio"/>	<input type="radio"/>	<input type="radio"/>	<input type="radio"/>	<input type="radio"/>	<input type="radio"/>	<input type="radio"/>	<input type="radio"/>	<input type="radio"/>
<b>M1/M2/S</b>		<input type="radio"/>	<input type="radio"/>	<input type="radio"/>	<input type="radio"/>	-	-	<input type="radio"/>	-	<input type="radio"/>	<input type="radio"/>	<input type="radio"/>	<input type="radio"/>	<input type="radio"/>	<input type="radio"/>	-	-	-	-	-	-	-	<input type="radio"/>	<input type="radio"/>	<input type="radio"/>	<input type="radio"/>
Kompresja (📖83)																										
<b>S</b>		<input type="radio"/>	<input type="radio"/>	<input type="radio"/>	<input type="radio"/>	-	-	-	-	-	-	-	-	-	-	-	-	-	-	-	-	-	-	-	-	-
<b>📷</b>		<input type="radio"/>	<input type="radio"/>	<input type="radio"/>	<input type="radio"/>	<input type="radio"/>	<input type="radio"/>	<input type="radio"/>	<input type="radio"/>	<input type="radio"/>	<input type="radio"/>	<input type="radio"/>	<input type="radio"/>	<input type="radio"/>	<input type="radio"/>	<input type="radio"/>	<input type="radio"/>	<input type="radio"/>	<input type="radio"/>	<input type="radio"/>	<input type="radio"/>	<input type="radio"/>	<input type="radio"/>	<input type="radio"/>	<input type="radio"/>	<input type="radio"/>
Jakość filmu (📖51)																										
<b>FHD 60P</b>		-	-	-	-	-	-	-	-	-	-	-	-	-	-	-	-	-	-	-	-	-	-	<input type="radio"/>	-	-
<b>FHD 30P</b>		<input type="radio"/>	<input type="radio"/>	<input type="radio"/>	<input type="radio"/>	<input type="radio"/>	<input type="radio"/>	<input type="radio"/>	-	<input type="radio"/>	<input type="radio"/>	<input type="radio"/>	<input type="radio"/>	<input type="radio"/>	<input type="radio"/>	<input type="radio"/>	<input type="radio"/>	<input type="radio"/>	<input type="radio"/>	<input type="radio"/>	<input type="radio"/>	<input type="radio"/>	<input type="radio"/>	<input type="radio"/>	<input type="radio"/>	<input type="radio"/>
<b>HD 60P</b>		<input type="radio"/>	<input type="radio"/>	<input type="radio"/>	<input type="radio"/>	-	<input type="radio"/>	<input type="radio"/>	<input type="radio"/>	<input type="radio"/>	<input type="radio"/>	<input type="radio"/>	<input type="radio"/>	<input type="radio"/>	<input type="radio"/>	<input type="radio"/>	<input type="radio"/>	<input type="radio"/>	<input type="radio"/>	<input type="radio"/>	<input type="radio"/>	<input type="radio"/>	<input type="radio"/>	<input type="radio"/>	<input type="radio"/>	<input type="radio"/>
<b>4K 30P</b>		<input type="radio"/>	<input type="radio"/>	<input type="radio"/>	<input type="radio"/>	-	<input type="radio"/>	<input type="radio"/>	-	<input type="radio"/>	<input type="radio"/>	<input type="radio"/>	<input type="radio"/>	<input type="radio"/>	<input type="radio"/>	<input type="radio"/>	<input type="radio"/>	<input type="radio"/>	<input type="radio"/>	<input type="radio"/>	<input type="radio"/>	<input type="radio"/>	<input type="radio"/>	<input type="radio"/>	<input type="radio"/>	<input type="radio"/>

\*1 Jest dobierana automatycznie w zależności od ustawienia współczynnika kształtu (📖62).

○ Do wyboru lub ustawiane automatycznie. - Nie można wybrać.

- Przed użyciem
- Przewodnik podstawowy
- Przewodnik zaawansowany
- Podstawowe informacje o aparacie
- Tryb automatyczny/tryb hybrydowy automatyczny
- Inne tryby fotografowania
- Tryb P
- Tryb Tv, Av i M
- Tryb wyświetlania
- Funkcje Wi-Fi
- Menu ustawień
- Aksesoria
- Dodatek
- Skorowidz

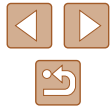

## Karta Fotografowanie

Funkcja	Tryb fotografowania																			
	M	Av	Tv	P	LIVE		AUTO													
<b>Ramka AF  (77)</b>																				
AiAF twarzy*1	<input type="radio"/>	<input type="radio"/>	<input type="radio"/>	<input type="radio"/>	<input type="radio"/>	<input type="radio"/>	<input type="radio"/>	<input type="radio"/>	<input type="radio"/>	<input type="radio"/>	<input type="radio"/>	<input type="radio"/>	<input type="radio"/>	<input type="radio"/>	<input type="radio"/>	<input type="radio"/>	<input type="radio"/>	<input type="radio"/>	<input type="radio"/>	<input type="radio"/>
Śledzenie AF	<input type="radio"/>	<input type="radio"/>	<input type="radio"/>	<input type="radio"/>	<input type="radio"/>	<input type="radio"/>	<input type="radio"/>	<input type="radio"/>	<input type="radio"/>	<input type="radio"/>	<input type="radio"/>	<input type="radio"/>	<input type="radio"/>	<input type="radio"/>	<input type="radio"/>	<input type="radio"/>	<input type="radio"/>	<input type="radio"/>	<input type="radio"/>	<input type="radio"/>
Centrum	<input type="radio"/>	<input type="radio"/>	<input type="radio"/>	<input type="radio"/>	<input type="radio"/>	<input type="radio"/>	<input type="radio"/>	<input type="radio"/>	<input type="radio"/>	<input type="radio"/>	<input type="radio"/>	<input type="radio"/>	<input type="radio"/>	<input type="radio"/>	<input type="radio"/>	<input type="radio"/>	<input type="radio"/>	<input type="radio"/>	<input type="radio"/>	<input type="radio"/>
<b>Wielk.ramki AF  (77)*2</b>																				
Normalna	<input type="radio"/>	<input type="radio"/>	<input type="radio"/>	<input type="radio"/>	<input type="radio"/>	<input type="radio"/>	<input type="radio"/>	<input type="radio"/>	<input type="radio"/>	<input type="radio"/>	<input type="radio"/>	<input type="radio"/>	<input type="radio"/>	<input type="radio"/>	<input type="radio"/>	<input type="radio"/>	<input type="radio"/>	<input type="radio"/>	<input type="radio"/>	<input type="radio"/>
Mała	<input type="radio"/>	<input type="radio"/>	<input type="radio"/>	<input type="radio"/>	<input type="radio"/>	<input type="radio"/>	<input type="radio"/>	<input type="radio"/>	<input type="radio"/>	<input type="radio"/>	<input type="radio"/>	<input type="radio"/>	<input type="radio"/>	<input type="radio"/>	<input type="radio"/>	<input type="radio"/>	<input type="radio"/>	<input type="radio"/>	<input type="radio"/>	<input type="radio"/>
<b>Powiększenie cyfrowe  (39)</b>																				
standard	<input type="radio"/>	<input type="radio"/>	<input type="radio"/>	<input type="radio"/>	<input type="radio"/>	<input type="radio"/>	<input type="radio"/>	<input type="radio"/>	<input type="radio"/>	<input type="radio"/>	<input type="radio"/>	<input type="radio"/>	<input type="radio"/>	<input type="radio"/>	<input type="radio"/>	<input type="radio"/>	<input type="radio"/>	<input type="radio"/>	<input type="radio"/>	<input type="radio"/>
Wyt.3	<input type="radio"/>	<input type="radio"/>	<input type="radio"/>	<input type="radio"/>	<input type="radio"/>	<input type="radio"/>	<input type="radio"/>	<input type="radio"/>	<input type="radio"/>	<input type="radio"/>	<input type="radio"/>	<input type="radio"/>	<input type="radio"/>	<input type="radio"/>	<input type="radio"/>	<input type="radio"/>	<input type="radio"/>	<input type="radio"/>	<input type="radio"/>	<input type="radio"/>
Blokada	<input type="radio"/>	<input type="radio"/>	<input type="radio"/>	<input type="radio"/>	<input type="radio"/>	<input type="radio"/>	<input type="radio"/>	<input type="radio"/>	<input type="radio"/>	<input type="radio"/>	<input type="radio"/>	<input type="radio"/>	<input type="radio"/>	<input type="radio"/>	<input type="radio"/>	<input type="radio"/>	<input type="radio"/>	<input type="radio"/>	<input type="radio"/>	<input type="radio"/>
1.6x/2.0x	<input type="radio"/>	<input type="radio"/>	<input type="radio"/>	<input type="radio"/>	<input type="radio"/>	<input type="radio"/>	<input type="radio"/>	<input type="radio"/>	<input type="radio"/>	<input type="radio"/>	<input type="radio"/>	<input type="radio"/>	<input type="radio"/>	<input type="radio"/>	<input type="radio"/>	<input type="radio"/>	<input type="radio"/>	<input type="radio"/>	<input type="radio"/>	<input type="radio"/>
<b>Zoom punktu AF  (52)</b>																				
Wł.	<input type="radio"/>	<input type="radio"/>	<input type="radio"/>	<input type="radio"/>	<input type="radio"/>	<input type="radio"/>	<input type="radio"/>	<input type="radio"/>	<input type="radio"/>	<input type="radio"/>	<input type="radio"/>	<input type="radio"/>	<input type="radio"/>	<input type="radio"/>	<input type="radio"/>	<input type="radio"/>	<input type="radio"/>	<input type="radio"/>	<input type="radio"/>	<input type="radio"/>
Wył.	<input type="radio"/>	<input type="radio"/>	<input type="radio"/>	<input type="radio"/>	<input type="radio"/>	<input type="radio"/>	<input type="radio"/>	<input type="radio"/>	<input type="radio"/>	<input type="radio"/>	<input type="radio"/>	<input type="radio"/>	<input type="radio"/>	<input type="radio"/>	<input type="radio"/>	<input type="radio"/>	<input type="radio"/>	<input type="radio"/>	<input type="radio"/>	<input type="radio"/>
<b>Servo AF  (79)</b>																				
Wł.	<input type="radio"/>	<input type="radio"/>	<input type="radio"/>	<input type="radio"/>	<input type="radio"/>	<input type="radio"/>	<input type="radio"/>	<input type="radio"/>	<input type="radio"/>	<input type="radio"/>	<input type="radio"/>	<input type="radio"/>	<input type="radio"/>	<input type="radio"/>	<input type="radio"/>	<input type="radio"/>	<input type="radio"/>	<input type="radio"/>	<input type="radio"/>	<input type="radio"/>
Wył.	<input type="radio"/>	<input type="radio"/>	<input type="radio"/>	<input type="radio"/>	<input type="radio"/>	<input type="radio"/>	<input type="radio"/>	<input type="radio"/>	<input type="radio"/>	<input type="radio"/>	<input type="radio"/>	<input type="radio"/>	<input type="radio"/>	<input type="radio"/>	<input type="radio"/>	<input type="radio"/>	<input type="radio"/>	<input type="radio"/>	<input type="radio"/>	<input type="radio"/>
<b>Ciągły  (79)</b>																				
Wł.	<input type="radio"/>	<input type="radio"/>	<input type="radio"/>	<input type="radio"/>	<input type="radio"/>	<input type="radio"/>	<input type="radio"/>	<input type="radio"/>	<input type="radio"/>	<input type="radio"/>	<input type="radio"/>	<input type="radio"/>	<input type="radio"/>	<input type="radio"/>	<input type="radio"/>	<input type="radio"/>	<input type="radio"/>	<input type="radio"/>	<input type="radio"/>	<input type="radio"/>
Wył.	<input type="radio"/>	<input type="radio"/>	<input type="radio"/>	<input type="radio"/>	<input type="radio"/>	<input type="radio"/>	<input type="radio"/>	<input type="radio"/>	<input type="radio"/>	<input type="radio"/>	<input type="radio"/>	<input type="radio"/>	<input type="radio"/>	<input type="radio"/>	<input type="radio"/>	<input type="radio"/>	<input type="radio"/>	<input type="radio"/>	<input type="radio"/>	<input type="radio"/>

\*1 Jeśli nie zostaną wykryte żadne twarze, działanie zmienia się w zależności od trybu fotografowania.

\*2 Dostępne po wybraniu dla ramki AF ustawienia [Centrum].

\*3 Powiększenie cyfrowe wyłącza się, kiedy przełączysz się na tryb fotografowania, który nie obsługuje powiększania cyfrowego.

\*4 Ustawienie [Wł.] po wykryciu poruszających się obiektów.

○ Do wyboru lub ustawiane automatycznie. – Nie można wybrać.

Przed użyciem

Przewodnik podstawowy

Przewodnik zaawansowany

Podstawowe informacje o aparacie

Tryb automatyczny/tryb hybrydowy automatyczny

Inne tryby fotografowania

Tryb P

Tryb Tv, Av i M

Tryb wyświetlania

Funkcje Wi-Fi

Menu ustawień

Akcesoria

Dodatek

Skorowidz



		Tryb fotografowania																							
Funkcja		M	Av	Tv	P	LIVE		AUTO																	
Wspom. AF (154)																									
Wł.		<input type="checkbox"/>	<input type="checkbox"/>	<input type="checkbox"/>	<input type="checkbox"/>	<input type="checkbox"/>	<input type="checkbox"/>	<input type="checkbox"/>	<input type="checkbox"/>	<input type="checkbox"/>	<input type="checkbox"/>	<input type="checkbox"/>	<input type="checkbox"/>	<input type="checkbox"/>	<input type="checkbox"/>	<input type="checkbox"/>	<input type="checkbox"/>	<input type="checkbox"/>	<input type="checkbox"/>	<input type="checkbox"/>	<input type="checkbox"/>	<input type="checkbox"/>	<input type="checkbox"/>	<input type="checkbox"/>	<input type="checkbox"/>
Wył.		<input type="checkbox"/>	<input type="checkbox"/>	<input type="checkbox"/>	<input type="checkbox"/>	<input type="checkbox"/>	<input type="checkbox"/>	<input type="checkbox"/>	<input type="checkbox"/>	<input type="checkbox"/>	<input type="checkbox"/>	<input type="checkbox"/>	<input type="checkbox"/>	<input type="checkbox"/>	<input type="checkbox"/>	<input type="checkbox"/>	<input type="checkbox"/>	<input type="checkbox"/>	<input type="checkbox"/>	<input type="checkbox"/>	<input type="checkbox"/>	<input type="checkbox"/>	<input type="checkbox"/>	<input type="checkbox"/>	<input type="checkbox"/>
Lupa ostrości (175)																									
Wł.		<input type="checkbox"/>	<input type="checkbox"/>	<input type="checkbox"/>	<input type="checkbox"/>	<input type="checkbox"/>	<input type="checkbox"/>	<input type="checkbox"/>	<input type="checkbox"/>	<input type="checkbox"/>	<input type="checkbox"/>	<input type="checkbox"/>	<input type="checkbox"/>	<input type="checkbox"/>	<input type="checkbox"/>	<input type="checkbox"/>	<input type="checkbox"/>	<input type="checkbox"/>	<input type="checkbox"/>	<input type="checkbox"/>	<input type="checkbox"/>	<input type="checkbox"/>	<input type="checkbox"/>	<input type="checkbox"/>	<input type="checkbox"/>
2x/4x		<input type="checkbox"/>	<input type="checkbox"/>	<input type="checkbox"/>	<input type="checkbox"/>	<input type="checkbox"/>	<input type="checkbox"/>	<input type="checkbox"/>	<input type="checkbox"/>	<input type="checkbox"/>	<input type="checkbox"/>	<input type="checkbox"/>	<input type="checkbox"/>	<input type="checkbox"/>	<input type="checkbox"/>	<input type="checkbox"/>	<input type="checkbox"/>	<input type="checkbox"/>	<input type="checkbox"/>	<input type="checkbox"/>	<input type="checkbox"/>	<input type="checkbox"/>	<input type="checkbox"/>	<input type="checkbox"/>	<input type="checkbox"/>
Bezpieczny MF (175)																									
Wł.		<input type="checkbox"/>	<input type="checkbox"/>	<input type="checkbox"/>	<input type="checkbox"/>	<input type="checkbox"/>	<input type="checkbox"/>	<input type="checkbox"/>	<input type="checkbox"/>	<input type="checkbox"/>	<input type="checkbox"/>	<input type="checkbox"/>	<input type="checkbox"/>	<input type="checkbox"/>	<input type="checkbox"/>	<input type="checkbox"/>	<input type="checkbox"/>	<input type="checkbox"/>	<input type="checkbox"/>	<input type="checkbox"/>	<input type="checkbox"/>	<input type="checkbox"/>	<input type="checkbox"/>	<input type="checkbox"/>	<input type="checkbox"/>
Wył.		<input type="checkbox"/>	<input type="checkbox"/>	<input type="checkbox"/>	<input type="checkbox"/>	<input type="checkbox"/>	<input type="checkbox"/>	<input type="checkbox"/>	<input type="checkbox"/>	<input type="checkbox"/>	<input type="checkbox"/>	<input type="checkbox"/>	<input type="checkbox"/>	<input type="checkbox"/>	<input type="checkbox"/>	<input type="checkbox"/>	<input type="checkbox"/>	<input type="checkbox"/>	<input type="checkbox"/>	<input type="checkbox"/>	<input type="checkbox"/>	<input type="checkbox"/>	<input type="checkbox"/>	<input type="checkbox"/>	<input type="checkbox"/>
Nastawy wyróżniania MF (176)																									
Wyróżnianie	Wł.	<input type="checkbox"/>	<input type="checkbox"/>	<input type="checkbox"/>	<input type="checkbox"/>	<input type="checkbox"/>	<input type="checkbox"/>	<input type="checkbox"/>	<input type="checkbox"/>	<input type="checkbox"/>	<input type="checkbox"/>	<input type="checkbox"/>	<input type="checkbox"/>	<input type="checkbox"/>	<input type="checkbox"/>	<input type="checkbox"/>	<input type="checkbox"/>	<input type="checkbox"/>	<input type="checkbox"/>	<input type="checkbox"/>	<input type="checkbox"/>	<input type="checkbox"/>	<input type="checkbox"/>	<input type="checkbox"/>	<input type="checkbox"/>
	Wył.	<input type="checkbox"/>	<input type="checkbox"/>	<input type="checkbox"/>	<input type="checkbox"/>	<input type="checkbox"/>	<input type="checkbox"/>	<input type="checkbox"/>	<input type="checkbox"/>	<input type="checkbox"/>	<input type="checkbox"/>	<input type="checkbox"/>	<input type="checkbox"/>	<input type="checkbox"/>	<input type="checkbox"/>	<input type="checkbox"/>	<input type="checkbox"/>	<input type="checkbox"/>	<input type="checkbox"/>	<input type="checkbox"/>	<input type="checkbox"/>	<input type="checkbox"/>	<input type="checkbox"/>	<input type="checkbox"/>	<input type="checkbox"/>
Poziom	Duża	<input type="checkbox"/>	<input type="checkbox"/>	<input type="checkbox"/>	<input type="checkbox"/>	<input type="checkbox"/>	<input type="checkbox"/>	<input type="checkbox"/>	<input type="checkbox"/>	<input type="checkbox"/>	<input type="checkbox"/>	<input type="checkbox"/>	<input type="checkbox"/>	<input type="checkbox"/>	<input type="checkbox"/>	<input type="checkbox"/>	<input type="checkbox"/>	<input type="checkbox"/>	<input type="checkbox"/>	<input type="checkbox"/>	<input type="checkbox"/>	<input type="checkbox"/>	<input type="checkbox"/>	<input type="checkbox"/>	<input type="checkbox"/>
	Mała	<input type="checkbox"/>	<input type="checkbox"/>	<input type="checkbox"/>	<input type="checkbox"/>	<input type="checkbox"/>	<input type="checkbox"/>	<input type="checkbox"/>	<input type="checkbox"/>	<input type="checkbox"/>	<input type="checkbox"/>	<input type="checkbox"/>	<input type="checkbox"/>	<input type="checkbox"/>	<input type="checkbox"/>	<input type="checkbox"/>	<input type="checkbox"/>	<input type="checkbox"/>	<input type="checkbox"/>	<input type="checkbox"/>	<input type="checkbox"/>	<input type="checkbox"/>	<input type="checkbox"/>	<input type="checkbox"/>	<input type="checkbox"/>
Kolor	Czerwony/Niebieski/Żółty	<input type="checkbox"/>	<input type="checkbox"/>	<input type="checkbox"/>	<input type="checkbox"/>	<input type="checkbox"/>	<input type="checkbox"/>	<input type="checkbox"/>	<input type="checkbox"/>	<input type="checkbox"/>	<input type="checkbox"/>	<input type="checkbox"/>	<input type="checkbox"/>	<input type="checkbox"/>	<input type="checkbox"/>	<input type="checkbox"/>	<input type="checkbox"/>	<input type="checkbox"/>	<input type="checkbox"/>	<input type="checkbox"/>	<input type="checkbox"/>	<input type="checkbox"/>	<input type="checkbox"/>	<input type="checkbox"/>	<input type="checkbox"/>
Nastawy błysku (154, 182, 186)																									
Tryb błysku	Auto	<input type="checkbox"/>	<input type="checkbox"/>	<input type="checkbox"/>	<input type="checkbox"/>	<input type="checkbox"/>	<input type="checkbox"/>	<input type="checkbox"/>	<input type="checkbox"/>	<input type="checkbox"/>	<input type="checkbox"/>	<input type="checkbox"/>	<input type="checkbox"/>	<input type="checkbox"/>	<input type="checkbox"/>	<input type="checkbox"/>	<input type="checkbox"/>	<input type="checkbox"/>	<input type="checkbox"/>	<input type="checkbox"/>	<input type="checkbox"/>	<input type="checkbox"/>	<input type="checkbox"/>	<input type="checkbox"/>	<input type="checkbox"/>
	Ręcznie	<input type="checkbox"/>	<input type="checkbox"/>	<input type="checkbox"/>	<input type="checkbox"/>	<input type="checkbox"/>	<input type="checkbox"/>	<input type="checkbox"/>	<input type="checkbox"/>	<input type="checkbox"/>	<input type="checkbox"/>	<input type="checkbox"/>	<input type="checkbox"/>	<input type="checkbox"/>	<input type="checkbox"/>	<input type="checkbox"/>	<input type="checkbox"/>	<input type="checkbox"/>	<input type="checkbox"/>	<input type="checkbox"/>	<input type="checkbox"/>	<input type="checkbox"/>	<input type="checkbox"/>	<input type="checkbox"/>	<input type="checkbox"/>
Lampka cz.o.	Wł./Wył.	<input type="checkbox"/>	<input type="checkbox"/>	<input type="checkbox"/>	<input type="checkbox"/>	<input type="checkbox"/>	<input type="checkbox"/>	<input type="checkbox"/>	<input type="checkbox"/>	<input type="checkbox"/>	<input type="checkbox"/>	<input type="checkbox"/>	<input type="checkbox"/>	<input type="checkbox"/>	<input type="checkbox"/>	<input type="checkbox"/>	<input type="checkbox"/>	<input type="checkbox"/>	<input type="checkbox"/>	<input type="checkbox"/>	<input type="checkbox"/>	<input type="checkbox"/>	<input type="checkbox"/>	<input type="checkbox"/>	<input type="checkbox"/>
Korekta ekspoz.	Zobacz rozdział „Kompensacja mocy błysku” w „menu FUNC.” (169).																								
Siła błysku	Zobacz rozdział „Poziom siły błysku” w „menu FUNC.” (169).																								
Bezpieczna FE	Wł.	<input type="checkbox"/>	<input type="checkbox"/>	<input type="checkbox"/>	<input type="checkbox"/>	<input type="checkbox"/>	<input type="checkbox"/>	<input type="checkbox"/>	<input type="checkbox"/>	<input type="checkbox"/>	<input type="checkbox"/>	<input type="checkbox"/>	<input type="checkbox"/>	<input type="checkbox"/>	<input type="checkbox"/>	<input type="checkbox"/>	<input type="checkbox"/>	<input type="checkbox"/>	<input type="checkbox"/>	<input type="checkbox"/>	<input type="checkbox"/>	<input type="checkbox"/>	<input type="checkbox"/>	<input type="checkbox"/>	<input type="checkbox"/>
	Wył.	<input type="checkbox"/>	<input type="checkbox"/>	<input type="checkbox"/>	<input type="checkbox"/>	<input type="checkbox"/>	<input type="checkbox"/>	<input type="checkbox"/>	<input type="checkbox"/>	<input type="checkbox"/>	<input type="checkbox"/>	<input type="checkbox"/>	<input type="checkbox"/>	<input type="checkbox"/>	<input type="checkbox"/>	<input type="checkbox"/>	<input type="checkbox"/>	<input type="checkbox"/>	<input type="checkbox"/>	<input type="checkbox"/>	<input type="checkbox"/>	<input type="checkbox"/>	<input type="checkbox"/>	<input type="checkbox"/>	<input type="checkbox"/>
Kor. kontrastu (172)																									
Auto		<input type="checkbox"/>	<input type="checkbox"/>	<input type="checkbox"/>	<input type="checkbox"/>	<input type="checkbox"/>	<input type="checkbox"/>	<input type="checkbox"/>	<input type="checkbox"/>	<input type="checkbox"/>	<input type="checkbox"/>	<input type="checkbox"/>	<input type="checkbox"/>	<input type="checkbox"/>	<input type="checkbox"/>	<input type="checkbox"/>	<input type="checkbox"/>	<input type="checkbox"/>	<input type="checkbox"/>	<input type="checkbox"/>	<input type="checkbox"/>	<input type="checkbox"/>	<input type="checkbox"/>	<input type="checkbox"/>	<input type="checkbox"/>
Wył.		<input type="checkbox"/>	<input type="checkbox"/>	<input type="checkbox"/>	<input type="checkbox"/>	<input type="checkbox"/>	<input type="checkbox"/>	<input type="checkbox"/>	<input type="checkbox"/>	<input type="checkbox"/>	<input type="checkbox"/>	<input type="checkbox"/>	<input type="checkbox"/>	<input type="checkbox"/>	<input type="checkbox"/>	<input type="checkbox"/>	<input type="checkbox"/>	<input type="checkbox"/>	<input type="checkbox"/>	<input type="checkbox"/>	<input type="checkbox"/>	<input type="checkbox"/>	<input type="checkbox"/>	<input type="checkbox"/>	<input type="checkbox"/>
Kor. lamp. rtęc. (151)																									
Wł.		<input type="checkbox"/>	<input type="checkbox"/>	<input type="checkbox"/>	<input type="checkbox"/>	<input type="checkbox"/>	<input type="checkbox"/>	<input type="checkbox"/>	<input type="checkbox"/>	<input type="checkbox"/>	<input type="checkbox"/>	<input type="checkbox"/>	<input type="checkbox"/>	<input type="checkbox"/>	<input type="checkbox"/>	<input type="checkbox"/>	<input type="checkbox"/>	<input type="checkbox"/>	<input type="checkbox"/>	<input type="checkbox"/>	<input type="checkbox"/>	<input type="checkbox"/>	<input type="checkbox"/>	<input type="checkbox"/>	<input type="checkbox"/>
Wył.		<input type="checkbox"/>	<input type="checkbox"/>	<input type="checkbox"/>	<input type="checkbox"/>	<input type="checkbox"/>	<input type="checkbox"/>	<input type="checkbox"/>	<input type="checkbox"/>	<input type="checkbox"/>	<input type="checkbox"/>	<input type="checkbox"/>	<input type="checkbox"/>	<input type="checkbox"/>	<input type="checkbox"/>	<input type="checkbox"/>	<input type="checkbox"/>	<input type="checkbox"/>	<input type="checkbox"/>	<input type="checkbox"/>	<input type="checkbox"/>	<input type="checkbox"/>	<input type="checkbox"/>	<input type="checkbox"/>	<input type="checkbox"/>

○ Do wyboru lub ustawiane automatycznie. – Nie można wybrać.

Przed użyciem
Przewodnik podstawowy
Przewodnik zaawansowany
Podstawowe informacje o aparacie
Tryb automatyczny/tryb hybrydowy automatyczny
Inne tryby fotografowania
Tryb P
Tryb Tv, Av i M
Tryb wyświetlania
Funkcje Wi-Fi
Menu ustawień
Akcesoria
Dodatek
Skorowidz



Tryb fotografowania		M	Av	Tv	P	LIVE	AUTO																
<b>Funkcja</b>																							
Bezpiecznik (85)																							
Wł.		-	o	o	-	-	-	-	-	-	-	-	-	-	-	-	-	-	-	-	-	-	-
Wył.		o	o	o	o	o	o	o	o	o	o	o	o	o	o	o	o	o	o	o	o	o	o
Usuw. wiatru (68)																							
Auto		o	o	o	o	o	o	-	o	o	o	o	o	o	o	o	o	-	o	o	o	o	o
Wył.		o	o	o	o	-	-	-	o	-	-	-	-	-	-	-	-	o	-	-	-	-	o
Tłumik (68)																							
Wył./Wł.		o	o	o	o	-	-	-	-	-	-	-	-	-	-	-	-	-	-	-	-	o	-
Auto		o	o	o	o	o	o	o	o	o	o	o	o	o	o	o	o	o	o	o	o	o	o
Podgląd po zrob. zdjęcia (54)																							
Czas wyświet.	Wył./Tryb szybki	o	o	o	o	o	o	-	o	o	o	o	o	o	o	o	o	o	o	o	o	o	o
	2 s/4 s/8 s/Bez limitu	o	o	o	o	o	o	o	o	o	o	o	o	o	o	o	o	o	o	o	o	o	o
Wyśw. inform.	Wył.	o	o	o	o	o	o	o	o	o	o	o	o	o	o	o	o	o	o	o	o	o	o
	Szczegóły	o	o	o	o	o	o	-	o	o	o	o	o	o	o	o	o	o	o	o	o	o	o
Linie siatki (52)																							
Wł./Wył.		o	o	o	o	o	o	o	o	o	o	o	o	o	o	o	o	o	o	o	o	o	o
Ustaw. stab. (83)																							
Stabilizacja	Wył.	o	o	o	o	o	o	o	o	o	o	o	o	o	-	o	o	o	o	o	o	o	o
	Narastająco	o	o	o	o	o	o	o	o	o	o	o	o	o	o	o	o	o	o	o	o	o	o
	Przy zdjęciu	o	o	o	o	-	-	-	o	o	o	o	o	o	-	o	o	o	o	o	o	o	-
Dynam. stab.	Mała	o	o	o	o	o	o	o	o	o	o	o	o	o	-	o	o	o	o	o	o	o	o
	standard	o	o	o	o	o	o	-	o	o	o	o	o	o	o	o	o	-	o	o	o	o	-
	Duża	-	-	-	-	-	-	-	-	-	-	-	-	-	-	-	-	-	-	-	-	o	

O Do wyboru lub ustawiane automatycznie. – Nie można wybrać.

Przed użyciem
Przewodnik podstawowy
Przewodnik zaawansowany
Podstawowe informacje o aparacie
Tryb automatyczny/tryb hybrydowy automatyczny
Inne tryby fotografowania
Tryb P
Tryb Tv, Av i M
Tryb wyświetlania
Funkcje Wi-Fi
Menu ustawień
Akcesoria
Dodatek
Skorowidz



		Tryb fotografowania																								
Funkcja		M	Av	Tv	P	LIVE	📷	AUTO	📷	📷	📷	📷	📷	📷	📷	📷	📷	📷	📷	📷	📷	📷	📷	📷	📷	
<b>📷</b> Autom. poz. (📖53)																										
Wł.		○	○	○	○	○	○	○	○	○	○	○	○	○	○	○	○	○	○	○	○	○	○	○	○	
Wyłącz		○	○	○	○	○	○	○	○	○	○	○	○	○	○	○	○	○	○	○	○	○	○	○	○	
<b>📷</b> Obsz. wys. (📖40)																										
Duży/Średni/Mały		○	○	○	○	○	○	○	○	○	○	○	○	○	○	○	○	○	○	○	○	○	○	○	○	
<b>📷</b> Ustawienia automatyczne (📖41, 📖42)																										
Asystent wysz.																										
		Wł.		○	○	○	○	○	○	○	○	○	○	○	○	○	○	○	○	○	○	○	○	○	○	
📷 Automatyczne powiększenie		Wł.		○	○	○	○	○	○	○	○	○	○	○	○	○	○	○	○	○	○	○	○	○	○	
		Twarz/Gór. cz. ciała/ Całe ciało/Ręcznie/ Automatycznie		○	○	○	○	○	○	○	○	○	○	○	○	○	○	○	○	○	○	○	○	○	○	○
		Wył.		○	○	○	○	○	○	○	○	○	○	○	○	○	○	○	○	○	○	○	○	○	○	○
<b>📷</b> Typ przeglądu (📖34)																										
Uwzględn. zdj./Bez zdjęć		○	○	○	○	○	○	○	○	○	○	○	○	○	○	○	○	○	○	○	○	○	○	○	○	
<b>📷</b> Autom. wolna migawka (📖67)																										
Wł.		○	○	○	○	○	○	○	○	○	○	○	○	○	○	○	○	○	○	○	○	○	○	○	○	
Wyłącz		○	○	○	○	○	○	○	○	○	○	○	○	○	○	○	○	○	○	○	○	○	○	○	○	
<b>📷</b> Ustaw. iden. twarzy (📖46)																										
Wł.		○	○	○	○	○	○	○	○	○	○	○	○	○	○	○	○	○	○	○	○	○	○	○	○	
Wył.		○	○	○	○	○	○	○	○	○	○	○	○	○	○	○	○	○	○	○	○	○	○	○	○	

- Imiona osób na zdjęciach robionych przy użyciu funkcji identyfikacji twarzy (📖45) nie są wyświetlane w niektórych trybach lub przy niektórych ustawieniach, jednak są zapisywane w zdjęciach.

○ Do wyboru lub ustawiane automatycznie. – Nie można wybrać.

- Przed użyciem
- Przewodnik podstawowy
- Przewodnik zaawansowany
  - Podstawowe informacje o aparacie
  - Tryb automatyczny/tryb hybrydowy automatyczny
  - Inne tryby fotografowania
  - Tryb P
  - Tryb Tv, Av i M
  - Tryb wyświetlania
  - Funkcje Wi-Fi
  - Menu ustawień
  - Aksesoria
  - Dodatek
- Skorowidz





## Karta Nastawy Ogólne

Element menu	Strona
Wyciszenie	📖 139
Głośność	📖 140
Wskazówki	📖 140
Data/godz	📖 140
Strefa czasowa	📖 140
Cofaj obiektyw	📖 141
Tryb Eco	📖 141
Oszcz.energii	📖 26, 📖 141
Wyśw. Jasność	📖 142
Obraz startowy	📖 142
Formatowanie	📖 142
Numery plików	📖 144
Utwórz folder	📖 144
Jednostki Miary	📖 144
Standard TV	📖 149
Ustawienia komun. bezprzew.	📖 112
Wyśw. logo cert.	📖 145
Wybór języka 	📖 145
Nast.domyślne	📖 145

## Karta Wyświetlanie

Element menu	Strona
Odt. filmy z tr. zdj.tw.	📖 89
Miks krótkich klipów	📖 111
Odtwarzanie albumu	📖 107
Wyś./odt. przeg. film.	📖 90
Pokaz przezr.	📖 94
Usuń	📖 98
Ochrona	📖 96
Obracanie	📖 100
Ulubione	📖 101
Opcje fotoksiążki	📖 158
Korekta kontrastu	📖 104
Korekta czer.oczu	📖 104
Kadrowanie	📖 102
Zmień wielkość	📖 102
Moje kolory	📖 103
Inf. o iden. twarzy	📖 90
Efekt przejścia	📖 87
Efekt miniatur	📖 91
Przewijanie	📖 87
Grupa obrazów	📖 92
Auto-obracanie	📖 100
Kontyn.wyśw	📖 87

Przed użyciem

Przewodnik podstawowy

Przewodnik zaawansowany

Podstawowe informacje  
o aparacie

Tryb automatyczny/tryb  
hybrydowy automatyczny

Inne tryby fotografowania

Tryb P

Tryb Tv, Av i M

Tryb wyświetlania

Funkcje Wi-Fi

Menu ustawień

Akcesoria

Dodatek

Skorowidz



## Karta Drukowanie

Element menu	Strona
Drukuj	–
Wybierz obrazy/kopie	157
Wybierz zakres	158
Wybierz wszystkie	158
Skasuj cały wybór	158
Opcje drukowania	156

## Menu FUNC. trybu wyświetlania

Element menu	Strona
Obracanie	100
Ochrona	96
Ulubione	101
Drukuj	153
Odtwarzanie grupy	92
Odtwórz film	87
Odtw. powiąz. przegl. film.	90
Intelig. wybier.	95
Wyszuk. obrazu	91
Pokaż przezr.	94

## Uwagi dotyczące obsługi

- Aparat to precyzyjne urządzenie elektroniczne. Należy unikać upuszczania go i narażania na silne wstrząsy.
- Nie wolno umieszczać aparatu w pobliżu magnesów, silników ani innych urządzeń generujących silne pole elektromagnetyczne. Pola elektromagnetyczne mogą spowodować wadliwe działanie lub usunięcie danych obrazu.
- Jeśli na aparacie lub ekranie znajdują się krople wody lub kurz, należy przetrzeć te elementy suchą i miękką tkaniną, np. ściereczką do czyszczenia okularów. Nie należy ich mocno pocierać ani używać siły.
- Aparatu i ekranu nie wolno czyścić przy użyciu środków czyszczących zawierających rozpuszczalniki organiczne.
- Kurz należy usuwać z obiektywu za pomocą pędzelka z dmuchawą. Jeśli czyszczenie sprawia kłopoty, należy skontaktować się z punktem obsługi klienta firmy Canon.
- Przy gwałtownych zmianach temperatury, np. przy przechodzeniu z zimnego pomieszczenia do ciepłego, na aparacie może wystąpić skraplanie się pary wodnej. Aby zapobiec skraplaniu się pary wodnej w przypadku przenoszenia aparatu z zimnego do ciepłego otoczenia, należy umieścić aparat w nieprzepuszczającej powietrza torbie plastikowej i stopniowo dostosować go do zmiany temperatury bez wyjmowania z torby.
- W przypadku skroplenia się pary wodnej na aparacie należy natychmiast przerwać korzystanie z niego. Dalsze użytkowanie może spowodować jego uszkodzenie. Przed ponownym użyciu aparatu należy wyjąć z niego baterię i kartę pamięci oraz zacczekać na całkowite wyparowanie wilgoci.
- Nieużywaną baterię należy przechowywać w plastikowej torebce lub innym pojemniku. W przypadku niekorzystania z baterii przez dłuższy czas należy przed jej odłożeniem, około raz w roku, naładować ją, a następnie całkowicie rozładować za pomocą aparatu.

Przed użyciem

Przewodnik podstawowy

Przewodnik zaawansowany

Podstawowe informacje o aparacie

Tryb automatyczny/tryb hybrydowy automatyczny

Inne tryby fotografowania

Tryb P

Tryb Tv, Av i M

Tryb wyświetlania

Funkcje Wi-Fi

Menu ustawień

Akcesoria

Dodatek

Skorowidz



## Dane techniczne

### Aparat

#### Matryca światłoczuła

Rzeczywista liczba pikseli (Przetwarzanie obrazu może spowodować zmniejszenie liczby pikseli.)	Około 20,3 megapikseli
Suma pikseli	Około 21,1 megapikseli
Wielkość obrazu	Typ 1/2,3

#### Obiektyw

Ogniskowa (odpowiednik dla kliszy 35 mm)	4,3–172 mm (24–960 mm)
Powiększenie	40x

#### Powiększenie cyfrowe

Powiększenie	Około 4x
Maks. powiększenie (zoom cyfrowy x zoom optyczny)	Około 160x
Ogniskowa (maksymalne zbliżenie, odpowiednik dla kliszy 35 mm)	Odpowiednik dla ok. 3840 mm

#### Ekran (monitor)

Typ	Kolorowy wyświetlacz LCD TFT
Wymiar ekranu	7,5 cm (3 cale)
Rzeczywista liczba pikseli	około 922 000 punktów

#### Serie zdjęć Szybkość

(Różni się w zależności od obiektów, pozycji zoomu i innych czynników, takich jak marki karty pamięci).	Serie zdjęć w trybach Auto/P (normalny): Około 5,9 zdj./s Serie zdjęć z nast. AF w trybie P: Około 4,6 zdj./s Serie zdjęć z wyżw. LV w trybie P: Około 4,6 zdj./s
---	--

#### Wbudowana lampa błyskowa

Zasięg lampy błyskowej (maks. oddalenie)	50 cm–4,0 m
Zasięg lampy błyskowej (maks. zbliżenie)	2,0 m

#### Czas naświetlania

Tryb Auto (ustawienia automatyczne)	1–1/3200 s
Zasięg we wszystkich trybach fotografowania	
Maksimum	15 s
Minimum	1/3200 s
Czas (jednostka: s)	Tryby Tv i M 15, 13, 10, 8, 6, 5, 4, 3, 2, 2,5, 2, 1,6, 1,3, 1, 0,8, 0,6, 0,5, 0,4, 0,3, 1/4, 1/5, 1/6, 1/8, 1/10, 1/13, 1/15, 1/20, 1/25, 1/30, 1/40, 1/50, 1/60, 1/80, 1/100, 1/125, 1/160, 1/200, 1/250, 1/320, 1/400, 1/500, 1/640, 1/800, 1/1000, 1/1250, 1/1600, 1/2000, 1/2500, 1/3200

#### Przysłona

Liczba F	3,3–8,0 (O) 6,9–8,0 (Z)
----------	----------------------------

#### AF

Ramka AF	AiAF twarzy (liczba ramek AF: maks. 9), śledzenie AF, centralnie
----------	---

#### Przed użyciem

#### Przewodnik podstawowy

#### Przewodnik zaawansowany

#### Podstawowe informacje o aparacie

#### Tryb automatyczny/tryb hybrydowy automatyczny

#### Inne tryby fotografowania

#### Tryb P

#### Tryb Tv, Av i M

#### Tryb wyświetlania

#### Funkcje Wi-Fi

#### Menu ustawień

#### Akcesoria

#### Dodatek

#### Skorowidz





Format plików .....	Zgodność z Design rule for Camera File system (DCF); zgodność ze standardem DPOF (wersja 1.1)
Typ danych (zdjęcia)	
Format plików obrazów.....	Exif 2.3 (DCF 2.0)
Typ obrazu.....	JPEG
Typ danych (filmy)	
Format nagrywania.....	MP4
Wideo.....	MPEG-4 AVC/H.264
Dźwięk.....	MPEG-4 AAC-LC (stereo)
Zasilanie	
Bateria.....	NB-13L
Interfejs	
Kable.....	Hi-speed USB (micro) HDMI (typ D)
Komunikacja bezprzewodowa .....	Wi-Fi
	Dane techniczne: IEEE 802.11b/g/n Częstotliwość: 2,4 GHz Kanały: 1 – 11 Zabezpieczenia: WEP, WPA-PSK (AES/TKIP), WPA2-PSK (AES/TKIP) NFC
Środowisko operacyjne	
Temperatura.....	0–40°C
Wymiary (zgodnie z wytycznymi pomiarów stowarzyszenia Camera & Imaging Products Association) (SxWxG).....	109,7 x 63,8 x 35,7 mm
Waga (zgodnie z wytycznymi pomiarów stowarzyszenia Camera & Imaging Products Association)	
Włącznie z baterią i kartą pamięci ....	Okolo 270 g
Sam korpus aparatu .....	Okolo 245 g

## Liczba zdjęć/czas nagrywania, czas wyświetlania

Liczba zdjęć (zgodnie z wytycznymi pomiarów stowarzyszenia Camera & Imaging Products Association)	Okolo 250 zdjęć
Liczba zdjęć (Tryb Eco: Wł.)	Okolo 355 zdjęć
Czas nagrywania filmów (zgodnie z wytycznymi pomiarów stowarzyszenia Camera & Imaging Products Association)*1	Okolo 50 min
Czas nagrywania filmów (Seria zdjęć)*2	Okolo 1 godz. 25 min
Czas odtwarzania*3	Okolo 5 godz.

- \*1 Czas całkowity wielokrotnego nagrywania wg następujących warunków  
- [AUTO] tryby i ustawienia domyślne przy innych nastawach  
- nagrywanie/zatrzymywanie, powiększanie i pomniejszanie oraz włączanie i wyłączanie aparatu
- \*2 Czas całkowity wielokrotnego nagrywania wg następujących warunków  
- [AUTO] tryby i ustawienia domyślne przy innych nastawach  
- Po zarejestrowaniu maksymalnego czasu nagrania lub maksymalnej liczby ujęć aparat wyłączy się lub wyłączy i włączy ponownie
- \*3 Czas podczas odtwarzania pokazu przezroczy lub zdjęć.

## Zasięg fotografowania

Tryb fotografowania	Zakres ostrości	Maksymalne oddalenie (∞)	Maksymalne zbliżenie (1)
AUTO*	–	Od 1 cm do nieskończoności	2,0 m –do nieskończoności
Inne tryby		5 cm – nieskończoność	2,0 m –do nieskończoności
		1–50 cm	–

\* Przy ręcznym ustawianiu ostrości jest tak samo.









Przed użyciem
Przewodnik podstawowy
Przewodnik zaawansowany
Podstawowe informacje o aparacie
Tryb automatyczny/tryb hybrydowy automatyczny
Inne tryby fotografowania
Tryb P
Tryb Tv, Av i M
Tryb wyświetlania
Funkcje Wi-Fi
Menu ustawień
Akcesoria
Dodatek
Skorowidz



## Liczba zdjęć na karcie pamięci





Karta pamięci pomieści podaną niżej liczbę zdjęć o proporcjach obrazu 4:3 (1:150). Należy pamiętać, że liczba zdjęć, jakie można zarejestrować, zmienia się w zależności od proporcji obrazu.

Liczba zdjęć na karcie pamięci o pojemności 16 GB (przybliżona)

L		1766
		2980
M1		3546
		5925
M2		9344
		16755
S		53992
		80988

- Wartości podane w tabeli zostały zmierzone zgodnie ze standardami firmy Canon i mogą się zmieniać w zależności od fotografowanego obiektu, karty pamięci i ustawień aparatu.

## Czas nagrywania na karcie pamięci

Rozdzielczość	Całkowity czas nagrywania na karcie pamięci o pojemności 16 GB (przybliżony)	Czas jednorazowego nagrywania (przybliżony)
 (1920 x 1080)	59 min 30 s	29 min 59 s
 (1920 x 1080)	1 godz. 26 min 5 s	29 min 59 s
 (1280 x 720)	4 godz. 5 min 15 s	29 min 59 s
 (640 x 480)	10 godz. 22 min 35 s	1 godz.

- Wartości podane w tabeli zostały zmierzone zgodnie ze standardami firmy Canon i mogą się zmieniać w zależności od fotografowanego obiektu, karty pamięci i ustawień aparatu.
- Czas nagrywania pojedynczych filmów mierzony jest na podstawie kart pamięci SD Speed Class 10. Nagrywanie może się zatrzymać przy korzystaniu z kart pamięci o niższej klasie szybkości. Nagrywanie może też zakończyć się automatycznie po zapelnieniu karty pamięci lub kiedy rozmiar pliku przekroczy 4 GB.

Przed użyciem

Przewodnik podstawowy

Przewodnik zaawansowany

Podstawowe informacje o aparacie

Tryb automatyczny/tryb hybrydowy automatyczny

Inne tryby fotografowania

Tryb P

Tryb Tv, Av i M

Tryb wyświetlania

Funkcje Wi-Fi

Menu ustawień

Akcesoria

Dodatek

Skorowidz



## Bateria NB-13L

Typ:	Bateria litowo-jonowa
Napięcie znamionowe:	3,6 V (prąd stały)
Pojemność znamionowa:	1250 mAh
Liczba cykli ładowania:	Około 300 razy
Temperatura eksploatacji:	0–40°C

## Ładowarka CB-2LH/CB-2LHE

Znamionowy prąd wejściowy:	100 – 240 V (prąd zmienny; 50/60 Hz) 0,09 A (100 V) – 0,06 A (240 V)
Znamionowy prąd wyjściowy:	4,2 V DC, 0,7 A
Czas ładowania:	Około 2 godz. 10 min (przy użyciu baterii NB-13L)
Temperatura eksploatacji:	5–40°C

## Zasilacz Compact Power Adapter CA-DC30/CA-DC30E

Znamionowy prąd wejściowy:	100–240 V AC (50/60 Hz) 0,07 A (100 V) – 0,045 A (240 V)
Znamionowy prąd wyjściowy:	5,0 V DC, 0,55 A
Czas ładowania:	Około 5 godz.* (przy użyciu w aparacie baterii NB-13L) * Czas ładowania różni się w zależności od aktualnego poziomu naładowania baterii.
Temperatura eksploatacji:	5–40°C

- Liczba zdjęć, które można wykonać, została ustalona zgodnie z wytycznymi pomiaru opracowanymi przez stowarzyszenie Camera & Imaging Products Association.
- W niektórych warunkach fotografowania możliwa liczba zdjęć i długość czasu nagrywania mogą być mniejsze od podanych powyżej.
- Liczba zdjęć/godzin nagrania przy w pełni naładowanej baterii.

Przed użyciem

Przewodnik podstawowy

Przewodnik zaawansowany

Podstawowe informacje  
o aparacie

Tryb automatyczny/tryb  
hybrydowy automatyczny

Inne tryby fotografowania

Tryb P

Tryb Tv, Av i M

Tryb wyświetlania

Funkcje Wi-Fi

Menu ustawień

Akcesoria

Dodatek

Skorowidz



# Skorowidz

## A

Akcesoria 147  
Aparat  
  Nastawy domyślne 145  
Av (tryb fotografowania) 85

## B

Balans bieli (kolor) 73  
Balans bieli według wzorca 73  
Bateria  
  Ładowanie 18  
  Oszczędzanie energii 26  
  Poziom 166  
  Tryb Eco 141  
Baterie → Data/godz  
  (bateria pamięci daty i godziny)  
Blokowanie AE 71  
Blokowanie AF 80  
Blokowanie FE 82  
Blokowanie ostrości 77

## C

Camera Connect 113  
CameraWindow 151  
CANON iMAGE GATEWAY 124  
Centralnie (tryb ramki AF) 77  
Cyfrowy telekonwerter 76  
Czułość ISO 72

## D

Data/godz  
  Bateria pamięci daty i godziny 21  
  Ustawienia 20  
  Zegar światowy 140  
  Zmiana 20  
Dodawanie do zdjęć znaczników geograficznych 135  
Domyślne → Nastawy domyślne  
DPOF 156  
Drukowanie 153  
Dźwięki 139

## E

Edytowanie  
  Korekta czerwonych oczu 104  
  Korekta kontrastu 104  
  Moje kolory 103  
Edytowanie lub usuwanie informacji dotyczących połączeń 137  
Efekt aparatu zabawki (tryb fotografowania) 62  
Efekt miniatURY (tryb fotografowania) 61  
Efekt plakatu (tryb fotografowania) 60  
Efekt rybiego oka (tryb fotografowania) 61  
Ekran  
  Ikony 166, 167  
  Język wyświetlacza 21  
  Menu → Menu FUNC., menu  
Ekran informacji GPS 89

## Ekspozycja

Blokowanie AE 71  
Blokowanie FE 82  
Kompensacja 71

## F

Fajerwerki (tryb fotografowania) 59  
Film z funkcją iFrame (tryb filmowania) 69  
Filmy  
  Czas nagrywania 179  
  Edytowanie 105  
Fotografowanie  
  Data/godzina fotografowania → Data/godz  
  Informacje o obrazie 166  
Funkcje Wi-Fi 112

## G

Gniazdo 153

## I

Identyfikacja twarzy 45  
Inteligentna migawka (tryb fotografowania) 64  
Inteligentne wybieranie 95

## J

Jakość obrazu → Współczynnik kompresji (jakość obrazu)  
Język wyświetlacza 21

## K

Karty pamięci 2  
  Czas nagrywania 179  
Karty pamięci SD/SDHC/SDXC → Karty pamięci

Kolor (balans bieli) 73  
Komunikaty o błędach 164  
Korekta czerwonych oczu 104  
Korekta kontrastu 72, 104  
Korekta lamp rtęciowych 51  
Krótkie fragmenty filmowe (tryb filmu) 68

## L

Lampa błyskowa  
  Błysk i długi czas naświetlania 81  
  Kompensacja mocy błysku 82  
  Włączanie 81  
  Wyłączanie lampy błyskowej 81  
Lampka 54  
Linie siatki 52

## M

M (tryb fotografowania) 85  
Makro (zakres ostrości) 75  
Menu  
  Podstawowa obsługa 29  
  Tabela 168  
Menu FUNC.  
  Podstawowa obsługa 28  
  Tabela 169  
Metoda pomiaru 71  
Miękką ostrość (tryb fotografowania) 63  
Moje kolory 73, 103  
Monochromatyczny (tryb fotografowania) 63

## N

Najważniejsze wydarzenia 107  
Nastawy domyślne 145  
Numery plików 144

Przed użyciem

Przewodnik podstawowy

Przewodnik zaawansowany

Podstawowe informacje o aparacie

Tryb automatyczny/tryb hybrydowy automatyczny

Inne tryby fotografowania

Tryb P

Tryb Tv, Av i M

Tryb wyświetlania

Funkcje Wi-Fi

Menu ustawień

Akcesoria

Dodatek

Skorowidz

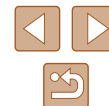

## O

Obracanie 100  
Ochrona 96  
Odtwarzanie → Wyświetlanie  
Opcje fotoksiążki 158  
Oprogramowanie  
  Instalacja 119, 151  
  Zapisywanie zdjęć  
    na komputerze 152  
Oszczędzanie energii 26

## P

P (tryb fotografowania) 70  
Pasek 2, 17  
Podróżowanie z aparatem 140  
Pokaz przetr. 94  
Pomoc w kadrowaniu 40  
Portret (tryb fotografowania) 59  
Powiększenie 22, 33, 39, 94  
Powiększenie cyfrowe 39  
Program AE 70  
Proporcje obrazu 50  
Przewód HDMI 149

## R

Ramki AF 77  
Ręczne ustawianie ostrości  
  (zakres ostrości) 75  
Rozdzielczość (rozmiar obrazu) 50  
Rozwiązywanie problemów 160

## S

Samowyzwalacz 43  
  Samowyzwalacz  
    2-sekundowy 43  
  Samowyzwalacz mrugnięciem  
    (tryb fotografowania) 64  
Samowyzwalacz twarzą  
  (tryb fotografowania) 65  
Sceny nocne z ręki  
  (tryb fotografowania) 59  
Serie zdjęć 37, 44  
Servo AF 79  
Słabe oświetlenie  
  (tryb fotografowania) 59  
Stabilizacja obrazu 83  
Standardowy (tryb filmu) 66  
Sterowanie z podglądem na żywo  
  (tryb fotografowania) 56  
Superżywe kolory  
  (tryb fotografowania) 60  
Synchronizacja obrazów 133

## Ś

Śledzenie AF 78

## T

Tryb automatyczny  
  (tryb fotografowania) 22, 32  
Tryb Eco 141  
Tryb punktu dostępu aparatu 118  
Tv (tryb fotografowania) 84

## U

Ulubione 101  
Uśmiech (tryb fotografowania) 64  
Ustawianie ostrości  
  Blokowanie AF 80  
  Ramki AF 77  
  Servo AF 79  
  Wspomaganie MF 76  
  Zoom punktu AF 52  
Usuwanie 98  
Usuwanie wiatru 68

## W

Wieloobszarowy balans bieli 51  
Wi-Fi, menu 116  
Wskaźnik 31  
Współczynnik kompresji  
  (jakość obrazu) 83  
Wysyłanie zdjęć 129  
Wysyłanie zdjęć do innego  
  aparatu 129  
Wysyłanie zdjęć do smartfona 113  
Wysyłanie zdjęć do usług  
  sieci Web 124  
Wyszukiwanie 91  
Wyświetlanie 23  
  Inteligentne wybieranie 95  
  Pokaz przezroczy 94  
  Powiększenie 94  
  Widok miniatur 91  
  Wyszukiwanie obrazów 91  
  Wyświetlanie na telewizorze 149  
  Wyświetlanie pojedynczych  
  zdjęć 23  
Wyświetlanie na telewizorze 149

## Z

Zakres ostrości  
  Makro 75  
  Ręczne ustawianie ostrości 75  
Zapisywanie zdjęć  
  na komputerze 152  
Zasilanie 147  
  → Bateria,  
  → Ładowarka  
Zawartość zestawu 2  
Zdalne fotografowanie 136  
Zdjęcia  
  Czas wyświetlania 54  
  Ochrona 96  
  Odtwarzanie → Wyświetlanie  
  Usuwanie 98  
Zdjęcia czarno-białe 74  
Zdjęcia w odcieniach sepii 74  
Zdjęcie twórcze 57  
Zegar 31  
Zegar światowy 140  
Zmiana wielkości zdjęć 102

Przed użyciem
Przewodnik podstawowy
Przewodnik zaawansowany
Podstawowe informacje o aparacie
Tryb automatyczny/tryb hybrydowy automatyczny
Inne tryby fotografowania
Tryb P
Tryb Tv, Av i M
Tryb wyświetlania
Funkcje Wi-Fi
Menu ustawień
Akcesoria
Dodatek
Skorowidz





## Ostrzeżenia dotyczące Wi-Fi (bezprzewodowej sieci LAN)

- Kraje i regiony, w których dozwolone jest używanie sieci WLAN
  - Możliwość używania sieci WLAN jest ograniczona w niektórych krajach i regionach oraz może podlegać karom. Aby uniknąć konfliktu z prawem, należy odwiedzić witrynę firmy Canon w sieci Web i sprawdzić, gdzie dozwolone jest używanie sieci WLAN. Firma Canon nie ponosi odpowiedzialności za żadne problemy związane z użytkowaniem w innych krajach i regionach.
- Następujące działania mogą podlegać karze:
  - zmiana lub modyfikacja produktu,
  - usunięcie z produktu etykiet certyfikatów
- Zgodnie z przepisami dotyczącymi wymiany i handlu międzynarodowego zezwolenie eksportowe (lub zezwolenie na transakcje serwisowe), udzielone przez rząd Japonii, jest niezbędne do eksportowania zasobów lub usług o znaczeniu strategicznym (łącznie z tym produktem) poza obszar Japonii.
- W tym produkcie wykorzystano amerykańskie oprogramowanie szyfrujące, które podlega przepisom eksportowym U.S. Export Administration Regulations i nie może być eksportowane lub przekazywane do kraju objętego embargiem handlowym Stanów Zjednoczonych.
- Należy zanotować ustawienia używanej sieci LAN. Ustawienia bezprzewodowej sieci LAN zapisane w tym produkcie mogą zostać zmienione lub usunięte na skutek nieprawidłowego korzystania z tego produktu, oddziaływania fal radiowych lub ładunków elektrostatycznych albo wypadku bądź wadliwego działania. Należy zanotować ustawienia bezprzewodowej sieci LAN. Firma Canon nie ponosi odpowiedzialności za szkody pośrednie lub bezpośrednie ani za straty przychodów wynikające z pogorszenia lub zniknięcia zawartości.

- Przekazując ten produkt innej osobie, wyrzucając go lub wysyłając w celu wykonania naprawy, należy zanotować ustawienia bezprzewodowej sieci LAN i resetować produkt w celu przywrócenia ustawień domyślnych (usunąć ustawienia), jeżeli jest to konieczne.
- Firma Canon nie oferuje rekompensaty za szkody wynikające z utraty lub kradzieży tego produktu. Firma Canon nie ponosi odpowiedzialności za straty ani szkody wynikające z nieupoważnionego dostępu do zarejestrowanych urządzeń docelowych za pomocą tego produktu w przypadku jego utraty lub kradzieży.
- Należy korzystać z produktu zgodnie z zaleceniami zamieszczonymi w tym przewodniku. Należy korzystać z modułu bezprzewodowej sieci LAN zgodnie z zaleceniami zamieszczonymi w tym przewodniku. Firma Canon nie ponosi odpowiedzialności za szkody lub straty wynikłe z użytkowania funkcji i produktu niezgodnie z zaleceniami zamieszczonymi w niniejszym podręczniku.
- Nie wolno korzystać z funkcji bezprzewodowej sieci LAN tego produktu w pobliżu aparatury medycznej lub innego wyposażenia elektronicznego. Korzystanie z funkcji bezprzewodowej sieci LAN w pobliżu aparatury medycznej lub innego wyposażenia elektronicznego może wpływać na działanie tych urządzeń.

## Ostrzeżenia dotyczące interferencji powodowanych przez fale radiowe

- Funkcjonowanie tego produktu może być zakłócone przez inne urządzenia emitujące fale radiowe. Aby uniknąć interferencji, należy korzystać z tego produktu, jak najdalej od urządzeń tego typu lub zrezygnować z użytkowania tych urządzeń równocześnie z tym produktem.

Przed użyciem
Przewodnik podstawowy
Przewodnik zaawansowany
Podstawowe informacje o aparacie
Tryb automatyczny/tryb hybrydowy automatyczny
Inne tryby fotografowania
Tryb P
Tryb Tv, Av i M
Tryb wyświetlania
Funkcje Wi-Fi
Menu ustawień
Akcesoria
Dodatek
Skorowidz



## Zalecenia dotyczące bezpieczeństwa

Z uwagi na to, że sieć Wi-Fi przesyła sygnały za pośrednictwem fal radiowych, należy stosować bardziej rygorystyczne zabezpieczenia niż w przypadku przewodowej sieci LAN.

Podczas korzystania z sieci Wi-Fi należy uwzględnić następujące zalecenia:

- Należy korzystać z sieci tylko zgodnie z otrzymanym upoważnieniem. Ten produkt wyszukuje sieci Wi-Fi w otoczeniu i wyświetla na ekranie wynik poszukiwań. Na liście mogą pojawiać się również sieci, do korzystania z których użytkownik nie ma upoważnienia (nieznane sieci). Jednak próba nawiązania połączenia z takimi sieciami lub korzystania z nich może zostać uznana za nieupoważniony dostęp. Należy korzystać z sieci wyłącznie zgodnie z posiadaną autoryzacją i nie nawiązywać połączenia z nieznanymi sieciami.

Jeżeli ustawienia zabezpieczeń nie zostały prawidłowo skonfigurowane, mogą występować następujące problemy.

- Monitorowanie transmisji  
Nieupoważnione osoby trzecie mogą monitorować transmisję Wi-Fi i przechwytywać wysyłane dane.
- Nieautoryzowany dostęp do sieci  
Osoby trzecie mające złowrogie zamiary mogą uzyskać nieupoważniony dostęp do sieci użytkownika w celu kradzieży, modyfikacji lub niszczenia zawartych w niej informacji. Ponadto użytkownik może być narażony na inne rodzaje nieupoważnionego dostępu, np. kradzież tożsamości (podawanie się za inną osobę w celu uzyskania nieupoważnionego dostępu do informacji) lub ataki polegające na korzystaniu z nieupoważnionego dostępu do sieci użytkownika w celu infiltrowania innych systemów.

Aby zapobiec występowaniu tego typu problemów, należy skutecznie zabezpieczyć swoją sieć Wi-Fi.

Z funkcji Wi-Fi tego aparatu można korzystać tylko po zapoznaniu się z zabezpieczeniami Wi-Fi oraz rozważeniu potencjalnych zagrożeń i korzyści wynikających z modyfikacji ustawień zabezpieczeń.



Aparat może drukować zdjęcia za pośrednictwem sieci Wi-Fi na drukarkach zgodnych ze standardem PictBridge. Standardy PictBridge ułatwiają bezpośrednie łączenie ze sobą aparatów cyfrowych, drukarek i innych urządzeń. Ponadto nowy standard protokołu o nazwie DPS over IP pozwala nawiązywać połączenia PictBridge w środowiskach sieciowych. Aparat jest zgodny także z tym standardem.

Przed użyciem
Przewodnik podstawowy
Przewodnik zaawansowany
Podstawowe informacje o aparacie
Tryb automatyczny/tryb hybrydowy automatyczny
Inne tryby fotografowania
Tryb P
Tryb Tv, Av i M
Tryb wyświetlania
Funkcje Wi-Fi
Menu ustawień
Akcesoria
Dodatek
Skorowidz



## Znaki towarowe i licencjonowanie

- Microsoft i Windows są znakami towarowymi lub zastrzeżonymi znakami towarowymi firmy Microsoft Corporation w Stanach Zjednoczonych i (lub) innych krajach.
- Macintosh i Mac OS są znakami towarowymi firmy Apple Inc., zastrzeżonymi w Stanach Zjednoczonych oraz innych krajach.
- App Store, iPhone oraz iPad są znakami towarowymi firmy Apple Inc.
- Logo SDXC jest znakiem towarowym firmy SD-3C LLC.
- HDMI, logo HDMI oraz High-Definition Multimedia Interface są znakami towarowymi lub zastrzeżonymi znakami towarowymi firmy HDMI Licensing, LLC.
- Logo iFrame oraz symbol iFrame są znakami towarowymi firmy Apple Inc.
- Wi-Fi®, Wi-Fi Alliance®, WPA™, WPA2™ i Wi-Fi Protected Setup™ są znakami towarowymi lub zastrzeżonymi znakami towarowymi stowarzyszenia Wi-Fi Alliance.
- Znak N jest znakiem towarowym lub zarejestrowanym znakiem towarowym firmy NFC Forum, Inc. w Stanach Zjednoczonych i w innych krajach.
- Pozostałe znaki towarowe należą do odpowiednich właścicieli.
- W tym urządzeniu zastosowano technologię exFAT licencjonowaną przez firmę Microsoft.
- This product is licensed under AT&T patents for the MPEG-4 standard and may be used for encoding MPEG-4 compliant video and/or decoding MPEG-4 compliant video that was encoded only (1) for a personal and non-commercial purpose or (2) by a video provider licensed under the AT&T patents to provide MPEG-4 compliant video. No license is granted or implied for any other use for MPEG-4 standard.  
\* Uwaga wyświetlana w języku angielskim według wymagań.

## Zastrzeżenie prawne

- Nieupoważnione powielanie niniejszej instrukcji jest zabronione.
- Wszystkie pomiary wykonano zgodnie ze standardami firmy Canon dotyczącymi testowania.
- Informacje ulegają zmianom bez powiadamiania w odniesieniu do specyfikacji produktu i wyglądu.
- Ilustracje i zrzuty ekranów użyte w niniejszej instrukcji mogą się nieznacznie różnić od faktycznego wyglądu urządzenia.
- Niezależnie od powyższych postanowień firma Canon nie ponosi odpowiedzialności za żadne straty wynikające z użytkowania tego produktu.

Przed użyciem
Przewodnik podstawowy
Przewodnik zaawansowany
Podstawowe informacje o aparacie
Tryb automatyczny/tryb hybrydowy automatyczny
Inne tryby fotografowania
Tryb P
Tryb Tv, Av i M
Tryb wyświetlania
Funkcje Wi-Fi
Menu ustawień
Akcesoria
Dodatek
Skorowidz

