

Stereo-Plattenspieler  
Stereo Platenpelersysteem  
Sistema con giradischi stereo  
Gramofon stereofoniczny

Bedienungsanleitung DE

Gebruiksaanwijzing NL

Istruzioni per l'uso IT

Instrukcja obsługi PL

## Eigentümersnachweis

Die Modellnummer und die Seriennummer befinden sich auf der Rückseite. Tragen Sie diese Nummern in den unten stehenden Zeilen ein. Halten Sie diese Nummern bereit, wenn Sie Ihren Sony-Fachhändler zwecks Fragen zu diesem Produkt anrufen.  
Modellnr. PS-HX500  
Seriennr. \_\_\_\_\_

## WARNUNG

Um das Risiko eines Feuers oder elektrischen Schlags zu verringern, setzen Sie dieses Gerät keinem Regen und keiner Feuchtigkeit aus.

Der Netzadapter ist zur Verwendung an trockenen Orten in Räumen gedacht.

Um Feuergefahr zu verringern, decken Sie die Lüftungsöffnungen des Geräts nicht mit Zeitungen, Tischdecken, Vorhängen usw. ab. Schützen Sie das Gerät vor offenen Flammen, wie z. B. brennenden Kerzen.

Um Feuergefahr und die Gefahr eines elektrischen Schlags zu verringern, schützen Sie das Gerät vor Tropf- oder Spritzwasser und stellen Sie keine Gefäße mit Flüssigkeiten darin, wie z. B. Vasen, auf das Gerät.

Stellen Sie die Anlage nicht in einem geschlossenen Bücherregal, einem Einbauschränk u. Ä. auf.

Der Netzadapter darf nicht abgedeckt werden und sollte bei Temperaturen von bis zu 40 °C verwendet werden.

Das Gerät bleibt auch in ausgeschaltetem Zustand mit dem Stromnetz verbunden, solange das Netzkabel mit der Netzsteckdose verbunden ist.

Schließen Sie das Netzteil an eine leicht zugängliche Netzsteckdose an, da das Gerät mit dem Netzstecker des Netzadapters vom

Netzstrom getrennt wird. Sollten an dem Gerät irgendwelche Störungen auftreten, trennen Sie es sofort von der Netzsteckdose.

Der Netzadapter ist nicht für Reparaturen ausgelegt, und seine Verwendung muss sofort beendet werden, wenn er beschädigt oder defekt ist.

**VORSICHT: GEFAHR ELEKTRISCHER SCHLÄGE,  
NUR AN TROCKENEN ORTEN  
VERWENDEN**

## Polarität des Gleichstromausgangs vom Netzadapter



## Hinweis für Kunden in den USA:

### HINWEIS:

Dieses Gerät wurde getestet, und es wurde bestätigt, dass es die Grenzwerte für ein digitales Gerät der Klasse B gemäß Teil 15 der FCC-Bestimmungen erfüllt.

Diese Grenzwerte wurden aufgestellt, um einen sinnvollen Schutz vor schädlichen Interferenzen bei einer Installation in Wohngebieten sicherzustellen. Dieses Gerät erzeugt und verwendet

Hochfrequenzenergien und kann diese ausstrahlen. Wenn das Gerät nicht entsprechend den Anleitungen des Benutzerhandbuchs installiert und verwendet wird, können Störungen von Funkverbindungen verursacht werden. Es gibt jedoch keine Garantie dafür, dass in einer bestimmten Installation auch tatsächlich keine Interferenzen (Störungen) auftreten. Falls dieses Gerät Störungen des Rundfunk- oder Fernsehempfangs verursacht, was durch Ein- und Ausschalten des Geräts festgestellt werden kann, sollte der Anwender die Störungen mit einer oder mehreren der folgenden Maßnahmen zu beseitigen versuchen:

- Richten Sie die Empfangsantenne neu aus, oder stellen Sie sie an einen anderen Ort.
- Vergrößern Sie den Abstand zwischen dem Gerät und dem Empfänger.
- Schließen Sie das Gerät an eine Steckdose an, die zu einem anderen Stromkreis als dem vom Empfänger verwendeten gehört.

- Bitten Sie Ihren Fachhändler oder einen erfahrenen Rundfunk-/Fernsehtechniker um Hilfe.

## VORSICHT

Es wird darauf hingewiesen, dass Änderungen oder Modifikationen, die in diesem Handbuch nicht ausdrücklich genehmigt wurden, dazu führen können, dass Ihre Genehmigung zum Betreiben dieses Geräts erlischt.

Falls Sie Fragen zu diesem Produkt haben, können Sie hier anrufen:  
Sony Customer Information Services Center  
1-800-222-7669  
oder <http://www.sony.com/>

Konformitätserklärung  
Markenname: SONY  
Modellname: PS-HX500  
Verantwortliche Partei: Sony Electronics Inc.  
Anschrift: 16535 Via Esprillo, San Diego, CA  
92127 USA  
Telefonnummer: 858-942-2230

Dieses Gerät entspricht Teil 15 der FCC-Vorschriften. Der Betrieb unterliegt den folgenden beiden Bedingungen: (1) Dieses Gerät darf keine schädlichen Störungen verursachen, und (2) dieses Gerät muss alle empfangenen Störungen akzeptieren, einschließlich Störungen, die einen unerwünschten Betrieb verursachen.

Richtig abgeschirmte und geerdete Kabel und Anschlüsse müssen zur Verbindung mit Host-Computern und/oder Peripheriegeräten verwendet werden, um die von der FCC festgelegten Emissionsgrenzwerte zu erfüllen.

## Hinweis für Kunden: Die folgenden Informationen treffen nur für Geräte zu, die in Ländern verkauft werden, in denen EU-Direktiven gelten.

Dieses Produkt wurde von oder für Sony Corporation, 1-7-1 Konan Minato-ku Tokio, 108-0075 Japan hergestellt.

Bei Fragen zur Produktkonformität auf Grundlage der Gesetzgebung der Europäischen Union kontaktieren Sie bitte den Bevollmächtigten Sony Belgium,

bijkantoor van Sony Europe Limited, Da Vincilaan 7-D1, 1935 Zaventem, Belgien.  
Für Kundendienst oder Garantieangelegenheiten wenden Sie sich bitte an die in den Kundendienst- oder Garantiedokumenten genannten Adressen.

## Für die Kunden in Europa



**Entsorgung von gebrauchten elektrischen und elektronischen Geräten (anzuwenden in den Ländern der Europäischen Union und anderen europäischen Ländern mit einem separaten Sammelsystem für diese Geräte)**

Das Symbol auf dem Produkt oder seiner Verpackung weist darauf hin, dass dieses Produkt nicht als normaler Haushaltsabfall zu behandeln ist, sondern an einer Annahmestelle für das Recycling von elektrischen und elektronischen Geräten abgegeben werden muss.

Durch Ihren Beitrag zum korrekten Entsorgen dieses Produkts schützen Sie die Umwelt und die Gesundheit Ihrer Mitmenschen. Umwelt und Gesundheit werden durch falsches Entsorgen gefährdet.

Materialrecycling hilft, den Verbrauch von Rohstoffen zu verringern.

Weitere Informationen zum Recycling dieses Produkts erhalten Sie bei Ihrer Gemeindeverwaltung, den kommunalen Entsorgungsbetrieben oder dem Geschäft, in dem Sie das Produkt gekauft haben.

Die Gültigkeit des CE-Zeichens beschränkt sich ausschließlich auf die Länder, in denen es gesetzlich erforderlich ist, vor allem im EWR (Europäischer Wirtschaftsraum).

Dieses Gerät wurde geprüft und entspricht bei Verwendung eines Anschlusskabels von weniger als 3 Metern Länge den Grenzwerten in der EMC-Richtlinie.

## Merkmale

PS-HX500 ist ein Stereo-Plattenspieler für analoge Wiedergabe von Vinyl-Schallplatten. Durch Anschließen eines Computers an den Plattenspieler können Sie die Aufnahme-Anwendung verwenden, die speziell für dieses Plattenspielerprodukt geschrieben wurde, um Audiotracks von der Vinyl-Schallplatte als Hochauflösung-Audioquelle aufzunehmen.

Sie können Hochauflösung-Audioquellen entweder durch Übertragen der aufgenommenen Hochauflösung-Audioquellen auf ein kompatibles Audiogerät oder durch Verwendung von Computersoftware, die Hochauflösung-Audiowiedergabe unterstützt, abspielen.

### Erste Verwendung Ihres Plattenspielers

Zuerst müssen Sie Ihren Plattenspieler zusammensetzen.

Lesen Sie die Anweisungen dieses Handbuchs durch und setzen Sie den Plattenspieler zusammen. (Siehe Seite 9.)

### Hören einer Vinyl-Schallplatte

Ihre Plattenspieler hat keinen eingebauten Lautsprecher. Zum Hören einer Vinyl-Schallplatte müssen Sie ein Audiogerät wie eine Stereoanlage oder einen Verstärker am Plattenspieler mit den mitgelieferten PHONO-Kabeln anschließen und die Schallplatte abspielen. (Siehe Seite 14.)

### Aufnehmen von Audiotracks auf Ihrem Computer

Sie müssen einen Computer an Ihren Plattenspieler über den USB-Port anschließen und die Anwendung Hi-Res Audio Recorder auf dem Computer installieren. (Siehe Seite 18.)

#### Hinweis

Ihr Plattenspieler ist nicht für DJ-Verwendung (Disk Jockey) ausgelegt. Durch Stoppen oder Umkehren der Drehung des Plattentellers werden Fehlfunktionen verursacht.

## Über die Anleitungen

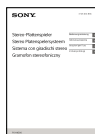

### Bedienungsanleitung (diese Anleitung)

Beschreibt die grundlegenden Funktionen Ihres Plattenspielers, einschließlich Zusammensetzen des Plattenspielers, Abspielen und Aufnehmen von Vinyl-Schallplatten, ebenso wie Pflege des Geräts, Kauf von Verbrauchsteilen und Fehlersuche.



### Hi-Res Audio Recorder Hilfe (Online-Handbuch)

Beschreibt die Bedienung der Anwendung Hi-Res Audio Recorder zur Aufnahme von Audiotracks von einer Vinyl-Schallplatte auf einen Computer. Zum Betrachten der Hilfe gehen Sie zu <http://rd1.sony.net/help/ha/hrar/>.



#### Hinweis

Zur Verwendung der Anwendung Hi-Res Audio Recorder müssen Sie eine Internetverbindung haben und die Anwendung herunterladen und auf Ihrem Computer installieren.

# Inhaltsverzeichnis

Eigentümersnachweis .....	2
Merkmale .....	4
Über die Anleitungen .....	4
Teile und Bedienelemente .....	6

---

## Erste Schritte

Auspacken .....	8
Zusammenbauen des Plattenspielers .....	9
Anbringen der Staubabdeckung....	13

---

## Hören einer Vinyl-Schallplatte

Anschließen eines Audiogerätes ...	14
Abspielen einer Vinyl-Schallplatte .....	15

---

## Aufnehmen einer Vinyl-Schallplatte

Aufnehmen von Audiotracks auf einem Computer .....	18
---	----

---

## Wartung

Reinigen der Abtastnadel .....	20
Auswechseln der Abtastnadel .....	20
Auswechseln des Treibriemens .....	21
Reinigen der Staubabdeckung und des Plattenspielergehäuses .....	21

---

## Weitere Informationen

Vorsichtsmaßnahmen .....	22
Fehlersuche .....	22
Reparaturdienste .....	24
Technische Daten .....	25
Kunden-Support-Websites .....	26
Index .....	26

# Teile und Bedienelemente

## Vorderseite

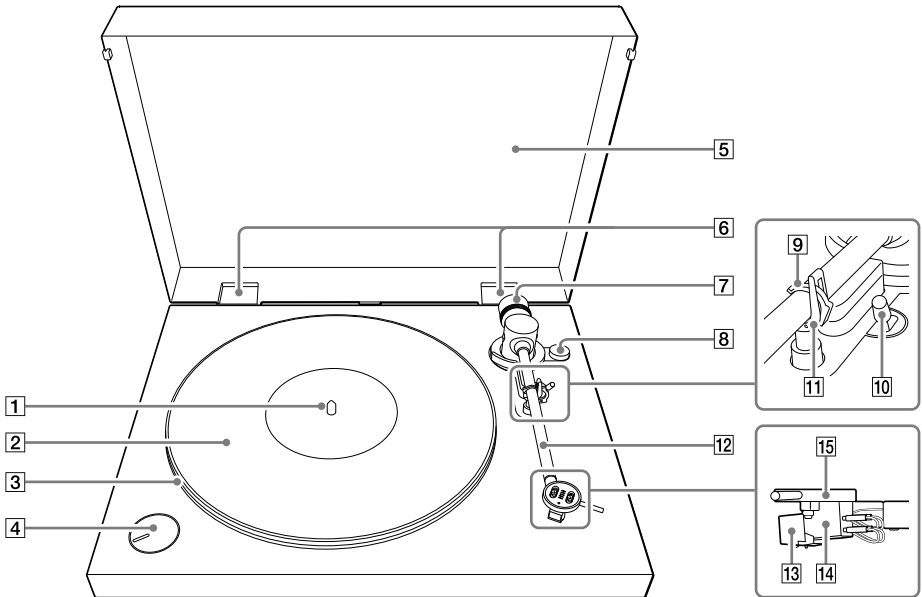

**1** Spindel (Seite 9)

**2** Gummimatte (Seite 8, 10)

**3** Plattenteller (Seite 8, 9)

Setzen Sie den Plattenteller auf die Spindel, während Sie den Plattenspieler zusammensetzen. Der Treibriemen befindet sich in zusammengewickeltem Zustand auf der Rückseite.

**4** SPEED/POWER-Drehschalterknopf (Seite 16, 19)

Drehen Sie den Knopf zum Ein-/Ausschalten des Plattenspielers oder zum Wählen der geeigneten Drehzahl für die abzuspielende Schallplatte.

**5** Staubabdeckung (Seite 8, 13)

**6** Scharniere der Staubabdeckung (Seite 8, 13)

**7** Gegengewicht (Seite 8, 11)

Drehen Sie das Gegengewicht zum Justieren der Tonarmbalance und des Abtastnaddrucks, nachdem Sie Ihren Plattenspieler montiert haben.

**8** Antiskating-Knopf (Seite 10, 12)

Drehen Sie diesen Knopf, um die Antiskating-Kraft zu justieren, nachdem Sie Ihren Plattenspieler montiert haben.

**9** Tonarmverriegelung (Seite 11, 16, 17)

Verriegeln Sie den Tonarm, um ihn gegen Erschütterungen zu schützen, wenn Sie keine Schallplatte abspielen wollen.

**10** Tonarmlift-Hebel (Seite 16)

Verwenden Sie diesen Hebel, um den Tonarm zu heben oder zu senken. Der Tonarm wird langsam abgesenkt.

**11** Tonarmstütze (Seite 11, 17)

Legen Sie den Tonarm hier ab, wenn keine Schallplatte abgespielt wird.

**12** Tonarm (Seite 10, 16, 17)

**13** Abtastnadel (Seite 20)

### Hinweis

Die Abtastnadel ist ein Hochpräzisionsstück. Handhaben Sie sie vorsichtig, um Schäden zu vermeiden.

**14** Tonabnehmerkörper (Seite 20)

**15** Tonarmkopf (Seite 16)

## Rückseite

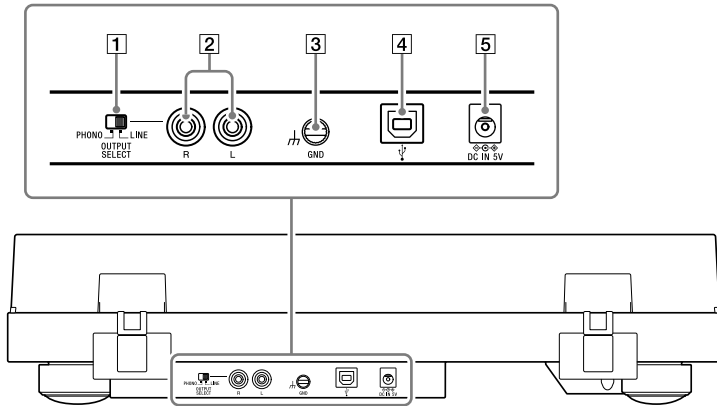

- 1** PHONO/LINE-Schalter (Seite 14)  
Verwenden Sie diesen Schalter, um den Audio-Ausgangstyp zu wählen, der Ihrem angeschlossenen Audiogerät wie eine Stereoanlage oder einem Verstärker entspricht.
- 2** Audioausgang (Seite 14)
- 3** ⚡ Erdungsklemme (Seite 14)
- 4** USB-Anschluss (Typ B) (Seite 19)  
Verwenden Sie diesen Anschluss zum Anschließen eines Computers zur Aufnahme.
- 5** ⚡ DC IN (Seite 15)

# Erste Schritte

## Auspacken

Stellen Sie sicher, dass alle unten aufgeführten Zubehörteile im Lieferumfang vorhanden sind. Wenn etwas fehlt, wenden Sie sich an Ihren Fachhändler oder an die Kunden-Support-Website. (Siehe Seite 26.)

- Plattenteller (mit Treibriemen) (1)

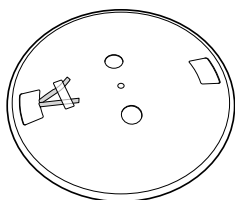

- Gummimatte (1)

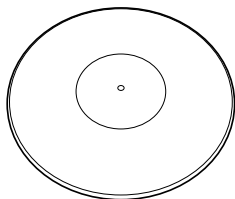

- Staubabdeckung (1)

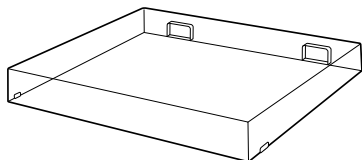

- Gegengewicht (1)\*



- 45-U/min-Adapter (1)\*  
Setzen Sie den Adapter auf die Spindel, um eine 17-cm-Vinyl-Schallplatte (Single).



- Scharniere der Staubabdeckung (2)\*

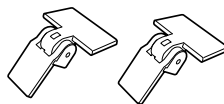

- Netzadapter (1)

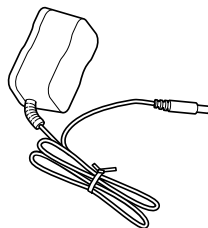

- PHONO-Kabel mit Erdungsdrähten (1)

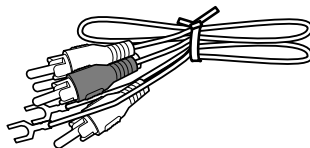

- USB-Kabel (1)

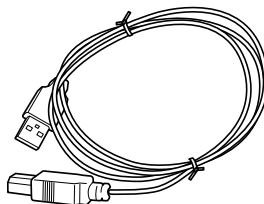

- Bedienungsanleitung (vorliegendes Handbuch)

\* Das Gegengewicht, der 45-U/min-Adapter und die Scharniere der Staubabdeckung sind an einer Seitenfläche der Verpackungsmaterials Ihres Plattenspielers angebracht.

### Hinweis

Bewahren Sie den Karton und das Verpackungsmaterial auf, falls es in Zukunft benötigt wird, um den Plattenspieler zur Reparatur zu transportieren.



# Zusammenbauen des Plattenspielers

## Hinweis

Schließen Sie Ihren Plattenspieler nicht mit dem Netzadapter an eine Netzsteckdose an, bevor Sie ihn fertig montiert haben.

## Vorsichtsmaßnahmen zur Aufstellung

- Stellen Sie das Gerät auf eine ebene Fläche.
- Vermeiden Sie die Aufstellung des Gerätes in der Nähe von Elektrogeräten (z. B. Fernsehgerät, Föhn oder Leuchtstofflampe), die Brummen oder Rauschen induzieren können.
- Stellen Sie das Gerät an einem Ort auf, der keinen Vibrationen ausgesetzt ist, z. B. von Lautsprechern, zuschlagenden Türen usw.
- Halten Sie das Gerät von direktem Sonnenlicht, extremen Temperaturen und übermäßiger Staub- und Feuchtigkeitseinwirkung fern.
- Halten Sie das Gerät von elektronischen Geräten fern, die Funkwellen oder elektromagnetische Störungen produzieren.

## Anbringen des Plattentellers

- 1 Setzen Sie den Plattenteller auf die Spindel.

Halten Sie den Plattenteller eben, während Sie ihn auf die Spindel setzen.

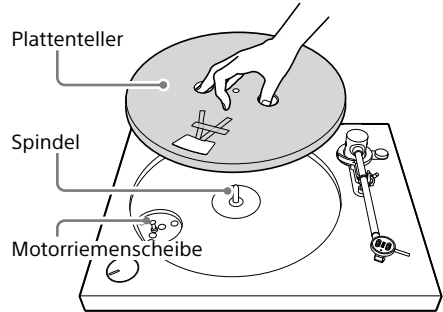

## Hinweis

Halten Sie den Plattenteller fest, damit er nicht herunterfällt, da dies zu Verletzungen oder Schäden am Plattenspieler führen kann.

- 2 Drehen Sie den Plattenteller in die Position, wo Sie die Motorriemenscheibe durch das rechteckige Loch mit der Spitze des auf dem Plattenteller aufgeklebten roten Bandes sehen können.

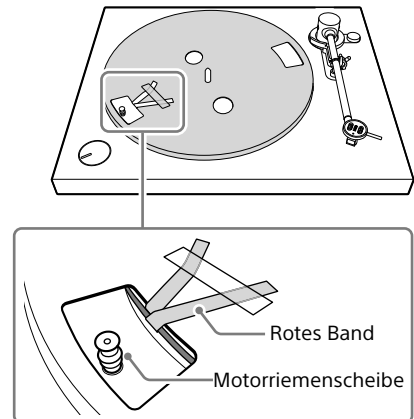

- 3** Ziehen Sie das Klebeband ab, ziehen und halten Sie das rote Band, und haken Sie den Treibriemen um die Motorriemenscheibe.

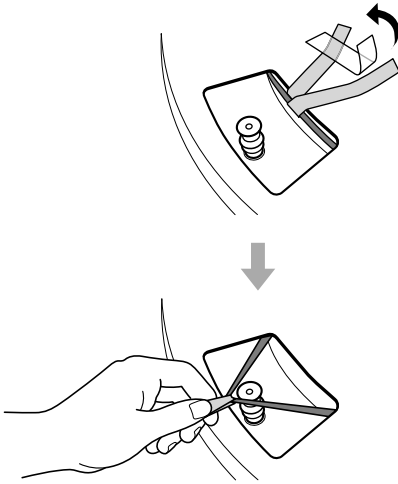

**Hinweis**

- Verdrehen Sie nicht den Treibriemen.
- Entfernen Sie es, wenn Sie den Treibriemen um die Motorriemenscheibe gehakt haben.

- 4** Legen Sie die Gummimatte auf den Plattenteller.

**Hinweis**

Stellen Sie sicher, dass die abgeschrägte Seite der Gummimatte nach oben weist. Die Rückseite des Gummis wird durch den SONY-Aufdruck markiert.

## Justieren Sie die Tonarmbalance.

Justieren Sie die Tonarmbalance so, dass der Tonarm waagrecht ausbalanciert ist (Nullbalance), so dass der richtige Abtastnadeldruck auf die Schallplatte ausgeübt wird.

- 1** Nehmen Sie die Schutzkappe der Abtastnadel ab.

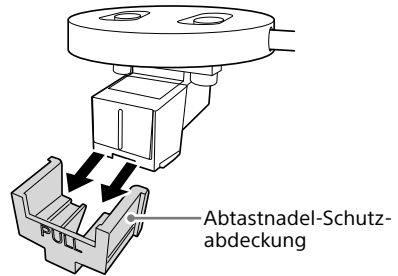

**Hinweis**

Nehmen Sie die Abtastnadel-Schutzkappe vorsichtig ab, um nicht die Abtastnadel zu beschädigen.

- 2** Stellen Sie sicher, dass die Skalenummer „0“ auf dem Antiskating-Knopf mit der Referenzlinie ausgerichtet ist.

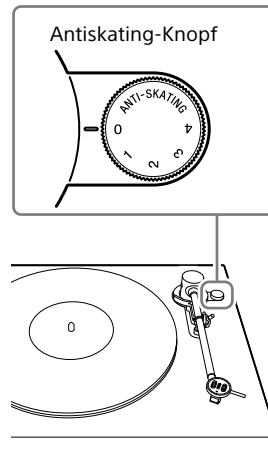

### 3 Bringen Sie das Gegengewicht auf der Rückseite des Tonarms an.

Drücken Sie das Gegengewicht leicht ein und drehen Sie die Pfeilrichtung, bis die Oberfläche des Skalenrings nahe an die weiße Linie auf dem Tonarm kommt.

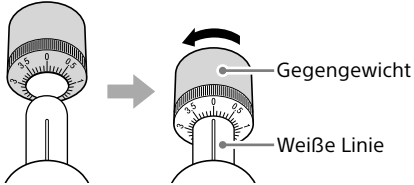

#### Tipps

Sie können das Gegengewicht im Uhrzeigersinn drehen, um es nach außen zu bewegen oder gegen den Uhrzeigersinn (in Richtung des oben gezeigten schwarzen Pfeils), um es nach innen zu bewegen.

### 4 Geben Sie die Tonarmverriegelung frei und heben Sie den Tonarm von der Tonarmstütze ab.

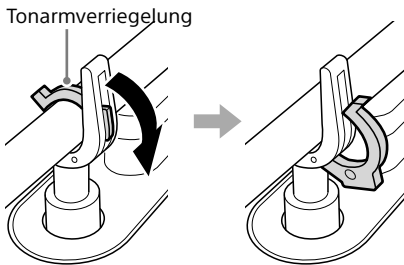

### 5 Drehen Sie das Gegengewicht im Uhrzeigersinn oder gegen den Uhrzeigersinn, bis der Tonarm waagrecht ausbalanciert ist.

Sie können es leichter finden, die Tonarmbalance zu justieren, indem Sie das Gegengewicht ein wenig zur Zeit drehen und Ihre Hände abnehmen, um zu sehen, ob der Tonarm waagrecht ausbalanciert ist.

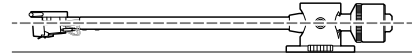

#### Hinweis

Lassen Sie die Spitze der Abtastnadel nicht die Gummimatte oder den Plattenteller berühren, während Sie die Tonarmbalance einstellen.

### 6 Setzen Sie den Tonarm auf die Tonarmstütze zurück.

## Justieren des Abtastnaddrucks und der Antiskating-Kraft

Wenn der Tonarm horizontal ausbalanciert ist, justieren Sie den Abtastnaddruck und die Antiskating-Kraft.

- 1 Drehen Sie den Skaleningen am Gegengewicht, um die Skalennummer „0“ am Ring mit der weißen Linie auf dem Tonarm auszurichten.

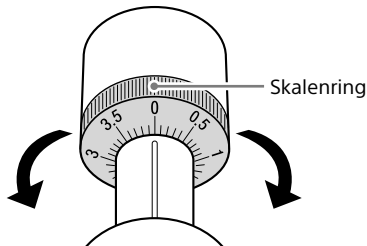

### Hinweis

Drehen Sie nicht das Gegengewicht zusammen mit dem Skaleningen.

- 2 Drehen Sie das Gegengewicht gegen den Uhrzeigersinn, um die Skalennummer „3“ am Ring mit der weißen Linie auf dem Tonarm auszurichten.

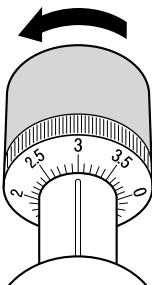

### Tipp

Ein geeigneter Abtastnadel-Andruckwert wird für jede Abtastnadel empfohlen. Zum Schutz

der Abtastnadel und der Schallplatte vor Beschädigung stellen Sie den Abtastnaddruck auf den empfohlenen Wert ein. Stellen Sie den Abtastnaddruck auf Ihrem Plattenspieler auf „3“.

- 3 Drehen Sie den Antiskating-Knopf, um die Skalennummer „3“ auf die Referenzlinie auszurichten.

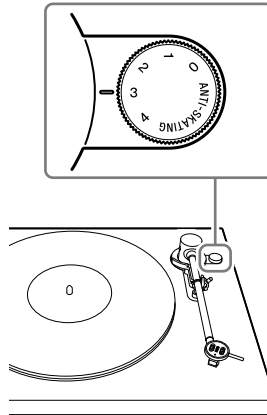

### Tipp

- Die Antiskating-Justage ist erforderlich, damit richtige Antiskating-Kraft zu erzielt wird, um die durch die Drehung des Plattentellers erzeugte nach innen auf die Abtastrille wirkende Kraft zu neutralisieren, welche durch die Drehung des Plattentellers erzeugt wird, wenn eine Schallplatte abgespielt wird.
- Sie müssen die Antiskating-Kraft auf den gleichen Wert einstellen wie der in Schritt 2 eingestellte Abtastnaddruck.

# Anbringen der Staubabdeckung

- 1 Setzen Sie die mitgelieferten Scharniere der Staubabdeckung auf die Scharnieröffnungen auf der Staubabdeckung.

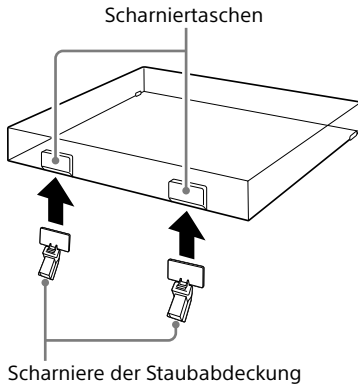

- 2 Richten Sie die angebrachten Scharniere mit den Scharnertaschen an der Rückseite Ihres Plattenspielers aus und drücken Sie die Staubabdeckung ein.

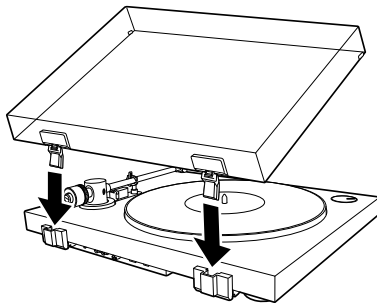

## Tip

Um die Staubabdeckung vom Plattenspieler abzunehmen, öffnen Sie die Staubabdeckung vollständig, greifen Sie beide Seiten in der Nähe der Unterseite der Abdeckung, und ziehen Sie sie vorsichtig nach oben heraus.

## Hinweis zum Tragen dieses Produkts

Wenn Sie dieses Produkt tragen, greifen Sie immer fest die Unterseite des Produkts wie unten gezeigt. Wenn Sie das Produkt falsch halten, könnte es herunterfallen, was zu Fehlfunktionen oder Verletzungen führen kann.

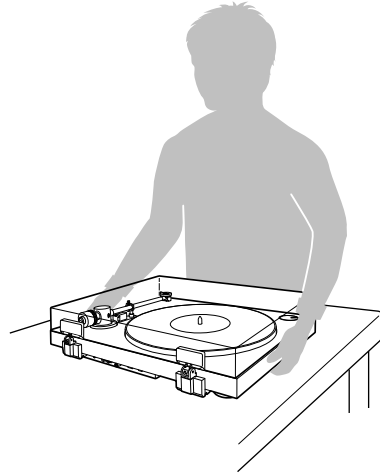

# Hören einer Vinyl-Schallplatte

## Anschließen eines Audiogerätes

### Hinweis

- Schalten Sie auf jeden Fall das Audiogerät, wie eine Stereoanlage oder einen Verstärker, vor dem Anschließen aus.
- Stellen Sie alle Verbindungen her, bevor Sie Ihren Netzadapter an eine Steckdose anschließen.

- 1 Stellen Sie sicher, dass der PHONO/ LINE-Schalter an der Rückseite des Plattenspielers auf LINE gestellt ist.

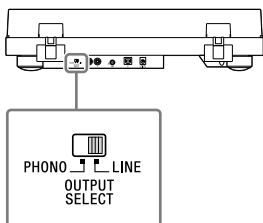

### Tipp

Wenn Sie die PHONO-Eingangsbuchsen an Ihrem Audiogerät zum Anschließen verwenden, stellen Sie den PHONO/ LINE-Schalter auf PHONO. Dies wird aber den Audio-Ausgangspegel wesentlich senken.

- 2 Schließen Sie die mitgelieferten PHONO-Kabel an die AUX- oder analogen Eingangsbuchsen am Audiogerät an.

Stecken Sie den weißen Stecker des Kabels in die weiße (L) Buchse und den roten Stecker in die rote (R) Buchse.

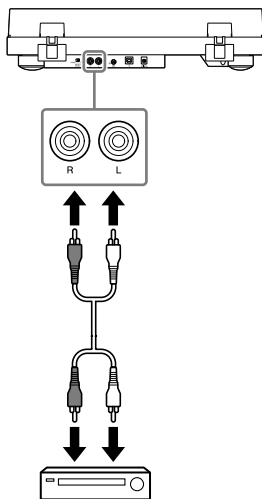

### Hinweis

Stecken Sie die Stecker fest in die Buchsen. Lockere Verbindungen führen zu Störungen bei der Wiedergabe.

### Tipp

Ihre Audiogeräte haben möglicherweise die Erdungsklemme in der Nähe der PHONO-Eingangsbuchsen. Durch Anschließen eines Erdungskabels an den Erdungsklemmen am Plattenspieler und am Audiogerät kann Störungen bei der Wiedergabe verringern.

### 3 Schließen Sie den Netzadapter an.

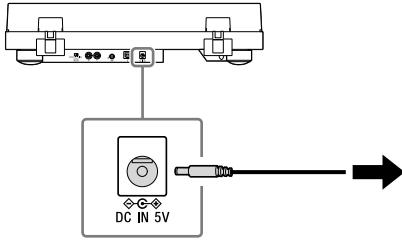

#### Hinweis

Um Störungen zu vermeiden, platzieren Sie den Netzadapter so weit wie möglich von Ihrem Plattenspieler entfernt.

## Abspielen einer Vinyl-Schallplatte

#### Hinweis

Bevor Sie eine Schallplatte abspielen, drehen Sie die Lautstärke des angeschlossenen Audiogeräts (Verstärker, Lautsprecher usw.) herunter, um mögliche laute Knistergeräusche zu vermeiden. Das Knistergeräusch, das erzeugt wird, wenn die Abtastnadel in Kontakt mit der Vinyl-Schallplatte kommt, könnte das Audiogerät beschädigen. Warten Sie, bis die Abtastnadel vollständig auf der Vinyl-Schallplatte liegt und drehen Sie erst dann die Lautstärke höher.

### 1 Legen Sie eine Vinyl-Schallplatte auf den Plattenteller.

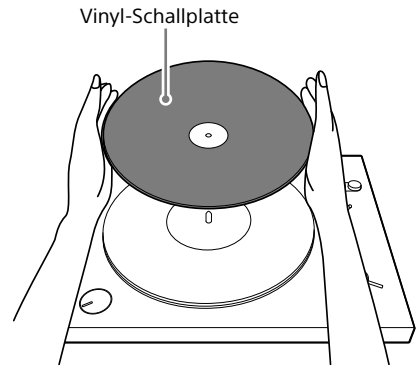

#### Hinweis

Legen Sie nur jeweils eine Vinyl-Schallplatte auf den Plattenteller.

#### Zum Abspielen einer 17-cm-Vinyl-Schallplatte (Single)

Setzen Sie den mitgelieferten 45-U/min-Adapter auf die Spindel.

- 2** Drehen Sie den SPEED/POWER-Drehschalterknopf, um die für die Vinyl-Schallplatte geeignete Drehzahl zu wählen.

Der Plattenteller läuft an.

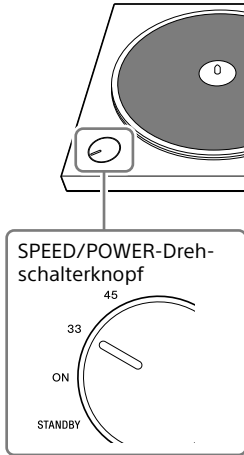

**Tipp**

Die Drehzahl ist normalerweise auf dem Etikett der Vinyl-Schallplatte oder auf der Schallplattenhülle aufgedruckt.

- 3** Geben Sie die Tonarmverriegelung frei und drücken Sie den Tonarmlift-Hebel zur Rückseite des Plattenspielers.

Der Tonarm wird langsam angehoben.

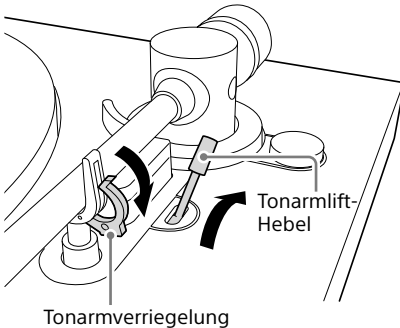

- 4** Führen Sie den Tonarm zu der gewünschten Position über dem gewünschten Track.

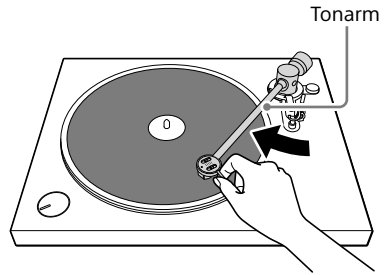

**Hinweis**

Zum Bewegen des Tonarms halten Sie vorsichtig den Tonarmkopf.

- 5** Ziehen Sie den Tonarmlift.-Hebel zur Vorderseite des Plattenspielers.

Der Tonarm senkt sich langsam ab, und die Wiedergabe beginnt.

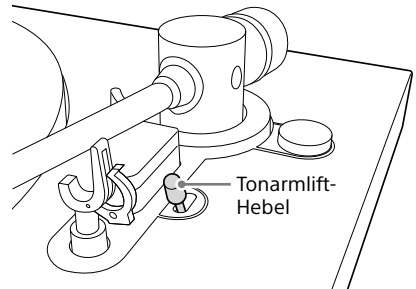

Zum Stoppen der Wiedergabe bevor sie beendet ist, drücken Sie den Tonarmlift-Hebel zur Rückseite des Plattenspielers. Der Tonarm wird langsam angehoben, und die Wiedergabe stoppt.

**Hinweis**

- Wenn die Staubabdeckung geschlossen wird, schließen Sie sie langsam, um Erschütterungen zu vermeiden, durch die die Abtastnadel springen könnte.
- Während der Wiedergabe halten Sie Ihre Hände vom Tonarm und der drehenden Vinyl-Schallplatte fern.



- Während der Wiedergabe stoppen Sie nicht die Drehung des Plattenspielers mit der Hand.

**Tip**

Durch Verwendung des Tonarmlifts wird verhindert, dass Kratzer auf der Vinyl-Schallplatte verursacht werden, und glatte Wiedergabe wird garantiert.

## Nach Abschluss der Wiedergabe

- 1** Drücken Sie den Tonarmlift.-Hebel zur Rückseite des Plattenspielers.
- 2** Bewegen Sie den Tonarm auf die Tonarmstütze zurück.
- 3** Ziehen Sie den Tonarmhebel zur Vorderseite des Plattenspielers und sichern Sie den Tonarm mit der Tonarmverriegelung.
- 4** Drehen Sie den SPEED/POWER-Drehschalterknopf, um „STANDBY“ zu wählen.  
Der Plattenteller hört zu drehen auf, und der Plattenspieler schaltet aus.

# Aufnehmen einer Vinyl-Schallplatte

## Aufnehmen von Audiotracks auf einem Computer

Sie können Ihren Plattenspieler und einen Computer über das mitgelieferte USB-Kabel verbinden und die Anwendung Hi-Res Audio Recorder verwenden, um Audiotracks von einer Vinyl-Schallplatte auf dem Computer aufzuzeichnen. Die Anwendung Hi-Res Audio Recorder ist eine Aufnahmeanwendung, die ausschließlich für dieses Plattenspielerprodukt entwickelt wurde.

Weitere Informationen zur Verwendung der Anwendung Hi-Res Audio Recorder finden Sie in der Hilfe für Hi-Res Audio Recorder bei: <http://rd1.sony.net/help/ha/hrar/>

### Hinweis

- Zum Aufzeichnen von Audiotracks von einer Schallplatte auf einem Computer müssen Sie die Anwendung Hi-Res Audio Recorder auf dem Computer installieren. Mit einem Computer, auf dem die Anwendung nicht installiert ist, können Sie nicht Audiotracks aufzeichnen, auch wenn er an Ihren Plattenspieler angeschlossen ist.
- Zum Herunterladen der Anwendung Hi-Res Audio Recorder benötigen Sie einen Computer mit Internetverbindung.
- Die Anwendung Hi-Res Audio Recorder dient nur zur Aufnahme. Sie erlaubt keine Wiedergabe.
- Die USB-Ausgangssignale können nur zur Aufnahme und nicht zur Wiedergabe verwendet werden.

### Tipp

Zum Übertragen mit Hochauflösung von auf einem Computer aufgezeichneten Audioquellen zur Wiedergabe zu einem anderen Audiogerät, benötigen Sie ein Audiogerät, das Audiowiedergabe mit Hochauflösung unterstützt.

## Systemvoraussetzungen

### Windows

Betriebssysteme:

Windows 7 (32/64 bit)

Windows 8 (32/64 bit)

Windows 8.1 (32/64 bit)

Windows 10 (32/64 bit)

(Das neueste Service Pack ist erforderlich.)

CPU: Intel Core2 Prozessor, 1,6 GHz oder höher

Speicher: 1 GB oder größer

Bildschirmauflösung: 1024 x 768 oder höher

### Mac

Betriebssysteme:

Mac OS X 10.9

Mac OS X 10.10

Mac OS X 10.11

Bildschirmauflösung: 1024 x 768 oder höher

Andere Betriebssysteme als die hier aufgelisteten werden nicht unterstützt.

### Hinweis

Richtige Funktion dieser Anwendung kann nicht garantiert werden für:

- jeden Computer mit einem der oben aufgeführten Betriebssysteme
- einen selbstgebauten Computer
- einen Computer mit einem vom Benutzer upgradeten Betriebssystem
- einen Multiboot-Computer
- Verwendung mit den Energiesparmerkmalen des Computers:  
System-Wartezustand, Ruhemodus (Bereitschaftsmodus)

## 1 Laden Sie die Anwendung Hi-Res Audio Recorder auf den Computer herunter.

Für detaillierte Anweisungen besuchen Sie die Website für Ihr Wohngebiet.

### Für Kunden in Europa:

Gehen Sie zu <http://www.sony.eu/support>, gehen Sie dann zur Website für Ihr Land und suchen dann nach „Hi-Res Audio Recorder“.

### Für Kunden in den USA:

Gehen Sie zu <http://esupport.sony.com/> und suchen Sie nach „Hi-Res Audio Recorder“.

### Für Kunden in Kanada:

Gehen Sie zu <http://esupport.sony.com/CA/> und suchen Sie nach „Hi-Res Audio Recorder“.

### Hinweis

Wenn die neuesten Windows-Aktualisierungen nicht übernommen werden, kann es sein, dass die Anwendung nicht erfolgreich installiert wird. Starten Sie das Windows Update und installieren Sie die neuesten Aktualisierungen, bevor Sie die Anwendung Hi-Res Audio Recorder installieren.

## 2 Schließen Sie einen Computer an Ihren Plattenspieler an.

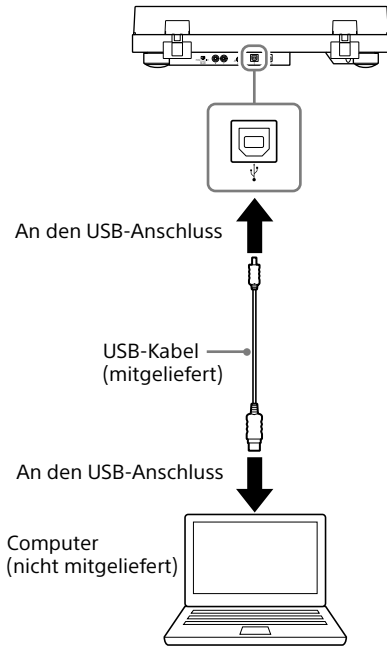

## 3 Drehen Sie den SPEED/POWER-Drehschalterknopf auf „ON“, um den Plattenspieler einzuschalten.

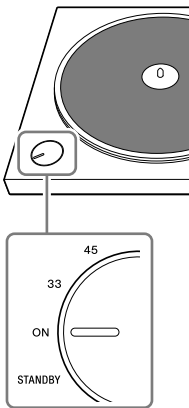

## 4 Verwenden Sie die Anwendung Hi-Res Audio Recorder zum Aufnehmen von Audiotracks auf dem Computer.

Für detaillierte Anweisungen zur Verwendung der Anwendung Hi-Res Audio Recorder und dem Übertragen von Audiotracks zu einem Hochauflösung-Audiogerät siehe Hi-Res Audio Recorder Hilfe bei <http://rd1.sony.net/help/ha/hrar/>.

### Hinweis

- Verwenden Sie nur das mitgelieferte USB-Kabel zum Verbinden eines Computers mit Ihrem Plattenspieler. Verwenden Sie nicht einen HSB-Hub oder ein USB-Verlängerungskabel zum Verbinden.
- Stecken Sie den USB-Kabelstecker gerade und vollständig in den USB-Anschluss ein. Drücken Sie es nicht gewaltsam im Winkel in den Anschluss, da dies zu Fehlfunktionen führen kann.
- Wenn Sie nicht Audiotracks auf einem Computer aufzeichnen wollen, empfehlen wir, das USB-Kabel vom Plattenspieler abzuziehen. Wenn ein Computer über den USB-Anschluss am Plattenspieler angeschlossen ist, können bei Wiedergabe über das angeschlossene Audiogerät Störungen auftreten.
- Wenn ein Computer über ein USB-Kabel zur Aufnahme an Ihrem Plattenspieler angeschlossen ist, werden ungeachtet der PHONO/LINE-Schalteinstellung an der Rückseite des Plattenspielers durch Abspielen einer Vinyl-Schallplatte vom Equalizer des Plattenspielers optimierte Audiodaten an den USB-Anschluss am Computer geschickt.

## Wartung

### Reinigen der Abtastnadel

Die Abtastnadel ist ein Hochpräzisionsteil. Handhaben Sie sie vorsichtig, um Schäden zu vermeiden.

Verwenden Sie ein kommerzielles Reinigungsprodukt zur Reinigung der Abtastnadel.

### Auswechseln der Abtastnadel

Die Abtastnadel kann zu verschlissen, beschädigt oder verschmutzt zur Reparatur sein, je nach jeweiliger Verwendung. In diesem Fall ersetzen Sie die Abtastnadel. Zur Beschaffung einer Ersatz-Abtastnadel wenden Sie sich an Ihren Händler oder an die Kunden-Support-Website. (Siehe Seite 26.)

#### Hinweis

Bringen Sie immer die Schutzkappe der Abtastnadel an, bevor Sie die Abtastnadel ersetzen, um nicht Ihre Fingerspitzen zu verletzen oder die Abtastnadel zu beschädigen.

#### So entfernen Sie die Abtastnadel

**1** Schalten Sie Ihren Plattenspieler und das angeschlossene Audiogerät aus und ziehen den Netzadapter von der Steckdose ab.

**2** Bringen Sie die Schutzkappe der Abtastnadel an der Abtastnadel an.

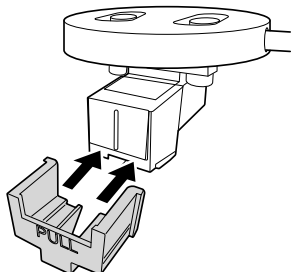

**3** Halten Sie den Tonabnehmerkörper (**1**) mit einer Hand, greifen Sie die Abtastnadel mit der anderen, und ziehen Sie dann die Abtastnadel in Pfeilrichtung ab, um sie vom Tonabnehmerkörper zu entfernen.

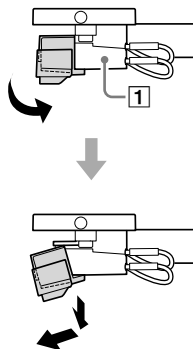

#### So bringen Sie die Abtastnadel an

**1** Bringen Sie die Schutzkappe der Abtastnadel an der neuen Abtastnadel an.

**2** Halten Sie den Tonabnehmerkörper (**1**) mit einer Hand und setzen Sie dann den Zapfen an der Ersatz-Abtastnadel in den Einschub am Tonabnehmerkörper.

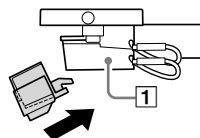

**3** Drücken Sie die Abtastnadel in Pfeilrichtung ein, bis sie hörbar einrastet.

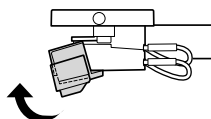

## Auswechseln des Treibriemens

Der Treibriemen verschleißt im Laufe der Zeit und kann schließlich reißen. In diesem Fall ersetzen Sie ihn durch einen neuen. Zur Beschaffung eines Ersatz-Treibriemens wenden Sie sich an Ihren Händler oder an die Kunden-Support-Website. (Siehe Seite 26.)

**1** Schalten Sie Ihren Plattenspieler und das angeschlossene Audiogerät aus und ziehen den Netzadapter von der Steckdose ab.

**2** Entfernen Sie die Gummimatte.

**3** Haken Sie den Treibriemen von der Motorriemenscheibe ab.

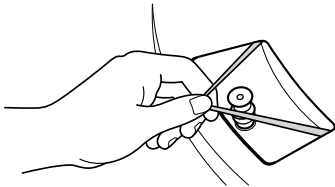

**4** Setzen Sie Ihren Finger und Daumen in die runden Löcher des Plattentellers, um den Plattenteller zu halten und abzunehmen.

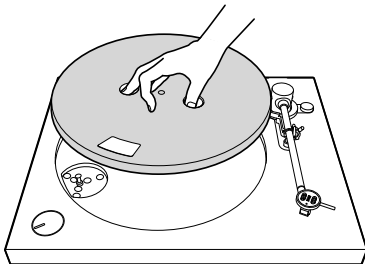

**5** Wenden Sie den Plattenteller um und nehmen Sie den Treibriemen ab.

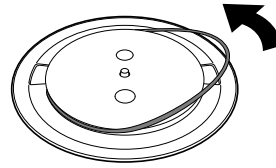

**6** Wickeln Sie einen neuen Treibriemen um den Plattenteller und verdrehen Sie ihn nicht. Folgen Sie den Schritten in „Zusammenbauen des Plattenspielers“ zum Fertigstellen der Montage. (Siehe Seite 9.)

### Hinweis

Bei Ersatz-Treibriemen ist kein rotes Markierungsband angebracht.

## Reinigen der Staubabdeckung und des Plattenspielergehäuses

Verwenden Sie einen trockenen, sauberen Lappen zum Reinigen der Staubabdeckung und des Plattenspielergehäuses. Wenn der Schmutz schwer zu entfernen ist, verwenden Sie einen mit milder Reinigungsmittellösung angefeuchteten Lappen. Verwenden Sie nicht chemische Lösungsmittel wie Alkohol, Benzol oder Terpentin, da diese die Oberfläche angreifen.

## Weitere Informationen

### Vorsichtsmaßnahmen

#### Info zur Sicherheit

- Bevor Sie das Gerät in Betrieb nehmen, sollten Sie sich vergewissern, dass die Betriebsspannung des Gerätes mit der örtlichen Netzspannung übereinstimmt.
- Sollte ein Fremdkörper oder Flüssigkeit in das Gehäuse gelangen, ziehen Sie das Netzkabel ab, und lassen Sie das Gerät von qualifiziertem Fachpersonal überprüfen, bevor Sie es weiter benutzen.
- Soll das Gerät längere Zeit nicht benutzt werden, trennen Sie es von der Netzsteckdose. Ziehen Sie zum Trennen des Kabels am Stecker. Niemals am Kabel selbst ziehen.

#### Info zur Wiederverpackung

Bewahren Sie den Karton und das Verpackungsmaterial auf. Diese stellen einen idealen Behälter zum Transportieren des Gerätes dar.

Sollten Sie Fragen oder Probleme bezüglich Ihres Gerätes haben, die nicht in dieser Anleitung behandelt werden, konsultieren Sie bitte Ihren Sony-Händler.

#### Hinweis zur Aufnahme

Die aufgenommene Musik ist auf Privatgebrauch beschränkt. Die Verwendung der Musik außerhalb dieser Beschränkung erfordert die Genehmigung der Urheberrechtinhaber.

### Marken

- IBM und PC/AT sind eingetragene Marken der International Business Machines Corporation.
- Microsoft, Windows und Windows Media sind entweder Marken oder eingetragene Marken der Microsoft Corporation in den USA und/oder anderen Ländern.
- Mac, Mac OS und OS X sind Marken von Apple Inc., eingetragen in den USA und anderen Ländern.
- ASIO ist eine Marke von Steinberg Media Technologies GmbH.
- DSD ist eine eingetragene Marke von Sony Corporation.
- Alle anderen Warenzeichen und eingetragenen Warenzeichen sind Warenzeichen oder eingetragene Warenzeichen der jeweiligen Unternehmen bzw. der jeweiligen Rechteinhaber. In diesem Handbuch werden Marken nicht mit <sup>TM</sup> und <sup>®</sup> gekennzeichnet.

## Fehlersuche

Wenn Sie feststellen, dass der Plattenspieler nicht richtig arbeitet, gehen Sie zuerst die folgenden Vorschläge durch, bevor Sie ihn zur Reparatur einreichen. Wenn das Problem dadurch nicht behoben wird, wenden Sie sich an Ihren Händler oder gehen Sie zu der Kunden-Support-Website. (Siehe Seite 26.)

### Wiedergabe der Vinyl-Schallplatte

Wenn Sie keinen Ton vom über den USB-Anschluss angeschlossenen Computer oder Audiogerät hören.

- ➔ Um eine Vinyl-Schallplatte zu hören, müssen Sie ein Audiogerät über die mitgelieferten PHONO-Kabel anschließen. (Siehe Seite 8.)
- ➔ Verwenden Sie den USB-Anschluss zum Anschließen eines Computer zum Aufnehmen von Audiotracks mit der Anwendung Hi-Res Audio Recorder, die speziell für dieses Plattenspielerprodukt geschrieben wurde. Sie können nicht den USB-Anschluss zur Verbindung mit einem Audiogerät verwenden.

Der Tonarm springt, rutscht oder bleibt in der gleichen Spur hängen.

- ➔ Das Gegengewicht ist nicht richtig justiert. Wenn Sie den Abtastnadeldruck justieren, drehen Sie das Gegengewicht und nicht den Skalennring. (Siehe Seite 12.)
- ➔ Der Plattenteller ist nicht eben. Stellen Sie Ihren Plattenspieler auf eine ebene Fläche.
- ➔ Die Vinyl-Schallplatte ist verstaubt oder zerkratzt. Reinigen Sie die Oberfläche mit einem handelsüblichen Schallplatten-Reinigungsprodukt, oder ersetzen Sie die Vinyl-Schallplatte.

Es treten Tonprobleme auf.

- ➔ Wenn eine schmutzige Abtastnadel häufige Störungen verursacht, reinigen Sie die Abtastnadel mit einem kommerziellen Abtastnadel-Reinigungsprodukt. Wenn die Abtastnadel verschlissen ist, ersetzen Sie die Abtastnadel. (Siehe Seite 20.)
- ➔ Der Treibriemen kann verschlissen sein. Wechseln Sie den Treibriemen aus. (Siehe Seite 21.)

- ➔ Wenn eine verstaubte Vinyl-Schallplatte häufige Störungen verursacht, reinigen Sie die Oberfläche mit einem kommerziellen Schallplatten-Reinigungsprodukt.
- ➔ Stellen Sie sicher, dass der Abtastnadeldruck und die Antiskating-Kraft richtig eingestellt sind. (Siehe Seite 12.)
- ➔ Die Abtastnadel ist verschlissen. Ersetzen Sie sie durch eine neue. (Siehe Seite 20.)

---

#### Sie hören Rumpeln oder niederfrequente Heulgeräusche\*.

- ➔ Ihr Plattenspieler steht zu nahe an den Lautsprechern.  
Stellen Sie Plattenspieler in einem größeren Abstand zu den Lautsprechern auf.
- \* Dieses „akustische Rückkopplung“ genannte Phänomen tritt auf, wenn Vibrationen von Lautsprechern durch die Luft oder feste Gegenstände (wie z.B. Regal, Schrank oder Boden) von der Abtastnadel aufgenommen, verstärkt und über die Lautsprecher reproduziert werden.

---

#### Sie hören Störgeräusche.

- ➔ Stellen Sie sicher, dass der PHONO/LINE-Schalter an der Rückseite des Plattenspielers auf LINE gestellt ist. Wenn der PHONO/LINE-Schalter auf PHONO gestellt ist, wenn der Plattenspieler an andere Eingangsbuchsen als die PHONO-Eingangsbuchsen am Audiogerät angeschlossen ist, können Sie Störgeräusche bei der Wiedergabe hören. Wenn der PHONO/LINE-Schalter auf LINE gestellt ist, schließen Sie nicht den Plattenspieler an die PHONO-Eingangsbuchsen am Audiogerät an.
- ➔ Stellen Sie sicher, dass der Computer NICHT über ein USB-Kabel an Ihrem Plattenspieler angeschlossen ist. Wenn ein Computer über den USB-Anschluss am Plattenspieler angeschlossen ist, können bei Wiedergabe über das angeschlossene Audiogerät Störungen auftreten.

---

#### Die Tonlage ist zu hoch oder zu niedrig.

- ➔ Eine falsche Drehzahl ist gewählt. Prüfen Sie das Etikett auf der Vinyl-Schallplatte oder Schallplattenhülle bezüglich der Drehzahl und wählen Sie die richtige. Drehen Sie den SPEED/POWER-Drehschalterknopf, um „33“ für Schallplatten mit 33 1/3 U/min oder „45“ für Schallplatten mit 45 U/min. zu wählen.
- ➔ Der Treibriemen kann verdreht oder verschlissen sein. Entfernen Sie Verdrehungen vom Treibriemen. (Siehe Seite 21.)

---

#### Die Tonlage schwankt.

- ➔ Stellen Sie sicher, dass der Abtastnadeldruck und die Antiskating-Kraft richtig eingestellt sind. (Siehe Seite 12.)

- ➔ Die Abtastnadel ist verschlissen. Ersetzen Sie sie durch eine neue. (Siehe Seite 20.)

---

#### Der Treibriemen ist verschlissen oder gerissen.

- ➔ Wechseln Sie den Treibriemen aus. (Siehe Seite 21.)  
Zur Beschaffung eines Ersatz-Treibriemens wenden Sie sich an Ihren Händler oder an die Kunden-Support-Website. (Siehe Seite 26.)

---

#### Der Plattenteller dreht nicht.

- ➔ Stellen Sie sicher, dass der Netzadapter fest an eine Netzsteckdose und den Eingang DC IN an Ihrem Plattenspieler angeschlossen ist.
- ➔ Vergewissern Sie sich, dass der Treibriemen vollständig um die Motorriemenscheibe geführt ist. (Siehe Seite 10.)

---

#### Der Wiedergabeton ist zu niedrig oder verzerrt.

- ➔ Stellen Sie sicher, dass die PHONO/LINE-Schaltereinstellung an Ihrem Plattenspieler dem Typ der Eingangsbuchsen am zur Verbindung mit dem Plattenspieler verwendeten Audiogerät entspricht. (Siehe Seite 14.)

---

## Software-Installation

---

#### Sie können nicht die Anwendung Hi-Res Audio Recorder auf einem Computer installieren.

- ➔ Besuchen Sie unsere Support-Website für detaillierte Anweisungen zum Herunterladen und Installieren der Anwendung.  
**Für Kunden in Europa:**  
Gehen Sie zu <http://www.sony.eu/support>, gehen Sie dann zur Website für Ihr Land und suchen dann nach „Hi-Res Audio Recorder“.  
**Für Kunden in den USA:**  
Gehenn Sie zu <http://esupport.sony.com/> und suchen Sie nach „Hi-Res Audio Recorder“.  
**Für Kunden in Kanada:**  
Gehenn Sie zu <http://esupport.sony.com/> CA/ und suchen Sie nach „Hi-Res Audio Recorder“.
- ➔ Stellen Sie sicher, dass der Computer eine Internetverbindung hat.

---

## Reparaturdienste

Wenn Ihr Plattenspieler nicht richtig funktioniert, gehen Sie zuerst die unter „Fehlersuche“ aufgeführten Vorschläge durch, um herauszufinden, ob in Ihrem Fall Reparatur erforderlich ist.

Wenn das Problem durch diese Vorschläge nicht behoben wird, wenden Sie sich an Ihren Händler oder gehen Sie zu der Kunden-Support-Website. (Siehe Seite 26.)

Bereitstellungsfrist für Ersatzteile:

Sony stellt funktionale Plattenspieler-Komponenten zur Reparatur (Komponenten, die benötigt werden, um die Funktion des Plattenspielers aufrecht zu erhalten) für mindestens acht Jahre nach Absetzen des Produkts zur bereit, wie durch das Ministerium für Wirtschaft, Handel und Industrie Japans angewiesen, und bietet während dieser Bereitstellungsfrist auch Reparaturdienstleistungen.

Abhängig von der Komponente, die repariert werden muss, können Reparaturdienstleistungen auch nach Ablauf der Bereitstellungsfrist angeboten werden. Für weitere Informationen, kontaktieren Sie den Kundendienst-Website. (Siehe Seite 26.)

Bevor Sie Ihren Händler oder die Kundendienst-Support-Website. (Siehe Seite 26.)

kontaktieren, empfehlen wir Ihnen, die folgenden Informationen zur Hand haben:

- Modellnummer: PS-HX500
- Seriennummer auf der Rückseite des Plattenspielers:
- Beschreibung des(der) Mangels(Mängel):  
Bitte beschreiben Sie so genau wie möglich.
- Kaufdatum:
- Name Ihres Händlers:

Wenn die Abtastnadel oder der Treibriemen beschädigt oder durch unsachgemäßen Gebrauch beschädigt oder verschlissen sind, werden Reparaturleistungen auf eigene Kosten zur Verfügung gestellt.



# Technische Daten

## Motor und Plattenteller

<b>Antriebssystem</b>	Riemenantrieb
<b>Motor</b>	Gleichstrommotor
<b>Plattenteller</b>	296 mm Ø (Aluminium-Druckguss)
<b>Geschwindigkeiten</b>	33 1/3 und 45 U/min, 2 Geschwindigkeiten
<b>Gleichlaufschwankungen</b>	0,1 % (WRMS)
<b>Signal-/Rauschabstand</b>	Mehr als 50 dB (DIN-B) mit dem mitgelieferten Tonabnehmer

## Tonarm

<b>Typ</b>	Linearschaft
<b>Effektive Armlänge</b>	221 mm

## USB-Konnektivität

<b>Ausgangsanschluss</b>	USB Type B
	USB 2.0

## Tonabnehmer

<b>Typ</b>	MM
<b>Abtastnadeldruck</b>	3 g
<b>Ausgangspegel</b>	2,5 mV

## Allgemeines

<b>Stromversorgung</b>	DC 5 V 2,0 A (Netzadapter)
<b>Leistungsaufnahme</b>	3 W
<b>Abmessungen</b>	430 x 104 x 366 mm (Breite/Höhe/Tiefe)
<b>Gewicht</b>	Ca. 5,4 kg

## Netzadapter

### HK-AR-050A200-US für die USA und Kanada

<b>Eingang</b>	AC 100-240 V 0,35 A 50/60 Hz
<b>Ausgang</b>	DC 5 V 2,0 A

### HK-AR-050A200-EU für europäische Länder

<b>Eingang</b>	AC 100-240 V 0,35 A 50/60 Hz
<b>Ausgang</b>	DC 5 V 2,0 A

### HK-AR-050A200-GB für Vereinigtes Königreich

<b>Eingang</b>	AC 100-240 V 0,35 A 50/60 Hz
<b>Ausgang</b>	DC 5 V 2,0 A

Änderungen, die dem technischen Fortschritt dienen, bleiben vorbehalten.

---

## Kunden-Support-Websites

Für Informationen zum Kauf von Ersatzteilen, Zubehör und anderen Support-Diensten gehen Sie zu der Kunden-Support-Webseite für Ihr Wohngebiet.

### Für Kunden in Europa:

<http://www.sony.eu/support>

### Für Kunden in den USA:

<http://esupport.sony.com/US>

### Für Kunden in Kanada:

<http://esupport.sony.com/CA/>

---

## Index

45-U/min-adapter .....	8, 15
abtafnadeldruck .....	12
antiskating-knopf .....	6, 10, 12
anwendung Hi-Res Audio Recorder .....	4, 18, 19, 23
audio-ausgang .....	7, 14
DC IN .....	7, 15
drehzahl .....	16
einstellen.....	10, 12
gegengewicht.....	6, 8, 11
gummimatte .....	6, 8, 10
installieren .....	4, 18, 23
Kunden-Support-Website.....	26
marken .....	22
masseklemme.....	7, 14
motorriemenscheibe .....	9, 10, 21
netzadapter.....	8, 15
PHONO-kabel.....	8, 14
plattenteller .....	6, 8, 9, 23
reparaturdienste .....	24
schalter PHONO/LINE .....	7, 14
scharniere der staubabdeckung .....	6, 8, 13
skalenring .....	12
SPEED/POWER-drehschalterknopf .....	6, 16, 17, 19
spindel .....	6, 9
störungen.....	9, 22, 23
tonabnehmerkörper .....	6, 20
tonarm .....	6, 10, 11, 16, 17, 22
tonarmkopf .....	6, 16
tonarmlift-Hebel .....	6, 16, 17
tonarmverriegelung.....	6, 11, 16, 17
USB-anschluss .....	7, 19, 22
USB-kabel.....	8, 19



## Gegevens voor de eigenaar

Het modelnummer en serienummer kunt u vinden aan de achterkant van het toestel. Noteer deze nummers in de ruimte hieronder. U heeft deze nummers nodig wanneer u contact opneemt met uw Sony-dealer over dit product.  
Modelnr. PS-HX500  
Serienr. \_\_\_\_\_

## WAARSCHUWING

Stel het toestel niet bloot aan regen of vocht om het risico op brand of elektrocutie te verminderen.

De netstroomadapter is bedoeld voor gebruik op droge plekken binnenshuis.

Om het risico op brand te voorkomen, zorgt u dat de ventilatieopening van het apparaat niet wordt afgedekt met kranten, tafelkleden, gordijnen, enz. Stel het apparaat ook niet bloot aan open vuur (zoals kaarsen).

Om het risico op een elektrische schok of brand te voorkomen, zorgt u dat het apparaat niet wordt blootgesteld aan vloeistoffen. Plaats dus geen objecten gevuld met vloeistof, zoals een vaas, op het apparaat.

Installeer het toestel niet in een te kleine ruimte zoals een boekenrek of een inbouwkast.

De netstroomadapter mag in geen geval door iets worden afgedekt mag alleen worden gebruikt bij een omgevingstemperatuur van maximaal 40 °C .

Het toestel blijft onder spanning staan zolang de stekker in het stopcontact zit, ook al is het toestel zelf uitgeschakeld.

Omdat de stekker van de netstroomadapter gebruikt wordt om het toestel los te koppelen van de stroomvoorziening, moet u

de stekker in een stopcontact doen waar u als dat nodig is gemakkelijk bij kunt. Haal de stekker onmiddellijk uit het stopcontact zodra u iets abnormaals opmerkt.

De netstroomadapter kan niet worden gerepareerd en het gebruik ervan moet onmiddellijk worden gestaakt wanneer hij beschadigd of defect is.

PAS OP: RISICO OP ELEKTRISCHE SCHOKKEN  
GEBRUIK UITSLUITEND OP DROGE  
PLEK

### Polariteit van de gelijkstroom van de netstroomadapter



### Kennisgeving voor klanten in de V.S.

#### OPMERKING:

Deze apparatuur is getest en voldoet aan de eisen voor een Klasse B digitaal apparaat, in overeenstemming met Part 15 van de FCC Rules.

Deze eisen zijn ontworpen om een redelijke bescherming te bieden tegen storende interferentie in een huiselijke gebruiksomgeving. Deze apparatuur genereert, gebruikt en kan radiofrequente elektromagnetische energie afgeven en kan, indien niet geïnstalleerd en gebruikt in overeenstemming met de instructies, storende interferentie veroorzaken in de radiocommunicatie. Er kan echter geen garantie worden gegeven dat er geen interferentie zal optreden in een bepaalde installatie. Als deze apparatuur storende interferentie veroorzaakt in radio- of televisieontvangst, hetgeen kan worden gecontroleerd door de apparatuur uit en weer aan te zetten, dan wordt de gebruiker aangemoedigd om de interferentie te verhelpen door een of meer van de volgende maatregelen:

- Verstel of verplaats de ontvangstantenne.
- Vergroot de afstand tussen de apparatuur en de ontvanger.
- Sluit de apparatuur aan op een stopcontact in een andere groep dan het stopcontact waarop de ontvanger is aangesloten.
- Raadpleeg de dealer of een ervaren radio/tv-technicus.

## PAS OP

Wij waarschuwen u dat u door veranderingen of modificaties die niet uitdrukkelijk worden goedgekeurd in deze handleiding uw bevoegdheid om deze apparatuur te bedienen kunt verliezen.

Als u vragen hebt over dit product, kunt u het volgende nummer bellen:  
Sony Customer Information Services Center  
1-800-222-7669  
of <http://www.sony.com/>

Verklaring van conformiteit  
Handelsnaam: SONY  
Modelnaam: PS-HX500  
Verantwoordelijke partij: Sony Electronics Inc.  
Adres: 16535 Via Esprillo, San Diego, CA 92127 VS  
Telefoonnummer: 858-942-2230

Dit apparaat voldoet aan Part 15 van de FCC Rules. Gebruik is onderworpen aan de volgende twee voorwaarden. (1) Dit apparaat kan storende interferentie veroorzaken en (2) dit apparaat moet alle ontvangen interferentie accepteren, inclusief interferentie die kan leiden tot ongewenste effecten.

Er moeten naar behoren afgeschermd en geaarde kabels en aansluitingen worden gebruikt voor de verbindingen met hostcomputers en/of randapparatuur om te kunnen voldoen aan de emissie-eisen van de FCC.

### **Kennisgeving aan klanten: de volgende informatie is alleen van toepassing op apparaten verkocht in landen waarin de EU-richtlijnen geldig zijn.**

Dit product werd geproduceerd door of in opdracht van Sony Corporation, 1-7-1 Konan Minato-ku Tokyo, 108-0075 Japan. Vragen met betrekking tot product conformiteit gebaseerd op EU-wetgeving kunnen worden gericht aan de gemachtigde vertegenwoordiger, Sony Belgium, bijkantoor van Sony Europe Limited, Da Vincilaan 7-D1, 1935 Zaventem, België. Voor service- of

garantiezaken verwijzen wij u door naar de adressen in de afzonderlijke service of garantie documenten.

### **Voor de klanten in Europa**



**Verwijdering van oude elektrische en elektronische apparaten (van toepassing in de Europese Unie en andere**

**Europese landen met gescheiden inzamelingsystemen)**

Dit symbool op het product of op de verpakking wijst erop dat dit product niet als huishoudelijk afval mag worden behandeld. Het moet echter naar een inzamelingspunt worden gebracht waar elektrische en elektronische apparatuur wordt gerecycled. Als u ervoor zorgt dat dit product op de correcte manier wordt verwerkt, helpt u mogelijke negatieve gevolgen voor mens en milieu die zouden kunnen veroorzaken worden in geval van verkeerde afvalbehandeling te voorkomen. Het recyclen van materialen draagt bij tot het behoud van natuurlijke bronnen. Voor meer details in verband met het recyclen van dit product, kan u contact opnemen met de gemeentelijke instanties, de organisatie belast met de verwijdering van huishoudelijk afval of de winkel waar u het product hebt gekocht.

De CE-markering geldt alleen in landen waar deze wettelijk van kracht is. Dit is met name het geval in landen die deel uitmaken van de EER (Europese Economische Ruimte).

Dit apparaat werd getest en conform bevonden met de limieten bepaald in de EMC-regel met een verbindingskabel van minder dan 3 meter.

## Kenmerken

De PS-HX500 is een stereo platenspelersysteem dat is ontworpen voor de analoge weergave van grammofoonplaten. Door een computer aan te sluiten op de platenspeler, kunt u gebruik maken van de exclusief voor deze platenspeler ontworpen opname-applicatie om de audiotracks van de grammofoonplaat op te nemen in een audiobestand met hoge resolutie.

U kunt opgenomen audiobestanden met hoge resolutie afspelen door ze over te brengen naar een daarvoor geschikt audioapparaat, of met behulp van computersoftware die weergave van audio met hoge resolutie ondersteunt.

### Uw platenspeler voor het eerst gebruiken

Eerst moet u uw platenspeler in elkaar zetten.

Lees de instructies in deze handleiding zorgvuldig door om de platenspeler in elkaar te zetten. (Zie pagina 9.)

### Naar een grammofoonplaat luisteren

Uw platenspeler heeft geen ingebouwde luidspreker. Om te luisteren naar een grammofoonplaat, moet u een audio-apparaat, zoals een stereosysteem of versterker, op de platenspeler aansluiten met de meegeleverde PHONO-kabels en dan de grammofoonplaat afspelen. (Zie pagina 14.)

### Audiotracks opnemen op een computer

U moet een computer verbinden met uw platenspeler via de USB-aansluiting en de Hi-Res Audio Recorder applicatie installeren op de computer. (Zie pagina 18.)

#### Opmerking

Uw platenspeler is geen analoge draaitafel voor DJ (Disk Jockey) gebruik. Als u de grammofoonplaat met de hand stopt of de verkeerde kant op draait, zullen er storingen en defecten optreden.

## Over handleidingen



### Gebruiksaanwijzing (deze handleiding)

Beschrijft de basisbediening van uw platenspeler, inclusief het in elkaar zetten van de platenspeler, afspelen en opnemen van een grammofoonplaat, het onderhoud van het systeem, aanschaffen van onderdelen die aan slijtage onderhevig zijn en het oplossen van problemen.



### Hi-Res Audio Recorder Help (online-handleiding)

Beschrijft de bediening van de Hi-Res Audio Recorder applicatie voor het opnemen van audiotracks van een grammofoonplaat op een computer. Om de Help te bekijken, moet u naar <http://rd1.sony.net/help/ha/hrar/> gaan.



#### Opmerking

Om de Hi-Res Audio Recorder applicatie te gebruiken, moet u verbinding hebben met het Internet en de applicatie downloaden naar en installeren op een computer.

# Inhoudsopgave

Gegevens voor de eigenaar.....	2
Kenmerken .....	4
Over handleidingen .....	4
Onderdelen en bedieningselementen .....	6

---

## Vorbereidingen

Uitpakken.....	8
De platenspeler monteren .....	9
De stofkap bevestigen .....	13

---

## Naar een grammofonoplaat luisteren

Een audioapparaat aansluiten .....	14
Een grammofonoplaat afspelen ....	15

---

## Een grammofonoplaat opnemen

Audiotracks opnemen op een computer .....	18
--	----

---

## Onderhoud

De naald reinigen .....	20
De naald vervangen .....	20
De aandrijfsnaar vervangen.....	21
De behuizing van de platenspeler en de stofkap reinigen .....	21

---

## Aanvullende informatie

Vorzorgsmaatregelen.....	22
Problemen oplossen .....	22
Reparatie .....	24
Technische gegevens .....	25
Klantenservicewebsites .....	26
Index .....	26

# Onderdelen en bedieningselementen

## Voorzijde

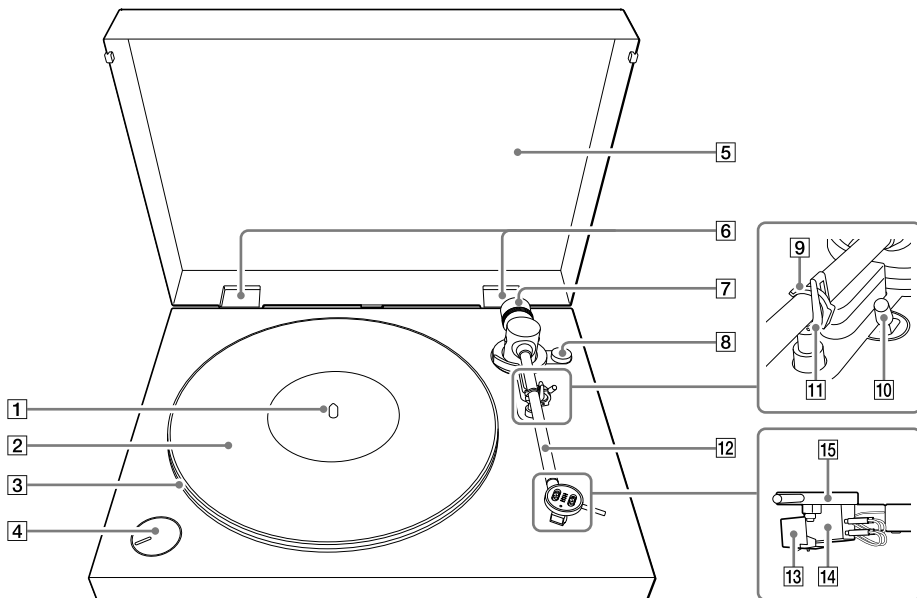

**1** Middenas (pagina 9)

**2** Rubber mat (pagina 8, 10)

**3** Draaitafel (pagina 8, 9)  
Plaats de draaitafel op de middenas wanneer u uw platenspeler in elkaar zet. Dit onderdeel is aan de achterkant voorzien van een aandrijfsnaar.

**4** SPEED/POWER-draaiknop (pagina 16, 19)  
Draai deze knop om uw platenspeler aan/uit te zetten of om de draaisnelheid aan te passen aan de grammofoonplaat die u wilt afspelen.

**5** Stofkap (pagina 8, 13)

**6** Stofkapscharnieren (pagina 8, 13)

**7** Contragewicht (pagina 8, 11)  
Draai aan het contragewicht om de balans van de toonarm en de naalddruk in te stellen nadat u uw platenspeler in elkaar hebt gezet.

**8** Dwarsdrukcompensatieknop (pagina 10, 12)  
Draai aan deze knop om de dwarsdruk op de naald te regelen nadat u uw platenspeler in elkaar hebt gezet.

**9** Toonarmvergrendeling (pagina 11, 16, 17)  
Vergrendel de toonarm om deze te beschermen tegen fysieke schokken wanneer u geen grammofoonplaat wilt afspelen.

**10** Hefhendel voor de toonarm (pagina 16)  
Hiermee kunt u de toonarm omhoog of omlaag doen.  
De toonarm komt langzaam omlaag.

**11** Toonarmsteun (pagina 11, 17)  
Plaats de toonarm hierop wanneer u geen grammofoonplaat afspeelt.

**12** Toonarm (pagina 10, 16, 17)

**13** Naald (pagina 20)

### Opmerking

De naald is een precisie-onderdeel. Ga er zeer voorzichtig mee om om schade te vermijden.

**14** Cartridge (element) (pagina 20)

**15** Toonarmkop (pagina 16)



## Achterzijde

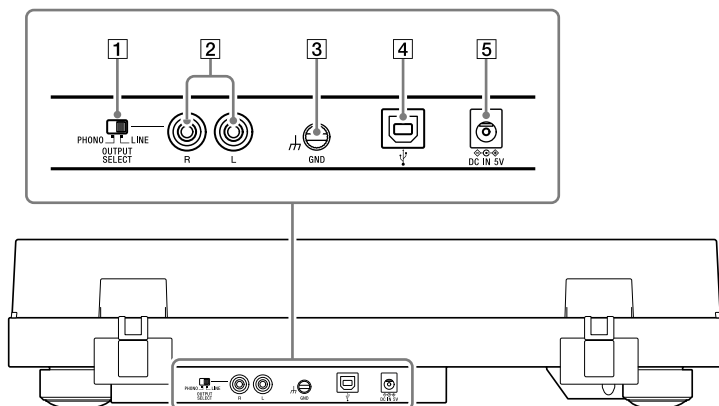

**1** PHONO/LINE-schakelaar (pagina 14)  
Gebruik deze schakelaar om het type uitgangssignaal te selecteren dat geschikt is voor het aangesloten audio-apparaat, zoals een stereosysteem of een versterker.

**2** Audio-uitgangsaansluitingen (pagina 14)

**3** ⏚ Aardaansluiting (pagina 14)

**4** ⚡ USB-aansluiting (Type B) (pagina 19)  
Gebruik deze aansluiting om een computer aan te sluiten om mee op te nemen.

**5** ⚡ DC IN (pagina 15)

# Vorbereidingen

## Uitpakken

Controleer of u alle hieronder vermelde accessoires hebt ontvangen. Als er iets ontbreekt, moet u onmiddellijk contact opnemen met uw dealer of de klantenservicewebsite. (Zie pagina 26.)

- Draaitafel (met aandrijfsnaar) (1)

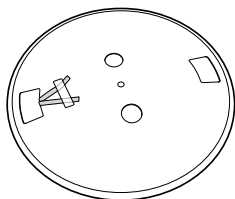

- Rubber mat (1)

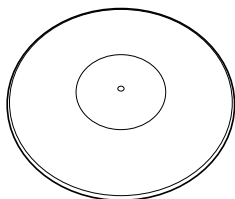

- Stofkap (1)

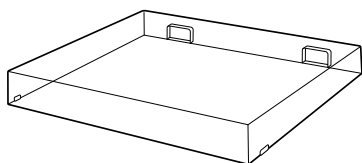

- Contragewicht (1)\*



- 45-toerenadapter (1)\*

Plaats de adapter op de middenas om een single (grammofonplaat van 17 cm (7 inch)) af te spelen.



- Stofkapscharnieren (2)\*

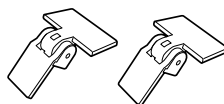

- Netstroomadapter (1)

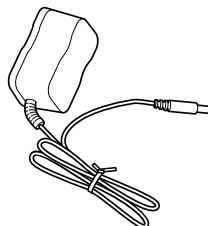

- PHONO-kabels met aarddraden (1)

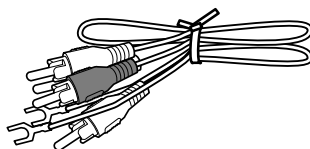

- USB-kabel (1)

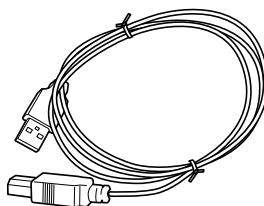

- Gebruiksaanwijzing (deze handleiding)

\* Het contragewicht, de 45-toerenadapter en de stofkapscharnieren zijn bevestigd aan een zij-oppervlak van de verpakking van uw platenspeler.

### Opmerking

Bewaar de verpakkingsmaterialen voor het geval u de platenspeler moet vervoeren, bijvoorbeeld voor onderhoud of reparatie.

# De platenspeler monteren

## Opmerking

Sluit uw platenspeler pas aan op een stopcontact met de netstroomadapter wanneer u klaar bent met de montage.

## Voorzorgen bij de opstelling

- Plaats het apparaat op een vlakke ondergrond die waterpas is.
- Plaats het apparaat niet in de buurt van elektrische apparatuur die gebrom of andere geluiden kan voortbrengen (zoals televisies, haardrogers of tl-lampen).
- Kies een plaats waar het apparaat niet is blootgesteld aan trillingen, bijvoorbeeld van luidsprekers of dichtslaande deuren.
- Stel het apparaat niet bloot aan direct zonlicht of extreme temperaturen en plaats het apparaat niet in een zeer stoffige of vochtige omgeving.
- Houd het toestel uit de buurt van elektronische apparatuur die radiogolven of elektromagnetische ruis kan genereren.

## Bevestigen van de draaitafel

- 1 Plaats de draaitafel op de middenas.  
Houd de draaitafel netjes horizontaal terwijl u hem op de middenas plaatst.

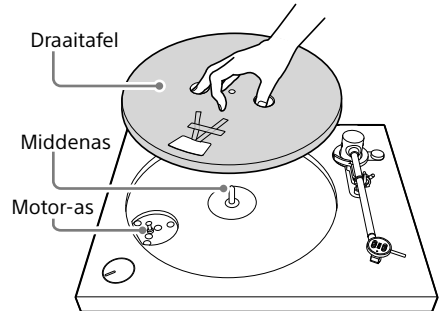

## Opmerking

Houd de draaitafel goed vast zodat deze niet kan vallen, want dit zou kunnen leiden tot persoonlijk letsel of schade aan uw platenspeler.

- 2 Draai de draaitafel zo dat u de motoras kunt zien door het rechthoekige gat bij het rode lint dat aan de draaitafel geplakt zit.

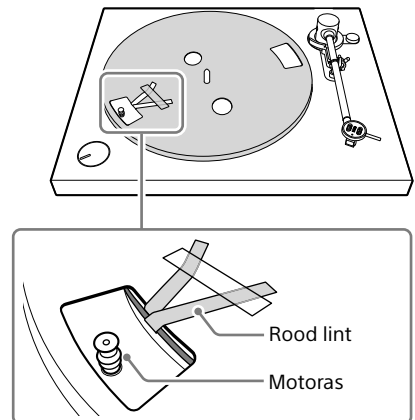

- 3** Maak het plakband los, trek met het rode lint de aandrijfsnaar opzij en leg de aandrijfsnaar zo rond de motoras.

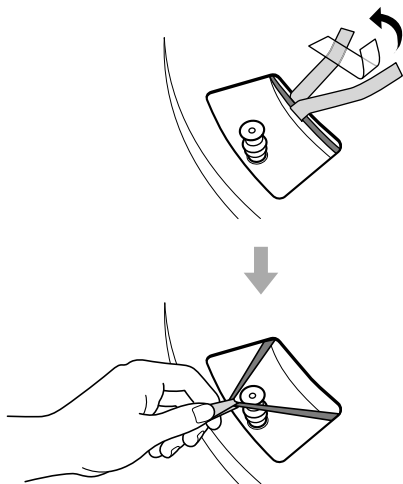

**Opmerking**

- Zorg ervoor dat de aandrijfsnaar niet gedraaid zit.
- Verwijder het lint nadat u de aandrijfsnaar rond de motoras hebt gelegd.

- 4** Leg de rubber mat op de draaitafel.

**Opmerking**

Zorg ervoor dat de afgeschuinde kant van de rubber mat naar boven wijst. De achterkant van de rubber mat is voorzien van een SONY merk.

## Instellen van de balans van de toonarm

Stel de balans van de toonarm zo in dat de toonarm horizontaal in evenwicht is (nulbalans) zodat de naald de juiste druk uitoefent op de grammofoonplaat.

- 1** Verwijder de beschermkap van de naald.

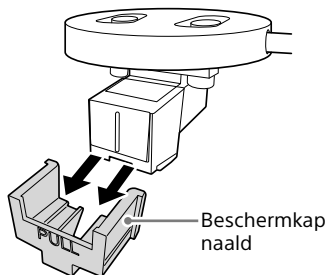

**Opmerking**

Wees voorzichtig bij het verwijderen van de beschermkap om de naald niet te beschadigen.

- 2** Controleer of de instelling "0" op de dwarsdrukcompensatieknop (ANTI-SKATING) zich tegenover het instelstreepje bevindt.

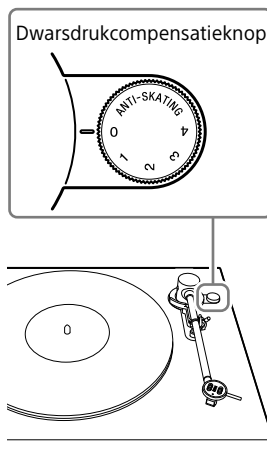

- 3** Bevestig het contragewicht aan de achterkant van de toonarm. Druk voorzichtig tegen het contragewicht en draai in de richting van de pijl tot het oppervlak van de schaalverdeling de witte lijn op de toonarm bijna raakt.

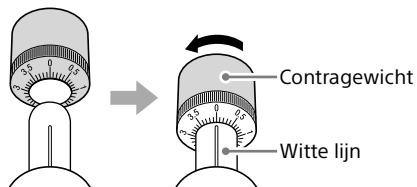

**Tip**

U kunt het contragewicht met de klok mee draaien om het naar buiten te verplaatsen, of tegen de klok in (in de richting van de zwarte pijl hierboven) om het naar binnen, naar het draaipunt van de toonarm toe, te verplaatsen.

- 5** Draai het contragewicht met de klok mee of er tegenin tot de toonarm horizontaal in evenwicht is.

U kunt misschien het beste de balans van de toonarm instellen door het contragewicht telkens maar een klein stukje te verdraaien en dan uw handen weg te halen om te zien of de toonarm horizontaal in evenwicht is.

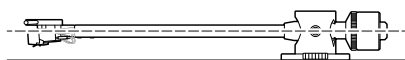

**Opmerking**

Zorg ervoor dat de naald niet in contact komt met de rubber mat of de draaitafel terwijl u de balans van de toonarm instelt.

- 4** Ontgrendel de toonarm en til hem uit de steun.

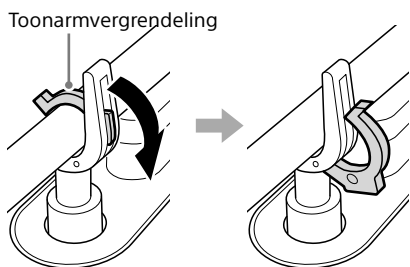

- 6** Leg de toonarm terug op de steun.

## Instellen van de naalddruk en de dwarsdruk

Wanneer de toonarm horizontaal in evenwicht is, kunt u de naalddruk en de dwarsdruk (anti-skating) instellen.

- 1 Draai uitsluitend aan de ring met de schaalverdeling van het contragewicht zodat de "0" van de schaalverdeling op de witte lijn op de toonarm staat.

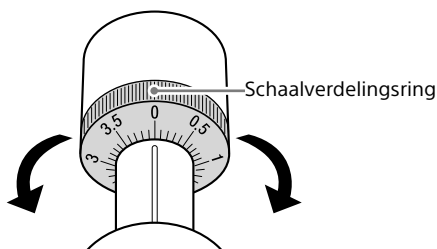

### Opmerking

Pas op dat u het contragewicht niet samen met de ring met de schaalverdeling verdraait.

- 2 Draai het contragewicht tegen de klok in zodat het cijfer "3" van de schaalverdeling op de witte lijn op de toonarm staat.

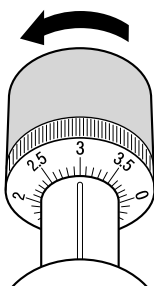

### Tip

Elk element (cartridge) heeft een bepaalde aanbevolen waarde voor de naalddruk. Om de naald en uw platen te beschermen tegen beschadiging, moet u de naalddruk instellen op de aanbevolen waarde. Stel de naalddruk op uw platenspeler in op "3".

- 3 Draai de dwarsdrukcompensatieknop (ANTI-SKATING) zo, dat het nummer "3" op de schaalverdeling bij het instelstreepje staat.

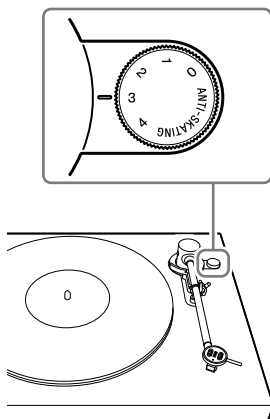

### Tip

- De dwarsdrukcompensatie compenseert voor de kracht die wordt uitgeoefend door de draaiende draaitafel wanneer er een grammofoonplaat wordt afgespeeld.
- U moet de dwarsdrukcompensatie instellen op dezelfde waarde als de naalddruk die u heeft ingesteld bij stap 2.

## De stofkap bevestigen

- 1 Steek de meegeleverde stofkapscharnieren in de bijbehorende uitsparingen in de beugels op de stofkap.

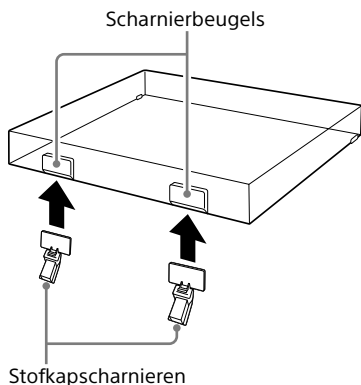

- 2 Breng de aan de stofkap bevestigde scharnieren in lijn met de uitsparingen in de beugels aan de achterkant van uw platenspeler en druk ze op hun plaats.

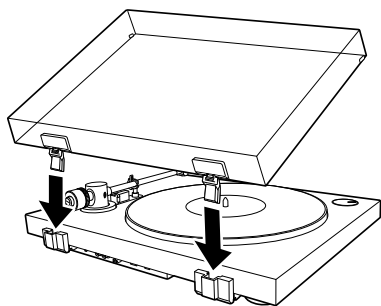

### Tip

Als u de stofkap van de platenspeler wilt halen, moet u hem eerst helemaal open zetten, dan beide zijvakken aan de onderkant van de stofkap vastpakken, en dan voorzichtig naar boven uit de beugels trekken.

## Opmerking over het optillen van dit product

Wanneer u dit product optilt, moet u de onderkant ervan goed vasthouden, zoals hieronder staat aangegeven. Als u het product niet goed vasthoudt, kunt u het laten vallen, wat kan leiden tot storingen of letsel.

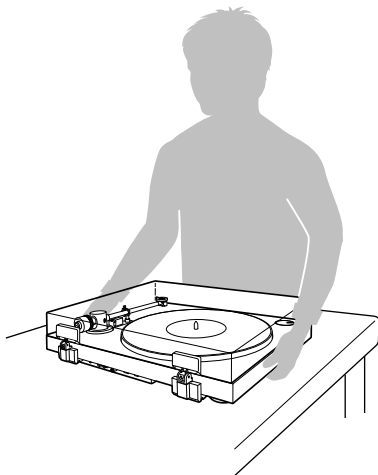

# Naar een grammofoonplaat luisteren

## Een audioapparaat aansluiten

### Opmerking

- Zet het audioapparaat, zoals een stereosysteem of een versterker, uit voor u de apparatuur gaat aansluiten.
- Maak alle verbindingen voor u de netstroomadapter aansluit op een stopcontact.

- 1 Zet de PHONO/LINE-schakelaar aan de achterkant van uw platenspeler op LINE.

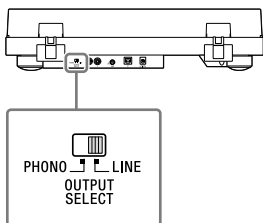

### Tip

Als u de PHONO-ingangsaansluitingen van uw audioapparaat wilt gebruiken voor deze verbinding, moet u de PHONO/LINE-schakelaar op PHONO zetten. Hierdoor wordt het uitgangsniveau van het audiosignaal echter wel flink verlaagd.

- 2 Sluit de meegeleverde PHONO-kabels aan op de AUX- of analoge ingangsaansluitingen van het audioapparaat.

Steek de witte stekker van de kabel in de witte (L) aansluiting en de rode stekker in de rode (R) aansluiting.

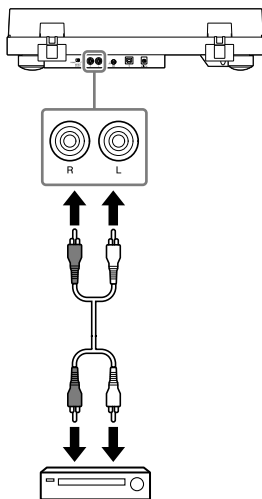

### Opmerking

Zorg ervoor dat u de stekkers zo ver mogelijk in de aansluitingen steekt. Een losse verbinding zal ruis veroorzaken in de weergave.

### Tip

De aardaansluiting van uw audioapparaat zit misschien in de buurt van de PHONO-ingangsaansluitingen. Door de aardaansluitingen van de platenspeler en die van het audioapparaat met elkaar te verbinden door een aarddraad, kan ruis in de weergave verminderd worden.



### 3 Sluit de netstroomadapter aan.

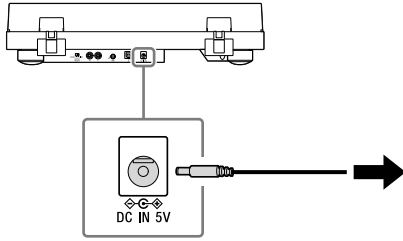

#### Opmerking

Om storende interferentie te voorkomen, moet u de netstroomadapter zo ver mogelijk bij uw platenspeler vandaan plaatsen.

## Een grammfoonplaat afspelen

#### Opmerking

Zet voor u een grammfoonplaat gaat afspelen, het volume van het aangesloten audioapparaat (een versterker, luidsprekers enz.) laag om luide krakende ruis te voorkomen. De krakende ruis, die wordt veroorzaakt wanneer de naald in contact komt met de grammfoonplaat, kan anders zo luid zijn, dat het audioapparaat daardoor beschadigd zou kunnen raken. Wacht tot de naald correct op de grammfoonplaat geplaatst is voor u het volume hoger zet.

### 1 Leg een grammfoonplaat op de draaitafel.

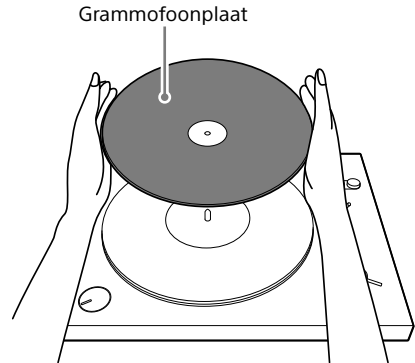

#### Opmerking

Leg altijd slechts één plaat tegelijk op de draaitafel.

### Een 17-cm grammfoonplaat (singletje; 7 inch) afspelen

Plaats de meegeleverde 45-toerenadapter op de middenas.

- 2** Draai aan de SPEED/POWER-draaiknop en selecteer de juiste draaisnelheid voor de grammfoonplaat in kwestie.

De draaitafel gaat draaien.

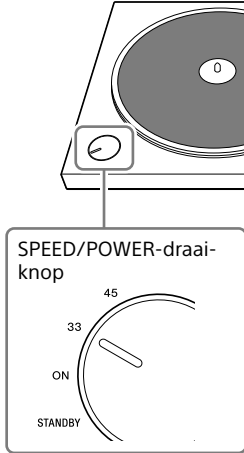

**Tip**

De draaisnelheid staat meestal aangegeven op het label in het midden van de grammfoonplaat, of op de hoes.

- 3** Ontgrendel de toonarm en druk de hefhendel voor de toonarm naar de achterkant van de platenspeler.

De toonarm gaat langzaam omhoog.

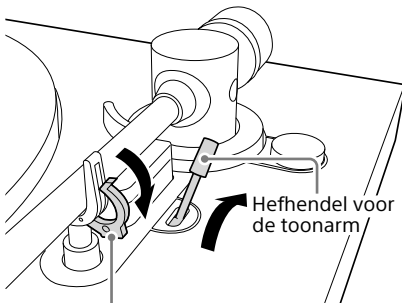

Toonarmvergrendeling

- 4** Breng de toonarm naar de gewenste positie boven de grammfoonplaat.

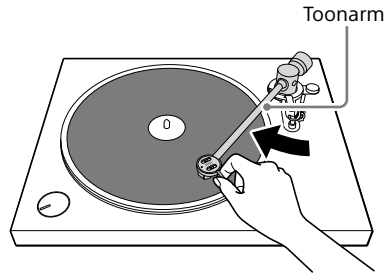

**Opmerking**

Om de toonarm te verplaatsen, moet u voorzichtig de kop vasthouden.

- 5** Trek de hefhendel voor de toonarm naar de voorkant van de platenspeler.

De toonarm komt langzaam omlaag en het afspelen zal beginnen.

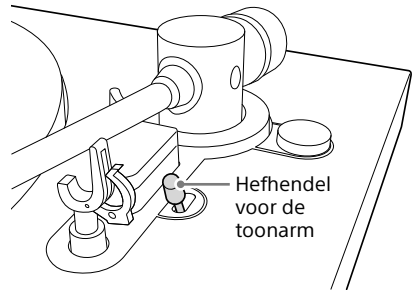

Om het afspelen te stoppen voor de plaat is afgelopen, kunt u gewoon de hefhendel voor de toonarm naar de achterkant van de platenspeler drukken. De toonarm gaat langzaam omhoog en het afspelen zal stoppen.

**Opmerking**

- Doe de stofkap langzaam dicht om te voorkomen dat de naald opspringt en overslaat.

- Raak tijdens het afspelen de toonarm en de draaiende grammofoonplaat niet aan.
- Stop tijdens het afspelen het draaien van de draaitafel niet met de hand of op een andere manier.

**Tip**

Door de hefhandel voor de toonarm te gebruiken voorkomt u krassen op de grammofoonplaat en zal het afspelen soepel verlopen.

## Als de plaat is afgelopen

- 1** Druk de hefhandel voor de toonarm naar de achterkant van de platenspeler.
- 2** Leg de toonarm terug op de steun.
- 3** Trek de hefhandel voor de toonarm naar de voorkant van de platenspeler en zet de toonarm vast met de toonarmvergrendeling.
- 4** Zet de SPEED/POWER-draaiknop op "STANDBY".  
De draaitafel stopt met draaien en de platenspeler gaat uit.

## Een grammofoonplaat opnemen

### Audiotracks opnemen op een computer

U kunt uw platenspeler en een computer op elkaar aansluiten met de meegeleverde USB-kabel en dan met de Hi-Res Audio Recorder applicatie audiotracks van een grammofoonplaat opnemen op de computer. De Hi-Res Audio Recorder applicatie is een opname-applicatie die exclusief is ontworpen voor deze platenspeler.

Voor informatie over het gebruik van de Hi-Res Audio Recorder applicatie verwijzen we u naar de Hi-Res Audio Recorder Help op: <http://rd1.sony.net/help/ha/hrar/>

#### Opmerking

- Om audiotracks op te nemen van een grammofoonplaat op een computer, moet u de Hi-Res Audio Recorder applicatie installeren op de computer. Met een computer die wel is aangesloten op uw platenspeler, maar waarop deze applicatie niet is geïnstalleerd, kunt u geen audiotracks opnemen.
- Om de Hi-Res Audio Recorder applicatie te downloaden, hebt u een computer met een Internetverbinding nodig.
- De Hi-Res Audio Recorder applicatie is alleen een opname-applicatie. Met deze software kan geen audio worden weergegeven.
- De USB-uitgangssignalen kunnen alleen worden gebruikt om op te nemen, niet om af te spelen.

#### Tip

Om audiobronnen met een hoge resolutie die zijn opgenomen op een computer over te brengen naar een ander audioapparaat voor weergave, heeft u een audioapparaat nodig dat weergave van audio met een hoge resolutie ondersteunt.

## Systeemvereisten

### Windows

Besturingssystemen:

Windows 7 (32/64 bit)

Windows 8 (32/64 bit)

Windows 8.1 (32/64 bit)

Windows 10 (32/64 bit)

(Nieuwste Service Pack vereist.)

CPU: Intel Core2 processor, 1,6 GHz of hoger

Geheugen: 1 GB of meer

Schermsresolutie: 1024 x 768 of hoger

### Mac

Besturingssystemen:

Mac OS X 10.9

Mac OS X 10.10

Mac OS X 10.11

Schermsresolutie: 1024 x 768 of hoger

Andere besturingssystemen dan de hier genoemde worden niet ondersteund.

#### Opmerking

Er kan niet worden gegarandeerd dat deze applicatie correct werkt:

- op elke computer met een van de bovengenoemde besturingssystemen
- op een zelfgemaakte computer
- op een computer met een door de gebruiker geüpgradet besturingssysteem
- op een computer met meerdere besturingssystemen in een multibootconfiguratie
- met de stroombeheersinstellingen van de computer in kwestie:  
Sluimeren of Slaapstand (Stand-by)

## 1 Download en installeer de Hi-Res Audio Recorder applicatie op de computer.

Bezoek de website voor uw locatie voor gedetailleerde instructies.

### Voor klanten in Europa:

Ga naar <http://www.sony.eu/support>, kies de website voor uw land en zoek vervolgens naar "Hi-Res Audio Recorder".

### Voor klanten in de V.S.:

Ga naar <http://esupport.sony.com/> en zoek naar "Hi-Res Audio Recorder".

### Voor klanten in Canada:

Ga naar <http://esupport.sony.com/CA/> en zoek naar "Hi-Res Audio Recorder".

#### Opmerking

Als de nieuwste Windows updates niet zijn toegepast, is het mogelijk dat de applicatie niet correct kan worden geïnstalleerd. Start Windows Update en installeer de nieuwste updates voor u de Hi-Res Audio Recorder applicatie installeert.

## 2 Sluit een computer aan op uw platenspeler.

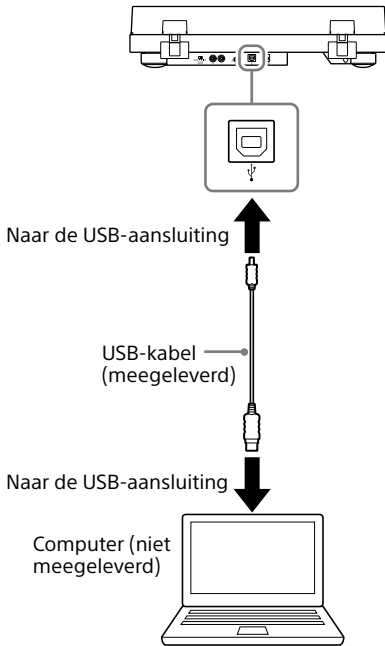

## 3 Draai aan de SPEED/POWER-draaiknop en selecteer "ON" om de platenspeler aan te zetten.

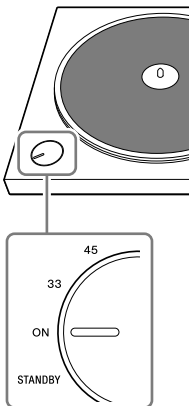

## 4 Gebruik de Hi-Res Audio Recorder applicatie om audiotracks op te nemen op de computer.

Voor gedetailleerde instructies over het gebruiken van de Hi-Res Audio Recorder applicatie en het overbrengen van audiotracks naar een audioapparaat voor weergave van audio met hoge resolutie, moet u de Hi-Res Audio Recorder Help raadplegen op <http://rd1.sony.net/help/ha/hrar/>.

### Opmerking

- Gebruik alleen de meegeleverde USB-kabel om een computer op uw platenspeler aan te sluiten. Gebruik geen USB-hub (verdeelstekker) of een USB-verlengkabel voor deze verbinding.
- Steek de USB-stekker netjes recht en volledig in de USB-aansluiting. Steek de stekker niet schuin naar binnen en zet niet teveel kracht, want dit kan leiden tot storingen en defecten.
- Wanneer u geen audiotracks wilt opnemen op een computer, raden we u aan om de USB-kabel los te koppelen van uw platenspeler. Met een computer verbonden met de platenspeler via de USB-aansluiting is het mogelijk dat weergave via het aangesloten audioapparaat ruis oplevert.
- Wanneer er een computer is verbonden met uw platenspeler via een USB-kabel om op te nemen, zal er een audiosignaal dat is geoptimaliseerd door de equalizer van de platenspeler naar de USB-aansluiting van de computer worden gestuurd, ongeacht de stand van de PHONO/LINE-schakelaar op de achterkant van de platenspeler.

## Onderhoud

### De naald reinigen

De naald is een precisie-onderdeel.

Ga er zeer voorzichtig mee om om schade te vermijden.

Gebruik een in de handel verkrijgbaar reinigingsproduct om de naald te reinigen.

### De naald vervangen

Afhankelijk van het gebruik, kan de naald verslijten, beschadigd raken, of zo vuil worden dat hij niet meer gereinigd kan worden. In dergelijke gevallen moet u de naald vervangen.

Neem contact op met uw dealer of de klantenservicewebsite (Zie pagina 26.) als u de naald wilt vervangen.

#### Opmerking

Zet de beschermkap op de naald voor u deze gaat vervangen om te voorkomen dat u ermee in uw vinger prikt, of dat de naald beschadigd raakt.

### De naald verwijderen

- 1 Zet uw platenspeler en het aangesloten audioapparaat uit en haal de netstroomadapter uit het stopcontact.

- 2 Bevestig de beschermkap op de naald.

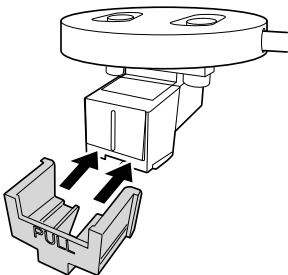

- 3 Houd het element of de cartridge (1) met uw ene hand vast en de naalddrager met de naald erin met uw andere en trek de naalddrager met de naald erin in de richting van de pijl om hem te verwijderen van het element of de cartridge.

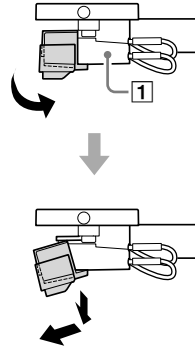

### De naald bevestigen

- 1 Bevestig de beschermkap op de nieuwe naald.
- 2 Houd het element of de cartridge (1) met uw ene hand vast en steek het lipje van de naalddrager met de nieuwe naald in de uitsparing van het element of de cartridge.

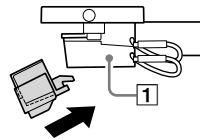

- 3 Druk de naalddrager met de nieuwe naald in de richting van de pijl tot deze op zijn plaats vastklikt.

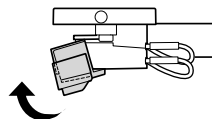

---

## De aandrijfsnaar vervangen

De aandrijfsnaar slijt op den duur en kan zelfs breken. Vervang de snaar in een dergelijk geval door een nieuwe.

Neem contact op met uw dealer of de klantenservicewebsite (Zie pagina 26.) als u de aandrijfsnaar wilt vervangen.

---

**1** Zet uw platenspeler en het aangesloten audioapparaat uit en haal de netstroomadapter uit het stopcontact.

---

**2** Verwijder de rubber mat.

---

**3** Haak de aandrijfsnaar los van de motoras.

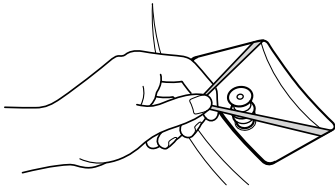

---

**4** Steek een vinger en uw duim in de ronde gaten in de draaitafel om deze vast te houden en te verwijderen.

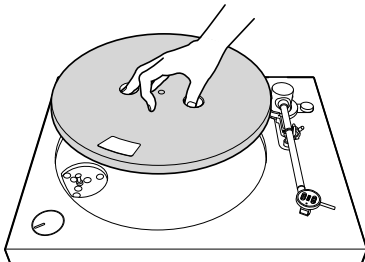

---

**5** Keer de draaitafel om en verwijder de aandrijfsnaar.

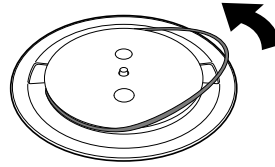

---

**6** Wind een nieuwe aandrijfsnaar rond de trommel in de achterkant van de draaitafel en zorg ervoor dat de snaar niet gedraaid zit.

Volg de stappen onder "De platenspeler monteren" om het vervangen van de aandrijfsnaar te voltooien. (Zie pagina 9.)

**Opmerking**

Er zal geen rood lint zijn bevestigd aan de nieuwe aandrijfsnaar.

---

## De behuizing van de platenspeler en de stofkap reinigen

Gebruik een droge, zachte doek om de stofkap en de behuizing van de platenspeler schoon te maken.

Gebruik bij hardnekkig vuil een doek die bevochtigd is met een milde oplossing van een schoonmaakmiddel (een sopje).

Gebruik geen chemische oplosmiddelen zoals alcohol, benzine of verfverdunder, want deze zullen de afwerking aantasten.

## Aanvullende informatie

### Voorzorgsmaatregelen

#### Veiligheid

- Controleer voordat u het apparaat gebruikt of de bedrijfsspanning van het apparaat overeenkomt met de plaatselijke netspanning.
- Haal de stekker van het apparaat uit het stopcontact als er een voorwerp of vloeistof in de behuizing valt. Laat het apparaat daarna nakijken door bevoegd personeel.
- Haal de stekker van het apparaat uit het stopcontact als u het apparaat gedurende lange tijd niet gebruikt. Ontkoppel het netsnoer altijd door aan de stekker te trekken. Trek nooit aan het snoer zelf.

#### Opnieuw verpakken

Gooi de doos en het andere verpakkingsmateriaal niet weg. Deze vormen het ideale verpakkingsmateriaal als u het apparaat moet vervoeren.

Mocht u na het lezen van de gebruiksaanwijzing nog vragen of problemen hebben, neem dan contact op met de dichtstbijzijnde Sonyleverancier.

#### Kennisgeving over opnames

De opgenomen muziek is alleen bestemd voor eigen gebruik. Gebruik van de muziek in andere kringen is alleen toegestaan met toestemming van de eigenaar van de auteursrechten.

### Handelsmerken

- IBM en PC/AT zijn wettig gedeponeerde handelsmerken van International Business Machines Corporation.
- Microsoft, Windows en Windows Media zijn handelsmerken of wettig gedeponeerde handelsmerken van Microsoft Corporation in de Verenigde Staten en/of andere landen.
- Mac, Mac OS en OS X zijn handelsmerken van Apple Inc., wettig gedeponeerd in de V.S. en andere landen.
- ASIO is een handelsmerk van Steinberg Media Technologies GmbH.
- DSD is een wettig gedeponeerd handelsmerk van Sony Corporation.
- Alle andere handelsmerken en wettig gedeponeerde handelsmerken zijn handelsmerken en wettig gedeponeerde handelsmerken van hun respectievelijke eigenaren. In deze handleiding worden de ™ en ® aanduidingen verder niet gebruikt.

## Problemen oplossen

Wanneer u merkt dat uw platenspeler niet goed werkt, moet u eerst de volgende suggesties bekijken voor u om reparatie verzoekt. Als hierdoor het probleem niet verholpen kan worden, moet u contact opnemen met uw dealer of de klantenservicewebsite. (Zie pagina 26.)

### Een grammofonplaat afspelen

U hoort geen geluid uit de computer of het audioapparaat dat is aangesloten op de USB-aansluiting.

- ➔ Om naar een grammofonplaat te luisteren, moet u een audioapparaat aansluiten met de meegeleverde PHONO-kabels. (Zie pagina 8.)
- ➔ Gebruik de USB-aansluiting om verbinding te maken met een computer om audiotracks te kunnen opnemen met de Hi-Res Audio Recorder applicatie die exclusief is ontworpen voor deze platenspeler. U kunt de USB-aansluiting niet gebruiken voor een audioapparaat.

De toonarm verspringt, schuift weg of blijft hangen.

- ➔ Het contragewicht is niet goed afgesteld. Wanneer u de naaldruk instelt, moet u het contragewicht verdraaien, niet de ring met de schaalverdeling. (Zie pagina 12.)
- ➔ De draaitafel staat niet waterpas. Plaats uw platenspeler op een ondergrond die waterpas is.
- ➔ De grammofonplaat is vuil of bekrast. Maak het oppervlak van de plaat schoon met een in de handel verkrijgbaar reinigingsmiddel of vervang de grammofonplaat.

Er zijn problemen met de geluidsweggeve.

- ➔ Als de naald vuil is, kan er veel ruis ontstaan; reinig de naald met een in de handel verkrijgbaar reinigingsproduct voor naalden. Als de naald versleten is, moet u hem vervangen. (Zie pagina 20.)
- ➔ De aandrijfsnaar is mogelijk versleten. De aandrijfsnaar vervangen. (Zie pagina 21.)
- ➔ Als de grammofonplaat vuil is, kan er veel ruis ontstaan; reinig het oppervlak van de



plaat met een in de handel verkrijgbaar reinigingsproduct voor grammofonplaten.

- ➔ Zorg ervoor dat de naalddruk en de dwarsdrukcompensatie (Anti-skating) correct zijn ingesteld. (Zie pagina 12.)
- ➔ De naald is versleten. Vervang de naald door een nieuwe. (Zie pagina 20.)

U hoort een dreunend of laag jankend geluid\*.

- ➔ Uw platenspeler bevindt zich te dicht bij de luidsprekers.  
Zet de platenspeler verder van de luidsprekers vandaan.

\* Dit verschijnsel wordt "ronzingen" of "akoestische terugkoppeling" genoemd. Het doet zich voor als de trillingen van de luidsprekers via de lucht of via voorwerpen (zoals planken, een kast of de vloer) weer door de naald worden opgevangen, worden versterkt en weer door de luidsprekers worden weergegeven.

U hoort ruis.

- ➔ Controleer of de PHONO/LINE-schakelaar aan de achterkant van uw platenspeler op LINE staat. Als de PHONO/LINE-schakelaar op PHONO staat wanneer de platenspeler is verbonden met andere ingangsaansluitingen dan de PHONO-ingangsaansluitingen van het audioapparaat, dan kunt u ruis horen in de geluidswaargave. Wanneer de PHONO/LINE-schakelaar op LINE staat, mag u de platenspeler niet verbinden met de PHONO-ingangsaansluitingen van het audioapparaat.
- ➔ Controleer of er GEEN computer is verbonden met uw platenspeler via een USB-kabel. Met een computer verbonden met de platenspeler via de USB-aansluiting is het mogelijk dat weergave via het aangesloten audioapparaat ruis oplevert.

Het geluid klinkt te hoog of te laag.

- ➔ Er is een verkeerde draaisnelheid ingesteld. Controleer het label in het midden van de grammofonplaat of de hoes voor het juiste toerental en stel dit in. Draai de SPEED/POWER-draaiknop en stel "33" in voor platen met een toerental van 33 1/3 tpm, of "45" voor platen die met 45 toeren per minuut moeten worden afgespeeld.
- ➔ De aandrijfsnaar zit gedraaid of is versleten. Haal de draai uit de aandrijfsnaar. (Zie pagina 21.)

De toonhoogte van het geluid fluctueert.

- ➔ Zorg ervoor dat de naalddruk en de dwarsdrukcompensatie (Anti-skating) correct zijn ingesteld. (Zie pagina 12.)
- ➔ De naald is versleten. Vervang de naald door een nieuwe. (Zie pagina 20.)

De aandrijfsnaar is versleten of gebroken.

- ➔ Vervang de aandrijfsnaar. (Zie pagina 21.)  
Neem contact op met uw dealer of de klantenservicewebsite (Zie pagina 26.) als u de aandrijfsnaar wilt vervangen.

De draaitafel draait niet.

- ➔ Zorg ervoor dat de netstroomadapter correct is aangesloten op een stopcontact en op de DC IN gelijkstroomaansluiting van uw platenspeler.
- ➔ Zorg ervoor dat de aandrijfsnaar helemaal om de motoras is gelegd. (Zie pagina 10.)

Het weergegeven geluid is te zacht of is vervormd.

- ➔ Zorg ervoor dat de stand van de PHONO/LINE-schakelaar van uw platenspeler overeenkomt met het type ingangsaansluiting op het audioapparaat dat u heeft aangesloten op de platenspeler. (Zie pagina 14.)

## Installatie van de software

U kunt de Hi-Res Audio Recorder applicatie niet installeren op een computer.

- ➔ Ga naar onze ondersteuningswebsite voor gedetailleerde instructies over het downloaden en installeren van de applicatie.  
**Voor klanten in Europa:**  
Ga naar <http://www.sony.eu/support>, kies de website voor uw land en zoek vervolgens naar "Hi-Res Audio Recorder".  
**Voor klanten in de V.S.:**  
Ga naar <http://esupport.sony.com/> en zoek naar "Hi-Res Audio Recorder".  
**Voor klanten in Canada:**  
Ga naar <http://esupport.sony.com/CA/> en zoek naar "Hi-Res Audio Recorder".
- ➔ Zorg ervoor dat de computer verbonden is met het Internet.

---

## Reparatie

Wanneer uw platenspeler niet goed werkt, moet u eerst de suggesties bekijken onder "Problemen oplossen" om te zien of het probleem dat u ondervindt reparatie behoeft.

Als de suggesties het probleem niet verhelpen, moet u contact opnemen met uw dealer of de klantenservicewebsite. (Zie pagina 26.)

Leverperiode reserveonderdelen:

Sony bewaart functionele onderdelen van de platenspeler voor reparatie (onderdelen die vereist zijn voor het behoud van de functionele kenmerken van de platenspeler) voor een periode van tenminste 8 jaar nadat het product uit de markt genomen is, in lijn met de instructie daartoe van het Japanse Ministerie van Economische Zaken, Handel en Industrie, en zal gedurende deze periode reparaties uitvoeren.

Afhankelijk van de te repareren onderdelen is het echter mogelijk dat het toestel ook nadat de officiële bewaarperiode voor reserveonderdelen verstreken is nog gerepareerd kan worden. Neem voor meer informatie contact op met de klantenservicewebsite. (Zie pagina 26.)

Voor u contact opneemt met uw dealer of de klantenservicewebsite (Zie pagina 26.), raden we u aan de volgende informatie bij de hand te hebben:

- Modelnummer: PS-HX500
- Serienummer aan de achterkant van uw platenspeler:
- Beschrijving van de storing(en) of defect(en): geef een zo gedetailleerd mogelijke beschrijving.
- Datum van aankoop:
- De naam van uw dealer:

Als de naald of de aandrijfsnaar is beschadigd of versleten ten gevolge van onoordeelkundig gebruik, dan zullen eventuele reparaties worden verricht op uw kosten.

# Technische gegevens

## Motor en draaitafel

<b>Aandrijfsysteem</b>	Snaaraandrijving
<b>Motor</b>	Gelijkstroommotor
<b>Draaitafel</b>	296 mm diameter (gegoten aluminium)
<b>Snelheden</b>	2 toerentallen, 33 1/3 en 45 tpm
<b>Snelheidsfluctuaties</b>	0,1% (WRMS)
<b>Signaal-ruisverhouding</b>	Meer dan 50 dB (DIN-B) met het meegeleverde element (cartridge)

## Toonarm

<b>Type</b>	Rechte arm
<b>Effectieve armlengte</b>	221 mm

## USB-aansluiting

<b>Uitgangsaansluiting</b>	USB Type B
	USB 2.0

## Element (cartridge)

<b>Type</b>	MM
<b>Naalddruk</b>	3 g
<b>Uitgangsniveau</b>	2,5 mV

## Algemeen

<b>Stroomvoorziening</b>	5 V 2,0 A gelijkstroom (netstroomadapter)
<b>Stroomverbruik</b>	3 W
<b>Afmetingen</b>	430 x 104 x 366 mm (breedte/hoogte/diepte)
<b>Gewicht</b>	Ongeveer 5,4 kg (11,9 lb 19,5 oz)

## Netstroomadapter

### HK-AR-050A200-US voor de V.S. en Canada

<b>Ingang</b>	100 - 240 V 0,35 A wisselstroom 50/60 Hz
<b>Uitgang</b>	5 V 2,0 A gelijkstroom

### HK-AR-050A200-EU voor Europese landen

<b>Ingang</b>	100 - 240 V 0,35 A wisselstroom 50/60 Hz
<b>Uitgang</b>	5 V 2,0 A gelijkstroom

### HK-AR-050A200-GB voor het Verenigd Koninkrijk

<b>Ingang</b>	100 - 240 V 0,35 A wisselstroom 50/60 Hz
<b>Uitgang</b>	5 V 2,0 A gelijkstroom

Ontwerp en specificaties kunnen zonder kennisgeving gewijzigd worden.

---

## Klantenservicewebsites

Voor informatie over de aanschaf van reserveonderdelen, accessoires en andere ondersteunende diensten, kunt u naar de klantenservicewebsite voor de regio waar u woont gaan.

### Voor klanten in Europa:

<http://www.sony.eu/support>

### Voor klanten in de V.S.:

<http://esupport.sony.com/US>

### Voor klanten in Canada:

<http://esupport.sony.com/CA/>

---

## Index

45-toerenadapter .....	8, 15
aardaansluiting .....	7, 14
audio-uitgangsaansluiting .....	7, 14
contragewicht .....	6, 8, 11
DC IN gelijkstroomaansluiting .....	7, 15
draaisnelheid .....	16
draaitafel .....	6, 8, 9, 23
dwarsdrukcompensatieknop .....	6, 10, 12
element (cartridge) .....	6, 20
handelsmerken .....	22
hefhandel voor de toonarm .....	6, 16, 17
Hi-Res Audio Recorder applicatie .....	4, 18, 19, 23
installeren .....	4, 18, 23
instellen .....	10, 12
klantenservicewebsite .....	26
kop .....	6, 16
middenas .....	6, 9
motoras .....	9, 10, 21
naalddruk .....	12
Netsroomadapter .....	8, 15
PHONO/LINE-schakelaar .....	7, 14
PHONO-kabels .....	8, 14
reparatie .....	24
rubber mat .....	6, 8, 10
ruis .....	9, 22, 23
schaalverdelingsring .....	12
SPEED/POWER-draaiknop .....	6, 16, 17, 19
stofkapscharnieren .....	6, 8, 13
toonarm .....	6, 10, 11, 16, 17, 22
toonarmvergrendeling .....	6, 11, 16, 17
USB-aansluiting .....	7, 19, 22
USB-kabel .....	8, 19



## Informazioni del proprietario

Il numero di modello e il numero di serie si trovano nella parte posteriore. Annotare tali numeri negli spazi forniti di seguito. Fare riferimento a questi numeri ogni volta che è necessario contattare un rivenditore Sony relativamente a questo prodotto.

N. modello PS-HX500

N. di serie \_\_\_\_\_

## AVVERTENZA

Per ridurre il rischio di incendi o di scosse elettriche, non esporre l'apparecchio a pioggia o umidità.

L'adattatore CA deve essere utilizzato in luoghi asciutti e in interni.

Per ridurre il rischio di incendi, non coprire la presa di ventilazione dell'apparecchio con giornali, tovaglie, tende e così via. Non esporre l'apparecchio a sorgenti a fiamma libera (ad esempio candele accese).

Per ridurre il rischio di incendi o di scosse elettriche, non esporre l'apparecchio a gocciolamenti o spruzzi né collocarvi sopra oggetti pieni di liquidi, ad esempio vasi.

Non installare l'apparecchio in uno spazio limitato, ad esempio una libreria o un armadio.

L'adattatore CA non deve essere coperto da alcun oggetto e deve essere utilizzato solo a una temperatura ambiente massima di 40 °C.

L'unità non è scollegata dall'alimentazione fino a quando è collegata alla presa CA, anche se l'unità stessa è stata spenta.

Poiché per scollegare l'adattatore di alimentazione CA dalla rete viene utilizzata la sua spina principale, collegarla a una presa CA di facile accesso. Se si dovessero notare

delle anomalie, scollegarlo immediatamente dalla presa CA.

L'adattatore CA non può essere riparato e deve esserne immediatamente cessato l'utilizzo se dovesse essere danneggiato o difettoso.

**ATTENZIONE: RICHIO DI SCOSSE ELETTRICHE**  
- UTILIZZO SOLO IN LUOGHI  
ASCIUTTI

### Polarità dell'uscita CC dell'adattatore CA



### Avviso per i clienti negli Stati Uniti

NOTA:

Questa apparecchiatura è stata collaudata e risulta conforme ai limiti di un dispositivo digitale di classe B ai sensi della parte 15 del regolamento FCC.

Tali limiti sono progettati per fornire una ragionevole protezione da interferenze nocive in un'installazione residenziale. Questa apparecchiatura genera, utilizza e può irraggiare energia in radio frequenza e, se non installata e utilizzata nel rispetto delle istruzioni, può causare interferenze nocive alle comunicazioni radio. Tuttavia non vi è alcuna garanzia che in una data installazione non avvengano interferenze. Se questa apparecchiatura causa interferenze nocive alla ricezione di radio o televisione, il che può essere determinato spegnendo e accendendo l'apparecchiatura, l'utente è incoraggiato a cercare di correggere l'interferenza con una o più delle seguenti misure:

- Ri-orientare o riposizionare l'antenna ricevente.
- Aumentare la distanza fra l'apparecchiatura e il dispositivo ricevente.
- Collegare l'apparecchiatura a una presa su un circuito differente da quello a cui è collegato il dispositivo ricevente.
- Consultare il rivenditore o un tecnico radio/TV esperto per avere assistenza.

### ATTENZIONE

Si informa l'utente che eventuali cambiamenti o modifiche non esplicitamente

autorizzati in questo manuale possono rendere nulla l'autorizzazione a utilizzare l'apparecchiatura.

In caso di domande relative al prodotto, chiamare:

Centro servizi informazioni per i clienti di Sony 1-800-222-7669

oppure <http://www.sony.com/>

Dichiarazione di conformità  
Nome commerciale: SONY  
Nome del modello: PS-HX500  
Ente responsabile: Sony Electronics Inc.  
Indirizzo: 16535 Via Esprillo, San Diego, CA 92127 USA  
N. di telefono: 858-942-2230

Questo dispositivo è conforme alla parte 15 del regolamento FCC. L'utilizzo è soggetto alle seguenti due condizioni. (1) Questo dispositivo non può causare interferenze nocive e (2) questo dispositivo deve accettare qualsiasi interferenza ricevuta, incluse le interferenze che possono causare un funzionamento indesiderato.

È necessario utilizzare cavi e connettori correttamente messi a terra e schermati per il collegamento ai computer e/o alle periferiche host per soddisfare i limiti di emissione FCC.

**Avviso per i clienti: le seguenti informazioni sono applicabili soltanto all'apparecchio venduto nei paesi che applicano le direttive UE.**

Questo prodotto è stato fabbricato da o per conto di Sony Corporation, 1-7-1 Konan Minato-ku Tokyo, 108-0075 Giappone. Eventuali richieste in merito alla conformità del prodotto in ambito della legislazione Europea, dovranno essere indirizzate al rappresentante autorizzato, Sony Belgium, bijkantoor van Sony Europe Limited, Da Vincilaan 7-D1, 1935 Zaventem, Belgio. Per qualsiasi informazione relativa all'assistenza tecnica o alla garanzia, si prega di fare riferimento agli indirizzi riportati separatamente sui documenti relativi all'assistenza o sui certificati di garanzia.

## Per i clienti in Europa



**Trattamento del dispositivo elettrico o elettronico a fine vita (applicabile in tutti i paesi dell'Unione Europea e in altri paesi europei con sistema di raccolta differenziata)**

Questo simbolo sul prodotto o sulla confezione indica che il prodotto non deve essere considerato come un normale rifiuto domestico, ma deve invece essere consegnato ad un punto di raccolta appropriato per il riciclo di apparecchi elettrici ed elettronici. Assicurandovi che questo prodotto sia smaltito correttamente, voi contribuirete a prevenire potenziali conseguenze negative per l'ambiente e per la salute che potrebbero altrimenti essere causate dal suo smaltimento inadeguato. Il riciclaggio dei materiali aiuta a conservare le risorse naturali. Per informazioni più dettagliate circa il riciclaggio di questo prodotto, potete contattare l'ufficio comunale, il servizio locale di smaltimento rifiuti oppure il negozio dove l'avete acquistato. In caso di smaltimento abusivo di apparecchiature elettriche e/o elettroniche potrebbero essere applicate le sanzioni previste dalla normativa applicabile (valido solo per l'Italia).

La validità del marchio CE è limitata ai soli paesi dove esso è legalmente applicabile, in particolare i paesi dello Spazio economico europeo (SEE).

Il presente apparecchio è stato testato e giudicato conforme ai limiti imposti dalla normativa EMC utilizzando un cavo di collegamento di lunghezza inferiore a 3 metri.

## Caratteristiche

PS-HX500 è un sistema stereo per giradischi progettato per la riproduzione analogica dei dischi in vinile. Collegando un computer al giradischi è possibile utilizzare l'applicazione di registrazione progettata in esclusiva per questo prodotto per registrare i brani audio del disco in vinile come sorgenti audio ad alta risoluzione.

È possibile riprodurre le sorgenti audio ad alta risoluzione registrate trasferendole a un dispositivo audio compatibile o utilizzando un software per computer che supporti la riproduzione audio ad alta risoluzione.

### Utilizzo del giradischi per la prima volta

Per prima cosa è necessario montare il giradischi.

Leggere a fondo le istruzioni del presente manuale e montare il giradischi. (Vedere a pagina 9.)

### Ascolto di un disco in vinile

Il giradischi non è dotato di un diffusore incorporato. Per ascoltare un disco in vinile è necessario collegare al giradischi un dispositivo audio, come un impianto stereo o un amplificatore, con i cavi PHONO in dotazione e riprodurre il disco in vinile. (Vedere a pagina 14.)

### Registrazione dei brani audio su un computer

È necessario collegare un computer al giradischi tramite la porta USB e installare l'applicazione Hi-Res Audio Recorder sul computer. (Vedere a pagina 18.)

#### Nota

Il giradischi non è un riproduttore di dischi analogico progettato per l'uso da parte di DJ (Disk Jockey). L'arresto o l'inversione manuale del disco in vinile causerà dei malfunzionamenti.

## Informazioni sui manuali



### Istruzioni per l'uso (questo manuale)

Descrive le operazioni di base del giradischi, fra cui il montaggio, la riproduzione e la registrazione di un disco in vinile e la manutenzione dell'impianto, come ottenere i materiali di consumo e come effettuare la risoluzione dei problemi.



### Help di Hi-Res Audio Recorder (manuale in linea)

Descrive il funzionamento dell'applicazione Hi-Res Audio Recorder per la registrazione di brani audio di un disco in vinile su un computer. Per visualizzare la Help, visitare <http://rd1.sony.net/help/ha/hrar/>.



#### Nota

Per utilizzare l'applicazione Hi-Res Audio Recorder è necessario collegarsi a Internet e scaricare e installare l'applicazione su un computer.



# Indice

Informazioni del proprietario .....	2
Caratteristiche .....	4
Informazioni sui manuali .....	4
Parti e comandi .....	6

---

## Preparativi

Disimballaggio .....	8
Montaggio del giradischi .....	9
Installazione del coperchio antipolvere.....	13

---

## Ascolto di un disco in vinile

Collegamento di una periferica audio.....	14
Riproduzione di un disco in vinile..	15

---

## Registrazione di un disco in vinile

Registrazione dei brani audio su un computer .....	18
---	----

---

## Manutenzione

Pulizia della puntina.....	20
Sostituzione della puntina .....	20
Sostituzione della cinghia di trasmissione .....	21
Pulizia del coperchio antipolvere e del corpo del giradischi.....	21

---

## Altre informazioni

Precauzioni .....	22
Soluzione dei problemi .....	22
Servizi di riparazione .....	24
Dati tecnici.....	25
Siti web di assistenza clienti .....	26
Indice analitico .....	26

# Parti e comandi

## Parte anteriore

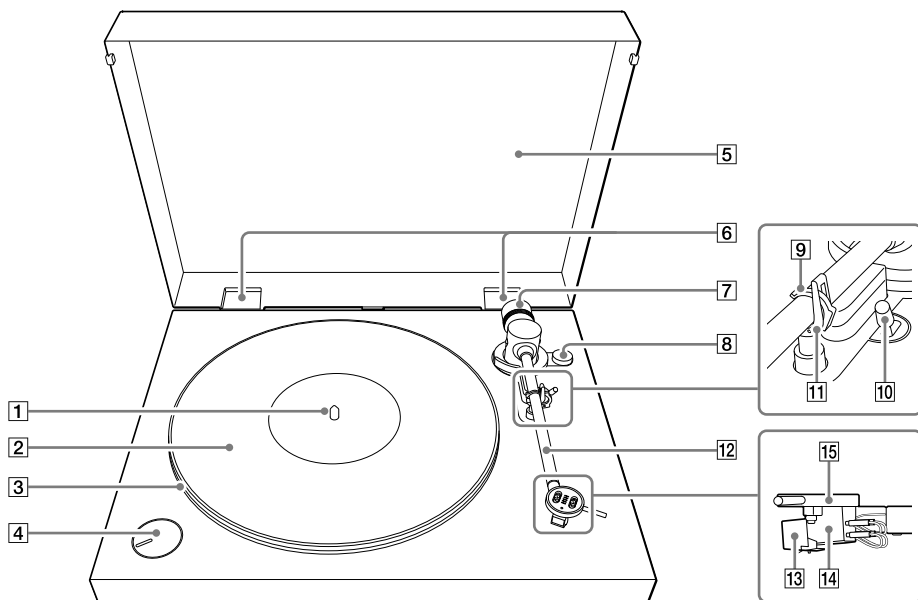

- 1** Perno (pagina 9)
- 2** Tappetino di gomma (pagina 8, 10)
- 3** Piatto (pagina 8, 9)  
Posizionare il piatto sul perno durante il montaggio del giradischi. È dotato di una cinghia di trasmissione avvolta intorno alla parte posteriore.
- 4** Manopola rotativa SPEED/POWER (pagina 16, 19)  
Ruotare la manopola per accendere/spgnere il giradischi o selezionare la velocità di rotazione appropriata per la riproduzione del disco in vinile.
- 5** Coperchio antipolvere (pagina 8, 13)
- 6** Cardini del coperchio antipolvere (pagina 8, 13)
- 7** Contrappeso (pagina 8, 11)  
Ruotare il contrappeso per regolare l'equilibrio del braccio e la pressione della puntina dopo aver montato il giradischi.
- 8** Manopola anti-slittamento (pagina 10, 12)  
Ruotare la manopola per regolare la forza di anti-slittamento dopo aver montato il giradischi.
- 9** Blocco del braccio (pagina 11, 16, 17)  
Bloccare il braccio per proteggerlo da impatti fisici quando non si intende riprodurre un disco in vinile.
- 10** Leva di sollevamento del braccio (pagina 16)  
Utilizzare questa leva per alzare o abbassare il braccio.  
Il braccio scende lentamente.
- 11** Appoggio del braccio (pagina 11, 17)  
Posizionare qui il braccio quando non si riproduce alcun disco in vinile.
- 12** Braccio (pagina 10, 16, 17)
- 13** Puntina (pagina 20)  
**Nota**  
La puntina è un componente ad alta precisione. Maneggiarla con cura per evitare danni.
- 14** Corpo cartuccia (pagina 20)
- 15** Copripuntina (pagina 16)

## Parte posteriore

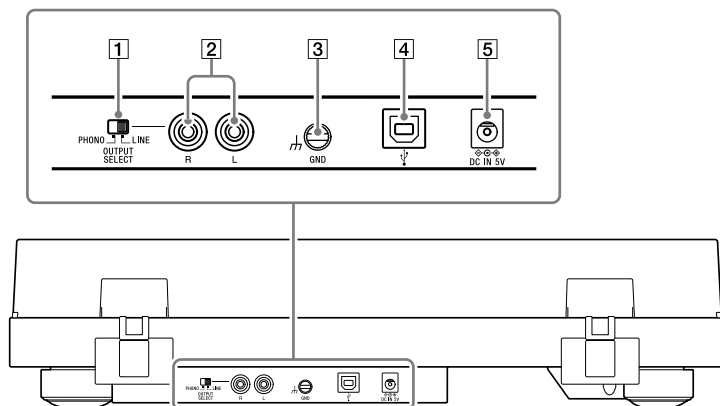

**1** Interruttore PHONO/LINE (pagina 14)  
Utilizzare questo interruttore per selezionare il tipo di uscita audio appropriata per il dispositivo audio collegato, come un impianto stereo o un amplificatore.

**2** Uscita audio (pagina 14)

**3**  $\perp$  Terminale di messa a terra (pagina 14)

**4**  $\Psi$  Porta USB (tipo B) (pagina 19)  
Utilizzare questa porta per collegare un computer per la registrazione.

**5**  $\diamond \text{e} \diamond$  DC IN (pagina 15)

# Preparativi

## Disimballaggio

Assicurarsi di disporre di tutti gli accessori in dotazione elencati di seguito. Se dovesse mancare qualcosa, contattare il rivenditore o il sito web di assistenza clienti. (Vedere a pagina 26.)

- Piatto (con cinghia di trasmissione) (1)

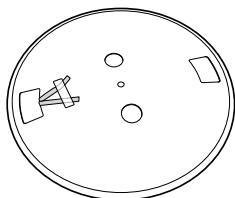

- Tappetino di gomma (1)

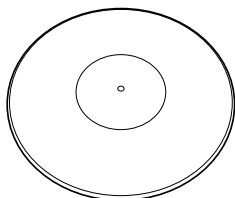

- Coperchio antipolvere (1)

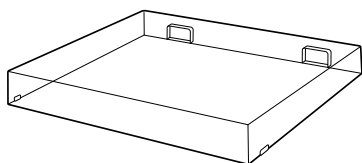

- Contrappeso (1)\*



- Adattatore 45 giri (1)\*

Posizionare l'adattatore sul perno per riprodurre un disco in vinile da 17 cm.



- Cardini del coperchio antipolvere (2)\*

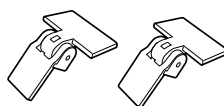

- Adattatore CA (1)

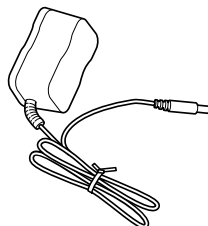

- Cavi PHONO con fili di messa a terra (1)

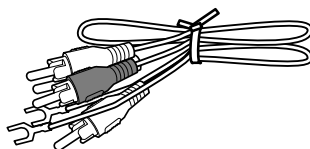

- Cavo USB (1)

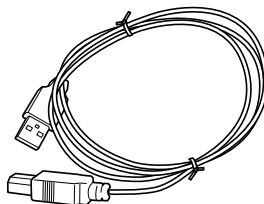

- Istruzioni per l'uso (questo manuale)

\* Il contrappeso, l'adattatore 45 giri e i cardini del coperchio antipolvere sono fissati a una superficie laterale del materiale di imballaggio del giradischi.

### Nota

Conservare i materiali di imballaggio nel caso sia necessario trasportare il giradischi per le riparazioni.

# Montaggio del giradischi

## Nota

Non collegare il giradischi a un'uscita di alimentazione con l'adattatore CA fino a quando non è stato completato il montaggio.

## Precauzioni sul posizionamento

- Mettere l'unità su una superficie piana.
- Evitare di mettere l'unità vicino ad apparecchiature elettriche (come una televisione, un asciugacapelli o una lampada a fluorescenza) che potrebbero causare ronzio o disturbi.
- Mettere l'unità in un luogo in cui non sia soggetta a vibrazioni, come dai diffusori, dallo sbattere delle porte, ecc.
- Tenere l'unità lontana dalla luce diretta del sole, dalla temperatura estrema e da polvere e umidità eccessiva.
- Mantenere l'unità distante da dispositivi elettronici che possono emettere onde radio o interferenze elettromagnetiche.

## Installazione del piatto

- 1** Posizionare il piatto sul perno.  
Non inclinare il piatto quando lo si posiziona sul perno.

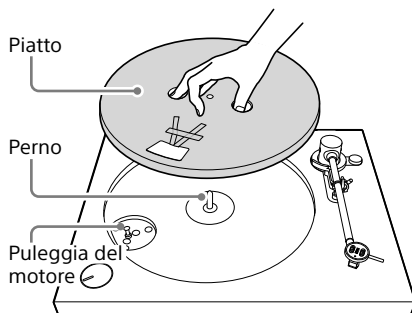

## Nota

Tenere saldamente il piatto in modo da non lasciarlo cadere, poiché questo potrebbe causare infortuni o danneggiare il giradischi.

- 2** Ruotare il piatto nella posizione in cui è possibile visualizzare la puleggia del motore attraverso il foro rettangolare con le punte del nastro rosso attaccate al piatto.

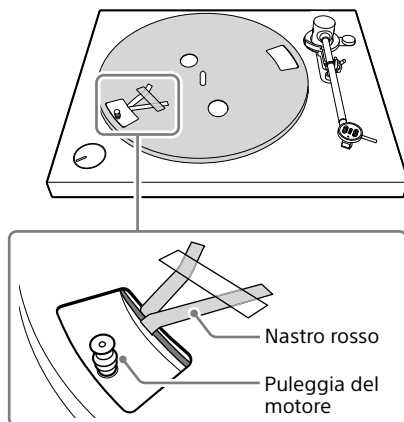

- 3** Rimuovere il nastro adesivo, tirare e trattenere il nastro rosso, quindi agganciare la cinghia di trasmissione intorno alla puleggia del motore.

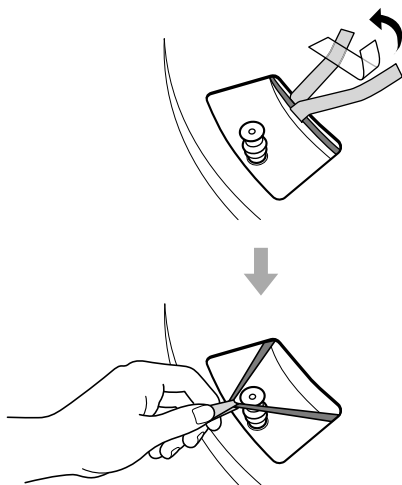

**Nota**

- Non attorcigliare la cinghia di trasmissione.
- Assicurarsi di rimuovere il nastro una volta agganciata la cinghia di trasmissione intorno alla puleggia del motore.

- 4** Mettere il tappetino di gomma sul piatto.

**Nota**

Assicurarsi che il lato smussato del tappetino di gomma sia rivolto verso l'alto. Il lato posteriore del tappetino di gomma è indicato dal marchio SONY.

## Regolazione del bilanciamento del braccio

Regolare il bilanciamento del braccio in modo che rimanga bilanciato orizzontalmente (bilanciamento zero) affinché sia esercitata una pressione corretta della puntina sul disco in vinile.

- 1** Rimuovere il copripuntina.

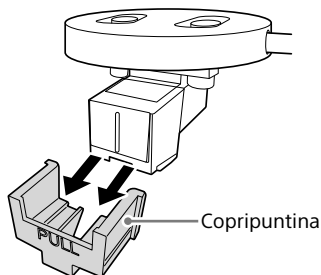

**Nota**

Rimuovere il copripuntina con attenzione per non danneggiare la puntina.

- 2** Assicurarsi che il numero di riferimento "0" sulla manopola anti-slittamento sia allineato alla linea di riferimento.

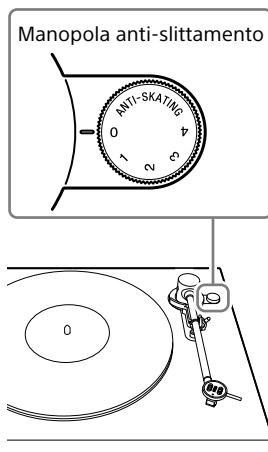

### 3 Attaccare il contrappeso sul retro del braccio.

Spingere leggermente il contrappeso e ruotarlo nella direzione della freccia fino a quando la faccia dell'anello di riferimento si avvicina alla linea bianca sul braccio.

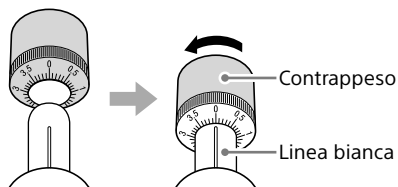

#### Suggerimento

È possibile ruotare il contrappeso in senso orario per muoverlo verso l'esterno o antiorario (nella direzione della freccia nera sopra) per muoverlo verso l'interno.

### 4 Sbloccare il blocco del braccio e sollevare il braccio dal supporto.

Blocco del braccio

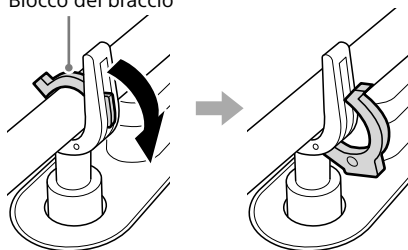

### 5 Ruotare il contrappeso in senso orario o antiorario fino a quando il braccio è bilanciato orizzontalmente.

Potrebbe risultare più semplice regolare il bilanciamento del braccio ruotando il contrappeso poco alla volta e lasciando la presa per vedere se il braccio rimane bilanciato orizzontalmente.



#### Nota

Non lasciare che la puntina tocchi il tappetino di gomma o il piatto quando si regola il bilanciamento del braccio.

### 6 Riporre il braccio sul supporto del braccio.

## Regolazione della pressione della puntina e della forza di anti-slittamento

Una volta bilanciato orizzontalmente il braccio, regolare la pressione della puntina e la forza di anti-slittamento.

- 1 Ruotare solo l'anello di riferimento sul contrappeso per allineare il numero di riferimento "0" sull'anello alla linea bianca sul braccio.

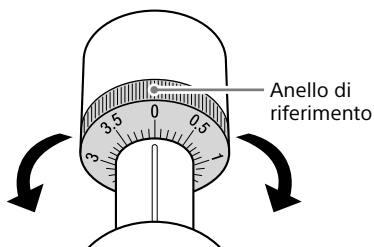

### Nota

Non ruotare il contrappeso insieme all'anello di riferimento.

- 2 Ruotare il contrappeso in senso antiorario per allineare il numero di riferimento "3" sull'anello di riferimento alla linea bianca sul braccio.

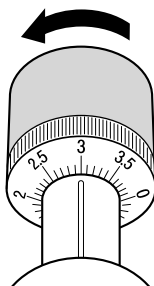

### Suggerimento

Per ogni cartuccia è raccomandato un valore di pressione della puntina appropriato. Per prevenire danni alla puntina e al disco, regolare la pressione della puntina al valore consigliato. Sul giradischi, impostare la pressione della puntina su "3".

- 3 Ruotare la manopola anti-slittamento per allineare il numero di riferimento "3" con la linea di riferimento.

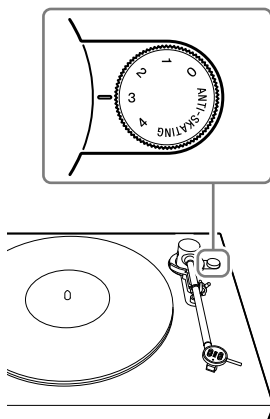

### Suggerimento

- La regolazione anti-slittamento è necessaria per applicare una forza anti-slittamento appropriata che annulli la forza centripeta prodotta dal piatto in rotazione quando viene riprodotto un disco in vinile.
- È necessario impostare la forza anti-slittamento allo stesso valore della pressione della puntina impostata al punto 2.



# Installazione del coperchio antipolvere

- 1 Inserire i cardini del coperchio antipolvere in dotazione nei portacardini sul coperchio stesso.

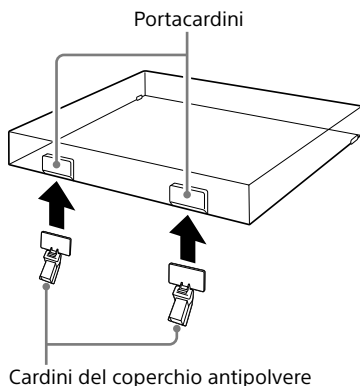

- 2 Allineare i cardini installati con i portacardini sul retro del giradischi e inserire il coperchio antipolvere.

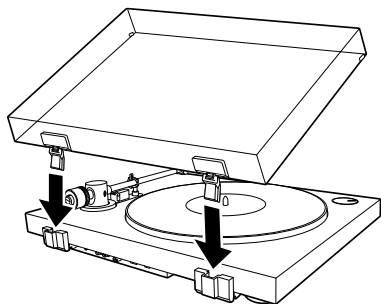

### Suggerimento

Per rimuovere il coperchio antipolvere dal giradischi, aprirlo completamente, afferrare entrambi i lati vicino alla parte inferiore del coperchio e quindi sollevarlo delicatamente verso l'alto.

## Nota sul trasporto di questo prodotto

Durante il trasporto del prodotto, assicurarsi di afferrare saldamente la parte inferiore del prodotto come illustrato di seguito. Una presa scorretta può causare la caduta del prodotto, causando guasti o infortuni.

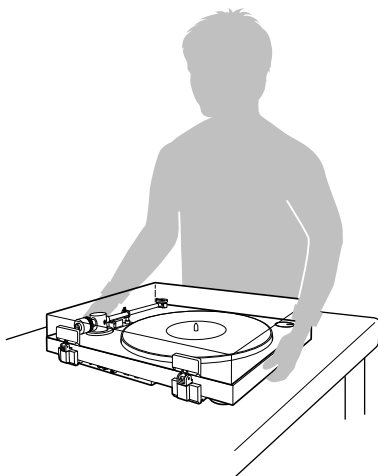

# Ascolto di un disco in vinile

## Collegamento di una periferica audio

### Nota

- Assicurarsi di spegnere il dispositivo audio, come un impianto stereo o un amplificatore, prima del collegamento.
- Assicurarsi di effettuare tutti i collegamenti prima di collegare l'adattatore CA alla presa di corrente.

- 1 Assicurarsi che l'interruttore PHONO/LINE sul retro del giradischi sia impostato su LINE.

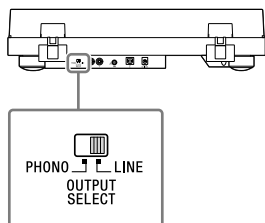

### Suggerimento

Se si desidera utilizzare le prese di ingresso PHONO sul dispositivo audio per il collegamento, impostare l'interruttore PHONO/LINE su PHONO. Questo tuttavia diminuisce significativamente il livello di uscita audio.

- 2 Collegare i cavi PHONO in dotazione alle prese AUX o di ingresso analogico sul dispositivo audio.

Inserire il cavo con la spina bianca nella presa bianca (L) e il cavo con la spina rossa nella presa rossa (R).

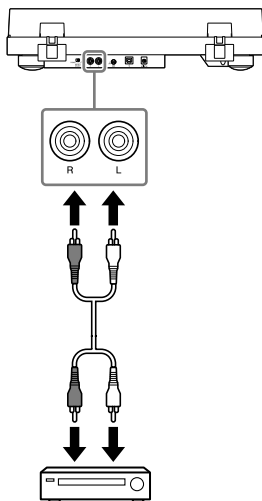

### Nota

Accertarsi di inserire saldamente le spine nelle prese. Collegamenti allentati causano interferenze nella riproduzione.

### Suggerimento

Il terminale di messa a terra dei dispositivi audio potrebbe essere accanto alle prese di ingresso PHONO.

Il collegamento dei terminali di messa a terra sul giradischi e sul dispositivo audio con un cavo di messa a terra potrebbe ridurre le interferenze di riproduzione.

### 3 Collegare l'adattatore CA.

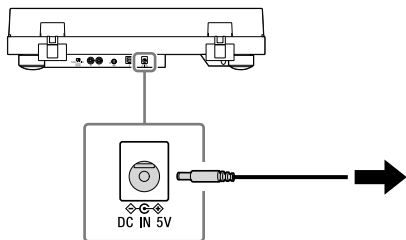

#### Nota

Per evitare interferenze, posizionare il corpo dell'adattatore CA quanto più lontano possibile dal giradischi.

## Riproduzione di un disco in vinile

#### Nota

Prima di riprodurre un disco in vinile, abbassare il volume del dispositivo audio collegato (amplificatore, diffusori, ecc.) per evitare un eventuale forte rumore di schiocco. Il rumore di schiocco causato dal contatto fra la puntina e il disco in vinile potrebbe danneggiare il dispositivo audio. Attendere fino a quando la puntina è completamente posizionata sul disco in vinile, quindi alzare il volume.

### 1 Posizionare un disco in vinile sul piatto.



#### Nota

Mettere soltanto un disco in vinile per volta sul piatto.

#### Per riprodurre un disco in vinile da 17 cm

Posizionare l'adattatore a 45 giri in dotazione sul perno.

- 2** Ruotare la manopola SPEED/POWER per selezionare la velocità di rotazione appropriata per il disco in vinile.

Il piatto inizia a girare.

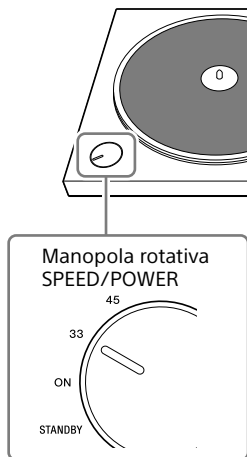

**Suggerimento**

La velocità di rotazione in genere è stampata sull'etichetta centrale del disco in vinile o sulla custodia del disco.

- 3** Sbloccare il blocco del braccio e spingere la leva di sollevamento del braccio verso la parte posteriore del giradischi.

Il braccio sale lentamente.

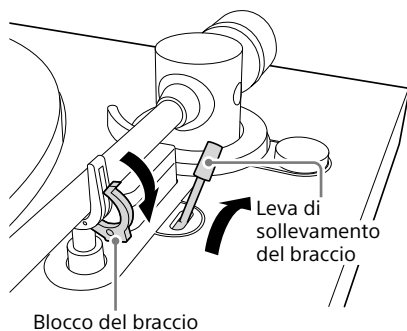

- 4** Spostare il braccio sulla posizione corrispondente al brano desiderato.

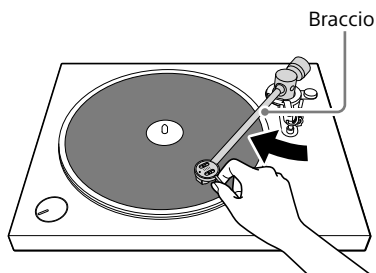

**Nota**

Per spostare il braccio, afferrare delicatamente il copripuntina.

- 5** Tirare la leva di sollevamento del braccio verso la parte anteriore del giradischi.

Il braccio scende lentamente e la riproduzione ha inizio.

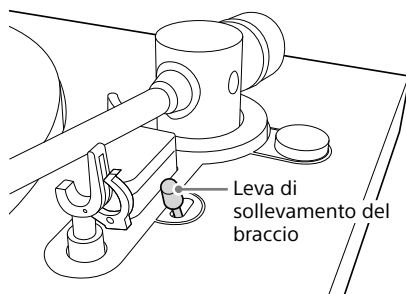

Per arrestare la riproduzione prima della conclusione, spingere la leva di sollevamento del braccio verso la parte posteriore del giradischi.

Il braccio sale lentamente e la riproduzione si arresta.

**Nota**

- Quando si chiude il coperchio antipolvere, farlo lentamente per evitare di esercitare una forza eccessiva che potrebbe causare lo slittamento della puntina.

- Durante la riproduzione, mantenere le mani distanti dal braccio e dal disco in vinile in rotazione.
- Durante la riproduzione, non arrestare la rotazione del piatto con la mano.

#### **Suggerimento**

L'utilizzo della leva di sollevamento del braccio previene graffi sul disco in vinile e assicura una riproduzione regolare.

## Al termine della riproduzione

---

**1** Spingere la leva di sollevamento del braccio verso la parte posteriore del giradischi.

---

**2** Riportare il braccio sul supporto del braccio.

---

**3** Tirare la leva di sollevamento del braccio verso la parte anteriore del giradischi e fissare il braccio con il blocco del braccio.

---

**4** Ruotare la manopola SPEED/POWER per selezionare "STANDBY".

Il piatto arresta la rotazione e il giradischi si spegne.

## Registrazione di un disco in vinile

### Registrazione dei brani audio su un computer

È possibile collegare il giradischi a un computer tramite il cavo USB in dotazione e utilizzare l'applicazione Hi-Res Audio Recorder per la registrazione di brani audio di un disco in vinile su un computer.

L'applicazione Hi-Res Audio Recorder è un'applicazione di registrazione progettata esclusivamente per questo giradischi.

Per informazioni sull'utilizzo dell'applicazione Hi-Res Audio Recorder, fare riferimento alla guida di Hi-Res Audio Recorder disponibile a:

<http://rd1.sony.net/help/ha/hrar/>

#### Nota

- Per registrare i brani audio di un disco in vinile su un computer, è necessario installare l'applicazione Hi-Res Audio Recorder sul computer. Non è possibile registrare brani audio quando al giradischi è collegato un computer su cui non è installata l'applicazione.
- Per scaricare l'applicazione Hi-Res Audio Recorder è necessario un computer con collegamento a Internet.
- L'applicazione Hi-Res Audio Recorder è semplicemente un'applicazione di registrazione. Non è in grado di effettuare la riproduzione.
- I segnali di uscita USB possono essere utilizzati solo per la registrazione, non per la riproduzione.

#### Suggerimento

Per trasferire sorgenti audio ad alta risoluzione registrate su un computer a un altro dispositivo audio per la riproduzione è necessario un dispositivo audio che supporti la riproduzione ad alta risoluzione.

### Requisiti di sistema

#### Windows

Sistemi operativi:

Windows 7 (32/64 bit)

Windows 8 (32/64 bit)

Windows 8.1 (32/64 bit)

Windows 10 (32/64 bit)

(È richiesto il service pack più recente).

CPU: Processor Intel Core2 1,6 GHz o superiore

Memoria: 1 GB o superiore

Risoluzione dello schermo: 1024 x 768 o superiore

#### Mac

Sistemi operativi:

Mac OS X 10.9

Mac OS X 10.10

Mac OS X 10.11

Risoluzione dello schermo: 1024 x 768 o superiore

Eventuali altri sistemi operativi diversi da quelli elencati non sono supportati.

#### Nota

Non è possibile garantire il funzionamento corretto di questa applicazione:

- su ogni computer dotato dei sistemi operativi di cui sopra
- su un computer assemblato in proprio
- su un computer con un sistema operativo aggiornato dall'utente
- su un computer con avvio multiplo
- con le funzioni di risparmio energetico del computer: sospensione o riposo (standby) del sistema

### 1 Scaricare e installare l'applicazione Hi-Res Audio Recorder sul computer.

Per istruzioni dettagliate, visitare il sito web designato per la regione di residenza.

#### Per i clienti in Europa:

Accedere a <http://www.sony.eu/support>, passare al sito Web del proprio paese e quindi cercare "Hi-Res Audio Recorder."

#### Per i clienti negli Stati Uniti:

Accedere a <http://esupport.sony.com/> e cercare "Hi-Res Audio Recorder."

#### Per i clienti in Canada:

Accedere a <http://esupport.sony.com/CA/> e cercare "Hi-Res Audio Recorder."

#### Nota

Se non sono stati applicati gli aggiornamenti di Windows più recenti, l'applicazione potrebbe non venire installata correttamente. Avviare Windows Update e installare gli aggiornamenti più recenti prima di installare l'applicazione Hi-Res Audio Recorder.

## 2 Collegare un computer al giradischi.

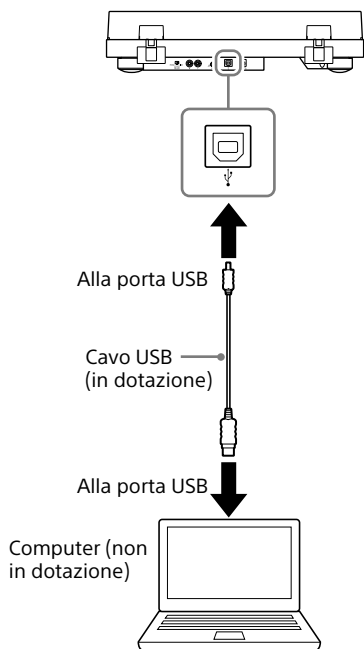

## 3 Ruotare la manopola SPEED/POWER per selezionare "ON" per accendere il giradischi.

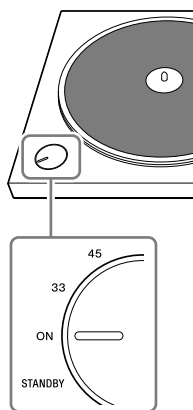

## 4 Utilizzare l'applicazione Hi-Res Audio Recorder per registrare i brani audio sul computer.

Per istruzioni dettagliate sull'utilizzo dell'applicazione Hi-Res Audio Recorder e sul trasferimento dei brani audio a un dispositivo audio ad alta risoluzione, fare riferimento alla Help di Hi-Res Audio Recorder su <http://rd1.sony.net/help/ha/hrar/>.

### Nota

- Assicurarsi di utilizzare solo il cavo USB in dotazione per il collegamento di un computer al giradischi. Non utilizzare un hub o una prolunga USB per il collegamento.
- Assicurarsi di inserire la spina del cavo USB dritta e a fondo nella porta USB. Non forzarla obliquamente nella porta, poiché questo potrebbe causare malfunzionamenti.
- Quando non si intende registrare i brani audio sul computer, si consiglia di scollegare il cavo USB dal giradischi.
- Con un computer collegato al giradischi tramite la porta USB, la riproduzione tramite il dispositivo audio collegato può causare interferenze.
- Quando un computer è collegato al giradischi con un cavo USB per la registrazione, a prescindere dalla selezione dell'interruttore PHONO/LINE sul retro del giradischi, la riproduzione di un disco in vinile invia dati audio ottimizzati dall'equalizzatore del giradischi alla porta USB sul computer.

## Manutenzione

### Pulizia della puntina

La puntina è un componente ad alta precisione.

Maneggiarla con cura per evitare danni. Utilizzare un detergente disponibile in commercio per la pulizia della puntina.

### Sostituzione della puntina

La puntina può usarsi, danneggiarsi o sporcarsi senza la possibilità di essere pulita, a seconda dell'utilizzo. In tal caso, sostituirla.

Per ottenere una puntina di ricambio, contattare il rivenditore o il sito web di assistenza clienti. (Vedere a pagina 26.)

#### Nota

Assicurarsi di installare il copripuntina prima di sostituire la puntina in modo da non danneggiare la puntina stessa o ferirsi alle dita.

### Per rimuovere la puntina

**1** Spegnerne il giradischi e il dispositivo audio collegato e scollegare l'adattatore CA dall'uscita di alimentazione.

**2** Installare il copripuntina sulla puntina.

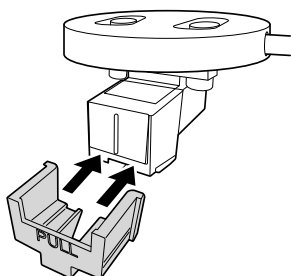

**3** Afferrare il corpo della cartuccia (1) con una mano, afferrare la puntina con l'altra, quindi tirare la puntina nella direzione della freccia per rimuoverla dal corpo della cartuccia.

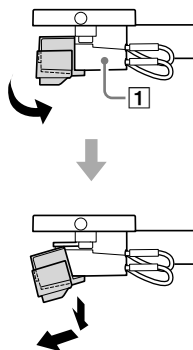

### Per installare la puntina

**1** Installare il copripuntina sulla puntina di ricambio.

**2** Afferrare il corpo della cartuccia (1) con una mano e quindi inserire la linguetta della puntina di ricambio nel ricettacolo sul corpo della cartuccia.

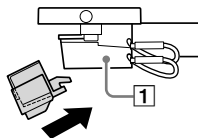

**3** Spingere la puntina nella direzione della freccia fino a quando scatta in posizione.

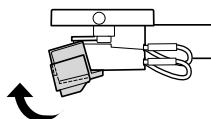



## Sostituzione della cinghia di trasmissione

La cinghia di trasmissione si usura e potrebbe perfino rompersi nel tempo. In tal caso, sostituirla con una nuova.

Per ottenere una cinghia di trasmissione di ricambio, contattare il rivenditore o il sito web di assistenza clienti. (Vedere a pagina 26.)

**1** Spegnerne il giradischi e il dispositivo audio collegato e scollegare l'adattatore CA dall'uscita di alimentazione.

**2** Rimuovere il tappetino di gomma.

**3** Sganciare la cinghia di trasmissione dalla puleggia del motore.

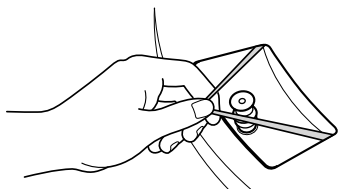

**4** Inserire l'indice e il pollice nei fori circolari del piatto per afferrare e rimuovere il piatto stesso.

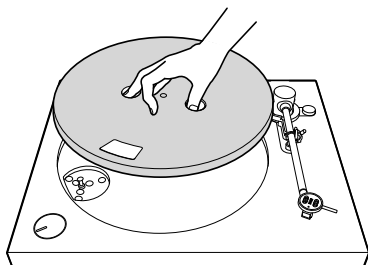

**5** Capovolgere il piatto e rimuovere la cinghia di trasmissione.

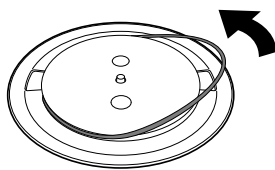

**6** Avvolgere una nuova cinghia di trasmissione intorno al piatto, senza attorcigliarla.

Seguire i passaggi in "Montaggio del giradischi" per terminare il montaggio. (Vedere a pagina 9.)

### Nota

Le cinghie di trasmissione di ricambio non sono dotate di nastro rosso di indicazione.

## Pulizia del coperchio antipolvere e del corpo del giradischi

Utilizzare un panno morbido e asciutto per pulire il coperchio antipolvere e il corpo del giradischi.

Se risulta difficile eliminare lo sporco, utilizzare un panno inumidito con una soluzione detergente delicata. Non utilizzare soluzioni chimiche, come l'alcool, la benzina o i diluenti, poiché danneggiano la finitura.

## Altre informazioni

### Precauzioni

#### Riguardo la sicurezza

- Prima di utilizzare l'unità, verifi care che la tensione operativa della propria unità sia identica a quella dell'alimentazione elettrica locale.
- Se un oggetto solido o un liquido dovesse cadere accidentalmente nell'unità, scollegarla e farla controllare da personale qualificato prima di utilizzarla la volta successiva.
- Scollegare l'unità dalla presa a muro se non si intende utilizzarla per un lungo periodo di tempo. Per scollegare il cavo, estrarlo dalla spina. Non tirare mai il cavo stesso.

#### Riguardo il reimballaggio

Conservare la scatola e i materiali di imballaggio. Questi forniscono un contenitore ideale per trasportare l'unità.

Se si hanno domande o problemi relativi all'unità che non sono trattati in questo manuale, rivolgersi al rivenditore Sony più vicino.

#### Nota sulla registrazione

La musica registrata è limitata soltanto all'uso privato. L'uso della musica oltre questo limite richiede il permesso dei proprietari di copyright.

### Marchi di fabbrica

- IBM e PC/AT sono marchi di fabbrica registrati di International Business Machines Corporation.
- Microsoft, Windows e Windows Media sono marchi di fabbrica registrati o marchi di fabbrica di Microsoft Corporation negli Stati Uniti e / o in altri paesi.
- Mac, Mac OS e OS X sono marchi di fabbrica di Apple Inc., registrati negli Stati Uniti e in altri paesi.
- ASIO è un marchio di fabbrica di Steinberg Media Technologies GmbH.
- DSD è un marchio di fabbrica registrato di Sony Corporation.
- Tutti gli altri marchi di fabbrica e marchi di fabbrica registrati sono marchi di fabbrica o marchi di fabbrica registrati dei loro rispettivi proprietari. In questo manuale non sono specificati i simboli <sup>™</sup> e <sup>®</sup>.

## Soluzione dei problemi

Se il giradischi non dovesse funzionare correttamente, per prima cosa esaminare i suggerimenti seguenti prima di richiedere una riparazione. Se questo non dovesse risolvere il problema, contattare il rivenditore o il sito web di assistenza clienti. (Vedere a pagina 26.)

### Riproduzione del disco in vinile

Non si sente alcun suono dal computer o dal dispositivo audio collegato tramite la porta USB.

- ➔ Per ascoltare un disco in vinile è necessario collegare un dispositivo audio con i cavi PHONO in dotazione. (Vedere a pagina 8.)
- ➔ Utilizzare la porta USB per il collegamento a un computer per la registrazione di brani audio con l'applicazione Hi-Res Audio Recorder, progettata specificamente per questo giradischi. Non è possibile utilizzare la porta USB per il collegamento a un dispositivo audio.

Il braccio salta, scivola o rimane sullo stesso brano.

- ➔ Il contrappeso non è regolato correttamente. Quando si regola la pressione della puntina, ruotare il contrappeso, non l'anello di riferimento. (Vedere a pagina 12.)
- ➔ Il piatto non è in posizione orizzontale. Mettere il giradischi su una superficie piana.
- ➔ Il disco in vinile è polveroso o graffiato. Pulire la superficie con un prodotto detergente per dischi disponibile in commercio o sostituire il disco in vinile.

Si riscontrano problemi audio.

- ➔ Se la puntina sporca causa rumori frequenti, pulirla con un prodotto detergente per puntine disponibile in commercio. Se la puntina è usurata, sostituirla. (Vedere a pagina 20.)
- ➔ La cinghia di trasmissione potrebbe essere usurata. Sostituire la cinghia di trasmissione. (Vedere a pagina 21.)
- ➔ Se il disco in vinile polveroso causa rumori frequenti, pulire la superficie con un prodotto detergente per dischi disponibile in commercio.

- ➔ Assicurarsi che la pressione della puntina e la forza di anti-slittamento siano impostate correttamente. (Vedere a pagina 12.)
- ➔ La puntina è usurata. Sostituirla con una nuova. (Vedere a pagina 20.)

---

Si sentono brontolii o rumori stridenti a bassa frequenza\*.

- ➔ Il giradischi è collocato troppo vicino ai diffusori.  
Allontanare il giradischi dai diffusori.
- \* Questo fenomeno, denominato "retroazione acustica", si verifica quando le vibrazioni si trasmettono attraverso l'aria o oggetti solidi (come gli scaffali, un armadietto o il pavimento) dai diffusori e sono rilevati dalla puntina, amplificati e riprodotti attraverso i diffusori.

---

Si sentono rumori.

- ➔ Assicurarsi che l'interruttore PHONO/LINE sul retro del giradischi sia impostato su LINE. Se l'interruttore PHONO/LINE è impostato su PHONO quando il giradischi è collegato a qualsiasi altra presa di ingresso diversa dalla presa di ingresso PHONO sul dispositivo audio, si potrebbero udire interferenze di riproduzione. Quando l'interruttore PHONO/LINE è impostato su LINE, non collegare il giradischi alle prese di ingresso PHONO del dispositivo audio.
- ➔ Assicurarsi che un computer NON sia collegato al giradischi tramite un cavo USB. Con un computer collegato al giradischi tramite la porta USB, la riproduzione tramite il dispositivo audio collegato può causare interferenze.

---

Il passo dell'audio è troppo alto o troppo basso.

- ➔ È stata selezionata una velocità di rotazione errata. Controllare l'etichetta centrale del disco in vinile o la custodia del disco per verificare e selezionare la velocità di rotazione corretta. Ruotare la manopola SPEED/POWER per selezionare "33" per i dischi a 33 1/3 giri o "45" per i dischi a 45 giri.
- ➔ La cinghia di trasmissione potrebbe essere attorcigliata o usurata. Raddrizzare la cinghia di trasmissione. (Vedere a pagina 21.)

---

Il passo dell'audio varia.

- ➔ Assicurarsi che la pressione della puntina e la forza di anti-slittamento siano impostate correttamente. (Vedere a pagina 12.)
- ➔ La puntina è usurata. Sostituirla con una nuova. (Vedere a pagina 20.)

---

La cinghia di trasmissione è usurata o rotta.

- ➔ Sostituire la cinghia di trasmissione. (Vedere a pagina 21.)  
Per ottenere una cinghia di trasmissione di ricambio, contattare il rivenditore o il sito web di assistenza clienti. (Vedere a pagina 26.)

---

Il piatto non gira.

- ➔ Assicurarsi che l'adattatore CA sia saldamente collegato alla presa di alimentazione e alla presa DC IN sul giradischi.
- ➔ Accertarsi che la cinghia di trasmissione sia agganciata completamente intorno alla puleggia del motore. (Vedere a pagina 10.)

---

Il suono di riproduzione ha un volume troppo basso o è distorto.

- ➔ Assicurarsi che l'interruttore di selezione PHONO/LINE sul giradischi corrisponda al tipo di prese di ingresso sul dispositivo audio utilizzato per il collegamento con il giradischi. (Vedere a pagina 14.)

## Installazione del software

---

Non si riesce a installare l'applicazione Hi-Res Audio Recorder su un computer.

- ➔ Visitare il sito web di assistenza per istruzioni dettagliate sul download e l'installazione dell'applicazione.  
**Per i clienti in Europa:**  
Accedere a <http://www.sony.eu/support>, passare al sito Web del proprio paese e quindi cercare "Hi-Res Audio Recorder."  
**Per i clienti negli Stati Uniti:**  
Accedere a <http://esupport.sony.com/> e cercare "Hi-Res Audio Recorder."  
**Per i clienti in Canada:**  
Accedere a <http://esupport.sony.com/CA/> e cercare "Hi-Res Audio Recorder."
- ➔ Assicurarsi che il computer sia collegato a Internet.

---

## Servizi di riparazione

Se il giradischi non dovesse funzionare correttamente, per prima cosa esaminare i suggerimenti della sezione "Risoluzione dei problemi" per capire se il problema richiede una riparazione.

Se i suggerimenti non dovessero risolvere il problema, contattare il rivenditore o il sito web di assistenza clienti. (Vedere a pagina 26.)

Periodo di conservazione dei componenti di ricambio:

Sony conserva i componenti funzionali dei giradischi per le riparazioni (componenti necessari a mantenere le funzioni del giradischi) per almeno otto anni successivamente alla cessata produzione del prodotto, come indicato dal Ministero dell'Economia, del Commercio e dell'Industria del Giappone, e fornirà servizi di riparazioni in questo periodo di tempo.

A seconda del componente che richiede una riparazione, tuttavia, i servizi di riparazione potrebbero comunque essere forniti anche oltre al periodo di conservazione. Per ulteriori informazioni, contattare il rivenditore o il sito web di assistenza clienti. (Vedere a pagina 26.)

Prima di contattare il rivenditore o il sito web di assistenza clienti (Vedere a pagina 26.) si consiglia di avere a portata di mano le seguenti informazioni:

- Numero del modello: PS-HX500
- Numero di serie sul retro del giradischi:
- Descrizione dei difetti: Descrivere nel modo più esauriente possibile.
- Data di acquisto:
- Nome del rivenditore:

Se la puntina o la cinghia di riparazione sono danneggiate o usurate a causa di un utilizzo errato, i servizi di riparazione saranno forniti a pagamento.

# Dati tecnici

## Motore e piatto

<b>Sistema di trasmissione</b>	Trasmissione a cinghia
<b>Motore</b>	Motore CC
<b>Piatto</b>	Diam. 296 mm (pressofusione in alluminio)
<b>Velocità</b>	33 1/3 e 45 giri, 2 velocità
<b>Wow e flutter</b>	0,1% (WRMS)
<b>Rapporto segnale/rumore</b>	Superiore a 50 dB (DIN-B) con la cartuccia in dotazione

## Braccio

<b>Tipo</b>	Braccio dritto
<b>Lunghezza effettiva del braccio</b>	221 mm

## Connettività USB

<b>Porta di uscita</b>	USB Tipo B
	USB 2.0

## Cartuccia

<b>Tipo</b>	MM
<b>Pressione della puntina</b>	3 g
<b>Livello di uscita</b>	2,5 mV

## Generali

<b>Alimentazione</b>	CC 5 V 2,0 A (adattatore CA)
<b>Consumo di corrente</b>	3 W
<b>Dimensioni</b>	430 x 104 x 366 mm (larghezza/altezza/profondità)
<b>Peso</b>	Circa 5,4 kg

## Adattatore CA

### HK-AR-050A200-US per Stati Uniti e Canada

<b>Ingresso</b>	CA 100-240 V 0,35 A 50/60 Hz
<b>Uscita</b>	CC 5 V 2,0 A

### HK-AR-050A200-EU per paesi europei

<b>Ingresso</b>	CA 100-240 V 0,35 A 50/60 Hz
<b>Uscita</b>	CC 5 V 2,0 A

### HK-AR-050A200-GB per la Gran Bretagna

<b>Ingresso</b>	CA 100-240 V 0,35 A 50/60 Hz
<b>Uscita</b>	CC 5 V 2,0 A

Il design e le specifiche sono soggetti a modifiche senza preavviso.

---

## Siti web di assistenza clienti

Per informazioni sull'acquisto di ricambi, accessori e altri servizi di assistenza, visitare il sito web designato per la regione di residenza.

### Per i clienti in Europa:

<http://www.sony.eu/support>

### Per i clienti negli Stati Uniti:

<http://esupport.sony.com/US>

### Per i clienti in Canada:

<http://esupport.sony.com/CA/>

---

## Indice analitico

adattatore 45 giri .....	8, 15
adattatore CA .....	8, 15
anello di riferimento .....	12
applicazione Hi-Res Audio Recorder .....	4, 18, 19, 23
blocco del braccio .....	6, 11, 16, 17
braccio .....	6, 10, 11, 16, 17, 22
cardini del coperchio antipolvere .....	6, 8, 13
cavi PHONO .....	8, 14
cavo USB .....	8, 19
contrappeso .....	6, 8, 11
copripuntina .....	6, 16
corpo cartuccia .....	6, 20
DC IN .....	7, 15
installazione .....	4, 18, 23
interruttore PHONO/LINE .....	7, 14
leva di sollevamento del braccio .....	6, 16, 17
manopola anti-sliittamento .....	6, 10, 12
manopola rotativa SPEED/POWER .....	6, 16, 17, 19
marchi di fabbrica .....	22
perno .....	6, 9
piatto .....	6, 8, 9, 23
porta USB .....	7, 19, 22
pressione della puntina .....	12
puleggia del motore .....	9, 10, 21
regolazione .....	10, 12
rumore .....	9, 22, 23
servizi di riparazione .....	24
sito web di assistenza clienti .....	26
tappetino di gomma .....	6, 8, 10
terminale di messa a terra .....	7, 14
uscita audio .....	7, 14
velocità di rotazione .....	16



## Notatki właściciela

Numer modelu oraz numery seryjne znajdują się z tyłu. Należy zapisać te numery poniżej. Dzwoniąc do placówki Sony w sprawie tego produktu należy podawać poniższe numery. Nr modelu PS-HX500  
Nr seryjny \_\_\_\_\_

## OSTRZEŻENIE

Aby zapobiec niebezpieczeństwu pożaru lub porażenia prądem elektrycznym, nie należy narażać tego urządzenia na działanie deszczu lub wilgoci.

Zasilacza należy używać w suchym miejscu, wewnątrz budynku.

Aby zredukować ryzyko pożaru, nie należy przykrywać otworów wentylacyjnych urządzenia gazetami, ścierkami, zasłonami itp. Urządzenia nie należy wystawiać na działanie otwartych źródeł ognia (np. takich jak świeczki).

Aby zredukować ryzyko pożaru lub porażenia prądem, nie należy narażać urządzenia na kapanie lub rozbryzgi cieczy, a także nie należy stawiać na nim przedmiotów wypełnionych płynami, takich jak wazy.

Nie należy umieszczać urządzenia w miejscach o ograniczonej przestrzeni, takich jak półka na książki lub zabudowana szafka.

Nie przykrywać zasilacza i używać go wyłącznie w temperaturze otoczenia wynoszącej nie więcej niż 40°C.

Urządzenie pozostaje podłączone do gniazda ściennego, dopóki nie zostanie odłączony przewód zasilający, nawet jeśli samo urządzenie jest wyłączone.

Ponieważ główna wtyczka służy do odłączenia urządzenia od źródła zasilania, urządzenie należy ustawić w takim miejscu zapewniającym łatwy dostęp do gniazda ściennego.

W przypadku wystąpienia nieprawidłowości należy bezzwłocznie wyjąć wtyczkę z gniazda.

Zasilacz nie podlega naprawie i w przypadku uszkodzenia lub usterki należy niezwłocznie przestać go używać.

UWAGA: RYZYKO PORAŻENIA PRĄDEM  
- UŻYWAĆ TYLKO W SUCHYCH  
MIEJSCACH

**Biegunowość prądu zmiennego zasilacza**



**Uwaga dla klientów w USA**

Uwaga:  
Urządzenie zostało przetestowane i spełnia wymagania Klasy B dla urządzeń cyfrowych, zgodnie z częścią 15. przepisów FCC. Przepisy te mają na celu świadomą ochronę przed niebezpiecznym oddziaływaniem przy instalacjach mieszkalnych. Urządzenie wytwarza, wykorzystuje i może emitować energię o częstotliwości fal radiowych i w przypadku instalacji lub użytkowania niezgodnego z instrukcjami może powodować zakłócenia w łączności radiowej. Nie ma gwarancji, że takie zakłócenia nie wystąpią w określonych przypadkach. Jeśli urządzenie wpływa niekorzystnie na odbiór radiowy lub telewizyjny, co można wyłączając i włączając urządzenie, zaleca się skorygowanie zakłóceń przez użytkownika w jeden z następujących sposobów:

- Zmiana pozycji lub lokalizacji anteny odbiorczej.
- Zwiększenie odległości pomiędzy urządzeniem a odbiornikiem.
- Podłączenie urządzenia do gniazda innego niż to, do którego podłączony jest odbiornik.
- Zastosowanie się do zaleceń otrzymanych w punkcie sprzedaży lub od doświadczzonego technika radiowego/ telewizyjnego.

**UWAGA**

Dokonywanie wszelkich zmian lub modyfikacji dopuszczalnych w niniejszej instrukcji może spowodować utratę uprawnień do korzystania z urządzenia.



W przypadku jakichkolwiek pytań na temat tego produktu prosimy o kontakt telefoniczny pod numerem:

Sony Customer Information Services Center  
1-800-222-7669  
lub <http://www.sony.com/>

#### Deklaracja zgodności

Nazwa handlowa: SONY

Nazwa modelu: PS-HX500

Podmiot odpowiedzialny: Sony Electronics Inc.

Adres: 16535 Via Esprillo, San Diego, CA 92127, USA

Nr telefonu: 858-942-2230

Urządzenie spełnia wymogi części 15. przepisów FCC. Działanie podlega poniższym dwóm warunkom. (1) Urządzenie nie może powodować szkodliwych zakłóceń oraz (2) urządzenie musi odbierać zakłócenia zewnętrzne, w tym zakłócenia mogące spowodować niepożądane funkcjonowanie.

Aby zachować zgodność z przepisami FCC, do podłączenia do komputerów i/lub urządzeń zewnętrznych należy używać prawidłowo ekranowanych i uziemionych kabli i złączy.

#### **Uwaga dla klientów: Poniższe informacje odnoszą się tylko do wyposażenia sprzedawanego w krajach stosujących dyrektywę UE.**

Produkt ten został wyprodukowany przez lub na zlecenie Sony Corporation, 1-7-1 Konan Minato-ku Tokio, 108-0075 Japonia.

Przedsiębiorcą wprowadzającym produkt do obrotu na terytorium Rzeczypospolitej Polskiej jest Sony Europe Limited, The Heights, Brooklands, Weybridge, Surrey KT13 0XW, Wielka Brytania. Zapytania dotyczące zgodności produktu z wymaganiami prawa Unii Europejskiej należy kierować do Sony Belgium, bijkantoor van Sony Europe Limited, Da Vincilaan 7-D1, 1935 Zaventem, Belgia. W kwestiach dotyczących usług serwisowych lub gwarancji należy korzystać z adresów kontaktowych podanych w oddzielnych dokumentach dotyczących usług serwisowych lub gwarancji.

## Dotyczy klientów w Europie



**Pozbywanie się zużytego sprzętu (stosowane w krajach Unii Europejskiej i w pozostałych krajach europejskich stosujących własne systemy zbiórki)**

Ten symbol na produkcie lub jego opakowaniu oznacza, że produkt nie może być traktowany jako odpad komunalny, lecz powinno się go dostarczyć do odpowiedniego punktu zbiórki sprzętu elektrycznego i elektronicznego, w celu recyklingu. Odpowiednie zadysponowanie zużytego produktu zapobiega potencjalnym negatywnym wpływom na środowisko oraz zdrowie ludzi, jakie mogłyby wystąpić w przypadku niewłaściwego zagospodarowania odpadów. Recykling materiałów pomaga chronić środowisko naturalne. W celu uzyskania bardziej szczegółowych informacji na temat recyklingu tego produktu, należy skontaktować się z lokalną jednostką samorządu terytorialnego, ze służbami zagospodarowywania odpadów lub ze sklepem, w którym zakupiony został ten produkt.

Ważność oznaczenia CE jest ograniczona do krajów, w których jest ono wymagane prawem, głównie krajów EOG (Europejskiego Obszaru Gospodarczego).

W wyniku testów opisywanego sprzętu stwierdzono, że jest on zgodny z ograniczeniami określonymi w przepisach EMC, gdy używany kabel połączeniowy nie przekracza 3 metrów.

## Charakterystyka

PS-HX500 to gramofon stereofoniczny przeznaczony do analogowego odtwarzania płyt winylowych. Podłączenie komputera do gramofonu umożliwi korzystanie z aplikacji stworzonej dla tego gramofonu do nagrywania utworów z płyt winylowych jako źródeł audio o wysokiej rozdzielczości. Nagrane źródła audio o wysokiej rozdzielczości można odtwarzać po przeniesieniu nagranych źródeł audio na kompatybilne urządzenie audio lub za pomocą oprogramowania obsługującego odtwarzanie źródeł audio o wysokiej rozdzielczości.

### Pierwsze użycie gramofonu

Najpierw należy zmontować gramofon. Gramofon należy zmontować na podstawie instrukcji przedstawionych w tej instrukcji obsługi (patrz str. 9).

### Słuchanie płyty winylowej

Gramofon nie posiada wbudowanego głośnika. Słuchanie płyty winylowej będzie możliwe po podłączeniu do gramofonu za pomocą załączonych kabli PHONO urządzenia audio, takiego jak wieża lub wzmacniacz (patrz str. 14).

### Nagrywanie ścieżek audio na komputerze

Należy podłączyć komputer do gramofonu do gniazda USB oraz zainstalować na komputerze aplikację Hi-Res Audio Recorder (patrz str. 18).

#### Uwaga

Gramofon nie jest odtwarzaczem płyt analogowych przeznaczonym do użytku przez DJ-ów. Ręczne zatrzymywanie lub zawracanie płyty winylowej spowoduje usterki.

## Dostępne instrukcje



### Instrukcja obsługi (ten podręcznik)

Opisuje podstawowe operacje gramofonu, takie jak montaż gramofonu, odtwarzanie i nagrywanie płyty winylowej, a także konserwacja zestawu, wymiana części oraz rozwiązywanie problemów.



### Help Hi-Res Audio Recorder (instrukcja online)

Opisuje operacje aplikacji Hi-Res Audio Recorder do nagrywania ścieżek dźwiękowych płyty winylowej na komputerze. Aby zobaczyć Help, wejdź na stronę <http://rd1.sony.net/help/ha/hrar/>.



#### Uwaga

Aby móc korzystać z aplikacji Hi-Res Audio Recorder, należy połączyć się z Internetem i pobrać oraz zainstalować aplikację na komputerze.

# Spis treści

Notatki właściciela.....	2
Charakterystyka.....	4
Dostępne instrukcje .....	4
Części i regulatory .....	6

---

## Czynności wstępne

Rozpakowanie .....	8
Montaż gramofonu .....	9
Zakładanie pokrywy .....	13

---

## Słuchanie płyty winylowej

Podłączenie urządzenia audio .....	14
Odtwarzanie płyty winylowej.....	15

---

## Nagrywanie płyty winylowej

Nagrywanie ścieżek audio na komputerze .....	18
--	----

---

## Konserwacja

Czyszczenie igły.....	20
Wymiana igły.....	20
Wymiana paska napędowego .....	21
Czyszczenie pokrywy i obudowy gramofonu.....	21

---

## Informacje dodatkowe

Zalecenia eksploatacyjne .....	22
Rozwiązywanie problemów .....	22
Naprawy.....	24
Dane techniczne.....	25
Strony wsparcia klienta .....	26
Indeks .....	26

# Części i regulatory

## Przód

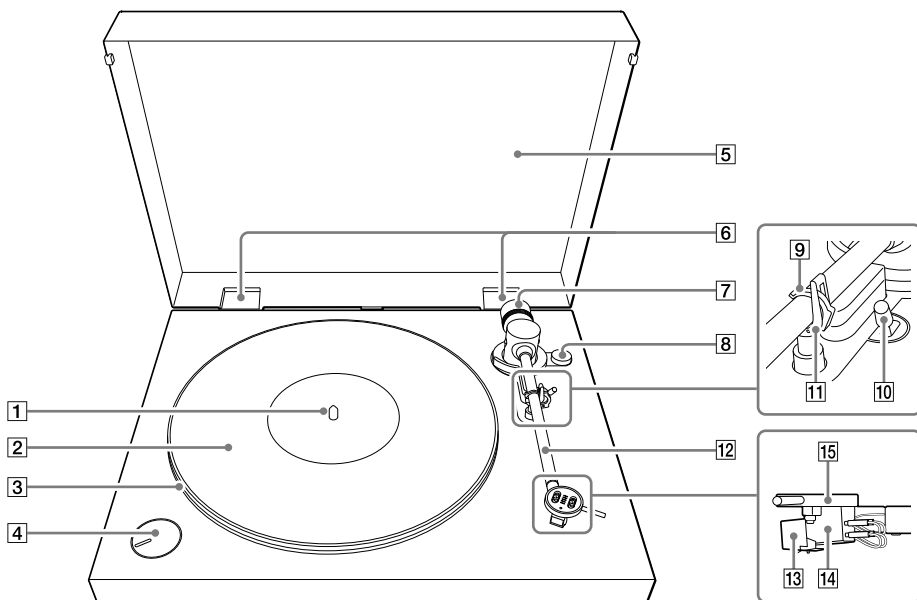

- 1** Oś napędowa (str. 9)
- 2** Podkładka gumowa (str. 8, 10)
- 3** Talerz (str. 8, 9)  
Podczas montażu gramofonu umieść talerz na osi napędowej. Z tyłu znajduje się pasek napędowy.
- 4** Pokrętło SPEED/POWER (str. 16, 19)  
Obróć pokrętło, aby włączyć/wyłączyć lub wybrać prędkość obrotów odpowiednią do odtwarzania płyty winylowej.
- 5** Pokrywa (str. 8, 13)
- 6** Zawiasy pokrywy (str. 8, 13)
- 7** Przeciwwaga (str. 8, 11)  
Po zmontowaniu gramofonu obróć przeciwwagę, aby wyregulować wyważenie ramienia odtwarzającego oraz nacisk igły.
- 8** Pokrętło przeciypoślizgowe (str. 10, 12)  
Po zmontowaniu gramofonu obróć pokrętło, aby wyregulować siłę przeciypoślizgową.
- 9** Blokada ramienia odtwarzającego (str. 11, 16, 17)  
Zablokuj ramię odtwarzające, aby zabezpieczyć je przed niepotrzebnymi wstrząsami, kiedy płyty nie będą odtwarzane.
- 10** Dźwignia blokady ramienia odtwarzającego (str. 16)  
Za pomocą tej dźwigni możesz podnosić lub opuszczać ramię odtwarzające. Ramię odtwarzające opada powoli.
- 11** Podpórka ramienia odtwarzającego (str. 11, 17)  
Umieść tu ramię odtwarzające, gdy nie odtwarzasz płyt winylowych.
- 12** Ramię odtwarzające (str. 10, 16, 17)
- 13** Igła (str. 20)  
**Uwaga**  
Igła jest elementem wysokoprecyzyjnym. Należy obchodzić się z nią bardzo ostrożnie, aby nie dopuścić do uszkodzenia.
- 14** Obudowa wkładki (str. 20)
- 15** Głowica (str. 16)

## Tył

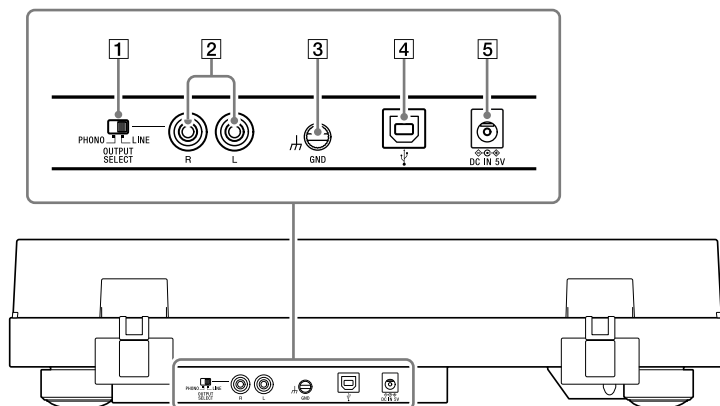

- 1** Przełącznik PHONO/LINE (str. 14)  
Przełącznik ten służy do wyboru typu sygnału wyjściowego audio odpowiednio do podłączonego urządzenia audio, takiego jak wieża lub wzmacniacz.
- 2** Sygnał wyjściowy audio (str. 14)
- 3** ⚡ Styk uziemiający (str. 14)
- 4** ⚡ Gniazdo USB (Type B) (str. 19)  
Gniazdo służy do podłączenia komputera do nagrywania.
- 5** ⚡ Wejście DC (str. 15)

## Czynności wstępne

### Rozpakowanie

Sprawdź, czy w zestawie znajdują się wszystkie akcesoria wymienione poniżej. Jeśli brakuje któregoś elementu, skontaktuj się z punktem sprzedaży lub stroną obsługi klienta (patrz str. 26).

- Talerz (z paskiem napędowym) (1)

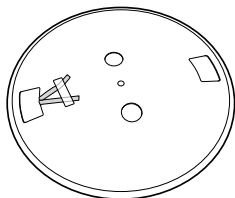

- Podkładka gumowa (1)

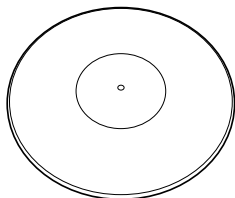

- Pokrywa (1)

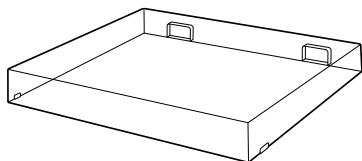

- Przeciwwaga (1)\*



- Krążek redukcyjny 45 obr./min (1)\*

Umieść krążek redukcyjny na osi napędowej, aby odtwarzać 17 cm płyty winylowe.



- Zawiasy pokrywy (2)\*

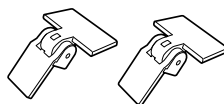

- Zasilacz (1)

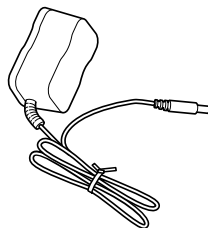

- Kable PHONO z przewodami uziemiającymi (1)

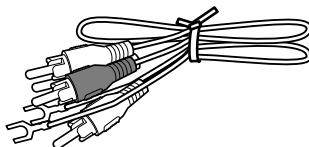

- Kabel USB (1)

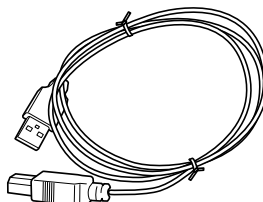

- Instrukcja obsługi (ten podręcznik)

\* Przeciwwaga, krążek redukcyjny 45 obr./min i zawiasy pokrywy są przymocowane do bocznej części opakowania gramofonu.

#### Uwaga

Zachowaj opakowanie na wypadek potrzeby transportu gramofonu do naprawy.

# Montaż gramofonu

## Uwaga

Nie podłączaj gramofonu do gniazda za pomocą zasilacza dopóki nie zakończysz montażu.

## Zalecenia przy wyborze miejsca

- Umieścić urządzenie na równym podłożu.
- Unikać umieszczania urządzenia w pobliżu urządzeń elektrycznych (na przykład telewizor, suszarka do włosów lub lampa jarzeniowa), ponieważ mogą być przyczyną przydzwięku lub zakłóceń.
- Umieścić urządzenie w takim miejscu, aby nie było narażone na wstrząsy i wibracje, spowodowane na przykład przez kolumny głośnikowe, trzaskanie drzwiami itp.
- Umieścić urządzenie w miejscu, w którym nie będzie narażone na światło słoneczne, bardzo wysokie lub bardzo niskie temperatury, a także na nadmierny kurz lub wilgoć.
- Urządzenie nie powinno być stawiane w pobliżu urządzeń elektronicznych, które mogą emitować fale radiowe lub zakłócenia elektromagnetyczne.

# Montaż talerza

- 1 Umieścić talerz na osi napędowej.  
Umieszczając talerz na osi napędowej, trzymaj go poziomo.

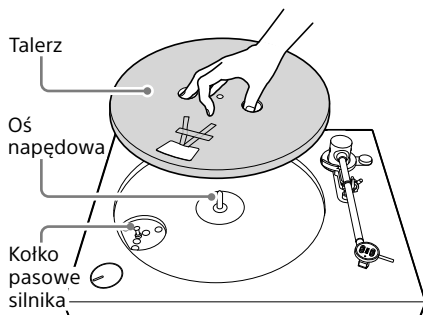

## Uwaga

Trzymaj talerz mocno, aby go nie upuścić, ponieważ może spowodować obrażenia lub uszkodzenie gramofonu.

- 2 Obróć talerz do położenia, w którym będzie widać kółko pasowe silnika przez prostokątny otwór z końcami czerwonej taśmy przyklejonej do talerza.

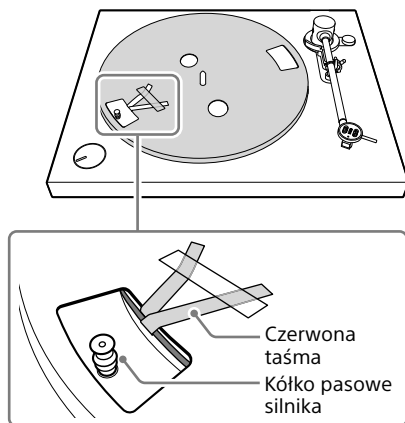

- 3** Odklej taśmę przylepną, chwyc czerwoną taśmę i zaczepek pasek napędowy o kółko pasowe silnika.

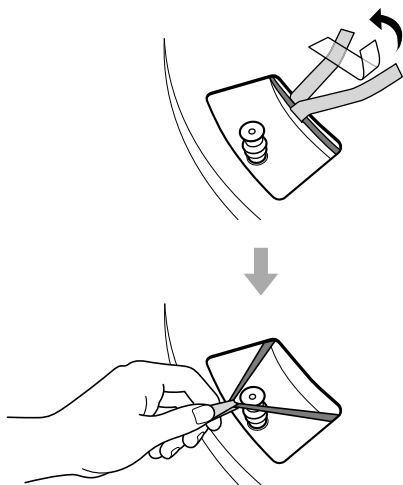

**Uwaga**

- Pasek napędowy nie powinien być skręcony.
- Nie zapomnij zdjąć taśmy po zaczepieniu paska napędowego o kółko pasowe silnika.

- 4** Umieść podkładkę gumową na talerzu.

**Uwaga**

Podkładka gumowa powinna być skierowana sfazowaną stroną do góry. Na tylnej stronie podkładki widoczny jest napis SONY.

## Regulacja wyważenia ramienia odtwarzającego

Wyreguluj ramię odtwarzające tak, by ramię było wyważone w poziomie (wyważenie zerowe), a igła wywierała odpowiedni nacisk na płytę winylową.

- 1** Zdejmij osłonę zabezpieczającą igły.

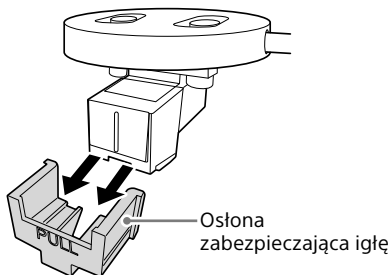

**Uwaga**

Osłonę zabezpieczającą igły należy zdejmować bardzo ostrożnie, aby nie uszkodzić igły.

- 2** Sprawdź, czy numer „0” na pokrętle przeciwpoślizgowym jest na równi z linią referencyjną.

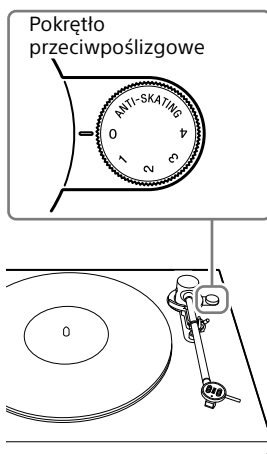



### 3 Zamocuj przeciwwagę z tyłu ramienia odtwarzającego.

Delikatnie dociśnij przeciwwagę i obróć ją w kierunku strzałki, tak by góra pokrętki znalazła się blisko białej linii na ramieniu odtwarzającym.

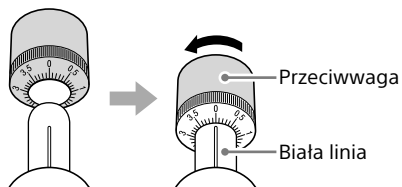

#### Wskazówka

Przeciwwagę można obrócić zgodnie z kierunkiem wskazówek zegara, aby przesunąć ją do zewnątrz, lub przeciwnie do ruchu wskazówek zegara (w kierunku czarnej strzałki), aby przesunąć ją do wewnątrz.

### 4 Zwolnij blokadę ramienia odtwarzającego i podnieś ramię odtwarzające z podpórki ramienia.

Blokada ramienia odtwarzającego

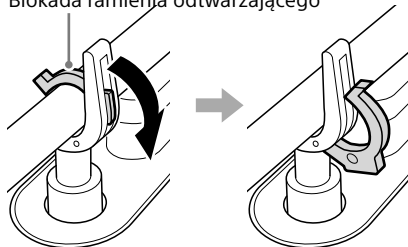

### 5 Obróć przeciwwagę zgodnie lub przeciwnie do ruchu wskazówek zegara, aż ramię odtwarzające zostanie wyważone w poziomie.

Wyregulowanie wyważenia ramienia odtwarzającego może być łatwiejsze przy obracaniu przeciwwagi stopniowo za każdym razem i każdorazowym sprawdzaniu poziomego wyważenia ramienia odtwarzającego.

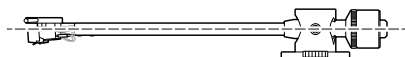

#### Uwaga

Podczas regulacji wyważenia ramienia odtwarzającego końcówka igły nie może dotknąć gumowej podkładki ani talerza.

### 6 Umieść ramię odtwarzające na podpórce ramienia.

## Regulacja nacisku igły i siły przeciwpoślizgowej

Kiedy ramię odtwarzające będzie już wyważone w poziomie, wyreguluj nacisk igły i siłę przeciwpoślizgową.

- 1 Obróć tylko pokrętło na przeciwwadze, aby cyfra „0” na pokrętle znalazła się na równi z białą linią na ramieniu odtwarzającym.

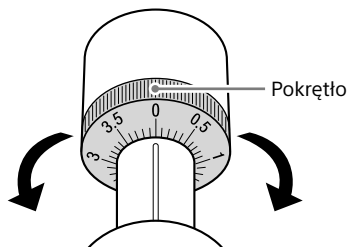

### Uwaga

Przeciwwagi nie należy obracać razem z pokrętłem.

- 2 Obróć pokrętło przeciwnie do ruchu wskazówek zegara, aby liczba „3” na pokrętle znalazła się na równi z białą linią na ramieniu odtwarzającym.

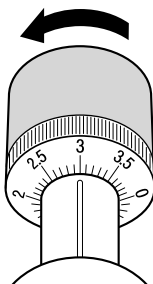

### Wskazówka

Dla każdej wkładki zalecana jest odpowiednia wartość nacisku igły. Aby nie dopuścić do uszkodzenia igły lub płyty, należy wyregulować nacisk igły do zalecanej wartości. Na gramofonie należy ustawić nacisk igły na „3”.

- 3 Obróć pokrętło przeciwpoślizgowe tak, by położenie „3” znalazło się na wysokości linii odniesienia.

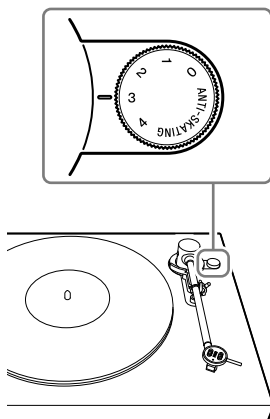

### Wskazówka

- Regulacja siły przeciwpoślizgowej zapewni użycie odpowiedniej siły przeciwdziałającej na siłę dośrodkową wywieraną przez obracający się talerz podczas odtwarzania płyty winylowej.
- Siłę przeciwpoślizgową należy ustawić na taką samą wartość, jak nacisk igły ustawiony w kroku 2.

## Zakładanie pokrywy

- 1 Włóż załączone zawiasy pokrywy do osłon zawiasów na pokrywie.

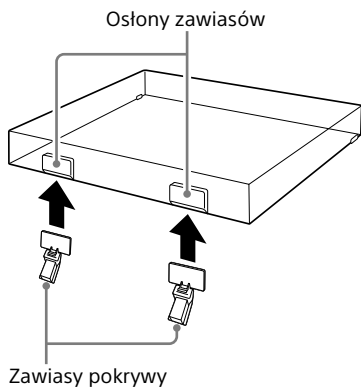

- 2 Wyrównaj zawiasy z osłonami na zawiasach z tyłu gramofonu i dociśnij pokrywę.

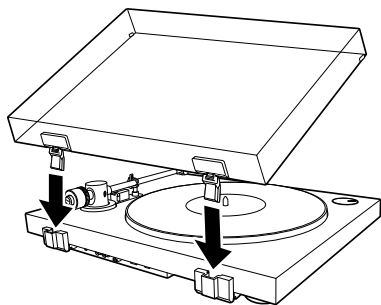

### Wskazówka

Aby zdjąć pokrywę z gramofonu, otwórz ją maksymalnie, chwycij po obu stronach u dołu, a następnie delikatnie pociągnij ją do góry.

## Uwagi dotyczące przenoszenia produktu

Podczas przenoszenia produktu należy trzymać go za dolną część, jak pokazano poniżej. W wyniku nieprawidłowego trzymania można upuścić produkt i spowodować jego uszkodzenie lub obrażenia ciała.

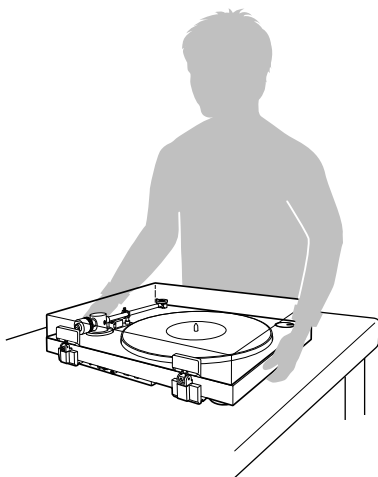

# Słuchanie płyty winylowej

## Podłączenie urządzenia audio

### Uwaga

- Przed podłączeniem należy wyłączyć używane urządzenie audio, takie jak wieża lub wzmacniacz.
- Przed podłączeniem zasilacza do gniazda należy wykonać wszystkie wymagane połączenia.

- 1 Sprawdź, czy przełącznik PHONO/ LINE z tyłu gramofonu jest ustawiony na LINE.

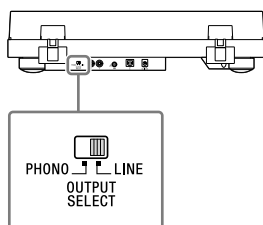

### Wskazówka

Jeśli do połączenia chcesz użyć gniazd wejściowych PHONO na urządzeniu audio, ustaw przełącznik PHONO/LINE na PHONO. Takie ustawienie obniży jednak znacząco poziom wyjściowego sygnału audio.

- 2 Podłącz załączone kable PHONO do gniazda AUX lub analogowych gniazd wejściowych na urządzeniu audio.

Włóż białą wtyczkę kabla do białego (L) gniazda, a czerwoną wtyczkę do czerwonego gniazda (R).

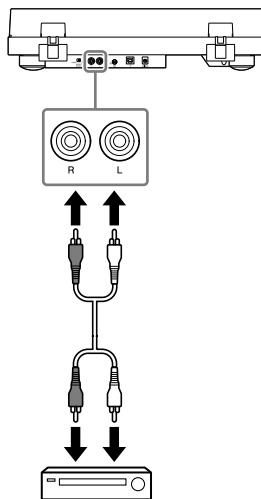

### Uwaga

Wtyczki należy dobrze włożyć do gniazd. Obluzowane połączenie spowoduje zakłócenia podczas odtwarzania.

### Wskazówka

Twoje urządzenia audio mogą posiadać styk uziemiający obok gniazda wejścia PHONO. Połączenie styków uziemiających na gramofonie i urządzeniu audio za pomocą przewodu uziemiającego może zmniejszyć zakłócenia emitowane podczas odtwarzania.

### 3 Podłącz zasilacz.

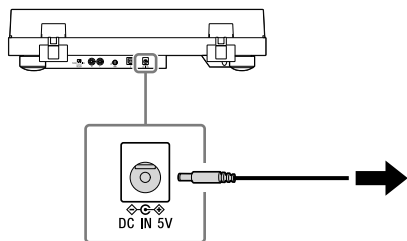

#### Uwaga

Aby nie dopuścić do zakłóceń, zasilacz należy umieścić jak najdalej od gramofonu.

## Odtwarzanie płyty winylowej

#### Uwaga

Przed rozpoczęciem odtwarzania płyty winylowej zmniejsz głośność podłączonego urządzenia audio (wzmacniacza, głośników itp.), aby uniknąć głośnego odgłosu trzeszczenia. Odgłos trzeszczenia generowany przez igłę zbliżającą się do płyty winylowej może spowodować uszkodzenie urządzenia audio. Zwiększ głośność dopiero, gdy igła będzie już do końca oparta na płycie.

### 1 Umieść płytę winylową na talerzu.

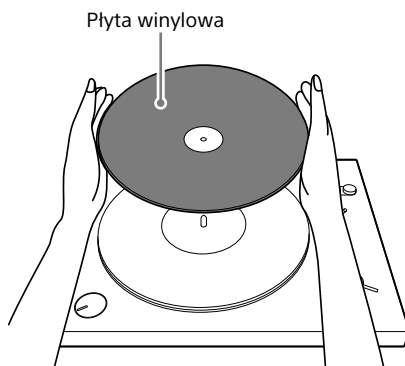

#### Uwaga

Jednorazowo na talerzu można umieszczać tylko jedną płytę winylową.

#### Odtwarzanie 17 cm płyt winylowych

Umieść znajdujący się w zestawie krążek redukcyjny 45 obr./min na osi napędowej.

- 2** Obróć pokrętkę SPEED/POWER, aby wybrać prędkość obrotów płyty winylowej.

Talerz zacznie się obracać.

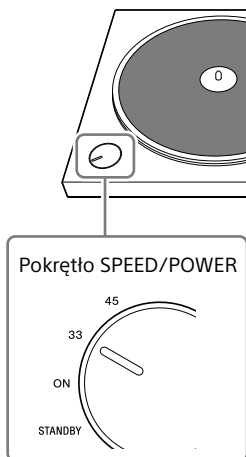

**Wskazówka**

Prędkość obrotów jest zazwyczaj wydrukowana na środkowej naklejce na płycie winylowej lub na opakowaniu płyty.

- 3** Zwolnij blokadę ramienia odtwarzającego i przesunij dźwignię podnoszenia ramienia odtwarzającego do tyłu gramofonu.

Ramię odtwarzające powoli się podniesie.

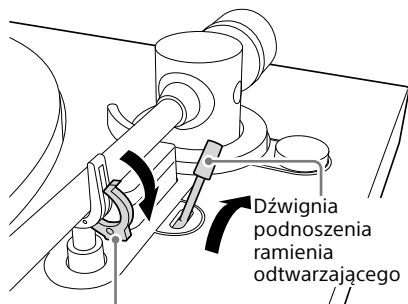

Blokada ramienia odtwarzającego

- 4** Przesuń ramię odtwarzające do położenia nad pożądanym utworem.

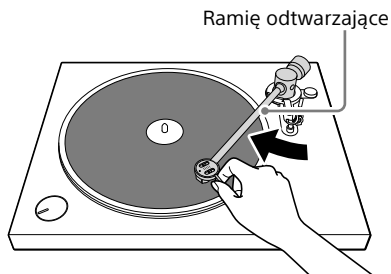

**Uwaga**

Aby przesunąć ramię odtwarzające, delikatnie przytrzymaj głowicę.

- 5** Przesuń dźwignię podnoszenia ramienia odtwarzającego do przodu gramofonu.

Ramię odtwarzające powoli opadnie i rozpocznie się odtwarzanie.

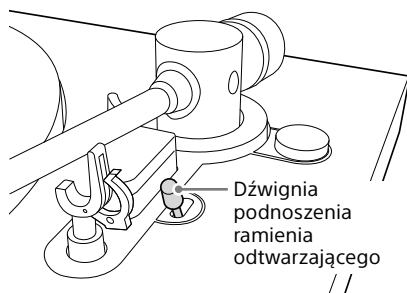

Aby zatrzymać odtwarzanie zanim płyta się skończy, przesunij dźwignię podnoszenia ramienia odtwarzającego do tyłu gramofonu.

Ramię odtwarzające powoli się podniesie i odtwarzanie zostanie zakończone.

**Uwaga**

- Pokrywe należy zamykać powoli, aby nie wytworzyć siły, która spowoduje przeskoczenie igły.

- Podczas odtwarzania nie należy zbliżać rąk do ramienia odtwarzającego i obracającej się płyty winylowej.
- Nie wolno zatrzymywać talerza obracającego się podczas odtwarzania ręką.

#### Wskazówka

Użycie dźwigni podnoszenia ramienia odtwarzającego zapobiega zarysowaniu płyty winylowej i zapewnia płynne odtwarzanie.

## Gdy odtwarzanie jest zakończone

- 1** Przesuń dźwignię podnoszenia ramienia odtwarzającego do tyłu gramofonu.
- 2** Umieść ramię odtwarzające na podpórce ramienia.
- 3** Przesuń dźwignię podnoszenia ramienia odtwarzającego do przodu gramofonu i zabezpiecz je blokadą ramienia.
- 4** Obróć pokrętło SPEED/POWER, aby wybrać STANDBY.  
Talerz przestanie się obracać i gramofon się wyłączy.

## Nagrywanie płyty winylowej

### Nagrywanie ścieżek audio na komputerze

Po podłączeniu gramofonu do komputera za pomocą załączonego kabla USB można używać aplikacji Hi-Res Audio Recorder do nagrywania ścieżek audio z płyty winylowej na komputerze. Aplikacja Hi-Res Audio Recorder to aplikacja do nagrywania przeznaczona wyłącznie do użytku z gramofonem.

Instrukcje korzystania z aplikacji Hi-Res Audio Recorder można znaleźć w pomocy Hi-Res Audio Recorder na stronie: <http://rd1.sony.net/help/ha/hrar/>

#### Uwaga

- Aby nagrywać utwory z płyty winylowej na komputer, należy zainstalować na komputerze aplikację Hi-Res Audio Recorder. Jeśli aplikacja nie jest zainstalowana na komputerze, nie ma możliwości nagrywania utworów na komputer po podłączeniu go do adaptera.
- Do pobrania aplikacji Hi-Res Audio Recorder potrzebny jest komputer z połączony z Internetem.
- Aplikacja Hi-Res Audio Recorder jest tylko aplikacją do nagrywania. Nie umożliwia odtwarzania.
- Sygnały wyjściowe USB mogą być używane tylko do nagrywania, ale nie do odtwarzania.

#### Wskazówka

Aby przenieść źródła audio o wysokiej rozdzielczości nagrane na komputerze na inne urządzenie audio w celu odtwarzania, potrzebne jest urządzenie audio obsługujące odtwarzanie dźwięku o wysokiej rozdzielczości.

### Wymagania systemowe

#### Windows

Systemy operacyjne:

Windows 7 (32/64 bit)

Windows 8 (32/64 bit)

Windows 8.1 (32/64 bit)

Windows 10 (32/64 bit)

(Wymagany jest najnowszy Service Pack.)

Procesor: Procesor Intel Core2, 1,6 GHz lub nowszy

Pamięć: 1 GB lub większa

Rozdzielczość ekranu: 1024 x 768 lub większa

#### Mac

Systemy operacyjne:

Mac OS X 10.9

Mac OS X 10.10

Mac OS X 10.11

Rozdzielczość ekranu: 1024 x 768 lub większa

Systemy operacyjne inne niż wymienione nie są obsługiwane.

#### Uwaga

Nie gwarantuje się prawidłowego działania aplikacji w następujących przypadkach:

- na każdym komputerze z jednym z powyższych systemów operacyjnych
- na komputerze wykonanym samodzielnie
- na komputerze z systemem operacyjnym modyfikowanym przez użytkownika
- na komputerze wielosystemowym
- z funkcjami oszczędzającymi energię komputera:  
Zawieszenie lub uśpienie systemu (tryb gotowości)

### 1 Pobierz i zainstaluj aplikację Hi-Res Audio Recorder na komputerze.

Szczegółowe instrukcje można znaleźć na stronie odpowiedniej dla kraju zamieszkania użytkownika.

#### Dla klientów w Europie:

Wejdź na <http://www.sony.eu/support>, przejdź na stronę dla Twojego kraju i wyszukaj „Hi-Res Audio Recorder”.

#### Dla klientów w USA:

Wejdź na <http://esupport.sony.com/> i wyszukaj „Hi-Res Audio Recorder”.

#### Dla klientów w Kanadzie:

Wejdź na <http://esupport.sony.com/CA/> i wyszukaj „Hi-Res Audio Recorder”.

#### Uwaga

Zainstalowanie aplikacji może wymagać najnowszych aktualizacji systemu Windows. Przed zainstalowaniem aplikacji Hi-Res Audio Recorder należy uruchomić usługę Windows Update i zainstalować najnowszą aktualizację.



## 2 Podłącz komputer do gramofonu.

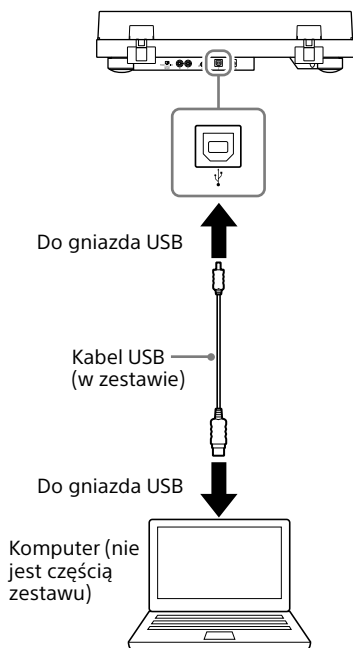

## 3 Obróć pokrętkę SPEED/POWER, aby wybrać położenie „ON” i włączyć gramofon.

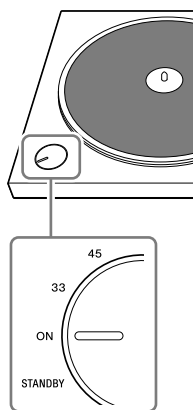

## 4 Aplikacja Hi-Res Audio Recorder służy do nagrywania ścieżek dźwiękowych na komputer.

Szczegółowe instrukcje na temat użytkowania aplikacji Hi-Res Audio Recorder i przenoszenia ścieżek dźwiękowych na urządzenie audio o wysokiej rozdzielczości zawiera Help Hi-Res Audio Recorder dostępna na stronie <http://rd1.sony.net/help/ha/hrar/>.

### Uwaga

- Do podłączania gramofonu do komputera należy używać wyłącznie załączonego kabla USB. Nie używać koncentratora USB ani przedłużacza USB.
- Wtyczkę kabla USB należy włożyć do gniazda USB do samego końca. Nie wciskać jej do gniazda na siłę, ponieważ może to spowodować nieprawidłowe działanie.
- Przed nagrywaniem ścieżek dźwiękowych na komputer zalecane jest odłączenie kabla USB od gramofonu. Przy komputerze podłączonym do gramofonu przez gniazdo USB odtwarzanie z podłączonym urządzeniem audio może powodować zakłócenia.
- Kiedy komputer jest podłączony do gramofonu za pomocą kabla USB w celu nagrywania, bez względu na położenie przełącznika PHONO/LINE z tyłu gramofonu, odtwarzanie płyty winylowej wysyła dane audio zoptymalizowane przez korektor gramofonu do gniazda USB na komputerze.

## Konserwacja

### Czyszczenie igły

Igła jest elementem wysokoprecyzyjnym. Należy obchodzić się z nią bardzo ostrożnie, aby nie dopuścić do uszkodzenia. Do czyszczenia igły można używać powszechnie dostępnych środków czyszczących.

### Wymiana igły

W zależności od sposobu użytkowania igła może ulec zużyciu, uszkodzeniu lub zabrudzeniu, którego nie da się usunąć. W takim wypadku należy wymienić igłę. Aby zakupić nową igłę, skontaktuj się z punktem sprzedaży lub stroną obsługi klienta (patrz str. 26).

#### Uwaga

Przed wymianą igły należy założyć osłonę na igłę, aby nie zranić się w palec i nie uszkodzić igły.

### Wymywanie igły

**1** Wyłącz gramofon i podłączone urządzenie audio i wyjmij zasilacz z gniazda.

**2** Załóż osłonę zabezpieczającą na igłę.

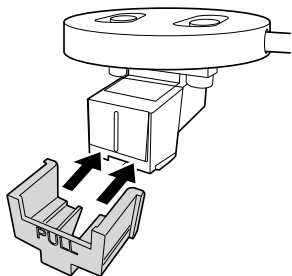

**3** Trzymając jedną ręką obudowę wkładki (**1**), chwyć drugą ręką igłę i pociągnij ją w kierunku strzałki, aby wyjąć ją z obudowy wkładki.

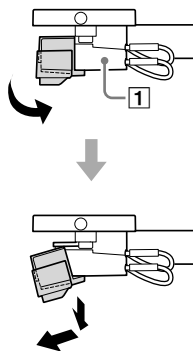

### Montowanie igły

**1** Załóż osłonę zabezpieczającą na nową igłę.

**2** Przytrzymaj jedną ręką obudowę wkładki (**1**) i włóż klapkę na nową igłę do oprawki na obudowie wkładki.

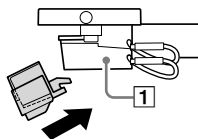

**3** Przesuń igłę w kierunku strzałki, tak by została zablokowana na miejscu.

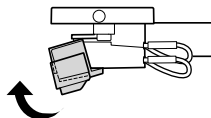

## Wymiana paska napędowego

Pasek napędowy będzie ulegał zużyciu, a po pewnym czasie może nawet pęknąć. W takim wypadku należy wymienić go na nowy.

Aby zakupić nowy pasek napędowy, skontaktuj się z punktem sprzedaży lub stroną obsługi klienta (patrz str. 26).

**1** Wyłącz gramofon i podłączone urządzenie audio i wyjmij zasilacz z gniazda.

**2** Wyjmij gumową podkładkę.

**3** Zdejmij pasek napędowy z kółka pasowego silnika.

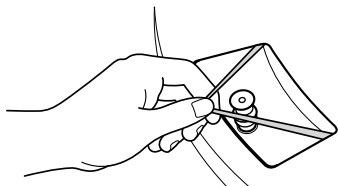

**4** Włóż palec i kciuk do otworów w talerzu, aby go przytrzymać i wyjąć.

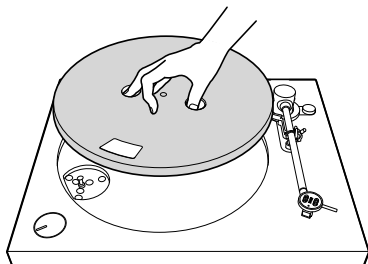

**5** Odwróć talerz i zdejmij pasek napędowy.

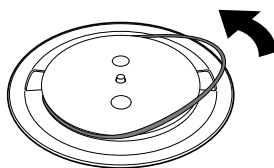

**6** Poprowadź nowy pasek napędowy wokół talerza, uważając, aby się nie poskręcał.

Postępuj zgodnie z krokami opisanymi w części „Montaż gramofonu”, aby dokończyć montaż (patrz str. 9).

### Uwaga

Nowe paski napędowe nie mają przyklejonej czerwonej taśmy.

## Czyszczenie pokrywy i obudowy gramofonu

Do czyszczenia pokrywy i obudowy gramofonu należy użyć suchej, miękkiej szmatki.

W przypadku zabrudzeń trudnych do usunięcia należy zwilżyć szmatkę roztworem środka czyszczącego. Nie stosować środków chemicznych takich jak alkohol, benzyna czy rozcieńczalnik, ponieważ spowodują one uszkodzenie wykończenia.

## Informacje dodatkowe

### Zalecenia eksploatacyjne

#### Bezpieczne użytkowanie

- Przed rozpoczęciem użytkowania urządzenia sprawdź, czy napięcie operacyjne urządzenia jest identyczne z napięciem w lokalnej sieci elektrycznej.
- Jeżeli jakiegokolwiek przedmiot lub płyn dostanie się wewnątrz obudowy urządzenia, odłącz urządzenie od sieci elektrycznej i przed ponownym użyciem oddaj do sprawdzenia specjalistom.
- Jeżeli urządzenie nie będzie używane przez dłuższy czas, odłącz je od sieci elektrycznej. Aby odłączyć przewód, pociągnij za wtyczkę. Nigdy nie ciągnij za przewód.

#### Ponowne pakowanie

Zachowaj pudełko i materiały służące do pakowania. Służą one najlepiej do transportu urządzenia.

Jeżeli masz jakiegokolwiek pytania lub problemy dotyczące tego urządzenia, na które nie znajdziesz odpowiedzi w tej instrukcji obsługi, skonsultuj się z najbliższym sprzedawcą Sony.

#### Uwaga dotycząca nagrywania

Nagrane utwory muzyczne są przeznaczone wyłącznie do prywatnego użytku. Użycie utworów muzycznych w innych celach wymaga pozwolenia posiadaczy praw autorskich.

### Znaki towarowe

- IBM i PC/AT są zastrzeżonymi znakami towarowymi International Business Machines Corporation.
- Microsoft, Windows i Windows Media są zastrzeżonymi znakami towarowymi lub znakami towarowymi Microsoft Corporation w USA i/lub innych krajach.
- Mac, Mac OS i OS X są znakami towarowymi Apple Inc., zastrzeżonymi w USA i innych krajach.
- ASIO jest znakiem towarowym Steinberg Media Technologies GmbH.
- DSD jest zastrzeżonym znakiem towarowym Sony Corporation.
- Wszystkie pozostałe znaki towarowe i zastrzeżone znaki towarowe są znakami towarowymi lub zastrzeżonymi znakami towarowymi ich właścicieli. W tej instrukcji nie stosuje się symboli <sup>™</sup> oraz <sup>®</sup>.

## Rozwiązywanie problemów

W przypadku nieprawidłowego działania gramofonu, przed oddaniem urządzenia do naprawy należy zapoznać się z poniższymi poradami. Jeśli nie pomogą one rozwiązać danego problemu, należy skontaktować się z punktem sprzedaży lub wejść na stronę wsparcia klienta (patrz str. 26.).

### Odtwarzanie płyty winylowej

Z komputera lub urządzenia audio podłączonego do gniazda USB nie słychać dźwięku.

- ➔ Aby słuchać płyty winylowej, musisz podłączyć urządzenie audio za pomocą załączonych kabli PHONO (patrz str. 8).
- ➔ Gniazda USB należy użyć do podłączenia komputera do nagrywania ścieżek dźwiękowych za pomocą aplikacji Hi-Res Audio Recorder opracowanej specjalnie dla tego gramofonu. Nie używać gniazda USB do podłączania urządzenia audio.

Ramię odtwarzające przeskakuje, ślizga się lub pozostaje na tym samym utworze.

- ➔ Przeciwwaga nie jest prawidłowo wyregulowana. Podczas regulacji nacisku igły obracaj przeciwwagę, a nie pokrętko (patrz str. 12).
- ➔ Talerz nie jest równo ułożony. Umieść gramofon na równym podłożu.
- ➔ Płyta winylowa jest zakurzona lub zarysowana. Wyczyść powierzchnię za pomocą powszechnie dostępnego środka czyszczącego do czyszczenia płyt lub wymień płytę na nową.

Problemy z dźwiękiem.

- ➔ Jeśli brudna igła powoduje zakłócenia, wyczyść igłę za pomocą dostępnego w sprzedaży środka do czyszczenia igieł. Jeśli igła jest zużyta, wymień ją na nową (patrz str. 20).
- ➔ Pasek napędowy może być zużyty. Wymień pasek napędowy (patrz str. 21).
- ➔ Jeśli brudna płyta winylowa często powoduje zakłócenia, wyczyść jej powierzchnię za pomocą dostępnego w sprzedaży środka do czyszczenia płyt.

- ➔ Upewnij się, czy nacisk igły i siła przeciwpoślizgowa są prawidłowo wyregulowane (patrz str. 12).
- ➔ Igła jest zużyta. Wymień ją na nową (patrz str. 20).

---

### Słychać dudnienie lub wycie\*.

---

- ➔ Gramofon znajduje się za blisko głośników. Przeważ gramofon dalej od głośników.

\* To nazywane „sprężeniem akustycznym” zjawisko występuje, gdy drgania z głośników są przekazywane przez powietrze lub przedmioty (na przykład półki, szafki lub podłogę) do gramofonu, gdzie są odbierane przez igłę, wzmacniane i odtwarzane przez głośniki.

---

### Słychać zakłócenia.

---

- ➔ Sprawdź, czy przełącznik PHONO/LINE z tyłu gramofonu jest ustawiony na LINE. Jeśli przełącznik PHONO/LINE jest ustawiony na PHONO, gdy gramofon jest podłączony do innego gniazda wejściowego na urządzeniu audio niż gniazda wejściowe PHONO, podczas odtwarzania mogą być słyszalne zakłócenia. Kiedy przełącznik PHONO/LINE jest ustawiony na LINE, nie należy podłączać gramofonu do gniazd wejściowych PHONO na urządzeniu audio.
- ➔ Sprawdź, czy komputer NIE jest podłączony do gramofonu za pomocą kabla USB. Przy komputerze podłączonym do gramofonu przez gniazdo USB odtwarzanie z podłączonym urządzeniem audio może powodować zakłócenia.

---

### Wysokość dźwięku jest zbyt niska lub zbyt wysoka.

---

- ➔ Wybrano nieprawidłową prędkość obrotów. Sprawdź prędkość obrotów zalecaną na środkowej naklejce lub opakowaniu płyty winylowej i ustaw prawidłową prędkość. Obróć pokrętkę SPEED/POWER, aby wybrać „33” dla płyt z 33 1/3 obr./min lub „45” dla płyt z 45 obr./min.
- ➔ Pasek napędowy może być poskręcany lub zużyty. Wprostuj pasek napędowy (patrz str. 21).

---

### Wysokość dźwięku się zmienia.

---

- ➔ Upewnij się, czy nacisk igły i siła przeciwpoślizgowa są prawidłowo wyregulowane (patrz str. 12).
- ➔ Igła jest zużyta. Wymień ją na nową (patrz str. 20).

---

### Pasek napędowy może być poskręcany lub zużyty.

---

- ➔ Wymień pasek napędowy (patrz str. 21). Aby zakupić nowy pasek napędowy, skontaktuj się z punktem sprzedaży lub stroną obsługi klienta (patrz str. 26).

---

### Talerz się nie obraca.

---

- ➔ Sprawdź, czy zasilacz jest dobrze włożony do gniazda i wejścia DC IN na gramofonie.
- ➔ Sprawdź, czy pasek napędowy jest całkowicie założony wokół kółka pasowego silnika (patrz str. 10).

---

### Odtwarzany dźwięk jest zbyt cichy lub zniekształcony.

---

- ➔ Sprawdź, czy przełącznik PHONO/LINE na gramofonie ma ustawienie pasujące do gniazd wejściowych na podłączonym do gramofonu urządzeniu audio (patrz str. 14).

---

## Instalacja oprogramowania

---

---

### Nie można zainstalować aplikacji Hi-Res Audio Recorder na komputerze.

---

- ➔ Wejdź na stronę pomocy, aby zapoznać się ze szczegółowymi instrukcjami pobierania i instalowania aplikacji.  
**Dla klientów w Europie:**  
Wejdź na <http://www.sony.eu/support>, przejdź na stronę dla Twojego kraju i wyszukaj „Hi-Res Audio Recorder”.  
**Dla klientów w USA:**  
Wejdź na <http://esupport.sony.com/> i wyszukaj „Hi-Res Audio Recorder”.  
**Dla klientów w Kanadzie:**  
Wejdź na <http://esupport.sony.com/CA/> i wyszukaj „Hi-Res Audio Recorder”.
- ➔ Sprawdź, czy komputer jest połączony z Internetem.

---

## Naprawy

W przypadku nieprawidłowego działania gramofonu należy w pierwszej kolejności zapoznać się z poradami zamieszczonymi w części „Rozwiązywanie problemów”, aby sprawdzić, czy problem wymaga naprawy.

Jeśli te porady nie pomogą rozwiązać danego problemu, należy skontaktować się z punktem sprzedaży lub wejść na stronę wsparcia klienta (patrz str. 26).

Okres przechowywania części zamiennych:

Firma Sony dysponuje częściami zamiennymi do gramofonu na potrzeby napraw (części wymagane do utrzymania sprawnego działania gramofonu) przez okres co najmniej ośmiu lat od momentu zakończenia produkcji gramofonu, zgodnie z zarządzeniem Ministra Ekonomii, Handlu i Przemysłu Japonii, i w tym okresie będzie oferować usługi naprawy. W zależności od elementu, który wymaga naprawy, usługa naprawy może być oferowana również po upływie tego okresu. Więcej informacji można uzyskać na stronie wsparcia klienta (patrz str. 26).

Przed skontaktowaniem się z punktem sprzedaży lub stroną wsparcia klienta (patrz str. 26) należy przygotować następujące informacje:

- Numer modelu: PS-HX500
- Numer seryjny z tyłu gramofonu:
- Opis usterki: Proszę opisać jak najbardziej szczegółowo.
- Data zakupu:
- Nazwa punktu sprzedaży:

Jeśli igła lub pasek napędowy są uszkodzone lub zużyte z powodu niewłaściwego użytkowania, naprawy zostaną przeprowadzone za opłatą.

# Dane techniczne

## Silnik i talerz

System napędu	Mechanizm paskowy
Silnik	Silnik zasilany prądem stałym
Talerz	Średnica 296 mm (odlew aluminiowy)
Prędkości	33 1/3 i 45 obr./min, 2 prędkości
Nierównomierność charakterystyki w paśmie przepustowym	0,1% (WRMS)
Stosunek sygnału do szumu	Powyżej 50 dB (DIN-B) z załączoną wkładką

## Ramię odtwarzające

Typ	Wysięgnik
Efektywna długość ramienia	221 mm

## Łączność USB

Gniazdo wyjścia	USB Typ B
	USB 2.0

## Wkładka

Typ	MM
Nacisk igły	3 g
Napięcie wyjściowe	2,5 mV

## Ogólne

Zasilanie	Prąd stały 5 V, 2,0 A (zasilacz)
Zużycie energii	3 W
Wymiary	430 x 104 x 366 mm (szerokość/wysokość/głębokość)
Masa	Ok. 5,4 kg

## Zasilacz

### HK-AR-050A200-US dla USA i Kanady

Napięcie wejściowe	Prąd zmienny 100-240 V, 0,35 A, 50/60 Hz
Napięcie wyjściowe	Prąd stały 5 V, 2,0 A

### HK-AR-050A200-EU dla krajów europejskich

Napięcie wejściowe	Prąd zmienny 100-240 V, 0,35 A, 50/60 Hz
Napięcie wyjściowe	Prąd stały 5 V, 2,0 A

### HK-AR-050A200-GB dla Wielkiej Brytanii

Napięcie wejściowe	Prąd zmienny 100-240 V, 0,35 A, 50/60 Hz
Napięcie wyjściowe	Prąd stały 5 V, 2,0 A

Konstrukcja i dane techniczne mogą ulec zmianie bez uprzedzenia.

---

## Strony wsparcia klienta

Informacje o zakupie części wymiennych, akcesoriów i innych usług można znaleźć na stronie wsparcia klienta przeznaczonej dla danego kraju.

### **Dla klientów w Europie:**

<http://www.sony.eu/support>

### **Dla klientów w USA:**

<http://esupport.sony.com/US>

### **Dla klientów w Kanadzie:**

<http://esupport.sony.com/CA/>

---

## Indeks

aplikacja Hi-Res Audio Recorder .....	4, 18, 19, 23
blokada ramienia odtwarzającego .....	6, 11, 16, 17
DC IN .....	7, 15
dźwignia podnoszenia ramienia odtwarzającego .....	6, 16, 17
głowica .....	6, 16
gniazdo USB .....	7, 19, 22
instalacja .....	4, 18, 23
kabel USB .....	8, 19
kable PHONO .....	8, 14
kółko pasowe silnika .....	9, 10, 21
krążek redukcyjny 45 obr./min .....	8, 15
nacisk igły .....	12
naprawy .....	24
obudowa wkładki .....	6, 20
oś napędowa .....	6, 9
podkładka gumowa .....	6, 8, 10
pokrętko .....	12
pokrętko przeciwpoślizgowe .....	6, 10, 12
pokrętko SPEED/POWER .....	6, 16, 17, 19
prędkość obrotów .....	16
przeciwwaga .....	6, 8, 11
przełącznik PHONO/LINE .....	7, 14
ramię odtwarzające .....	6, 10, 11, 16, 17, 22
regulacja .....	10, 12
strona wsparcia klienta .....	26
styk uziemiający .....	7, 14
sygnał wyjściowy audio .....	7, 14
talerz .....	6, 8, 9, 23
zakłócenia .....	9, 22, 23
zasilacz .....	8, 15
zawiasy pokrywy .....	6, 8, 13
znaki towarowe .....	22











\* 4 5 8 5 8 3 4 3 2 \* (1)