

# GRAPHITE

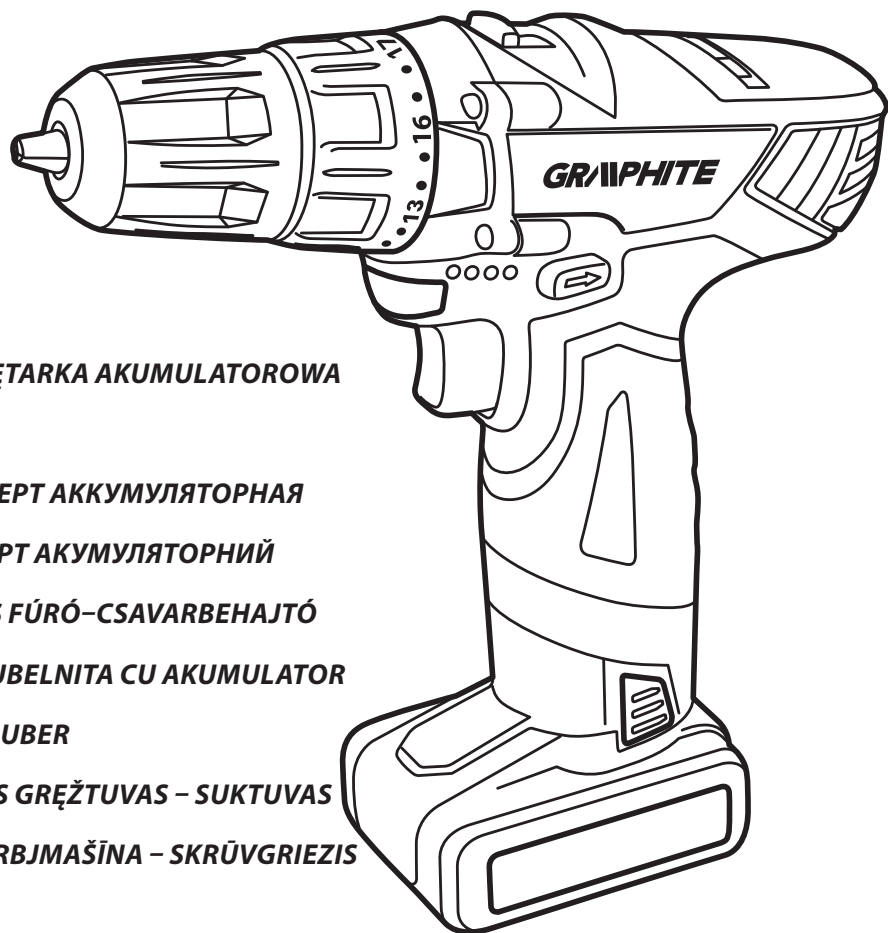

- Ⓟ WIERTARKO-WKRĘTARKA AKUMULATOROWA
- ⒼⒷ CORDLESS DRILL
- ⓇⓊ ДРЕЛЬ-ШУРУПОВЕРТ АККУМУЛЯТОРНАЯ
- Ⓤⓐ ДРИЛЬ-ШРУБОВЕРТ АККУМУЛЯТОРНИЙ
- ⓂⓊ AKKUMULÁTOROS FÚRÓ-CSAVARBEHAJTÓ
- Ⓡⓞ BORMASINA-SURUBELNITA CU AKUMULATOR
- ⓓⓔ AKKUBOHRSCHRAUBER
- ⓁⓉ AKUMULIATORINIS GRĘŽTUVAS – SUKTUVAS
- ⓁⓋ AKUMULATORA URBJMAŠĪNA – SKRŪVGRIEZIS
- ⓔⓔ AKUTRELL
- ⒷⒸ ПРОБИВЕН ВИНТОВЕРТ
- ⒸⓏ AKUMULÁTOROVÁ VRTAČKA -ŠROUBOVÁK
- ⓈⓀ AKUMULÁTOROVÝ VŔTACÍ SKRUTKOVÁČ
- ⓈⓁ AKUMULATORSKI VRTALNIK – VIJAČNIK
- ⒼⓇ ΕΠΑΝΑΦΟΡΤΙΖΟΜΕΝΟ ΔΡΑΠΑΝΟ-ΚΑΤΣΑΒΙΔΟ
- ⓈⓇ AKUMULATORSKE BUŠILICE – ODVIJAČA
- ⓂⓇ AKUMULATORSKA BUŠILICA- IZVIJAČ
- ⓔⓈ TALADRO ATORNILLADOR A BATERÍA
- ⓇⓉ TRAPANO AVVITATORE A BATTERIE
- ⓃⓁ ACCU BOORSCHROEVENDRAAIER

**58G215**





<b>PL</b>	<b>INSTRUKCJA OBSŁUGI</b> . . . . .	<b>6</b>
<b>GB</b>	<b>INSTRUCTION MANUAL</b> . . . . .	<b>15</b>
<b>DE</b>	<b>BETRIEBSANLEITUNG</b> . . . . .	<b>22</b>
<b>RU</b>	<b>РУКОВОДСТВО ПО ЭКСПЛУАТАЦИИ</b> . . . . .	<b>29</b>
<b>UA</b>	<b>ІНСТРУКЦІЯ З ЕКСПЛУАТАЦІЇ</b> . . . . .	<b>37</b>
<b>HU</b>	<b>HASZNÁLATI UTASÍTÁS</b> . . . . .	<b>45</b>
<b>RO</b>	<b>INSTRUCTIUNI DE DESERVIRE</b> . . . . .	<b>52</b>
<b>CZ</b>	<b>INSTRUKCE K OBSLUZE</b> . . . . .	<b>59</b>
<b>SK</b>	<b>NÁVOD NA OBSLUHU</b> . . . . .	<b>66</b>
<b>SL</b>	<b>NAVODILA ZA UPORABO</b> . . . . .	<b>73</b>
<b>LT</b>	<b>APTARNAVIMO INSTRUKCIJA</b> . . . . .	<b>80</b>
<b>LV</b>	<b>LIETOŠANAS INSTRUKCIJA</b> . . . . .	<b>87</b>
<b>EE</b>	<b>KASUTUSJUHEND</b> . . . . .	<b>94</b>
<b>BG</b>	<b>ИНСТРУКЦИЯ ЗА ОБСЛУЖВАНЕ</b> . . . . .	<b>101</b>
<b>HR</b>	<b>UPUTE ZA UPOTREBU</b> . . . . .	<b>109</b>
<b>SR</b>	<b>UPUTSTVO ZA UPOTREBU</b> . . . . .	<b>116</b>
<b>GR</b>	<b>ΟΔΗΓΙΕΣ ΧΡΗΣΗΣ</b> . . . . .	<b>123</b>
<b>ES</b>	<b>INSTRUCCIONES DE USO</b> . . . . .	<b>131</b>
<b>IT</b>	<b>MANUALE PER L'USO</b> . . . . .	<b>138</b>
<b>NL</b>	<b>GEBRUIKSAANWIJZING</b> . . . . .	<b>145</b>

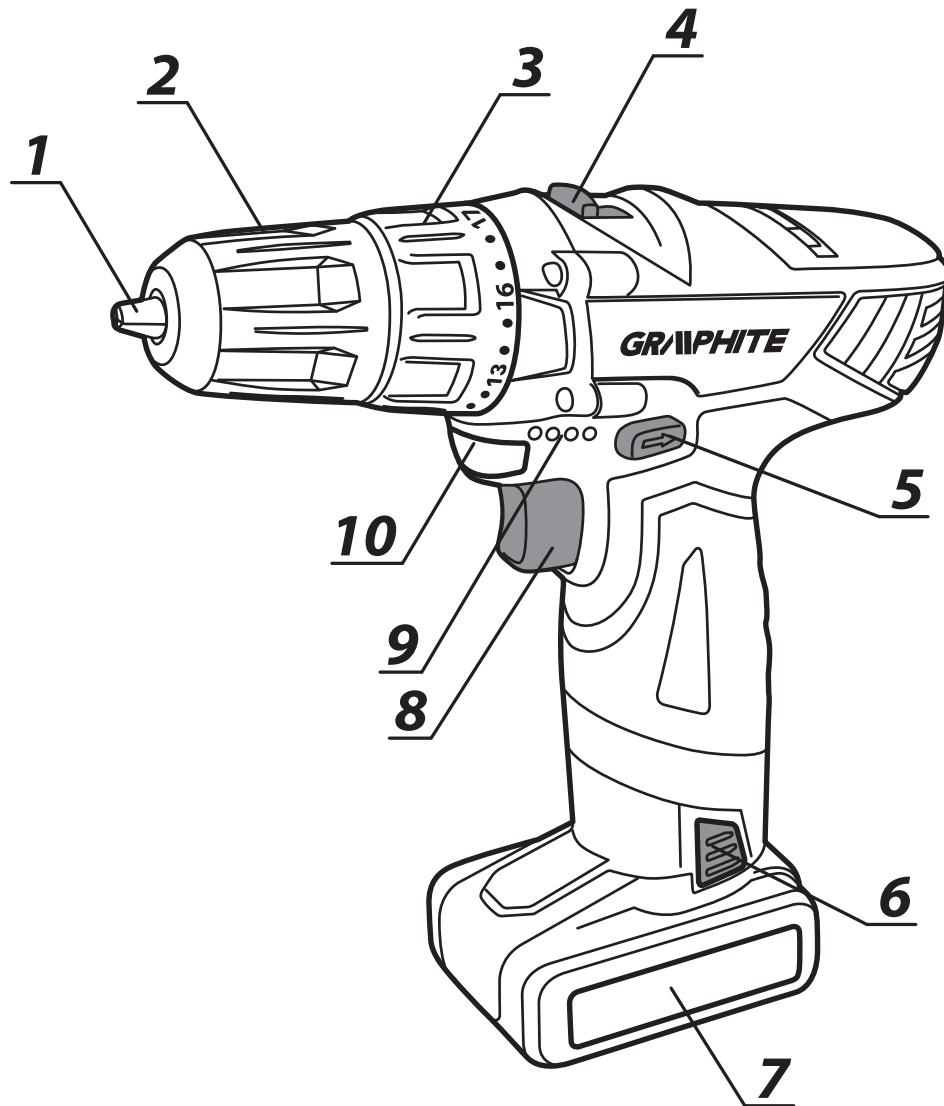

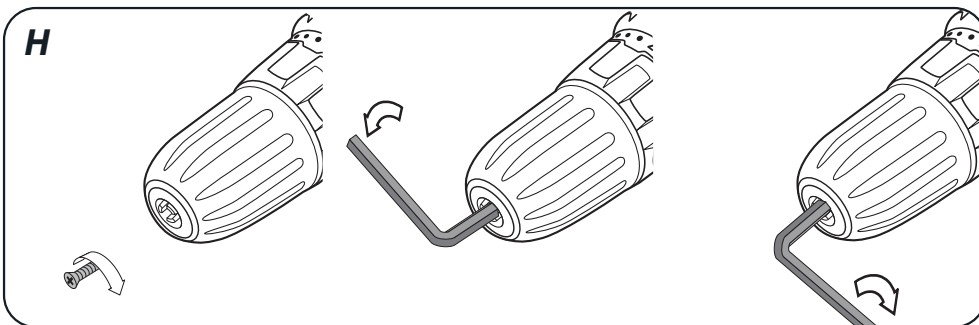
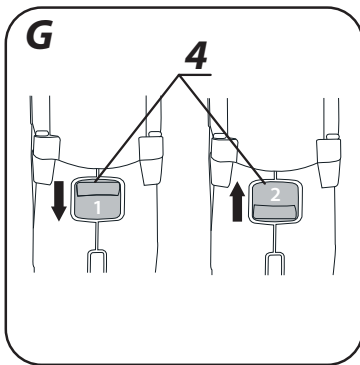
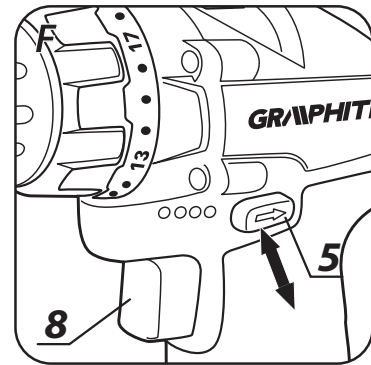
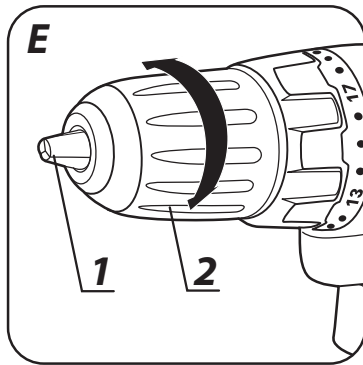
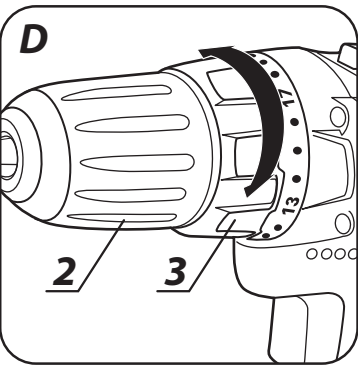
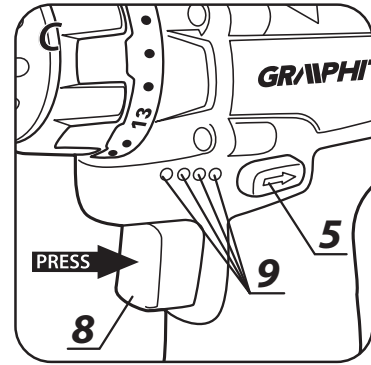
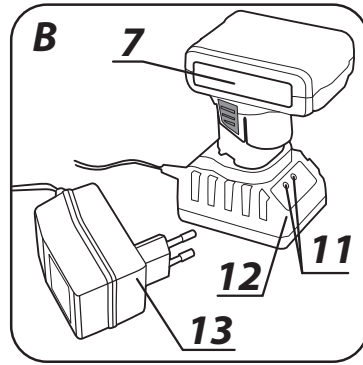
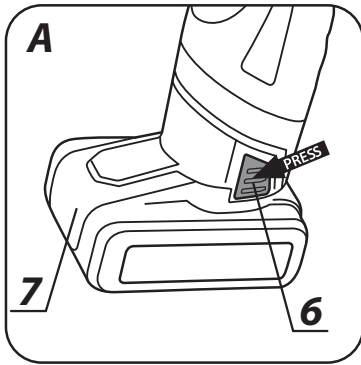

## WIERTARKO – WKRĘTARKA AKUMULATOROWA 58G215

UWAGA: PRZED PRZYSTĄPIENIEM DO UŻYTKOWANIA ELEKTRONARZĘDZIA NALEŻY UWAŻNIE PRZECZYTAĆ NINIEJSZĄ INSTRUKCJĘ I ZACHOWAĆ JĄ DO DALSZEGO WYKORZYSTANIA.

### SZCZEGÓŁOWE PRZEPISY BEZPIECZEŃSTWA

#### SZCZEGÓLNE PRZEPISY DOTYCZĄCE BEZPIECZNEJ PRACY WIERTARKO - WKRĘTARKĄ

- **Zakładaj ochronniki słuchu i gogle ochronne podczas pracy wiertarko-wkrętarką.** *Narażenie się na hałas może spowodować utratę słuchu. Opilki metali i inne latające cząsteczki mogą spowodować trwałe uszkodzenie oczu.*
- **Narzędzie używać z dodatkowymi rękojeściami dostarczonymi z narzędziem.** *Utrata kontroli może spowodować osobiste obrażenia operatora.*
- **Podczas wykonywania prac, przy których narzędzie robocze mogłoby natrafić na ukryte przewody elektryczne, urządzenie należy trzymać za izolowane powierzchnie rękojeści.** *Kontakt z przewodem sieci zasilającej prąd może spowodować przekazanie napięcia na części metalowe urządzenia, co mogłoby spowodować porażeniem prądem elektrycznym.*

#### DODATKOWE ZASADY BEZPIECZNEJ PRACY WIERTARKO-WKRĘTARKĄ

- Należy stosować tylko zalecany akumulator i ładowarkę.
- Akumulator należy zawsze utrzymywać z dala od źródła ognia. Nie wolno pozostawiać go na dłuższy czas w środowisku, w którym panuje wysoka temperatura (w miejscach nasłonecznionych, w pobliżu grzejników lub gdziekolwiek tam, gdzie temperatura przekracza 50°C).
- Proces ładowania akumulatora powinien przebiegać pod kontrolą użytkownika.
- Należy unikać ładowania akumulatora w temperaturach poniżej 0°C.
- Ładowarka dostarczona wraz z wiertarko-wkrętarką jest przeznaczona tylko do współpracy z tym wyrobem. Nie wolno stosować jej do innych celów.
- Nie wolno wkładać jakichkolwiek przedmiotów metalowych do ładowarki.
- Nie wolno dokonywać zmiany kierunku obrotów wrzeczona narzędzia w czasie, gdy ono pracuje. W przeciwnym przypadku może dojść do uszkodzenia wiertarko-wkrętarki.
- Do czyszczenia wiertarko-wkrętarki należy stosować miękką, suchą tkaninę. Nigdy nie wolno stosować jakiegokolwiek detergentu lub alkoholu.
- Przed przystąpieniem do czyszczenia ładowarki należy ją odłączyć od sieci.
- Jeśli zamierza się ładować kolejno więcej niż jeden akumulator należy zrobić przerwę 30 minutową pomiędzy ładowaniami.

#### SZCZEGÓLNE WARUNKI BEZPIECZEŃSTWA DLA ŁADOWARKI

- Niniejszy sprzęt nie jest przeznaczony do użytkowania przez osoby (w tym dzieci) o ograniczonej zdolności fizycznej, czuciowej lub psychicznej, lub osoby nie mające doświadczenia lub znajomości sprzętu, chyba że odbywa się to pod nadzorem lub zgodnie z instrukcją użytkowania sprzętu, przekazanej przez osoby odpowiadające za ich bezpieczeństwo.
- Należy zwracać uwagę na dzieci, aby nie bawiły się sprzętem.
- Przed użyciem każdorazowo sprawdzić stan ładowarki, przewodu i wtyku. Nie używać ładowarki w przypadku stwierdzenia uszkodzeń.
- Należy zachować niniejszą instrukcję. Zawiera ona ważne instrukcje bezpieczeństwa i użytkowania dla ładowarki.
- Przed przystąpieniem do użytkowania ładowarki, należy przeczytać wszystkie dotyczące jej informacje, zawarte w niniejszej instrukcji, oznakowania na ładowarce i wyrobie, dla którego ta ładowarka jest przeznaczona.
- Aby zredukować ryzyko ewentualnego uszkodzenia ciała, ładowarkę należy wykorzystywać wyłącznie do ładowania akumulatorów typu Li-Ion. Akumulator innego typu mogłyby wybuchnąć, powodując uszkodzenie ciała lub szkody materialne.
- Ładowarki nie wolno wystawiać na działanie wilgoci lub wody.
- Użycie elementów przyłączalnych nie zalecanych lub nie sprzedawanych przez producenta ładowarki

grozi niebezpieczeństwem pożaru, uszkodzeniem ciała lub porażeniem elektrycznym.

- Należy upewnić się czy przewód zasilający nie jest narażony na nastąpienie, nie znajduje się w przejściu lub czy nie zagraża mu inne niebezpieczeństwo (np. zbyt silne naciągnięcie).
- Jeśli nie ma absolutnej konieczności nie należy stosować przedłużacza. Zastosowanie niewłaściwego przedłużacza grozi pożarem lub porażeniem elektrycznym. Jeśli konieczne jest użycie przedłużacza, trzeba się najpierw upewnić czy:
  - gniazdko przedłużacza może współpracować z kołkami oryginalnego przewodu zasilającego ładowarki.
  - przedłużacz jest we właściwym stanie technicznym.
- Nie wolno użytkować ładowarki z uszkodzonym przewodem lub wtyczką. Uszkodzenie powinno zostać usunięte przez osobę wykwalifikowaną.
- Nie wolno użytkować ładowarki, która została poddana silnemu uderzeniu, spadła lub została uszkodzona w inny sposób. Należy powierzyć jej sprawdzenie, ewentualnie naprawę, autoryzowanemu warsztatowi serwisowemu.
- Nie wolno podejmować prób rozbierania ładowarki. Wszelkie naprawy trzeba powierzać autoryzowanemu warsztatowi serwisowemu. Niewłaściwie przeprowadzony montaż ładowarki grozi porażeniem elektrycznym lub pożarem.
- Przed przystąpieniem do jakichkolwiek czynności obsługowych lub czyszczenia ładowarki należy odłączyć ją od zasilania z sieci.
- W przypadku uszkodzenia lub niewłaściwego użytkowania akumulatorem może dojść do wydzielania się gazów. Należy wtedy wywietrzyć pomieszczenia w razie dolegliwości skonsultować się z lekarzem.
- Ładowarkę należy utrzymywać w czystości. Zabrudzenie może stać się przyczyną porażenia elektrycznego.
- Nie korzystać z ładowarki umieszczonej na łatwopalnym podłożu ( np. papier, tekstylia), ani w sąsiedztwie łatwopalnych substancji . Ze względu na wzrost temperatury ładowarki podczas procesu ładowania istnieje niebezpieczeństwo pożaru.

## Gdy ładowarka nie jest użytkowana należy odłączyć ją od sieci elektrycznej

**UWAGA! Urządzenie służy do pracy wewnątrz pomieszczeń.**

**Mimo zastosowania konstrukcji bezpiecznej z samego założenia, stosowania środków zabezpieczających i dodatkowych środków ochronnych, zawsze istnieje ryzyko szcążtkowe doznania urazów podczas pracy.**

**Akumulatory Li-ion mogą wyciec, zapalić się lub wybuchnąć, jeśli zostaną nagrzane do wysokich temperatur lub zwarte. Nie należy ich przechowywać w samochodzie podczas upalnych i słonecznych dni. Nie należy otwierać akumulatora. Akumulatory Li-ion zawierają elektroniczne urządzenia zabezpieczające, które, jeśli zostaną uszkodzone, mogą spowodować, że akumulator zapali się lub wybuchnie.**

**Objaśnienie zastosowanych piktogramów.**



- 1,2. Przeczytaj instrukcje Obsługi, przestrzegaj ostrzeżeń i warunków bezpieczeństwa w niej zawartych.
3. Stosuj okulary ochronne i ochronniki słuchu.
4. Nie dopuszczać dzieci do urządzenia.
5. Chronić przed deszczem.
6. Urządzenie z izolacją klasy drugiej.
7. Odłącz przewód zasilający przed rozpoczęciem czynności obsługowych lub naprawczych.

8. Stosować wewnątrz pomieszczeń, chronić przed wodą i wilgocią.
9. Nie wrzucać do ognia.
10. Maksymalna dopuszczalna temperatura ogniw.
11. Recykling

## BUDOWA I PRZEZNACZENIE

Wiertarko-wkrętarka jest elektronarzędziem zasilanym z akumulatora. Napęd stanowi silnik komutatorowy prądu stałego z magnesami trwałymi wraz z przekładnią planetarną. Wiertarko-wkrętarka jest przeznaczona do wkręcania i wykręcania wkrętów i śrub w drewnie, metalu, tworzywach sztucznych i ceramice oraz do wiercenia otworów w wymienionych materiałach. Elektronarzędzia z napędem akumulatorowym, bezprzewodowe, szczególnie okazują się przydatne przy pracach związanych z wyposażeniem wnętrz, adaptacją pomieszczeń, itp.



**Nie wolno używać elektronarzędzia niezgodnie z jego przeznaczeniem.**

## OPIS STRON GRAFICZNYCH

Poniższa numeracja odnosi się do elementów urządzenia przedstawionych na stronach graficznych niniejszej instrukcji.

1. Uchwyt szybko mocujący
2. Pierścień uchwytu szybko mocującego
3. Pierścień regulacyjny momentu obrotowego
4. Przełącznik zmiany biegów
5. Przełącznik kierunku obrotów
6. Przycisk mocowania akumulatora
7. Akumulator
8. Włącznik
9. Sygnalizacja stanu naładowania akumulatora (diody LED).
10. Oświetlenie
11. Diody LED
12. Stacja naładowcza
13. Ładowarka

\* Mogą występować różnice między rysunkiem a wyrobem.

## OPIS UŻYTYCH ZNAKÓW GRAFICZNYCH



UWAGA



OSTRZEŻENIE



MONTAŻ/USTAWIENIA



INFORMACJA

## WYPOSAŻENIE I AKCESORIA

- |                        |          |
|------------------------|----------|
| 1. Akumulator          | - 2 szt. |
| 2. Ładowarka           | - 1 szt. |
| 3. Stacja naładowcza   | - 1 szt. |
| 4. Końcówka wkrętakowa | - 1 szt. |
| 5. Torba materiałowa   | - 1 szt. |

## PRZYGOTOWANIE DO PRACY





### WYJMOWANIE / WKŁADANIE AKUMULATORA





- Ustawić przełącznik kierunku obrotów (5) w położenie środkowe
- Nacisnąć przyciski mocowania akumulatora (6) i wysunąć akumulator (7) (**rys. A**).
- Włożyć naładowany akumulator (7) do uchwytu w rękojeści, aż do słyszalnego zaskoczenia przycisków mocowania akumulatora (6).



## ŁADOWANIE AKUMULATORA

-  Wiertarko-wkrętarka jest dostarczona z akumulatorem częściowo naładowanym. Ładowanie akumulatora należy przeprowadzać w warunkach, gdy temperatura otoczenia wynosi 40°C - 40°C. Akumulator nowy lub taki, który przez dłuższy czas nie był użytkowany, osiągnie pełną zdolność do zasilania po około 3 - 5 cyklach ładowania i rozładowania.
- 
  - Wyjąć akumulator (7) z wiertarko - wkrętarki (rys. A).
  - Podłączyć stację naładowczą (12) do ładowarki (13).
  - Włączyć ładowarkę (13) do gniazda sieci (230 V AC).
  - Umieścić akumulator (7) w stacji naładowczej (12) (rys. B).
-  Po umieszczeniu akumulatora w stacji naładowczej zaświecą się diody (11) na stacji naładowczej (12) w różnym układzie (patrz opis poniżej).
  - Świecenie diody zielonej – sygnalizuje podłączenie napięcia.
  - Równoczesne świecenie diody zielonej i czerwonej – (po umieszczeniu akumulatora w stacji naładowczej) informuje, że trwa proces ładowania akumulatora.
  - Czerwona dioda gaśnie, świeci dioda zielona - oznacza, że akumulator jest w pełni naładowany
-  **W procesie ładowania akumulatory bardzo mocno się nagrzewają. Nie podejmować pracy tuż po ładowaniu - odczekać do osiągnięcia przez akumulator temperatury pokojowej. Uchroni to przed uszkodzeniem akumulatora.**

## SYGNALIZACJA STANU NAŁADOWANIA AKUMULATORA



-  Każdorazowe wciśnięcie przycisku włącznika uruchamia sygnalizację stanu naładowania akumulatora.
-  Wiertarko - wkrętarka jest wyposażona w sygnalizację stanu naładowania akumulatora (4 diody LED) (9). Aby sprawdzić stan naładowania akumulatora należy wcisnąć przycisk włącznika (8) (rys. C). Świecenie wszystkich diod sygnalizuje wysoki poziom naładowania akumulatora. Świecenie 2 diod sygnalizuje częściowe rozładowanie. Świecenie tylko 1 diody oznacza wyczerpanie akumulatora i konieczność jego naładowania.

## HAMULEC WRZECIONA

-  Wiertarko-wkrętarka posiada hamulec elektroniczny zatrzymujący wrzeciono natychmiast po zwolnieniu nacisku na przycisk włącznika (8). Hamulec zapewnia precyzję wkręcania i wiercenia nie dopuszczając do swobodnego obracania wrzeciona po wyłączeniu.

## PRACA / USTAWIENIA

### WŁĄCZANIE / WYŁĄCZANIE

-  **Włączenie** - wcisnąć przycisk włącznika (8).
-  **Wyłączenie** - zwolnić nacisk na przycisk włącznika (8).
-  Każdorazowe wciśnięcie przycisku włącznika (8) powoduje świecenie diody (LED) (10) oświetlającej miejsce pracy.

### REGULACJA PRĘDKOŚCI OBROTOWEJ

-  Prędkość wkręcania lub wiercenia można regulować podczas pracy przez zwiększenie lub zmniejszenie nacisku na przycisk włącznika (8). Regulacja prędkości umożliwia wolny start, co przy wierceniu otworów w gipsie lub glazurze zapobiega poślizgowi wiertła, natomiast przy wkręcaniu i wykręcaniu pomaga zachować kontrolę pracy.

### SPRZĘGŁO PRZECIĄŻENIOWE

-  Ustawienie pierścienia regulacyjnego momentu obrotowego (3) w wybranym położeniu powoduje trwałe ustawienie sprzęgła na określoną wielkość momentu obrotowego. Po osiągnięciu wielkości ustawionego momentu obrotowego nastąpi automatyczne rozłączenie sprzęgła przeciążeniowego. Pozwala to na zabezpieczenie przed wkręcaniem wkręta zbyt głęboko lub uszkodzeniem wiertarko-wkrętarki.

## REGULACJA MOMENTU OBROTOWEGO

-  Dla różnych wkrętów i różnych materiałów stosuje się różne wielkości momentu obrotowego.
- Moment obrotowy jest tym większy im większa jest liczba odpowiadająca danemu położeniu (**rys. D**).
- Ustawić pierścień regulacyjny momentu obrotowego (**3**) na określoną wielkość momentu obrotowego.
- Zawsze należy rozpoczynać pracę z momentem obrotowym o mniejszej wielkości.
- Powiększać moment obrotowy stopniowo, aż do osiągnięcia zadawalającego rezultatu.
- Do wykręcania wkrętów należy wybierać wyższe ustawienia.
- Dla wiercenia należy wybrać ustawienie oznaczone symbolem wiertła. Przy tym ustawieniu osiągana jest największa wartość momentu obrotowego.
- Umiejętność doboru odpowiedniego ustawienia momentu obrotowego zdobywa się w miarę nabywania praktyki.

 **Ustawienie pierścienia regulacyjnego momentu obrotowego w pozycji wiercenia powoduje dezaktywację sprzęgła przeciążeniowego.**

## MONTAŻ NARZĘDZIA ROBOCZEGO

-  Ustawić przełącznik kierunku obrotów (**5**) w położeniu środkowym.
- Obracając pierścieniem uchwyty szybkoobrotowego (**2**) w kierunku przeciwnym do ruchu wskazówek zegara (patrz oznaczenie na pierścieniu) uzyskuje się pożądane rozwarście szczęk, umożliwiające włożenie wiertła lub końcówki wkrętakowej (**rys. E**).
- Celem zamontowania narzędzia roboczego należy obrócić pierścieniem uchwyty szybkoobrotowego (**2**), w kierunku zgodnym z ruchem wskazówek zegara i mocno dokręcić.

 Demontaż narzędzia roboczego przebiega w odwrotnej kolejności do jego montażu.

 **Przy mocowaniu wiertła lub końcówki wkrętakowej w uchwycie szybkoobrotowym należy zwrócić uwagę na właściwe usytuowanie narzędzia. Przy korzystaniu z krótkich końcówek wkrętakowych lub bitów należy użyć dodatkowego uchwytu magnetycznego jako przedłużki.**

## KIERUNEK OBROTÓW W PRAWO – W LEWO

 Za pomocą przełącznika obrotów (**5**) dokonuje się wyboru kierunku obrotów wrzeciona (**rys. F**).

**Obroty w prawo** - ustawić przełącznik kierunku obrotów (**5**) w skrajnym lewym położeniu.

**Obroty w lewo** - ustawić przełącznik kierunku obrotów (**5**) w skrajnym prawym położeniu.

\* Zastrzega się, że w niektórych przypadkach położenie przełącznika w stosunku do obrotów może być inne niż opisano. Należy odnieść się do znaków graficznych umieszczonych na przełączniku lub obudowie urządzenia.

 Położeniem bezpiecznym jest środkowe położenie przełącznika kierunku obrotów (**5**), zapobiegające przypadkowemu uruchomieniu elektronarzędzia.

- W tym położeniu nie można uruchomić wiertarko-wkrętarki.
- W tym położeniu dokonuje się wymiany wiertła lub końcówek.
- Przed uruchomieniem sprawdzić czy przełącznik kierunku obrotów (**5**) jest we właściwym położeniu.

 **Nie wolno dokonywać zmiany kierunku obrotów w czasie, gdy wrzeciono wiertarko - wkrętarki obraca się.**

## ZMIANA BIEGU

 Przełącznik zmiany biegów (**4**) (**rys. G**) umożliwiającą zwiększenie zakresu prędkości obrotowej.

**Bieg I:** zakres obrotów mniejszy, duża siła momentu obrotowego.

**Bieg II:** zakres obrotów większy, mniejsza siła momentu obrotowego.

 W zależności od wykonywanych prac ustawić przełącznik zmiany biegów we właściwym położeniu. Jeśli przełącznik zmiany biegów nie daje się przesunąć należy nieznacznie obrócić wrzecionem.

 **Nigdy nie wolno przestawiać przełącznika zmiany biegów w czasie, gdy wiertarko - wkrętarka pracuje. Mogłoby to spowodować uszkodzenie elektronarzędzia.**

-  **Wiercenie długotrwałe przy niskiej prędkości obrotowej wrzeciona grozi przegrzaniem silnika. Należy robić okresowe przerwy w pracy lub zezwolić, aby urządzenie popracowało na maksymalnych obrotach bez obciążenia przez okres około 3 min.**

## OBSŁUGA I KONSERWACJA

### KONSERWACJA I PRZECHOWYWANIE

-  • Zaleca się czyszczenie urządzenia bezpośrednio po każdorazowym użyciu.
- Do czyszczenia nie należy stosować wody lub innych cieczy.
  - Wiertarko-wkrętarzkę należy czyścić za pomocą suchego kawałka tkaniny lub przedmuchać sprężonym powietrzem o niskim ciśnieniu.
  - Nie należy używać żadnych środków czyszczących lub rozpuszczalników, gdyż mogą one uszkodzić części wykonane z tworzywa sztucznego.
  - Regularnie należy czyścić szczeliny wentylacyjne w obudowie silnika, aby nie dopuścić do przegrzania urządzenia.
  - W przypadku występowania nadmiernego iskrzenia na komutatorze zlecić sprawdzenie stanu szczotek węglowych silnika osobie wykwalifikowanej.
  - Wiertarko-wkrętarzkę zawsze należy przechowywać w miejscu suchym, niedostępnym dla dzieci.

### WYMIANA UCHWYTU SZYBKOMOCUJĄCEGO

-  Uchwyt szybkomocujący jest nakręcony na gwint wrzeciona wiertarko - wkrętarzki i dodatkowo zabezpieczony wkrętem.
- Ustawić przełącznik kierunku obrotów (5) w położeniu środkowym.
  - Rozewrzeć szczęki uchwytu szybkomocującego (1) i wykręcić wkręt mocujący (lewy gwint) (rys. H).
  - Zamocować klucz sześciokątny w uchwycie szybkomocującym i uderzyć lekko w drugi koniec klucza sześciokątnego.
  - Odkręcić uchwyt szybkomocujący.
  - Montaż uchwytu szybkomocującego przeprowadza się w kolejności odwrotnej do jego demontażu.

-  Wszelkiego rodzaju usterki powinny być usuwane przez autoryzowany serwis producenta.

## PARAMETRY TECHNICZNE

### DANE ZNAMIONOWE

Wiertarko – wkrętarzka akumulatorowa		
Parametr	Wartość	
Napięcie akumulatora	14,4 V DC	
Typ akumulatora	Li-Ion	
Pojemność akumulatora	1500 mAh	
Zakres prędkości obrotowej na biegu jałowym	bieg I	0-350 min <sup>-1</sup>
	bieg II	0-1150 min <sup>-1</sup>
Zakres uchwytu szybkomocującego	1-10 mm	
Zakres regulacji momentu obrotowego	1 – 19 plus wiercenie	
Max. moment obrotowy (wkręcanie miękkie)	21 Nm	
Max. moment obrotowy (wkręcanie twarde)	35 Nm	
Klasa ochronności	III	
Masa	1,12 kg	
Rok produkcji	2017	

Ładowarka	
Parametr	Wartość
Napięcie zasilania	230 V AC
Częstotliwość zasilania	50 Hz
Napięcie ładowania	17 V DC
Max. prąd ładowania	1500 mA
Czas ładowania	75 min
Klasa ochronności	II
Masa	0,18 kg
Rok produkcji	2017



## DANE DOTYCZĄCE HAŁASU I DRGAŃ

### Informacje na temat hałasu i wibracji

Poziomy emitowanego hałasu, takie jak poziom emitowanego ciśnienia akustycznego  $L_{pA}$  oraz poziom mocy akustycznej  $L_{WA}$  i niepewność pomiaru  $K$ , podano poniżej w instrukcji zgodnie z normą EN 60745.

Wartości drgań  $a_h$  i niepewność pomiaru  $K$  oznaczono zgodnie z normą EN 60745-2-1, podano poniżej.

Podany poniżej w niniejszej instrukcji poziom drgań został pomierzony zgodnie z określoną przez normą EN 60745 procedurę pomiarową i może zostać użyty do porównywania elektronarzędzi. Można go też użyć do wstępnej oceny ekspozycji na drgania.

Podany poziom drgań jest reprezentatywny dla podstawowych zastosowań elektronarzędzia. Jeżeli elektronarzędzie użyte zostanie do innych zastosowań lub z innymi narzędziami roboczymi, a także, jeśli nie będzie wystarczająco konserwowane, poziom drgań może ulec zmianie. Podane powyżej przyczyny mogą spowodować zwiększenie ekspozycji na drgania podczas całego okresu pracy.

Aby dokładnie oszacować ekspozycję na drgania, należy uwzględnić okresy, kiedy elektronarzędzie jest wyłączone lub kiedy jest włączone ale nie jest używane do pracy. W ten sposób łączna ekspozycja ma drgania może się okazać znacznie niższa. Należy wprowadzić dodatkowe środki bezpieczeństwa w celu ochrony użytkownika przed skutkami drgań, takie jak: konserwacja elektronarzędzia i narzędzi roboczych, zabezpieczenie odpowiedniej temperatury rąk, właściwa organizacja pracy.

Poziom ciśnienia akustycznego:  $L_{pA} = 61,9 \text{ dB (A)}$   $K = 3 \text{ dB (A)}$

Poziom mocy akustycznej:  $L_{WA} = 72,9 \text{ dB (A)}$   $K = 3 \text{ dB (A)}$

Wartość przyspieszeń drgań:  $a_h = 1,068 \text{ m/s}^2$   $K = 1,5 \text{ m/s}^2$

## OCHRONA ŚRODOWISKA / CE

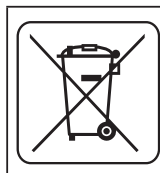

Produktów zasilanych elektrycznie nie należy wyrzucać wraz z domowymi odpadkami, lecz oddać je do utylizacji w odpowiednich zakładach. Informacji na temat utylizacji udzieli sprzedawca produktu lub miejscowe władze. Zużyty sprzęt elektryczny i elektroniczny zawiera substancje nieobjętne dla środowiska naturalnego. Sprzęt nie poddany recyklingowi stanowi potencjalne zagrożenie dla środowiska i zdrowia ludzi.



**Li-Ion**

Akumulatorów / baterii nie należy wrzucać do odpadów domowych, nie wolno ich wrzucać do ognia lub do wody. Uszkodzone lub zużyte akumulatory należy poddawać prawidłowemu recyklingowi zgodnie z aktualną dyrektywą dotyczącą utylizacji akumulatorów i baterii.

\* Zastrzega się prawo dokonywania zmian.

„Grupa Topex Spółka z ograniczoną odpowiedzialnością” Spółka komandytowa z siedzibą w Warszawie, ul. Pograniczna 2/4 (dalej: „Grupa Topex”) informuje, iż wszelkie prawa autorskie do treści niniejszej instrukcji (dalej: „Instrukcja”), w tym m.in. jej tekstu, zamieszczonych fotografii, schematów, rysunków, a także jej kompozycji, należą wyłącznie do Grupy Topex i podlegają ochronie prawnej zgodnie z ustawą z dnia 4 lutego 1994 roku, o prawie autorskim i prawach pokrewnych (tj. Dz. U. 2006 Nr 90 Poz 631 z późn. zm.). Kopiowanie, przetwarzanie, publikowanie, modyfikowanie w celach komercyjnych całości Instrukcji jak i poszczególnych jej elementów, bez zgody Grupy Topex wyrażonej na piśmie, jest surowo zabronione i może spowodować pociągnięcie do odpowiedzialności cywilnej i karnej.

**Deklaracja Zgodności WE**  
*/EC Declaration of Conformity/  
/Megfelelési Nyilatkozat (EK)/*



**Producent**

*/Manufacturer/  
/Gyártó/*

Grupa Topex Sp. z o.o. Sp. k.  
Ul. Pograniczna 2/4, 02-285 Warszawa, Polska

**Wyrób**

*/Product/  
/Termék/*

**Wiertarko-wkrętarka akumulatorowa**  
*/Cordless drill/  
/Akkumulátoros fúró-csavarbehajtó/*

**Model**

*/Model/  
/Modell/*

**58G215**

**Numer seryjny**

*/Serial number/  
/Sorszám/*

**00001 ÷ 99999**

Opisany wyżej wyrób jest zgodny z następującymi dokumentami:  
*/The above listed product is in conformity with the following UE Directives:/  
/A fent jelzett termék megfelel az alábbi irányelveknek:/*

Dyrektywa Maszynowa 2006/42/WE  
*/Machinery Directive 2006/42/EC/  
/2006/42/EK Gépek /*

Dyrektywa o Kompatybilności Elektromagnetycznej 2014/30/EU  
*/EMC Directive 2014/30/UE /  
/2014/30/EU Elektromágneses összeférhetőség/*

Dyrektywa o RoHS 2011/65/UE  
*/RoHS Directive 2011/65/UE/  
2011/65/EK RoHS*

oraz spełnia wymagania norm:  
*/and fulfils requirements of the following Standards:/  
/valamint megfelel az alábbi szabványoknak:/*

EN 60745-1:2009+A11:2010; EN 60745-2-1:2010; EN 60745-2-2:2010; EN 55014-1:2006+A1:2009+A2:2011  
EN 55014-2:1997+A1:2001+A2:2008

Ostatnie dwie cyfry roku, w którym umieszczono znak CE: 15  
*/Last two figures of CE marking year:/  
/A CE jelzés felhelyezése évének utolsó két számjegye:/*

Nazwisko i adres osoby mającej miejsce zamieszkania lub siedzibę w UE upoważnionej do przygotowania dokumentacji technicznej  
*/Name and address of the person who established in the Community and authorized to compile the technical file/  
/A műszaki dokumentáció összeállítására felhatalmazott, a közösség területén lakóhellyel vagy székhellyel rendelkező személy neve és címe./*

Paweł Szopa  
ul. Pograniczna 2/4  
02-285 Warszawa

Paweł Szopa  
Pełnomocnik ds. jakości firmy GRUPA TOPEX  
*/GRUPA TOPEX Quality Agent /  
/A GRUPA TOPEX Minőségügyi meghatalmazott képviselője/  
Warszawa, 2016-04-21*

## GWARANCJA I SERWIS

 Warunki gwarancji oraz opis postępowania w przypadku reklamacji zawarte są w załączonej Karcie Gwarancyjnej.

Serwis Centralny  
GTX Service  
Ul. Pograniczna 2/4  
02-285 Warszawa

tel. +48 22 573 03 85  
fax. +48 22 573 03 83  
e-mail [graphite@gtxservice.pl](mailto:graphite@gtxservice.pl)

Sieć Punktów Serwisowych do napraw gwarancyjnych i pogwarancyjnych dostępna na platformie internetowej **[gtxservice.pl](http://gtxservice.pl)**

GRAPHITE zapewnia dostępność części zamiennych oraz materiałów eksploatacyjnych dla urządzeń i elektronarzędzi. Pełna oferta części i usług na **[gtxservice.pl](http://gtxservice.pl)**.

Zeskanuj QR kod i wejdź na **[gtxservice.pl](http://gtxservice.pl)**



### CORDLESS DRILL/DRIVER 58G215

NOTE: BEFORE YOU START TO USE THE DEVICE, MAKE SURE YOU READ THIS INSTRUCTION CAREFULLY AND KEEP IT FOR FUTURE USE.

## DETAILED SAFETY REGULATIONS

### SPECIFIC REGULATIONS REGARDING SAFE USE OF DRILL

- **Use ear protectors and safety goggles when operating drill. Exposure to noise may cause hearing loss.** *Metal dust and other particles floating in the air may cause permanent eye injury.*
- **Use additional handles supplied with the tool.** *Loss of control may cause operator personal injury.*
- **When carrying out tasks when work tool can hit hidden electric wires, hold the tool by insulated areas of the handle.** *Contact with power supply line may transfer voltage to metal parts of the tool and cause electric shock.*

### ADDITIONAL RULES FOR SAFE DRILL OPERATION

- Use only recommended battery and charger.
- Always keep the battery away from sources of fire. Do not leave the battery for a long time in high temperature (in direct sunlight, in proximity of heaters and wherever the temperature exceeds 50°C).
- Battery charging process should be supervised by the user.
- Avoid charging the battery in temperature lower than 0°C.
- Charger supplied with the drill is designed for operation with this product only. Do not use it for other purposes.
- Do not put any metal objects into the charger.
- Do not change direction of spindle rotation when the tool is operating. Otherwise drill may be damaged.
- Use soft, dry cloth to clean the drill. Never use detergents or alcohol.
- Disconnect charger from power supply before cleaning.
- If you intend to charge more than one battery successively, make a 30 minute break between charges.

### SPECIAL SAFETY CONDITIONS FOR CHARGER OPERATION

- This equipment is not intended for use by persons with restricted physical, sensory or mental capabilities (including children) or persons who have no experience or are unfamiliar with the equipment, unless work is supervised or carried out in accordance with equipment use instructions handed over by persons responsible for safety.
- Pay attention to children so they don't play with the equipment.
- Check condition of charger, cable and plug before each use. Do not use the charger if it is damaged.
- Keep this manual. It contains important drill use and safety instructions.
- Before using the charger, read all relevant information contained within this manual, see markings on the charger and the product it is designed for.
- To reduce the risk of potential body injury use the charger for charging lithium-ion batteries only. Other type batteries may explode and cause personal injury or material damages.
- Do not expose the charger to humidity or water.
- Use of any connecting elements not supplied or not recommended by the manufacturer of the charger may cause fire, personal injury or electric shock.
- Make sure the power cord is not located in a pathway, is not exposed to treading or other danger (e.g. strong tension).
- Do not use extension cord unless absolutely necessary. Use of improper extension cord may cause fire or electric shock. If it is necessary to use extension cord, first make sure that:
  - Extension cord socket matches plug prongs of the original charger power cord.
  - Extension cord is in good technical condition.
- Do not use the charger with damaged cord or plug. Damage should be repaired by a qualified person.
- Do not use the charger after it has been hit, dropped or otherwise damaged. Entrust the testing and

- potential repair to authorized service workshop.
- Do not try to dismantle the charger. All repairs should be made by an authorized service workshop. Improper charger assembly may cause electric shock or fire.
- Disconnect the charger from power supply before starting any maintenance or cleaning.
- In case of battery damage or improper use it may produce gas. Ventilate room and seek medical attention in case of medical symptoms.
- Keep the charger clean. Dirt can be the cause of electric shock.
- Do not use charger when placed on flammable surface (e.g. paper, textiles) or in proximity of flammable substance. Greater charger temperature when charging increases risk of fire.

**When the charger is not in use, it should be disconnected from mains network.**

**CAUTION! This device is designed to operate indoors.**

**The design is assumed to be safe, protection measures and additional safety systems are used, nevertheless there is always a small risk of injuries at work.**

**Li-ion batteries may leak, set on fire or explode when heated to high temperature or short-circuited. Do not store the batteries in a car in hot and sunny days. Do not open the battery. Li-ion batteries contain electronic protection devices that, if damaged, may cause fire or explosion of the battery.**

**Explanation of used symbols**



- 1,2. Read the instruction manual, observe warnings and safety conditions therein.
3. Use protective goggles and hearing protectors.
4. Keep the tool away from children.
5. Protect against rain.
6. Device with class II insulation.
7. Disconnect the power cord before starting maintenance or operation.
8. Use indoors, protect from water and moisture.
9. Do not throw into fire.
10. Maximum permissible cell temperature.
11. Recycling

## CONSTRUCTION AND USE

Drill is a battery powered tool. Drive consists of a DC commutator motor with permanent magnets and planetary gear. Drill is designed for screwing in and out screws and bolts in wood, metal, plastics and ceramics, and for drilling holes in those materials. Cordless, battery-powered power tools are especially useful for works in interior furnishing, adaptation of premises etc.



**Use the power tool according to the manufacturer's instructions only.**



## DESCRIPTION OF DRAWING PAGES

Below enumeration refers to the device elements depicted on the drawing pages of this manual.

1. Quick-release chuck
2. Ring of the quick release chuck
3. Torque adjustment ring
4. Gear switch
5. Direction selector switch
6. Battery lock button
7. Battery
8. Switch
9. Battery level indicator (LED)
10. Lighting
11. LED diodes
12. Charging station
13. Charger

\* Differences may appear between the product and drawing.

## MEANING OF SYMBOLS



CAUTION



WARNING



ASSEMBLY / SETTINGS





INFORMATION

## EQUIPMENT AND ACCESSORIES









- |                     |         |
|---------------------|---------|
| 1. Battery          | - 2 pcs |
| 2. Charger          | - 1 pce |
| 3. Charging station | - 1 pce |
| 4. Driver bit       | - 1 pce |
| 5. Soft bag         | - 1 pce |

## PREPARATION FOR OPERATION

### REMOVING AND INSERTING THE BATTERY

-  • Set the direction selector switch (5) in middle position.
-  • Push battery lock buttons (6) and slide out the battery (7) (fig. A).
-  • Insert charged battery (7) into the handle holder, you should hear when the battery lock buttons (6) snap.

### BATTERY CHARGING

-  • Drill is supplied with partially charged battery. The battery should be charged in ambient temperature between 4°C and 40°C. New battery, or one that has not been used for a long time, will reach full efficiency after approximately 3 to 5 charge/discharge cycles.
-  • Remove the battery (7) from the drill (fig. A).
-  • Connect the charging station (12) to the charger (13).
-  • Connect the charger (13) to mains socket (230 V AC).
-  • Put the battery (7) inside the charging station (12) (fig. B).
-  • Once the battery has been placed in the charging station, LED diodes (11) will light up on the charging station (12), different configurations are possible (see below).
  -  • **Green diode on** – indicates voltage on the connector.
  -  • **Green and red diodes on simultaneously** – (when the battery is placed in the charging station) indicate that the charging is in progress.

- **Red diode turns off, green diode stays on** – indicate the battery is fully charged.



**Batteries heat up very strongly during charging process. Do not work just after charging has been finished, wait until the battery cools down to room temperature. It will prevent battery damage.**

## BATTERY LEVEL INDICATION



Each pressing the switch button turns on battery level indication.



Drill features battery level indication (4 LED diodes) (9). To check battery level status, press the switch button (8) (fig. C). When all diodes are lit, the battery level is high. When 2 diodes are on, the battery is partially discharged. When only one diode is lit, the battery is discharged and must be recharged.

## SPINDLE BRAKE



Drill is equipped with electronic brake that stops the spindle immediately after the switch button (8) is released. The brake ensures precision when screwing or drilling and prevents free spindle rotation after switching off.

## OPERATION / SETTINGS

### SWITCHING ON / SWITCHING OFF



**Switching on** – press the switch button (8).

**Switching off** – release the switch button (8).



Each time the switch button (8) is pressed, the LED diode (10) lights up to illuminate the workplace.

### ROTATIONAL SPEED CONTROL



Increase or reduce pressure on the switch button (8) to adjust drilling or driving speed while operating. Speed adjustment allows for a soft start, which prevents drill slipping when drilling holes in gypsum or glaze, and allows for operation control when screwing in and out.

### OVERLOAD CLUTCH



Set the torque adjustment ring (3) in appropriate position to permanently set overload clutch to defined torque value. When the set torque is reached, overload clutch disconnects automatically. It prevents screwing screws too deep or damaging the drill.

### TORQUE ADJUSTMENT



- Different screws and materials require different torque to be applied.
- The bigger the number corresponding to given position, the bigger is the torque (fig. D).
- Set the torque adjustment ring (3) to appropriate torque value.
- Always start operation with low torque.
- Increase the torque gradually until obtaining desired results.
- Use higher settings to unscrew screws.
- When drilling, choose setting marked with the drill symbol. The torque is the greatest with this setting.
- Knowledge how to choose appropriate torque setting comes with practice.



**Setting the torque adjustment ring in the drilling position deactivates the overload clutch.**

### WORKING TOOL INSTALLATION



- Set the direction selector switch (5) in the middle position.
- By turning the ring of the quick release chuck (2) counter clockwise (see mark on the ring) you can spread jaws enough to insert drill or driver bit (fig. E).
- To install working tool, turn the ring of the quick release chuck (2) clockwise and tighten.



Deinstallation of the tool is similar to installation, only the sequence of actions is reversed.



**Make sure the tool position is correct when installing drill or driver bit in the quick release chuck. Use additional magnetic adapter as an extension when using short driver bits.**

## LEFT – RIGHT DIRECTION OF ROTATION

 Choose direction of spindle rotation with the direction selector switch (5) (**fig. F**).

**Clockwise rotation** – set the direction selector switch (5) to the extreme left position.

**Counter-clockwise rotation** – set the direction selector switch (5) to the extreme right position.

\* In certain cases position of the switch related to rotation may be different than specified. Please refer to graphic signs placed on the switch or tool body.

 Safe position of the direction selector switch (5) is in the middle, it prevents accidental starting of the power tool.

- Drill cannot be started, when the switch is in this position.
- Use this position of the switch to change drills or bits.
- Before starting the tool make sure the position of the direction selector switch (5) is correct.

 **Do not change direction of rotation when the drill spindle is rotating.**

## CHANGE OF GEAR

 Gear switch (4) (**fig. G**) allows to increase the range of rotational speed.

**Gear I:** small speed range, big torque

**Gear II:** wider speed range, small torque.

 Set the gear switch in position appropriate for the works to perform. Turn the spindle slightly if the gear switch cannot be moved.

 **Never change the gear switch position when drill is operating. It may damage the power tool.**

 **Long lasting drilling at low rotational speed of the spindle may cause motor overheating. Provide regular breaks during operation or let the tool operate at maximum speed with no load for approximately 3 minutes.**

## OPERATION AND MAINTENANCE

### MAINTENANCE AND STORING

- 
- Cleaning the device after each use is recommended.
  - Do not use water or any other liquid for cleaning.
  - Clean the drill with a dry cloth or blow with compressed air at low pressure.
  - Do not use any cleaning agents or solvents, they may damage plastic parts.
  - Clean ventilation holes in the motor casing regularly to prevent device overheating.
  - In case of excessive commutator sparking, have the technical condition of carbon brushes of the motor checked by a qualified person.
  - Store the drill in a dry place, beyond reach of children.

### QUICK RELEASE CHUCK REPLACEMENT

 Quick-release chuck is screwed onto spindle of the drill and additionally secured with a screw.

- Set the direction selector switch (5) in the middle position.
- Open jaws of quick release chuck (1) and unscrew the fixing screw (left-hand thread) (**fig. H**).
- Install hexagonal key in the quick release chuck and tap the other end of the key.
- Unscrew the quick release chuck.
- Installation of the quick release chuck is similar to deinstallation, only the sequence of actions is reversed.

 All defects should be repaired by service workshop authorized by the manufacturer.

## TECHNICAL PARAMETERS

### DANE ZNAMIONOWE

Cordless drill		
Parameter		Value
Battery voltage		14,4 V DC
Battery type		Li-Ion
Battery capacity		1500 mAh
Range of idle rotational speed	gear I	0-350 min <sup>-1</sup>
	gear II	0-1150 min <sup>-1</sup>
Range of quick release chuck		1-10 mm
Torque control range		1 – 19 plus drilling
Max. torque (soft drive)		21 Nm
Max. torque (hard drive)		35 Nm
Protection class		III
Weight		1,12 kg
Year of production		2017

Charger		
Parameter		Value
Supply voltage		230 V AC
Power supply frequency		50 Hz
Charging voltage		17 V DC
Max. charging current		1500 mA
Battery charging time		75 min
Protection class		II
Weight		0,18 kg
Year of production		2017

### NOISE AND VIBRATIONS DATA



#### Information on noise and vibrations

The emitted noise levels, such as the level of emitted acoustic pressure  $L_{pA}$  and the level of acoustic power  $L_{WA}$ , and the measurement uncertainty  $K$  are given below in the instruction in accordance with the EN 60745 standard.

The vibration values  $a_h$  and the measurement uncertainty  $K$ , determined in accordance with the EN 60745-2-1 standard, are given below.

The vibration level given below in this instruction was measured in accordance with a measurement procedure set forth in the EN 60745 standard and can be used for comparing power tools. It can also be used for preliminary evaluation of exposure to vibrations.

The vibration level given here is representative for the basic uses of the power tool. If the power tool is used for other purposes or with other bits, or if the power tool is not maintained properly, the vibration level may change. Also, these conditions may also result in an increased exposure to vibrations during the entire work period.

In order to accurately estimate exposure to vibrations, one must consider periods when the power tool is switched off or when it is switched on and not used for work. This way, the total exposure to vibrations may turn out to be much lower. One must implement additional safety measures in order to protect the user from the consequences of vibrations, such as maintenance of the power tool and of the working tools, ensuring proper temperature of the hands, and proper organization of work.

Sound pressure level:  $L_{pA} = 61,9$  dB (A)  $K=3$ dB (A)

Sound power level:  $L_{WA} = 72,9$  dB (A)  $K=3$ dB (A)

Vibration acceleration  $a_h = 1,068$  m/s<sup>2</sup>  $K = 1,5$  m/s<sup>2</sup>

## ENVIRONMENTAL PROTECTION / CE



Electrical equipment must not be disposed off with household waste and, instead, should be utilized at appropriate facilities. Information on utilization can be provided by the product vendor or the local authorities. Waste electrical and electronic equipment contains substances that are not neutral to the natural environment. Equipment that is not recycled constitutes a potential hazard to the environment and to human health.



**Li-Ion**

Storage batteries/batteries must not be disposed with domestic waste, put in a fire or into the water. Damaged or used up storage batteries must be properly recycled in compliance with the current directive pertaining to disposal of storage batteries and batteries.

\* Right to introduce changes is reserved.

“Grupa Topex Spółka z ograniczoną odpowiedzialnością” Spółka komandytowa with seat in Warsaw at ul. Pograniczna 2/4 (hereinafter Grupa Topex) informs, that all copyrights to this instruction (hereinafter Instruction), including, but not limited to, text, photographs, schemes, drawings and layout of the instruction, belong to Grupa Topex exclusively and are protected by laws accordingly to Copyright and Related Rights Act of 4 February 2004 (ustawa o prawie autorskim i prawach pokrewnych, Dz. U. 2006 No 90 item 631 with later ammendments). Copying, processing, publishing, modifications for commercial purposes of the entire Instruction or its parts without written permission of Grupa Topex are strictly forbidden and may cause civil and legal liability.

### AKKUBOHRSCHRAUBER 58G215

ANMERKUNG: LESEN SIE VOR DER INBETRIEBNAHME DIESES GERÄTES GRÜNDLICH DIE VORLIEGENDE BETRIEBSANLEITUNG DURCH UND BEWAHREN SIE SIE AUF.

### DETAILLIERTE SICHERHEITSVORSCHRIFTEN

#### SPEZIELLE VORSCHRIFTEN ZUM SICHEREN BETRIEB DES AKKUBOHRSCHRAUBERS

- **Tragen Sie den Gehörschutz beim Betrieb des Akkubohrschraubers.** *Vermeiden Sie Lärm, sonst droht Ihnen ein Hörverlust. Feilspäne und andere wirbelnde Teilchen können irreversible Augenschäden verursachen.*
- **Verwenden Sie das Elektrowerkzeug mit den Zusatzgriffen, die mit dem Werkzeug geliefert worden sind.** *Der Verlust der Kontrolle über das Elektrowerkzeug kann zur Verletzung des Benutzers führen.*
- **Bei Arbeiten, bei denen das Arbeitswerkzeug auf verdeckte elektrische Leitungen stoßen kann, ist das Gerät ausschließlich an den isolierten Oberflächen des Handgriffs zu halten.** *Die Berührung der Versorgungsleitung kann zur Übergabe der Spannung auf metallische Teile des Gerätes führen, was den Stromschlag verursachen könnte.*

#### ZUSÄTZLICHE SICHERHEITSREGELN FÜR DEN BETRIEB DES AKKUBOHRSCHRAUBERS

- Verwenden Sie nur einen Akku und ein Ladegerät, das vom Hersteller empfohlen wird.
- Halten Sie stets den Akku von Feuerquellen fern. Lassen Sie den Akku nicht für eine längere Zeit in einer Umgebung, in der Hitze (Stellen mit direkter Sonneneinstrahlung, in der Nähe von Heizkörpern oder da, wo die Temperatur 50°C übersteigt) herrscht.
- Der Ladevorgang soll unter Kontrolle des Benutzers verlaufen.
- Vermeiden Sie das Laden des Akkus bei Temperaturen unter 0°C.
- Das mit dem Akkubohrschrauber mitgelieferte Ladegerät ist zum Aufladen dieses Produkts bestimmt. Verwenden Sie es zu keinen anderen Zwecken.
- Setzen Sie keine Metallgegenstände in das Ladegerät ein.
- Schalten Sie die Drehrichtung der Spindel nicht beim eingeschalteten Werkzeug um. Anderenfalls kann es zu einer Beschädigung des Akkubohrschraubers kommen.
- Zur Reinigung des Akkubohrschraubers verwenden Sie ein weiches, trockenes Tuch. Setzen Sie keine Reinigungsmittel oder keinen Alkohol ein.
- Vor der Reinigung des Akkugeräts trennen Sie es von der Netzspannung.
- Beim Laden von mehr als einen Akku machen Sie eine Pause von 30 Minuten zwischen den einzelnen Ladevorgängen.

#### DETAILLIERTE SICHERHEITSHINWEISE FÜR DAS LADEGERÄT

- Das Gerät ist nicht für die Verwendung durch Personen (einschließlich Kinder) mit eingeschränktem physischen, sensorischen oder geistigen Fähigkeiten oder mangelnder Erfahrung und Kenntnissen geeignet, es sei denn, sie erhielten eine angemessene Aufsicht oder ausführliche Anleitung hinsichtlich der Benutzung des Gerätes durch Person, die für deren Sicherheit verantwortlich ist.
- Verhindern Sie, dass Kinder mit dem Gerät spielen.
- Vor jedem Gebrauch überprüfen Sie den Zustand des Ladegeräts, des Kabels und des Steckers. Verwenden Sie das Ladegerät nicht, falls Sie Beschädigungen feststellen.
- Die vorliegende Betriebsanweisung aufbewahren. Sie enthält wichtige Sicherheitshinweise und Gebrauchsanweisungen zum Betrieb des Ladegeräts.
- Vor der Inbetriebnahme des Ladegeräts lesen Sie alle Hinweise, die in der vorliegenden Betriebsanleitung enthalten sind, Symbole auf dem Ladegerät und dem Produkt, für den das Ladegerät bestimmt ist.
- Um das eventuelle Verletzungsrisiko zu reduzieren, verwenden Sie das Ladegerät nur zum Aufladen von Lithium-Ionen-Akkumulatoren. Ein Akkumulator von einem anderen Typ könnte explodieren und Personen- sowie Sachschäden verursachen.
- Lassen Sie keine Feuchtigkeit bzw. kein Wasser auf das Ladegerät einwirken.

- Die Verwendung von Anschlusselementen, die vom Hersteller nicht empfohlen oder verkauft werden, kann zu einem Brand, Personenschäden oder einem Stromschlag führen.
- Prüfen Sie nach, ob die Versorgungsleitung in einem Durchgang liegt, einer Trittfahrer oder einer anderen Gefahr (z.B. zu starke Spannung) ausgesetzt wird.
- Falls es nicht absolut notwendig ist, verwenden Sie kein Verlängerungskabel. Der Gebrauch eines ungeeigneten Verlängerungskabels kann zu einem Brand oder Stromschlag führen. Wird die Verwendung eines Verlängerungskabels notwendig sein, prüfen Sie erst, ob:
  - die Steckdose des Verlängerungskabels mit den Steckerstiften der Original-Versorgungsleitung des Ladegeräts betrieben werden kann.
  - das Verlängerungskabel in einem technisch einwandfreien Zustand ist.
- Verwenden Sie kein Ladegerät, wenn seine Versorgungsleitung oder sein Netzstecker beschädigt ist. Lassen Sie die Beschädigung von einem qualifizierten Fachpersonal beheben.
- Verwenden Sie kein Ladegerät, das schwer geschlagen, heruntergefallen oder anderweitig beschädigt worden ist. Lassen Sie die Prüfung, eventuelle Reparatur durch eine autorisierte Kundendienstwerkstatt ausführen.
- Versuchen Sie nie das Ladegerät zu zerlegen. Lassen Sie alle Instandsetzungen durch eine autorisierte Kundendienstwerkstatt ausführen. Eine unsachgemäß durchgeführte Montage des Ladegeräts kann zu einem Stromschlag oder Brand führen.
- Vor jeder Bedienungstätigkeit oder Reinigung des Ladegerätes trennen Sie es von der Netzspannung.
- Im Falle einer Beschädigung und einer unsachgemäßen Verwendung des Akkus kann zu einer Freisetzung von Gasen kommen. Lüften Sie dann den Raum, bei Beschwerden konsultieren Sie einen Arzt.
- Halten Sie das Ladegerät stets sauber. Eine Verschmutzung kann einen Stromschlag verursachen.
- Verwenden Sie kein Ladegerät, das auf brennbaren Materialien (z. B. Papier, Textilien) oder in der Nähe von brennbaren Stoffen gelegt ist. Aufgrund der Erhöhung der Temperatur des Ladegeräts während des Ladevorgangs besteht die Gefahr eines Brands.

**Ziehen Sie stets den Netzstecker aus der Steckdose, wenn das Ladegerät nicht im Gebrauch ist.**

**ACHTUNG! Das Gerät ist für den Betrieb in Innenräumen bestimmt.**

**Obwohl eine sichere Konstruktion, Sicherheitseinrichtungen und zusätzliche Schutzeinrichtungen eingesetzt werden, besteht stets das Restrisiko einer Verletzung beim Betrieb der Vorrichtung.**

**Die Lithium-Ionen-Akkus können herausfließen, sich entzünden oder explodieren, falls sie auf hohe Temperaturen erhitzt werden bez. falls es zu einem Kurzschluss kommt. Die Akkus dürfen deswegen an heißen und sonnigen Tagen im Auto nicht aufbewahrt werden. Der Akku darf nicht geöffnet werden. Die Lithium-Ionen-Akkus enthalten elektronische Sicherungseinrichtungen, deren Beschädigung das Entflammen oder die Explosion des Akkus verursachen kann.**

**Erläuterung zu den eingesetzten Piktogrammen.**



- 1,2. Die Betriebsanleitung durchlesen und die darin enthaltenen Warnhinweise und Sicherheitshinweise beachten!
3. Schutzbrille und Gehörschutz tragen.
4. Das Gerät von Kindern fernhalten.
5. Das Gerät vor Regen schützen.

6. Das Gerät mit der Isolierung der 2. Klasse.
7. Die Versorgungsleitung vor allen Wartungs- und Reparaturarbeiten abtrennen.
8. In Räumen betreiben. Vor Feuchte und Wasser schützen.
9. Nicht ins Feuer legen.
10. Maximale zulässige Temperatur der Zellen.
11. Recycling

## AUFBAU UND BESTIMMUNG

Der Akkubohrschrauber ist ein akkubetriebenes Elektrowerkzeug. Das Werkzeug wird mit einem Gleichstrom-Kommutatormotor mit Dauermagnet und Planetengetriebe. Der Akkubohrschrauber ist zum Ein- und Herausdrehen von den im Holz, Metall, Kunststoff und der Keramik eingesetzten Schrauben sowie zur Ausführung von Bohrungen in diesen Materialien bestimmt. Akkubetriebene, kabellose Elektrowerkzeuge sind besonders gebräuchlich bei allen Inneneinrichtungs-, Umbauarbeiten, usw.



**Nichtbestimmungsgemäße Verwendung des Elektrowerkzeugs ist nicht zugelassen.**

## BESCHREIBUNG DER SEITEN MIT GRAPHIKEN

Die unten angeführte Nummerierung bezieht sich auf die Elemente des Gerätes, die auf den Seiten mit Graphiken dargestellt werden.

1. Schnellspannaufnahme
2. Ring der Schnellspannaufnahme
3. Drehmomenteinstellring
4. Gangumschalter
5. Drehrichtungsumschalter
6. Akku-Entriegelungsknopf
7. Akku
8. Hauptschalter
9. Akku-Ladezustandsanzeige (LED-Diode)
10. Licht
11. LED-Dioden
12. Ladestation
13. Ladegerät

\* Es können Unterschiede zwischen der Abbildung und dem Produkt auftreten.

## BESCHREIBUNG FÜR VERWENDETE GRAPHISCHE ZEICHEN



ACHTUNG



WARNUNG



MONTAGE/EINSTELLUNGEN



INFORMATION

## AUSSTATTUNG UND ZUBEHÖR

- |                     |         |
|---------------------|---------|
| 1. Akkumulator      | - 2 St. |
| 2. Ladegerät        | - 1 St. |
| 3. Akku-Ladestation | - 1 St. |
| 4. Schraub-Bit      | - 1 St. |
| 5. Textiltasche     | - 1 St. |







## VORBEREITUNG AUF DEN EINSATZ:



### HERAUSNEHMEN / EINLEGEN DES AKKUS

-  Den Drehrichtungsumschalter (5) in die Mittelstellung bringen.
- Der Akku-Befestigungsknopf (6) drücken und den Akku (7) herausnehmen (**Abb. A**).
- Den aufgeladenen Akku (7) in die Aufnahme im Handgriff bis zu einem hörbaren Einrasten des Akku-Befestigungsknopfs (6) einschieben.

### LADEN DES AKKUMULATORS

-  Der Akkubohrschrauber wird mit dem Akkumulator im teilweise aufgeladenen Zustand geliefert. Die optimale Umgebungstemperatur zum Laden des Akkus liegen zwischen 4°C - 40°C. Ein neuer Akku oder ein Akku, der eine längere Zeit nicht im Gebrauch war, wird seine volle Versorgungsleistung nach ca. 3-5 Auf- und Entladungszyklen erreichen.
-  Den Akku (7) vom Bohrschrauber (**Abb. A**) herausnehmen.
- Die Ladestation (12) an das Ladegerät (13) anschließen.
- Das Ladegerät (13) an die Netzsteckdose (230 V AC) anschließen.
- Den Akku (7) in die Ladestation (12) (**Abb. B**) einschieben.
-  Nach dem Einlegen des Akkus in die Ladestation (12) leuchten die LED-Dioden (11) in unterschiedlicher Reihenfolge (siehe Beschreibung unten):
  - **Das Leuchten der grünen LED-Diode** – signalisiert, dass die Spannung angeschlossen ist.
  - **Die rote Diode und die grüne Diode leuchten gleichzeitig** – (nach dem Einlegen des Akkus in die Ladestation) informiert, dass der Akkuladevorgang läuft.
  - **Rote Diode erlischt, grüne Diode leuchtet** – es bedeutet dass der Akku vollkommen aufgeladen ist
-  **Beim Laden werden die Akkus sehr heiß. Keine Arbeiten unmittelbar nach dem Laden ausführen – Abwarten bis der Akku Raumtemperatur erreicht. Dies wird die Beschädigung des Akkus verhindern.**

### AKKU-LADEZUSTANDSANZEIGE



-  Jedes Betätigen des Hauptschalters startet die Signalisierung des Ladezustands des Akkus.
-  Der Akkubohrschrauber ist mit einer Akku-Ladezustandsanzeige (4 LED-Dioden) (9) ausgestattet. Um den Akku-Ladezustand zu prüfen, drücken Sie den Hauptschalter (8) (**Abb. C**). Das Aufleuchten aller Dioden signalisiert einen hohen Akku-Ladezustand. Leuchten 2 Dioden, bedeutet es, dass der Akku teilweise entladen ist. Das Leuchten nur einer Diode bedeutet, dass der Akku entladen ist und aufgeladen werden muss.

### SPINDELBREMSE

-  Der Akkubohrschrauber ist mit einer elektronischen Spindelbremse ausgestattet, die die Spindel sofort nach der Freigabe des Hauptschalters (8) zum Stoppen bringt. Die Spindelbremse gewährleistet die Präzision beim Eindrehen und Bohren und lässt keine freien Umdrehungen der Spindel nach dem Ausschalten zu.

## BETRIEB / EINSTELLUNGEN

### EIN-/AUSSCHALTEN

-  **Einschalten** - den Hauptschalter drücken (8).
-  **Ausschalten** -den Hauptschalter (8) loslassen.
-  Jedes Betätigen des Hauptschalters (8) bewirkt das Leuchten der LED-Diode (10), die den Arbeitsbereich beleuchtet.

### DREHZAHLSTEUERUNG

-  Die Geschwindigkeit beim Einschrauben oder Bohren kann man während der Arbeit steuern, indem man den Hauptschalter (8) stärker oder schwächer drückt. Die Geschwindigkeitssteuerung ermöglicht einen freien Start, was bei der Ausführung von Bohrungen im Gips oder Fliesenbelag dem Rutschen des Bohrers verhindert, und beim Ein- und Ausschrauben die Kontrolle über dem Arbeitsvorgang einhalten lässt.

## ÜBERLASTUNGSKUPPLUNG



-  Die Einstellung des Drehmomenteinstellrings (3) in gewählter Stellung stellt die Kupplung auf einen bestimmten Drehmomentwert fest ein. Nach dem Erreichen des eingestellten Drehmomentwertes kommt es zur automatischen Auskupplung der Überlastungskupplung. Dies sichert vor einem zu tiefen Eindrehen von Schrauben oder einer Beschädigung des Akkuboehrschraubers.

## DREHMOMENTSTEUERUNG



-  • Für unterschiedliche Schrauben und Stoffe werden unterschiedliche Drehmomentwerte verwendet.
- Je größer der Momentwert ist, desto größer die Zahl, die einer bestimmten Stellung (**Abb. D**) entspricht.
- Den Drehmomenteinstellring (3) auf einen bestimmten Wert des Drehmoments einstellen.
- Stets mit dem Drehmoment mit einem geringeren Wert anfangen.
- Das Drehmoment stufenweise erhöhen, bis ein zufrieden stellendes Ergebnis erreicht worden ist.
- Zum Herausdrehen von Schrauben höhere Drehmomenteinstellungen wählen.
- Für Bohren die mit dem Bohrsymbol gekennzeichnete Einstellung wählen. Mit dieser Einstellung wird der höchste Drehmomentwert erreicht.
- Die Fähigkeit, eine geeignete Einstellung des Drehmoments zu wählen, kommt mit der Praxis.

-  **Die Einstellung des Drehmomenteinstellrings in der Bohrstellung schaltet die Überlastungskupplung aus.**

## MONTAGE DES BETRIEBSWERKZEUGS



-  • Den Drehrichtungsumschalter (5) in die Mittelstellung bringen.
- Den Ring der Schnellspannaufnahme (2) gegen den Uhrzeigersinn drehen (siehe Markierung auf dem Ring) bis zum Erreichen der gewünschten Backenweite, so dass ein Bohrer oder Schrauber-Bit gesteckt werden kann (**Abb. E**).
- Um das Arbeitswerkzeug zu montieren, den Ring der Schnellspannaufnahme (2) im Uhrzeigersinn drehen und fest anziehen.
-  Zum Demontieren des Arbeitswerkzeugs ist das Montageverfahren umgekehrt anzuwenden.
-  **Beim Spannen des Bohrers oder Schraubereinsatzes in der Aufnahme achten Sie auf einen korrekten Sitz des Werkzeugs. Beim Gebrauch von kurzen Schraubereinsätzen und Bits verwenden Sie zusätzlich einen mitgelieferten magnetischen Bithalter.**

## DREHRICHTUNG LINKS – RECHTS

-  Mit dem Drehrichtungsumschalter (5) wird die Drehrichtung der Spindel (**Abb. F**) gewählt.  
**Drehrichtung rechts** – bringen Sie den Drehrichtungsumschalter (5) in die Endstellung links.  
**Drehrichtung links** – bringen Sie den Drehrichtungsumschalter (5) in die Endstellung rechts.
- \*Es wird vorbehalten, dass in manchen Fällen die Stellung des Drehrichtungsumschalters in Bezug auf die Drehzahl anders als oben beschrieben sein kann. Man soll die graphischen Zeichen am Umschalter oder Gehäuse des Werkzeugs beachten.
-  Eine sichere Stellung ist die Mittelstellung des Drehrichtungsumschalter (5), die einen versehentlichen Start des Werkzeugs verhindert.
  - In dieser Stellung kann man den Bohrschrauber nicht betätigen.
  - In dieser Stellung werden Bohrer oder Schraubereinsätze ausgetauscht.
  - Vor der Betätigung prüfen Sie nach, ob der Drehrichtungsumschalter (5) in der richtigen Stellung ist.

-  **Stellen Sie die Drehrichtung nie, wenn die Spindel des Akkuboehrschraubers rotiert.**

## GANGWECHSEL

-  Der Gangumschalter (4) (**Abb. G**) ermöglicht die Erhöhung der Drehzahlstufe.  
**Gang I:** geringerer Drehzahlbereich, starkes Drehmoment.  
**Gang II:** größerer Drehzahlbereich, schwächeres Drehmoment.
-  Abhängig von den auszuführenden Arbeiten den Gangumschalter in die entsprechende Stellung bringen. Lässt sich der Gangumschalter nicht verschieben, die Spindel leicht umdrehen.

 **Schalten Sie den Gangumschalter nie beim Betrieb des Akkuboehrschraubers um. Dies könnte zur Beschädigung des Elektrowerkzeugs führen.**

 **Das Dauerbohren mit niedriger Drehzahl kann zum Überhitzen des Motors führen. Beim Betrieb des Elektrowerkzeugs legen Sie regelmäßig Pausen ein oder lassen Sie zu, dass das Gerät mit maximaler Drehzahl ca. 3 Minuten lang leer läuft.**

## BEDIENUNG UND WARTUNG

### WARTUNG UND AUFBEWAHRUNG

-  • Es wird empfohlen, das Gerät direkt nach jedem Gebrauch zu reinigen.
- Zum Reinigen kein Wasser oder keine anderen Flüssigkeiten verwenden.
- Das Gerät ist mit einem trockenen Lappen zu wischen oder mit Druckluft mit niedrigem Druckwert durchzublasen.
- Keine Reinigungs- oder Lösungsmittel verwenden, denn sie können die Kunststoffteile beschädigen.
- Die Lüftungsschlitze der Motorstichsäge regelmäßig reinigen, um die Überhitzung des Motors zu vermeiden.
- Beim übermäßigen Funken am Kommutator ist eine Fachkraft mit der Prüfung des Zustandes der Motor-Kohlebürsten zu beauftragen.
- Bewahren Sie das Gerät in einem trockenen Ort, außerhalb der Reichweite von Kindern, auf.

### SCHNELLSPANNAUFNAHME AUSTAUSCHEN

-  Die Schnellspannaufnahme ist auf das Gewinde der Spindel des Akkuboehrschraubers eingedreht und zusätzlich mit einer Schraube gesichert.
  - Den Drehrichtungsumschalter (5) in die Mittelstellung bringen.
  - Die Backen der Schnellspannaufnahme (1) aufweiten und die Montageschraube (linkes Gewinde) (**Abb. H**) herausdrehen.
  - Den Sechskantschlüssel in der Schnellspannaufnahme montieren und auf das andere Ende des Sechskantschlüssels leicht schlagen.
  - Die Schnellspannaufnahme aufdrehen.
  - Zur Montage der Schnellspannaufnahme ist das Demontageverfahren umgekehrt anzuwenden.

 Alle Störungen sind durch den autorisierten Kundendienst des Herstellers zu beheben.

## TECHNISCHE PARAMETER

### NENNWERTE

Akkuboehrschrauber		
Parameter		Wert
Spannung des Akkumulators		14,4 V DC
Typ des Akkumulators		Li-Ion
Akku-Kapazität		1500 mAh
Bereich der Leerlaufdrehzahl	Gang I	0-350 min <sup>-1</sup>
	Gang II	0-1150 min <sup>-1</sup>
Bereich der Schnellspannaufnahme		1-10 mm
Drehmomentstufen		1 – 19 plus Bohren
Max. Drehmoment (weiches Einschrauben)		21 Nm
Max. Drehmoment (hartes Einschrauben)		35 Nm
Schutzklasse		III
Gewicht		1,12 kg
Herstellungsjahr		2017

Ladegerät	
Parameter	Wert
Versorgungsspannung	230 V AC
Versorgungsfrequenz	50 Hz
Ladespannung	17 V DC
Max. Ladestrom	1500 mA
Ladezeit	75 min
Schutzklasse	II
Gewicht	0,18 kg
Herstellungsjahr	2017

## LÄRM- UND SCHWINGUNGSANGABEN



### Informationen über Lärm und Vibrationen

Der Lärmpegel wie der Schalldruckpegel  $L_{pA}$  und Schalleistungspegel  $L_{WA}$  und die Messunsicherheit K, sind unten in der Anleitung nach EN 60745 angegeben.

Die Vibrationswerte (der Beschleunigungswert)  $a_h$  und die Messunsicherheit K wurden nach der Norm EN 60745-2-1 unten angegeben.

Der in dieser BA unten angegebene Vibrationspegel wurde gemäß dem in der Norm EN 60745 bestimmten Messverfahren gemessen und kann zum Vergleich der Elektrowerkzeuge verwendet werden. Er kann auch für eine vorläufige Einschätzung der Vibrationsbelastung verwendet werden.

Der angegebene Vibrationspegel ist repräsentativ für standardmäßige Anwendungen des Elektrowerkzeugs. Der Vibrationspegel kann sich ändern, wenn das Elektrowerkzeug für andere Anwendungen oder mit anderen Arbeitswerkzeugen verwendet wird bzw. nicht ausreichend gewartet wird. Die oben genannten Gründe können zu einer erhöhten Exposition gegenüber Vibrationen während der gesamten Arbeitszeit führen.

Um genau die Vibrationsbelastung einzuschätzen, sind Perioden, in den das Elektrowerkzeug abgeschaltet ist oder eingeschaltet ist, aber nicht gebraucht, ebenfalls zu berücksichtigen. Dadurch kann sich die Exposition gegenüber Vibrationen als viel niedriger erweisen. Zusätzliche Sicherheitsmaßnahmen vornehmen, um den Benutzer vor den Auswirkungen von Vibrationen beispielsweise durch die Wartung des Elektrowerkzeugs und der Arbeitswerkzeuge, die Sicherung der richtigen Temperatur der Hände, die richtige Arbeitsorganisation, zu schützen.

Schalldruckpegel:  $L_{pA} = 61,9 \text{ dB(A)}$   $K = 3 \text{ dB(A)}$

Schalleistungspegel:  $L_{WA} = 72,9 \text{ dB(A)}$   $K = 3 \text{ dB(A)}$

Wert der Schwingungsbeschleunigung:  $a_h = 1,068 \text{ m/s}^2$   $K = 1,5 \text{ m/s}^2$

## UMWELTSCHUTZ / CE



Werfen Sie elektrisch betriebene Produkte nicht in den Hausmüll, sondern einer umweltgerechten Wiederverwertung zuführen. Fragen Sie den Vertrieber oder lokale Verwaltung nach Informationen über die Entsorgung. Elektro- und Elektronik-Altgeräte enthalten Substanzen, die für die Umwelt nicht neutral sind. Das der Wiederverwertung nicht zugeführte Gerät stellt eine potentielle Gefahr für die Umwelt und Gesundheit der Menschen dar.



**Li-Ion**

Akkumulatoren/Batterien nicht in den Hausmüll, Feuer bzw. Wasser werfen. Beschädigte bzw. Verbrauchte Akkumulatoren sind ordnungsgemäß in Übereinstimmung mit der gültigen Richtlinie über die Entsorgung von Batterien und Akkumulatoren zu recyceln.

\* Änderungen vorbehalten.

„Grupa Topex Spółka z ograniczoną odpowiedzialnością“ Spółka komandytowa mit Sitz in Warschau, ul. Pograniczna 2/4 (nachfolgend: „Grupa Topex“) teilt mit, dass alle Urheberrechte auf den Inhalt der vorliegenden Betriebsanleitung (nachfolgend: „Betriebsanleitung“), darunter u. a. derer Text, Bilder, Schemata, Zeichnungen, sowie Anordnung, ausschließlich Grupa Topex angehören und laut Gesetz über das Urheberrecht und verwandte Rechte vom 4. Februar 1994 (GBl. 2006 Nr. 90 Pos. 631 mit späteren Änderungen) rechtlich geschützt werden. Das Kopieren, Verarbeiten, Veröffentlichen sowie Modifizieren der gesamten Betriebsanleitung bzw. derer Einzelelemente für kommerzielle Zwecke ohne Einwilligung von Grupa Topex in Schriftform ist streng verboten und kann zivil- und strafrechtlich verfolgt werden.

### ДРЕЛЬ-ШУРУПОВЕРТ АККУМУЛЯТОРНАЯ 58G215

ВНИМАНИЕ: ПЕРЕД НАЧАЛОМ ЭКСПЛУАТАЦИИ ЭЛЕКТРОИНСТРУМЕНТА СЛЕДУЕТ ВНИМАТЕЛЬНО ПРОЧИТАТЬ ДАННУЮ ИНСТРУКЦИЮ И СОХРАНИТЬ В КАЧЕСТВЕ СПРАВОЧНОГО МАТЕРИАЛА.

## СПЕЦИАЛЬНЫЕ ТРЕБОВАНИЯ БЕЗОПАСНОСТИ

### СПЕЦИАЛЬНЫЕ ТРЕБОВАНИЯ БЕЗОПАСНОСТИ ПРИ РАБОТЕ С ДРЕЛЬЮ-ШУРУПОВЕРТОМ

- **Во время работы с дрелью-шуруповертом пользуйтесь защитными наушниками и очками.** Воздействие шума может вызвать потерю слуха. Металлические опилки и прочие отлетающие частицы могут вызвать повреждение глаз.
- **Работайте дополнительными рукоятками, входящими в комплект электроинструмента.** Потеря контроля над инструментом чревата получением телесных повреждений.
- Держите машину за изолированные поверхности, предназначенные для удержания рукой, при выполнении операции, при которой возможен контакт крепежных элементов (закручиваемых шурупов или винтов) со скрытой проводкой или с собственным кабелем
- **Держите электроинструмент только за изолированные поверхности рукояток при производстве работ, при которых рабочий инструмент может прикоснуться к скрытой проводке.** При прикосновении рабочего инструмента к находящемуся под напряжением проводу открытые металлические части электроинструмента могут попасть под напряжение и вызвать поражение оператора электрическим током.
- При их контакте с проводом, находящимся под напряжением, доступные для прикосновения металлические части машины оказываются под напряжением, в результате чего оператор может быть поражен электрическим током.

### ДОПОЛНИТЕЛЬНЫЕ ТРЕБОВАНИЯ БЕЗОПАСНОСТИ ПРИ РАБОТЕ С ДРЕЛЬЮ-ШУРУПОВЕРТОМ

- Пользуйтесь только рекомендованными аккумулятором и зарядным устройством.
- Держите аккумулятор на безопасном расстоянии от источников огня. Запрещается оставлять аккумулятор на длительное время в местах воздействия высоких температур (под прямыми солнечными лучами, вблизи нагревателей или там, где температура превышает 50°C).
- Контролируйте процесс зарядки аккумулятора.
- Старайтесь не заряжать аккумулятор при температуре ниже 0°C.
- Зарядное устройство, поставляемое в комплекте с дрелью-шуруповертом, предназначено исключительно для работы с данным электроинструментом. Запрещается использовать зарядное устройство для других целей.
- Запрещается вставлять какие-либо металлические предметы в корпус зарядного устройства.
- Запрещается изменять направление вращения шпинделя во время его работы. Это может привести к повреждению дрели-шуруповерта.
- Чистите дрель-шуруповерт мягкой, сухой тряпочкой. Запрещается использовать какие-либо моющие средства или спирт.
- Приступая к чистке зарядного устройства, отключите его от сети.
- Если планируется зарядка нескольких аккумуляторов, заряжайте их с 30-минутными перерывами между зарядками.
- Эксплуатация батарейной машины и обращение с ней:
  - До установки аккумулятора следует убедиться, что выключатель машины находится в положении «выключено».
  - Аккумулятор в машине должен быть установлен при исправном выключателе этой машины.

### ДОПОЛНИТЕЛЬНЫЕ ТРЕБОВАНИЯ БЕЗОПАСНОСТИ ПРИ РАБОТЕ С ЗАРЯДНЫМ УСТРОЙСТВОМ

- Прибор не предназначен для использования лицами (включая детей) с пониженными физическими, чувственными или умственными способностями или при отсутствии у них опыта или знаний, если они не находятся под контролем или не проинструктированы об использовании прибора лицом, ответственным за их безопасность.

- Дети должны находиться под контролем для недопущения игры с прибором.
- Проверяйте техническое состояние зарядного устройства, шнура питания и штепсельной вилки перед каждым использованием. Не пользуйтесь зарядным устройством при наличии повреждений.
- Сохраните данную инструкцию. Она содержит важные указания по безопасности и эксплуатации зарядного устройства.
- Приступая к эксплуатации зарядного устройства, внимательно прочитайте всю информацию, содержащуюся в данной инструкции, ознакомьтесь с маркировкой зарядного устройства и электроинструмента, для которого данное зарядное устройство предназначено.
- Для уменьшения риска получения телесных повреждений, используйте зарядное устройство только для зарядки аккумуляторов типа Li-Ion. Аккумулятор другого типа может взорваться, причиняя телесные повреждения, либо материальный ущерб.
- Не подвергайте зарядное устройство воздействию влаги или воды.
- Использование соединительных элементов, не рекомендованных либо не продаваемых производителем зарядного устройства, может вызвать опасность возникновения пожара, поражения электрическим током или получения телесных повреждений.
- Шнур питания должен быть расположен таким образом, чтобы никто не мог наступить на него или споткнуться об него, шнур питания не должен лежать в проходе; не подвергайте его повреждению (к примеру, в связи с сильным натяжением).
- Пользуйтесь удлинителем только в случае крайней необходимости. Использование несоответствующего удлинителя может привести к возникновению пожара или поражению электрическим током. Если необходимо воспользоваться удлинителем, убедитесь в том, что:
  - розетка удлинителя совместима с вилкой оригинального шнура питания зарядного устройства.
  - удлинитель находится в исправном техническом состоянии.
- Запрещается использовать зарядное устройство с поврежденным шнуром питания или штепсельной вилкой. Чинить шнур питания должен специалист.
- Запрещается использовать зарядное устройство после сильного удара, падения или любого другого повреждения. Осмотр и ремонт зарядного устройства поручайте авторизованной сервисной мастерской.
- Не предпринимайте попыток самостоятельного демонтажа зарядного устройства. Все ремонтные работы поручайте авторизованной сервисной мастерской. Неправильная сборка зарядного устройства создает угрозу пожара или поражения электрическим током.
- Приступая к каким-либо действиям, связанным с техническим обслуживанием или чисткой зарядного устройства, отключите его от сети.
- В случае повреждения и неправильной эксплуатации из аккумуляторной батареи могут выделяться газы. Следует проветрить помещение, в случае недомогания обратиться к врачу.
- Содержите зарядное устройство в чистоте. Загрязнения могут стать причиной поражения электрическим током.
- Не пользуйтесь зарядным устройством, стоящим на легковоспламеняющихся материалах (например, бумага, текстиль), а также вблизи легковоспламеняющихся веществ. Нагрев зарядного устройства в процессе зарядки создает опасность возникновения пожара.

**Если зарядное устройство не используется, отключите его от электрической сети**

**ВНИМАНИЕ! Инструмент служит для работы внутри помещений.**

**Несмотря на безопасную конструкцию, предпринятые защитные меры и использование средств защиты, всегда существует некоторый остаточный риск получения травмы во время работы.**

**Аккумуляторы Li-ion могут потечь, загореться или взорваться, если будут нагреты до высоких температур или если произойдет короткое замыкание. Не храните аккумуляторы в автомобиле в жаркие, солнечные дни. Не вскрывайте аккумуляторы. Аккумуляторы Li-ion снабжены электронной защитой, повреждение которой может вызвать их возгорание или взрыв.**

## Расшифровка пиктограмм.



- 1,2. Прочитайте инструкцию по эксплуатации, соблюдайте указания и правила техники безопасности, приведенные в инструкции.
3. Пользуйтесь защитными очками и наушниками.
4. Не разрешайте детям прикасаться к электроинструменту.
5. Берегите от дождя.
6. Электроинструмент второго класса защиты.
7. Отключите шнур питания перед ремонтно-наладочными работами.
8. Служит для работы внутри помещений, берегите от дождя и влаги.
9. Не бросайте в огонь.
10. Максимально допустимая температура аккумуляторной батареи.
11. Вторичная переработка

## КОНСТРУКЦИЯ И ПРИМЕНЕНИЕ

Дрель-шуруповерт – это электроинструмент с питанием от аккумулятора. Оборудована коллекторным двигателем постоянного тока с возбуждением от постоянных магнитов и планетарным редуктором. Дрель-шуруповерт предназначена для сверления отверстий в древесине, металле, пластмассе и керамике, а также для ввинчивания и отвинчивания винтов и шурупов. Электроинструмент с питанием от аккумулятора (беспроводной) незаменим, в частности, при выполнении работ, связанных с оборудованием интерьеров, адаптацией помещений и т.п.



**Запрещается применять электроинструмент не по назначению.**

## ОПИСАНИЕ К ГРАФИЧЕСКИМ ИЗОБРАЖЕНИЯМ

Перечисленная ниже нумерация касается элементов электроинструмента, представленных на страницах с графическими изображениями.

1. Быстрозажимной патрон
2. Кольцо быстрозажимного патрона
3. Кольцо регулировки величины крутящего момента
4. Переключатель скорости
5. Переключатель направления вращения
6. Кнопка крепления аккумулятора
7. Аккумулятор
8. Кнопка включения
9. Сигнализация уровня заряда аккумулятора (диоды LED).
10. Подсветка
11. Диоды LED
12. Док-станция
13. Зарядное устройство

\* Внешний вид приобретенного электроинструмента может незначительно отличаться от изображенного на рисунке.

## РАСШИФРОВКА ПРЕДУПРЕЖДАЮЩИХ ЗНАКОВ



ВНИМАНИЕ



ВНИМАНИЕ - ОПАСНОСТЬ!



СБОРКА/НАСТРОЙКА



ИНФОРМАЦИЯ

## ОСНАЩЕНИЕ И ДОПОЛНИТЕЛЬНЫЕ ПРИНАДЛЕЖНОСТИ

- |                        |         |
|------------------------|---------|
| 1. Аккумулятор         | - 2 шт. |
| 2. Зарядное устройство | - 1 шт. |
| 3. Док-станция         | - 1 шт. |
| 4. Сменный наконечник  | - 1 шт. |
| 5. Сумка               | - 1 шт. |

## ПОДГОТОВКА К РАБОТЕ

### ВЫЕМКА / КРЕПЛЕНИЕ АККУМУЛЯТОРА



- Поставьте переключатель направления вращения (5) в центральное положение.
- Нажмите кнопку крепления аккумулятора (6) и вытащите аккумулятор (7) (рис. А).
- Вставьте заряженный аккумулятор (7) в рукоятку до щелчка – чтобы сработали кнопки крепления аккумулятора(6).

### ЗАРЯДКА АККУМУЛЯТОРА



Дрель-шурупверт поставляется в торговую сеть с частично заряженным аккумулятором. Аккумулятор заряжайте при температуре окружающей среды от 4°C до 40°C. Новый аккумулятор, либо аккумулятор, который не использовался в течение длительного времени, достигнет своей номинальной емкости после 3-5 циклов заряда и разряда.



- Выньте аккумулятор (7) из дрели-шурупверта (рис. А).
- Подключите док-станцию (12) к зарядному устройству (13).
- Включите зарядное устройство (13) в сеть (230 В AC).
- Вставьте аккумулятор (7) в док-станцию (12) (рис. В).



После того, как аккумулятор будет вставлен в док-станцию (12), загорятся светодиоды (11) в разных комбинациях (см. описание ниже).

- **Свечение зеленого светодиода** – означает подачу напряжения.
- **Одновременное свечение зеленого и красного светодиода** – (когда аккумулятор вставлен в док-станцию) свидетельствует о том, что идет процесс зарядки аккумулятора.
- **Красный светодиод гаснет, загорается зеленый** – означает, что аккумулятор полностью заряжен.



**Во время зарядки аккумуляторы очень сильно нагреваются. Не начинайте работу сразу после завершения процесса зарядки – дайте аккумулятору остыть до комнатной температуры. Это защитит аккумулятор от повреждения.**

### СИГНАЛИЗАЦИЯ УРОВНЯ ЗАРЯДА АККУМУЛЯТОРА



При каждом нажатии на кнопку включения срабатывает сигнализация уровня заряда аккумулятора.



Дрель-шурупверт оснащена сигнализацией уровня заряда аккумулятора (4 светодиода) (9). Для проверки уровня заряда аккумулятора следует нажать кнопку включения (8) (рис. С). Свечение всех светодиодов означает высокий уровень заряда аккумулятора. Свечение 2 диодов означает, что аккумулятор частично разряжен. Свечение только 1 светодиода свидетельствует о полной разрядке аккумулятора и необходимости заряда.





## ТОРМОЗ ШПИНДЕЛЯ

-  Дрель-шуруповерт оснащена электронным тормозом, который останавливает шпиндель сразу после отжатия кнопки включения (8). Тормоз обеспечивает точность ввинчивания и сверления, предотвращая свободное вращение шпинделя после выключения.

## РАБОТА / НАСТРОЙКА

### ВКЛЮЧЕНИЕ / ВЫКЛЮЧЕНИЕ

-  **Включение** - нажмите кнопку включения (8).
- Выключение** - отпустите кнопку включения (8).

-  При каждом нажатии кнопки включения (8) загорается диод (LED) (10), освещающий рабочее место.

### РЕГУЛИРОВКА ЧАСТОТЫ ВРАЩЕНИЯ

-  Скорость ввинчивания или сверления можно регулировать степенью нажима на кнопку включения (8). Регулировка частоты обеспечивает плавный пуск, что при сверлении отверстий в гипсе и керамической плитке предотвращает скольжение сверла, а при ввинчивании и отвинчивании помогает сохранять контроль над инструментом.

### ПРЕДОХРАНИТЕЛЬНАЯ МУФТА

-  Установка кольца регулировки величины крутящего момента (3) в выбранном положении вызывает установку муфты на передачу определенной величины крутящего момента. После достижения установленной величины крутящего момента происходит автоматическое расцепление предохранительной муфты. Это предохраняет дрель-шуруповерт от повреждения, а также от ввинчивания винта на слишком большую глубину.

### РЕГУЛИРОВКА ВЕЛИЧИНЫ КРУТЯЩЕГО МОМЕНТА

- 
  - Для разных винтов/шурупов и материалов используются разные величины крутящего момента.
  - Чем больше число, соответствующее данному положению, тем больше крутящий момент (**рис. D**)
  - С помощью кольца регулировки величины крутящего момента (3) задайте определенную величину крутящего момента.
  - Всегда начинайте работу с небольшого крутящего момента.
  - Постепенно увеличивайте величину крутящего момента, пока не получите удовлетворяющий результат.
  - При вывинчивании винтов/шурупов задавайте большие величины.
  - Для сверления следует выбрать отметку с изображением сверла. В данном положении значение крутящего момента самое высокое.
  - Способность подбора соответствующей величины крутящего момента развивается по мере практики.

-  **Установка кольца в позиции сверления вызывает дезактивацию предохранительной муфты.**

### КРЕПЛЕНИЕ РАБОЧЕГО ИНСТРУМЕНТА

- 
  - Установите переключатель направления вращения (5) в центральное положение.
  - Поворачивая кольцо быстрозажимного патрона (2) против часовой стрелки (см. обозначение на кольце), получаем необходимое раскрытие кулачков патрона, позволяющее вставить сверло или сменный наконечник (**рис. E**).
  - Для закрепления рабочего инструмента в патроне следует повернуть кольцо быстрозажимного патрона (2) по часовой стрелке и крепко затянуть.

-  Демонтаж рабочего инструмента осуществляется в последовательности, обратной его монтажу.

-  **Закрепляя сверло или сменный наконечник в патроне, обратите внимание на правильное положение рабочего инструмента. При работе с короткими сменными наконечниками в качестве удлинителя используйте магнитный держатель.**

## ЛЕВОЕ-ПРАВОЕ ВРАЩЕНИЕ



Выбор направления вращения шпинделя осуществляется с помощью переключателя (5) (рис. F).

**Вращение вправо** – поставьте переключатель (5) в крайнее левое положение.

**Вращение влево** – поставьте переключатель (5) в крайнее правое положение.

\* Внимание, в некоторых случаях в приобретенном электроинструменте положение переключателя может не соответствовать направлению вращения, указанному в инструкции. Обращайте внимание на графические символы на переключателе или корпусе инструмента.



Безопасным положением является центральное положение переключателя (5), предотвращающее случайное включение электроинструмента.

- В данном положении невозможно включить дрель-шуруповерт.
- В данном положении производите замену рабочих принадлежностей.
- Перед включением электроинструмента проверьте правильное положение переключателя направления вращения (5).



**Запрещается изменять направление вращения дрели-шуруповерта во время вращения шпинделя.**

## ПЕРЕКЛЮЧЕНИЕ СКОРОСТИ



Переключатель скорости (4) (рис. G) позволяет увеличить частоту вращения.

**Скорость I:** диапазон частоты вращения ниже, сила крутящего момента больше.

**Скорость II:** диапазон частоты вращения больше, сила крутящего момента меньше.



Поставьте переключатель скорости в нужное положение в зависимости от выполняемой работы. Если переключатель невозможно переключить, слегка поверните шпиндель.



**Запрещается изменять положение переключателя скорости во время работы дрели-шуруповерта. Это может вызвать повреждение электроинструмента.**



**Длительное сверление с низкой частотой вращения шпинделя может вызвать перегрев двигателя. Необходимо делать перерывы в работе или позволить инструменту поработать без нагрузки с максимальной частотой вращения в течение порядка 3 минут.**

## ТЕХНИЧЕСКОЕ ОБСЛУЖИВАНИЕ

### УХОД И ХРАНЕНИЕ



- Рекомендуется чистить электроинструмент после каждого использования.
- Для чистки запрещается использовать воду и прочие жидкости.
- Чистите электроинструмент с помощью сухой тряпочки или сжатым воздухом под небольшим давлением.
- Запрещается использовать для чистки чистящие средства и растворители, так как они могут повредить пластмассовые элементы электроинструмента.
- Систематически очищайте вентиляционные отверстия, чтобы не допустить перегрева электроинструмента.
- В случае сильного искрения на коллекторе, поручите специалисту проверить состояние угольных щеток двигателя.
- Храните дрель-шуруповерт в сухом и недоступном для детей месте.

### ЗАМЕНА БЫСТРОЗАЖИМНОГО ПАТРОНА



Быстрозажимной патрон навинчен на шпиндель дрели-шуруповерта и дополнительно предохранен винтом.

- Поставьте переключатель направления вращения (5) в центральное положение.
- Разведите губки быстрозажимного патрона (1) и ввинтите крепежный винт (левая резьба) (рис. H).
- Закрепите шестигранный ключ в быстрозажимном патроне, слегка ударьте по другому концу шестигранного ключа.
- Отвинтите быстрозажимной патрон.
- Монтаж быстрозажимного патрона осуществляется в последовательности, обратной его демонтажу.

 Все неполадки должны устраняться авторизованной сервисной мастерской производителя.

## ТЕХНИЧЕСКИЕ ПАРАМЕТРЫ

### НОМИНАЛЬНЫЕ ДАННЫЕ

Дрель-шуруповерт аккумуляторная		
Параметр	Величина	
Напряжение аккумулятора	14,4 В DC	
Тип аккумулятора	Li-Ion	
Емкость аккумулятора	1500 мАч	
Диапазон частоты вращения на холостом ходу	скорость I	0-350 мин <sup>-1</sup>
	скорость II	0-1150 мин <sup>-1</sup>
Диапазон быстрозажимного патрона	1-10 мм	
Диапазон регулировки крутящего момента	1 – 19 плюс сверление	
Максимальный крутящий момент (мягкий материал)	21 Нм	
Максимальный крутящий момент (твёрдый материал)	35 Нм	
Класс защиты	III	
Масса	1,12 кг	
Год выпуска	2017	

Зарядное устройство	
Параметр	Величина
Напряжение питания	230 В AC
Частота тока питания	50 Гц
Напряжение заряда	17 В DC
Максимальный ток заряда	1500 мА
Время заряда	75 мин
Класс защиты	II
Масса	0,18 кг
Год выпуска	2017

### ПОКАЗАТЕЛИ УРОВНЕЙ ШУМА И ВИБРАЦИИ

#### Информация об уровне шума и вибрации

Уровень шума, то есть уровень звукового давления  $L_{pA}$ , а также уровень звуковой мощности  $L_{wA}$  и значение неопределенности измерения  $K$ , приведенные в данной инструкции по эксплуатации, определены по EN 60745.

Уровень вибрации (значение виброускорения)  $a_h$  и значение неопределенности измерения  $K$  определены по EN 60745-2-1 и приведены ниже.

Приведенный в данной инструкции по эксплуатации уровень вибрации определен по методу измерений, установленному стандартом EN 60745, и может использоваться для сравнения разных моделей электроинструмента одного класса. Параметры вибрационной характеристики можно также использовать для предварительной оценки вибрационной экспозиции.

Заявленная вибрационная характеристика представительна для основных рабочих заданий электроинструмента. Вибрационная характеристика может измениться, если электроинструмент будет использоваться для других целей, либо с другими рабочими принадлежностями, а также в случае недостаточного технического ухода за электроинструментом. Приведенные выше причины могут вызвать увеличение длительности вибрационной экспозиции за период работы.

Для точной оценки вибрационной экспозиции следует учесть время, в течение которого электроинструмент находится в отключенном состоянии, либо во включенном, но не работает. В данном случае значение полной вибрации может быть значительно ниже. Для защиты оператора от вредного воздействия вибрации необходимо применять дополнительные меры безопасности, а именно: обеспечивать технический уход за электроинструментом и рабочими принадлежностями, поддерживать температуру рук на приемлемом уровне, соблюдать режим труда.

Уровень звукового давления:  $L_{pA} = 61,9$  дБ(А)  $K = 3$  дБ(А)

Уровень звуковой мощности:  $L_{wA} = 72,9$  дБ(А)  $K = 3$  дБ(А)

Виброускорение:  $a_r = 1,068$  м/с<sup>2</sup>  $K = 1,5$  м/с<sup>2</sup>

## ЗАЩИТА ОКРУЖАЮЩЕЙ СРЕДЫ



Электроприборы не следует выбрасывать вместе с домашними отходами. Их следует передать в специальный пункт утилизации. Информацию на тему утилизации может предоставить продавец изделия или местные власти. Электронное и электрическое оборудование, отработавшее свой срок эксплуатации, содержит опасные для окружающей среды вещества. Неутилизированное оборудование представляет потенциальную угрозу для окружающей среды и здоровья людей.



**Li-Ion**

Аккумуляторы / батареи не следует выбрасывать вместе с домашними отходами, а также запрещается бросать в огонь или в воду. Поврежденные или отработанные аккумуляторы следует утилизировать в соответствии с действующей директивой, касающейся утилизации аккумуляторов и батарей.

\* Оставляем за собой право вводить изменения.

Компания „Grupa Torex Spółka z ograniczoną odpowiedzialnością” Spółka komandytowa, расположенная в Варшаве по адресу: ul. Pograniczna 2/4 (далее „Grupa Torex”) сообщает, что все авторские права на содержание настоящей инструкции (далее „Инструкция”), в т.ч. текст, фотографии, схемы, рисунки и чертежи, а также компоновка, принадлежат исключительно компании Grupa Torex и защищены законом от 4 февраля 1994 года об авторском праве и смежных правах (Вестник законодательных актов РП № 90 поз. 631 с послед. изм). Копирование, воспроизведение, публикация, изменение элементов инструкции без письменного согласия компании Grupa Torex строго запрещено и может повлечь за собой гражданскую и уголовную ответственность.

## ИНФОРМАЦИЯ О ДАТЕ ИЗГОТОВЛЕНИЯ УКАЗАНА В СЕРИЙНОМ НОМЕРЕ, КОТОРЫЙ НАХОДИТСЯ НА ИЗДЕЛИИ

Порядок расшифровки информации следующий:

**2XXXYYG\*\*\*\*\***

где

**2XXX** – год изготовления,

**YY** – месяц изготовления

**G**- код торговой марки (первая буква)

**\*\*\*\*\*** - порядковый номер изделия

Изготовлено в КНР для GRUPA TOPEX Sp. z o.o. Sp. k., ul. Pograniczna 2/4, 02-285 Warszawa, Польша

## ДРИЛЬ-ШРУБОВЕРТ АКУМУЛЯТОРНИЙ 58G215

УВАГА! ПЕРШ НІЖ ПРИСТУПАТИ ДО ЕКСПЛУАТАЦІЇ УСТАТКУВАННЯ СЛІД УВАЖНО ОЗНАЙОМИТИСЯ З ЦІЄЮ ІНСТРУКЦІЄЮ Й ЗБЕРЕГТИ ЇЇ У ДОСТУПНОМУ МІСЦІ.

### СПЕЦІАЛЬНІ ПРАВИЛА ТЕХНІКИ БЕЗПЕКИ ПІД ЧАС КОРИСТУВАННЯ УСТАТКУВАННЯМ

#### ДОДАТКОВІ ПРАВИЛА ТЕХНІКИ БЕЗПЕКИ ПІД ЧАС КОРИСТУВАННЯ ДРИЛЕМ-ШРУБОВЕРТОМ

- Під час праці дрилем-шрубвертом слід вдягати захисні навушники та окуляри. Тривале нараження на галас може спричинитися до втрати слуху. Металева тирса та інші часточки, що розлітаються, можуть спричинитися до пошкодження зору.
- Електроінструмент рекомендується використовувати з застосуванням поміжного руків'я, що постачається в комплекті. Миттєва втрата контролю над електроінструментом може спричинитися до травмування оператора.
- Під час виконання робіт, протягом яких робочий інструмент здатен натрапити на приховану електропроводку, слід тримати устаткування виключно за ізольовані поверхні руків'я. Контакт із дротом під напругою здатен спричинити проведення струму на металеві частини електроінструмента і, як наслідок, поразку електричним струмом.

#### ПРАВИЛА ТЕХНІКИ БЕЗПЕКИ ПІД ЧАС ПРАЦІ ДРИЛЕМ-ШРУБОВЕРТОМ

- Допускається використання виключно рекомендованого акумулятора й зарядного адаптеру.
- Акумулятор завжди повинен знаходитися на безпечній відстані від джерел вогню. Не допускається піддавати його тривалій дії підвищених температур (прямих сонячних променів, тримати поблизу обігрівачів або ж у середовищі, температура якого перевищує 50°C).
- Процес ладування акумулятора повинен проходити під контролем користувача.
- Не рекомендується ладувати акумулятор за температури нижче 0°C.
- Зарядний адаптер, що постачається у комплекті з дрилем-шрубвертом, призначений для використання виключно з цим електроприладом. Не допускається використовувати адаптер до іншої мети.
- Не допускається вставляти сторонні металеві предмети до зарядного адаптера.
- Не допускається змінювати напрямок обертання (реверс) шпинделя під час обертання останнього. Недотримання до цієї настанови здатне призвести до пошкодження електроінструменту.
- Корпус електроінструменту допускається чистити за допомогою сухої, м'якої ганчірки. Не допускається чистити електроінструмент за допомогою засобу до чищення чи спирту.
- Перш ніж заходитися чистити зарядний адаптер, його слід від'єднати від електромережі.
- В разі потреби ладування кількох акумуляторів, належить зробити 30-хвилинну перерву між ладуваннями.

#### ПРАВИЛА ТЕХНІКИ БЕЗПЕКИ ПІД ЧАС ЕКСПЛУАТАЦІЇ ЗАРЯДНОГО АДАПТЕРА

- Це обладнання не призначене до вжитку особами (в тому дітьми) з обмеженими чутливістю, фізичними та психічними можливостями, або особами з браком досвіду чи обізнаності з обладнанням, окрім випадків, коли воно використовується під стислим наглядом або згідно з інструкцією з експлуатації на обладнання, наданою особою, що відповідає за безпеку осіб-користувачів.
- Особливу увагу слід звернути на те, щоб обмежити доступ дітей до обладнання.
- Щоразу перед використанням слід перевірити технічний стан зарядного адаптера, шнуру і виделки. У випадку виявлення пошкоджень слід відмовитися від використання такого адаптера.
- Зберігати цю інструкцію слід у доступному місці. У ній містяться важливі інструкції щодо правил техніки безпеки під час експлуатації зарядного адаптера.
- Перш ніж приступити до експлуатації зарядного адаптера, слід уважно ознайомитися з настановами, що його стосуються й містяться у цій інструкції, а також указані на зарядному адаптері та власне

електроінструменті, що для нього призначений акумулятор.

- З метою скорочення ризику травматизму адаптер слід використовувати до ладування виключно акумуляторів літійіонного типу. В разі застосування акумулятора іншого типу існує ризик його вибуху, що здатне спричинитися до травми чи матеріальних збитків.
- Не допускається піддавати адаптер дії води чи вологи.
- Використання будь-яких нештатних приналежностей у комплекті з зарядним адаптером загрожує ризиком виникнення пожежі, травматизму чи поразкою електричним струмом.
- Слід не допускати наступання на мережевий шнур, не допускати його розташування у проході, а також забезпечувати його від інших ризиків (напр., надто сильного натягування).
- Не рекомендується застосовувати подовжувач, якщо не існує абсолютної у тому необхідності. В разі застосування подовжувача невідповідного типу існує ризик загоряння або поразки електричним струмом. В разі необхідності застосування переноски слід переконатися, що:
  - розеткові гнізда подовжувача пасують до виделки адаптера;
  - подовжувач знаходиться у технічно справному стані.
- Не допускається користуватися зарядним адаптером із пошкодженим шнуром чи виделкою. Пошкодження повинно бути усунуто кваліфікованим електриком.
- Не допускається використовувати зарядний адаптер, якщо його було сильно вдарено, який впав чи постраждав внаслідок іншого випадку. Його перевірку чи ремонт допускається проводити в авторизованому сервісному центрі.
- Не допускається заходитися самостійно розкладати зарядний адаптер. Будь-який ремонт повинен проводитися в авторизованому сервісному центрі. У разі некваліфікованого складання-розкладання зарядного адаптера існує ризик поразки електричним струмом або виникнення пожежі.
- Перш ніж проводити регламентні роботи чи ремонтувати адаптер, його слід від'єднати від мережі живлення.
- У випадку пошкодження або неправильної експлуатації акумулятора з останнього можуть виділятися газу. Провітріть приміщення; у випадку поганого самопочуття зверніться до лікаря.
- Зарядний адаптер слід утримувати в чистоті. Забруднення може спричинитися до поразки електричним струмом.
- Не допускається користуватися зарядним адаптером, що встановлений на легкозаймистій поверхні (напр., папері, тканині) або знаходиться поблизу легкозаймистих речовин. З огляду на зростання температури зарядного адаптеру під час процесу ладування існує загроза виникнення пожежі.

**Зарядний адаптер, що не експлуатується, слід від'єднати від електромережі.**

**УВАГА! Устаткування призначене для експлуатації у приміщеннях і не призначене для праці назовні.**

**Незважаючи на застосування безпечної конструкції, заходи безпеки й додаткові засоби особистої безпеки, завжди існує залишковий ризик травматизму під час праці.**

**Існує імовірність витікання електроліту з літійіонного акумулятора, його загоряння або вибуху у випадку нагрівання до високих температур або закорочування. Не допускається зберігати акумулятор в автомобілі у сонячні та спекотні дні. Забороняється намагатися розкрити акумулятор. Літійіонні акумулятори містять у своїй конструкції електронні запобіжники, які в разі пошкодження можуть спричинитися до загоряння або вибуху акумулятора.**

**Умовні позначки**



1



2



3



4



5

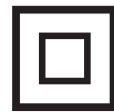

6



7



8



9



10



11

- 1,2. Прочитайте інструкцію, дотримуйтесь правил техніки безпеки, що містяться в ній!
3. Працюйте у захисних окулярах і навушниках
4. Зберігати у недоступному для дітей місці!
5. Боїться дощу!
6. Клас ізоляції устаткування II
7. Від'єднати мережевий шнур, перш ніж заходитися обслуговувати чи ремонтувати.
8. Для використання всередині приміщень. Боїться води та вологи.
9. Не допускається кидати акумулятор у вогонь.
10. Максимально допустима температура елементів акумулятора
11. Підлягає вторпереробці

## БУДОВА І ПРИЗНАЧЕННЯ

Дриль-шрубоверт являє собою ручний електроінструмент, що живиться від акумулятора. Повід електроінструменту становить комутаторний електромотор постійного струму з постійними магнітами і планетарною передачею. Дриль-шрубоверт призначений до вкручування-викручування шрубів і гвинтів у деревині, металі, пластмасі й кераміці, а також до свердлення отворів в вищезазначених матеріалах. Електроінструмент із живленням від акумулятора, бездротовий, насамперед використовується під час праць, що пов'язані з обладнанням, оформленням та ремонтом інтер'єрів, приміщень тощо.



**Не допускається використовувати електроінструмент не за призначенням.**

## ОПИС МАЛЮНКІВ

Перелік елементів зовнішнього вигляду електроінструменту, що зазначений нижче, стосується малюнків до цієї інструкції.

1. Швидкорознімний патрон
2. Кільце швидкорознімного патрону
3. Кільце регулювання моменту обертання
4. Перемикач швидкостей
5. Перемикач реверсу
6. Кнопка фіксування акумулятора
7. Акумулятор
8. Кнопка ввімкнення
9. Індикація стану зарядування акумулятора (світлодіоди LED)
10. Освітлення
11. Світлодіоди LED
12. Ладувальна станція «кредл»
13. Зарядний адаптер

\* Існує можливість відмінності між фактичним зовнішнім виглядом електроінструменту та таким, що зображений на малюнку.

## ОПИС ГРАФІЧНИХ СИМВОЛІВ



УВАГА!



ЗАСТЕРЕЖЕННЯ



МОНТАЖ/НАЛАШТУВАННЯ



ІНФОРМАЦІЯ

## ПРИНАЛЕЖНОСТІ Й АКСЕСУАРИ





- |                                |       |
|--------------------------------|-------|
| 1. Акумулятор,                 | 2 шт. |
| 2. Зарядний адаптер,           | 1 шт. |
| 3. Ладувальна станція «кредл», | 1 шт. |
| 4. Наконечник викрутковий,     | 1 шт. |
| 5. Торба інструментальна,      | 1 шт. |

## ПІДГОТОВКА ДО РОБОТИ



### ВСТАНОВЛЕННЯ/ВИЙМАННЯ АКУМУЛЯТОРА

-  • Встановіть перемикач реверсу (5) в середнє положення.
- Натисніть кнопку блокування акумулятора (6) й витягніть акумулятор (7) (мал. А).
- Вкладіть зарядований акумулятор (7) у руків'я до кляцання фіксаторів (6).

### ЛАДУВАННЯ АКУМУЛЯТОРА

-  Дриль-шрубоверт поставляється з акумулятором, що є частково наладованим. Акумулятор допускається ладувати за температури оточуючого середовища 4-40°C. Акумулятор, що є новим або таким, що довгий час не експлуатувався, досягає максимальної ємності після прибіл. 3-5 циклів ладування-розладування.
-  • Вийміть акумулятор (7) із дреля-шрубоверта (мал. А).
- Приєднайте підставку до ладування (12) до зарядного адаптера (13).
- Вставте виделку зарядного адаптера (13) до розетки електромережі (230 В зм.ст.).
- Вставте акумулятор (7) у гніздо ладувальної станції (12) (мал. В).
-  Після того як акумулятор буде вставлено до зарядного адаптера (12), на останньому засвітяться світлодіоди (11). Комбінації загоряння світлодіодів див. нижче:
  - **Безперервне світіння зеленого діоду:** сигналізує, що напруга подається.
  - **Одночасне безперервне світіння зеленого та червоного діоду:** після того як акумулятор було вставлено в адаптер, сигналізує, що розпочався процес ладування.
  - **Згасання червоного та безперервне світіння зеленого світлодіодів:** сигналізує, що акумулятор повністю наладований.
-  У процесі ладування акумулятори сильно нагріваються. Не допускається заходитися працювати негайно після наладування акумулятора: слід зачекати до його вистигання до кімнатної температури. Це дозволить захистити його від пошкодження.

### ІНДИКАЦІЯ СТАНУ ЛАДУНКУ АКУМУЛЯТОРА



-  Щоразу після натиснення кнопки ввімкнення загоряються відповідні світлодіоди, сповіщаючи про стан наладованості акумулятора.
-  Дриль-шрубоверт посідає засіб індикації стану ладунку акумулятора (4 світлодіоди LED) (9). Щоб перевірити стан наладування акумулятора, натисніть кнопку вимикача (8) (мал. С). Якщо світяться всі діоди, акумулятор наладовано майже повністю. Загоряння двох діодів свідчить, що акумулятор частково розряджений. Якщо світиться тільки одного діод, акумулятор розладовано повністю.

### ГАЛЬМО ШПИНДЕЛЯ

-  Дриль-шрубоверт посідає електронні гальма, що зупиняють шпиндель негайно після звільнення кнопки ввімкнення (8). Гальма гарантують точність укручування-викручування, запобігаючи яловому прокручуванню шпинделя після вимкнення.

## ПОРЯДОК РОБОТИ/РОБОЧІ НАЛАШТУВАННЯ

### ВМИКАННЯ І ВИМИКАННЯ

-  **Ввімкнення:** натисніть кнопку ввімкнення (8).
- Вимкнення:** відпустіть кнопку ввімкнення (8).
-  Щоразу під час натиснення на кнопку ввімкнення (8) починає світитися світлодіод (LED) (10), що додатково освітлює місце праці.

### РЕГУЛЮВАННЯ ШВИДКОСТІ ОБЕРТАННЯ

-  Існує можливість регулювання швидкості укручування та свердлення безпосередньо під час праці шляхом збільшення або зменшення тиску на кнопку (курор) ввімкнення (8). Завдяки регульованій швидкості допускається розпочинати свердлення отворів у гіпсі або кахлі зі зниженою швидкістю, що





запобігає зісковзуванню свердла чи насадки, натомість під час вкручування-викручування шрубів це допомагає зберігати контроль за процесом.

## МУФТА ПРОТИПЕРЕВАНТАЖУВАЛЬНА

-  Шляхом встановлення кільця (3) регулювання моменту обертання у вибраному положенні допускається тривале встановлення муфти на окреслене значення моменту обертання. Після досягнення значення встановленого моменту обертання настає автоматичне роз'єднання протиперевантажувальної муфти. Ця функція дозволяє запобігти заглибокому вкручуванню гвинтів і пошкодженню дреля шрубоверта.

## РЕГУЛЮВАННЯ МОМЕНТУ ОБЕРТАННЯ

-  Момент обертання слід встановлювати відповідно до матеріалу та до типорозмірів гвинтів і шрубів.
- Більше число, на яке встановлено регулятор, відповідає більшому моменту обертання (мал. D).
- Встановіть кільце регулятора (3) моменту обертання на рекомендовану величину моменту.
- Рекомендується починати роботу з меншим моментом обертання.
- Збільшувати величину моменту слід поступово, поки не буде досягнуто бажаного результату.
- Для викручування шрубів слід встановлювати більшу величину моменту.
- Для свердлення слід обрати налаштування, що позначене символом свердла. За цього налаштування досягається найбільше значення моменту обертання.
- Хист оптимального налаштування моменту обертання набувається з досвідом.

-  **Встановлення кільця, що регулює момент обертання, в положення до свердлення спричиняє роз'єднання протиперевантажувальної муфти.**

## ЗАМІНА РІЗАЛЬНОГО/РОБОЧОГО ІНСТРУМЕНТУ

-  Встановіть перемикач реверсу (5) у середнє положення.
- Обертаючи кільце швидкорознімного патрону (2) у напрямку проти годинникової стрілки (див. маркування на кільці), розведіть щічки патрону на бажану відстань і вкладіть хвостовик свердла чи наконечник викрутки (мал. E).
- Щоб вставити робочий інструмент, поверніть кільце шидкорознімного патрону (2) за годинниковою стрілкою й міцно притягніть.

-  Демонтаж робочого інструмента відбувається у зворотному порядку.

-  Під час унерухомлювання свердла чи наконечника у патроні особливу увагу слід приділити його правильному положенню. В разі користування короткими викрутковими жалами й наконечниками рекомендується додатково користуватися магнітним затискачем у якості подовжувача.

## НАПРЯМОК ОБЕРТАННЯ ПРАВОРУЧ-ЛІВОРУЧ (РЕВЕРС)

-  Перемкнути напрямок обертання (реверс) шпинделя допускається за допомогою перемикача (5) (мал. F).

**Оберти вправо:** встановити перемикач реверсу (5) в ліве положення.

**Оберти вліво (реверс):** встановіть перемикач реверсу (5) у крайнє ліве положення.

\* Дopusкається, що в деяких моделях положення перемикача встановлюється в дещо іншому порядку. В кожному разі перемикач позначено вказівними написами чи графічними символами.

-  В електроінструменті передбачено безпечне положення перемикача напрямку обертів (реверсу) (5) - середнє, - що забезпечує електроінструмент від самочинного пуску.

- Якщо перемикач знаходиться у цьому положенні, дріль-шрубоверт неможливо ввімкнути.
- Цю функційність передбачено для безпечної заміни різального інструменту чи викруткових наконечників.
- Перш ніж заходитися працювати, слід упевнитися, що перемикач напрямку обертів (5) перемкнуто у потрібне положення.

-  **Не допускається змінювати напрямок обертання (реверс) шпинделя під час обертання останнього.**

## ПЕРЕМИКАННЯ ШВИДКОСТЕЙ



Перемикач швидкостей (4) (мал. G) уможливує збільшення діапазону швидкості обертання шпинделя.

**Швидкість I:** швидкість обертання менше, більша сила моменту.

**Швидкість II:** швидкість обертання більша, менша сила моменту.



Перемикач швидкості обертання встановлюється у положення, яке відповідає характеру робіт, що виконуються. В разі якщо перемикач не перемикається (опір перемикача), слід трохи крутнути шпиндель довкола вісі.



**Не допускається змінювати швидкості обертання шпинделя під час обертання останнього. Це може спричинитися до поломки електроінструменту.**



**Тривале свердлення за низької швидкості обертання шпинделя загрожує перегріванням двигуна. Щоб запобігти цьому рекомендується робити періодичні перерви в роботі, або дати електроінструменту попрацювати на яловому ході на максимальних обертах прибр. 3 хвилини.**

## ЗБЕРІГАННЯ ТА ОБСЛУГОВУВАННЯ

### ДОГЛЯД І ЗБЕРІГАННЯ



- Чистити електроінструмент рекомендується безпосередньо після кожного використання.
- Не допускається чистити устаткування за допомогою води чи іншої рідини.
- Устаткування допускається чистити виключно за допомогою сухої ганчірки, пензля або струменем стисненого повітря низького тиску.
- Не допускається використовувати при цьому ані мийні засоби, ані розчинники, оскільки вони здатні пошкодити пластикові елементи електроінструменту.
- Вентиляційні щілини в корпусі двигуна належить утримувати в чистоті, щоб запобігти перегріванню електроінструмента.
- У разі появи надмірного іскрення комутатору устаткування слід передати кваліфікованому спеціалісту на перевірку стану вугільних щіточок двигуна.
- Устаткування зберігають у сухому місці, недоступному для дітей.

### ЗАМІНА ШВИДКОРОЗНІМНОГО ПАТРОНУ



Швидкорознімний патрон накручується на шпиндель дреля-шрубоверта й додатково притягується гвинтом.

- Встановіть перемикач реверсу (5) у середнє положення.
- Розведіть щічки швидкорознімного патрону (1) і вигвинтіть кріпильний гвинт (лівий гвинт) (мал. H).
- Вставте шестигранний ключ до швидкорознімного патрону і стукніть по протилежному кінцю шестигранного ключа.
- Відкрутіть швидкорознімний патрон.
- Встановлення патрону виконується у зворотній послідовності.



В разі будь-яких неполадок слід звертатися до авторизованого сервісного центру виробника.

## ТЕХНІЧНІ ХАРАКТЕРИСТИКИ

### НОМІНАЛЬНІ ХАРАКТЕРИСТИКИ

Дріль-шрубоверт акумуляторний		
Характеристика		Значення
Напруга акумулятора		14,4 В пост.ст.
Тип акумулятора		Li-Ion
Ємність акумулятора		1500 мАгод
Діапазон швидкостей обертання на яловому ході	швидкість I	0-350 хв. <sup>-1</sup>
	швидкість II	0-1150 хв. <sup>-1</sup>
Розмір свердлильного патрону		1-10 мм

Діапазон регулювання моменту обертання	1 – 19 плюс свердлення
Макс.момент обертання (м'яке вкручування)	21 Нм
Макс.момент обертання (жорстке вкручування)	35 Нм
Клас електроізоляції	III
Маса	1,12 кг
Рік виготовлення	2017

Зарядний адаптер	
Характеристика	Значення
Напруга живлення	230 В зм.стр.
Частота струму	50 Гц
Напруга ладування	17 В пост.ст.
Макс. сила струму ладування	1500 мА
Час ладування	75 хв
Клас електроізоляції	II
Маса	0,18 кг
Рік виготовлення	2017

## ІНФОРМАЦІЯ ПРО РІВЕНЬ ШУМУ І КОЛИВАНЬ



### Інформація щодо галасу та вібрації

Рівні галасу, такі як рівень акустичного тиску  $L_{p_A}$  та рівень акустичної потужності  $L_{w_A}$ , а також невизначеність вимірювання  $K$ , вказані в інструкції нижче, згідно зі стандартом EN 60745.

Амплітуда коливань або вібрації  $a_h$  і невизначеність вимірювання  $K$  визначаються згідно зі стандартом EN 60745-2-1 і наводяться нижче.

Зазначений у цій інструкції рівень вібрації (коливань) виміряний згідно з визначеною стандартом EN 60745 процедурою вимірювання і може бути використаний до порівняльного аналізу електроінструментів. Він також годиться до попереднього аналізу експозиції вібрації.

Вказаний рівень вібрації відповідає основним варіантам експлуатації електроінструменту. Якщо електроінструмент експлуатується з іншою метою або з іншими робочими інструментами, а також, якщо регламентні роботи не будуть адекватними та достатніми, рівень вібрації може відрізнятись. Вищезгадані причини можуть викликати підвищену експозицію вібрації протягом усього періоду експлуатації.

Для ретельного визначення експозиції вібрації слід взяти до уваги періоди, коли електроінструмент вимкнений або коли він ввімкнений, але не використовується у роботі. Таким чином, сумарна експозиція вібрації може виявитись суттєво меншою. Слід впровадити додаткові заходи безпеки з метою захисту користувача від наслідків вібрації, таких як: догляд за електроінструментом і робочим інструментом, забезпечення відповідної температури рук, належна організація праці.

Рівень тиску галасу:  $L_{p_A} = 61,9$  дБ (А)  $K = 3$  дБ (А)

Рівень акустичної потужності:  $L_{w_A} = 72,9$  дБ (А)  $K = 3$  дБ (А)

Значення вібрації (прискорення коливань):  $a_h = 1,068$  м/с<sup>2</sup>  $K=1,5$  м/с<sup>2</sup>

## ОХОРОНА СЕРЕДОВИЩА/СЕ



Зужиті продукти, що працюють на електричному живленні, не слід викидати разом з побутовими відходами, а утилізувати в спеціальних закладах. Відомості про утилізацію можна отримати в продавця продукції чи в органах місцевої адміністрації. Відпрацьовані електричні та електронні прилади містять речовини, що не є сприятливими для природного середовища. Обладнання, що не передається до переробки, може становити небезпеку для середовища та здоров'я людини.



**Li-Ion**

Не допускається утилізувати акумулятори/елементи живлення разом із побутовими відходами; не допускається кидати їх у вогонь або воду. Пошкоджені або використані акумулятори слід правильно утилізувати з метою подальшої переробки згідно з діючою директивою щодо утилізації акумуляторів та елементів живлення.

\* Виробник залишає за собою право вносити зміни.

«Grupa Torhex Spółka z ograniczoną odpowiedzialnością» Spółka komandytowa, з юридичною адресою в Варшаві, ul. Pograniczna 2/4, (тут і далі згадуване як «Grupa Torhex») сповіщає, що всі авторські права на зміст даної інструкції (тут і далі називаної «Інструкція»), в тому на її текст, розміщені світлини, схематичні рисунки, креслення, а також розташування текстових і графічних елементів належать виключно до Grupa Torhex і застережені відповідно до Закону від 4 лютого 1994 року «Про авторське право й споріднені права» (див. орган держдруку Польщі «Dz. U.» 2006 № 90 п. 631 з подальш. зм.). Копіювання, переробка, публікація, переробка в комерційних цілях всієї Інструкції чи окремих її елементів без письмового дозволу Grupa Torhex суворо заборонене. Недотримання до цієї вимоги тягне за собою цивільну та карну відповідальність

### AKKUMULÁTOROS FÚRÓCSAVARÓZÓ 58G215

FIGYELEM: A GÉP ÜZEMBE HELYEZÉSE ELŐTT FIGYELMESEN OLVASSA EL EZT A HASZNÁLATI UTASÍTÁST, ÉS ŐRIZZE MEG KÉSŐBBI FELHASZNÁLÁS CÉLJÁRA.

### RÉSZLETES BIZTONSÁGI ELŐÍRÁSOK

#### AZ AKKUMULÁTOROS FÚRÓ-CSAVARÓZÓ HASZNÁLATÁNAK ALAPVETŐ BIZTONSÁGI RENDSZABÁLYAI

- **A fúrócsavarozó használata alatt használjon hallásvédő eszközt és védőszemüveget. A túlzott zajártalom hallásromlást, süketséget okozhat.** *A fémforgácsok és egyéb röppenő részecskék tartós szemkárosodást okozhatnak.*
- **A szerszámot használja a vele szállított pótfogantyúkkal.** *A szerszám fölötti uralom elvesztése kezelőjének személyi sérülését okozhatja.*
- **Olyan munkák végzése során, amikor a betétszerszám rejtett elektromos vezetékbe ütközhet, a szerszámot kizárólag szigetelt markolatánál fogva szabad tartani.** *Az érintkezés az elektromos hálózati vezetékkel feszültség alá helyezné a szerszám fém alkatrészeit, ez pedig áramütéses balesetet okozhat.*

#### A FÚRÓ-CSAVARÓZÓ HASZNÁLATÁNAK TOVÁBBI BIZTONSÁGI SZABÁLYAI

- Csak az ajánlott akkumulátort és akkumulátortöltőt használja.
- Az akkumulátor közelében tilos nyílt láng, parázs vagy szikra használata. Ne tegye ki hosszabb időn keresztül magas hőmérséklet hatásának (tűző napon, fűtőtestek közelében, bárhol, ahol a környezeti hőmérséklet meghaladja az 50°C-ot).
- Az akkumulátor töltését a felhasználó felügyelete alatt kell végezni.
- Lehetőleg ne töltsé az akkumulátort 0°C alatti környezeti hőmérséklet mellett.
- A fúró-csavarozóval szállított akkumulátortöltőt kizárólag ennek a terméknek a töltésére rendeltetett. Más célra történő használata tilos.
- Tilos fémtárgyakat helyezni az akkumulátortöltőbe
- Tilos a szerszám orsójának forgásirányát megváltoztatni működés közben. Az ilyen lépés károsíthatja a fúrócsavarozót.
- A fúró-csavarozó tisztítására használjon puha, száraz törülköndőt. Ne használjon erre mosószereket, alkoholokat.
- Az akkumulátortöltő tisztításának megkezdése előtt hálózati csatlakozóját húzza ki az aljzatból.
- Ha egymás után több akkumulátort is tölteni kíván, akkor az egyes akkumulátorok töltése között tartson legalább 30 perces szünetet.

#### AZ AKKUMULÁTOR TÖLTŐT ÉRINTŐ KÜLÖNLEGES BIZTONSÁGI ELŐÍRÁSOK

- E berendezés nem szolgál korlátozott fizikai, érzéki vagy szellemi képességű személyek (pl. gyermekek), illetve a készüléket és használatát nem ismerő személyek által történő használatra, kivéve azt a helyzetet, amikor erre a biztonságukért felelős személy felügyelete mellett, illetve a berendezés e személy által átadott használati utasítását betartva kerül sor.
- Oda kell arra figyelni, hogy gyermekek ne játszanak a szerszámmal.
- Használat előtt minden esetben ellenőrizni kell az akkumulátortöltőt, a csatlakozódugó és a csatlakozókábel állapotát. Károsodása esetén az akkumulátortöltőt nem szabad használni.
- Őrizze meg ezt a használati utasítást. Fontos biztonsági rendszabályokat és használati tanácsokat tartalmaz.
- Az akkumulátortöltő használatbavétele előtt olvassa el teljes egészében ennek a Használati Utasításnak az akkumulátortöltőre vonatkozó részeit, valamint az akkumulátortöltőn és a töltendő akkumulátoregységen található tájékoztatást, jelzéseket.
- Az esetleges testi sérülések veszélyének csökkentése érdekében a töltőt kizárólag Li-Ion akkumulátorok töltésére használja. Más típusú akkumulátor esetleg fel is robbanhat, testi sérüléseket illetve anyagi károkat okozva.

- Az akkumulátortöltőt ne tegye ki víz, nedvesség hatásának.
- Nem az akkumulátortöltő gyártója által forgalmazott vagy ajánlott beköthető elemek használata tűz, testi sérülés illetve áramütés kockázatával jár.
- Győződjön meg arról, hogy a hálózati vezeték nincs-e kitéve rálépés veszélyének, nincs-e útban, vagy nincs-e kitéve más veszélynek (pl. erős megrántásnak).
- Ha nem feltétlenül szükséges, ne használjon hosszabbítót. Nem megfelelő hosszabbító használata tűz és áramütés veszélyével jár. Ha mindenképpen szükségesé válik hosszabbító használata, győződjön meg arról, hogy:
  - a hosszabbító foglalatai illeszkednek-e az akkumulátor hálózati vezetékének csatlakozójához,
  - a hosszabbító megfelelő műszaki állapotban van-e.
- Tilos az akkumulátortöltő használata sérült hálózati vezetékkel vagy csatlakozóval. A sérült vezeték, csatlakozót csak megfelelően kiképzett személy javíthatja.
- Tilos az olyan akkumulátortöltő használata, amely erős ütésnek lett kitéve, leesett, vagy más módon károsodott. Ellenőrzését, esetleges javítását bízza felhatalmazott szervizműhelyre.
- Tilos az akkumulátortöltő szétszedésével próbálkozni. Bármilyen javítás válik szükségessé, bízza azt felhatalmazott szervizműhelyre. Az akkumulátortöltő szakszerűtlen javítása áramütés illetve tűz kiváltó oka lehet.
- Bármilyen karbantartási, tisztítási művelet megkezdése előtt az akkumulátortöltő hálózati csatlakozóját húzza ki az aljzatból.
- Az akkumulátor sérülése, helytelen használata esetén gázok szabadulhatnak fel. Ilyen esetben a helységet ki kell szellőztetni, bántalmak fellépése esetén ki kell kérni orvos tanácsát.
- Az akkumulátortöltőt tartsa tisztán. Elszennyeződése áramütéses balesetet okozhat.
- Ne üzemeltesse az akkumulátortöltőt gyúlékony (pl. papír, szövet) felületre helyezve, sem gyúlékony anyagok közelében. Az akkumulátortöltő töltés közbeni felmelegedése miatt fennáll a tűzveszély.

**A használaton kívüli akkumulátortöltőt áramtalanítsa az elektromos csatlakozó kihúzásával.**

**FIGYELEM! A berendezés beltéri alkalmazásra szolgál.**

**Az önmagában is biztonságos szerkezeti felépítés, a biztonsági megoldások és a kiegészítő védőfelszerelések alkalmazása mellett is mindig fennmarad a munkavégzés közben bekövetkező balesetek minimális veszélye.**

**A Li-ion akkumulátorokból az elektrolit kifolyhat, az akkumulátor meggyulladhat vagy fel is robbanhat, ha hagyja túl magas hőmérsékletre felmelegedni, vagy rövidre zárja. Ne hagyja kocsijában meleg, verőfényes napokon. Tilos az akkumulátort megbontani. A Li-ion akkumulátorok biztonsági elektronikával vannak felszerelve, amely sérülése akár az akkumulátor meggyulladásához vagy felrobbanásához is vezethet.**

**Az alkalmazott jelzések magyarázata.**



- 1,2. Olvassa el a használati utasítást, tartsa be a benne található figyelmeztetéseket és biztonsági szabályokat,
3. Viseljen védőszemüveget és hallásvédő eszközt.
4. Gyerekek elől elzárandó.
5. Csapadéktól védendő.
6. II. szigetelési oszt. szerszám.

7. Karbantartás, javítás megkezdése előtt húzza ki a hálózati csatlakozódugót az aljzatból.
8. Beltéri használatra, víz és nedvesség ellen védendő.
9. Ne dobja tűzbe.
10. Megengedett maximális akkumulátor hőmérséklet.
11. Újrahasznosítás.

## FELÉPÍTÉS, RENDELTETÉS

A fúró-csavarozó akkumulátorral működtetett elektromos kéziszerszám. Az erőforrás kommutátoros, egyenáramú elektromotor, állandó mágnesekkel és bolygóműves áttétellel. A fúró-csavarozó rendeltetése csavarok be- és kihajtása fába, fémbe, műanyagba és kerámiába, valamint furatok készítése ugyanezen anyagokban. Az akkumulátoros, vezeték nélküli elektromos szerszámok különösen hasznosak lehetnek a belsőépítészeti, az átalakítási feladatok kivitelezése során, stb.



**Tilos az elektromos szerszámot rendeltetésétől eltérő célra alkalmazni.**

## AZ ÁBRÁK ÁTTEKINTÉSE

Az alábbi számozás a gép elemeinek a jelen használati utasítás ábrái szerinti jelöléseit követi.

1. Gyorsbefogó tokmány
2. Gyorsbefogó tokmány gyűrű
3. Forgatónyomaték-szabályzó gyűrű
4. Sebességváltó kapcsoló
5. Forgásirányváltó kapcsoló
6. Akkumulátor rögzítőgomb
7. Akkumulátor
8. Indítókapcsoló
9. Az akkumulátor töltöttségi állapotának kijelzése (LED-ek)
10. Világítás
11. LED-ek
12. Töltőállomás
13. Akkumulátortöltő

\* Előfordulhatnak különbségek a termék és az ábrák között.

## AZ ALKALMAZOTT PIKTOGRAMOK LEÍRÁSA



FIGYELEM



FIGYELMEZTETÉS



ÖSSZESZERELÉS / BEÁLLÍTÁS



FONTOS

## TARTOZÉKOK, KIEGÉSZÍTŐ FELSZERELÉSEK

- |                     |        |
|---------------------|--------|
| 1. Akkumulátor      | - 2 db |
| 2. Akkumulátortöltő | - 1 db |
| 3. Töltőállomás     | - 1 db |
| 4. Csavarhúzó betét | - 1 db |
| 5. Vászon hordtáska | - 1 db |





## FELKÉSZÍTÉS AZ ÜZEMBEHELYEZÉSRE

### AZ AKKUMULÁTOR KIVÉTELE ÉS BEHELYEZÉSE





- Állítsa az (5) forgásirány-váltó kapcsolót középső állásba.
- Nyomja be a (6) akkumulátor-reteszelő gombokat és csúsztassa ki a (7) akkumulátort (**A. ábra**).
- Csúsztassa be a (7) töltött akkumulátort a markolatban lévő tartóba, míg meg nem hallja az (6) reteszelőgombok kattánását.

## AZ AKKUMULÁTOR TÖLTÉSE

-  A fúró-csavarozó részlegesen feltöltött akkumulátorral kerül leszállításra. Az akkumulátor töltését 4 °C - 40 °C környezeti hőmérsékleten végezze. Az új, illetve a sokáig nem használt akkumulátor a teljes tölthetőséget csak körülbelül 3-5 töltési/lemerülési ciklus után éri el.
- 
  - Vegye ki a (7) akkumulátort a fúrócsavarozóból (**A. ábra**).
  - Csatlakoztassa a (12) töltőállomást a (13) töltőhöz.
  - Csatlakoztassa a (13) akkumulátortöltőt a hálózatra (230 V AC).
  - Helyezze be az (7) akkumulátort a töltőállomásba (12) (**B. ábra**).
-  Az akkumulátor akkumulátortöltőbe helyezésével a (12) töltőállomás (11) diódái többféleképpen jelezhetnek (ld. alább).
  - **A zöld LED világít** – a hálózatra csatlakozást jelzi.
  - **A zöld és a piros LED együttesen világít** – (az akkumulátor töltőállomásba helyezése után) arról tájékoztat, hogy folyamatban van az akkumulátor töltése.
  - **A piros LED kialszik, a zöld tovább világít** - azt jelzi, hogy az akkumulátor teljesen feltöltődött
-  **A töltés során az akkumulátorok erősen felmelegednek. Ne vegye használatba őket azonnal a töltés után - várja meg, amíg lehűlnek szobahőmérsékletre. Így elkerülheti az akkumulátor esetleges károsodását.**

## AZ AKKUMULÁTOR TÖLTÖTTSÉGI ÁLLAPOTÁNAK KIJELZÉSE



-  Az akkumulátor töltöttség ellenőrzés gomb megnyomásakor működésbe lép az akkumulátor töltöttségi állapotának kijelzése.
-  A fúró-csavarozó fel van szerelve (9) akkumulátor töltöttség kijelzővel (4 db LED). Az akkumulátor töltöttségi állapotának ellenőrzéséhez nyomja be az akkumulátortöltés ellenőrző (8) gombot (**C. ábra**). Mindegyik LED kigyulladás az akkumulátor töltöttségének magas szintjére utal. Ha két LED világít, az az akkumulátor részleges lemerülését jelzi. Ha csak egy LED világít, az azt jelenti, hogy az akkumulátor lemerült, szükséges annak újra töltése.

## ORSÓFÉK

-  A fúró-csavarozó elektronikus fékkel van felszerelve, amely a (8) indítókapcsoló elengedése után azonnal megállítja a meghajtótengelyt (orsót). A fék az orsó kikapcsolás utáni szabad továbbforgásának megakadályozásával segíti a be- és kicsavarozásnál a pontos munkavégzést.

## MUNKAVÉGZÉS / BEÁLLÍTÁSOK

### BE- ÉS KIKAPCSOLÁS

-  **Bekapcsolás** - nyomja be a (8) indítókapcsolót.  
**Kikapcsolás** - engedje fel a (8) indítókapcsolót.
-  A (8) indítókapcsoló mindenkorai benyomásával kigyullad a munkaterületet megvilágító (10) LED.

### A FORDULATSZÁM BEÁLLÍTÁSA

-  A csavarozás vagy a fúrás sebességét munkavégzés közben az (8) kapcsológombra nehezedő nyomás növelésével vagy csökkentésével lehet szabályozni. A sebesség szabályozása lehetővé teszi a lassú indítást, ami a gipsz alapú anyagok és csempék fúrásánál megelőzhetővé teszi a fúró megcsúszását, a csavar be- és kihajtásnál pedig segít megőrizni a munkafolyamat fölötti uralmat.

### NYOMÁSHATÁROLÓ TENGELYKAPCSOLÓ

-  A (3) forgónyomaték-állító gyűrű helyzetének megválasztásával tartósan beállíthatja a tengelykapcsolót a meghatározott forgatónyomaték értékre. A beállított forgatónyomaték-érték elérésekor a nyomáshatároló tengelykapcsoló azonnal szétkapcsol. Így megakadályozható a csavar túlhajtása és a fúró-csavarozó esetleges károsodása.

### A FORGÓNYOMATÉK BEÁLLÍTÁSA

-  • A különféle csavarokhoz ill. anyagokhoz más és más nyomaték-értéket kell alkalmazni.



- A forgatónyomaték értéke annál nagyobb, minél nagyobb az adott helyzetnek megfelelő számjelzés (**D. ábra**).
- Állítsa a **(3)** forgónyomaték-állító gyűrűt a forgatónyomaték meghatározott értékére.
- Kezdjen mindig alacsonyabb nyomaték-értékkel.
- Emelje a forgatónyomatékot fokozatosan addig, amíg kielégítő nem lesz az eredmény.
- A csavarok kihajtásához nagyobb értéket kell választani.
- Fúráshoz állítsa a fúró jeléhez a gyűrűt. Ebben a helyzetben érhető el a legnagyobb forgatónyomaték érték.
- A megfelelő forgatónyomaték-érték megválasztásának képessége a gyakorlat megszerzésével alakul ki.

 **A forgatónyomaték-szabályzó gyűrű „fúró” helyzetbe állítása kiiktatja a terheléshatároló tengelykapcsoló működését.**

## A MUNKASZERSZÁMOK BEFOGATÁSA

-  • Állítsa a **(5)** forgásirány-váltó kapcsolót középső állásba.
- A gyorstokmány **(2)** gyűrűjének az óramutató járásával ellentétes irányú forgatásával (ld. a gyűrűn található jelzést) elérhető a pófák nyitása, hogy behelyezhető legyen a fúrószár vagy csavarhúzó betét (**E. ábra**).
- A szerszám befogatásához a gyorstokmány **(2)** gyűrűjét forgassa az óramutató járásával megegyező irányba, és erősen húzza meg.

 A szerszámszárak kivétele a befogatás műveleteinek fordított sorrendben történő végrehajtásával történik.

 **A fúrószár vagy csavarhúzó betét befogatásánál fordítson figyelmet annak megfelelő helyzetére a gyorstokmányban. Rövid csavarhúzó betétek, bitek használata esetén használja a mágneses befogót, mint hosszabbítót.**

## FORGÁSIRÁNY JOBBRA – BALRA

-  Az **(5)** forgásirány-váltó kapcsolóval megválasztható az orsó forgásiránya (**F. ábra**).
- Forgásirány jobbra** - állítsa az **(5)** forgásirány-váltó kapcsolót baloldali végállásba.
- Forgásirány balra** - állítsa az **(5)** forgásirány váltó kapcsolót jobboldali végállásba.

\* A kapcsoló adott forgásirányhoz tartozó állása egyes esetekben eltérhet a fentiekben leírtaktól. Elsősorban a kapcsolón vagy a szerszám házán található jelzéseket vegye figyelembe.

 A **(5)** forgásirány-váltó kapcsoló biztonsági állása a középső állás, ebben a helyzetben kizárja a szerszám véletlen elindítását.

- Ebben az állásban a fúró-csavarozót nem lehet elindítani.
- Helyezze ebbe az állásba a kapcsolót, ha cserélni kívánja a befogott fúrószárat vagy szerszámot.
- Bekapcsolás előtt ellenőrizze, hogy az **(5)** irányváltó kapcsoló a megfelelő állásban van-e.

 **Tilos a forgásirányt olyankor megváltoztatni, amikor a fúrócsavarozó tengelye még forog.**

## SEBESSÉGVÁLTÁS

-  A **(4)** sebességváltó kapcsoló lehetővé teszi az elérhető fordulatszám-tartomány növelését (**G. ábra**).
- I. fokozat:** alacsonyabb fordulatszám-tartomány, magas forgatónyomaték.
- II. fokozat:** magasabb fordulatszám-tartomány, alacsonyabb forgatónyomaték.

 A végzendő munkának megfelelően állítsa a sebességváltó kapcsolót a megkívánt állásba. Ha a kapcsolót nem tudja elmozdítani, forgassa el kis mértékben az orsót.

 **Tilos a sebességváltó kapcsoló átállítása működő fúró-csavarozón. Ez az elektromos kéziszerszám károsodását vonhatja maga után.**

 **A hosszú ideig tartó, kis fordulatszámon végzett fúrás a motor túlmelegedéséhez vezethet. Tartson rendszeres szünetet a munkában, vagy engedje, hogy a szerszám terhelés nélkül a maximális fordulatszámon működjön mintegy 3 percig.**

## KEZELÉS, KARBANTARTÁS

### KARBANTARTÁS, TÁROLÁS



- Minden esetben ajánlott a használat befejeztével azonnal megtisztítani a berendezést.
- A tisztításhoz tilos vizet vagy más folyadékot használni.
- A fúró-csavarozót tisztítsa száraz törlőkendővel vagy fúvassa le alacsony nyomású sűrített levegővel.
- Ne használjon semmilyen tisztítószerrel vagy oldószert, mert károsíthatják a műanyagból készült elemeket.
- Rendszeresen tisztítsa ki a motorház szellőzőnyílásait, hogy megelőzze ezzel a motor esetleges túlmelegedését.
- Ha a motor kommutátoránál túlzott szikraképződést tapasztal, ellenőriztesse szakemberrel a motor szénkeféinek állapotát.
- A fúró-csavarozót tárolja száraz, gyermekektől elzárt helyen.

### A GYORSTOKMÁNY CSERÉJE



A gyorstokmány a fúró-csavarozó meghajtó tengelyére (orsójára) menettel csatlakozik, kiegészítésként még csavarral is rögzítve van.

- Állítsa az (5) forgásirány-váltó kapcsolót középső állásba.
- Nyissa meg az (1) gyorstokmány pofáit és csavarja ki a rögzítőcsavart (balmenet!) (**H. ábra**).
- Szorítsa be az imbuszkulcsot a gyorstokmányba, és finoman üsse meg a kulcs másik végét.
- Csavarja le a gyorstokmányt.
- A gyorstokmány felszerelése a leszereléssel ellentétes sorrendben történik.



Bármiféle felmerülő meghibásodás javítását bízva a gyári márkaszervizre.

## MŰSZAKI JELLEMZŐK

### MŰSZAKI ADATOK

Akkumulátoros fúró-csavarozó		
Jellemző		Érték
Akkumulátorfeszültség		14,4 V DC
Akkumulátor típus		Li-Ion
Akkumulátor kapacitás		1500 mAh
Üresjárat fordulatszám-tartomány	I. fokozat	0-350 min <sup>-1</sup>
	II. fokozat	0-1150 min <sup>-1</sup>
Gyorstokmány befogási mérettartomány		1-10 mm
Forgatónyomaték-szabályozási tartomány		1 – 19 és fúrás
Maximális forgatónyomaték (puha csavarozás)		21 Nm
Maximális forgatónyomaték (kemény csavarozás)		35 Nm
Érintésvédelmi besorolási osztály		III
Tömeg		1,12 kg
Gyártási év		2017

Akkumulátortöltő		
Jellemző		Érték
Hálózati feszültség		230 V AC
Hálózati frekvencia		50 Hz
Töltőfeszültség		17 V DC
Max. töltőáram		1500 mA
Töltési idő		75 min
Érintésvédelmi besorolási osztály		II
Tömeg		0,18 kg
Gyártási év		2017

## ZAJ- ÉS REZGÉSVÉDELMI ADATOK

### Tájékoztató a zajról és a rezgésekről

A zaj kibocsátás szintjei, így a kibocsátott hangnyomásszint ( $L_{pA}$ ) és a hangteljesítményszint ( $L_{WA}$ ), valamint a mérési bizonytalanság (K) értékei a használati utasítás alábbi részében kerültek megadásra az EN 60745 szabványnak megfelelően.

A rezgés gyorsulás ( $a_h$ ), valamint a vonatkozó mérési bizonytalanság (K) alább megadott értékei az EN 60745-2-1 szabvány alapján kerültek meghatározásra.

A jelen használati utasításban megadott rezgés gyorsulás szintje az EN 60745 szabványban meghatározott mérési eljárás szerint került meghatározásra, és felhasználható az elektromos kéziszerszámok összehasonlítására. Felhasználható a rezgés gyorsulási expozíció előzetes értékelésére is.

A megadott rezgés gyorsulási szint az elektromos kéziszerszám alapvető alkalmazásaira reprezentatív. Ha az elektromos kéziszerszám más módon, vagy más betétszerszámokkal kerül alkalmazásra, valamint akkor is, ha nincs megfelelően karbantartva, a rezgés gyorsulás szintje változhat. A fentebb felsorolt okok előidézhetik a rezgés gyorsulási expozíció növekedését a teljes üzemidő alatt.

Ahhoz, hogy pontosan meghatározható legyen a rezgés gyorsulási expozíció, figyelembe kell venni azokat az időszakokat is, amikor az elektromos kéziszerszám ki van kapcsolva, vagy be van kapcsolva, de nincs használatban. Ily módon teljes rezgés gyorsulási expozíció jelentősen alacsonyabbnak bizonyulhat. További biztonsági intézkedéseket kell fogantatni a felhasználó rezgések elleni védelmére, mégpedig: karban kell tartani az elektromos kéziszerszámokat és a betétszerszámokat, biztosítani kell a kezek megfelelő hőmérsékletét, valamint a megfelelő munkaszervezést.

Hangnyomás-szint:  $L_{pA} = 61,9 \text{ dB(A)}$   $K = 3 \text{ dB(A)}$

Hangteljesítmény-szint:  $L_{WA} = 72,9 \text{ dB(A)}$   $K = 3 \text{ dB(A)}$

Rezgés gyorsulás:  $a_h = 1,068 \text{ m/s}^2$   $K = 1,5 \text{ m/s}^2$

## KÖRNYEZETVÉDELMELEM / CE



Az elektromos üzemű termékeket ne dobja ki a házi szeméttel, hanem azt adja le hulladékkezelésre, hulladékgyűjtésre szakosodott helyen. A hulladékkezeléssel kapcsolatos kérdéseire választ kaphat a termék kereskedőjétől, vagy a helyi hatóságoktól. Az elhasznált elektromos és elektronikai berendezések a természeti környezetre ható anyagokat tartalmaznak. A hulladékkezelésnek, újrahasznosításnak nem alávetett berendezések potenciális veszélyforrást jelentenek a környezet és az emberi egészség számára.

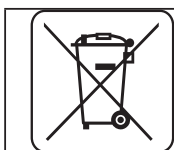

**Li-Ion**

Tilos az elhasznált elemeket, akkumulátorokat a háztartási hulladékba, illetve tűzbe vagy vízbe dobni! A sérült vagy elhasznált akkumulátorokat az azok ártalmatlanításáról szóló irányelveknek megfelelően kell újrahasznosításra átadni.

\* A változtatás joga fenntartva!

A „Grupa Topex Spółka z ograniczoną odpowiedzialnością” Spółka komandytowa (székhelye: Varsó, ul. Pograniczna 2/4) (a továbbiakban: „Grupa Topex”) kijelenti, hogy a jelen használati utasítás (továbbiakban „Használati Utasítás”) tartalmával – ideértve többek között annak szövegével, a felhasznált fényképekkel, vázlatokkal, rajzokkal, valamint a formai megjelenéssel – kapcsolatos összes szerzői jog a Grupa Topex kizárólagos tulajdonát képezi és mint ilyenek jogi védelem alatt állnak, az 1994. február 4-i, a szerzői és ahhoz hasonló jogokról szóló törvényben foglaltak szerint (Dz.U. (Törvényközlöny) 2006. évf. 90. szám 631. tétel, a későbbi változásokkal). A Használati Utasítás egészének vagy bármely részletének hasznosítás céljából történő másolása, feldolgozása, közzététele, megváltoztatása a Grupa Topex írásos engedélye nélkül polgárjogi és büntetőjogi felelősségre vonás terhe mellett szigorúan tilos.

### MAȘINĂ DE GĂURIT – ÎNȘURUBAT CU ACUMULATOR 58G215

NOTĂ: ÎNAINTE DE FOLOSIREA SCULEI ELECTRICE, TREBUIE CITITE CU ATENȚIE INSTRUCȚIUNILE. SE RECOMANDĂ PĂSTRAREA LOR PENTRU FOLOSIREA ÎN VIITOR.

#### PREVEDERI SPECIALE PENTRU SECURITATE

##### DISPOZIȚII SPECIALE PENTRU ACTIVITATEA CU MAȘINA DE GĂURIT ȘI ÎNȘURUBAT CU ACUMULATOR

- **Purtați protectoare pentru urechi și ochelari de protecție atunci când lucrați cu mașina de găurit și înșurubat cu acumulator.** *Expunerea la zgomot poate cauza pierderea auzului. Pilitura de metal și alte particule care zboară pot provoca daune de durată ochilor.*
- **De a se utiliza instrumentul cu ajutorul mânerelor suplimentare furnizate împreună cu unealta.** *Pierderea controlului poate cauza vătămarea corporală a operatorului.*
- **Atunci când se efectuează lucrări care ar putea da de cabluri ascunse, dispozitivul ar trebui să fie ținut de suprafața mânerelor izolate.** *Contactul cu cablul de alimentare de la rețea ar putea duce la transmiterea tensiunii pe părțile metalice ale dispozitivului, care ar putea duce la șoc electric.*

##### DISPOZIȚII SUPPLEMENTARE DE SIGURANȚĂ A LUCRULUI CU MAȘINA DE GĂURIT ȘI ÎNȘURUBAT CU ACUMULATOR

- Folosiți numai acumulatorul și încărcătorul recomandat.
- Acumulatorul trebuie să fie întotdeauna ținut la distanță de sursele de aprindere. Nu-l lăsați pentru o lungă perioadă într-un mediu în care temperatura este mare (în lumina directă a soarelui sau lângă un radiator sau oriunde în cazul în care temperatura depășește 50°C).
- Procesul de încărcare a acumulatorului ar trebui să aibă loc sub controlul utilizatorului.
- Evitați încărcarea acumulatorului la temperaturi sub 0°C
- Încărcătorul furnizat împreună cu mașina de găurit și înșurubat este destinat numai pentru utilizarea cu acest produs. A nu se utiliza în alte scopuri.
- Nu introduceți obiecte metalice în încărcător.
- Nu schimbați direcția de rotație a axului în timp ce se lucrează. În caz contrar, s-ar putea deteriora mașina de găurit și înșurubat.
- Pentru a curăța mașina de găurit și înșurubat folosiți o cârpă moale, uscată. Nu folosiți niciodată detergent sau alcool.
- Înainte de a curăța încărcătorul trebuie deconectat de la rețea.
- Dacă intenționați să încărcați succesiv mai mult decât un acumulator, trebuie să faceți o pauză de 30 de minute între încărcare.

##### CONDIȚII SPECIALE DE SIGURANȚĂ PENTRU ÎNCĂRCĂTOARE

- Acest instrument nu este destinat utilizării de către persoanele (inclusiv copii) cu capacități fizice, senzoriale sau mentale limitate, sau de către persoanele lipsite de experiență sau cunoștințe cu privire la funcționarea dispozitivului, cu excepția cazului în care are loc sub supravegherea și conform instrucției de folosire a dispozitivului, transmis de către persoana responsabilă pentru siguranța lor.
- A se acorda atenție copiilor. Instrumentul este interzis copiilor.
- Înainte de utilizare, verificați întotdeauna starea încărcătorului, cablului și conectorului. Nu folosiți încărcătorul în caz de avarie.
- Păstrați acest manual de instrucțiuni. Acesta conține instrucțiuni importante de siguranță și de funcționare a încărcătorului.
- Înainte de a utiliza încărcătorul, citiți toate informațiile conținute în acest manual, marcajele de pe încărcător și informațiile pentru care acest încărcător este destinat.
- Pentru a reduce riscul de o posibilă rănire a corpului, încărcătorul trebuie să fie utilizat exclusiv pentru încărcarea acumulatorului de tip Li-Ion. Acumulatorul de un alt tip poate exploda, provocând vătămări corporale sau pagube materiale.
- Încărcătorul nu trebuie expus la umezeală sau apă.

- Utilizarea elementelor de conectare nerecomandate sau care nu au fost vândute de către producător pot duce la provocarea unui foc periculos, rănire sau electrocutare.
- Asigurați-vă că cablul de alimentare nu se află într-o zonă aglomerată sau dacă acesta nu este amenințat de alte pericole (de exemplu, o presiune prea puternică).
- În cazul în care nu este nevoie absolută, nu trebuie să utilizați prelungitorul. Utilizarea prelungitorului necorespunzător poate provoca incendiu sau șoc electric. Dacă trebuie să utilizați prelungitorul, trebuie să vă asigurați mai întâi că:
  - soclu prelungitorului poate fi folosit cu cablul încărcătorului original.
  - prelungitorul este în stare bună.
- Nu folosiți încărcătorul cu cablul sau priza deteriorată. Daunele ar trebui să fie eliminate de către o persoană calificată.
- Nu folosiți încărcătorul, dacă a fost supus unui impact puternic, a fost scăpat pe jos sau deteriorat în vreun fel. Ar trebui să fie verificat sau reparat la un atelier de service autorizat.
- Nu încercați să demontați încărcătorul. Toate reparațiile trebuie să fie încredințate unui atelier de service autorizat. Asamblarea încărcătorului efectuată necorespunzător poate duce la șoc electric sau incendiu.
- Înainte de a efectua orice întreținere sau curățare a încărcătorului, asigurați-vă că-l deconectați de la rețeaua electrică.
- În caz de avarie sau utilizarea incorectă a bateriei, poate duce la emiterea gazelor. Ar trebui să aerisiți atunci camera, în caz de eventuale afecțiuni consultați un medic.
- Încărcătorul trebuie să fie păstrat curat. Contaminarea poate cauza șoc electric.
- Nu folosiți încărcătorul pus pe materiale combustibile (de ex. hârtie, textile), sau în apropierea substanțelor inflamabile. Din cauza creșterii temperaturii încărcătorului în timpul procesului de încărcare, există riscul de incendiu.

**În cazul în care încărcătorul nu este folosit, deconectați-l de la sursa de alimentare.**

**ATENȚIE! Dispozitivul este folosit pentru a funcționa în interior.**

**În ciuda utilizării construcției de siguranță, aplicarea măsurilor de garanție și măsurilor suplimentare de protecție, există întotdeauna un risc minim de rănire în cazul activității de lucru.**

**Acumulatorii Li-ion se pot scurge, aprinde sau exploda atunci când sunt încălzite la temperaturi ridicate sau scurtcircuitat. Acestea nu ar trebui să fie păstrate în mașină în timpul zilelor calde și însorite. Nu deschideți acumulatorul. Acumulatorii Li-ion conțin dispozitive electronice, care, în caz de defectare, pot provoca explozia bateriei sau aprinderea acesteia.**

**Explicarea pictogramelor utilizate.**



- 1,2. Citiți instrucțiunile de utilizare, luați aminte la avertismentele și condițiile de siguranță conținute în manual.
3. Folosiți ochelari de protecție și protectoare pentru urechi.
4. Nu lăsați aparatul la îndemâna copiilor.
5. A proteja de ploaie.
6. Dispozitiv – clasa a doua de izolației.
7. Deconectați cablul de alimentare înainte de întreținere sau reparații.
8. De a utiliza în interior, a se feri de apă și umiditate.
9. Nu aruncați în foc.

10. Temperatura maximă admisă a celulelor.
11. Reciclare

## CONSTRUCȚIE ȘI UTILIZARE

Mașina de găurit și înșurubat cu acumulator este un aparat cu putere alimentată de la acumulator. Unitatea are motor cu colector de curent continuu cu magneți permanenți și cu angrenaj planetar. Mașina este proiectată pentru înșurubarea și deșurubarea șuruburilor și bolțurilor în lemn, metal, plastic și ceramică, precum și pentru găurire în aceste materiale. Instrumentul alimentat prin acumulator, fără fir, se dovedește a fi util în special în activitatea legată de design interior, adaptare încăperilor, etc.



**Folosiți aparatul electric conform destinației sale.**

## DESCRIEREA PAGINILOR GRAFICE

Numerotația de mai jos se referă la elementele dispozitivului prezentate în paginile grafice din acest manual.

1. Mandrină cu schimbare rapidă
2. Inel mandrină
3. Inel de reglaj
4. Buton selector pentru prima sau a doua viteză
5. Buton de schimbare
6. Buton de fixare a acumulatorului
7. Acumulator
8. Buton de pornire/oprire
9. Semnalizare stare baterie (LED-uri).
10. Lampă cu led
11. LED-uri
12. Încărcător de acumulator
13. Încărcător

\* Pot exista diferențe între desen și produs.

## DESCRIEREA SEMNELOR GRAFICE UTILIZATE



ATENȚIE



AVERTISMENT



INSTALARE/SETĂRI



INFORMAȚII

## ECHIPAMENTE ȘI ACCESORII

- |                        |          |
|------------------------|----------|
| 1. Acumulator          | - 2 buc. |
| 2. Încărcător          | - 1 buc. |
| 3. Stație de încărcare | - 1 buc. |
| 4. Capăt șurub         | - 1 buc. |
| 5. Husă din material   | - 1 buc. |





## PREGĂTIREA PENTRU MUNCĂ

### SCOATEREA / MONTAREA BATERIEI





- Setați direcția de rotație (5) în poziția de mijloc.
- Apăsați butonul de fixare a acumulatorului (6) și scoateți acumulatorul (7) (**fig. A**).
- Puneți acumulatorul la încărcat (7) în mâner, până când veți auzi un semn de fixare a butoanelor de montare a acumulatorului (6).

## ÎNCĂRCAREA ACUMULATORULUI

-  Mașina de găurit și înșurubat este livrată cu un acumulator încărcat parțial. Încărcarea acumulatorului trebuie efectuată în condițiile în care temperatura ambiantă este de 4°C - 40°C. Acumulatorul nou sau unul care pentru o lungă perioadă de timp nu a fost folosit, va atinge capacitatea deplină de putere după aproximativ 3-5 cicluri de încărcare și descărcare.
- 
  - Scoateți acumulatorul (7) din aparat (fig A.).
  - Conectați stația de încărcare (12) la încărcător (13).
  - Porniți încărcătorul (13) la priză (230 V AC).
  - Introduceți acumulatorul (7) la stația de încărcat (12) (fig. B).
-  După introducerea acumulatorului în stația de încărcare se aprind led-urile (11) pe stația de încărcare (12) într-un sistem diferit (a se vedea descrierea de mai jos).
  - **Aprinderea LED-urilor pe verde** - indică tensiune de conectare.
  - **Aprinderea simultană a LED-urilor pe verde și roșu** - (după plasarea acumulatorului în stația de încărcare) indică faptul că bateria se încarcă.
  - **LED-ul roșu se stinge, se aprinde LED-ul verde** - indică faptul că acumulatorul este complet încărcat.
-  **În procesul de încărcare, acumulatorul devine foarte fierbinte. Nu încercați să lucrați imediat după încărcarea acestuia - așteptați ca acumulatorul să obțină temperatura camerei. Acest lucru va preveni bateria de la daune.**

## SEMNALIZAREA STĂRII DE ÎNCĂRCARE A ACUMULATORULUI



-  De fiecare dată când apăsați butonul de pornire, se activează semnalizarea stării de încărcare a bateriei.
-  Mașina de găurit și înșurubat este echipată cu un indicator a stării bateriei (4 LED-uri) (9). Pentru a verifica starea de încărcare a bateriei, apăsați butonul (8) (fig. C). Toate LED-urile aprinse indică un nivel ridicat de încărcare a bateriei. 2 LED-uri aprinse indică descărcarea parțială. Iluminarea 1 LED înseamnă descărcarea acumulatorului și obligatoriu de încărcat acumulatorul.

## BLOCAREA AXULUI

-  Mașina de găurit și înșurubat deține o blocadă electronică de oprire a axului imediat în cazul în care întrerupătorul se declanșează (8). Frâna asigură o înșurubare precisă și foraj, nu permite rotirea liberă a axului după închidere.

## LUCRU/SETĂRI

### PORNIRE / OPRIRE

-  **Pornire** – se apasă butonul comutatorului (8).
-  **Oprire** – se eliberează butonul comutatorului (8).
-  De fiecare dată când apăsați butonul comutatorului (8) determină aprinderea becurilor (LED) (10), iluminând locul de muncă.

### REGLAREA VITEZEI DE ROTAȚIE

-  Viteza de înșurubare sau de foraj poate fi ajustată în timpul funcționării prin creșterea sau scăderea butonului de declanșare (8). Reglarea vitezei permite un start lent, ca atunci când se forează în ipsos sau glazură să prevină alunecarea burghiului, iar în timpul înșurubării și deșurubării ajută în același timp la menținerea activității de control.

### CUPLAJ DE SUPRASARCINĂ

-  Setarea inelul de reglare a cuplului (3) într-o poziție selectată este setată permanent la o anumită dimensiune a cuplului de cuplaj. După atingerea momentului de rotire stabilit, va apărea automat deconectarea cuplajului de suprasarcină. Acest lucru permite pentru protecția împotriva înșurubării șurubului prea adânc sau deteriorarea burghiului.

## REGLAREA MOMENTULUI DE ROTAȚIE

- Pentru diferite șuruburi și diferite materiale se folosesc diferite momente de rotație.
- Momentul de rotație este cu atât mai mare, cu cât numărul corespunzător al poziției este mai mare (**fig. D**).
- Setează inelul de reglare a cuplului (**3**) cu o cantitate predeterminată de cuplu.
- Începeți întotdeauna lucru cu cuplul de dimensiuni mai mici.
- Măriți cuplu treptat până la atingerea unui rezultat satisfăcător.
- Pentru a scoate șuruburile ar trebui să alegeți o setare mai mare.
- Pentru foraj trebuie să fie alese burghiurile corespunzătoare. Cu această setare, cuplu atinge valoarea maximă.
- Abilitatea de a selecta setarea corespunzătoare de cuplu se obține prin practică.



**Setarea inelul de reglare a cuplului în poziția de foraj dezactivează cuplajul de suprasarcină.**

## ASAMBLAREA INSTRUMENTULUI DE LUCRU

- Setează direcția de rotație (**5**) în poziția de mijloc.
- Rotiți inelul mandrinei (**2**) în contra-sensul acelor de ceasornic (vezi marcajul de pe inel) se obține deschiderea maxilarului dorit, permițând montarea burghiului sau capătului de șurubelniță dorit (**fig. E**).
- La instalarea instrumentului de lucru, rotiți mandrina inelului (**2**), în sensul acelor de ceasornic și strângeți puternic.



Demontarea instrumentului de lucru se execută în ordine inversă de instalare.



**Când atașați un burghiu sau un capăt de șurubelniță în mânerul cu montare rapidă ar trebui să se acorde atenție la poziționarea instrumentului. Când se folosesc capete scurte de șurubelniță sau biți folosiți suportul magnetic suplimentar ca prelungitor.**

## SENSUL DE ROTAȚIE DREAPTA – STÂNGA



Folosind comutatorul de rotație (**5**) se realizează alegerea direcției de rotație a axului (**fig. F**).

**Rotație spre dreapta** – se setează direcția de rotație a comutatorului (**5**) în poziția de extrema stângă.

**Rotație spre stânga** - se setează direcția de rotație a comutatorului (**5**) în poziția de extrema dreaptă.

\* În cazul în care, în unele cazuri, poziția comutatorului în raport cu rotațiile poate fi alta decât s-a descris. Vă rugăm să consultați semnele grafice de pe comutator sau instrument.



Poziția sigură este poziția de mijloc a direcției de rotație a comutatorului (**5**), pentru a preveni putere de pornire accidentală.

- În această poziție nu puteți porni mașina de găurit și înșurubat.
- În această poziție se realizează schimbarea burghiilor sau capetelor.
- Înainte de pornire, verificați dacă direcția de rotație a comutatorului (**5**) este în poziția corectă.



**Nu faceți modificări legate de direcția de rotație, în timp ce aparatul se rotește.**

## SCHIMBARE ROTAȚIEI



Butonul de schimbare a vitezelor (**4**) (**fig. G**) face posibil creșterea intervalului de viteză.

**Viteza I:** gama de viteză mai mică, putere mare de cuplu.  
**Viteza II:** gama de viteză mai mare, putere mai mică de cuplu.



În funcție de activitatea în cauză, se lasă butonul de schimbare a vitezei la nivelul corespunzător. În cazul în care butonul de schimbare a vitezei nu poate fi mutat, trebuie să rotiți ușor axul.



**Nu reglați niciodată butonul de schimbare a vitezei în timp ce mașina este în acțiune. Acest lucru poate deteriora instrumentul.**



**Forajul prelungit la viteză mică poate duce la supraîncălzirea motorului. Ar trebui să faceți pauze periodice în timpul activității de muncă, pentru ca dispozitivul să lucreze la viteza maximă, fără sarcină timp de aproximativ 3 minute.**



## EXPLOATARE ȘI ÎNTREȚINERE

### ÎNTREȚINERE ȘI DEPOZITARE

- Se recomandă curățarea aparatului imediat după fiecare utilizare.
- Pentru curățare, nu folosiți apă sau alte lichide.
- Ștergeți mașina cu o cârpă uscată, moale sau cu ajutorul aerului comprimat la presiune scăzută.
- Nu folosiți agenți de curățare sau solvenți, deoarece aceștia pot deteriora componentele din plastic.
- Curățați în mod regulat orificiile de ventilare din carcasa motorului pentru a preveni supraîncălzirea.
- În caz de scântei excesive la comutatorul, este nevoie de a se verifica starea periilor de carbon la motor de către persoanele de specialitate.
- Mașina de găurit și înșurubat trebuie păstrată întotdeauna într-un loc uscat, nu la îndemâna copiilor.

### SCHIMBAREA MANDRINEI CU FIXARE RAPIDĂ

- Mandrina este înșurubată pe axul mașinei și, în plus asigurată cu un șurub.
- Setați direcția de rotație (5) în poziția de mijloc.
- Deschideți maxilarul mandrinei (1) și deșurubați filetul de fixare (filet stânga) (fig. H).
- Fixați cheia hexagonală în mandrină și loviți ușor celălalt capăt al cheii.
- Îndepărtați mandrina.
- Montarea mandrinei se realizează în ordine inversă a demontării.

**i** Orice fel de defect ar trebui rezolvat de către service-ul autorizat al producătorului.

## PARAMETRII TEHNICI

### PARAMETRII TEHNICI

Mașină de găurit și înșurubat		Valoare
Parametru		
Tensiunea acumulatorului		14,4 V DC
Tip de acumulator		Li-Ion
Capacitatea acumulatorului		1500 mAh
Gama vitezei de rotație în gol	viteza I	0-350 min <sup>-1</sup>
	viteza II	0-1150 min <sup>-1</sup>
Dimensiunea mandrinei		1-10 mm
Gama de reglare a momentului de rotație		1 – 19 plus înșurubat
Moment de torsiune max (înșurubare moale)		21 Nm
Moment de torsiune max (înșurubare dura)		35 Nm
Clasa de protecție		III
Greutate		1,12 kg
Anul de producție		2017

Încărcător		Valoare
Parametru		
Tensiune de alimentare		230 V AC
Frecvență de alimentare		50 Hz
Tensiunea de încărcare		17 V DC
Curent max. de încărcare		1500 mA
Timp de încărcare		75 min
Clasa de protecție		II
Greutate		0,18 kg
Anul de producție		2017

### DATE PRIVIND ZGOMOTUL ȘI VIBRAȚIILE

**i** Informații cu privire la zgomot și vibrații

Nivelul zgomotului emis cum sunt nivelul presiunii acustice  $L_{pA}$  oraz poziom mocy akustycznej  $L_{wA}$  și nesiguranța măsurării K, sunt arătate mi jos în conformitate cu norma EN 60745.

Valoarea vibrațiilor  $a_n$  și nesiguranța măsurării K sunt marcate conform normei EN 60745-2-1, și indicate mai jos. Nivelul vibrațiilor indicat mai jos în instrucțiuni a fost măsurat în conformitate cu procedura de măsurare cuprinsă în norma EN 60745 și poate fi utilizat pentru compararea uneltelor electrice. De asemenea, poate fi utilizat la evaluarea inițială a expunerii la vibrații.

Nivelul de vibrații arătat este reprezentativ pentru utilizările de bază ale uneltelor electrice. Dacă uneltele electrice vor fi utilizate pentru alte aplicații sau cu alte unelte de lucru, precum și, dacă nu vor fi suficient întreținute, nivelul de vibrații poate suferi schimbări. Motivele de mai sus pot duce la creșterea expunerii la vibrații în timpul întregii perioade de funcționare.

Pentru a estima cu exactitate expunerea la vibrații, trebuie luate în considerare perioadele în care uneltele electrice sunt oprite sau sunt conectate, dar nu sunt folosite pentru muncă. În acest fel, expunerea totală la vibrații poate fi mult mai mică. Trebuie aplicate măsuri suplimentare de securitate în scopul protejării utilizatorului de efectele vibrațiilor, cum ar fi conservarea sculelor electrice și a uneltelor de lucru, asigurarea unei temperaturi adecvate a mâinilor, organizare corespunzătoare a muncii.

Nivelul presiunii acustice :  $L_{pA} = 61,9 \text{ dB(A)}$  K = 3 dB(A)

Nivelul puterii acustice :  $L_{WA} = 72,9 \text{ dB(A)}$  K = 3 dB(A)

Nivelul accelerației vibrațiilor :  $a_h = 1,068 \text{ m/s}^2$  K=1,5  $\text{m/s}^2$

## PROTECȚIA MEDIULUI / CE

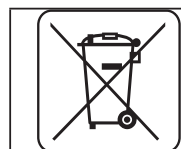

Produsele cu alimentare electrică nu trebuie aruncate împreună cu deșeurile menajere, ele trebuie predate pentru eliminare unor unități speciale. Informațiile cu privire la eliminarea acestora sunt deținute de vânzătorul produsului sau de autoritățile locale. Echipamentul electric și electronic uzat conține substanțe care nu sunt indiferente pentru mediul înconjurător. Echipamentul nesupus reciclării constituie un pericol potențial pentru mediu și sănătatea umană.



**Li-Ion**

Acumulatorii / bateriile nu trebuie aruncate împreună cu deșeurile menajere, nu se aruncă în foc sau în apă. Acumulatorii deteriorați sau uzați trebuie supuși reciclării corecte în conformitate cu directiva actuală privind eliminarea acumulatorilor și bateriilor lor.

\* Se rezervă dreptul de a face schimbări.

"Grupa Topex SRL" Societate comanditară cu sediul în Varșovia str. Pograniczna 2/4 (în continuare "Grupa Topex") informează că, toate drepturile de autor referitor la instrucțiunile prezente (în continuare "instrucțiuni") atât conținutul, fotografiile, schemele, desenele cât și compoziția, aparțin exclusiv Grupa Topex-ului fiind ocrotite de drept în baza legii din 4 februarie 1994, referitor la dreptul autorului și similare (Legea 2006 nr.90 poz.631 cu republicările ulterioare). Copierea, schimbarea, publicarea, modificarea parțială sau totală cu scop comercial fără acceptarea în scris a Grupa Topex-ului, este strict interzisă și poate fi trasă la răspundere de drept civil și penal.

### AKUMULÁTOROVÁ VRTAČKA / ŠROUBOVÁK 58G215

POZOR: PŘED ZAHÁJENÍM POUŽÍVÁNÍ ZAŘÍZENÍ SI PEČLIVĚ PŘEČTĚTE TENTO NÁVOD A USCHOVEJTE JEJ PRO POZDĚJŠÍ POTŘEBU.

#### PODROBNÉ BEZPEČNOSTNÍ POKYNY

##### PODROBNÉ POKYNY PRO BEZPEČNOU PRÁCI S VRTÁČKOU / ŠROUBOVÁKEM

- **Při práci s vrtačkou/šroubovákem si nasadte chrániče sluchu a uzavřené ochranné brýle.** *Působení hluku může vést ke ztrátě sluchu. Kovové piliny a jiné poletující částice mohou způsobit trvalé poškození očí.*
- **Používejte nářadí s přídatnými rukojetěmi, které jsou součástí dodávky.** *Ztráta kontroly může způsobit tělesná poranění operátora.*
- **Během provádění prací, při nichž by mohlo nářadí narazit na skryté elektrické kabely, držte nářadí výhradně za izolované povrchy rukojeti.** *Kontakt s kabelem napájecí sítě může zapříčinit předání napětí na kovové části elektrického zařízení, což by mohlo způsobit úraz elektrickým proudem.*

##### DOPLŇKOVÉ POKYNY PRO BEZPEČNOU PRÁCI S VRTÁČKOU / ŠROUBOVÁKEM

- Používejte výhradně doporučený akumulátor a nabíječku.
- Zabraňte kontaktu akumulátoru se zápalnými zdroji. Nenechávejte akumulátor po delší dobu v prostředí s vysokými teplotami (v místech s přímým slunečním zářením, v blízkosti topných těles nebo kdekoli tam, kde teplota překračuje 50 °C).
- Proces nabíjení akumulátoru by měl probíhat pod kontrolou uživatele.
- Nenabíjejte akumulátor při teplotách nižších než 0 °C.
- Nabíječka dodaná s vrtačkou / šroubovákem je určena výhradně k nabíjení tohoto výrobku. Nepoužívejte ji k jiným účelům.
- Nevkládejte do nabíječky žádné kovové předměty.
- Neprovádějte změnu směru otáčení vřetene nářadí během provozu. V opačném případě může dojít k poškození vrtačky / šroubováku.
- K čištění vrtačky / šroubováku používejte měkký suchý hadřík. Nikdy ji nečistěte žádnými čisticími prostředky nebo prostředky s obsahem alkoholu.
- Před zahájením čištění nabíječku odpojte od elektrické sítě.
- Nabíjíte-li postupně více než jeden akumulátor, je třeba mezi nabíjením udělat 30minutovou přestávku.

##### ZVLÁŠTNÍ BEZPEČNOSTNÍ PODMÍNKY PRO POUŽÍVÁNÍ NABÍJEČKY

- Toto zařízení není určeno pro použití osobami (včetně dětí) s omezenými fyzickými, smyslovými nebo duševními schopnostmi, nebo s nedostatkem zkušeností a znalostí, pokud jim nebyl poskytnut dohled nebo instrukce týkající se použití přístroje osobou odpovědnou za jejich bezpečnost.
- Dávejte pozor na děti, aby si se zařízením nehrály.
- Pokaždé před použitím zkontrolujte stav nabíječky, kabelu a zástrčky. Nepoužívejte nabíječku v případě zjištění poškození.
- Uschovejte tento návod k obsluze. Obsahuje důležité pokyny pro bezpečný provoz a používání nabíječky.
- Před zahájením používání nabíječky si přečtete veškeré informace v tomto návodu, které se jí týkají, a označení na nabíječce a výrobku, pro který je nabíječka určena.
- Používejte nabíječku výhradně k nabíjení akumulátorů typu Li-Ion, snížíte tak riziko případného poranění. V případě nabíjení akumulátorů jiného typu by mohlo dojít k jejich výbuchu a následnému poranění či vzniku hmotných škod.
- Nevystavujte nabíječku působení vlhkosti nebo vody.
- Používejte pouze přípojné prvky doporučené či prodávané výrobcem nabíječky. V opačném případě hrozí nebezpečí požáru, tělesná poranění nebo zásah elektrickým proudem.
- Přesvědčte se, zda nehrozí šlápnutí na napájecí kabel, zda se kabel nenachází v průchozím místě nebo zda mu nehrozí jiné nebezpečí (např. přílišné natažení).
- Prodlužovačku používejte pouze v případě, že je to opravdu nutné. Při použití nesprávné prodlužovačky

hrozí nebezpečí požáru nebo zásahu elektrickým proudem. Je-li použití prodlužovačky nutné, pak musí být splněny následující podmínky:

- zásuvka prodlužovačky musí být kompatibilní s kolíky originálního napájecího kabelu nabíječky.
- prodlužovačka musí být v bezvadném technickém stavu.
- Nabíječka se nesmí používat, pokud je kabel nebo zástrčka poškozená. Odstranění těchto poškození svěřte kvalifikované osobě.
- Nepoužívejte nabíječku, pokud byla vystavena silnému nárazu, spadla nebo byla jiným způsobem poškozena. Nechte ji zkontrolovat a případně opravit v autorizovaném servisu.
- Nepokoušejte se o rozmontování nabíječky. Veškeré opravy smí provádět pouze autorizovaný servis. V případě nesprávné montáže nabíječky hrozí nebezpečí zásahu elektrickým proudem nebo vzniku požáru.
- Před zahájením jakékoliv údržby nebo čištění nabíječky je třeba ji odpojit od elektrické sítě.
- V případě poškození a nesprávného užívání akumulátoru může dojít k uvolnění plynů. Provětrejte v takovém případě místnost a v případě potíží se poraďte s lékařem.
- Nabíječku udržujte v čistotě. Znečištění může být důvodem úrazu elektrickým proudem.
- Nepoužívejte nabíječku nacházející se na hořlavém podloží (např. papír, textilie) a také v sousedství hořlavých látek. Vzhledem k tomu, že se teplota nabíječky během nabíjení zvyšuje, existuje nebezpečí požáru.

**Pokud nabíječku nepoužíváte, odpojte ji od elektrické sítě.**

**POZOR! Zařízení slouží k práci v uzavřených prostorách.**

**I přes použití konstrukce z podstaty věci bezpečné, používání zajišťujících prostředků a dodatečných ochranných prostředků, vždy existuje reziduální riziko poranění během práce.**

**Pokud se akumulátory Li-ion zahřejí na vysokou teplotu nebo zkratují, mohou vytéct, vznítit se nebo explodovat. Neskladujte je v autě během horkých a slunečných dní. Neotevírejte akumulátor. Akumulátory Li-ion obsahují elektronická bezpečnostní zařízení, která, pokud budou poškozena, mohou způsobit, že se akumulátor vznítí nebo exploduje.**

**Vysvětlivky k použitým piktogramům.**



1



2



3



4



5

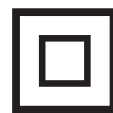

6



7



8



9

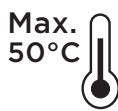

10



11

- 1,2. Přečtete si návod k obsluze a respektujte v něm uvedená upozornění a bezpečnostní pokyny!
3. Používejte ochranné brýle a chrániče sluchu.
4. Zabraňte přístupu dětem k zařízení.
5. Chraňte před deštěm.
6. Zařízení třídy ochrany II.
7. Před zahájením údržby či oprav odpojte napájecí kabel.
8. Používejte uvnitř místností, chraňte před vodou a vlhkostí.
9. Neházejte do ohně.
10. Maximální přípustná teplota článků.
11. Recyklace

## KONSTRUKCE A URČENÍ

Vrtačka / šroubovák je elektrické nářadí napájené z akumulátoru. Je poháněno komutátorovým motorem na stejnosměrný proud s permanentními magnety a planetovým převodem. Vrtačka / šroubovák je určena k zašroubování a vyšroubování šroubů a vrutů do dřeva, kovu, umělých hmot a keramiky a k vrtání otvorů do uvedených materiálů. Bezdrátové elektrické nářadí s akumulátorovým pohonem se obzvláště hodí pro práce související s vybavováním interiérů, rekonstrukcí bytů apod.



**Elektrické nářadí je nutno používat v souladu s jeho určením.**

## POPIS STRAN S VYOBRAZENÍMI

Níže uvedené číslování se vztahuje k prvkům zařízení znázorněným na vyobrazeních v tomto návodu.

1. Rychloupínací sklíčidlo
2. Kroužek rychloupínacího sklíčidla
3. Regulační kroužek točivého momentu
4. Přepínač pro změnu rychlostního stupně
5. Přepínač pro volbu směru otáčení
6. Tlačítko pro upevnění akumulátoru
7. Akumulátor
8. Zapínač
9. Indikace stavu nabití akumulátoru (LED diody).
10. Osvětlení
11. LED diody
12. Nabíjecí stanice
13. Nabíječka

\* Skutečný výrobek se může lišit od vyobrazení.

## POPIS POUŽITÝCH GRAFICKÝCH OZNAČENÍ



POZOR



UPOZORNĚNÍ



MONTÁŽ / NASTAVENÍ



INFORMACE

## VYBAVENÍ A PŘÍSLUŠENSTVÍ

- |                          |        |
|--------------------------|--------|
| 1. Akumulátor            | - 2 ks |
| 2. Nabíječka             | - 1 ks |
| 3. Nabíjecí stanice      | - 1 ks |
| 4. Šroubovákový nástavec | - 1 ks |
| 5. Látková brašna        | - 1 ks |

## PŘÍPRAVA K PRÁCI

### VYJÍMÁNÍ / VKLÁDÁNÍ AKUMULÁTORU

-  Nastavte přepínač pro volbu směru otáčení (5) do střední polohy.
- Stiskněte tlačítko upevnění akumulátoru (6) a vysuňte akumulátor (7) (**obr. A**).
- Vložte nabitý akumulátor (7) do úchyty v rukojeti, až do slyšitelného zaklapnutí tlačítek upínání akumulátoru (6).

### NABÍJENÍ AKUMULÁTORU

-  Vrtačka / šroubovák je dodávána s částečně nabitým akumulátorem. Nabíjení akumulátoru provádějte v prostředí s teplotami v rozmezí 4 °C – 40 °C. Nový akumulátor nebo akumulátor, který nebyl delší dobu používán, dosáhne plné schopnosti napájení po cca 3-5 cyklech nabití a vybití.

- Vyjměte akumulátor (7) z vrtačky / šroubováku (obr. A).
  - Připojte nabíjecí stanici (12) k nabíječce (13).
  - Zapojte nabíječku (13) do síťové zásuvky (230 V AC).
  - Umístěte akumulátor (7) v nabíjecí stanici (12) (obr. B).
- i** Po umístění akumulátoru v nabíječce se rozsvítí diody (11) v nabíječce (12) v různých variantách (viz popis níže).
- **Svícení zelené diody** – signalizuje připojení napětí.
  - **Současné svícení zelené a červené diody** – (po umístění akumulátoru v nabíječce) informuje, že trvá proces nabíjení akumulátoru.
  - **Červená dioda zhasne, svítí zelená dioda** - znamená, že akumulátor je zcela nabitý
- 💡** **Během procesu nabíjení se akumulátory velmi silně zahřívají. Nezkoušejte práci ihned po nabití – vyčkejte, dokud akumulátor nedosáhne pokojové teploty. Tím se zabrání poškození akumulátoru.**

## INDIKACE STAVU NABITÍ AKUMULÁTORU

- i** Při každém stisknutí tlačítka zapínače se rozsvítí indikace stavu nabití akumulátoru.
- 🔧** Vrtačka / šroubovák je vybavena indikací stavu nabití akumulátoru (4 LED diody) (9). Pro kontrolu stavu nabití akumulátoru stiskněte tlačítko zapínače (8) (obr. C). Pokud svítí všechny diody indikátoru nabití, pak je úroveň nabití akumulátoru vysoká. Svícení 2 diod indikuje částečné vybití. V případě, že svítí pouze 1 dioda, znamená to, že je akumulátor zcela vybitý a je nutné jej nabít.

## BRZDA VŘETENE

- i** Vrtačka / šroubovák je vybavena elektronickou brzdou pro zastavení vřetene bezprostředně po uvolnění stisku tlačítka zapínače (8). Brzda umožňuje přesné šroubování a vrtání díky skutečnosti, že se vřeteno ihned po vypnutí přestane otáčet.

## PROVOZ / NASTAVENÍ

### ZAPÍNÁNÍ / VYPÍNÁNÍ

- 🔧** **Zapnutí** - stiskněte tlačítko zapínače (8).  
**Vypnutí** - uvolněte stisk tlačítka zapínače (8).
- i** Při každém stisknutí tlačítka zapínače (8) se rozsvítí dioda (LED) (10), která osvětluje pracoviště.

### REGULACE OTÁČEK

- i** Rychlost šroubování nebo vrtání lze při práci regulovat zvýšením nebo snížením tlaku na tlačítko zapínače (8). Regulace rychlosti umožňuje pomalý start, což při vrtání do sádry nebo materiálů s glazurovaným povrchem zabraňuje sklouznutí vrtáku, a při zašroubovávání a vyšroubovávání pak napomáhá udržet kontrolu nad činností.

### BEZPEČNOSTNÍ SPOJKA PROTI PŘETÍŽENÍ

- i** Nastavení regulačního kroužku točivého momentu (3) do zvolené polohy způsobí trvalé nastavení spojky na danou velikost točivého momentu. Po dosažení nastavené velikosti točivého momentu dojde k automatickému rozpojení bezpečnostní spojky proti přetížení. Zabrání se tak zašroubování šroubu do příliš velké hloubky nebo poškození vrtačky / šroubováku.

### REGULACE TOČIVÉHO MOMENTU

- 🔧**
- Pro různé šrouby a různé materiály se používají různé velikosti točivého momentu.
  - Točivý moment se zvětšuje v závislosti na čísle, které odpovídá dané poloze (obr. D).
  - Nastavte regulační kroužek točivého momentu (3) na stanovenou velikost točivého momentu.
  - Vždy je nutné začínat práci od nižšího momentu.
  - Postupně zvyšujte točivý moment, až do dosažení optimálního výsledku.
  - Pro vyšroubování šroubů je třeba zvolit vyšší nastavení.

- Pro vrtání je třeba vybrat nastavení označené symbolem vrtáku. S tímto nastavením se dosahují nejvyšší hodnoty točivého momentu.
- Schopnost výběru nejvhodnějšího nastavení točivého momentu je získávána spolu s nabytou praxí.

 **Nastavení regulačního kroužku točivého momentu do polohy pro vrtání způsobí deaktivaci bezpečnostní spojky proti přetížení.**

## MONTÁŽ PRACOVNÍHO NÁSTROJE

- Nastavte přepínač pro volbu směru otáčení (5) do střední polohy.
- Otáčejte kroužkem rychloupínacího sklíčidla (2) proti směru hodinových ručiček (viz označení na kroužku), až dosáhnete požadované rozevření čelistí umožňující vložení vrtáku nebo šroubovákového nástavce (**obr. E**).
- Za účelem namontování pracovního nářadí otočte kroužkem rychloupínacího sklíčidla (2) ve směru hodinových ručiček a pevně utáhněte.

 Demontáž pracovního nástroje probíhá v opačném pořadí.

 **Při upevňování vrtáku nebo šroubovákového nástavce v rychloupínacím sklíčidle dbejte na správnou polohu nástroje. Při používání krátkých šroubovákových nástavců nebo bitů je třeba použít jako prodloužení přídavné magnetické sklíčidlo.**

## SMĚR OTÁČENÍ DOPRAVA – DOLEVA

 Pomocí přepínače pro volbu směru otáčení (5) lze zvolit směr otáčení vřetene (**obr. F**).

**Otáčení doprava** - nastavte přepínač pro volbu směru otáčení (5) úplně doleva.

**Otáčení doleva** - nastavte přepínač pro volbu směru otáčení (5) úplně doprava.

\* Je vyhrazena možnost, že poloha přepínače ve vztahu k otáčkám může být v některých případech jiná, než bylo popsáno. Řiďte se grafickým označením umístěným na přepínači nebo na tělese zařízení.

 Bezpečnou polohou je nastavení přepínače pro volbu směru otáčení do střední polohy (5), ve které nemůže dojít k náhodnému spuštění elektrického nářadí.

- V této poloze nelze vrtačku / šroubovák spustit.
- V této poloze se provádí výměna vrtáků nebo nástavců.
- Před spuštěním se přesvědčte, zda je přepínač pro volbu směru otáčení (5) ve správné poloze.

 **Směr otáčení se nesmí měnit, pokud se vřeteno vrtačky / šroubováku otáčí.**

## ZMĚNA RYCHLOSTNÍHO STUPNĚ

 Přepínač pro změnu rychlostního stupně (4) (**obr. G**) umožňuje zvýšení rozsahu otáček.

**Stupeň č. I:** rozsah otáček menší, velká síla točivého momentu.

**Stupeň č. II:** rozsah otáček větší, menší síla točivého momentu.

 Nastavte přepínač pro změnu rychlostního stupně do příslušné polohy v závislosti na plánované činnosti. Pokud přepínač změny rychlostního stupně nelze přepnout, je nutné mírně pootočit vřetenem.

 **Nikdy nepřepínejte přepínač pro změnu rychlostního stupně, pokud je vrtačka / šroubovák v provozu. Mohlo by to vést k poškození elektrického nářadí.**

 **V případě dlouhodobého vrtání při nízkých otáčkách vřetene hrozí přehřátí motoru. Je třeba dělat pravidelné přestávky v práci nebo nechat zařízení pracovat na maximálních otáčkách bez zatížení po dobu cca 3 min.**

## PÉČE A ÚDRŽBA

### ÚDRŽBA A SKLADOVÁNÍ

- Doporučuje se čistit zařízení ihned po každém použití.
- K čištění nepoužívejte vodu ani jiné kapaliny.
- Čistěte vrtačku / šroubovák suchým hadříkem nebo proudem stlačeného vzduchu s nízkým tlakem.
- Nepoužívejte žádné čisticí prostředky ani rozpouštědla, jelikož může dojít k poškození plastových součástí.

- Pravidelně čistěte ventilační otvory v krytu motoru, aby nedocházelo k přehřátí zařízení.
- Vyskytuje-li se na komutátoru nadměrné jiskření, nechte zkontrolovat stav uhlíkových kartáčů motoru kvalifikovanou osobou.
- Uchovávejte vrtačku /šroubovák vždy na suchém místě mimo dosah dětí.

## VÝMĚNA RYCHLOUPÍNACÍHO SKLÍČIDLA



Rychloupínací sklíčidlo je našroubováno na závit vřetene vrtačky / šroubováku a dodatečně zajištěno šroubem.

- Nastavte přepínač pro volbu směru otáčení (5) do střední polohy.
- Rozevřete čelisti rychloupínacího sklíčidla (1) a vyšroubujte šroub upevňující sklíčidlo (levý závit) (**obr. H**).
- Upněte šestihranný klíč v rychloupínacím sklíčidle a zlehka udeřte do druhého konce šestihranného klíče.
- Odšroubujte rychloupínací sklíčidlo.
- Montáž rychloupínacího sklíčidla probíhá v opačném pořadí.



Veškeré závady je nutné nechat odstranit v autorizovaném servisu výrobce.

## TECHNICKÉ PARAMETRY

### JMENOVITÉ ÚDAJE

Akumulátorová vrtačka / šroubovák	
Parametr	Hodnota
Napětí akumulátoru	14,4 V DC
Typ akumulátoru	Li-Ion
Kapacita akumulátoru	1500 mAh
Rozsah otáček při chodu naprázdno	stupeň č. I 0-350 min <sup>-1</sup> stupeň č. II 0-1150 min <sup>-1</sup>
Rozsah rychloupínacího sklíčidla	1-10 mm
Rozsah regulace točivého momentu	1 – 19 plus wiercenie
Max. točivý moment (měkké vrtání)	21 Nm
Max. točivý moment (tvrdé vrtání)	35 Nm
Třída ochrany	III
Hmotnost	1,12 kg
Rok výroby	2017

Nabíječka	
Parametr	Hodnota
Napájecí napětí	230 V AC
Napájecí kmitočet	50 Hz
Nabíjecí napětí	17 V DC
Max. nabíjecí proud	1500 mA
Doba nabíjení	75 min
Třída ochrany	II
Hmotnost	0,18 kg
Rok výroby	2017

### ÚDAJE O HLUKU A VIBRACÍCH



#### Informace týkající se hluku a vibrací

Hladiny emise hluku, jako jsou hladiny emise akustického tlaku  $L_{pA}$ , hladiny akustického výkonu  $L_{wA}$ , a nejistota měření K jsou uvedeny v návodu níže v souladu s normou EN 60745. Hodnoty vibrací  $a_n$  a nejistota měření K, označené v souladu s normou EN 60745-2-1, jsou uvedeny níže.

Uvedená v tomto návodu níže hladina vibrací byla změřena v souladu s postupem měření stanoveným normou EN 60745 a může být použita ke srovnávání elektrického nářadí. Lze ji také použít k předběžnému hodnocení expozice vibracím.

Uvedená hladina vibrací je reprezentativní pro základní použití elektrického nářadí. Bude-li elektrické nářadí



použito k jinému účelu nebo s jiným pracovním náradím a nebude-li dostačujícím způsobem udržováno, může se hladina vibrací změnit. Výše uvedené příčiny mohou způsobit navýšení expozice vibracím během celé doby provozu.

Pro přesné zhodnocení expozice vibracím je potřeba zohlednit období, kdy je elektrické nářadí vypnuto nebo když je zapnuto, ale nepoužíváno k práci. Tímto způsobem celková expozice vibracím může být mnohem nižší. Je třeba zavést dodatečná bezpečnostní opatření pro ochranu uživatele proti následkům vibrací, jako: údržba elektrického a pracovního nářadí, zabezpečení příslušné teploty rukou, vhodná organizace práce.

Hladina akustického tlaku:  $L_{pA} = 61,9 \text{ dB(A)}$   $K = 3 \text{ dB(A)}$

Hladina akustického výkonu:  $L_{WA} = 72,9 \text{ dB(A)}$   $K = 3 \text{ dB(A)}$

Hodnota zrychlení vibrací:  $a_h = 1,068 \text{ m/s}^2$   $K = 1,5 \text{ m/s}^2$

## OCHRANA ŽIVOTNÍHO PROSTŘEDÍ / CE

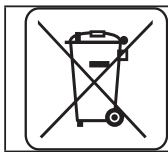

Elektricky napájené výrobky nevyhazujte spolu s domácím odpadem, nýbrž je odevzdejte k likvidaci v příslušných závodech pro zpracování odpadu. Informace ohledně likvidace Vám poskytne prodejce nebo místní úřady. Použitá elektrická a elektronická zařízení obsahují látky škodlivé pro životní prostředí. Nerecyklovaná zařízení představují potenciální nebezpečí pro životní prostředí a zdraví osob.



**Li-Ion**

Akumulátory / baterie nevyhazujte do domovního odpadu, je zakázáno vyhazovat je do ohně nebo vody. Poškozené nebo opotřebované akumulátory řádně recyklujte v souladu s platnou směrnici týkající se akumulátorů a baterií.

\* Právo na provádění změn je vyhrazeno.

„Grupa Topex Spółka z ograniczoną odpowiedzialnością“ Spółka komandytowa se sídlem ve Varšavě, na ul. Pograniczna 2/4 (dále jen: „Grupa Topex“) informuje, že veškerá autorská práva k obsahu tohoto návodu (dále jen: „návod“), včetně m.j. textu, použitých fotografií, schémat, výkresů a také jeho uspořádání, náleží výhradně firmě Grupa Topex a jsou právně chráněna podle zákona ze dne 4. února 1994, o autorských právech a právech příbuzných (sbírka zákonů z roku 2006 č. 90 položka 631 s pozdějšími změnami). Kopírování, zpracovávání, zveřejňování či modifikování celého návodu jakož i jeho jednotlivých částí pro komerční účely bez písemného souhlasu firmy Grupa Topex je přísně zakázáno a může mít za následek občanskoprávní a trestní stíhání.

### AKUMULÁTOROVÝ VRTACÍ SKRUTKOVÁČ 58G215

UPOZORNENIE: PREDTÝM, AKO ZAČNETE POUŽÍVAŤ ELEKTRICKÉ NÁRADIE, JE POTREBNÉ SI POZORNE PREČÍTAŤ TENTO NÁVOD A USCHOVAŤ HO NA ĎALŠIE POUŽITIE.

#### DETAILNÉ BEZPEČNOSTNÉ PREDPISY

##### DETAILNÉ PREDPISY TÝKAJÚCE SA BEZPEČNEJ PRÁCE S VRTACÍM SKRUTKOVÁČOM

- **Pri práci s vrtacím skrutkovačom používajte chrániče sluchu a ochranné okuliare.** *Vystavovanie sa hluku môže spôsobiť stratu sluchu. Kovové piliny a iné vo vzduchu sa vznášajúce častičky môžu spôsobiť trvalé poškodenie zraku.*
- **Zariadenie používajte s prídavnými rukovätami dodanými spolu s náradím.** *Strata kontroly nad náradím môže spôsobiť zranenie obsluhujúcej osoby.*
- **Pri vykonávaní prác, pri ktorých by pracovný nástroj mohol naraziť na skryté elektrické vodiče, treba zariadenie držať za izolované povrchy rukovätí.** *Kontakt s vodičom napájacej siete môže mať za následok odovzdanie napätia kovovým častiam zariadenia, čo by mohlo spôsobiť úraz elektrickým prúdom.*

##### DOPLNKOVÉ BEZPEČNOSTNÉ POKYNY PRE PRÁCU S VRTACÍM SKRUTKOVÁČOM

- Používajte iba odporúčaný akumulátor a nabíjačku.
- Akumulátor vždy udržiavajte v bezpečnej vzdialenosti od zdroja ohňa. Nie je dovolené nechávať ho dlhší čas v prostredí s vysokou teplotou (na miestach s priamym slnečným svetlom, v blízkosti ohrievačov alebo na miestach s teplotou nad 50°C).
- Proces nabíjania akumulátora by mal prebiehať pod kontrolou používateľa.
- Vyhýbajte sa nabíjaniu akumulátora pri teplotách nižších ako 0°C.
- Nabíjačka dodaná spoločne s vrtacím skrutkovačom je určená iba na spoluprácu s týmto výrobkom. Nie je dovolené používať ju na iné účely.
- Do nabíjačky nekladajte žiadne kovové predmety.
- Nevykonávajte zmenu smeru otáčania vretena náradia v čase, keď toto pracuje. V opačnom prípade môže dôjsť k poškodeniu vrtacieho skrutkovača.
- Na čistenie vrtacieho skrutkovača používajte mäkkú suchú handričku. V žiadnom prípade nie je dovolené používať čistiaci prostriedok alebo alkohol.
- Predtým, ako pristúpite k čisteniu nabíjačky, odpojte ju od siete elektrického napätia.
- Ak plánujete nabíjať za sebou viac ako jeden akumulátor, je potrebné medzi jednotlivými nabíjaniami urobiť 30-minútovú prestávku.

##### DETAILNÉ BEZPEČNOSTNÉ PODMIENKY PRE POUŽITIE NABÍJAČKY

- Zariadenie nie je určené na používanie osobami (vrátane detí) s obmedzenými fyzickými, zmyslovými alebo psychickými schopnosťami, osobami s nedostatočnými skúsenosťami s prístrojom a osobami, ktoré nie sú oboznámené s prístrojom. Takéto používanie je možné, iba ak sa uskutočňuje pod dozorom inej osoby alebo v súlade s pokynmi na obsluhu prístroja, ktoré boli poskytnuté osobami zodpovednými za ich bezpečnosť.
- Dávajte pozor na deti, aby sa nehrali so zariadením.
- Pred použitím vždy skontrolujte stav nabíjačky, kábla a kolíka. Nabíjačku nepoužívajte, ak ste skonštatovali jej poškodenie.
- Tento návod uschovajte. Obsahuje dôležité inštrukcie týkajúce sa bezpečnosti a používania nabíjačky.
- Skôr, ako začnete nabíjačku používať, prečítajte si všetky informácie z tohto návodu, ktoré sa jej týkajú, označenia na nabíjačke a na výrobku, pre ktorý je táto nabíjačka určená.
- Aby ste minimalizovali riziko prípadného fyzického zranenia, nabíjačku používajte výhradne na nabíjanie akumulátorov typu Li-Ion. Akumulátory iného typu môžu vybuchnúť a spôsobiť zranenie alebo materiálne škody.
- Nabíjačku nevystavujte pôsobeniu vlhkosti alebo vody.

- Používanie pripájacích prvkov neodporúčaných alebo nepredávaných výrobcom nabíjačky môže spôsobiť riziko vzniku požiaru, zranenia alebo úrazu elektrickým prúdom.
- Ubezpečte sa, či nehrozí, že napájací kábel niekto pristúpi, či sa nenachádza v ceste alebo mu nehrozí iné nebezpečenstvo (napr. či nie je príliš silne natiahnutý).
- Nepoužívajte predlžovací kábel, ak to nie je absolútne nevyhnutné. Použitie nesprávneho predlžovacieho kábla môže spôsobiť riziko požiaru alebo úrazu elektrickým prúdom. Ak je nevyhnutné použitie predlžovacieho kábla, najprv sa uistite, či:
  - zásuvka predlžovacieho kábla pasuje ku kolíkom originálneho napájacieho kábla nabíjačky.
  - je predlžovací kábel v dobrom technickom stave.
- Nabíjačku nie je dovolené používať s poškodeným káblom alebo konektorom. Poškodenie musí byť odstránené kvalifikovanou osobou.
- Nepoužívajte nabíjačku, ktorá bola vystavená silnému nárazu, spadla alebo je iným spôsobom poškodená. Jej kontrolu, prípadne opravu zverte autorizovanej servisnej dielni.
- Nie je dovolené pokúšať sa nabíjačku rozoberať. Všetky opravy zverte autorizovanej servisnej dielni. Nesprávne vykonaná montáž nabíjačky môže spôsobiť úraz elektrickým prúdom alebo požiar.
- Pred začatím akejkoľvek činnosti súvisiacej s údržbou alebo čistením nabíjačky ju odpojte od siete elektrického napätia.
- V prípade poškodenia a nesprávneho používania akumulátora môže dôjsť k unikaniu výparov. Miestnosť vyvetrajte a v prípade problémov kontaktujte lekára.
- Nabíjačku udržiavajte v čistote. Znečistenie môže byť príčinou úrazu elektrickým prúdom.
- Nepoužívajte nabíjačku umiestnenú na horľavom podklade (napr. papier, textil), ani v blízkosti horľavých látok. Vzhľadom na zvýšenie teploty nabíjačky počas nabíjania hrozí nebezpečenstvo požiaru.

**Keď sa nabíjačka nepoužíva, treba ju odpojiť z elektrickej siete.**

**UPOZORNENIE! Zariadenie slúži na prácu v interiéri.**

**Napriek použitiu vo svojej podstate bezpečnej konštrukcie, používaniu bezpečnostných prostriedkov a dodatočných ochranných prostriedkov, vždy existuje minimálne riziko úrazov pri práci.**

**Akumulátory Li-ion môžu vytiecť, zapáliť sa alebo vybuchnúť, v prípade, že sa nahrejú na vysokú teplotu alebo sa zvaria. Nie je dovolené odkladať ich v aute počas horúcich a slnečných dní. Akumulátor neotvárajte. Akumulátory Li-ion obsahujú elektronické bezpečnostné zariadenia, ktoré v prípade poškodenia môžu spôsobiť, že akumulátor sa zapáli alebo vybuchne.**

#### VYSVETLENIE POUŽITÝCH PIKTOGRAMOV



1



2



3



4

- 1,2. Prečítajte si návod na obsluhu, dodržiavajte výstrahy a bezpečnostné pokyny, ktoré sa v ňom nachádzajú.
3. Používajte ochranné okuliare a chrániče sluchu.
4. Zabráňte prístupu detí do blízkosti zariadenia.
5. Chráňte pred dažďom.
6. Nástroje s izoláciou druhej triedy.
7. Skôr, ako začnete činnosti súvisiace s údržbou alebo opravou zariadenia, odpojte napájací kábel.
8. Používajte v interiéroch, chráňte pred vodou a vlhkosťou.
9. Nehádzajte do ohňa.
10. Maximálna prípustná teplota článkov.
11. Recyklovanie

## KONŠTRUKCIA A POUŽITIE

Vrtací skrutkovač je elektrické náradie napájané z akumulátora. Je poháňaný komutátorovým motorom na jednosmerný prúd s trvalými magnetmi a planétovým prevodom. Vrtací skrutkovač je určený na skrutkovanie a vyskrutkovávanie závitov a skrutiek v dreve, kovoch, plastických materiáloch a keramike, a tiež na vrtanie otvorov do spomínaných materiálov. Elektrické náradia na akumulátorový pohon, bez napájacieho kábla sú s obľubou využívané najmä pri prácach súvisiacich so zariaďovaním interiérov, úpravou vnútorných priestorov atď.



**Elektrické náradie nepoužívajte v rozpore s účelom, na ktorý bolo vyrobené.**

## VYSVETLIVKY KU GRAFICKEJ ČASTI

Nasledujúce číslovanie sa vzťahuje na časti zariadenia zobrazené v grafickej časti tohto návodu.

1. Rýchloupínacie skľučovadlo
2. Prsteň rýchloupínacieho skľučovadla
3. Prstenec na reguláciu krútiaceho momentu
4. Prepínač zmeny rýchlosti
5. Prepínač smeru otáčania
6. Tlačidlo na vloženie akumulátora
7. Akumulátor
8. Spínač
9. Signalizácia stavu nabitia akumulátora (diódy LED).
10. Osvetlenie
11. Diódy LED
12. Nabíjacia stanica
13. Nabíjačka

\* Obrázok s výrobkom sa nemusia zhodovať.

## OPIS POUŽITÝCH GRAFICKÝCH ZNAKOV



UPOZORNENIE



VÝSTRAHA



MONTÁŽ / NASTAVENIA



INFORMÁCIA

## VYBAVENIE A PRÍSLUŠENSTVO

- |                         |        |
|-------------------------|--------|
| 1. Akumulátor           | - 2 ks |
| 2. Nabíjačka            | - 1 ks |
| 3. Nabíjacia stanica    | - 1 ks |
| 4. Skrutkovací nástavec | - 1 ks |
| 5. Taška                | - 1 ks |

## PRED UVEDENÍM DO PREVÁDZKY

### VYBERANIE / VKLADANIE AKUMULÁTORA



- Prepínač smeru otáčania (5) nastavte do stredovej polohy
- Stlačte tlačidlá na upevnenie akumulátora (6) a vysuňte akumulátor (7) (**obr. A**).
- Nabitý akumulátor (7) vložte do skľučovadla v rukoväti, až do zreteľného zacvaknutia tlačidiel na upevnenie akumulátora (6).

### NABÍJANIE AKUMULÁTORA



Vrtací skrutkovač sa dodáva s čiastočne nabitým akumulátorom. Nabíjanie akumulátora vykonajte v prostredí s teplotou od 4°C do 40°C. Nový alebo dlhší čas nepoužívaný akumulátor dosiahne úplnú

schopnosť napájania asi po 3 - 5 cykloch nabitia a vybitia.

-  • Akumulátor vyberte (7) z vŕtacieho skrutkovača (obr. A).
- Nabíjaciu stanicu (12) pripojte k nabíjačke (13).
- Nabíjačku (13) zapojte do zásuvky el. prúdu (230 V AC).
- Akumulátor vložte (7) do nabíjacej stanice (12) (obr. B).

 Po umiestnení akumulátora do nabíjacej stanice sa rozsvietia diódy (11) na nabíjacej stanici (12) v rôznom usporiadaní (pozri nasledujúci opis).

**Svietiaca zelená dióda** – signalizuje zapojenie do siete.

**Súčasnú zasvietenie zelenej a červenej diódy** – (po umiestnení akumulátora v nabíjacej stanici) informuje, že prebieha proces nabíjania akumulátora.

**Červená dióda zhasne, svieti zelená dióda** - znamená, že akumulátor je úplne nabitý.

 **Počas nabíjania sa akumulátory veľmi silno nahrievajú. Nezačínajte pracovať hneď po nabíjaní – počkajte, kým akumulátor nedosiahne izbovú teplotu. Zabráni sa tým poškodeniu akumulátora.**

### SIGNALIZÁCIA STAVU NABITIA AKUMULÁTORA

 Každé stlačenie tlačidla spínača spúšťa signalizáciu stavu nabitia akumulátora.

 Vŕtací skrutkovač je vybavený signalizáciou stavu nabitia akumulátora (4 diódy LED) (9). Aby ste skontrolovali stav nabitia akumulátora, je potrebné stlačiť tlačidlo spínača (8) (obr. C). Rozsvietenie všetkých diód signalizuje vysokú hladinu nabitia akumulátora. Rozsvietenie 2 diódy signalizuje čiastočné vybitie. Rozsvietenie iba 1 diódy znamená vyčerpanie akumulátora a potrebu jeho nabitia.

### BRZDA VRETENA

 Vŕtací skrutkovač má elektronickú brzdu, ktorá zastaví vreteno okamžite po uvoľnení tlaku na tlačidlo spínača (8). Brzda zabezpečuje presnosť skrutkovania a vŕtania, pretože zabraňuje voľnému otáčaniu vretena po vypnutí.

## PRÁCA / NASTAVENIA

### ZAPÍNANIE / VYPÍNANIE

 **Zapínanie** - stlačte tlačidlo spínača (8).

**Vypnutie** - uvoľnite tlak na tlačidlo spínača (8).

 Každé stlačenie tlačidla spínača (8) spôsobuje zasvietenie diódy (LED) (10), ktorá osvetľuje miesto práce.

### REGULÁCIA RÝCHLOSTI OTÁČANIA

 Rýchlosť skrutkovania alebo vŕtania možno regulovať počas práce zvyšovaním alebo znižovaním tlaku na tlačidlo spínača (8). Regulácia rýchlosti umožňuje pomalý štart, čo pri vŕtaní otvorov do sadry alebo glazúry zabraňuje pošmyknutiu vŕtáka, zatiaľ čo pri skrutkovaní a vyskrutkovaní pomáha udržať kontrolu nad prácou.

### SPOJKA PROTI PREŤAŽENIU

 Nastavenie prstenca na reguláciu krútiaceho momentu (3) v zvolenej polohe spôsobuje trvalé nastavenie spojky na určitú hodnotu krútiaceho momentu. Po dosiahnutí hodnoty nastaveného krútiaceho momentu dôjde k automatickému odpojeniu spojky proti preťaženiu. Umožňuje to ochranu pred zaskrutkovaním skrutky príliš hlboko alebo pred poškodením vŕtacieho skrutkovača.

### NASTAVENIE KRÚTIACEHO MOMENTU

-  • Pre rôzne skrutky a rôzne materiály sa používajú rôzne hodnoty krútiaceho momentu.
- Krútiaci moment je tým vyšší, čím je vyššia hodnota čísla zodpovedajúca danej polohe (obr. D).
- Prstenc na reguláciu krútiaceho momentu (3) nastavte na určenú hodnotu krútiaceho momentu.
- Prácu vždy začínajte pri nižšej hodnote krútiaceho momentu.
- Krútiaci moment postupne zvyšujte, až kým nedosiahnete uspokojivý výsledok.
- Na vyskrutkovanie skrutiek voľte vyššie hodnoty.
- Na vŕtanie treba voľiť nastavenie označené symbolom vŕtáka. Pri tomto nastavení sa dosahuje najvyššia

hodnota krútiaceho momentu.

- Zručnosť pri výbere správneho nastavenia krútiaceho momentu sa získava úmerne s praxou.



**Nastavenie prsteňa na reguláciu krútiaceho momentu v polohe vrtania spôsobuje deaktiváciu spojky proti preťaženiu.**

## MONTÁŽ PRACOVNÝCH NÁSTROJOV



- Prepínač smeru otáčania (5) nastavte do stredovej polohy.
- Otáčaním prsteňa rýchlopínacieho skľučovadla (2) proti smeru hodinových ručičiek (pozri označenie na prsteni) možno dosiahnuť požadované otvorenie čelustí, ktoré umožňuje vloženie vrtáka alebo skrutkovacieho nástavca (**obr. E**).
- Na namontovanie pracovného nástroja treba otáčať prsteňom rýchlopínacieho skľučovadla (2) v smere hodinových ručičiek a silno utiahnuť.



Demontáž pracovného nástroja sa vykonáva v opačnom poradí ako jeho montáž.



**Pri upevňovaní vrtáka alebo skrutkovacieho nástavca v rýchlopínacom skľučovadle venujte pozornosť správne umiestneniu nástroja. Pri používaní krátkych skrutkovacích nástavcov alebo bitov použite prídavný magnetický držiak ako predlžovací nástavec.**

## SMER OTÁČOK VPRAVO – VĽAVO



Pomocou prepínača smeru otáčania (5) sa vykonáva voľba smeru otáčania vretena (**obr. F**).

**Otáčanie doprava** - prepínač smeru otáčok (5) nastavte do krajnej ľavej polohy.

**Otáčanie doľava** - prepínač smeru otáčok (5) nastavte do krajnej pravej polohy.

\* Upozorňujeme, že v niektorých prípadoch môže byť poloha prepínača vzhľadom na otáčky iná, ako je uvedené. Všímajte si grafické znaky umiestnené na prepínači alebo na kryte zariadenia.



Bezpečnou pozíciou je stredná poloha prepínača smeru otáčok (5), ktorá zabraňuje náhodnému uvedeniu elektrického náradia do pohybu.

- V tejto polohe sa vrtací skrutkovač nedá uviesť do pohybu.
- V tejto polohe sa vykonáva výmena vrtákov alebo nástavcov.
- Pred uvedením do pohybu skontrolujte, či je prepínač smeru otáčok (5) v správnej polohe.



**Zmenu smeru otáčok nevykonávajte vtedy, keď sa vreteno vrtacieho skrutkovača otáča.**

## PREPÍNANIE RÝCHLOSTI



Prepínač zmeny rýchlostí (4) (**obr. G**) umožňuje zvýšenie rozsahu rýchlosti otáčania.

**Rýchlosť I:** menší rozsah otáčok, veľká sila krútiaceho momentu.

**Rýchlosť II:** väčší rozsah otáčok, menšia sila krútiaceho momentu.



V závislosti od vykonávaných prác nastavte prepínač zmeny rýchlostí do správnej polohy. Ak sa prepínač zmeny rýchlosti nedá presunúť, nepatrne otočte vretenom.



**Prepínač zmeny rýchlostí v žiadnom prípade neprestavujte vtedy, keď vrtací skrutkovač pracuje. Mohlo by to spôsobiť poškodenie elektrického náradia.**



**Pri dlhotrvajúcom vrtaní pri nízkej rýchlosti otáčania vretena hrozí prehriatie motora. Pri práci dodržiavajte pravidelné prestávky alebo nechajte zariadenie pracovať naprázdno pri maximálnych otáčkach približne 3 minúty.**

## OŠETROVANIE A ÚDRŽBA

### ÚDRŽBA A SKLADOVANIE



- Zariadenie sa odporúča čistiť hneď po každom jeho použití.
- Na čistenie nepoužívajte vodu ani iné kvapaliny.
- Vrtací skrutkovač utierajte čistou handričkou alebo prefúkajte stlačeným vzduchom pod nízkym tlakom.
- Nepoužívajte žiadne čistiace prostriedky ani rozpúšťadlá, pretože môžu poškodiť súčiastky vyrobené z plastu.
- Pravidelne čistite vetracie otvory v plášti motora, aby nedošlo k prehriatiu zariadenia.
- V prípade, že dochádza k nadmernému iskreniu v komutátore, kontrolu stavu uhlíkových kefiel motora

zverte kvalifikovanej osobe.

- Vrtací skrutkovač vždy odkladajte na suchom mieste mimo dosahu detí.

## VÝMENA RÝCHLOUPÍNACIEHO SKLUČOVADLA

 Rýchlopínacie skľučovadlo je namontované na závite vretena vrtacieho skrutkovača a dodatočne zaistené skrutkou.

- Prepínač smeru otáčania (5) nastavte do stredovej polohy.
- Čeluste rýchlopínacieho skľučovadla (1) otvorte a odskrutkujte upínaciu skrutku (ľavý závit) (obr. H).
- Do rýchlopínacieho skľučovadla upevnite hexagonálny kľúč a jemne udríte na druhý koniec hexagonálneho kľúča.
- Rýchlopínacie skľučovadlo odskrutkujte.
- Montáž rýchlopínacieho skľučovadla sa vykonáva v opačnom poradí ako jeho demontáž.

 Akékoľvek poruchy musia byť odstránené autorizovaným servisom výrobcu.

## TECHNICKÉ PARAMETRE

### MENOVITÉ ÚDAJE

Akumulátorový vrtací skrutkovač		
Parameter		Hodnota
Napätie akumulátora		14,4 V DC
Typ akumulátora		Li-Ion
Kapacita akumulátora		1500 mAh
Rozsah rýchlosti otáčania pri behu naprázdno	rýchlosť I	0-350 min <sup>-1</sup>
	rýchlosť II	0-1150 min <sup>-1</sup>
Rozsah rýchlopínacieho skľučovadla		1-10 mm
Rozsah regulácie krútiaceho momentu		1-19 plus vrtanie
Max. točivý moment (mäkké vrtanie)		21 Nm
Max. točivý moment (tvrdé vrtanie)		35 Nm
Ochranná trieda		III
Hmotnosť		1,12 kg
Rok výroby		2017

Nabíjačka		
Parameter		Hodnota
Napájacie napätie		230V AC
Frekvencia napájania		50Hz
Nabíjacie napätie		17 V DC
Max. prúd nabíjania		1500 mA
Čas nabíjania		75 min
Ochranná trieda		II
Hmotnosť		0,18 kg
Rok výroby		2017

### ÚDAJE TÝKAJÚCE SA HLUČNOSTI A VIBRÁCIÍ

 **Informácie o hluku a vibráciách**

Hladiny hluku, ako je hladina akustického tlaku  $L_{pA}$ , hladina akustického výkonu  $L_{wA}$  a neistota merania K, sú uvedené v nasledujúcej časti návodu podľa normy EN 60745.

Hodnoty vibrácií  $a_h$  a neistota merania K boli označené v súlade s normou EN 60745-2-1, ako je uvedené v nasledujúcej časti.

Hladina vibrácií uvedená nižšie v tomto návode bola nameraná meracím postupom špecifikovaným normou EN 60745 a možno ju použiť na porovnávanie elektrických zariadení. Možno ju tiež použiť na predbežné hodnotenie expozície vibráciám.

Uvedená hladina vibrácií je reprezentatívna pre základné použitie elektrického náradia. Ak sa elektrické náradie používa na iné práce alebo s inými pracovnými nástrojmi, a tiež, ak nie je dostatočne udržiavané, hladina vibrácií sa môže zmeniť. Vyššie uvedené príčiny môžu spôsobiť zvýšenie expozície vibráciám počas celého obdobia práce.

Na presné ohodnotenie expozície vibráciám treba vziať do úvahy obdobia, kedy je elektrické náradie vypnuté alebo kedy je zapnuté, ale nepoužíva sa na prácu. Takto môže byť celková expozícia vibráciám značne nižšia. Treba zaviesť dodatočné bezpečnostné opatrenia na ochranu obsluhujúcej osoby pred následkami vibrácií ako: údržba elektrického náradia a pracovných nástrojov, zabezpečenie primeranej teploty rúk, správna organizácia práce.

Hladina akustického tlaku:  $L_{p_A} = 61,9 \text{ dB(A)}$ ;  $K = 3 \text{ dB(A)}$

Hladina akustického výkonu:  $L_{w_A} = 72,9 \text{ dB(A)}$ ;  $K = 3 \text{ dB(A)}$

Hodnota zrýchlení vibrácií:  $a_h = 1,068 \text{ m/s}^2$ ;  $K = 1,5 \text{ m/s}^2$

## OCHRANA ŽIVOTNÉHO PROSTREDIA



Výrobky napájané elektrickým prúdom sa nesmú likvidovať spoločne s domácim odpadom, ale majú byť odovzdané na recykláciu na určenom mieste. Informáciu o recyklácii poskytne predajca výrobku alebo miestne orgány. Opatrebované elektrické a elektronické zariadenia obsahujú látky negatívne pôsobiace na životné prostredie. Zariadenie, ktoré nie je odovzdané na recykláciu, predstavuje možnú hrozbu pre životné prostredie a ľudské zdravie.



**Li-Ion**

Akumulátory / batérie neodhadzujte do domáceho odpadu, nevyhadzujte ich do ohňa alebo vody. Poškodené alebo opotrebované akumulátory odovzdajte na recykláciu v súlade s aktuálnou smernicou o likvidácii akumulátorov a batérií.

\* Právo na zmenu vyhradené.

„Grupa Topex Spółka z ograniczoną odpowiedzialnością” Spółka komandytowa so sídlom vo Varšave, ul. Pograniczna 2/4 (ďalej iba: „Grupa Topex”) informuje, že všetky autorské práva k obsahu tohto návodu (ďalej iba: „Návod”), v rámci toho okrem iného k jeho textu, uvedeným fotografiám, nákresom, obrázkom a k jeho štruktúre, patria výhradne spoločnosti Grupa Topex a podliehajú právnej ochrane podľa zákona zo dňa 4. februára 1994, O autorských a obdobných právach (tj. Dz. U. (Zbierka zákonov Poľskej republiky) 2006 č. 90 položka 631 v znení neskorších zmien). Kopírovanie, spracovávanie, publikovanie, úprava tohto Návodu ako celku alebo jeho jednotlivých častí na komerčné účely, bez písomného súhlasu spoločnosti Grupa Topex, sú prísne zakázané a môžu mať za následok občianskoprávne a trestnoprávne dôsledky.



### BATERIJSKI VRTALNIK – VIJAČNIK 58G215

POZOR: PRED PRIČETKOM UPORABE ELEKTRIČNEGA ORODJA JE TREBA POZORNO PREBRATI TA NAVODILA IN JIH SHRANITI ZA NADALJNO UPORABO.

## SPECIFIČNI VARNOSTNI PREDPISI

### SPECIFIČNI PREDPISI ZA VARNO UPORABO VRTALNIKA - VIJAČNIKA

- **Med delom z vrtalnikom-vijačnikom je treba nositi naušnike in zaščitna očala.** Izpostavljenost na hrup lahko povzroči izgubo sluha. Kovinski okruški in drugi leteči delci lahko povzročijo stalno poškodbo oči.
- **Orodje je treba uporabljati z dodatnimi ročaji, priloženimi orodju.** Izguba nadzora lahko povzroči telesne poškodbe uporabnika.
- **Med deli, pri katerih bi lahko delovno orodje naletelo na prekrите električne kable, je treba napravo državi za izolirane površine ročajev.** Stik z napajalnim kablom lahko povzroči prenos napetosti na kovinske dele naprave, kar lahko povzroči električni udar.

### DODATNA NAVODILA ZA VARNO UPORABO VRTALNIKA - VIJAČNIKA

- Uporabljata se lahko le priložena baterija in polnilnik.
- Baterije ne držati blizu vira ognja. Ne sme se je za daljši čas puščati v okolju, v katerem vlada visoka temperatura (v prisojnih legah, blizu grelcev oz. kjerkoli, kjer temperatura presega 50°C).
- Postopek polnjenja baterije mora uporabnik nadzirati.
- Izogibati se je treba polnjenju baterije pri temperaturah pod 0°C.
- Polnilnik, ki je priložen vrtalniku-vijačniku, je namenjen le za delo s tem proizvodom. Uporaba v druge namene ni dovoljena.
- Do polnilnika ni dovoljeno vlagati nikakršnih kovinskih predmetov.
- Medtem ko orodje deluje, ni dovoljeno spreminjati smeri vrtenja vretena orodja. Sicer lahko pride do poškodbe vrtalnika-vijačnika.
- Za čiščenje vrtalnika-vijačnika je treba uporabljati mehko, suho tkanino. Nikoli ni dovoljeno uporabljati detergenta ali alkohola.
- Pred začetkom čiščenja polnilnika ga je treba izklopiti iz omrežja.
- V primeru zaporednega polnjenja več kot 1 baterije je treba počakati 30 minut med polnitvami.

### POSEBNI VARNOSTNI POGOJI ZA POLNILNIK

- To orodje ni namenjeno uporabi s strani oseb (vključno z otroki) z omejeno fizično, čustveno ali psihološko sposobnostjo ali oseb brez izkušenj ali poznavanja orodja, razen če ta poteka pod nadzorom ali v skladu z navodili za uporabo orodja, ki jih posreduje oseba, odgovorna za njihovo varnost.
- Bodite posebej pozorni na otroke, da se ne igrajo z orodjem.
- Pred uporabo je treba vedno preveriti stanje polnilnika, kabla in vtiča. V primeru ugotovljenih poškodb ne uporabljajte polnilnika.
- Ta navodila je treba shraniti. Vsebujejo pomembne nasvete glede varnosti in uporabe polnilnika.
- Pred začetkom uporabe polnilnika je treba prebrati vse zadevne informacije, ki jih vsebujejo spodnja navodila, oznake na polnilniku in izdelku, za katerega je namenjen polnilnik.
- Polnilnik je treba uporabljati izključno za polnjenje baterij vrste Li - Ion, s čimer se zmanjša tveganje morebitne poškodbe telesa. Baterija druge vrste lahko eksplodira, povzroči poškodbe telesa ali materialno škodo.
- Polnilnika ni dovoljeno izpostavljati vlagi ali vodi.
- Uporaba priključnih elementov, ki jih proizvajalec polnilnika ne priporoča ali prodaja, lahko povzroči požar, poškodbe telesa ali električni udar.
- Prepričati se je treba, da priključnega kabla ni mogoče pohoditi, da se ne nahaja ne prehodu in mu ne grozi druga nevarnost (npr. prekomerno natezanje).
- Podaljšek naj se uporablja le takrat, ko je to zares potrebno. Uporaba neustreznega podaljška lahko povzroči požar ali električni udar. Če je uporaba podaljška nujna, se je treba prepričati, da:

- je vtičnica podaljška združljiva z vtičem originalnega priključnega kabla polnilnika,
- je podaljšek v dobrem tehničnem stanju.
- Uporaba polnilnika s poškodovanim kablom ali vtičem ni dovoljena. Poškodbo lahko odpravi kvalificirana oseba.
- Uporaba polnilnika, ki je bil podvržen močnemu udarcu, je padel ali bil na drug način poškodovan, ni dovoljena. Preverjanje in morebitno popravilo lahko opravi pooblaščen servisna delavnica.
- Odpiranje polnilnika ni dovoljeno. Vsa popravila je treba zaupati pooblaščenim servisnim delavnicam. Neustrezno opravljena montaža polnilnika lahko povzroči električni udar ali požar.
- Pred pričetkom kakršnih koli vzdrževalnih dejavnosti ali čiščenja je treba polnilnik izklopiti iz omrežja.
- V primeru poškodbe in neustrezne uporabe baterije lahko pride do izhajanja plinov. Prezračiti je treba prostor in se v primeru bolečine posvetovati z zdravnikom.
- Skrbeti je treba za čistost polnilnika. Umazanije lahko povzročijo električni udar.
- Ne uporabljajte polnilnika, ki se nahaja na lahkovnetljivi podlagi (npr. papir, tekstil) ali blizu lahkovnetljivih snovi. Zaradi dviga temperature polnilnika med polnjenjem obstaja nevarnost požara.

### **Ko polnilnik ni v rabi, ga je treba izklopiti iz električnega omrežja**

**POZOR! Naprava je namenjena delu v notranjosti prostorov.**

**Navkljub uporabi varno zasnovane konstrukcije, varovalnih sredstev in dodatnih zaščitnih sredstev vedno obstaja tveganje poškodb med delom.**

**Baterije Li-ion lahko iztečejo, se vžgejo ali eksplodirajo, če so segrete na visoko temperaturo ali v kratkem stiku. Ni jih dovoljeno hraniti v avtomobilih med vročimi in sončnimi dnevi. Baterije ni dovoljeno odpirati. Baterije Li-ion vsebujejo zaščitne elektronske elemente, ki v primeru poškodbe lahko povzročijo vžig ali eksplozijo baterije.**

### **POJASNILO UPORABLJENIH SIMBOLOV**



1



2



3



4

- 1,2. Preberi navodila, upoštevaj v njih navedena varnostna opozorila in pogoje!
3. Uporabljajte zaščitna očala in zaščito proti hrupu.
4. Otrokom ne dopustite, da pridejo v stik z orodjem.
5. Varujte pred dežjem.
6. Naprava z izolacijo drugega razreda.
7. Pred pričetkom oskrbe ali popravil izklopite napajalni kabel.
8. Uporabljajte v notranjosti, varujte pred vodo in vlago.
9. Ne meči v ogenj.
10. Maksimalna dopustna temperatura celic.
11. Reciklaža

### **ZGRADBA IN NAMEN**

Vrtalnik-vijačnik je električno orodje, napajano iz baterije. Pogon sestavlja akumulatorski motor s stalnim tokom in trajnimi magneti skupaj s planetnim prenosom. Vrtalnik-vijačnik je namenjen za privijanje in odvijanje vijakov v lesu, kovini, umetnih materialih in keramiki ter za vrtanje odprtin v omenjenih materialih. Električna orodja z akumulatorskim pogonom, brezžična, se še posebej izkažejo pri opravkih, ki so neposredno povezana z opremljanjem notranjosti, adaptacijo prostorov ipd.



**Uporaba električnega orodja, ki ni v skladu z njegovim namenom, ni dovoljena.**

## OPIS GRAFIČNIH STRANI

Spodnje oštevilčenje se nanaša na elemente orodja, ki so predstavljeni na grafičnih straneh pričujočih navodil.

1. Hitrovpenjalna glava
2. Kolut hitrovpenjalne glave
3. Kolut za nastavitev vrtilnega momenta
4. Preklopnik menjave hitrosti
5. Preklopnik smeri vrtenja
6. Gumb za priklop baterije
7. Baterija
8. Vklonno stikalo
9. Signalizacija stanja napolnitve baterije (diode LED).
10. Osvetlitev
11. Dioda (LED)
12. Polnilna postaja
13. Polnilnik

\* Obstajajo lahko razlike med sliko in izdelkom.

## OPIS UPORABLJENIH GRAFIČNIH ZNAKOV



POZOR



OPOZORILO



NAMESTITEV/NASTAVITVE



INFORMACIJA

## OPREMA IN PRIBOR



- |                      |         |
|----------------------|---------|
| 1. Baterija          | - 2 kos |
| 2. Polnilnik         | - 1 kos |
| 3. Polnilna postaja  | - 1 kos |
| 4. Vijačni nastavek  | - 1 kos |
| 5. Torba za material | - 1 kos |

## PRIPRAVA NA UPORABO

### PRIKLOP IN ODKLOP BATERIJE

-  • Preklopnik smeri vrtenja (5) nastavite na srednji položaj.
- Pritisnite gumbr za priklop baterije (6) in odstranite baterijo (7) (slika A).
- Napolnjeno baterijo (7) vložite v vpenjalo v ročaju, dokler ne zaslišite, da se zaskoči gumb za pritrditev baterije (6).

### POLNLENJE BATERIJE

-  Vrtalnik-vijačnik je dostavljen z delno napolnjeno baterijo. Polnjenje baterije je treba izvajati v pogojih, ko je temperatura okolice 4°C - 40°C. Baterija, nova ali taka, ki dolgo ni bila rabljena, doseže optimalno moč po približno 3-5 ciklih polnjenja in praznjenja.
-  • Izvlecite baterijo (7) iz vrtalnika-vijačnika slika (slika A).
- Polnilno postajo (12) priključite na polnilnik (13).
- Polnilnik (13) priključite na omrežje (230 V AC).
- Baterijo (7) namestite v polnilno postajo (12) (slika B).
-  Po namestitvi baterije v polnilnilno postajo svetijo diode (11) na polnilni postaju (12) v različnem zaporedju (glej opis spodaj).

- **Sveti zelena dioda** – signalizira priklop napajanja.
- **Hkrati svetita zelena in rdeča dioda** – (po namestitvi baterije v polnilno postajo) pomeni, da poteka proces polnjenja baterije.
- **Rdeča dioda ugasne, sveti zelena dioda** - pomeni, da je baterija v celoti napolnjena.



**Med polnjenjem se baterije močno segrevajo. Ne opravljajte del takoj po polnjenju – počakajte, da baterija doseže sobno temperaturo. S tem se prepreči poškodovanje baterije.**

## SIGNALIZACIJA STANJA NAPOLNITVE BATERIJE



Vsakokratni pritisk vklopnega tikala zažene signalizacijo stanja napolnitve baterije.



Vrtalnik-vijačnik je opremljen s signalizacijo stanja napolnitve baterije (4 diode LED) (9). Za preveritev stanja napolnitve baterije je treba pritisniti tipko vklopnega stikala (8) (slika C). Svetenje vseh diod signalizira visok nivo napolnitve baterije. Svetenje 2 diod signalizira delno izpraznjenje. Svetenje samo 1 diode kaže na izpraznitev baterije in na njeno nujno polnjenje.

## ZAVORA VRETENA



Vrtalnik-vijačnik je opremljen z elektronsko zavoro, ki takoj po sprostitvi pritiska na vklopno stikalo (8) zaustavi vreteno. Zavora zagotavlja natančno privijanje in vrtanje in ne dopušča prostega obračanja vretena po izklopu.

## UPORABA / NASTAVITVE

### VKLOP / IZKLOP



**Vklop** – pritisnite vklopno stikalo (8).

**Izklop** - sprostite pritisk na vklopnem stikalu (8).



Vsakokratni pritisk na vklopno stikalo (8) povzroči prižig diode (LED) (10), ki osvetli delovno mesto.

### REGULACIJA VRTILNE HITROSTI



Hitrost privijanja ali vrtanja je mogoče med delom regulirati s povečanjem ali zmanjšanjem pritiska na vklopnem stikalu (8). Regulacija hitrosti omogoča počasen start, kar pri vrtanju odprtin v mavcu ali glazuri prepreči zdrs svedra, pri privijanju in odvijanju pa pomaga obdržati nadzor nad delom.

### PREOBREMENITVENA SKLOPKA



Nastavitev koluta za nastavitev vrtilnega momenta (3) v izbrani položaj povzroči trajno nastavitev sklopke na določeno vrednost vrtilnega momenta. Po tem, ko je dosežena vrednost nastavljenega vrtilnega momenta, se samodejno izklopi preobremenitvena sklopka. To varuje pred privitjem vijaka pregloboko ali pred poškodbami na vrtalniku-vijačniku.

### REGULACIJA VRTILNEGA MOMENTA



- Za različne navoje in razne materiale se uporabljajo različne vrednosti vrtilnega momenta.
- Vrtilni moment je tem večji tem večje je število, ki ustreza danemu položaju (slika D).
- Kolut za nastavitev vrtilnega momenta (3) nastavite na določeno vrednost vrtilnega momenta.
- Vedno je treba delo začeti z vrtilnim momentom manjše vrednosti.
- Stopenjsko povečujte vrtilni moment, dokler ne dosežete zadovoljivega rezultata.
- Za odvijanje vijakov je treba izbrati višje nastavitve.
- Za vrtanje je treba izbrati nastavitev, označeno s simbolom svedra. Pri tej nastavitvi je dosežena najvišja vrednost vrtilnega momenta.
- Sposobnost izbire ustrezne nastavitve vrtilnega momenta se pridobi s prakso.



**Nastavitev koluta za nastavitev vrtilnega momenta v položaj vrtanja povzroči izklop preobremenitvene sklopke.**

### NAMESTITEV DELOVNEGA ORODJA



- Preklopnik smeri vrtenja (5) nastavite na srednji položaj.
- Z obračanjem koluta hitrovpenjalne glave (2) v nasprotni smeri od urinega kazalca (glej oznako na kolutu) se doseže želen razmik čeljusti, kar omogoča vložitev svedra ali vijačnega nastavka (slika E).

- Za montažo delovnega orodja je treba kolut hitrovpenjalne glave (2) obrniti v smeri urinega kazalca in močno priviti.

 Odstranitev delovnega orodja poteka v obratnem vrstnem redu od namestitve.

 **Ob pričvrstitvi svedra ali vijačnega nastavka v hitrovpenjalno glavo je treba paziti na ustrezno lego orodja. Pri uporabi kratkih vijačnih nastavkov ali bitov je treba dodatno uporabiti magnetno vpenjalo kot podaljšek.**

## SMER VRTENJA V DESNO – LEVO

 S pomočjo preklopnika obratov (5) se izbere smer vrtenja vretena (slika F).

**Vrtenje v desno** – nastavite preklopnik (5) v skrajni levi položaj.

**Vrtenje v levo** – nastavite preklopnik (5) v skrajni desni položaj.

\* Treba je upoštevati, da je v nekaterih primerih položaj preklopnika glede na vrtenje lahko drugačen, kot je opisano. Upoštevati je treba grafične oznake na preklopniku ali ohišju orodja.

 Varen položaj je srednji položaj preklopnika smeri vrtenja (5), ki onemogoča naključen zagon električnega orodja.

- V tem položaju ni mogoče zagnati vrtalnika-vijačnika.
- V tem položaju se opravlja menjava svedrov ali nastavkov.
- Pred uporabo je treba preveriti, ali je preklopnik smeri vrtenja (5) v pravilnem položaju.

 **Menjavo smeri vrtenja ni dovoljeno opravljati takrat, ko se vreteno vrtalnika-vijačnika obrača.**

## MENJAVA HITROSTI

 Preklopnik menjave hitrosti (4) (slika G) omogoča povečanje območja vrtilne hitrosti.

**Hitrost I:** območje vrtilne hitrosti je manjše, velika sila vrtilnega momenta.

**Hitrost II:** območje vrtilne hitrosti je večje, manjša sila vrtilnega momenta.

 Glede na opravljana dela nastavite preklopnik za menjavo hitrosti v ustrezen položaj. Če preklopnika za menjavo hitrosti ni mogoče premakniti, je treba rahlo obrniti vreteno.

 **Nikoli ni dovoljeno preklapljati preklopnika menjave hitrosti med uporabo vrtalnika-vijačnika. To bi lahko povzročilo poškodbo električnega orodja.**

 **Dolgotrajno vrtenje pri nizki hitrosti vrtenja vretena lahko povzroči pregretje motorja. Vrtanje je treba občasno prekiniti ali omogočiti, da naprava deluje na maksimalnih obratih brez obremenitve približno 3 minute.**

## VZDRŽEVANJE IN HRAMBA

### VZDRŽEVANJE IN HRAMBA

-  • Priporoča se čiščenje orodja neposredno po vsaki uporabi.
- Za čiščenje ni dovoljeno uporabljati vode ali drugih tekočin.
- Vrtalnik-vijačnik je treba čistiti s pomočjo suhega kosa tkanine ali preprihati s komprimiranim zrakom z nizkim pritiskom.
- Ne uporabljajte čistilnih sredstev ali razredčil, saj ta lahko škodujejo delom, izdelanim iz umetnih mas.
- Redno je treba čistiti prezračevalne reže v ohišju motorja, da se prepreči pregrevanje orodja.
- V primeru, da pride do prekomernega iskrenja na komutatorju, je treba kvalificirani osebi zaupati preverjanje stanja ogljenih ščetk motorja.
- Vrtalnik-vijačnik je treba hraniti na suhem mestu in zunaj dosega otrok.

### MENJAVA HITROVPENJALNE GLAVE

 Hitrovpenjalna glava je navita na navoj vrtalnika-vijačnika in dodatno zavarovana z vijakom.

- Preklopnik smeri vrtenja (5) nastavite na srednji položaj.
- Razširite čeljusti hitrovpenjalne glave (1) in odvijte pritrdilni vijak (levi navoj) (slika H).
- Imbus ključ pričvrstite v hitrovpenjalno glavo in rahlo udarjajte v drugi konec imbus ključa.
- Odvijte hitrovpenjalno glavo.
- Montaža hitrovpenjalne glave poteka v obratnem vrstnem redu od demontaže le-te.

 Vse napake mora odpraviti pooblaščen servis proizvajalca.

## TEHNIČNI PARAMETRI

### NAZIVNI PODATKI

Baterijski vrtalnik – vijačnik		
Parameter		Vrednost
Napetost baterije		14,4 V DC
Vrsta baterije		Li-Ion
Kapaciteta baterije		1500 mAh
Območje vrtilne hitrosti v jalovem teku	hitrost I	0-350 min <sup>-1</sup>
	hitrost II	0-1150 min <sup>-1</sup>
Območje hitrovpenjalne glave		1-10 mm
Območje regulacije vrtilnega momenta		1 – 19 plus vrtnje
Maks. vrtilni moment (mehko vijačenje)		21 Nm
Maks. vrtilni moment (trdo vijačenje)		35 Nm
Razred zaščite		III
Teža		1,12 kg
Leto izdelave		2017

Polnilnik		
Parameter		Vrednost
Napetost napajanja		230V AC
Frekvenca napajanja		50Hz
Napetost polnjenja		17 V DC
Maks. tok polnjenja		1500 mA
Čas polnjenja		75 min
Razred zaščite		II
Teža		0,18 kg
Leto izdelave		2017

### PODATKI O HRUPU IN VIBRACIJAH



#### Informacije o hrupu in vibracijah

Ravni oddajane hrupa, kot npr. raven oddajane zvočnega pritiska  $L_{pA}$  ter raven zvočne moči  $L_{wA}$  in netočnost meritve K, so navedeni v navodilih v skladu s standardom EN 60745.

Stopnja vibracij  $a_h$  in netočnost meritve K so določeni v skladu s standardom EN 60745-2-1, navedenim spodaj.

V teh navodilih navedena stopnja vibracij je bila izmerjena v skladu s postopkom meritve, navedenim v standardu EN 60745, in se lahko uporablja za primerjavo električnih orodij. Uporabljati jo je mogoče tudi za predhodno oceno izpostavljenosti na vibracije.

Navedena raven vibracij je reprezentativna za osnovno uporabo električnega orodja. Stopnja vibracij se lahko spremeni, če se električno orodje uporablja za druge namene ali z drugimi delovnimi orodji in tudi, če ni ustrezno vzdrževano. Zgoraj navedeni vzroki so lahko razlog za povečanje izpostavljenosti na vibracije tekom celotnega delovnega obdobja.

Za natančno oceno izpostavljenosti na vibracije je treba upoštevati obdobja, ko je električno orodje izklopljeno oziroma je vključeno, vendar se ne uporablja za delo. Na ta način se lahko izkaže, da je skupna izpostavljenost na vibracije znatno nižja. Za zavarovanje uporabnika pred učinki vibracij je treba izvesti

dodatne varnostne ukrepe, npr.: vzdrževanje električnega orodja in delovnega pribora, poskrbeti je treba za ustrezno temperaturo rok, ustrezno organizirati delo.

Stopnja zvočnega pritiska:  $L_{p_A} = 61,9 \text{ dB(A)}$ ;  $K = 3 \text{ dB(A)}$

Stopnja zvočne moči:  $L_{w_A} = 72,9 \text{ dB(A)}$ ;  $K = 3 \text{ dB(A)}$

Stopnja vibracij:  $a_h = 1,068 \text{ m/s}^2$ ;  $K = 1,5 \text{ m/s}^2$

## VAROVANJE OKOLJA



Električno napajani izdelki ni dovoljeno mešati z gospodinjskimi odpadki, ampak jih morajo odstraniti ustrezne službe. Podatki o službah za odstranitev odpadkov so na voljo pri prodajalcu ali lokalnih oblasteh. Izrabljeno električno in elektronsko orodje vsebuje okolju škodljive snovi. Orodje, ki ni oddano v reciklažo, predstavlja potencialno nevarnost za okolje in zdravje ljudi.



**Li-Ion**

Akumulatorjev/baterij ni dovoljeno deponirati v gospodinjske odpadke, jih vreči v ogenj ali vodo. Poškodovane ali izrabljene baterije je treba oddati v predelavo v skladu s trenutnimi predpisi v zvezi z recikliranjem baterij in akumulatorjev.

\* Pridržana pravica do izvajanja sprememb.

„Grupa Topex Spółka z ograniczoną odpowiedzialnością“ Spółka komandytowa s sedežem v Varšavi, ul. Pograniczna 2/4 (v nadaljevanju „Grupa Topex“), sporoča, da so vse avtorske pravice v zvezi z vsebino teh navodil (v nadaljevanju „Navodila“), med drugim v zvezi z besedili, shemami, risbami, kakor tudi sestavo, izključna last Grupa Topex in so predmet zakonske zaščite v skladu z zakonom z dne 4. februarja 1994 o avtorskih pravicah in intelektualni lastnini (Ur. l. 2006 št. 90/631 s kasnejšimi spremembami). Kopiranje, obdelava, objava in spreminjanje Navodil v komercialne namene kot tudi njihovih posameznih elementov, je brez pisne odobritve Grupa Topex strogo prepovedano in lahko privede do civilne in kazenske odgovornosti.

## **AKUMULIATORINIS GRĘŽTUVAS - SUKTUVAS 58G215**

PASTABA: PRIEŠ NAUDODAMI ĮRANKĮ, ATIDŽIAI PERSKAITYKITE ŠIĄ INSTRUKCIJĄ IR IŠSAUGOKITE JĄ TOLIMESNIAM NAUDOJIMUI.

### **PAGRINDINĖS DARBO SAUGOS TAISYKLĖS**

#### **PAGRINDINĖS SAUGOS TAISYKLĖS, DIRBANT SU GRĘŽTUVU - SUKTUVU**

- **Dirbdami su gręžtuvu - suktuvu užsidėkite klausos organų ir akių apsaugos priemonės.** *Dėl triukšmo gali sutrikti klausos. Metaliniai drožlės gali pažeisti akis.*
- **Įrankį naudokite su papildomomis rankenomis, esančiomis elektrinio įrankio komplekte.** *Nesuvaldytas įrankis gali sužaloti dirbantįjį.*
- **Darbo metu, kai kyla pavojus darbinui priedu prisiliesti prie paslėpto elektros laidų, įrankį laikykite už izoliuotų rankenos.** *Kontakto su elektros laidu metu elektros įtampa gali tekėti metalinėmis įrankio detalėmis, dėl to kyla elektros smūgio pavojus.*

#### **PAPILDOMOS SAUGOS DARBO SU GRĘŽTUVU – SUKTUVU TAISYKLĖS**

- Naudokite tik rekomenduojamą akumuliatorių ir įkroviklį.
- Akumuliatorių laikykite atokiau nuo ugnies. Nepalikite jo ilgesniam laikui aplinkoje, kurioje vyrauja aukšta temperatūra (saulėtose vietose, arti šildytuvų ar kitose vietose, kuriose vyrauja aukštesnė nei 50° C temperatūra).
- Vartotojas privalo stebėti akumuliatoriaus įkrovimo proceso eigą.
- Nekraukite akumuliatoriaus esant žemesnei nei 0° C temperatūrai.
- Gręžtuvo – suktuvo komplekte esantis įkroviklis yra skirtas tik šio gaminio įkrovimui. Nenaudokite jo kitiems tikslams.
- Į įkroviklį negalima dėti jokių metalinių daiktų.
- Nekeiskite įrankio suklio sukimosi krypties kai įrankis veikia. Priešingu atveju gręžtuvas – suktuvas gali sugesti.
- Gręžtuvui – suktuvui valyti naudokite minkštą, sausą audinį. Niekada nenaudokite jokių cheminių skysčių arba alkoholio.
- Prieš valydami gręžtuvą – suktuvą išjunkite iš elektros įtampos tinklo.
- Jeigu numatoma įkrauti kelis akumuliatorius paeiliui, tarp įkrovimų būtina 30 minučių pertrauka.

#### **DETALIOS SAUGOS NAUDOJIMOSI ĮKROVIKLIU TAISYKLĖS**

- Šis įrankis nepritaikytas naudoti asmenims (taip pat ir vaikams), turintiems fizinę, sensorinę arba protinę negalę bei neturintiems žinių apie įrenginį ir darbo su juo patirties, nebent jie dirbtų prižiūrimi, arba pagal nurodymus pateiktus asmens, atsakančio už jų saugumą.
- Būkite ypač atidūs, kad vaikai nežaistų su įrenginiu.
- Prieš naudodamiesi, kiekvieną kartą patikrinkite įkroviklio, laidų ir kištuko būklę. Nenaudokite įkroviklio, jeigu pastebėjote, kad jis apgadintas.
- Išsaugokite šią instrukciją. Joje yra svarbios saugos ir naudojimosi įkrovikliu instrukcijos.
- Prieš pradėdami naudoti įkroviklį perskaitykite visą šioje instrukcijoje esančią informaciją, susipažinkite su simboliais ant įkroviklio ir gaminio, kuriam jis yra skirtas.
- Siekiant sumažinti kūno sužalojimo pavojų, įkroviklį galima naudoti tik ličio jonų akumuliatorių įkrovimui. Kito tipo akumuliatorius gali sprogti ir sužaloti dirbantįjį arba tapti materialinės žalos priežastimi.
- Įkroviklį reikia saugoti nuo drėgmės ir vandens.
- Nerekomenduojamų, įkroviklio gamintojo netiekiamų prijungimo elementų naudojimas kelia gaisro, kūno sužalojimo arba elektros smūgio pavojų.
- Būtina patikrinti ar nėra pavojaus užminti elektros laidą, t.y., jis neištiestas praėjime, nėra pavojaus kitaip jį pažeisti (pvz., pernelyg stipriai įtempus).
- Jeigu nebūtina, nenaudokite ilgintuvo. Netinkamo ilgintuvo naudojimas kelia gaisro ir elektros smūgio pavojų. Jeigu ilgintuvą naudoti būtina, tai visų pirma reikia įsitikinti ar:



- ilgintuvo lizdas tinka įkroviklio originaliam elektros laido kištukui;
- ilgintuvo techninė būklė yra gera.
- Nenaudokite įkroviklio su pažeistu laidu ar kištuku. Gedimus gali pašalinti tik kvalifikuotas asmuo.
- Nenaudokite po stipraus smūgio, numesto ar kitu būdu apgadinto įkroviklio. Įkroviklio patikrinimas, o prireikus ir remontas turi būti atliekamas autorizuotoje remonto dirbtuvėje.
- Neardykite įkroviklio patys. Bet kokius remonto darbus patikėkite autorizuotos remonto dirbtuvės meistrams. Neteisingai surinkus įkroviklį kyla elektros smūgio arba gaisro pavojus.
- Prieš atliekant bet kokius įkroviklio aptarnavimo arba valymo darbus, jį reikia išjungti iš elektros įtampos tinklo.
- Iš pažeisto akumulatoriaus taip pat neteisingai juo naudojantis gali išsiskirti dujos. Šiuo atveju išvėdinkite patalpas, o pablogėjus savijautai kreipkitės į gydytoją.
- Įkroviklis turi būti švarus. Nešvarus įkroviklis gali tapti elektros smūgio priežastimi.
- Nenaudokite įkroviklio, pastatyto ant degaus paviršiaus (pvz., ant popieriaus, tekstilės) bei arti degių medžiagų. Dėl įkrovimo metu pakylančios temperatūros kyla gaisro pavojus.

**Nenaudojamą įkroviklį išjunkite iš elektros įtampos tinklo.**

**DĖMESIO! Įrenginiu galima naudotis tik patalpose.**

**Nepaisant saugios įrankio konstrukcijos, apsauginių ir papildomų apsaugos priemonių naudojimo, visada, darbo metu išlieka sužalojimų pavojus.**

**Dėl trumpo jungimosi arba jeigu ličio jonų akumulatorius labai įkaista, jis gali ištekėti, užsidegti ar sprogti. Nelaikykite jo automobilyje karštomis, saulėtomis dienomis. Neardykite akumulatoriaus. Ličio jonų akumulatoriai turi apsauginius įrengimus, kuriuos pažeidus, jie gali užsidegti arba sprogti.**

## NAUDOJAMŲ GRAFINIŲ ŽENKLŲ PAAIŠKINIMAS



1



2



3



4

- 1,2. Perskaitykite aptarnavimo instrukciją, atkreipkite dėmesį ir laikykitės visų joje esančių perspėjimų bei saugos nuorodų.
3. Naudokite apsauginius akinius ir ausines.
4. Prie įrenginio neleiskite vaikų.
5. Saugokite nuo lietaus.
6. Įrenginys turi antrą izoliacijos klasę.
7. Prieš atlikdami bet kokius aptarnavimo arba valymo darbus išjunkite iš elektros įtampos tinklo.
8. Naudokite patalpų viduje, saugokite nuo vandens ir drėgmės.
9. Nemeskite į ugnį.
10. Leidžiama maksimali elementų temperatūra.
11. Antrinių žaliavų perdirbimas.

## KONSTRUKCIJA IR PASKIRTIS

Gręžtuvas – suktuvas yra elektrinis, akumulatorinis įrankis, varomas varikliu su pastovios srovės magnetais ir planetarine pavara. Gręžtuvas – suktuvas skirtas medvaržčių ir varžtų išsukimui, ir įsukimui į medieną, metalą, plastmasę, ir keramiką bei skylių gręžimui išvardintose medžiagose. Akumulatoriumi varomi elektriniai įrankiai (be laido) ypatingai naudingi įvairiems vidaus, patalpų apdailos darbams ir pan.



**Draudžiama elektrinį įrankį naudoti ne pagal paskirtį.**

## PUSLAPIŲ APRAŠYMAS

Numeriais pažymėti įrankio elementai atitinka šios instrukcijos grafiniuose puslapiuose pavaizduotus elementus.

1. Greito užveržimo griebtuvas
2. Greito užveržimo griebtuvo žiedas
3. Sukimosi momento reguliavimo žiedas
4. Pavarų jungiklis
5. Sukimosi krypties jungiklis (reversas)
6. Akumulatoriaus tvirtinimo mygtukas
7. Akumulatorius
8. Jungiklis
9. Įkrovimo kontrolės lemputė (diodas LED)
10. Apšvietimas
11. Diodai (LED)
12. Įkrovimo stotis
13. Įkroviklis

\* Paveikslas ir gaminyje gali skirtis

## PANAUDOTŲ GRAFINIŲ ŽENKLŲ APRAŠYMAS



DĖMESIO



ĮSPĖJIMAS



MONTAVIMAS IR NUSTATYMAI



INFORMACIJA

## KOMPLEKTAVIMAS IR PRIEDAI

- |                         |          |
|-------------------------|----------|
| 1. Akumulatorius        | - 2 vnt. |
| 2. Įkroviklis           | - 1 vnt. |
| 3. Įkrovimo stotis      | - 1 vnt. |
| 4. Sukimo antgalis      | - 1 vnt. |
| 5. Medžiaginis maišelis | - 1 vnt. |

## PASIRUOŠIMAS DARBUI

### AKUMULATORIAUS IŠĖMIMAS IR ĮDĖJIMAS



- Sukimosi krypties jungiklį (5) nustatykite ties viduriu.
- Paspauskite akumulatoriaus tvirtinimo mygtuką (6) ir išimkite akumuliatorių (7) (pav. A).
- Įkrautą akumuliatorių (7) įstatykite į rankenoje esantį laikiklį, stumkite kol pasigirs akumulatoriaus tvirtinimo mygtuko spragtelėjimas (6).

### AKUMULATORIAUS ĮKROVIMAS



Gręžtuvas – suktuvas yra tiekiamas su dalinai įkrautu akumulatoriumi. Akumuliatorių kraukite aplinkoje, kurioje vyrauja nuo 4°C iki 40°C temperatūra. Naujas ar ilgesnį laiką nenaudotas akumulatorius pilnai įsikrauna po 3 - 5 įkrovimo ir iškrovimo ciklų.



- Išimkite akumuliatorių (7) iš gręžtuvo - suktuvo (pav. A).
- Įkrovimo stotelę (12) įjunkite į kroviklį (13).
- Įkroviklį (13) įjunkite į elektros įtampos tinklo lizdą (230 V AC).
- Akumuliatorių (7) įstatykite į įkrovimo stotelę (12) (pav. B).





Akumuliatorių įstačius į įkrovimo stotelę, šviesos diodai (11) užsidega skirtingu eiliškumu (žr. toliau pateiktą aprašymą).

- **Užsidegęs žalias diodas** – įspėja, kad įjungta įtampa.
- **Vienu metu šviečiantys žalias ir raudonas diodai** – (įstačius akumuliatorių į įkrovimo stotelę) informuoja, kad vyksta akumuliatoriaus įkrovimo procesas.
- **Raudonas diodas užgęsta, šviečia tik žalias diodas** – reiškia, kad akumuliatorius pilnai įkrautas.

 Įkrovimo metu akumuliatorius labai įkaista. Nedirbkite iškart po įkrovimo, palaukite kol akumuliatorius atvės (pasieks kambario temperatūrą). Taip apsaugosite akumuliatorių nuo gedimo.

## AKUMULIATORIAUS ĮKROVIMO LYGIO RODIKLIS

 Kiekvieną kartą paspaudus įjungimo mygtuką, įjungiamas ir akumuliatoriaus įkrovimo lygio rodiklis.

 Gręžtuvas – suktuvas turi akumuliatoriaus įkrovimo lygio rodiklį (4 LED diodai) (9). Norint patikrinti akumuliatoriaus įkrovimo lygį reikia paspausti akumuliatoriaus įkrovimo lygio rodiklio mygtuką (8) (pav. C). Jeigu šviečia visi diodai reiškia, kad akumuliatorius pilnai įkrautas. Šviečiantys 2 diodai reiškia, kad akumuliatorius dalinai išsikrovęs. Šviečiantis 1 diodas įspėja, kad akumuliatorius išsikrovęs ir jį būtina įkrauti.

## SUKLIO STABDYS

 Gręžtuvas – suktuvas turi elektroninį suklio stabdį, kuris atleidus jungiklio mygtuką (8) iškart sustabdo sukli. Stabdys užtikrina tikslią sukimą ir gręžimą, o išjungus įrankį neleidžia sukliui judėti.

## DARBAS IR NUSTATYMAI

### ĮJUNGIMAS IR IŠJUNGIMAS

 Įjungimas – paspauskite įjungimo mygtuką (8).

Išjungimas – paleiskite įjungimo mygtuką (8).

 Kiekvieną kartą, paspaudus įjungimo mygtuką (8) užsidega diodas (LED) (10), apšviečiantis darbo vietą.

### SUKIMOSI GREIČIO REGULIAVIMAS

 Įsukimo ir gręžimo greitį, darbo metu, galima reguliuoti stipriau ar silpniau spaudžiant įjungimo mygtuką (8). Greičio reguliavimas įmanomas dėl lėto „starto“, taip išvengiama grąžto slydimo gręžiant skyles gipse arba keramikoje bei leidžia kontroliuoti įsukimo ir išsukimo eigą.

### APSAUGINĖ MOVA NUO PERKROVOS

 Sukimo momento reguliavimo žiedo (3) nustatymas tam tikra padėtimi, pasirenkant reikiamą sukimo momentą, fiksuojamas apsaugine mova. Pasiekus pasirinktą sukimo momentą, apsauginė mova nuo perkrovos atsijungia automatiškai. Tai užtikrina varžto įsukimo gylį t.y., neleidžia įsukti pernelyg giliai arba apsaugo gręžtuvą – suktuvą nuo gedimo.

### SUKIMO MOMENTO REGULIAVIMAS

- Skirtingiems varžtams sukti ir skirtingoms medžiagoms apdoroti turi būti naudojami skirtingų dydžių sukimo momentai.
- Kuo didesnė nustatymo reikšmė, tuo didesnis sukimo momentas (pav. D).
- Sukdami sukimo momento reguliavimo žiedą (3) nustatykite reikiamo dydžio sukimo momentą.
- Visada pradėkite dirbti nustatę mažesnės vertės sukimo momentą.
- Sukimo momentą didinkite palaipsniui tol, kol pasieksite reikiamą rezultatą.
- Varžtų sukimui rinkitės didesnį sukimo momentą.
- Norėdami gręžti nustatykite ties grąžto simboliu. Esant šiam nustatymui sukimo momentas yra didžiausias.
- Gebėjimas pasirinkti tinkamą sukimo momentą įgyjamas dirbant (praktikuojantis).

 **Sukimo momento reguliavimo žiedą nustačius ties grąžto simboliu apsauginė mova nuo perkrovos neaktyvi.**

### DARBINIO PRIEDO TVIRTINIMAS

- Sukimo krypties jungiklį (5) nustatykite ties viduriu.
- Sukant greitaeigio tvirtinimo griebtuvo žiedą (2) prieš laikrodžio rodyklę (atkreipkite dėmesį į ženklus ant žiedo), reikiamu pločiu atveriami gnybtai į kuriuos įstatomas grąžtas ar sukimo antgalis (pav. E).

- Norint įtvirtinti darbinį priedą, reikia stipriai prisukti greitaeigio tvirtinimo griebtuvo (2) žiedą, laikrodžio rodyklių kryptimi.

 Darbinis priedas išimamas atvirkščiu jo tvirtinimui eiliškumu.

**Tvirtinant grąžtą arba sukimo antgalį greito veržimo griebtuve, reikia atkreipti dėmesį į darbinio priedo padėtį ar jis teisingai įstatytas. Tvirtinant trumpus sukimo antgalius arba grąžtus, reikia naudoti papildomą magnetinį laikiklį (pailginimui).**

### SUKIMO KRYPTIS Į DEŠINĘ - KAIRĘ

 Sukimo krypties keitikliu (5) nustatoma suklio sukimosi kryptis (**pav. F**).

**Sukimas į dešinę** - jungiklį (5) pastumkite iki galo į kairę.

**Sukimas į kairę** - jungiklį (5) pastumkite iki galo į dešinę.

\* Perspėjame, kad išimtinais atvejais jungiklio padėtis, nustatant sukimo kryptį gali skirtis nuo aprašytos. Atkreipkite dėmesį į grafinius ženklus esančius ant jungiklio arba įrankio korpuso.

 Sukimosi krypties jungiklis (5), nustatytas ties viduriu, apsaugo nuo atsitiktinio elektrinio įrankio įsijungimo.

- Nustačius šia padėtimi gręžtuvą – suktuvą neįsijungia.
- Nustačius šia padėtimi keičiami grąžtai arba sukimo antgaliai.
- Prieš įjungiant reikia patikrinti ar sukimosi krypties jungiklis (5) nustatytas reikiama padėtimi.

 **Negalima keisti sukimosi krypties, kai gręžtuvo – suktuvo suklys sukasi.**

### PAVAROS KEITIMAS

 Dėl pavarų keitimo jungiklio (4) (**pav. G**) galima padidinti sukimosi greitį.

**I greitis:** sukimosi greitis mažesnis, sukimo jėga didelė.

**II greitis:** sukimosi greitis didesnis, sukimo jėga mažesnė.

 Pavarų keitimo jungiklio padėtį rinkitės atsižvelgdami į numatytus atlikti darbus. Jeigu jungiklis nejudą, reikia tuptų pasukti sukly.

 **Gręžtuvui – suktuvui veikiant niekada nekeiskite greičių keitimo jungiklio padėties. Dėl to elektrinis įrankis gali sugesti.**

 **Ilgą laiką gręžiant mažais sūkiais variklis gali perkaisti. Dirbti reikia su pertraukomis arba kas tam tikrą laiką tarpą leisti įrankiui veikti maksimaliais sūkiais be apkrovos, apytikriai 3 min.**

## TECHNINĖ PRIEŽIŪRA IR SANDĖLIAVIMAS

### TECHNINĖ PRIEŽIŪRA IR SANDĖLIAVIMAS

-  • Patariame, įrankį išvalykite po kiekvieno naudojimosi juo.
- Valymui nenaudokite vandens bei kitų skysčių.
  - Gręžtuvą - suktuvą valykite sausu audiniu arba prapūskite suslėgto, žemo slėgio oro srautu.
  - Nenaudokite jokių švaros priemonių bei tirpiklių, kadangi jie gali pažeisti detales, pagamintas iš plastiko.
  - Reguliariai valykite variklio korpuse esančias ventiliacijos angas, taip apsaugosite įrankį nuo perkaitimo.
  - Pernelyg kibirkščiuojant skirstytuve, kreipkitės į kvalifikuotą specialistą, kad patikrintų variklio anglinių šepetėlių būklę.
  - Gręžtuvą - suktuvą visada laikykite sausoje, vaikams neprieinamoje vietoje.

### GREITO VERŽIMO GRIEBTUVO KEITIMAS

 Greito veržimo griebtuvas yra užsuktas ant gręžtuvo – suktuvo suklio sriegio ir papildomai pritvirtintas varžtu.

- Sukimosi krypties jungiklį (5) nustatykite ties viduriu.
- Atverkite greito veržimo griebtuvo (1) gnybtus ir atsukite tvirtinimo varžtą (kairysis sriegis) (**pav. H**).
- Į greito veržimo griebtuvą įstatykite šešiakampį raktą ir nestipriai suduokite per kitą šešiakampio rakto galą.
- Atsukite greito veržimo griebtuvą.
- Greito veržimo griebtuvas uždedamas atvirkščiu nuėmimui eiliškumu.

 Visų rūšių gedimai turi būti remontuojami autorizuotose gamintojo remonto dirbtuvėse.

## TEHNINIAI DUOMENYS

### NOMINALŪS DUOMENYS

Akumuliatorinis gręžtuvas - suktuvas		
Dydis		Vertė
Akumuliatoriaus įtampa		14,4 V DC
Akumuliatoriaus tipas		Li-Ion
Akumuliatoriaus talpa		1500 mAh
Sukimosi greitis be apkrovos	I greitis	0-350 min <sup>-1</sup>
	II greitis	0-1150 min <sup>-1</sup>
Greito veržimo griebtuvo skersmuo		1-10 mm
Sukimo momento reguliavimo ribos		1–19 plius gręžimas
Maksimalus sukimo momentas (sukimas minkštas)		21 Nm
Maksimalus sukimo momentas (sukimas kietas)		35 Nm
Apsaugos klasė		III
Svoris		1,12 kg
Gamybos data		2017

Įkroviklis		
Dydis		Vertė
Tinklo įtampa		230V AC
Dažnis		50Hz
Įkrovimo įtampa		17 V DC
Maksimali įkrovimo srovė		1500 mA
Įkrovimo laikas		75 min
Apsaugos klasė		II
Svoris		0,18 kg
Gamybos data		2017



### GARSO IR VIBRACIJOS DUOMENYS

#### Informacija apie triukšmą ir vibraciją

Duomenys apie skleidžiamo triukšmo lygį, pavyzdžiui, garso slėgio lygį  $L_{pA}$  ir garso galios lygį  $L_{wA}$  bei matavimų paklaidas K yra pateikti žemiau esančiose nuorodose, pagal standartą EN 60745.

Vibracijos pagreičio vertė  $a_n$  ir matavimo paklaidos K nustatytos pagal standartą EN 60745-2-1, žr. žemiau. Šioje instrukcijoje nurodytas vibracijos lygis buvo išmatuotas pagal standarte EN 60745 nurodytas matavimo procedūras ir gali būti naudojamas įrankių palyginimui. Jis taip pat gali būti naudojamas ir preliminariam vibracijos poveikio vertinimui.

Nurodytas vibracijos lygis yra pakankamai tikslus, kai šis įrankis naudojamas pagal paskirtį. Jeigu elektrinis įrankis bus naudojamas kitiems tikslams arba su kitokiais nei nurodyta darbiniais priedais taip pat nebus tinkamai prižiūrimas, vibracijos lygis gali pasikeisti. Dėl minėtų priežasčių, vibracijos lygis, viso darbo metu gali būti didesnis nei nurodyta.

Norint tiksliai įvertinti vibracijos poveikį, reikia atsižvelgti į momentus, kai įrankis išjungtas arba kai jis yra įjungtas, bet nenaudojamas darbui (veikia be apkrovos). Tokiu būdu, bendra nurodyta vertė gali būti daug mažesnė. Siekiant apsaugoti vartotoją nuo vibracijos poveikio pasekmių, būtina imtis papildomų saugos priemonių, pvz., prižiūrėti įrankį ir darbinius priedus, užtikrinti tinkamą rankų temperatūrą, teisingai organizuoti darbą.

Garso slėgio lygis:  $L_{p_A} = 61,9 \text{ dB(A)}$ ;  $K = 3 \text{ dB(A)}$

Garso galios lygis:  $L_{w_A} = 72,9 \text{ dB(A)}$ ;  $K = 3 \text{ dB(A)}$

Vibracijos pagreičio vertė:  $a_h = 1,068 \text{ m/s}^2$ ;  $K = 1,5 \text{ m/s}^2$

## APLINKOS APSAUGA

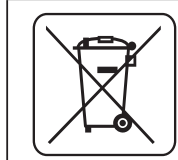

Elektrinių gaminių negalima išmesti kartu su buities atliekomis, juos reikia atiduoti į atitinkamą atliekų perdirbimo įmonę. Informacijos apie atliekų perdirbimą kreiptis į pardavėją arba vietos valdžios institucijas. Susidėvėję elektriniai ir elektroniniai prietaisai turi gamtai kenksmingų medžiagų. Antriniam perdirbimui neatiduoti prietaisai kelia pavojų aplinkai ir žmonių sveikatai.



**Li-Ion**

Akumuliatorių / baterijų negalima mesti kartu su kitomis buitinėmis atliekomis taip pat negalima mesti į ugnį arba vandenį. Sugedusius arba išsieikvojusius akumulatorius reikia atiduoti perdirbimui, pagal direktyvos nuostatus, dėl akumuliatorių ir baterijų utilizavimo.

\* Pasiliegame teisę daryti pakeitimus.

„Grupa Topex Spółka z ograniczoną odpowiedzialnością“ Spółka komandytowa“ (toliau: „Grupa Topex“), kurios buveinė yra Varšuvoje, ul. Pograniczna 2/4 informuoja, kad visos šios instrukcijos (toliau: „instrukcija“) autorinės teisės, tai yra šioje instrukcijoje esantis tekstas, nuotraukos, schemos, paveikslai bei jų išdėstymas priklauso tik Grupa Topex ir yra saugomos pagal 1994 metais, vasario 4 dieną, dėl autorių ir gretutinių teisių apsaugos, priimtą įstatymą (t.y., nuo 2006 metų įsigaliojęs įstatymas Nr. 90, vėliau 631 su įstatymo pakeitimais). Neturint raštiško Grupa Topex sutikimo kopijuoti, perdaryti, skelbti spaudoje, keisti panaudojant komerciniams tikslams visą ar atskiras instrukcijos dalis yra griežtai draudžiama bei gresia civilinė ar baudžiamoji atsakomybė.

### AKUMULATORA URBJMAŠĪNA-SKRŪVGRIEZIS 58G215

PIEZĪME: PIRMS ELEKTROINSTRUMENTA LIETOŠANAS UZSĀKŠANAS NEPIECIEŠAMS UZMANĪGI IZLASĪT ŠO INSTRUKCIJU UN SAGLABĀT TO.

#### ĪPAŠI DROŠĪBAS NOTEIKUMI

##### DETALIZĒTI NOTEIKUMI DROŠAM DARBAM AR URBJMAŠĪNU-SKRŪVGRIEZI

- **Uzlikt dzirdes aizsargus un aizsargbrilles darba laikā ar urbjmašīnu-skrūvgriezi.** *Troksnis var sekmēt dzirdes zudumu. Metāla skaidas un citas lidojošas daļiņas var radīt pastāvīgu acu bojājumu.*
- **Elektroinstruments ir jāizmanto kopā ar piegādātiem papildu rokturiem.** *Kontroles zudums var izraisīt operatora ķermeņa bojājumus.*
- **Veicot darbus, kuru laikā darbinstrumenti var saskarties ar apslēptiem barošanas vadiem, ierīce ir jātur aiz roktura izolētām virsmām.** *Saskarsmē ar barošanas vadu elektriskā strāva var tikt novadīta uz iekārtas metāliskām daļām, kas var radīt elektrotriecienu.*

##### PAPILDU DROŠĪBAS NORĀDĪJUMI DROŠAM DARBAM AR URBJMAŠĪNU-SKRŪVGRIEZI

- Nepieciešams izmantot tikai ieteikto akumulatoru un lādētāju.
- Akumulators nedrīkst atrasties uguns tuvumā. To nedrīkst ilgstoši atstāt vidē, kur ir augsta temperatūra (piem., saulē, sildītāju tuvumā vai arī tur, kur gaisa temperatūra ir augstāka par 50°C).
- Akumulatora lādēšanas procesam ir jānotiek zem lietotāja uzraudzības.
- Jāizvairās no akumulatora uzlādes gaisa temperatūrā zem 0°C.
- Lādētājs, kas tika piegādāts kopā ar urbjmašīnu-skrūvgriezi, ir paredzēts darbam tikai ar šo iekārtu. To nedrīkst izmantot citiem mērķiem.
- Lādētājā nedrīkst likt metāla priekšmetus.
- Griezies virzienu nedrīkst mainīt iekārtas darbvārpstas darbības laikā. Pretējā gadījumā urbjmašīna-skrūvgriezis var sabojāties.
- Urbjmašīnas-skrūvgrieža tīrīšanai ir jāizmanto mīksts, sausais auduma gabals. Aizliegts lietot tīrīšanas līdzekļus vai spirtu.
- Pirms lādētāja tīrīšanas uzsākšanas tas ir jāatslēdz no elektrotīkla.
- Ja vairāki akumulatori ir jāuzlādē pēc kārtas, starp uzlādēm ir jātaisa 30 minūšu pārtraukumi.

##### ĪPAŠI DROŠĪBAS NOTEIKUMI LĀDĒTĀJAM

- Šī ierīce nav paredzēta lietošanai personām (tai skaitā bērniem) ar ierobežotām fiziskām, sensorām vai psihiskām spējām, vai personām, kurām nav pieredzes vai prasmju darbā ar ierīci, izņemot gadījumus, kad ekspluatācija notiek zem uzraudzības vai atbilstoši ierīces lietošanas instrukcijai, kuru iedeva persona, kas atbild par minēto personu drošību.
- Jāpievērš uzmanība, lai bērni nespēlētu ar elektroinstrumentu.
- Pirms lietošanas katru reizi pārbaudīt lādētāja, barošanas vada un kontaktdakšas stāvokli. Nelietot lādētāju bojājumu konstatēšanas gadījumā.
- Šī instrukcija ir jā saglabā. Tā satur svarīgu informāciju par lādētāja drošību un lietošanu.
- Pirms lādētāja lietošanas uzsākšanas nepieciešams izlasīt visu instrukcijā ietvertu informāciju par lādētāju, kā arī iepazīties ar lādētāja un lādētājam paredzētas ierīces apzīmējumiem.
- Lai samazinātu ķermeņa bojājuma iespējamo risku, lādētājs ir jāizmanto tikai Li-Ion tipa akumulatoru uzlādei. Cita tipa akumulatori var uzsprāgt, radot ķermeņa bojājumus vai materiālus zaudējumus.
- Lādētāju nedrīkst pakļaut mitruma vai ūdens iedarbībai.
- Izmantojot pievienojamus elementus, kurus lādētāja ražotājs neiesaka vai nepārdod, var izraisīt ugunsgrēku, ķermeņa bojājumus vai radīt elektriskās strāvas triecienu.
- Jāpārlicinās, ka barošanas vads nav pakļauts uzkāpšanas riskam, neatrodas ejā, kā arī nav pakļauts citiem riska faktoriem (piemēram, pārāk stiprai nostiepšanai).
- Ja nav absolūtas vajadzības, pagarinātājs nav jāizmanto. Neatbilstoša pagarinātāja izmantošana var izraisīt ugunsgrēku vai elektriskās strāvas triecienu. Ja pagarinātāja izmantošana ir nepieciešama, vispirms jāpārlicinās, ka:

- Pagarinātāja ligzda ir saderīga ar lādētāja oriģinālo barošanas vada kontaktdakšu;
- Pagarinātājs ir atbilstoša tehniskā stāvoklī.
- Nedrīkst lietot lādētāju ar bojātu barošanas vadu vai kontaktdakšu. Bojājums jānovērš kvalificētai personai.
- Nedrīkst izmantot lādētāju, kas tika pakļauts stipram sitienam, kritienam vai bojāts citā veidā. Lādētāja pārbaude, iespējamais remonts ir jāveic autorizētam servisa centram.
- Nedrīkst mēģināt izjaukt lādētāju. Jebkāda veida remontdarbus var veikt autorizētais servisa centrs. Neatbilstoši veikta lādētāja montāža var izraisīt elektriskās strāvas triecienu vai ugunsgrēku.
- Pirms sākt veikt jebkādas lādētāja apkopes vai tīrīšanas darbības, atslēgt lādētāju no elektrotīkla barošanas.
- Akumulatora bojājuma vai neatbilstošas izmantošanas gadījumā var izdalīties gāzes. Jāizvēdina telpa, vārguma gadījumā sazināties ar ārstu.
- Lādētājs ir jāuztur tīrībā. Netīrumi var kļūt par elektrotriecienu iemeslu.
- Neizmantojot lādētāju, kas novietots uz viegli uzliesmojošas virsmas (piem., papīrs, tekstilijas) vai viegli uzliesmojošu vielu tuvumā. Pieaugot lādētāja temperatūrai lādēšanas laikā, rodas ugunsgrēka risks.

**Kad lādētājs netiek izmantots, tas ir jāatslēdz no elektrotīkla.**

**UZMANĪBU! Elektroinstruments ir domāts izmantošanai iekštelpās.**

**Neskatoties uz drošu elektroinstrumenta konstrukciju, kā arī drošības līdzekļu izmantošanu, vienmēr pastāv neliels risks gūt ievainojumus darba laikā.**

**Li-Ion akumulatori var iztecēt, aizdegties vai uzsprāgt, ja tiks uzsildīti līdz augstai temperatūrai vai ja notiks īssavienojums. Nedrīkst uzglabāt akumulatorus automašīnā karstās un saulainās dienās. Nedrīkst atvērt akumulatoru. Li-Ion akumulatori satur elektroniskus aizsargelementus, kas bojājumu gadījumā var radīt akumulatora aizdegšanos vai uzsprāgšanu.**

#### IZMANTOTO PIKTOGRAMMU SKAIDROJUMS



1



2



3



4

- 1,2. Izlasīt lietošanas instrukciju, ievērot tajā ietvertus brīdinājumus un drošības noteikumus
3. Lietot aizsargbrilles un dzirdes aizsargus
4. Nepieļaut bērniem pie elektroinstrumenta
5. Sargāt no lietus
6. Otrās izolācijas klases ierīce
7. Atvienot barošanas vadu pirms apkalpošanas vai remontdarbu uzsākšanas
8. Izmantot iekštelpās, sargāt no ūdens un mitruma
9. Nemest uguni
10. Maksimāla pieļaujamā akumulatora elementu temperatūra
11. Otrreizēja izejvielu pārstrāde

#### UZBŪVE UN PIELIETOJUMS

Urbjmašīna-skrūvgriezis ir elektroinstruments, kas tiek barots no akumulatora. Tā piedziņu veido līdzstrāvas kolektora dzinējs ar pastāvīgiem magnētiem un planetāro pārnēsumu. Urbjmašīna-skrūvgriezis ir domāts skrūvju ieskrūvēšanai un izskrūvēšanai, kā arī caurumu urbšanai šādos materiālos: koksne, metāls, plastmasa un keramika. Bezvadu elektroinstrumenti ar akumulatora piedziņu ir īpaši noderīgi telpu apdares u.tml. darbos.



**Elektroinstrumentu nedrīkst izmantot neatbilstoši mērķim, kuram tas ir paredzēts.**

#### GRAFISKĀS DAĻAS APRAKSTS

Zemāk minētā numerācija attiecas uz tiem iekārtas elementiem, kas ir minēti dotās instrukcijas grafiskajā daļā.



1. Ātrdarbības patrona
2. Ātrdarbības patronas regulēšanas gredzens
3. Griezes momenta regulēšanas gredzens
4. Pārnesumu pārslēdzējs
5. Griezes virziena pārslēdzējs
6. Akumulatora piestiprinājuma poga
7. Akumulators
8. Slēdzis
9. Akumulatora uzlādes stāvokļa signalizācija (LED diodes)
10. Apgaismojums
11. LED diode
12. Uzlādes iekārta
13. Lādētājs

\* Attēls un izstrādājums var nedaudz atšķirties.

## SIMBOLU APRAKSTS



PIEZĪME



BRĪDINĀJUMS



MONTĀŽA/IESTATĪJUMI



INFORMĀCIJA

## APRĪKOJUMS UN PIEDERUMI



- |                        |          |
|------------------------|----------|
| 1. Akumulators         | - 2 gab. |
| 2. Lādētājs            | - 1 gab. |
| 3. Uzlādes iekārta     | - 1 gab. |
| 4. Skrūvgrieža uzgalis | - 1 gab. |
| 5. Soma                | - 1 gab. |

## SAGATAVOŠANĀS DARBAM

### AKUMULATORA IZŅEMŠANA/IELIKŠANA

-  Uzlikt griezes virzienu pārslēdzēju (5) vidējā stāvoklī.
- Nospiest akumulatora piestiprinājuma pogas (6) un izņemt akumulatoru (7) (**A att.**).
- Ielikl uzlādētu akumulatoru (7) roktura turētājā, līdz tiks sadzirdēts akumulatora piestiprinājuma pogu (6) klikšķis.

### AKUMULATORA UZLĀDE

-  Urbjmašīna-skrūvgriezis tiek piegādāts ar daļēji uzlādētu akumulatoru. Tas jāuzlādē no 4°C līdz 40°C gaisa temperatūrā. Jauns akumulators vai tāds, kas ilgstoši netika izmantots, sasniegs pilnu barošanas spēju aptuveni pēc 3-5 uzlādēšanas un izlādēšanas cikliem.
- 
  - Izņemt akumulatoru (7) no urbjmašīnas-skrūvgrieža (**A att.**).
  - Pieslēgt uzlādes iekārtu (12) pie lādētāja (13).
  - Ieslēgt lādētāju (13) elektrotīkla kontaktligzdā (**230 V AC**).
  - Novietot akumulatoru (7) uzlādes iekārtā (12) (**B att.**).
-  Novietojot akumulatoru uzlādes iekārtā (12), sāks degt LED diodes (11) dažādās kombinācijās (skat. aprakstu zemāk).
  - **Zaļās LED diodes degšana** – signalizē par sprieguma pieslēgšanu.
  - **Zaļās un sarkanās LED diodes vienlaicīga degšana** – (novietojot akumulatoru uzlādes iekārtā) informē, ka notiek akumulatora uzlādes process.
  - **Sarkanā LED diode nodziest, deg zaļā LED diode** – nozīmē, ka akumulators ir pilnībā uzlādējies.

 **Uzlādes laikā akumulators stipri uzkarst. Neveikt darbu uzreiz pēc lādēšanas – uzgaidīt, kamēr akumulators sasniegs istabas temperatūru. Tas pasargās no akumulatora bojājumiem.**

## SIGNALIZĒŠANA PAR AKUMULATORA UZLĀDES STĀVOKLI

 Katru reizi nospiežot slēdža pogu tiek ieslēgta akumulatora uzlādes stāvokļa signalizēšanas funkcija.

 Urbjmašīna-skrūvgriezis ir aprīkots ar akumulatora uzlādes stāvokļa signalizēšanas funkciju (4 LED diodes (9)). Lai pārbaudītu akumulatora uzlādes stāvokli, jānospiež slēdža (8) poga (**C att.**). Visu LED diožu degšana nozīmē akumulatora augstu uzlādes līmeni. Divu LED diožu degšana nozīmē daļēju izlādi. Tikai vienas LED diodes degšana nozīmē akumulatora izlādi un nepieciešamību to uzlādēt.

## DARBVĀRPSTAS BREMZES

 Urbjmašīnai-skrūvgriežim ir elektroniskās bremzes, kas nekavējoties aptur darbvārpstu, kad tiek samazināts spiediens uz slēdža (8) pogu. Bremzes nodrošina ieskrūvēšanas un urbšanas precizitāti, nepieļaujot darbvārpstas brīvo griešanos pēc izslēgšanas.

## DARBS/ IESTATĪJUMI

### IESLĒGŠANA / IZSLĒGŠANA

 **Ieslēgšana** – nospiež slēdža (8) pogu.

**Izslēgšana** – samazināt spiedienu uz slēdža (8) pogu.

 Katru reizi nospiežot slēdža (8) pogu, ieslēdzas LED diode (10), kas apgaismo darba vietu.

### GRIEZES ĀTRUMA REGULĒŠANA

 Skrūvēšanas vai urbšanas ātrumu var regulēt darba laikā, samazinot vai palielinot spiedienu uz slēdža (8) pogu. Ātruma regulēšana nodrošina lēnu darba uzsākšanu, kas atveres urbšanas laikā ģipsi vai fizīs aizsargā no urbja slīdēšanas, savukārt, ieskrūvēšanas un izskrūvēšanas laikā palīdz kontrolēt situāciju.

### PĀRSLODZES SAJŪGS



 Griezes momenta regulēšanas gredzena (3) izvietojums izvēlētajā pozīcijā nosaka pastāvīgu sajūga izvietojumu noteiktā griezes momenta lielumā. Sasniedzot uzstādīto griezes momentu, notiek automātiskā pārslodzes sajūga atslēgšana. Tas aizsargā no pārāk dziļas skrūves ieskrūvēšanas vai no urbjmašīnas-skrūvgrieža bojājumiem.

### GRIEZES MOMENTA REGULĀCIJA

-  • Dažādām skrūvēm un materiāliem nepieciešams izmantot dažāda lieluma griezes momentus.
- Jo lielāks ir griezes moments, jo lielāks ir skaitlis, kas atbilst dotam stāvoklim (**D att.**).
  - Uzlikt griezes momenta regulēšanas gredzenu (3) nepieciešamajā griezes momenta lielumā.
  - Darbs vienmēr jāsāk ar mazāku griezes momenta lielumu.
  - Griezes moments ir jāpalielina pakāpeniski, kamēr tiks sasniegts vēlamais rezultāts.
  - Izskrūvējot skrūves, jāizvēlas lielākas griezes momenta vērtības.
  - Urbšanai ir jāizvēlas iestatījumi, kas apzīmēti ar urbja simbolu. Šajā iestatījumā tiek iegūta vislielākā griezes momenta vērtība.
  - Spēja izvēlēties atbilstošu griezes momenta lielumu rodas līdz ar praksi.

 **Uzstādot griezes momenta regulēšanas gredzenu urbšanas pozīcijā, pārslodzes sajūgs tiek dezaktivēts.**

### DARBINSTRUMENTU MONTĀŽA

-  • Uzlikt griezes virziena pārslēdzēju (5) vidusstāvoklī.
- Griežot ātrdarbības patronas regulēšanas gredzenu (2) pulksteņrādītājam pretējā virzienā (skat. apzīmējumu uz regulēšanas gredzena) tiek iegūts nepieciešamais žokļu atvērums, kas ļauj ielikt vajadzīgo skrūvgrieža uzgali vai urbi (**E att.**).
  - Lai piestiprinātu darbinstrumentu, pagriezt ātrdarbības patronas regulēšanas gredzenu (2) pulksteņrādītāja virzienā un stingri aizgriezt.
-  Darbinstrumenta demontāža notiek tā montāžai pretējā secībā.

-  **Piestiprinot urbi vai uzgali ātrdarbības patronā, jāpievērš uzmanība darbinstrumenta atbilstošam izvietojumam. Izmantojot īsus skrūvgrieža uzgaļus, jālieto papildu magnētiskais satvērējs kā pagarinātājs.**





## KREISAIS/LABAIS GRIEZES VIRZIENS

-  Pateicoties griezes virziena pārslēdzējam (5) tiek mainīts darbvārpstas griezes virziens (**F att.**).  
**Griešanās pa labi** – novietot griezes virziena pārslēdzēju (5) kreisajā malējā stāvoklī.  
**Griešanās pa kreisi** – novietot griezes virziena pārslēdzēju (5) labajā malējā stāvoklī.  
 \* Brīdinājums: Dažos gadījumos pārslēdzēja stāvoklis attiecībā pret griezes virzienu var atšķirties no augstāk minētā apraksta. Nepieciešams pievērst uzmanību simboliem, kas atrodas uz pārslēdzēja vai ierīces korpusa.

-  Griezes virziena pārslēdzēja (5) vidusstāvoklis ir drošais stāvoklis, kas aizsargā pret gadījuma elektroinstrumenta iedarbināšanos.
  - Šajā stāvoklī nevar iedarbināt urbjmašīnu-skrūvgriezi.
  - Šajā stāvoklī netiek mainīti urbji vai uzgaļi.
  - Pirms ieslēgšanas nepieciešams pārbaudīt, vai griezes virziena pārslēdzējs (5) atrodas atbilstošā pozīcijā.

-  **Nedrīkst mainīt griezes virzienus urbjmašīnas-skrūvgrieža darbvārpstas griešanās laikā.**

## PĀRNESUMA MAIŅA



-  Pārnesuma pārslēdzējs (4) (**G att.**) nodrošina griezes ātruma palielināšanu.  
**I pārnesums:** jo apgriezīnu skaits ir mazāks, jo griezes momenta spēks ir lielāks.  
**II pārnesums:** jo apgriezīnu skaits ir lielāks, jo griezes momenta spēks ir mazāks.
-  Atkarībā no veiktajiem darbiem pārnesuma pārslēdzējs ir jāuzliek atbilstošā stāvoklī. Ja pārslēdzēju nevar pārlikt, nepieciešams nedaudz pagriezt darbvārpstu.
-  **Aizliegts pārlikt pārnesuma pārslēdzēju tad, kad urbjmašīna-skrūvgriezis strādā. Tas var izraisīt elektroiekārtas bojājumu.**
-  **Ilglaiīgā urbšana zemajā darbvārpstas griezes ātrumā var pārkarsēt elektrodzinēju. Tādejādi periodiski ir jātaisa pārtraukumi darbā vai jāļauj, lai ierīce strādā maksimālos apgriezienos bez slodzes apmēram 3 minūtes.**

## APKALPOŠANA UN APKOPE

### APKOPE UN UZGLABĀŠANA

- 
  - Ieteicams tīrīt iekārtu katru reizi pēc lietošanas.
  - Tīrīšanai nedrīkst izmantot ūdeni vai jebkādu citu šķidrumus.
  - Urbjmašīna-skrūvgriezis jātīra ar sausu auguma gabalu vai izpūst ar zema spiediena saspiesto gaisu.
  - Neizmantojot tīrīšanas līdzekļus vai šķīdinātājus, jo tie var sabojāt plastmasas daļas.
  - Regulāri jātīra ventilācijas spraugas dzinēja korpusā, lai nepieļautu iekārtas pārkaršanu.
  - Pārmērīgas kolektora dzirksteļošanas gadījumā atdot iekārtu kvalificētai personai oglekļa suku stāvokļa pārbaudei.
  - Urbjmašīna-skrūvgriezis vienmēr jāuzglabā sausā, bērniem nepieejamā vietā.

### ĀTRDARBĪBAS PATRONAS NOMAIŅA

-  Ātrdarbības patrona ir pieskrūvēta pie urbjmašīnas-skrūvgrieža darbvārpstas un papildus nodrošināta ar nostiprinātājskrūvi.
  - Novietot griezes virziena pārslēdzēju (5) vidusstāvoklī.
  - Atvērt ātrdarbības patronas (1) žokļus un izskrūvēt nostiprinātājskrūvi (kreisā vītne) (**H att.**).
  - Ielikt sešstūra atslēgu ātrdarbības patronā un viegli uzsist sešstūra atslēgas otram galam.
  - Atskrūvēt ātrdarbības patronu.
  - **Ātrdarbības patronas montāža notiek tās demontāžai pretējā secībā.**
-  Jebkāda veida defekti ir jānovērš ražotāja autorizētos servisa centros.

## TEHNISKIE PARAMETRI

### NOMINĀLO PARAMETRU DATI

Akumulatora urbmašīna-skrūvgriezis		
Parametrs		Vērtība
Akumulatora spriegums		14,4 V DC
Akumulatora tips		Li-Ion
Akumulatora kapacitāte		1500 mAh
Griezes ātruma diapazons tukšgaitā	I pārnese	0-350 min <sup>-1</sup>
	II pārnese	0-1150 min <sup>-1</sup>
Ātrdarbības patronas diapazons		1-10 mm
Griezes momenta regulēšanas diapazons		1-19 plus urbšana
Maks. griezes moments (mīksta skrūvēšana)		21 Nm
Maks. griezes moments (cieta skrūvēšana)		35 Nm
Elektroaizsardzības klase		III
Masa		1,12 kg
Ražošanas gads		2017

Lādētājs		
Parametrs		Vērtība
Barošanas spriegums		230V AC
Barošanas frekvence		50Hz
Uzlādes spriegums		17 V DC
Maks. uzlādes strāva		1500 mA
Uzlādes laiks		75 min
Elektroaizsardzības klase		II
Masa		0,18 kg
Ražošanas gads		2017

### DATI PAR TROKSNI UN VIBRĀCIJĀM



#### Informācija par trokšņiem un vibrāciju

Emitētā trokšņa līmeņi – emitētā akustiskā spiediena līmenis  $L_{pA}$  un akustiskās jaudas līmenis  $L_{wA}$ , kā arī mērījuma neprecizitāte K ir minēti zemāk saskaņā ar standartu EN 60745.

Vibrāciju vērtības  $a_h$  un mērījuma neprecizitāte K ir norādīti saskaņā ar standartu EN 60745-2-1 un minēti zemāk.

Šajā instrukcijā norādītais vibrāciju līmenis tika mērīts saskaņā ar mērīšanas procedūru, kas noteikta standartā EN 60745, un var tikt izmantots elektroiekārtu salīdzināšanai. To var arī izmantot, lai veiktu vibrācijas ekspozīcijas sākotnējo novērtējumu.

Dotais vibrāciju līmenis ir reprezentatīvs lielums attiecībā pret elektroiekārtas pamatzmantošanas mērķiem. Ja iekārta tiks izmantota citiem mērķiem vai ar citiem darbinstrumentiem un netiks pietiekami labi kopta, vibrāciju līmenis var mainīties. Iepriekš minēti iemesli var palielināt vibrācijas ekspozīciju visā darba periodā.

Lai precīzi novērtētu vibrācijas ekspozīciju, jāņem vērā periodi, kad elektroiekārta ir izslēgta un ieslēgta, bet netiek izmantota darbam. Šādi kopējā vibrācijas ekspozīcija var kļūt ievērojami mazāka. Lai pasargātu lietotāju no vibrācijas sekām, jānodrošina tādi papildu drošības līdzekļi kā elektroiekārtas un darbinstrumentu apkope, atbilstošas roku temperatūras nodrošināšana un atbilstoša darba organizācija.

Akustiskā spiediena līmenis:  $L_{p_A} = 61,9 \text{ dB(A)}$ ;  $K = 3 \text{ dB(A)}$

Akustiskās jaudas līmenis:  $L_{w_A} = 72,9 \text{ dB(A)}$ ;  $K = 3 \text{ dB(A)}$

Vērtība, kas mēra vibrāciju paātrinājumu:  $a_h = 1,068 \text{ m/s}^2$ ;  $K = 1,5 \text{ m/s}^2$

## VIDES AIZSARDZĪBA



Elektroinstrumentus nedrīkst izmest kopā ar sadzīves atkritumiem. Tie ir jānodod utilizācijai attiecīgajiem uzņēmumiem. Informāciju par utilizāciju var sniegt produkta pārdevējs vai vietējie varas orgāni. Nolietotās elektriskās un elektroniskās ierīces satur videi kaitīgās vielas. Ierīce, kura netika pakļauta otrreizējai izejvielu pārstrādei, rada potenciālus draudus videi un cilvēku veselībai.



**Li-Ion**

Akumulatorus/ baterijas nedrīkst izmest kopā ar sadzīves atkritumiem, mest ugunī vai ūdenī. Bojāti vai nolietoti akumulatori ir jānodod pareizajai otrreizējai pārstrādei saskaņā ar spēkā esošu direktīvu par akumulatoru un bateriju utilizāciju.

\* Ir tiesības veikt izmaiņas.

„Grupa Topex Spółka z ograniczoną odpowiedzialnością” Spółka komandytowa (turpmāk „Grupa Topex”) ar galveno ofisu Varšavā, ul. Pograniczna 2/4, informē, ka visa veida autortiesības attiecībā uz dotās instrukcijas (turpmāk „Instrukcija”) saturu, tai skaitā uz tās tekstiem, samazinātām fotogrāfijām, shēmām, zīmējumiem, kā arī attiecībā uz tās kompozīciju, pieder tikai Grupa Topex, kuras ir aizsargātas ar likumu saskaņā ar 1994. gada 4. februāra „Likumu par autortiesībām un blakustiesībām” (Likumu Vēstnesis 2006 nr. 90, 631. poz. ar turpm. izm.). Visas Instrukcijas kopumā vai tās noteikto daļu kopēšana, apstrāde, publicēšana vai modificēšana komercmērķiem bez Grupa Topex rakstiskās atļaujas ir stingri aizliegta, pretējā gadījumā pārkāpējs var tikt saukts pie kriminālās vai administratīvās atbildības.

### AKUTRELL-KRUVIKEERAJA 58G215

TÄHELEPANU: ENNE ELEKTRITÖÖRIISTAGA TÖÖTAMA ASUMIST LUGEGE HOOLIKALT LÄBI KÄESOLEV JUHEND JA HOIDKE SEE ALLES HILISEMAKS KASUTAMISEKS.

### ERIOHUTUSJUHISED

#### ERIOHUTUSJUHISED OHUTUKS TÖÖKS AKUTRELL-KRUVIKEERAJAGA

- **Kandke akutrell-kruvikeerajaga töötamise ajal kõrvaklappe ja kaitseprille.** Liiga tugev müratase võib viia kuulmise kaotamiseni. Metallilaastud ja muud lendavad osakesed võivad silmi jäädavalt kahjustada.
- **Kasutage seadet koos sellega kaasas olevate lisakäepidemetega.** Kontrolli kaotamine seadme üle võib tekitada sellega töötajale kehavigastusi.
- **Tööde juures, mille puhul töötarvik võib sattuda varjatud elektrijuhtmetele, hoidke seadet käepidemete isoleeritud pindadest.** Kokkupuutel toitevõrgu juhtmega võib pinge kanduda üle seadme metallosadele, mis omakorda võib põhjustada elektrilööki.

#### LISAJUHISED OHUTUKS TÖÖKS AKUTRELL-KRUVIKEERAJAGA

- Kasutage ainult tootja soovitatud akusid ja laadijaid.
- Hoidke akut eemal tulekolletest. Ärge jätke akut pikemaks ajaks kõrge temperatuuriga keskkonda (päikese kätte, küttekollete lähedusse või mistahes ruumi, kus temperatuur ületab 50°C).
- Aku laadimise protsess peab toimuma kasutaja kontrolli all.
- Vältige aku laadimist temperatuuril alla 0°C.
- Akutrell-kruvikeerajaga kaasas olev aku on mõeldud kasutamiseks ainult koos selle tootega. Keelatud on selle kasutamine muul otstarbel.
- Ärge asetage laadijasse mingeid metallesemeid.
- Keelatud on muuta seadme spindli pöörlemissuunda seadme töötamise ajal. See võib seadet kahjustada.
- Kasutage seadme puhastamiseks puhast pehmet kangast. Keelatud on mistahes puhastusvahendi või alkoholi kasutamine.
- Enne laadija puhastamise eemaldage see vooluvõrgust.
- Kui kavatsete laadida järjest rohkem kui ühte akut, jätke laadimiste vahele vähemalt 30-minutiline paus.

#### LAADIJA ERIOUTUSJUHISED

- Käesolev seade ei ole mõeldud kasutamiseks piiratud füüsiliste, sensoorsete või vaimsete võimetega inimestele (sealhulgas lastele) ega isikutele, kellel ei ole seadme kasutamiseks vajalikke kogemusi või teadmisi, välja arvatud juhul, kui seadet kasutatakse selliste isikute ohutuse eest vastutava isiku järelevalve all või järgides seadme kasutusjuhendit.
- Jälgige, et lapsed seadmega ei mängiks.
- Enne kasutamist kontrollige alati laadija, toitejuhtme ja pistiku seisundit. Kahjustuste ilmnemisel ärge laadijat kasutage.
- Järgige käesolevat juhendit. See sisaldab olulisi ohutusjuhiseid ja nõuandeid laadija kasutamiseks.
- Enne laadija kasutamist lugege läbi kogu käesolevas juhendis sisalduv laadijat puudutav info. Jälgige tähiseid laadijal ja tootel, mille jaoks laadija on mõeldud.
- Et vähendada võimalike kehavigastuste ohtu, kasutage laadijat ainult liitium-ioonakude laadimiseks. Muud tüüpi akud võivad plahvatada, põhjustades kehavigastusi või tekitades materiaalselt kahju.
- Vältige laadija kokkupuudet niiskuse või veega.
- Kasutades ühendusjuhtmeid ja muid ühenduselemente, mida laadija tootja ei ole soovitanud või müünud, riskite tulekahju, kehavigastuste või elektrilöögi ohuga.
- Veenduge, et toitejuhe ei asuks kohal, kus sellele võidakse peale astuda, selle otsa komistada, ning et juhet ei ohustaks muud tegurid (näiteks ei oleks juhe liiga pingul).
- Kasutage pikendusjuhet vaid tungival vajadusel. Sobimatu pikendusjuhtme kasutamine võib põhjustada tulekahju või elektrilöögi ohtu. Kui pikendusjuhtme kasutamine on siiski vajalik, veenduge enne, et:

- pikendusjuhtme pistikupesa sobib laadija originaaljuhtme pistikuga,
- pikendusjuhe on tehniliselt korras.
- Keelatud on kasutada kahjustatud juhtme või pistikuga laadijat. Laske kahjustus eemaldada vastava kvalifikatsiooniga isikul.
- Keelatud on kasutada laadijat, mis on saanud tugeva löögi, maha kukkunud või muul viisil kahjustatud. Usaldage laadija kontrollimine ja vajadusel parandamine volitatud hooldusfirmale.
- Ärge üritage laadijat ise lahti võtta. Usaldage kõik parandustööd volitatud hooldusfirmale. Laadija mittenõuetekohane lahtivõtmine ja kokkupanemine võib põhjustada elektrilöögi või tulekahju ohtu.
- Enne mistahes hooldustöid või puhastamist lülitage laadija vooluvõrgust välja.
- Vigastuste või vale kasutamise korral võib akust eralduda gaase. Sellisel juhul tuulutage ruum ja kaebuste korral pidage nõu arstiga.
- Hoidke laadija puhtana. Seadmele kogunenud mustus võib põhjustada elektrilööki.
- Ärge asetage laadijat laadimise ajaks tuleohtlikule alusele (paber, tekstiil) või tuleohtlike ainete lähedusse. Laadija kuumeneb laadimise ajal ja võib põhjustada tulekaju ohtu.

**Kui te laadijat ei kasuta, lülitage see vooluvõrgust välja.**

**TÄHELEPANU! Seade on mõeldud kasutamiseks siseruumides.**

**Vaatamata turvakonstruktsiooni kasutamisele kogu töö vältel, turvavahendite ja lisakaitsevahendite kasutamisele on seadmega töötamise ajal alati olemas kehavigastuste oht.**

**Liitium-ioonakud võivad lekkima hakata, süttida ja plahvatada, kui sattuvad liiga kõrge temperatuuri kätte või saavad mehhaanilisi vigastusi. Ärge jätke akusid palaval või päikeselisel päeval autosse. Ärge püüdke akut avada. Liitium-ioonakud sisaldavad turvaseadet, mille vigastamine võib viia aku süttimise või plahvatamiseni.**

#### KASUTATUD PIKTOGRAMMIDE SELGITUSED.



1



2



3



4

- 1,2. Lugege kasutusjuhend läbi ning järgige selles toodud hoiatusi ja ohutusjuhiseid.
3. Kasutage kaitseprille ja kõrvaklappe.
4. Ärge lubage lapsi seadme lähedusse.
5. Kaitske seadet vihma eest.
6. Teise isolatsiooniklassiga seade.
7. Enne hooldus- või parandustoimingute alustamist tõmmake seadme pistik pistikupesast välja.
8. Kasutage seadet siseruumides, kaitske vee ja niiskuse eest.
9. Ärge visake akut tulle.
10. Elementide maksimaalne lubatud temperatuur.
11. Ringlussevõtt

#### EHITUS JA OTSTARVE

Akutrell-krivikeeraja on akutoitega elektriseade. Ajami moodustavad muudetava kiirusega püsimagnetitega alalisvoolumootor koos ülekandeseadmega. Akutrell-krivikeeraja on mõeldud kruvide ja poltide sisse- ja väljakeeramiseks puidust, metallist, kunstmaterjalist ning keraamikast pindadel ning aukude puurimiseks nendest materjalidest pindadesse. Akutoitel juhtmevaba tööriist on eriti mugav siseviimistlustöödel ja siseruumide remonditöödel.



**Keelatud on kasutada elektritööriista vastuolus selle määratud otstarbega!**

## JOONISTE SELGITUS

Alltoodud numeratsioon vastab käesoleva juhendi joonistel toodud seadme elementide numeratsioonile.

1. Kiirkinnituspadrun
2. Kiirkinnituspadruni võru
3. Pöördekiiruse reguleerimise võru
4. Käikude ümberlüüti
5. Pöörlemissuuna ümberlüüti
6. Akukinnitusnupp
7. Aku
8. Töölüüti
9. Aku laetuse taseme signaal (LED-diოდid).
10. Valgustus
11. LED-diოდid
12. Laadimisjaam
13. Laadija

\* Võib esineda erinevusi joonise ja toote enda vahel.

## KASUTATUD GRAAFILISTE SÜMBOLITE SELGITUS



TÄHELEPANU



HOIATUS



PAIGALDUS / SEADISTAMINE



INFO

## VARUSTUS JA TARVIKUD

- |                      |        |
|----------------------|--------|
| 1. Aku               | - 2 tk |
| 2. Laadija           | - 1 tk |
| 3. Laadimisjaam      | - 1 tk |
| 4. Kruvikeerajaotsak | - 1 tk |
| 5. Kangast kott      | - 1 tk |

## ETTEVALMISTUS TÖÖKS

### AKU EEMALDAMINE / PAIGALDAMINE



- Reguleerige pöörlemissuuna ümberlüüti (5) keskmisesse asendisse.
- Vajutage aku kinnitusnupud (6) alla ja tõmmake akut (7) ettepoole (**joonis A**).
- Asetage laetud aku (7) käepidemisse ja lükake kuni kuulete aku kinnitusnuppude (6) klõpsatust.

### AKU LAADIMINE



Akutrell-kruvikeeraja tarnitakse osaliselt laetud akuga. Aku laadimine peaks toimuma väliskeskkonna temperatuuril 4–40°C. Uus aku või aku, mida ei ole kaua kasutatud, saavutab täieliku toitevõime pärast 3–5 laadimis- ja tühjenemistsükli.



- Eemaldage aku (7) akutrellist (**joonis A**).
- Ühendage laadimisjaam (12) laadijaga (13).
- Lülitage laadija (13) vooluvõrgu (230 V AC) pesasse.
- Asetage aku (7) laadimisjaama (12) (**joonis B**).



Kui olete aku laadijasse asetanud, süttivad laadimisjaama (12) diოდid (11) eri režiimidel (vaadake alltoodud kirjeldust).

- **Roheline diოდ põleb** – toide on olemas.
- **Roheline ja punane diოდ põlevad üheaegselt** (pärast aku asetamist laadimisjaama) – aku laadimise protsess kestab.



- Punane diod kustub, põleb ainult roheline – aku on lõpuni täis laetud.

 **Laadimisprotsessi ajal soojeneb laadija väga tugevalt. Ärge alustage tööd kohe pärast laadimist, vaid oodake, et aku jahtuks toatemperatuurini. See kaitseb akut kahjustumise eest.**

## AKU LAETUSE TASEME MÄRGUANNE

 Iga kord, kui vajutate tööüliti nuppu, käivitub aku laetuse taseme märguanne.

 Akutrell-kruvikeeraja on varustatud aku taseme näidikuga (4 LED-diodi) (9). Aku laetuse taseme kontrollimiseks vajutage tööüliti nuppu (8) (joonis C). Kõigi diodide süttimine näitab, et aku on täis. Kahe diodi süttimine näitab, et aku on pooltühi. Ainult ühe diodi süttimine näitab, et aku on tühi ja vajab laadimist.

## SPINDLI PIDUR

 Akutrell-kruvikeeraja on varustatud elektroonilise piduriga, mis peatab spindli koheselt pärast tööüliti (8) vabastamist. Pidur ei lase spindlil pärast seadme väljalülitamist vabalt pöörelda, mis tagab kruvide keeramise ja puurimise täpsuse.

## TÖÖ / SEADISTAMINE

### SISSELÜLITAMINE / VÄLJALÜLITAMINE

 **Sisselülitamine** – vajutage tööüliti nupp (8) alla.

**Väljalülitamine** – vabastage tööüliti nupp (8).

 Tööüliti nupu (8) vajutamisel süttib iga kord diod (LED) (10), mis valgustab töökohta.

### PÖÖRDEKIIRUSE REGULEERIMINE

 Pöördekiirust saate töötamise ajal sujuvalt reguleerida suurendades või vähendades tööülitile (8) vajutamise tugevust. Tänu pöördekiiruse reguleerimise funktsioonile on võimalik aeglane käivitus, mis aukude puurimisel kipsi või glasuurplaatidesse takistab puuri libisemist, kruvide sisse- ja väljakeeramisel aga aitab säilitada kontrolli tööriista üle.

### ÜLEKOORMUSSIDUR

 Siduri seadistamiseks soovitud pöördemomendile seadke pöördemomendi reguleerimise võru (3) vastavasse asendisse. Valitud pöördemomendi saavutamisel lahutub ülekoormussidur automaatselt. See aitab vältida kruvi keeramist liiga sügavale ning kruvikeeraja kahjustamist.

### PÖÖRDEMOMENDI REGULEERIMINE

- Eri kruvide ja eri materjalide jaoks kasutatakse erinevat pöördemomenti.
- Pöördemoment on seda suurem, mida suurem on vastava asendi juures olev number (joonis D).
- Seadke pöördemomendi reguleerimise võru (3) soovitud pöördemomendi väärtusele.
- Alustage tööd alati väiksema pöördekiirusega.
- Suurendage pöördemomenti järk-järgul kuni soovitud tulemuse saavutamiseni.
- Kruvide väljakeeramiseks valige suurem pöördemoment.
- Puurimiseks valige puuri tähisega seaded. Nende seadete juures saavutatakse suurem pöördemoment.
- Vilumus õige pöördemomendi valimisel tekitab töökogemuse suurenedes.

 **Pöördemomendi reguleerimise võru seadmisel puurimise asendisse ülekoormussidur deaktiveerub.**

### TÖÖTARVIKUTE PAIGALDAMINE

- Reguleerige pöörlemisruuna ümberlüüti (5) keskmisesse asendisse.
- Keerake kiirkinnituspadruni võru (2) vastupäeva (jälgige märgistust võrul) kuni padruni harud on piisavalt avatud ja on võimalik paigaldada puur või kruvikeerajaotsak (joonis E).
- Töötarviku paigaldamiseks hoidke kiirkinnituspadruni võru (2), keerake võru päripäeva ja keerake see kõvasti kinni.

 Tarviku eemaldamine toimub vastupidises järjekorras võrreldes selle paigaldamisega.

 **Puuri või kruvikeerajaotsakut kiirkinnituspadrunisse paigaldades pöörake tähelepanu töötarviku**

õigele asendile. Lühikeste kruvikeerajaotsakute kasutamisel kasutage pikendusena täiendavat magnetotsakut.

## PÖÖRLEMISUUND PAREMALE – VASAKULE



Pöörlemissuuna ümberlüüti (5) abil saab muuta spindli pöörlemise suunda (joonis F).

**Pöörlemine paremale** – seadke pöörlemissuuna ümberlüüti (5) äärmisesse vasakusse asendisse.

**Pöörlemine vasakule** – seadke pöörlemissuuna ümberlüüti (5) äärmisesse paremasse asendisse.

\* Pange tähele, et mõnel juhul võib lüüti asend pöörlemissuuna suhtes olla kirjeldatust erinev. Järgige lüütil või seadme korpusel paiknevaid märgistusi.



Ohutuks asendiks on pöörlemissuuna ümberlüüti (5) keskmine asend, mis takistab seadme juhuslikku käivitumist.

- Selles asendis ei saa akutrell-kruvikeerajat käivitada.
- Selles asendis toimub kruvikeerajate ja muude otsakute vahetamine.
- Enne seadme käivitamist kontrollige, et pöörlemissuuna ümberlüüti (5) oleks õiges asendis.



**Keelatud on muuta pöörlemise suunda seadme spindli pöörlemise ajal.**

## KÄIGUVAHETUS



Käikude ümberlüüti (4) (joonis G) võimaldab suurendada pöördekiiruse ulatust.

**I käik:** pöörete vahemik on väiksem, suur pöördemomendi jõud.

**II käik:** pöörete vahemik on suurem, väiksem pöördemomendi jõud.



Olenevalt tehtava töö iseloomust lülitage käikude vahetamise lüüti vastavasse asendisse. Kui lüütit ei saa ümber lülitada, pöörake pisut spindlit.



**Ärge kunagi lülitage käikude vahetamise lüütit ümber akutrell-kruvikeeraja töötamise ajal. See võib seadet kahjustada.**



**Pikaajaline puurimine madalal pöördekiirusel võib mootori üle koormata. Pidage töötamisel regulaarseid pause või laske seadmel töötada ilma koormuseta umbes 3 minutit maksimaalpööratel.**

## KASUTAMINE JA HOOLDUS

### HOOLDAMINE JA HOIDMINE



- Soovitame puhastada seadet iga kord vahetult pärast kasutamist.
- Ärge kasutage seadme puhastamiseks vett ega muid vedelikke.
- Puhastage seadet kuiva kangatükiga või nõrga suruõhujoa abil.
- Ärge kasutage puhastusvahendeid ega lahusteid, sest need võivad kahjustada seadme plastosi.
- Puhastage regulaarselt ventilatsioonivahendid mootori korpusel, et vältida seadme ülekuumenemist.
- Juhul, kui kommutaatorist lendab liigselt sädemeid, laske vastava kvalifikatsiooniga isikul kontrollida mootori süsiharjade seisundit.
- Hoidke akutrell-kruvikeerajat kuivas, lastele kättesaamatus kohas.

### KIIRKINNITUSPADRUNI VAHETAMINE



Kiirkinnituspadrun keeratakse akutrelli-kruvikeeraja spindli keermele ja kinnitatakse kruviga.

- Reguleerige pöörlemissuuna ümberlüüti (5) keskmisesse asendisse.
- Avage kiirkinnituspadruni (1) harud ja keerake kinnituskrugi välja (vasakkeere) (joonis H).
- Kinnitage kuuskantvõti kiirkinnituspadrunisse ja lööge kergelt vastu kuuskantvõtme teist otsa.
- Keerake kiirkinnituspadrun lahti.
- Kiirkinnituspadruni paigaldamine toimub vastupidises järjekorras võrreldes selle eemaldamisega.



Mistahes vead laske parandada seadme tootja volitatud hooldusfirmas.

## TEHNILISED PARAMEETRID

### NOMINAALANDMED

Akutrell-kruvikeeraja		
Parameeter		Väärtus
Aku pinge		14,4 V DC
Aku tüüp		Li-Ion
Aku maht		1500 mAh
Pöördekiiruste vahemik tühikäigul	I käik:	0-350 min <sup>-1</sup>
	II käik:	0-1150 min <sup>-1</sup>
Kiirkinnituspadruni ulatus		1-10 mm
Pöördemomendi reguleerimise ulatus		1-19 pluss puurimine
Maksimaalne pöördemoment (kruvide kerge kinnikeeramise)		21 Nm
Maksimaalne pöördemoment (kruvide tugev kinnikeeramise)		35 Nm
Kaitseklass		III
Kaal		1,12 kg
Tootmisaasta		2017

Laadija		
Parameeter		Väärtus
Toitepinge		230V AC
Toitesagedus		50Hz
Laadimispinge		17 V DC
Maksimaalne laadimisvool		1500 mA
Laadimise aeg		75 min
Kaitseklass		II
Kaal		0,18 kg
Tootmisaasta		2017

### MÜRA JA VIBRATSIOONI PUUDUTAVAD ANDMED



#### Müra ja vibratsiooni info

Käesolevas juhendis esitatud tekkiva müra tasemed, nagu helirõhutase  $L_{pA}$  müra võimsustase  $L_{wA}$  ning mõõtemääramatus K, vastavad standardile EN 60745.

Allpool esitatud vibratsioonitase  $a_n$  ja mõõtemääramatus K on esitatud kooskõlas standardiga EN 60745-2-1. Käesolevas juhendis esitatud vibratsioonitase on mõõdetud standardis EN 60745 sätestatud mõõtmisprotseduuri järgi ja seda võib kasutada elektritööriistade võrdlemisel. Seda võib kasutada ka vibratsiooniga kokkupuute esialgseks hindamiseks.

Esitatud vibratsioonitase on piisavalt esinduslik tööriista tavakasutuse puhul. Kui elektritööriista kasutatakse muul viisil või koos muude töötarvikutega, samuti juhu, kui tööriista piisavalt ei hooldata, võib vibratsioonitase muutuda. Ülaltoodud põhjused võivad suurendada kokkupuudet vibratsiooniga kogu tööaja vältel.

Vibratsiooniga kokkupuute põhjalikuks hindamiseks tuleb arvesse võtta ka ajavahemikke, mil tööriist on välja lülitatud või on sisse lülitatud, aga seda ei kasutata töö tegemiseks. Nii võib vibratsiooniga kokkupuute koguväärtus olla märgatavalt väiksem. Seadmega töötaja kaitsmiseks vibratsiooni tagajärgede eest tuleb võtta lisa-ohutusmeetmeid, nagu elektritööriista ja töötarvikute piisav hooldamine, sobiva temperatuuri tagamine, õige töökorraldus.

Helirõhutase:  $L_{pA} = 61,9 \text{ dB(A)}$ ;  $K = 3 \text{ dB(A)}$

Müra võimsustase:  $L_{wA} = 72,9 \text{ dB(A)}$ ;  $K = 3 \text{ dB(A)}$

Möödetud vibratsioonitase:  $a_n = 1,068 \text{ m/s}^2$ ;  $K = 1,5 \text{ m/s}^2$

## KESKKONNAKAITSE



Ärge visake elektriseadmeid olmeprügi hulka, viige need käitlemiseks vastavasse asutusse. Infot toote utiliseerimise kohta annab müüja või kohalik omavalitsus. Kasutatud elektrilised ja elektroonilised seadmed sisaldavad keskkonnale ohtlikke aineid. Ümbertöötlemata seade kujutab endast ohtu keskkonnale ja inimeste tervisele.



**Li-Ion**

Ärge pange akut / patareisid olmejäätmete hulka ega visake neid tulle ega vette. Kahjustatud või kulunud akud tuleb nõuetekohaselt utiliseerida kooskõlas kehtiva akude ja patareide utiliseerimise direktiiviga.

\* Tootjal on õigus muudatusi sisse viia.

„Grupa Topex Spółka z ograniczoną odpowiedzialnością” Spółka komandytowa, asukohaga Varsasavi, ul. Pograniczna 2/4 (edaspidi: „Grupa Topex”) informeerib, et kõik käesoleva juhendiga (edaspidi: juhend), muuhulgas selle teksti, fotode, skeemide, jooniste, samuti selle ülesehitusega seotud autoriõigused kuuluvad eranditult Grupa Topex’ile ja on kaitstud 4. veebruari 1994 autoriõiguste ja muude sarnaste õiguste seadusega (vt. Seaduste ajakiri 2006 Nr 90 Lk 631 koos hilisemate muudatustega). Kogu juhendi või selle osade kopeerimine, töötlemine ja modifitseerimine kommertseesmärkidel ilma Grupa Topex’i kirjaliku loata on rangelt keelatud ning võib kaasa tuua tsiviilvastutuse ning karistuse.

### ПРОБИВЕН АКУМУЛАТОРЕН ВИНТОВЕРТ 58G215

ВНИМАНИЕ: ПРЕДИ ПРИСТЪПВАНЕ КЪМ УПОТРЕБА НА ЕЛЕКТРОИНСТРУМЕНТА СЛЕДВА ВНИМАТЕЛНО ДА СЕ ПРОЧЕТЕ НАСТОЯЩАТА ИНСТРУКЦИЯ И ДА СЕ ЗАПАЗИ ЗА ПО-НАТАТЪШНО ПОЛЗВАНЕ.

### ПОДРОБНИ ПРАВИЛА ЗА БЕЗОПАСНОСТ

#### ПОДРОБНИ ПРАВИЛА ОТНОСНО БЕЗОПАСНАТА РАБОТА С ПРОБИВНИЯ АКУМУЛАТОРЕН ВИНТОВЕРТ

- Използвайте средства за защита на слуха и защитни очила по време на работа с винтоверта. Шумът може да доведе до загуба на слуха. Метални стърготини и други въртящи частици могат да предизвикат трайно увреждане на очите.
- Устройството използвайте с допълнителните ръкохватки доставяни заедно с електроинструмента. Загубата на контрол може да доведе до лични наранявания на оператора.
- По време на извършване на работи, при които работният инструмент може да попадне на скрити електропроводници, устройството трябва да се държи само за изолираните повърхности на дръжките. Контактът с проводник от захранващата мрежа може да доведе до предаване на напрежението на металните части на устройството, което би могло да предизвика удар с електрически ток.

#### ДОПЪЛНИТЕЛНИ ПРИНЦИПИ ЗА БЕЗОПАСНА РАБОТА С ПРОБИВНИЯ ВИНТОВЕРТ

- Използвайте само препоръчвания акумулатор и зарядно устройство..
- Акумулаторът дръжте винаги далече от огън. Не го оставяйте дълго в среда, в която има високи температури (например нагрети от слънцето места, близо до калорифери или там, където температурата превишава 50°C).
- Процесът на зареждане на акумулатора би трябвало да протича под контрола на потребителя.
- Избягвайте зареждането на акумулатора при температура под 0°C.
- Зарядното устройство доставено заедно с пробивния винтоверт е предназначено само за работа с това изделие. Не се разрешава използването му за други цели.
- Не пъхайте каквито и да било метални предмети в зарядното устройство.
- Не извършвайте промени в посоката на въртене на шпиндела на инструмента по време на неговата работа. В противен случай може да се стигне до повредата на пробивния винтоверт.
- За почистването на пробивния винтоверт използвайте мека, суха тъкан. Не използвайте детергенти и алкохол.
- Преди да почистите зарядното устройство, трябва да го изключите от захранването.
- Ако искате да заредите поредно повече от един акумулатор, направете 30 минути пауза между зарежданията.

#### ОСОБЕНИ УСЛОВИЯ ЗА БЕЗОПАСНОСТ ПРИ РАБОТА СЪС ЗАРЯДНОТО УСТРОЙСТВО

- Настоящото устройство не е предназначено за употреба от лица (включително деца) с ограничена физическа, сензорна или психическа способност, или за лица нямащи опит и непознаващи устройството, освен ако всичко се извършва под надзор или съгласно инструкцията за употреба на устройството, предадена от лицата отговорни за безопасността.
- Обръщайте особено внимание на децата, да не си играят с устройството.
- Преди употреба всеки път се проверява състоянието на зарядното устройство, проводника и щепсела. Да не се използва зарядното устройство в случай, че са установени повреди.
- Следва да се запази настоящата инструкция. Тя съдържа важни инструкции относно безопасността и употребата на зарядното устройство.
- Преди пристъпването към употреба на зарядното устройство, прочетете всички данни съдържащи се в настоящата инструкция, означенията върху зарядното устройство и върху изделието, за което е предназначено.
- С цел намаляването на риска от евентуални телесни увреждания, зарядното устройство трябва да се използва изключително за зареждане на акумулатори от типа на Li - Ion. Акумулатори от друг тип биха могли да избухнат, причинявайки телесни повреди и материални щети.

- Не излагайте зарядното устройство на въздействието на вода или влага.
- Употребата на свързващи елементи, които не се препоръчват или продават от производителя на зарядното устройство, могат да предизвикат пожар или да доведат до телесни повреди и поражение с електрически ток.
- Проверете дали захранващият кабел не е изложен на опасност от настъпване, дали не се намира на място, където минават хора или не е изложен на някаква друга опасност (например прекомерно натягане).
- Не използвайте удължител, освен ако не е абсолютно необходимо. Употребата на несъответстващ удължител може да предизвика пожар или поражение с електрически ток.. В случай, че употребата на удължител е неизбежна, трябва да се провери.:
  - дали контактът на удължителя съответства на щифовете на оригиналния захранващ кабел на зарядното устройство.
  - дали удължителят е в добро техническо състояние.
- Не използвайте зарядно устройство с повреден кабел или щепсел. Повредата трябва да бъде отстранена квалифицирано лице.
- Не използвайте зарядно устройство, което е било изложено силен удар, на падане или на друг вид повреждане. Трябва да се повери неговата проверка и евентуален ремонт на оторизирана сервизна работилница.
- Не се опитвайте да разглобявате зарядното устройство. Всякакви ремонти поверявайте на оторизиран сервиз. Неправилно извършеният ремонт на зарядното устройство може да предизвика поражение с електрически ток или пожар.
- Преди да пристъпите към каквито и да било операции по обслужването и почистването на зарядното устройство, то трябва да бъде изключено от захранването.
- Ако устройството не е употребявано, трябва да бъде изключено от електрическата мрежа.
- В случай на повреда или неправилно използване на акумулатора може да се стигне до отделяне на газове. Тогава следва да се проветри помещението и в случай на оплаквания да се използва лекарска консултация.
- Зарядното устройство трябва да се поддържа чисто. Замърсяването може да бъде причина за поражение с електрически ток.
- Да не се използва зарядното устройство разположено върху леснозапалим под (напр. хартия, текстил), нито в съседство с леснозапалими субстанции. Предвид на повишаването на температурата на зарядното устройство по време на процеса на зареждане, съществува опасност от пожар.

**Когато зарядното устройство не е използвано, следва да бъде изключено от електрическата мрежа**

**ВНИМАНИЕ! Устройството е предназначено за работа в помещенията.**

**Въпреки прилагането на безопасна конструкция по принцип и прилагането на предпазни и допълнителни осигурителни средства, винаги съществува риск от дребни телесни увреждания по време на работа.**

**Акумулаторите Li-ion могат да изтекат, да се запалят или да избухнат, ако бъдат нагreti до високи температури или се получи късо съединение. Не бива да бъдат съхранявани в колата през горещи и слънчеви дни. Не отваряйте акумулатора. Акумулаторите Li-ion са снабдени с осигурителни устройства и ако те бъдат повредени, могат да доведат до запалването или избухването на акумулатора.**

**ОБЯСНЕНИЕ НА ИЗПОЛЗВАНИТЕ ПИКТОГРАМИ.**



1



2



3



4

- 1,2. Да се прочете инструкцията за обслужване, да се спазват предупрежденията и условията за безопасност, съдържащи се в нея.
3. Да се използват предпазни очила и шумозаглушители.
4. Да не се допускат деца до устройството.
5. Да се пази от дъжд.
6. Устройство с изолация втора класа.
7. Да се изключи захранващия проводник преди започването на операции по обслужването или ремонта.
8. Да се използва вътре в помещенията, да се пази от вода и влага.
9. Да не се изхвърля в огъня.
10. Максимална допустима температура на звената.
11. Рециклинг

## КОНСТРУКЦИЯ И ПРЕДНАЗНАЧЕНИЕ

Пробивният винтоверт е електроинструмент захранван от акумулатор. Задвижва се от колекторен двигател за постоянен ток с постоянни магнити и планетна предавка. Винтовертът е предназначен за завиване и отвиване на винтове и бурми за дърво, метал, пластмаси и керамика, както и за пробиване на отвори в изброените материали. Електроуредите с акумулаторно, безкабелно захранване, се особено подходящи при работи, свързани с вътрешно обзавеждане, приспособяване на помещения и др.

 **Не се разрешава използването на електроинструмента за дейности, различни от неговото предназначение.**

## ОПИСАНИЕ НА ГРАФИЧНИТЕ СТРАНИЦИ

Представеното по-долу номериране се отнася за елементите на устройството, представени на графичните страници на настоящата инструкция.

1. Патронник за бързо закрепване
2. Пръстен на патронника за бързо закрепване
3. Регулиращ пръстен на въртящия момент
4. Превключвател на скоростите
5. Превключвател на посоката на въртене
6. Бутон за закрепване на акумулатора
7. Акумулатор
8. Пусков бутон
9. Сигнализация за състоянието на зареждане на акумулатора (диод LED).
10. Осветление
11. Диоди LED
12. Зарядна станция
13. Зарядно устройство

\* Може да има разлика между чертежа и изделието.

## ОПИСАНИЕ НА ИЗПОЛЗВАНИТЕ ГРАФИЧНИ СИМВОЛИ



ВНИМАНИЕ



ПРЕДУПРЕЖДЕНИЕ



МОНТАЖ/ НАСТРОЙКИ



ИНФОРМАЦИЯ

## ОБОРУДВАНЕ И АКСЕСОАРИ

1. Акумулатор - 2 бр.
2. Зарядно устройство - 1 бр.
3. Зарядна станция - 1 бр.





- 4. Накрайник на отвертката - 1 бр.
- 5. Торба за материали - 1 бр.

## ПОДГОТОВКА ЗА РАБОТА



### ИЗВАЖДАНЕ / СЛАГАНЕ НА АКУМУЛАТОРА

-  • Да се настрои превключвателя на посоката на въртене (5) **в средно положение**
- Да се натиснат бутоните за закрепване на акумулатора (6) **и да се издърпа акумулатора (7)** (черт. А).
- Да се пхне заредения акумулатор (7) **в патронника на ръкохватката до щракването на бутоните за закрепване на акумулатора (6).**

### ЗАРЕЖДАНЕ НА АКУМУЛАТОРА

-  Винтовертът се доставя с частично зареден акумулатор. Зареждането трябва да се извършва при температура на околната среда от 4°C до 40°C.  
Акумулатор, който не е бил употребяван дълго време, придобива пълна способност за зареждане след около 3 - 5 цикъла на зареждане и разреждане.
-  • Да се извади акумулатора (7) **от винтоверта** (черт. А).
- Да се свърже зарядната станция (12) със зарядното устройство (13).
- Да се включи зарядното устройство (13) към мрежовия контакт (230 V AC).
- Да се сложи акумулатора (7) в зарядната станция (12) (черт. В).
-  След слагането на акумулатора в зарядната станция се запалват диод (11) на зарядната станция (12) в различна схема (виж описанието по-долу).
  - **Светенето на зеления диод** – сигнализира включването напрежение.
  - **Едновременното светене на зеления и червения диод** – (след слагането на кумулатора в зарядната станция информира, че протича процесът на зареждане на акумулатора.
  - **Червения диод изгасва, зеления диод свети** – означава, че акумулаторът е изцяло зареден.
-  **По време на процеса на нагриване акумулаторите силно се нагриват. Не започвайте работа непосредствено след зареждането – изчакайте, докато акумулаторът достигне до стайна температура. Това ще предпази акумулатора от повреждане.**

### СИГНАЛИЗАЦИЯ ЗА СТЕПЕНТА НА ЗАРЕЖДАНЕ НА АКУМУЛАТОРА

-  Всяко едно натискане на пусковия бутон задвижва сигнализацията за степента на зареждане на акумулатора.
-  Винтовертът е снабден със сигнализация за състоянието за зареждане на акумулатора (4 диоди LED) (9). За да се провери състоянието на зареждане на акумулатора трябва да се натисне пусковия бутон (8) (черт. С). Светенето на всичките диоди сигнализира високо ниво на зареждане на акумулатора. Светенето на 2 диоди сигнализира частично разреждане. Светенето само на 1 диод означава изчерпването на акумулатора и необходимостта от неговото зареждане.

### СПИРАЧКА НА ШПИНДЕЛА

-  Пробивният винтоверт е снабден с електронна спирачка, която задържа шпиндела веднага след освобождаването на натиска върху пусковия бутон (8). Спирачката гарантира прецизност на завинтването и пробиването, не позволявайки на шпиндела свободно да се върти след като бъде изключен.

## РАБОТА / НАСТРОЙКИ

### ВКЛЮЧВАНЕ / ИЗКЛЮЧВАНЕ

-  **Включване** – натиска се пусковия бутон (8).
- Изключване** – освобождава се пусковия бутон (8).



 Всяко едно натискане на пусковия бутон (8) води до запалване на диода (LED) (10) осветяващ работното място.

## РЕГУЛИРАНЕ НА СКОРОСТТА НА ВЪРТЕНЕ

 Скоростта на завинтване или пробиване може да се регулира по време на работа чрез увеличаване или намаляване натиска на пусковия бутон (8). Регулирането на скоростта дава възможност за бавен старт, което при пробиване на отвори в гипс или глазура предотвратява приплъзването на свредлото, а при завинтване и отвинтване помага да се запази контрола над работата.

## ПРЕДПАЗЕН СЪЕДИНИТЕЛ

 Настройването на регулиращия пръстен на въртящия момент (3) в избраното положение предизвиква фиксиране на съединителя на определена стойност на въртящия момент. След достигане на зададения момент на избраното положение настъпва автоматично разединяване на предпазния съединител. Това позволява да се предотврати завинтването на винта твърде надълбоко или повредата на пробивния винтоверт.

## РЕГУЛИРАНЕ НА ВЪРТЯЩИЯ МОМЕНТ

-  • За различните винтове и различните материали се прилагат различни стойности на въртящия момент.
- Моментът е толкова по-голям, колкото по-голямо е числото, съответстващо на дадено положение (**черт. D**)
- Регулиращият пръстен (3) се поставя на определена стойност на въртящия момент.
- Винаги трябва да се започва с момент с по-малка стойност.
- Моментът трябва да се увеличава постепенно до получаване на желания резултат.
- За отвинтване на винтове трябва да се избират по-големи стойности.
- За пробиване на отвори трябва да се избере настройката, означена със символ на свредло. При тази стойност се постига най-голяма стойност на момента.
- Способността за подборане на съответната настройка на въртящия момент се придобива с практиката.

 **Настройването на регулиращия пръстен на въртящия момент в положение за пробиване предизвиква деактивиране на предпазния съединител.**

## МОНТАЖ НА РАБОТНИЯ ИНСТРУМЕНТ

-  • Настройва се превключвателя на посоката на въртене (5) в средно положение.
- Придържайки задния пръстен на патронника за бързо закрепване (2) в посока обратна на движението на часовниковата стрелка (виж обозначението върху пръстена) се получава желаното отваряне на челюстите, необходимо за поставяне на свредел или накрайник за винт (**черт. E**)
- С цел монтирането на работния инструмент придържете задния пръстен на патронника за бързо закрепване (2), завъртате предния пръстен в посока на въртене на часовниковата стрелка и силно натягате.

 Демонтирането на работния инструмент се извършва в последователност, обратна на монтажа му.

 **При закрепване на свредлото или накрайника в патронника трябва да се обърне внимание на правилното ориентиране на инструмента. При използване на къси накрайници за отвертки или битове трябва да се използва допълнителен магнитен преходник в качеството на удължител.**

## ПОСОКА НА ВЪРТЕНЕ НАДЯСНО – НАЛЯВО

 С помощта на превключвателя на оборотите (5) се извършва избор на посоката на въртене на шпиндела (**черт F**).

**Въртене надясно** - превключвателят на посоката на оборотите (5) се поставя в крайно ляво положение.

**Въртене наляво** - превключвателят на посоката на оборотите (5) се поставя в крайно дясно положение.

\* Трябва да се има предвид, че в някои случаи положението на превключвателя спрямо скоростите може да бъде различно от описаното. Трябва да се спазват графичните символи, нанесени на превключвателя или на корпуса на устройството.

-  Безопасно положение е средното положение на превключвателя на скоростите (5), което предотвратява случайното задействане на електроинструмента.
  - В това положение не може да се включи винтоверта.
  - В това положение се извършва смяната на свредлата и на накрайниците.
  - Преди задействане се проверява дали превключвателят на скоростите (5) е в съответното положение.

 **Не се разрешава да се извършва промяна на посоката на въртене, когато шпинделът на винтоверта се върти.**

## СМЯНА НА СКОРОСТТА

-  Превключвателят на скоростите (4) (**черт. G**) позволява увеличаването на диапазона на скоростта на въртене.

**I скорост:** диапазонът на оборотите по-малък, силата на въртящия момент е голяма.

**II скорост:** диапазонът на оборотите е по-голям, силата на въртящия момент е по-малка.

-  В зависимост от извършваните работи се настройва превключвателя на смяната на скоростите в съответното положение. Ако превключвателят на скоростите не може да бъде преместен, трябва леко да се завърти шпиндела.

 **Никога не бива да се настройва превключвателя на смяната на скоростите по времето, когато винтовертът работи. Това би могло да доведе до повреда на електроинструмента.**

-  **Дълготрайно пробиване при ниска скорост на въртене на шпиндела може да предизвика пренагриване на двигателя. Трябва да се извършват периодични паузи в работата или да се остави устройството да поработи на максимални обороти без натоварване за около 3 мин.**

## ОБСЛУЖВАНЕ И ПОДДРЪЖКА

### ПОДДРЪЖКА И СЪХРАНЯВАНЕ

- 
  - Препоръчва се почистването на устройството непосредствено след всяка една употреба.
  - За почистването не бива да се използва вода или други течности.
  - Винтоверта трябва да се почиства с помощта на сухо парче тъкан или да се продуха със състен въздух с ниско налягане.
  - Не бива да се използват никакви почистващи средства или разтворители, тъй като могат е повредят пластмасовите части.
  - Редовно следва да се почистват вентилационните отвори в корпуса на двигателя за да не се допусне до неговото прекомерно нагриване.
  - В случай, че се появи прекомерно искрене върху колектора, да се поръча на квалифицирано лице проверката на състоянието на въглеродните четки на двигателя.
  - Винтовертът трябва да се съхранява на сухо, недостъпно за деца място.

### СМЯНА НА ПАТРОННИКА ЗА БЪРЗО ЗАКРЕПВАНЕ

-  Патронникът за бързо закрепване е завинтен върху резбата на шпиндела на винтоверта и допълнително фиксиран с винт.
  - Настройва се превключвателя на посоката на въртене (5) на средно положение.
  - Разтваряте челюстите на патронника за бързо закрепване (1) и отвинтвате закрепващия винт (лява резба) (**черт. H**).
  - Закрепвате шестоъгълния ключ в патронника за бързо закрепване и го ударете леко в другия край на шестоъгълния ключ.
  - Отвинтвате патронника за бързо закрепване.
  - Монтажът на патронника за бързо закрепване протича в последователност обратна на неговия демонтаж.

 Всички видове неизправности трябва да бъдат отстранявани от оторизирания сервиз на производителя.

## ТЕХНИЧЕСКИ ПАРАМЕТРИ

### НОМИНАЛНИ ДАННИ

Пробивен акумулаторен винтоверт		
Параметър		Стойност
Напрежение на акумулатора		14,4V DC
Тип на акумулатора		Li-Ion
Капацитет на акумулатора		1500 mAh
Диапазон на скоростта на въртене на празен ход	скорост I	0-350 min <sup>-1</sup>
	скорост II	0-1150 min <sup>-1</sup>
Диапазон на патронника за бързо закрепване		1-10 mm
Диапазон на регулиране на въртящия момент		1-19 плюс пробиване
Максимален въртящ момент (меко завиване)		21 Nm
Максимален въртящ момент (твърдо завиване)		35 Nm
Класа на защитеност		III
Маса		1,12 kg
Година на производство		2017

Зарядно устройство	
Параметър	Стойност
Захранващо напрежение	230V AC
Честота на захранване	50Hz
Напрежение на зареждането	17 V DC
Макс. ток на зареждането	1500 mA
Време на зареждането	75 min
Класа на защитеност	II
Маса	0,18 kg
Година на производство	2017

### ДАННИ ЗА ШУМА И ВИБРАЦИИТЕ

#### Информация относно шума и вибрациите

Нивата на генерирания шум, такива като ниво на генерираното акустично налягане  $L_{pA}$  и нивото на акустичната мощност  $L_{wA}$ , както и несигурността на измерването  $K$ , посочено по-долу в инструкцията съгласно нормата EN 60745.

Стойностите на вибрациите (стойността на ускоренията)  $a_h$  и несигурността на измерването  $K$  са обозначени съгласно нормата EN 60745-2-1, посочена по-долу.

Посоченото в настоящата инструкция ниво на вибрациите е било измерено съгласно определената от нормата EN 60745 процедура на измерване и може да бъде използвано за сравнение на електроинструменти. Може да бъде използвано също така за встъпителна оценка на експозицията на вибрациите.

Посоченото ниво на вибрациите е репрезентативно за основните приложения или с другите работни инструменти, а също, ако не бъде достатъчно поддържано, нивото на вибрациите може да се промени. Посочените по-горе причините могат да предизвикат окачване на експозицията срещу вибрациите по време на целия период на работа.

За да се оцени точно експозицията срещу вибрациите, трябва да се вземат предвид периодите, когато електроинструментът е изключен или когато е включен, но не е използван за работа. По този

начин общата експозиция срещу вибрациите може да се окаже значително по-ниска. Трябва да се въведат допълнителни средства за безопасност с цел защитата на потребителя пред последствията от вибрациите, такива като: поддръжка на електроинструменти и работни инструменти, осигуряване на съответната температура на ръцете, правилна организация на работата.

Ниво на акустичното налягане:  $Lp_A = 61,9 \text{ dB(A)}$ ;  $K = 3 \text{ dB(A)}$

Ниво на акустичната мощност:  $Lw_A = 72,9 \text{ dB(A)}$ ;  $K = 3 \text{ dB(A)}$

Стойност на вибрационните ускорения:  $a_n = 1,068 \text{ m/s}^2$ ;  $K = 1,5 \text{ m/s}^2$

## ОПАЗВАНЕ НА ОКОЛНАТА СРЕДА



Електрически захранваните изделия не трябва да се изхвърлят с домашните отпадъци, а трябва да се предадат за оползотворяване в съответните заводи. Информация за оползотворяването може да бъде получена от продавача на изделието от местните власти. Негодното електрическо и електронно оборудване съдържа непасивни субстанции за естествената среда. Оборудването, неотдадено за рециклиране, представлява потенциална заплаха за околната среда и за здравето на хората.

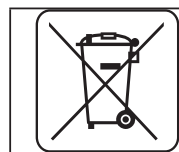

**Li-Ion**

Акумулаторите / батериите не бива се изхвърлят с битовите отпадъци, не бива да се изхвърлят в огъня или водата. Повредените или изчерпани акумулатори трябва да се подложат на правилно оползотворяване съгласно актуалната директива касаеща оползотворяването на акумулатори и батерии.

\* Запазва се правото за извършване на промени.

„Grupa Torhex Spółka z ograniczoną odpowiedzialnością” Spółka komandytowa със седалище във Варшава, ул. Погранична 2/4 (наричана по-нататък : „Grupa Torhex”) информира, че всякакви авторски права относно съдържанието на инструкция (наричана по-нататък : „Инструкция”), включващи между другото нейния текст, поместените фотографии, схеми, чертежи, а също и нейните композиции, принадлежат изключително на Grupa Torhex и подлежат на правна защита съгласно закона от 4 февруари 1994 година относно авторското право и сродните му права (еднороден текст в Държавен вестник 2006 № 90 поз. 631 с по-късните изменения). Копирането, преработването, публикуването, модифицирането с комерческа цел на цялата инструкция, както и на отделните ѝ елементи без съгласието на Grupa Torhex изразено в писмена форма, е строго забранено и може и може да доведе до привличането към гражданска и наказателна отговорност.

### AKUMULATORSKA BUŠILICA –IZVIJAČ 58G215

POZOR: PRIJE POČETKA KORIŠTENJA ELEKTRIČNOG ALATA TREBA PAŽLJIVO PROČITATI TE UPUTE I SPREMITI IH ZA DALJNJE KORIŠTENJE.

## POSEBNI PROPISI O SIGURNOSTI

### POSEBNI PROPISI VEZANI ZA SIGURAN RAD S BUŠILICOM - IZVIJAČEM

- **Koristite štitičke sluha i zaštitne gogle za vrijeme rada s uređajem.** *Ako se izlažete buci, to može dovesti do gubitka sluha. Komadići metala i drugi strani predmeti koji se nađu u zraku mogu trajno ozlijediti oči.*
- **Alat koristite s dodatnim drškama koje su s njim dostavljene.** *Gubitak kontrole može dovesti do osobnih povreda radnika.*
- **Za vrijeme izvođenja radova kod kojih bi uključen alat mogao zahvatiti skrivene električne vodove, uređaj držite isključivo za izolirane površine drške.** *Kod kontakta s mrežnim kablom može doći do prijenosa napona na metalne elemente električnog alata, što predstavlja opasnost od električnog udara.*

### DODATNE UPUTE VEZANE ZA SIGURAN RAD S BUŠILICOM-IZVIJAČEM

- Koristite samo preporučenu aku-bateriju i punjač.
- Aku-bateriju treba uvijek držati dalje od izvora vatre. Ne smije se ostavljati dulje vrijeme u sredini u kojoj je visoka temperatura (na sunčana mjesta, u blizini grijača ili na svakom mjestu gdje temperatura prelazi 50°C).
- Aku-bateriju puniti pod nadzorom korisnika.
- Izbjegavajte punjenje aku-baterije na temperaturi nižoj od 0°C.
- Punjač koji je u paketu sa bušilicom-izvijačem je namijenjen za rad samo sa tim proizvodom. Ne smije ga se koristiti u druge svrhe.
- U punjač ne stavljajte nikakve metalne predmete.
- Kad alat radi, ne mijenjajte smjer okretaja vretena. U suprotnom može doći do oštećenja bušilice-izvijača.
- Za čišćenje bušilice-izvijača koristite mekanu i suhu tkaninu. Nikada ne koristite bilo kakav deterdžent ili alkohol.
- Prije pristupanja čišćenju punjača, isti treba isključiti iz struje.
- Ako namjeravate puniti po redu više aku-baterija, tada trebate napraviti 30 minutnu pauzu između slijedećih punjenja.

### POSEBNI SIGURNOSNI UVJETI ZA PUNJAČ

- Taj uređaj nije namijenjen za uporabu osobama sa smanjenim fizičkim, osjetilnim i mentalnim mogućnostima ili s manjkom iskustva i znanja. Takve osobe mogu koristiti samo uz odgovarajuće upute i pod nadzorom osobe zadužene za sigurnost tih ljudi.
- Posebnu pozornost obratite na djecu, ne dozvolite da se igraju s uređajem.
- Prije uporabe svaki put provjerite stanje punjača, kabela i utikača. Ne koristite punjač ako nađete oštećenja.
- Spremite ove upute. One sadrže važne podatke o sigurnosti i o korištenju punjača.
- Prije početka korištenja punjača, pročitajte sve informacije koje se tiču njegovog korištenja, a nalaze se u ovim uputama, oznake na punjaču i uređaju kome je taj punjač namijenjen.
- Kako bi se smanjio rizik eventualnog oštećenja tijela, punjač koristite isključivo za punjenje Li-Ion aku-baterija. Aku-baterija drugog tipa bi mogla eksplodirati i tako izazvati oštećenje tijela i materijalnu štetu.
- Punjač ne smije biti izložen djelovanju vlage i vode.
- Korištenje priključnih elemenata koje ne preporuča ili ne podaje proizvođač punjača prijeti opasnošću od požara, oštećenja tijela ili električnog udara.
- Provjerite nije li kabel za napajanje moguće nagaziti, da nije na prolazu i ne prijeti li mu druga opasnost (npr. prejako napinjanje).

- Ako nema krajnje potrebe ne koristite produžni kabel. Korištenje neodgovarajućeg produžnog kabela prijeti izbijanjem požara ili električnim udarom. Ako se baš mora koristiti produžni kabel, onda najprije provjerite da li:
  - utičnica produžnog kabla može surađivati sa nastavcima originalnog kabla za napajanje punjača.
  - produžni kabel je u ispravnom tehničkom stanju.
- Ne smijete koristiti punjač s oštećenim kablom ili utičnicom. Kvar može ukloniti samo za to kvalificirana osoba.
- Ne smijete koristiti punjač koji je dobio jak udarac, koji je pao ili je oštećen na drugi način. Provjeru ispravnosti punjača, odnosno eventualni popravak, prepustite autoriziranoj servisnoj radionici.
- Ne smijete pokušavati probati rastavljati punjač. Sve popravke povjerite autoriziranoj servisnoj radionici. Neodgovarajuća montaža punjača prijeti mogućnošću električnog udara ili požara.
- Prije početka pristupanja bilo kakvim radnjama ili čišćenja punjača isti trebate isključiti iz mreže.
- U slučaju oštećenja ili neodgovarajućeg rukovanja s aku-baterijom može doći do emisije plinova. U tom slučaju prozračite prostoriju, a ako dođe do zdravstvenih smetnji, pozovite liječnika.
- Punjač održavajte čistim. Zbog prljavštine može doći do strujnog udara.
- Punjač ne koristite ako se nalazi na lako zapaljivoj podlozi (na primjer na papiru ili tekstilnim materijalima) niti blizu lako zapaljivih supstancija. Zbog porasta temperature u punjaču tijekom punjenja može doći do požara.

**Kad se punjač ne koristi, trebate ga isključiti iz električne mreže.**

**POZOR! Uređaj služi za korištenje u zatvorenom prostoru.**

**Bez obzira na sigurnu konstrukciju, upotrebu sigurnosnih sredstava i dodatnih zaštitnih mjera, uvijek postoji djelomični rizik od ozljeda nastalih tijekom rada.**

**Kad dođe do pregrijavanja Li-ion aku-baterija ili do kratkog spoja može doći i do istjecanja kiseline, požara ili eksplozije. Tijekom sparnih i sunčanih dana aku-baterije ne držite u autima. Nemojte otvarati aku-baterije. Li-ion aku-baterije su opremljene elektroničkim zaštitnim uređajima koji nakon oštećenja mogu uzrokovati požar ili eksploziju aku-baterije.**

**OBJAŠNJENJE KORIŠTENIH PIKTOGRAMA.**



1



2



3



4

- 1,2. Pročitajte upute za uporabu, poštujujte upozorenja i sigurnosne uvjete koje su u njima sadržane.
3. Koristite zaštitne naočale i antifone.
4. Čuvajte van dohvata djece.
5. Štitite od kiše.
6. Uređaj s izolacijom druge klase.
7. Izvadite mrežni kabel prije početka aktivnosti na podešavanju ili popravljanju alata.
8. Za unutarnju upotrebu, štitite od vlage i vode.
9. Ne bacajte u vatru.
10. Maksimalna dozvoljena temperatura karika.
11. Zbrinjavanje

## **KONSTRUKCIJA I NAMJENA**

Bušilica-izvijač je električni alat koji za pokretanje koristi napon iz aku-baterije. Napon daju komutatorski motor istosmjerne struje sa trajnim magnetima zajedno sa planetarnim prijenosom. Bušilica-izvijač je namijenjena za zavijanje i odvijanje vijaka u drvo, metal, umjetne materijale i keramiku, te za izradu otvora u spomenutim materijalima. Električni bežični alati na akumulatorski pogon, pokazuju se posebno korisni kod radova vezanih uz opremanje interijera i adaptaciju prostorija itd.

 **Električni alat se smije koristiti samo sukladno s njegovom namjenom.**

## OPIS GRAFIČKIH STRANICA

Dolje navedeni brojevi se odnose na elemente uređaja koji se nalaze na grafičkim stranicama tih uputa.

1. Brzostežuća glava
2. Prsten brzostežuće glave
3. Prsten za regulaciju okretnog momenta
4. Preklopnik za promjenu brzine
5. Preklopnik smjera okretaja
6. Gumb za pričvršćivanje aku-baterije
7. Akumulator
8. Prekidač
9. Dojava o stanju napunjenosti aku-baterije (diode LED).
10. Rasvjeta
11. Diode LED
12. Stanica za punjenje
13. Punjač

\* Moguće su razlike između crteža i proizvoda.

## OPIS KORIŠTENIH GRAFIČKIH ZNAKOVA



POZOR



UPOZORENJE



MONTAŽA/POSTAVKE



INFORMACIJA

## PRIBOR I DODATNA OPREMA



- |                        |          |
|------------------------|----------|
| 1. Aku-baterija        | - 2 kom. |
| 2. Punjač              | - 1 kom. |
| 3. Stanica za punjenje | - 1 kom. |
| 4. Nastavak za izvijač | - 1 kom. |
| 5. Torba od materijala | - 1 kom. |

## PRIPREMA ZA RAD

### VAĐENJE / STAVLJANJE AKUMULATORA

-  • Preklopnik smjera okretaja (5) postavite u središnji položaj.
- Pritisnite gumbe za pričvršćivanje aku-baterije (6) i izvadite aku-bateriju (7) (crtež A).
- Napunjenu aku-bateriju (7) stavite u dršku na rukohvatu, sve dok ne čujete da se gumbi za pričvršćivanje aku-baterije (6) ne poklope.

### PUNJENJE AKUMULATORA

-  Bušilica-izvijač je isporučena sa djelomično punjenom aku-baterijom. Punjenje aku-baterije treba izvesti u uvjetima kad temperatura okoline varira između 4° C-40° C. Aku-baterija koja duže vrijeme nije bila korištena, dostići će puni kapacitet punjenja nakon oko 3 -5 ciklusa punjenja i pražnjenja.
-  • Aku-bateriju akumulator (7) izvadite iz bušilice – izvijača (crtež A).
- Stanicu za punjenje (12) spojite s punjačem (13).
- Punjač (13) uključite u mrežnu utičnicu (230 V AC).
- Aku-bateriju (7) stavite u stanicu za punjenje (12) (crtež B).
-  Nakon što aku-bateriju stavite u stanicu za punjenje upalit će se diode (11) na stanici za punjenje (12) u različitim kombinacijama (vidi donji opis).

- **Gori zelena dioda** – signalizacija priključivanja napona.
- **Istovremeno gori zelena i crvena dioda** – (nakon što aku-bateriju stavite u stanicu za punjenje) javlja da traje proces punjenja aku-baterije.
- **Crvena dioda se gasi, gori zelena dioda** – znači da je aku-baterija potpuno napunjena.



**Tijekom procesa punjenja aku-baterije se jako zagrijavaju. Kako biste zaštitili aku-bateriju od oštećenja, nemojte je koristiti odmah nakon punjenja već pričekajte dok postigne sobnu temperaturu. Na taj način ćete spriječiti oštećenje aku-baterije.**

## DOJAVA O STANJU NAPUNJENOSTI AKU-BATERIJE



Svaki put kad pritisnete gumb prekidača, istovremeno uključujete dojavu o stanju napunjenosti aku-baterije.



Bušilica – izvijač je opremljena dojavom o stanju napunjenosti aku-baterije (4 diode LED) (9). Kako biste provjerili stanje napunjenosti aku-baterije pritisnite gumb prekidača (8) (**crtež C**). Ako sve diode gore znači da je visoka razina napunjenosti aku-baterije. Ako gore 2 diode, aku-baterija je djelomično ispražnjena. Ako gori samo jedna dioda, aku-baterija je prazna i treba je napuniti.

## KOČNICA VRETENA



Bušilica -izvijač ima elektroničku kočnicu koja zaustavlja vreteno odmah nakon prestanka pritiska na prekidač (8) Kočnica osigurava precizno odvijanje i bušenje ne dopuštajući vretenu slobodno okretanje nakon isključivanja.

## RAD / POSTAVKE

### UKLJUČIVANJE / ISKLJUČIVANJE



**Uključivanje** – pritisnite gumb prekidača (8).

**Isključivanje** – oslobodite pritisak na gumb prekidača (8).



Svaki put kad pritisnete gumb prekidača (8) dolazi do uključivanja diode (LED) (10) koja osvjetljava radno mjesto.

### REGULACIJA BRZINE OKRETAJA



Brzinu bušenja ili odvijanja možete regulirati tijekom rada tako da povećavate ili smanjujete pritisak na prekidač (8). Regulacija brzine omogućava polagani start, a to kod izrade otvora u gipsu ili glazuri smanjuje opasnost od proklizavanja svrdla, a kod zavijanja i odvijanja pomaže zadržati kontrolu pri radu.

### PROTUOPTEREĆUJUĆA SPOJKA



Postavljanje prstena za regulaciju okretnog momenta (3) u odgovarajući položaj uzrokuje trajno namještanje spojke na određenu veličinu okretnog momenta. Nakon postizanja namještene brzine željenog okretnog momenta automatski će nastupiti isključivanje protuopterećujuće spojke. To će pomoći pri zaštiti od zavijanja vijka preduboko odnosno od oštećenja bušilice-izvijača.

### REGULACIJA OKRETNOG MOMENTA







- Za različite vijke i različite materijale koristite razne veličine okretnog momenta.
- Moment je tim veći, čim je veći broj koji odgovara tom položaju (**crtež D**).
- Podesite prsten za regulaciju okretnog momenta (3) na određenu veličinu okretnog momenta.
- Uvijek počnite raditi od momenta niže vrijednosti.
- Postepeno povećavajte moment, sve dok ne postignete zadovoljavajući rezultat .
- Za odvijanje vijaka odaberite više postavke.
- Za bušenje treba odabrati postavke označene simbolima svrdla. Kod tih postavki postiže se najbolja vrijednost i učinkovitost okretnog momenta.
- Sposobnost odabira odgovarajućih postavki stječe se sa skupljanjem prakse tijekom vremena.





**Postavljanje prstena za regulaciju u poziciju bušenja dovodi do deaktiviranja protuopterećujuće spojke.**



## MONTAŽA RADNOG ALATA

-  • Preklopnik za smjer rotacije (5) postavite u središnji položaj.
-  • Okrećite prsten brzostežuće glave (2) u smjeru suprotnom do smjera kazaljke na satu (vidite oznaku na prstenu), što će omogućiti željeno otvaranje čeljusti i stavljanje svrdla ili nastavka za izvijač (crtež E).
-  • Kako biste montirali radni alat, okrenite prsten brzostežuće glave (2) u smjeru kazaljke na satu i jako stegnite.
-  Demontaža sredstva za rad provodi se suprotnim redoslijedom do njegove montaže.
-  **Kod zatezanja svrdla ili nastavka u brzostežućoj glavi obratite pozornost na pravilni položaj alata. Pri korištenju kratkih nastavaka za bušenje ili bitova koristite dodatni magnetni držak kao produživač.**





## SMJER OKRETAJA U DESNO – U LIJEVO

-  Uz pomoć preklopnika za rotaciju (5) odabirete smjer okretanja vretena (crtež F).
-  **Rotacija u desno** – namjestite preklopnik (5) u krajnje lijevi položaj.
-  **Rotacija u lijevo** – namjestite preklopnik (5) u krajnje desni položaj.
- \* Pridržavamo pravo da u nekim slučajevima položaj preklopnika u odnosu na rotaciju može biti drugačiji nego što je opisano. Obratite pozornost na grafičke znakove koji se nalaze na preklopniku ili na kućištu uređaja.

-  Siguran položaj je srednji položaj preklopnika smjera rotacije (5), kako ne bi došlo do nehotičnog uključivanja električnog alata.
  - U tom položaju ne možete pokrenuti bušilicu-izvijač.
  - U tom položaju činite promjenu svrdla ili nastavaka.
  - Prije pokretanja provjerite je li gumb za promjenu rotacije (5) u odgovarajućem položaju.







 **Ne smijete izvoditi promjenu smjera rotacije u vrijeme kad se vreteno bušilice-izvijača okreće.**

## PROMJENA BRZINE







-  Preklopnik za promjenu brzine (4) (crtež G) omogućava povećanje raspona okretne brzine.
  - Brzina I:** manji raspon okretaja, velika snaga okretnog momenta.
  - Brzina II:** veći raspon okretaja, manja snaga okretnog momenta.
-  Ovisno o vrsti izvođenih radova preklopnik za promjenu brzine postavite u odgovarajući položaj. Ako preklopnik za promjenu brzine ne možete pomaknuti, malo okrenite vreteno.
-  **Nikada ne premještajte preklopnik za promjenu brzine kad je bušilica-izvijač uključena. Mogli biste oštetiti električni alat.**
-  **Dugotrajno bušenje pri maloj okretnoj brzini vretena može dovesti do pregrijavanja motora. Primjenjujte periodičke pauze u radu ili dozvolite da uređaj radi pri maksimalnom broju okretaja bez opterećenja u vremenu od oko 3 minute.**

## RUKOVANJE I ODRŽAVANJE

### ODRŽAVANJE I SKLADIŠTENJE

-  • Preporučamo da uređaj čistite direktno nakon svake uporabe.
-  • Za čišćenje ne koristite vodu niti druge tekućine.
-  • Bušilicu-izvijač čistite pomoću suhe krpice ili komprimiranim zrakom pod malim pritiskom.
-  • Ne koristite nikakva sredstva za čišćenje niti otapala jer bi mogla oštetiti plastične elemente uređaja.
-  • Redovito čistite otvore za ventilaciju na kućištu uređaja kako biste spriječili njegovu pregrijavanje.
-  • U slučaju prekomjernog iskrenja na komutatoru obratite se kvalificiranoj osobi za provjeru stanja ugljenih četkica.
-  • Bušilicu-izvijač uvijek čuvajte na suhom van dohvata djece.

### ZAMJENA BRZOSTEŽUĆE GLAVE

-  Brzostežuća glava je navinuta na navoj vretena bušilice-izvijača i dodatno osigurana s vijkom.
  -  • Preklopnik za promjenu rotacije (5) postavite u središnji položaj.
  -  • Otvorite čeljusti brzostežuće glave (1) i odvinite vijak za pričvršćivanje (lijeva matica) (crtež H).
  -  • Šesterokutni ključ pričvrstite za brzostežuću glavu i lagano udarite u drugi kraj istog ključa.
  -  • Odvijte brzostežuću glavu.
  -  • Montaža brzostežuće glave se provodi suprotnim redoslijedom do njegove demontaže.

 Sve smetnje trebaju uklanjati ovlaštene serviseri proizvođača.

## TEHNIČKI PARAMETRI

### NAZIVNI PODACI

Akumulatorska bušilica – izvijač		
Parametar	Vrijednost	
Napon akumulatora	14,4V DC	
Tip akumulatora	Li-Ion	
Kapacitet akumulatora	1500 mAh	
Raspon okretne brzine kod praznog hoda	brzina I	0-350 min <sup>-1</sup>
	brzina II	0-1150 min <sup>-1</sup>
Raspon brzostežuće glave	1-10 mm	
Raspon regulacije okretnog momenta	1–19 plus bušenje	
Max. okretni moment (mekano uvijanje)	21 Nm	
Max. okretni moment (tvrdo uvijanje)	35 Nm	
Klasa zaštite	III	
Težina	1,12 kg	
Godina proizvodnje	2017	

Punjač	
Parametar	Vrijednost
Napon napajanja	230V AC
Frekvencija napajanja	50Hz
Napon punjenja	17 V DC
Max. struja punjenja	1500 mA
Vrijeme punjenja	75 min
Klasa zaštite	II
Težina	0,18 kg
Godina proizvodnje	2017

### PODACI VEZANI ZA BUKU I VIBRACIJE

#### Informacije o buci i vibracijama

Razine emitirane buke, kao što je razina emitiranog akustičkog pritiska  $L_{pA}$  te razina akustičke snage  $L_{wA}$ , i mjerna nesigurnost  $K$ , su navedene u donjem tekstu uputa, u skladu s normom EN 60745.

Vrijednosti vibracija  $a_h$  i mjerna nesigurnost  $K$ , označene u skladu s normom EN 60745-2-1, su navedene u daljem tekstu.

Navedena u daljem tekstu uputa razina vibracija je izmjerena u skladu s određenom normom EN 60745 mjernom procedurom i može se koristiti za uspoređivanje električnih alata. Također, može se upotrijebiti za prvu ocjenu ekspozicije na vibracije.

Navedena razina vibracija je karakteristična za osnovnu primjenu električnog alata. Ako alat ćete koristiti u druge svrhe ili s drugim radnim alatima, a također u slučaju nedostatka dovoljnog održavanja, razina podrhtavanja se može promijeniti. Gore navedeni razlozi mogu dovesti do povećanja ekspozicije na vibracije za vrijeme cijelog radnog razdoblja.

Kako bismo precizno ocijenili ekspoziciju na vibracije, treba uzeti u obzir vrijeme kad je električni uređaj isključen, ili kad je uključen, ali se ne koristi za rad. Na taj način ukupna ekspozicija na vibracije može se pokazati znatno manja. Treba uvesti dodatne sigurnosne mjere s ciljem zaštite korisnika od posljedica

vibracija, kao što su : održavanje električnog alata i radnih alata, osiguranje odgovarajuće temperature ruku, pravilna organizacija rada .

Razina akustičkog pritiska:  $Lp_A = 61,9 \text{ dB(A)}$ ;  $K = 3 \text{ dB(A)}$

Razina akustičke snage:  $Lw_A = 72,9 \text{ dB(A)}$ ;  $K = 3 \text{ dB(A)}$

Vrijednost ubrzanja titraja:  $a_h = 1,068 \text{ m/s}^2$ ;  $K = 1,5 \text{ m/s}^2$

## ZAŠTITA OKOLIŠA



Električne proizvode ne bacajte zajedno s kućnim otpacima već ih zbrinite na odgovarajućim mjestima. Informacije o mjestima zbrinjavanja daju prodavači proizvoda ili odgovorne mjesne službe. Istrošeni električni i elektronički alati sadrže supstance koje mogu štetiti okolišu. Nezbrinuti proizvodi mogu biti opasni po zdravlje ljudi i za okoliš.



**Li-Ion**

Aku-baterije / baterije ne bacajte zajedno s kućnim otpacima, ne bacajte ih u vatru niti u vodu. Oštećene ili istrošene baterije zbrinite na pravilan način, u skladu s važećom direktivom za zabrinjavanje aku-baterija i baterija.

\* Pridržavamo pravo na izvođenje promjena

„Društvo s ograničenom odgovornošću Grupa Topex“ d.o.o. sa sjedištem u Varšavi, ul. Pograniczna 2/4 (u daljnjem tekstu: „Grupa Topex“) daje na znanje da sva autorska prava vezana uz sadržaj ovih uputa (dalje: „Upute“), uključujući test, slike, sheme, crteže te također njihove kompozicije pripadaju isključivo Grupa Topex- u i podliježu pravnoj zaštiti, sukladno sa Zakonom od dana 4. veljače 1994 godine, o autorskim pravima i sličnim pravima (N.N. 2006 Br. 90 Stavak 631 uključujući i kasnije promjene). Kopiranje, preoblikovanje, publiciranje, modificiranje u komercijalne svrhe cijelih Uputa kao i pojedinačnih njihovih dijelova, bez suglasnosti Grupa Topex-a koje je dano u pismenom obliku, je najstrože zabranjeno i može dovesti do prekršajne i krivične odgovornosti

### AKUMLATORSKE BUŠILICE - ODVIJAČA 58G215

PAŽNJA: PRE PRISTUPANJA UPOTREBI ELEKTROUREĐAJA, POTREBNO JE PAŽLJIVO PROČITATI DOLE DATO UPUTSTVO I PRIDRŽAVATI GA SE U DALJOJ UPOTREBI.

#### OPŠTE MERE BEZBEDNOSTI

##### OPŠTE MERE BEZBEDNOSTI ZA RAD SA BUŠILICOM-ODVIJAČEM

- **Koristiti zaštitu za sluh i zaštitne naočari prilikom rada sa bušilicom-odvijačem.** *Izlaganje buci može dovesti do gubitka sluha. Opiljci metala i drugi delići koji lete mogu uzrokovati trajna oštećenja očiju.*
- **Uređaj koristiti sa dodatnim drškama, dobijenim uz uređaj.** *Gubitak kontrole može dovesti do povreda korisnika.*
- **Prilikom obavljanja posla pri kom može uređaj da naiđe na skrivene strujne kablove, uređaj treba držati za izolovane površine drške.** *Kontakt sa električnim strujnim kablovima može dovesti do prenosa napona na metalne delove uređaja, što može dovesti do strujnog udara.*

##### DODATNI SAVETI ZA BEZBEDAN RAD SA BUŠILICOM-ODVIJAČEM

- Dozvoljeno je koristiti isključivo preporučeni akumulator i punjač.
- Akumulator treba uvek držati dalje od izvora toplote. Zabranjeno je ostavljati ga na duže vreme na mestu gde je visoka temperatura (u sunčanim prostorijama, u blizini grejnih tela ili bilo kom mestu gde temperatura prelazi 50°C).
- Proces punjenja akumulatora treba da se obavlja pod kontrolom korisnika.
- Treba izbegavati punjenje akumulatora na temperaturama ispod 0°C.
- Punjač koji se dobija zajedno sa bušilicom-odvijačem namenjen je da funkcioniše samo sa tim proizvodom. Zabranjeno je koristiti ga u druge svrhe.
- Zabranjeno je u punjač stavljati bilo kakve metalne predmete.
- Zabranjeno je vršiti promenu pravca obrtaja vretena uređaja u vreme kada uređaj radi. U protivnom može doći do oštećenja bušilice-odvijača.
- Za čišćenje bušilice-odvijača treba koristiti meku, suhu tkaninu. Zabranjeno je koristiti bilo kakve vrste deterdženata ili alkohol.
- Pre pristupanja čišćenju punjača, potrebno je punjač isključiti iz struje.
- Ukoliko postoji namera da se puni za redom više od jednog akumulatora, potrebno je napraviti pauzu od 30 minuta između punjenja.

##### OPŠTE MERE BEZBEDNOSTI ZA PUNJAČ

- Uređaj nije namenjen da ga koriste osobe (uključujući i decu) sa smanjenim fizičkim, senzornim ili mentalnim sposobnostima, ili nedostatkom iskustva i znanja, osim ako su pod nadzorom ili ako postupaju u skladu sa uputstvom za upotrebu uređaja datih od strane osoba zaduženih za njihovu bezbednost.
- Posebnu pažnju obratiti na decu, da se ne igraju sa uređajem.
- Povremeno pre upotrebe proveriti stanje punjača, kabla i utikača. Ne koristiti punjač ukoliko se utvrdi postojanje oštećenja.
- Dole dato uputstvo treba sačuvati. Ono sadrži važna uputstva za bezbednu upotrebu i korišćenje punjača.
- Pre pristupanja korišćenju punjača, potrebno je pažljivo pročitati sve informacije koje se nalaze u dole datom uputstvu, sve oznake na punjaču i proizvodu za koji je taj punjač namenjen.
- Kako bi se smanjio rizik od eventualnog povređivanja tela, punjač treba koristiti isključivo za punjenje akumulatora tipa Li-Ion. Akumulatori drugog tipa mogli bi da eksplodiraju, dovedu do povreda tela ili materijalne štete.
- Punjač ne treba izlagati dejstvu vlage ili vode.
- Upotreba priključnih elemenata koji nisu preporučeni ili koje ne prodaje proizvođač punjača preti opasnošću od pojave požara, povređivanja tela ili strujnog udara.
- Potrebno je uveriti se da strujni kabl ne smeta pri kretanju, ne nalazi se na prolazu, ili da mu ne preti neka druga opasnost (npr. isuviše velika zategnutost).

- Ukoliko to nije zaista neophodno, ne treba koristiti produžne kablove. Upotreba neodgovarajućeg produžnog kabla prethodi opasnosti od pojave požara ili strujnog udara. Ukoliko je neophodna upotreba produžnog kabla, najpre se treba uveriti da li:
  - gnezdo produžnog kabla može da se uklopi sa originalnim strujnim kablom punjača.
  - je produžni kabl u tehnički ispravnom stanju.
- Zabranjeno je koristiti punjač sa neispravnim kablom ili utičnicom. Popravku oštećenog dela treba da obavi kvalifikovana osoba.
- Zabranjeno je koristiti punjač koji je snažno udaren, koji je pao ili je oštećen na neki drugi način. Potrebno je predati ga na pregled i eventualnu popravku u ovlašćenom servisu.
- Zabranjeno je samostalno rastavljati punjač. Sve vrste popravki treba poveriti ovlašćenom servisu. Nepravilno obavljena montaža punjača prethodi opasnosti od strujnog udara ili pojave požara.
- Pre pristupanja bilo kakvim operacijama korišćenja ili čišćenja punjača, potrebno je punjač isključiti iz struje.
- U slučaju oštećenja i nepravilne upotrebe akumulatora može doći do odvajanja gasova. Potrebno je provetriti prostoriju, u slučaju smetnji obratiti se lekaru.
- Punjač uvek treba da je čist. Prljavština može da bude uzrok strujnog udara.
- Ne koristiti punjač koji se nalazi na lakozapaljivoj podlozi ( npr. papir, tekstil) , niti u blizini lakozapaljivih supstanci. S obzirom na porast temperature punjača prilikom procesa punjenja, postoji mogućnost od izbijanja požara.

**Kada se punjač ne koristi, potrebno je isključiti ga iz struje**

**PAŽNJA! Uređaj služi za rad unutar prostorija.**

**Pored upotrebe sigurnosne konstrukcije, bezbednosnih sredstava i dodatnih zaštitnih sredstava, uvek postoji rizik od povrede tokom rada.**

**Li-ion akumulatori mogu da is cure, zapale se ili eksplodiraju, ukoliko se zagreju do visokih temperatura ili dođe do kratkog spoja. Ne treba ih čuvati u automobilima za vreme vrelih i sunčanih dana. Akumulator ne treba da se otvara. Li-ion akumulatori sadrže električne bezbednosne uređaje koji, ako se oštete, mogu da dovedu do toga da se akumulator zapali ili eksplodira.**

#### OBJAŠNJENJA KORIŠĆENIH PIKTOGRAMA



1



2



3



4

- 1,2. Pročitaj uputstvo za upotrebu, pridržavaj se upozorenja i saveta za bezbednost koja se tamo nalaze.
3. Koristiti zaštitne naočari i zaštitu za sluh.
4. Deci je zabranjen pristup uređaju.
5. Čuvati od uticaja kiše.
6. Uređaj sa izolacijom druge klase.
7. Isključiti strujni kabl pre početka operacija korišćenja ili popravke.
8. Koristiti unutar prostorija, čuvati od vode i vlage.
9. Ne bacati u vatru.
10. Maksimalna dozvoljena temperatura ćelija.
11. Reciklaža

## IZRADA I NAMENA

Bušilica-odvijač je elektruoređaj koji se puni preko akumulatora. Pogon mu daje DC motor sa trajnim magnetima sa polarnom opremom. Bušilica-odvijač je namenjena za uvijanje i odvijanje navrtanja i šrafova u drvo, metal, plastične mase i keramiku, ili za bušenje otvora u istim materijalima. Elektruoređaji na akumulatorski pogon, bez kabla, uglavnom se pokazuju kao pogodni za poslove sa opremanjem spoljašnjosti, adaptacijom prostorija, i tsl.



**Zabranjeno je koristiti elektruoređaj suprotno od njegove namene.**

## OPIS GRAFIČKIH STRANA

Dole data numeracija odnosi se na elemente uređaja, prikazane na grafičkim stranicama dole datog uputstva.

1. Drška koja se brzo pričvršćuje
2. Prsten drške koja se brzo pričvršćuje
3. Prsten za regulaciju obrtnog momenta
4. Menjač brzine
5. Menjač pravca obrtaja
6. Taster pričvršćivanja akumulatora
7. Akumulator
8. Starter
9. Signalizacija stanja napunjenosti akumulatora ( LED diode).
10. Osvetljenje
11. LED diode
12. Stanica za punjenje
13. Punjač

\* Mogu se pojaviti razlike između crteža i proizvoda.

## OPIS KORIŠĆENIH GRAFIČKIH ZNAKOVA



PAŽNJA



UPOZORENJE



MONTIRANJE/SASTAVLJANJE



INFORMACIJA

## OPREMA I DODACI

- |                          |          |
|--------------------------|----------|
| 1. Akumulator            | - 2 kom. |
| 2. Punjač                | - 1 kom. |
| 3. Stanica za punjenje   | - 1 kom. |
| 4. Nastavak za odvijanje | - 1 kom. |
| 5. Torba za materijal    | - 1 kom. |

## PRIPREMA ZA RAD

### VAĐENJE / POSTAVLJANJE AKUMULATORA





- Postaviti menjač pravca obrtaja (5) u središnji položaj
- Pritisnuti tastere za pričvršćivanje akumulatora (6) i izvaditi akumulator (7) (slika A).
- Postaviti napunjen akumulator (7) u hvatu drške, sve dok se ne čuje zvuk iskanjanja tastera za pričvršćivanje akumulatora (6).

### PUNJENJE AKUMULATORA





Bušilica-odvijač dobija se zajedno sa akumulatorom koji je delimično napunjen. Punjenje akumulatora treba obavljati u uslovima gde temperatura okruženja iznosi 4°C - 40°C. Nov akumulator ili onaj koji duže vreme nije korišćen, dostiže punu sposobnost punjenja posle oko 3-5 ciklusa punjenja i pražnjenja.

-  • Izvaditi akumulator (7) iz bušilice-odvijača (slika A).
- Priključiti stanicu za punjenje (12) na punjač (13).
- Uključiti punjač (13) u struju (230 V AC).
- Postaviti akumulator (7) u stanicu za punjenje (12) (slika B).

-  Nakon postavljanja akumulatora u stanicu za punjenje uključite se diode (11) na stanici za punjenje (12) različitim redosledom (pogledati opis dole).
  - **Svetli zelena dioda** – signalizira da je struja priključena.
  - **Istovremeno sijanje zelene i crvene diode** – (nakon postavljanja akumulatora u stanicu za punjenje) informiše da traje proces punjenja akumulatora.
  - **Crvena dioda se gasi, svetli zelena dioda** - označava da je akumulator u potpunosti napunjen.

-  **Tokom procesa punjenja akumulator se veoma zagreva. Ne otpočinjati poslove odmah nakon punjenja - sačekati da akumulator dostigne sobnu temperaturu. To štiti akumulator od oštećenja.**

### SIGNALIZACIJA STANJA PUNJENJA AKUMULATORA



-  Svaki pritisak na taster startera pokreće signalizaciju stanja napunjenosti akumulatora.
-  Bušilica - odvijač poseduje signalizaciju stanja punjenja akumulatora (4 LED diode) (9). Kako bi se proverilo stanje napunjenosti akumulatora potrebno je pritisnuti taster startera (8) (slika C). Ukoliko svetle sve diode znači da je stepen napunjenosti akumulatora visok. Svetlo 2 diode signalizira delimično pražnjenje. Kada svetli samo 1 dioda to znači da je akumulator ispražnjen i da ga treba napuniti.

### KOČNICA VRETENA

-  Bušilica-odvijač poseduje električnu kočnicu koja zaustavlja vreteno čim se otpusti pritisak na tasteru startera (8). Kočnica obezbeđuje precizno odvijanje i bušenje, ne dopuštajući da se vreteno slobodno okreće nakon isključivanja.

## RAD / POSTAVKE

### UKLJUČIVANJE / ISKLJUČIVANJE

-  **Uključivanje** - pritisnuti taster startera (8).
-  **Isključivanje** - otpustiti pritisak sa tastera startera (8).
-  Svaki pritisak na taster startera (8) dovodi do uključivanja diode (LED) (10) osvetljavajući mesto rada.

### REGULACIJA BRZINE OBRTAJA

-  Brzina odvrtnja ili bušenja može da se reguliše za vreme rada, povećavanjem ili smanjivanjem pritiska na tasteru startera (8). Regulacija brzine omogućava slobodan start, što prilikom bušenja otvora u gipsu ili glazuri sprečava klizanje burgije, a pri uvrtnanju i odvrtnanju pomaže pri održavanju kontrole rada.

### SPOJNICA OPTEREĆENJA



-  Postavljanje prstena za regulaciju obrtnog momenta (3) u odabrani položaj dovodi do trajnog postavljanja spojnice na određenu veličinu obrtnog momenta. Nakon postizanja visine obrtnog momenta doći će do automatskog razdvajanja spojnice opterećenja. To omogućava zaštitu od uvrtnanja vijaka isuviše duboko ili oštećenja bušilice-odvijača.

### REGULACIJA OBRTOG MOMENTA

-  • Za različite vijke i različite materijale koriste se različite visine obrtnog momenta.
- Obrtni momenat je veći ukoliko je veći broj koji odgovara datom položaju (slika D).
- Postaviti prsten za regulaciju obrtnog momenta (3) na određenu veličinu obrtnog momenta.
- Uvek treba početi posao sa obrtnim momentom manje veličine.
- Obrtni moment povećavati postepeno, sve do postizanja zadovoljavajućih rezultata.
- Za odvijanje vijaka treba odabrati više postavke.
- Za bušenje treba odabrati postavke označene simbolom burgije. Pri tim postavkama postiže se najviša vrednost obrtnog momenta.
- Umetnost odabira odgovarajuće postavke obrtnog momenta postiže se praksom.

 **Postavljanje prstena za regulaciju obrtnog momenta u poziciju bušenja dovodi do deaktivacije spojnice opterećenja.**

## MONTAŽA RADNIH ALATKI

-  Postaviti menjač pravca obrtaja (5) u središnji položaj.
-  Obrćući prstenom drške koja se brzo pričvršćuje (2) u pravcu suprotnom od kretanja kazaljke na satu (pogledati oznake na prstenu) postiže se željeno razmicanje čeljusti, omogućavajući postavljanje burgije ili nastavka za odvijanje (**slika E**).
- U cilju montiranja radnih alatki potrebno je okrenuti prsten drške koja se brzo pričvršćuje (2), u pravcu kretanja kazaljke na satu i snažno pričvrstiti.

 Demontaža radnih alatki odvija se obrnutim redosledom u odnosu na njihovu montažu.

 **Prilikom pričvršćivanja burgije ili nastavaka za odvijanje na dršku koja se brzo pričvršćuje, potrebno je obratiti pažnju na pravilno postavljanje alatki. Prilikom korišćenja kratkih nastavaka za odvijanje ili udarača treba koristiti dodatnu magnetnu dršku kao produživač.**

## PRAVAC OBRTAJA U DESNO - U LEVO

 Uz pomoć menjača obrtaja (5) vrši se izbor pravca obrtanja vretena (**slika F**).

**Obrtaji u desno** - postaviti menjač pravca obrtaja (5) u krajnje levi položaj.

**Obrtaji u levo** - postaviti menjač pravca obrtaja (5) u krajnje desni položaj.

\* U nekim slučajevima položaj menjača u odnosu na obrtaje može biti drugačiji nego što je opisano. Potrebno je ponašati se prema grafičkim znacima postavljenim na menjaču ili kućištu uređaja.

 Siguran položaj je središnji položaj menjača pravca obrtaja (5), koji obezbeđuje od slučajnog uključivanja elektrouređaja.

- U tom položaju nije moguće pokrenuti bušilicu-odvijač.
- U tom položaju obavlja se promena burgija ili nastavaka.
- Pre pokretanja proveriti da li je menjač pravca obrtaja (5) u pravilnom položaju.

 **Zabranjeno je vršiti promene pravca obrtaja za vreme kada se vreteno bušilice-odvijača obrće.**

## PROMENA BRZINE

 Menjač brzine (4) (**slika G**) omogućava povećanje opsega brzine obrtaja.

**Brzina I:** opseg obrtaja manji, veća snaga obrtnog momenta.

**Brzina II:** opseg obrtaja veći, manja snaga obrtnog momenta.

 U zavisnosti od posla koji se obavlja, postaviti menjač brzine u pravilan položaj. Ukoliko menjač brzine ne može da se pomeri, potrebno je neznatno okrenuti vreteno.

 **Zabranjeno je prebacivati menjač brzine u vreme kada bušilica-odvijač radi. To može da dovede do oštećenja elektrouređaja.**

 **Dugotrajno bušenje sa malim brzinama obrtaja vretena dovodi do pregrevanja motora. Potrebno je praviti povremene pauze u radu ili dozvoliti da uređaj radi na maksimalnom broju obrtaja, bez opterećenja u periodu od oko 3 minuta.**

## KORIŠĆENJE I ODRŽAVANJE



### ČUVANJE I ODRŽAVANJE

-  Preporučuje se čišćenje uređaja neposredno nakon svake upotrebe.
- Za čišćenje ne treba koristiti vodu ni druge tečnosti.
- Bušilicu-odvijač treba čistiti uz pomoć suvog parčeta tkanine ili produvati kompresovanim vazduhom, niskog pritiska.
- Ne koristiti bilo kakva sredstva za čišćenje ili razređivače, jer oni mogu oštetiti delove napravljenje od plastičnih masa.
- Potrebno je redovno čistiti ventilacione otvore na kućištu motora, kako ne bi došlo do pregrevanja uređaja.



- U slučaju pojave prekomernog varničenja na motoru, preporučuje se da kvalifikovana osoba proveri stanje ugljenih četki motora.
- Bušilicu-odvijač uvek treba čuvati na suvom mestu, nedostupnom za decu.

## PROMENA DRŠKE KOJA SE BRZO PRIČVRŠĆUJE

-  Drška koja se brzo pričvršćuje navija se na navoj vretena bušilice-odvijača i dodatno pričvršćuje navrtanjem.
    - Postaviti menjač pravca obrtaja (5) u središnji položaj.
    - Razdvojiti čeljusti drške koja se brzo pričvršćuje (1) i odviti pričvrtni navrtanj (levi navoj) (slika H).
    - Pričvrstiti inbus ključ u dršku koja se brzo pričvršćuje i lako udariti drugi kraj inbus ključa.
    - Odvrnuti dršku koja se brzo pričvršćuje.
  -  Montaža drške koja se brzo pričvršćuje obavlja se obrnutim redosledom u odnosu na njenu demontažu.
- Sve vrste popravki treba poveriti ovlašćenom servisu proizvođača.

## TEHNIČKE KARAKTERISTIKE

### NOMINALNI PODACI

Akumulatorska bušilica-odvijač		
Parametar		Vrednost
Napon akumulatora		14,4 V DC
Tip akumulatora		Li-Ion
Kapacitet akumulatora		1500 mAh
Opseg brzine na praznom hodu	brzina I	0-350 min <sup>-1</sup>
	brzina II	0-1150 min <sup>-1</sup>
Opseg drške koja se brzo pričvršćuje		1-10 mm
Opseg regulacije obrtnog momenta		1-19 plus bušenje
Maksimalni obrtni momenat (meko uvrtnje)		21 Nm
Maksimalni obrtni momenat (tvrdo uvrtnje)		35 Nm
Klasa bezbednosti		III
Masa		1,12 kg
Godina proizvodnje		2017

Punjač	
Parametar	Vrednost
Napon struje	230V AC
Frekvencija struje	50Hz
Napon punjenja	17 V DC
Maksimalna struja punjenja	1500 mA
Vreme punjenja	75 min
Klasa bezbednosti	II
Masa	0,18 kg
Godina proizvodnje	2017

### PODACI VEZANI ZA BUKU I PODRHTAVANJE

-  **Informacije na temu buke i vibracije**  
Nivo emitovane buke poput nivoa emitovanog akustičnog pritiska  $L_{pA}$  i nivo akustične snage  $L_{wA}$  i merna nesigurnost  $K$ , date su dole u uputstvu u skladu sa normom EN 60745.  
Izmerena vrednost podrhtavanja  $a_h$  i merna nesigurnost  $K$  označene su u skladu sa normom EN 60745-2-1, i date dole.

Nivo podrhtavanja koji je dat u uputstvu izmeren je prema odredbama norme EN 60745 merne procedure i može da se koristi za upoređivanja elektryuređaja. Takođe može da se koristi za preliminarnu procenu izloženosti vibracijama.

Dati nivo podrhtavanja je reprezentativan za osnovnu upotrebu elektryuređaja. Ukoliko se elektryuređaj koristi u druge svrhe ili sa drugim radnim alatcima, takođe ako nije pravilno skladišten, nivo podrhtavanja može da se promeni. Gore dati uzroci mogu dovesti do povećanja izloženosti vibracijama tokom celog vremena rada.



Kako bi se precizno procenila izloženost vibracijama potrebno je uzeti u obzir periode kada je elektryuređaj isključen i kada je uključen ali se ne koristi za rad. Na taj način potpuna izloženost vibracijama može se pokazati znatno nižom. Potrebno je uvesti dodatne mere bezbednosti u cilju zaštite korisnika od efekata vibracija, poput: održavanje elektryuređaja i radnih alatki, obezbeđivanje odgovarajuće temperature ruku, organizacije posla.

Nivo akustičnog pritiska:  $L_{p_A} = 61,9 \text{ dB(A)}$ ;  $K = 3 \text{ dB(A)}$

Nivo akustične snage:  $L_{w_A} = 72,9 \text{ dB(A)}$ ;  $K = 3 \text{ dB(A)}$

Izmerena vrednost brzine podrhtavanja:  $a_h = 1,068 \text{ m/s}^2$ ;  $K = 1,5 \text{ m/s}^2$

## ZAŠTITA SREDINE

	Proizvode koji se napajaju strujom ne treba bacati s otpacima iz kuće, već ih treba predati u otpadne sirovine u odgovarajućim ustanovama. Informacije o otpadnim sirovinama daje prodavac proizvoda ili gradska vlast. Iskorišćeni uređaj električni ili elektronski sadrži supstance osetljive za životnu sredinu. Uređaji koji nisu za reciklažu predstavljaju potencijalno narušavanje životne sredine i zdravlja ljudi.
 <b>Li-Ion</b>	Akumulatore / baterije ne treba bacati s otpacima iz kuće, zabranjeno je bacati ih u vatru ili vodu. Oštećeni ili iskorišćeni akumulator treba dati u odgovarajući servis za reciklažu u skladu sa aktuelnom direktivom koja se tiče odlaganja akumulatora i baterija.

\* Zadržava se pravo izmena.

„Grupa Topex Spółka z ograniczoną odpowiedzialnością“ Spółka komandytowa sa sedištem u Varšavi, ulica Pograniczna 2/4 (u daljem tekstu: „Grupa Topex“) informiše da, sva autorska prava na sadržaj dole datog uputstva (u daljem tekstu: „Uputstvo“), u kome između ostalog, tekst uputstva, postavljene fotografije, sheme, crteži, a takođe i sastav, pripadaju isključivo Grupa Topex-u i podležu pravnoj zaštiti u skladu sa propisom od dana 4. februara 1994. godine, o autorskim pravima i sličnim pravima (tj. Pravni glasnik 2006 broj 90, član 631, sa kasnijim izmenama). Kopiranje, menjanje, objavljivanje, menjanje u cilju komercijalizacije, celine Uputstva kao i njenih delova, bez saglasnosti Grupa Topex-a u pismenoj formi, strogo je zabranjeno i može dovesti do pozivanja na odgovornost kako građansku tako i sudsku.

### ΕΠΑΝΑΦΟΡΤΙΖΟΜΕΝΟ ΔΡΑΠΑΝΟΚΑΤΣΑΒΙΔΟ 58G215

ΠΡΟΣΟΧΗ: ΠΡΟΤΟΥ ΞΕΚΙΝΗΣΕΙ Η ΧΡΗΣΗ ΤΟΥ ΗΛΕΚΤΡΙΚΟΥ ΕΡΓΑΛΕΙΟΥ, ΟΦΕΙΛΕΤΕ ΝΑ ΔΙΑΒΑΣΕΤΕ ΠΡΟΣΕΚΤΙΚΑ ΤΙΣ ΠΑΡΟΥΣΕΣ ΟΔΗΓΙΕΣ ΧΡΗΣΗΣ ΚΑΙ ΝΑ ΤΙΣ ΔΙΑΤΗΡΗΣΕΤΕ ΩΣ ΒΟΗΘΗΜΑ.

### ΕΙΔΙΚΕΣ ΑΠΑΙΤΗΣΕΙΣ ΑΣΦΑΛΕΙΑΣ

#### ΕΙΔΙΚΕΣ ΑΠΑΙΤΗΣΕΙΣ ΑΣΦΑΛΕΙΑΣ ΚΑΤΑ ΤΗΝ ΕΡΓΑΣΙΑ ΜΕ ΤΟ ΔΡΑΠΑΝΟΚΑΤΣΑΒΙΔΟ

- Κατά τη χρήση του δραπανοκατσάβιδου να χρησιμοποιείτε προστατευτικές γυαλασπίδες και γυαλιά. Επίδραση του θορύβου μπορεί να προκαλέσει απώλεια της ακοής. Μεταλλικά ρινίσματα και λοιπά αποσπώμενα σωματίδια ενδέχεται να προκαλέσουν βλάβη στους οφθαλμούς.
- Να χρησιμοποιείτε τις πρόσθετες χειρολαβές που περιέχονται στη συσκευασία του ηλεκτρικού εργαλείου. Απώλεια ελέγχου του εργαλείου μπορεί να οδηγήσει σε σωματικές βλάβες.
- Κρατάτε το ηλεκτρικό εργαλείο μόνο από τις μονωμένες επιφάνειες των χειρολαβών κατά την εκτέλεση των εργασιών, κατά τη διάρκεια των οποίων το ηλεκτρικό εργαλείο ενδέχεται να έρθει σε επαφή με τη κρυμμένη καλωδίωση. Κατά την επαφή του εργαλείου εργασίας με το υπό τάση καλώδιο, τα ανοικτά μεταλλικά μέρη του ηλεκτρικού εργαλείου ενδέχεται να τεθούν υπό τάση και να προκαλέσουν ηλεκτροπληξία του χειριστή.

#### ΕΠΙΠΛΕΟΝ ΑΠΑΙΤΗΣΕΙΣ ΑΣΦΑΛΕΙΑΣ ΚΑΤΑ ΤΗΝ ΕΡΓΑΣΙΑ ΜΕ ΤΟ ΔΡΑΠΑΝΟΚΑΤΣΑΒΙΔΟ

- Να χρησιμοποιείτε μόνο τον ηλεκτρικό συσσωρευτή και τον φορτιστή που συνιστά ο κατασκευαστής.
- Διατηρείτε μια ασφαλή απόσταση του ηλεκτρικού συσσωρευτή από πηγές φωτιάς. Απαγορεύεται να αφήνετε τον ηλεκτρικό συσσωρευτή για πολλή ώρα σε μέρη όπου θα εκτεθεί σε υψηλές θερμοκρασίες (απευθείας στον ήλιο, κοντά σε θερμαντήρες ή σε μέρη όπου η θερμοκρασία υπερβαίνει τους 50°C).
- Η διαδικασία φόρτισης του ηλεκτρικού συσσωρευτή πρέπει να ελέγχεται από τον χρήστη.
- Προσπαθήστε να μην φορτίζετε τον ηλεκτρικό φορτιστή σε θερμοκρασία χαμηλότερη των 0°C.
- Ο φορτιστής που περιλαμβάνεται στη συσκευασία του δραπανοκατσάβιδου είναι σχεδιασμένος αποκλειστικά για τη λειτουργία με το συγκεκριμένο ηλεκτρικό εργαλείο. Απαγορεύεται να χρησιμοποιείτε τον φορτιστή για άλλο σκοπό.
- Απαγορεύεται να εισάγετε όποια μεταλλικά αντικείμενα στο σώμα του φορτιστή.
- Απαγορεύεται να αλλάζετε την κατεύθυνση της ατράκτου κατά τη λειτουργία της. Αυτό ενδέχεται να προκαλέσει βλάβη του δραπανοκατσάβιδου.
- Καθαρίζετε το δραπανοκατσάβιδο με ένα μαλακό στεγνό πανί. Απαγορεύεται να χρησιμοποιείτε όποια καθαριστικά ή οινόπνευμα γι' αυτό τον σκοπό.
- Προβαίνοντας στον καθαρισμό του φορτιστή, αποσυνδέστε τον από το δίκτυο.
- Σε περίπτωση που προγραμματίζετε να φορτίσετε περισσότερους του ενός ηλεκτρικούς συσσωρευτές, κάντε διαλείμματα των 30 λεπτών ανάμεσα στις φορτίσεις.

#### ΕΠΙΠΛΕΟΝ ΑΠΑΙΤΗΣΕΙΣ ΑΣΦΑΛΕΙΑΣ ΚΑΤΑ ΤΗΝ ΕΡΓΑΣΙΑ ΜΕ ΤΟΝ ΦΟΡΤΙΣΤΗ

- Το εργαλείο δεν ενδείκνυται για χρήση από άτομα (συμπεριλαμβανομένων των παιδιών) με περιορισμένες σωματικές, αισθητήριες ή νοητικές ικανότητες ή έλλειψη εμπειρίας ή/και έλλειψη γνώσης, εκτός εάν επιτηρούνται από άτομο υπεύθυνο για την ασφάλειά τους ή έχουν λάβει οδηγίες για τη χρήση του εργαλείου.
- Τα παιδιά πρέπει να επιτηρούνται ώστε να είναι βέβαιο ότι δεν παίζουν με το ηλεκτρικό εργαλείο.
- Ελέγξτε την τεχνική κατάσταση του φορτιστή, του καλωδίου τροφοδοσίας και του ρευματολήπτη πριν από κάθε χρήση. Μην χρησιμοποιείτε τον φορτιστή εάν έχει βλάβη.
- Φυλάξτε το παρόν εγχειρίδιο. Περιέχει σημαντικές οδηγίες ασφαλείας και χρήσης του φορτιστή.
- Προβαίνοντας στη χρήση του φορτιστή, διαβάστε προσεκτικά όλες τις πληροφορίες που περιέχονται στο παρόν εγχειρίδιο, εξετάστε τη σήμανση του φορτιστή και του ηλεκτρικού εργαλείου για το οποίο είναι σχεδιασμένος ο συγκεκριμένος φορτιστής.
- Για να μειωθεί ο κίνδυνος σωματικών βλαβών, πρέπει να χρησιμοποιείτε τον φορτιστή μόνο για την φόρτιση των ηλεκτρικών συσσωρευτών τύπου Li-Ion. Ηλεκτρικός συσσωρευτής άλλου τύπου ενδέχεται να εκραγεί, προκαλώντας σωματικές βλάβες ή υλική ζημιά.

- Προστατέψτε τον φορτιστή από την υγρασία ή το νερό.
- Η χρήση διατάξεων σύνδεσης που δεν συνιστώνται ή δεν πωλούνται από τον κατασκευαστή του φορτιστή εγκυμονεί τον κίνδυνο πυρκαγιάς, ηλεκτροπληξίας ή σωματικών βλαβών.
- Το καλώδιο τροφοδοσίας θα πρέπει να είναι τοποθετημένο με τέτοιο τρόπο, ώστε να μην υπάρχει περίπτωση να σκοντάφτει κανείς επάνω του, καθώς επίσης δεν θα πρέπει να βρίσκεται σε διάδρομο. Προστατέψτε το από βλάβες (π.χ. εξ' αιτίας δυνατού τεντώματος).
- Μην χρησιμοποιείτε προέκταση καλωδίου, εκτός εάν είναι απολύτως απαραίτητο. Η χρήση ακατάλληλης προέκτασης καλωδίου ενδέχεται να προκαλέσει πυρκαγιά ή ηλεκτροπληξία. Εάν χρειαστεί να χρησιμοποιήσετε προέκταση καλωδίου, θα πρέπει να βεβαιωθείτε ότι:
  - η πρίζα της προέκτασης είναι συμβατή με το φις του αυθεντικού καλωδίου τροφοδοσίας του φορτιστή.
  - η προέκταση είναι σε καλή τεχνική κατάσταση.
- Απαγορεύεται να χρησιμοποιείτε τον φορτιστή, το καλώδιο τροφοδοσίας ή το φις του οποίου έχει βλάβη. Η επισκευή θα πρέπει να ανατεθεί σε έναν ειδικό.
- Απαγορεύεται να χρησιμοποιείτε τον φορτιστή κατόπιν δυνατού κτυπήματος, πτώσης ή οποιασδήποτε άλλης βλάβης. Η επιθεώρηση και η επισκευή του φορτιστή θα πρέπει να ανατεθούν στο εξουσιοδοτημένο συνεργείο.
- Μην επιχειρήσετε να αποσυναρμολογήσετε τον φορτιστή μόνοι σας. Όλες οι εργασίες επισκευής θα πρέπει να ανατεθούν στο εξουσιοδοτημένο συνεργείο. Λανθασμένη συναρμολόγηση του φορτιστή δημιουργεί τον κίνδυνο πυρκαγιάς ή ηλεκτροπληξίας.
- Προτού προβείτε σε οιοσδήποτε ενέργειες που αφορούν στην τεχνική συντήρηση ή τον καθαρισμό του φορτιστή, αποσυνδέστε τον από το ηλεκτρικό δίκτυο.
- Σε περίπτωση βλάβης και λανθασμένης χρήσης, ο ηλεκτρικός συσσωρευτής ενδέχεται να παράγει αέρια. Θα πρέπει να αερίσετε τον χώρο, και σε περίπτωση αδιαθεσίας, να συμβουλευτείτε τον ιατρό σας.
- Διατηρείτε τον φορτιστή σε καθαρή κατάσταση. Ρύποι ενδέχεται να γίνουν αιτία ηλεκτροπληξίας.
- Μην χρησιμοποιείτε τον φορτιστή όταν είναι τοποθετημένος επάνω σε εύφλεκτα υλικά (π.χ. χαρτί, ύφασμα) καθώς και πλησίον εύφλεκτων υλικών. Εάν ο φορτιστής ζεσταθεί κατά τη φόρτιση, ελλοχεύει ο κίνδυνος πυρκαγιάς.

**Αποσυνδέστε τον φορτιστή από το ηλεκτρικό δίκτυο, όταν δεν τον χρησιμοποιείτε**

**ΠΡΟΣΟΧΗ! Το ηλεκτρικό εργαλείο έχει σχεδιαστεί για λειτουργία σε κλειστούς χώρους.**

**Παρά την ασφαλή κατασκευή, τα ληφθέντα μέτρα ασφαλείας και τη χρήση μέσων προστασίας, πάντοτε υπάρχει ένας εναπομένον κίνδυνος τραυματισμού κατά τη λειτουργία του εργαλείου.**

**Σε περίπτωση που οι ηλεκτρικοί συσσωρευτές τύπου Li-ion εκτεθούν σε υψηλές θερμοκρασίες ή συμβεί βραχυκύκλωμα, ενδέχεται να έχουν διαρροή, να υποστούν ανάφλεξη ή να εκραγούν. Μην αποθηκεύετε τους ηλεκτρικούς συσσωρευτές στο αυτοκίνητό σας τις ζεστές, ηλιόλουστες μέρες. Μην ανοίγετε τους ηλεκτρικούς συσσωρευτές. Οι ηλεκτρικοί συσσωρευτές τύπου Li-ion είναι εφοδιασμένοι με την ηλεκτρονική ασφάλεια, η οποία, σε περίπτωση βλάβης, ενδέχεται να προκαλέσει ανάφλεξη ή έκρηξή τους.**

**ΕΠΕΞΗΓΗΣΗ ΤΩΝ ΕΙΚΟΝΟΓΡΑΜΜΑΤΩΝ.**



1



2



3



4

- 1,2. Διαβάστε τις οδηγίες χρήσης, ακολουθείτε τις συστάσεις και τηρείτε τους κανόνες ασφαλείας που παρατίθενται σε αυτές.
3. Χρησιμοποιήστε προστατευτικά γυαλιά και ωτοασπίδες.
4. Μην αφήνετε τα παιδιά να ακουμπούν το ηλεκτρικό εργαλείο.
5. Προστατέψτε από τη βροχή.
6. Ηλεκτρικό εργαλείο με δεύτερη κλάση προστασίας.
7. Αποσυνδέστε το καλώδιο τροφοδοσίας, προτού προβείτε στις εργασίες επισκευής και ρύθμισης.
8. Σχεδιασμένο για λειτουργία σε κλειστούς χώρους. Προστατέψτε από τη βροχή και την υγρασία.
9. Μην εκθέτετε στη φωτιά.
10. Μέγιστη επιτρεπόμενη θερμοκρασία του ηλεκτρικού συσσωρευτή.
11. Ανακύκλωση

## ΚΑΤΑΣΚΕΥΗ ΚΑΙ ΧΡΗΣΗ

Το δραπανοκατσάβιδο είναι ηλεκτρικό εργαλείο που τροφοδοτείται από τον ηλεκτρικό συσσωρευτή. Είναι εφοδιασμένο με τον κινητήρα συνεχούς ρεύματος με συλλέκτη, με διέγερση από τους μόνιμους μαγνήτες, και τον πλανητικό μειωτήρα. Το δραπανοκατσάβιδο έχει σχεδιαστεί για διάτρηση μετάλλων, ξύλου, πλαστικών και κεραμικών καθώς και για βίδωμα και ξεβίδωμα βιδών και μπουλονιών. Το ηλεκτρικό εργαλείο που τροφοδοτείται από ηλεκτρικό συσσωρευτή (μπαταρίας) είναι αναντικατάστατο συγκεκριμένα για τις εργασίες σχετικές με τον εξοπλισμό και την προσαρμογή εσωτερικών χώρων κ.λπ.

 **Απαγορεύεται να χρησιμοποιείτε το ηλεκτρικό εργαλείο πέραν του σκοπού κατασκευής του.**

## ΠΕΡΙΓΡΑΦΗ ΣΤΙΣ ΕΙΚΟΝΕΣ

Η αρίθμηση στην παρακάτω λίστα αφορά τα εξαρτήματα του εργαλείου που παρουσιάζονται στις σελίδες με εικόνες.

1. Υποδοχή ταχείας σύσφιξης
2. Δακτύλιος της υποδοχής ταχείας σύσφιξης
3. Δακτύλιος ρύθμισης της ροπής στρέψης
4. Ρυθμιστής ταχύτητας
5. Ρυθμιστής κατεύθυνσης περιστροφής
6. Κουμπί ασφάλισης του ηλεκτρικού συσσωρευτή
7. Ηλεκτρικός συσσωρευτής
8. Διακόπτης ενεργοποίησης
9. Σηματοδότηση του επιπέδου φόρτισης του ηλεκτρικού συσσωρευτή (δίοδοι LED).
10. Φωτισμός
11. Δίοδοι LED
12. Σταθμός σύνδεσης
13. Φορτιστής

\* Το ηλεκτρικό εργαλείο που αποκτήσατε μπορεί να έχει μικρές διαφορές από αυτό της εικόνας.

## ΕΠΕΞΗΓΗΣΗ ΠΡΟΕΙΔΟΠΟΙΗΤΙΚΩΝ ΣΗΜΑΤΩΝ



ΠΡΟΣΟΧΗ



ΠΡΟΣΟΧΗ – ΚΙΝΔΥΝΟΣ!!



ΣΥΝΑΡΜΟΛΟΓΗΣΗ/ΣΥΝΤΟΝΙΣΜΟΣ



ΠΛΗΡΟΦΟΡΙΕΣ

## ΕΞΑΡΤΗΜΑΤΑ ΚΑΙ ΕΠΙΠΛΕΟΝ ΑΝΤΑΛΛΑΚΤΙΚΑ





- |                           |         |
|---------------------------|---------|
| 1. Ηλεκτρικός συσσωρευτής | - 2 τμχ |
| 2. Φορτιστής              | - 1 τμχ |
| 3. Σταθμός σύνδεσης       | - 1 τμχ |
| 4. Ανταλλακτική μύτη      | - 1 τμχ |
| 5. Τσάντα                 | - 1 τμχ |

## ΠΡΟΕΤΟΙΜΑΣΙΑ ΓΙΑ ΕΡΓΑΣΙΑ



### ΑΦΑΙΡΕΣΗ / ΤΟΠΟΘΕΤΗΣΗ ΤΟΥ ΗΛΕΚΤΡΙΚΟΥ ΣΥΣΣΩΡΕΥΤΗ

-  Τοποθετήστε τον ρυθμιστή της κατεύθυνσης της περιστροφής (5) στην κεντρική θέση.
- Πιέστε το κουμπί ασφάλισης του ηλεκτρικού συσσωρευτή (6) και αφαιρέστε τον ηλεκτρικό συσσωρευτή (7) (εικ. Α).
- Τοποθετήστε τον φορτισμένο ηλεκτρικό συσσωρευτή (7) μέσα στη χειρολαβή ώσπου να ακούσετε ένα χαρακτηριστικό κλικ, ώστε να λειτουργήσουν τα κουμπιά ασφάλισης του ηλεκτρικού συσσωρευτή (6).

### ΦΟΡΤΙΣΗ ΤΟΥ ΗΛΕΚΤΡΙΚΟΥ ΣΥΣΣΩΡΕΥΤΗ

-  Το επαναφορτιζόμενο δραπενοκατσάβιδο διατίθεται με εν μέρει φορτισμένο τον ηλεκτρικό συσσωρευτή. Ο ηλεκτρικός συσσωρευτής πρέπει να φορτίζεται με τη θερμοκρασία του περιβάλλοντος από 4°C έως 40°C. Ο νέος ηλεκτρικός συσσωρευτής ή ο υπάρχον ηλεκτρικός συσσωρευτής, όταν δεν χρησιμοποιείται για μεγάλο χρονικό διάστημα, θα επιτύχει την ονομαστική του χωρητικότητα περίπου μετά από 3 έως 5 κύκλους φόρτισης και εκφόρτισης.
-  Αφαιρέστε τον ηλεκτρικό συσσωρευτή (7) από το δραπενοκατσάβιδο (εικ. Α).
- Συνδέστε τον σταθμό σύνδεσης (12) με τον φορτιστή (13).
- Συνδέστε τον φορτιστή (13) στο δίκτυο (230 V AC).
- Εισάγετε τον ηλεκτρικό συσσωρευτή (7) μέσα στον σταθμό σύνδεσης (12) (εικ. Β).
-  Κατόπιν τοποθέτησης του ηλεκτρικού συσσωρευτή μέσα στον σταθμό σύνδεσης (12), θα ανάψουν οι φωτοдиодοι (11) σε διαφόρους συνδυασμούς (βλ. την παρακάτω περιγραφή).
  - Όταν είναι **αναμμένη η πράσινη φωτοдиодος**, αυτό σημαίνει την παροχή της τάσης.
  - Όταν είναι **αναμμένες μαζί η πράσινη φωτοдиодος και η ερυθρή φωτοдиодος** (όταν ο ηλεκτρικός συσσωρευτής είναι τοποθετημένος στον σταθμό σύνδεσης), αυτό σημαίνει ότι η διαδικασία φόρτισης του ηλεκτρικού συσσωρευτή βρίσκεται σε εξέλιξη.
  - Όταν **η ερυθρή φωτοдиодος σβήνει και η πράσινη φωτοдиодος ανάβει**, αυτό σημαίνει ότι ο ηλεκτρικός συσσωρευτής είναι πλήρως φορτισμένος.
-  **Οι ηλεκτρικοί συσσωρευτές θερμαίνονται πολύ κατά την φόρτισή τους. Μην αρχίζετε την εργασία αμέσως κατόπιν ολοκλήρωσης της διαδικασίας φόρτισης, αφήστε τον ηλεκτρικό συσσωρευτή να ψυχθεί έως τη θερμοκρασία δωματίου. Αυτό θα προστατέψει τον ηλεκτρικό συσσωρευτή από βλάβη.**

### ΣΗΜΑΤΟΔΟΤΗΣΗ ΤΟΥ ΕΠΙΠΕΔΟΥ ΦΟΡΤΙΣΗΣ ΤΟΥ ΗΛΕΚΤΡΙΚΟΥ ΣΥΣΣΩΡΕΥΤΗ

-  Με την κάθε πίεση του διακόπτη, ενεργοποιείται η σηματοδότηση του επιπέδου φόρτισης του ηλεκτρικού συσσωρευτή.
-  Το δραπενοκατσάβιδο είναι εφοδιασμένο με τη σηματοδότηση του επιπέδου φόρτισης του ηλεκτρικού συσσωρευτή (4 φωτοдиодοι) (9). Για να ελέγξετε το επίπεδο φόρτισης του ηλεκτρικού συσσωρευτή, θα πρέπει να πιέσετε τον διακόπτη (8) (εικ. C). Όταν όλες οι φωτοдиодοι είναι αναμμένες, αυτό σημαίνει υψηλό επίπεδο φόρτισης του ηλεκτρικού συσσωρευτή. Όταν οι 2 φωτοдиодοι είναι αναμμένες, αυτό σημαίνει ότι ο ηλεκτρικός συσσωρευτής είναι εν μέρει εκφορτισμένος. Όταν η 1 μόνο φωτοдиодος είναι αναμμένη, αυτό σημαίνει ότι ο ηλεκτρικός συσσωρευτής είναι τελείως εκφορτισμένος και χρήζει φόρτισης.

### Ο ΜΗΧΑΝΙΣΜΟΣ ΠΕΔΗΣΗΣ ΤΗΣ ΑΤΡΑΚΤΟΥ

-  Το επαναφορτιζόμενο δραπενοκατσάβιδο είναι εφοδιασμένο με τον ηλεκτρονικό μηχανισμό πέδησης, ο οποίος ακινητοποιεί την άτρακτο αμέσως μόλις αφήσετε τον διακόπτη (8). Ο μηχανισμός πέδησης εξασφαλίζει την ακρίβεια του βιδώματος και της διάτρησης και αποτρέπει την ελεύθερη περιστροφή της άτρακτου κατόπιν απενεργοποίησης.

## ΛΕΙΤΟΥΡΓΙΑ / ΡΥΘΜΙΣΕΙΣ

### ΕΝΕΡΓΟΠΟΙΗΣΗ / ΑΠΕΝΕΡΓΟΠΟΙΗΣΗ

-  **Ενεργοποίηση:** πιέστε τον διακόπτη (8).
- Απενεργοποίηση:** αφήστε τον διακόπτη (8).

 Με την κάθε πίεση του διακόπτη (8) ενεργοποιείται η δίοδος LED (10), η οποία φωτίζει το μέρος εργασίας.

## ΡΥΘΜΙΣΗ ΤΗΣ ΣΥΧΝΟΤΗΤΑΣ ΤΗΣ ΠΕΡΙΣΤΡΟΦΗΣ

 Μπορείτε να ρυθμίζετε την ταχύτητα του βιδώματος ή της διάτρησης κατά την εργασία, αυξάνοντας ή μειώνοντας την πίεση στον διακόπτη (8). Η ρύθμιση της συχνότητας της περιστροφής παρέχει την δυνατότητα ομαλής εκκίνησης, η οποία αποτρέπει την ολίσθηση του τρυπανιού κατά τη διάτρηση γύψου ή κεραμικών πλακιδίων καθώς και συμβάλλει στον έλεγχο του εργαλείου κατά το βίδωμα και το ξεβίδωμα.

## Ο ΣΥΖΕΥΚΤΗΡΑΣ ΑΣΦΑΛΕΙΑΣ

 Η τοποθέτηση του δακτυλίου ρύθμισης της ροπής στρέψης (3) στην επιλεγμένη θέση προκαλεί τη σταθεροποίηση του συζευκτήρα στη μεταβίβαση μιας συγκεκριμένης τιμής της ροπής στρέψης. Μετά από την απόκτηση της επιλεγμένης τιμής της ροπής στρέψης, πραγματοποιείται αυτόματη απόζευξη του συζευκτήρα ασφαλείας. Αυτό προστατεύει το δραπανοκατσάβιδο από βλάβη καθώς και από το βίδωμα μιας βίδας σε πολύ μεγάλο βάθος.

## ΡΥΘΜΙΣΗ ΤΙΜΗΣ ΤΗΣ ΡΟΠΗΣ ΣΤΡΕΨΕΩΣ

-  • Για διαφορετικά υλικά και βίδες/μπουλόνια, χρησιμοποιούνται διαφορετικές τιμές της ροπής στρέψης.
- Όσο μεγαλύτερος είναι ο αριθμός που αντιστοιχεί σε μια συγκεκριμένη θέση, τόσο μεγαλύτερη είναι η ροπή στρέψης (εικ. D).
- Ρυθμίστε τον δακτύλιο ρύθμισης της ροπής στρέψης (3) σε μια συγκεκριμένη τιμή της ροπής στρέψης.
- Οφείλτε πάντα να ξεκινάτε την εργασία με μικρή ροπή στρέψης.
- Αυξήστε σταδιακά τη ροπή στρέψης έως την επίτευξη ικανοποιητικών αποτελεσμάτων.
- Για ξεβίδωμα βιδών/μπουλονιών, επιλέξτε μεγαλύτερες τιμές της ροπής στρέψης.
- Για διάτρηση, επιλέξτε τη θέση με σύμβολο τρυπανιού. Με τέτοια ρύθμιση, επιτυγχάνεται η μέγιστη ροπή στρέψης.
- Με εξάσκηση, αποκτάτε την ικανότητα να επιλέγετε την κατάλληλη ροπή.

 **Η ρύθμιση του δακτυλίου στη θέση διάτρησης προκαλεί απενεργοποίηση του συζευκτήρα ασφαλείας.**

## ΤΟΠΟΘΕΤΗΣΗ ΤΟΥ ΕΡΓΑΛΕΙΟΥ ΕΡΓΑΣΙΑΣ

-  • Τοποθετήστε τον ρυθμιστή κατεύθυνσης περιστροφής (5) στην κεντρική θέση.
- Στρίβοντας τον δακτύλιο της υποδοχής ταχείας σύσφιξης (2) αντίθετα από τη φορά του ρολογιού (βλ. το σήμα πάνω στον δακτύλιο), επιτυγχάνουμε το απαιτούμενο άνοιγμα των σφιγκτήρων της υποδοχής, το οποίο επιτρέπει να εισάγουμε εναλλακτικό τρυπάνι ή μύτη (εικ. E).
- Για να στερεώσετε το εργαλείο εργασίας στην υποδοχή, στρίψτε τον δακτύλιο της υποδοχής ταχείας σύσφιξης (2) προς τη φορά του ρολογιού και σφίξτε τον γερά.

 Η αφαίρεση του εργαλείου εργασίας πραγματοποιείται κατά την αντίστροφη από την τοποθέτησή του σειρά.

 **Στερεώνοντας ένα τρυπάνι ή μια εναλλακτική μύτη στην υποδοχή, προσέξτε την ορθότητα της θέσης του εργαλείου εργασίας. Κατά την εργασία με κοντές εναλλακτικές μύτες, χρησιμοποιήστε τον επιπλέον μαγνητικό προσαρμογέα ως προέκταση.**

## ΑΡΙΣΤΕΡΟΣΤΡΟΦΗ-ΔΕΞΙΟΣΤΡΟΦΗ ΠΕΡΙΣΤΡΟΦΗ

 Με τη βοήθεια του ρυθμιστή της κατεύθυνσης της περιστροφής (5), μπορείτε να επιλέξετε την κατεύθυνση της περιστροφής της ατράκτου (εικ. F).

**Δεξιόστροφη περιστροφή:** τοποθετήστε τον ρυθμιστή (5) στην τελείως αριστερή θέση.

**Αριστερόστροφη περιστροφή:** τοποθετήστε τον ρυθμιστή (5) στην τελείως δεξιά θέση.

\* Προσοχή! Σε μερικές περιπτώσεις, η θέση του ρυθμιστή σχετικά με την κατεύθυνση της περιστροφής στο εργαλείο που αποκτήσατε μπορεί να μην αντιστοιχεί στην περιγραφόμενη στις οδηγίες θέση. Προσοχή στα γραφικά σύμβολα επάνω στον ρυθμιστή ή στο σώμα του εργαλείου.

 Η κεντρική θέση του ρυθμιστή (5) είναι ασφαλής και ανατρέπει την τυχαία εκκίνηση του ηλεκτρικού εργαλείου.

- Στην ως άνω αναφερόμενη θέση το δραπανοκατσάβιδο δεν μπορεί να ενεργοποιηθεί.
- Στην ως άνω αναφερόμενη θέση μπορείτε να αντικαταστήσετε τα εργαλεία εργασίας.

- Πριν από την ενεργοποίηση του ηλεκτρικού εργαλείου, ελέγξτε εάν ο ρυθμιστής της κατεύθυνσης της περιστροφής (5) είναι τοποθετημένος στη σωστή θέση.



**Απαγορεύεται να αλλάζετε την κατεύθυνση της περιστροφής του δραπενοκατσάβιδου κατά την περιστροφή της ατράκτου.**

## ΑΛΛΑΓΗ ΤΗΣ ΤΑΧΥΤΗΤΑΣ



Ο ρυθμιστής της ταχύτητας (4) (εικ. G) παρέχει τη δυνατότητα να αυξήσετε τη συχνότητα της περιστροφής.  
**Ταχύτητα I:** η κλίμακα της συχνότητας της περιστροφής είναι μικρότερη, με μεγαλύτερη τη δύναμη της ροπής στρέψης.

**Ταχύτητα II:** η κλίμακα της συχνότητας της περιστροφής είναι μεγαλύτερη, με μικρότερη τη δύναμη της ροπής στρέψης.



Τοποθετήστε τον ρυθμιστή της ταχύτητας στην επιθυμητή θέση, ανάλογα με τις εκτελούμενες εργασίες. Εάν ο ρυθμιστής είναι αδύνατον να μετακινηθεί, στρέψτε ελαφρώς την άτρακτο.



**Απαγορεύεται να αλλάζετε τη θέση του ρυθμιστή της ταχύτητας κατά τη διάρκεια της λειτουργίας του δραπενοκατσάβιδου. Αυτό ενδέχεται να προκαλέσει βλάβη του ηλεκτρικού εργαλείου.**



**Η διάτρηση με χαμηλή συχνότητα της περιστροφής της ατράκτου για μεγάλο χρονικό διάστημα μπορεί να προκαλέσει υπερθέρμανση του κινητήρα. Οφείλτε να κάνετε διαλείμματα στην εργασία σας ή να αφήνετε το εργαλείο να λειτουργήσει χωρίς φορτίο με τη μέγιστη ταχύτητα περιστροφής για περίπου 3 λεπτά.**

## ΤΕΧΝΙΚΗ ΣΥΝΤΗΡΗΣΗ

### ΦΡΟΝΤΙΔΑ ΚΑΙ ΦΥΛΑΞΗ



- Συνιστάται να καθαρίζετε το ηλεκτρικό εργαλείο μετά από την κάθε χρήση του.
- Απαγορεύεται να χρησιμοποιείτε νερό και λοιπά υγρά για τον καθαρισμό του εργαλείου.
- Σκουπίζετε το ηλεκτρικό εργαλείο με ένα στεγνό πανί ή με πεπιεσμένο αέρα υπό μικρή πίεση.
- Απαγορεύεται να χρησιμοποιείτε οποιαδήποτε καθαριστικά και διαλυτικά για τον καθαρισμό του ηλεκτρικού εργαλείου, διότι αυτό ενδέχεται να προκαλέσει βλάβη στα πλαστικά εξαρτήματά του.
- Συστηματικά καθαρίζετε τις οπές εξαερισμού, ώστε να αποτρέψετε την υπερθέρμανση του ηλεκτρικού εργαλείου.
- Σε περίπτωση ύπαρξης δυνατών σπινθηρισμών στον συλλέκτη, αναθέστε σε έναν ειδικό να ελέγξει την κατάσταση των ψηκτρών άνθρακα του κινητήρα.
- Φυλάξτε το δραπενοκατσάβιδο σε ένα ξηρό μέρος όπου δεν έχουν πρόσβαση τα παιδιά.

### ΑΝΤΙΚΑΤΑΣΤΑΣΗ ΤΗΣ ΥΠΟΔΟΧΗΣ ΤΑΧΕΙΑΣ ΣΥΣΦΙΞΗΣ



Η υποδοχή ταχείας σύσφιξης είναι βιδωμένη επάνω στην άτρακτο του δραπενοκατσάβιδου και επιπλέον ασφαλισμένη με βίδα.

- Τοποθετήστε τον ρυθμιστή της κατεύθυνσης της περιστροφής (5) στην κεντρική θέση.
- Ανοίξτε τους σφιγκτήρες της υποδοχής ταχείας σύσφιξης (1) και βιδώστε τη βίδα συγκράτησης (αριστερό σπείρωμα) (εικ. H).
- Στερεώστε ένα εξάγωνο κλειδί στην υποδοχή ταχείας σύσφιξης και κτυπήστε ελαφρά το αντίθετο άκρο του εξάγωνου κλειδιού.
- Ξεβιδώστε την υποδοχή ταχείας σύσφιξης.
- Η τοποθέτηση της υποδοχής ταχείας σύσφιξης πραγματοποιείται με την αντίστροφη από την αφαίρεσή της σειρά.



Όλες οι βλάβες πρέπει να επισκευάζονται στο εξουσιοδοτημένο συνεργείο του κατασκευαστή.



## ΤΕΧΝΙΚΕΣ ΠΑΡΑΜΕΤΡΟΙ

### ΟΝΟΜΑΣΤΙΚΑ ΣΤΟΙΧΕΙΑ

Επαναφορτιζόμενο δραπανοκατσάβιδο		
Παράμετροι		Τιμές
Τάση του ηλεκτρικού συσσωρευτή		14,4 V DC
Τύπος του ηλεκτρικού συσσωρευτή		Li-Ion
Χωρητικότητα του ηλεκτρικού συσσωρευτή		1500 mAh
Κλίμακα της συχνότητας της περιστροφής άνευ φορτίου	ταχύτητα I	0-350 στροφές / λεπτό
	ταχύτητα II	0-1150 στροφές / λεπτό
Κλίμακα της υποδοχής ταχείας σύσφιξης		1-10 mm
Κλίμακα ρύθμισης της ροπής στρέψης		1 έως 19 συν διάτρηση
Μέγιστη ροπή στρέψης (μαλακό υλικό)		21 Nm
Μέγιστη ροπή στρέψης (σκληρό υλικό)		35 Nm
Κλάση προστασίας		III
Βάρος		1,12 kg
Έτος κατασκευής		2017

Φορτιστής	
Παράμετροι	Τιμές
Τάση λαμβανόμενου ρεύματος	230V AC
Συχνότητα λαμβανόμενου ρεύματος	50Hz
Τάση φόρτισης	17 V DC
Μέγιστο ρεύμα φόρτισης	1500 mA
Χρόνος φόρτισης	75 min
Κλάση προστασίας	II
Βάρος	0,18 kg
Έτος κατασκευής	2017

### ΘΟΡΥΒΟΣ ΚΑΙ ΚΡΑΔΑΣΜΟΙ

#### Πληροφορίες για το επίπεδο θορύβου και κραδασμούς

Το επίπεδο θορύβου, δηλαδή η στάθμη ακουστικής πίεσης  $L_{pA}$ , καθώς και η στάθμη ακουστικής ισχύος  $L_{WA}$  και η τιμή αβεβαιότητας στη μέτρηση  $K$  που παρατίθενται στις παρούσες οδηγίες χρήσης έχουν μετρηθεί σύμφωνα με το πρότυπο EN 60745.

Το επίπεδο κραδασμών (η τιμή επιτάχυνσης της παλμικής κίνησης)  $a_h$  και η τιμή αβεβαιότητας στη μέτρηση  $K$  έχουν μετρηθεί σύμφωνα με το πρότυπο EN 60745-2-1 και παρατίθενται παρακάτω.

Το επίπεδο κραδασμών που παρατίθεται στις παρούσες οδηγίες χρήσης έχει μετρηθεί με τη μέθοδο που καθορίζεται από το πρότυπο EN 60745 και μπορεί να χρησιμοποιηθεί για τη σύγκριση διαφόρων μοντέλων του ηλεκτρικού εργαλείου της ίδιας κλάσης μεταξύ τους. Οι παράμετροι της τιμής κραδασμών μπορούν επίσης να χρησιμοποιηθούν για την προκαταρκτική εκτίμηση της έκθεσης στους κραδασμούς.

Η δηλωμένη τιμή κραδασμών είναι αντιπροσωπευτική για βασικές εργασίες με το ηλεκτρικό εργαλείο. Η τιμή κραδασμών μπορεί να αλλάξει, εάν το εργαλείο θα χρησιμοποιείται για άλλους σκοπούς ή με άλλα εξαρτήματα εργασίας, καθώς επίσης σε περίπτωση μη επαρκούς τεχνικής φροντίδας του ηλεκτρικού εργαλείου. Οι ανωτέρω αιτίες ενδέχεται να προκαλέσουν αύξηση της διάρκειας της έκθεσης στους κραδασμούς κατά το χρονικό διάστημα της λειτουργίας του εργαλείου.

Για την ακριβή εκτίμηση της έκθεσης στους κραδασμούς θα πρέπει να λάβετε υπόψη σας τον χρόνο κατά τον οποίο το εργαλείο είναι απενεργοποιημένο ή κατά τον οποίο είναι ενεργοποιημένο αλλά δεν λειτουργεί. Στην εν λόγω περίπτωση η συνολική τιμή κραδασμών μπορεί να είναι πολύ χαμηλότερη.

Για την προστασία του χειριστή από τη βλαβερή επίδραση των κραδασμών πρέπει να εφαρμόζετε επιπρόσθετα μέτρα ασφαλείας, ήτοι να εξασφαλίζετε την τεχνική φροντίδα του ηλεκτρικού εργαλείου και των παρελκομένων εργασιών, να διατηρείτε τη θερμοκρασία των χεριών σας σε αποδεκτό επίπεδο, να τηρείτε το πρόγραμμα εργασίας.

Επίπεδο ακουστικής πίεσης:  $L_{p_A} = 61,9 \text{ dB(A)}$   $K = 3 \text{ dB(A)}$

Επίπεδο ακουστικής ισχύος:  $L_{w_A} = 72,9 \text{ dB(A)}$   $K = 3 \text{ dB(A)}$

Επιτάχυνση της παλμικής κίνησης:  $a_h = 1,068 \text{ m/s}^2$   $K = 1,5 \text{ m/s}^2$

## ΠΡΟΣΤΑΣΙΑ ΠΕΡΙΒΑΛΛΟΝΤΟΣ

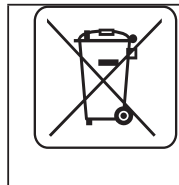

Ηλεκτρικές συσκευές δεν πρέπει να απορρίπτονται μαζί με τα οικιακά απορρίμματα. Θα πρέπει να παραδίδονται στο ειδικό τμήμα ανακύκλωσης. Τις πληροφορίες για το θέμα ανακύκλωσης μπορεί να σας τις παρέχει ο πωλητής του προϊόντος ή οι τοπικές αρχές. Ηλεκτρονικός και ηλεκτρικός εξοπλισμός, το χρονικό περιθώριο λειτουργίας του οποίου έληξε, περιέχει επικίνδυνες για το περιβάλλον ουσίες. Εξοπλισμός ο οποίος δεν έχει υποστεί ανακύκλωση αποτελεί ενδεχόμενο κίνδυνο για το περιβάλλον και την υγεία του ανθρώπου.



**Li-Ion**

Ηλεκτρικοί συσσωρευτές / μπαταρίες δεν πρέπει να απορρίπτονται μαζί με τα οικιακά απορρίμματα. Δεν επιτρέπεται να πετιούνται στη φωτιά ή στο νερό. Όταν ο ηλεκτρικός συσσωρευτής είναι ληγμένος ή έχει βλάβη, θα πρέπει να ανακυκλωθεί σύμφωνα με την ισχύουσα οδηγία σχετικά με την ανακύκλωση ηλεκτρικών συσσωρευτών και μπαταριών.

\* Διατηρούμε το δικαίωμα εισαγωγής αλλαγών.

Η εταιρεία „Grupa Torrex Spółka z ograniczoną odpowiedzialnością” Spółka komandytowa, η οποία εδρεύει στη Βαρσοβία στη διεύθυνση: Roganiczna str. 2/4 (αποκαλούμενη εφεξής η «Grupa Torrex»), προειδοποιεί ότι όλα τα πνευματικά δικαιώματα δημιουργού για το περιεχόμενο των παρούσων οδηγιών (αποκαλούμενων εφεξής οι «Οδηγίες») συμπεριλαμβανομένων του κειμένου, των φωτογραφιών, διαγραμμάτων, εικόνων και σχεδίων, καθώς και της στοιχειοθεσίας, ανήκουν αποκλειστικά στην εταιρεία Grupa Torrex και προστατεύονται με το Νόμο περί δικαιώματος δημιουργού και συγγενών δικαιωμάτων από τις 4 Φεβρουαρίου του έτους 1994 (Ενημερωτικό δελτίο των νομοθετημάτων της Δημοκρατίας της Πολωνίας Αρ. 90 Αρθ. 631 με τις υπόμενες μετατροπές). Αντιγραφή, αναπαραγωγή, δημοσίευση, αλλαγή των στοιχείων των οδηγιών χωρίς την έγγραφη έγκριση της εταιρείας Grupa Torrex αυστηρά απαγορεύεται και μπορεί να οδηγήσει σε έγερση ποινικών και άλλων αξιώσεων.

## TALADRO-ATORNILLADOR A BATERÍA 58G215

ATENCIÓN ANTES DE USAR ESTA HERRAMIENTA ELÉCTRICA ES NECESARIO LEER LAS INSTRUCCIONES Y GUARDARLAS PARA LAS FUTURAS CONSULTAS.

### NORMAS DE SEGURIDAD DETALLADAS

#### NORMAS DE SEGURIDAD ESPECÍFICAS PARA EL USO DEL TALADRO-ATORNILLADOR

- **Use protección para los oídos y gafas de proteger cuando se trabaja con el taladro-atornillador.** *La exposición al ruido puede provocar pérdida de audición. Las limaduras de metal y otras partículas en el aire pueden causar daños permanentes en los ojos.*
- **La herramienta debe utilizarse con empuñaduras adicionales suministradas con la herramienta.** *La pérdida de control puede provocar lesiones corporales del operario.*
- **Durante los trabajos en los que la herramienta podría entrar en contacto con cables ocultos, debe sujetarla solo por las superficies aisladas de la empuñadura.** *Contacto con el cable de alimentación puede provocar que la tensión pase a las partes metálicas del dispositivo, lo que podría causar una descarga eléctrica.*

#### NORMAS ADICIONALES DE TRABAJO SEGURO CON EL TALADRO-ATORNILLADOR

- Se debe utilizar únicamente la batería y el cargador recomendado.
- La batería se debe mantener siempre fuera del alcance de la fuente de fuego. La batería no se debe dejar por un periodo de tiempo largo en ambientes con temperatura alta (lugares expuestos al sol, cerca de radiadores o en cualquier lugar donde la temperatura supera 50°C).
- El proceso de carga de la batería debe ejecutarse bajo el control del usuario.
- Se debe evitar cargar la batería en temperaturas bajo 0°C.
- El cargador incluido con el taladro-atornillador está destinado únicamente para el uso con este producto. No se debe utilizar para otros fines.
- No se deben introducir ningunos objetos metálicos al cargador.
- Se prohíbe cambiar la dirección de giro del husillo cuando la herramienta está en marcha. En el caso contrario la herramienta eléctrica puede dañarse.
- Para limpiar el taladro-atornillador debe utilizar un trozo de tela suave y seco. Nunca use detergentes ni alcohol.
- Antes de limpiar el cargador, debe desconectarlo de la red de alimentación.
- Si su intención es cargar más de una batería a la vez debe hacer un descanso de 30 minutos entre una carga y otra.

#### NORMAS DE SEGURIDAD ESPECÍFICAS PARA EL CARGADOR

- Este dispositivo no está destinado para su uso por personas (incluido niños) con capacidades físicas limitadas, limitación en la sensibilidad o enfermedades psíquicas o por personas que no tengan experiencia o no conozcan el dispositivo, al menos que lo hagan bajo supervisión o de acuerdo a las instrucciones de uso suministradas por personas responsables por la seguridad de trabajo con la herramienta.
- Tenga precaución para que los niños no jueguen con el dispositivo.
- Antes de cada uso, compruebe el estado del cargador, cable y enchufe. No utilice el cargador en caso de daños.
- Debe guardar estas instrucciones. El manual contiene las informaciones de seguridad y de uso del cargador.
- Antes de utilizar el cargador debe leer toda la información referente que contiene este manual sobre el marcado del cargador y sobre el producto para el que el cargador está destinado.
- Para reducir el riesgo de posibles lesiones corporales, debe utilizar el cargador únicamente para cargar las baterías tipo Li-Ion. Las baterías de otro tipo pueden explotar, causar lesiones corporales o daños materiales.

- El cargador no debe exponerse a la humedad o al agua.
- El uso de elementos de conexiones que no estén recomendados o no estén a la venta por el fabricante del cargador puede provocar incendio, causar lesiones corporales o descarga eléctrica.
- Debe asegurarse de que el cable de alimentación no está expuesto a ser pisado, no está colocado en zonas de paso o que no está expuesto a otros riesgos (e.j. a demasiada extensión).
- Si no es absolutamente necesario, no debe utilizar alargador. El uso de un alargador inadecuado provoca riesgo de incendio o descarga eléctrica. Si el uso de alargador es necesario, debe asegurarse de que:
  - el enchufe funciona bien con los bornes del cable de alimentación.
  - el alargador esté en un correcto estado técnico.
- No se debe utilizar el cargador con el cable o enchufe averiado. Las averías deben subsanarse por una persona cualificada.
- No debe utilizar el cargador que haya sufrido un golpe fuerte, se haya caído o dañado de cualquier otra forma. Debe encargarse su control, reparación al taller de servicio autorizado.
- No debe intentar desmontar el cargador. Cualquier reparación debe realizarse en un punto de servicio técnico autorizado. El montaje del cargador realizado de forma incorrecta provoca riesgo de descarga eléctrica o incendio.
- Antes de instalar, ajustar, reparar o usar la herramienta es necesario desenchufarla de la toma de corriente.
- En caso de daño o uso inadecuado de la batería, se pueden emitir gases. Se debe ventilar la habitación y en caso de sufrir malestar, consultar al médico.
- Siempre debe mantener el cargador limpio. La contaminación puede causar una descarga eléctrica.
- No utilice el cargador colocado en superficies combustibles (por ejemplo, papel, textiles) o en las proximidades de sustancias inflamables. Debido al aumento de la temperatura en el cargador durante el proceso de carga, hay un riesgo de incendio.

**Cuando el cargador no esté en uso, debe desconectarlo de la red de alimentación.**

**ATENCIÓN La herramienta sirve para trabajos en los interiores.**

**Aunque la estructura es segura de por sí, y aunque utilice medidas de seguridad y de protección adicionales, siempre existe un riesgo residual de sufrir lesiones corporales durante el trabajo.**

**Las baterías Li-ion pueden soltar líquido, inflamarse o explotar si se calientan a temperaturas altas o sufren un cortocircuito. No deben almacenarse en el coche durante días de mucho calor o sol. No debe abrir las baterías. Las baterías Li-ion contienen dispositivos eléctricos de seguridad que en caso de dañarse pueden causar la inflamación o la explosión de la batería.**

## DESCRIPCIÓN DE ICONOS Y GRÁFICOS UTILIZADOS



1



2



3



4

- 1,2. Lea el manual de uso, siga las advertencias y las reglas de seguridad incluidas.
3. Use las gafas de protección y la protección auditiva
4. No permita que los niños se acerquen a la herramienta.
5. Proteja la herramienta de la lluvia.
6. Herramienta de aislamiento clase II.
7. Desconecte el cable de alimentación antes de realizar tareas de mantenimiento o reparación.
8. Utilice en los interiores, proteja contra el agua y la humedad.
9. No arroje al fuego.
10. La temperatura máxima admisible de las células.
11. Reciclaje

## ESTRUCTURA Y APLICACIÓN

El taladro-atornillador es una herramienta alimentada a batería. La propulsión es de motor conmutador de corriente directa con imán permanente con engranajes planetarios. El taladro-atornillador está destinado para atornillar y destornillar tornillos en madera, metal, plásticos y cerámica y para taladrar orificios en estos materiales. Las herramientas eléctricas a batería, inalámbricas son especialmente útiles para trabajos relacionados con el diseño de interiores, reformas, etc.



**Se prohíbe el uso de esta herramienta eléctrica distinto a los aquí indicados.**

## DESCRIPCIÓN DE LAS PÁGINAS GRÁFICAS

La lista de componentes se refiere a las piezas del dispositivo mostradas en la imagen al inicio de la instrucción.

1. Sujeción rápida
2. Alcance de sujeción rápida
3. Anillo de ajuste del par de giro
4. Interruptor de cambio de marcha
5. Cambio de dirección de giro
6. Interruptor de sujeción de la batería
7. Batería
8. Interruptor
9. Indicador de estado de carga de la batería (diodo LED).
10. Iluminación
11. Diodos LED
12. Estación de carga
13. Cargador

\* Puede haber diferencias entre la imagen y el producto.

## DESCRIPCIÓN DE ICONOS UTILIZADOS



ATENCIÓN



ADVERTENCIA



MONTAJE / CONFIGURACIONES



INFORMACIÓN

## ÚTILES Y ACCESORIOS

- |                           |          |
|---------------------------|----------|
| 1. Batería                | - 2 uds. |
| 2. Cargador               | - 1 ud.  |
| 3. Estación de carga      | - 1 ud.  |
| 4. Puntas para atornillar | - 1 ud.  |
| 5. Bolsa de transporte    | - 1 ud.  |

## PREPARACIÓN PARA TRABAJAR

### RETIRADA / COLOCACIÓN DE LA BATERÍA



- Coloque el cambio de dirección de giro (5) en posición intermedia.
- Pulse el interruptor de sujeción de la batería (6) y retire la batería (7) (**imagen A**).
- Coloque la batería cargada (7) en la sujeción en la empuñadura hasta oír un clac del interruptor de sujeción de la batería (6).

### CARGA DE LA BATERÍA



El taladro-atornillador se vende con la batería parcialmente cargada. La carga de la batería debe realizarse en condiciones de temperatura de ambiente entre 4°C - 40°C. Una batería nueva o no utilizada durante mucho tiempo llegará a capacidad plena de carga después de 3 - 5 ciclos de carga y descarga.

- Retire la batería (7) del taladro-atornillador (**imagen A**).
  - Conecte la estación de carga (12) al cargador (13).
  - Conecte el cargador (13) a la toma de corriente (230 V CA).
  - Coloque la batería (7) en la estación de carga (12) (**imagen B**).
- i** Después de colocar la batería en el cargador los diodos (11) sobre la estación de carga (12) se iluminarán en diferentes configuraciones (mire la descripción abajo).
- **Iluminación del diodo verde** - la alimentación está conectada.
  - **Iluminación simultánea del diodo verde y rojo** - (después de colocar la batería en la estación de carga) indica que la batería se está cargando.
  - **El diodo rojo se apaga, el diodo verde está iluminado** - indica que la batería está completamente cargada.
- i** **Durante el proceso de carga las baterías se calientan mucho. No debe trabajar justo después de cargar la batería. Espere hasta que el cargador alcance a la temperatura ambiente. De esta forma evitará daños de la batería.**

## INDICACIÓN SOBRE EL ESTADO DE CARGA DE LA BATERÍA

- i** Cada vez que se pulsa el interruptor se activa la señalización del estado de carga de la batería.
- i** El taladro-atornillador está equipado con la indicación del estado de carga de la batería (4 diodos LED) (9). Para comprobar el estado de carga de la batería debe pulsar el botón del interruptor (8) (**imagen C**). La iluminación de todos los diodos indica que el estado de carga de la batería es alto. La iluminación de 2 diodos indica la descarga parcial. La iluminación únicamente de un diodo significa que la batería está descargada y que hay que cargarla.

## FRENO DEL HUSILLO

- i** El taladro-atornillador está equipado en un freno electrónico que para el husillo justo después de soltar el interruptor (8). El freno garantiza la precisión del atornillado y taladrado sin permitir que el husillo gire después de desconectarlo.

## TRABAJO / AJUSTES

### PUESTA EN MARCHA / DESCONEXIÓN

- i** **Puesta en marcha** - pulse el interruptor (8).
- i** **Desconexión** - suelte el interruptor (8).
- i** Cada vez que pulse el interruptor (8) el diodo (LED) (10) se encenderá iluminando el lugar de trabajo.

### AJUSTE DE REVOLUCIONES

- i** La velocidad de atornillado y taladrado se puede ajustar durante trabajo aumentando o disminuyendo la presión ejercida sobre el interruptor (8). El ajuste de la velocidad permite una puesta en marcha lenta que evita deslizamiento de la broca al taladrar en yeso o azulejos. Durante el atornillado y destornillado permite mantener el control sobre el trabajo.

### EMBRAGUE DE SOBRECARGA

- i** La colocación del anillo de ajuste del par de giro (3) en la posición elegida provoca una configuración permanente del embrague en el valor elegido del par de giro. Después de llegar al par de giro ajustado el husillo de sobrecarga se desconectará automáticamente. Esto permite proteger contra un atornillado demasiado fuerte del tornillo o contra un daño de la herramienta.



### AJUSTE DEL PAR DE GIRO

- i**
- Para diferentes brocas y diferentes materiales se utilizan diferentes valores del par de giro.
  - El par de giro es mayor cuanto mayor sea el número de cada posición (**imagen D**).
  - Coloque el anillo del par de giro (3) en el valor del par de giro adecuado.
  - Siempre debe empezar el trabajo con el par de giro menor.
  - Aumente el par de giro gradualmente hasta conseguir el resultado adecuado.
  - Para atornillar tornillos debe elegir posiciones superiores.

- Para taladrar debe elegir las posiciones marcadas con el iconos de la broca. Con esta configuración el valor del par de giro será mayor.
- La capacidad de selección de la configuración del par de giro se consigue con práctica.

 **La configuración del anillo del par de giro en la posición de taladrar desactiva el husillo de sobrecarga.**

## MONTAJE DEL ÚTIL

-  Coloque el cambio de dirección de giro (5) en posición intermedia.
-  Girando el anillo del ajuste rápido (2) en la dirección contraria a las agujas de reloj (vea las indicaciones sobre el anillo) se consigue la apertura de las mordazas que permite colocar la broca o la punta atornilladora (imagen E).
-  Para colocar el útil debe sujetar el anillo trasero de sujeción rápida (2) en dirección de agujas de reloj y posteriormente atornillarlo con fuerza.

 El desmontaje del útil se hace en orden inverso al de su montaje.

 **Al montar la broca o la punta de atornillar en la sujeción rápida debe asegurarse de que el útil está bien colocado. Al utilizar puntas de atornillar o brocas cortos debe utilizar una sujeción magnética como alargador.**

## DIRECCIÓN DE GIRO A LA DERECHA - IZQUIERDA

 Con el interruptor de cambio de marcha (5) se selecciona la dirección de giro del husillo (imagen F).

**Giro a la derecha** - coloque el interruptor (5) en la posición extrema izquierda.

**Giro a la izquierda** - coloque el interruptor (5) en la posición extrema derecha.

\* Note que en algunos casos la posición del interruptor para la dirección del giro puede ser otra que la descrita. Debe fijarse en los iconos gráficos sobre el interruptor o sobre la carcasa de la herramienta.

 La posición segura es la posición intermedia del interruptor de cambio de dirección de giro (5) que evita la puesta en marcha incontrolada de la herramienta eléctrica.

- En esta posición no se puede poner el taladro-atornillador en marcha.
- En esta posición se cambian las brocas o las puntas.
- Antes de poner en marcha la herramienta debe comprobar que el cambio de dirección de giro (5) está colocado en la posición correcta.

 **Se prohíbe cambiar la dirección de giro mientras el husillo de la herramienta gira.**

## CAMBIO DE MARCHA

 Interruptor de cambio de marcha (4) (imagen G) que permite aumentar el alcance de la velocidad de giro.

**Marcha I:** Alcance de giro menor, potencia de par de giro grande.

**Marcha II:** Alcance de giro mayor, potencia de par de giro menor.

 Dependiendo del tipo de trabajos realizados, coloque el interruptor de cambio de marcha en una posición adecuada. Si el interruptor no se mueve, debe girar levemente el husillo.

 **Nunca debe mover el interruptor de cambio de marcha cuando el taladro-atornillador trabaja. En caso contrario podría dañar la herramienta eléctrica.**

 **El trabajo a bajas revoluciones durante un tiempo prolongado puede causar sobrecarga del motor. Debe hacer descansos periódicos en el trabajo o permitir que la herramienta trabaje con velocidad máxima durante unos 3 minutos.**

## USO Y MANTENIMIENTO

### MANTENIMIENTO Y ALMACENAJE

-  Se recomienda limpiar la herramienta después de cada uso.
- Para limpiar nunca utilice agua, ni otros líquidos.
- La herramienta debe limpiarse con un trapo seco o con chorro de aire comprimido a baja presión.
- No utilice detergentes ni disolventes, ya que pueden dañar las piezas de plástico.
- Debe limpiar con regularidad los orificios de ventilación para evitar sobrecalentamiento del motor.

- Si hay demasiadas chispas en el conmutador, debe encargarse la revisión del estado técnico de los cepillos de carbón del motor a una persona cualificada.
- La herramienta sin utilizar debe estar almacenada en un lugar seco y fuera del alcance de los niños.

## CAMBIO DE SUJECIÓN RÁPIDA



La sujeción rápida se atornilla sobre el husillo del taladro-atornillador y se asegura con un tornillo.

- Coloque el cambio de dirección de giro (5) en posición intermedia.
- Abra las mordazas de la sujeción rápida (1) y destornille el tornillo de ajuste (izquierdo) (imagen H).
- Coloque la llave hexagonal en la sujeción rápida y golpee levemente en la punta de la llave hexagonal.
- Destornille la sujeción rápida.



El montaje de la sujeción rápida se realiza al revés que el desmontaje.  
Cualquier tipo de avería debe subsanarse en un punto de servicio técnico autorizado por el fabricante.

## PARAMETROS TÉCNICOS

### DATOS NOMINALES

Taladro-atornillador a batería		
Parámetro técnico		Valor
Tensión del cargador		14,4 V DC
Tipo de batería		Li-Ion
Capacidad de la batería		1500 mAh
Velocidad de giro en vacío	Marcha I :	0-350 min <sup>-1</sup>
	Marcha II :	0-1150 min <sup>-1</sup>
Alcance de sujeción rápida		1-10 mm
Alcance de ajuste del par de giro		1-19 más el taladrado
Par de giro máximo (atornillado suave)		21 Nm
Par de giro máximo (atornillado duro)		35 Nm
Clase de protección		III
Peso		1,12 kg
Año de fabricación		2017

Cargador		
Parámetro técnico		Valor
Voltaje		230V AC
Frecuencia		50Hz
Tensión de carga		17V DC
Corriente de carga máx.		1500 mA
Tiempo de carga		75 min
Clase de protección		II
Peso		0,18 kg
Año de fabricación		2017



### INFORMACIÓN SOBRE RUIDOS Y VIBRACIONES

#### Información sobre ruidos y vibraciones

Los niveles de ruido tales como nivel de presión acústica  $L_{pA}$  y el nivel de potencia acústica  $L_{wA}$  y la incertidumbre de medición K, se dan a continuación en el manual de acuerdo con la norma EN 60745.

Los valores de vibración  $a_h$  y la incertidumbre de medición K determinados de acuerdo con la norma EN 60745-2-1, ver más abajo.



El nivel de vibración especificado en este manual se midió de acuerdo con el procedimiento de medición especificado en la norma EN 60745 y se puede utilizar para comparar herramientas. También se puede utilizar para una evaluación preliminar de la exposición a la vibración.

El nivel especificado de la vibración es representativo de las aplicaciones básicas de la herramienta. Si una herramienta eléctrica se utiliza para otras aplicaciones, o con diferentes accesorios, así como, si no se mantiene suficientemente, el nivel de vibración puede cambiar. Las razones anteriores pueden dar lugar a una mayor exposición a las vibraciones durante todo el periodo de trabajo.

Para estimar con precisión la exposición a las vibraciones, se deben tener en cuenta los periodos en los que el aparato esté desconectado, o cuando está encendido pero no se utiliza para trabajar. De esta manera, la exposición total a la vibración puede ser mucho menor. Introduzca las medidas de seguridad adicionales para proteger al usuario de los efectos de la vibración, por ejemplo: mantenga la herramienta y los útiles, garantice temperatura adecuada de las manos, organice el trabajo de forma adecuada.

Nivel de presión acústica:  $L_{p_A} = 61,9 \text{ dB(A)}$ ;  $K = 3 \text{ dB(A)}$

Nivel de potencia acústica:  $L_{w_A} = 72,9 \text{ dB(A)}$ ;  $K = 3 \text{ dB(A)}$

Valor de aceleración de las vibraciones:  $a_h = 1,068 \text{ m/s}^2$ ;  $K = 1,5 \text{ m/s}^2$

## PROTECCIÓN MEDIOAMBIENTAL



Los dispositivos eléctricos no se deben desechar junto con los residuos tradicionales, sino ser llevados para su reutilización a las plantas de reciclaje especializadas. Podrá recibir información necesaria del vendedor del producto o de la administración local. Equipo eléctrico y electrónico desgastado contiene sustancias no neutras para el medio ambiente. Los equipos que no se sometan al reciclaje suponen posible riesgo para el medio ambiente y para las personas.



**Li-Ion**

Las baterías / pilas no se deben desechar en la basura doméstica, no se debe echar al fuego o al agua. Las baterías dañadas o desgastadas se deben reciclar correctamente de acuerdo a la directiva actual sobre el desecho de baterías y pilas.

\* Se reserva el derecho de introducir cambios.

Grupa Topex Sociedad con responsabilidad limitada" Sociedad comanditaria con sede en Varsovia, c/ Pograniczna 2/4 (a continuación: "Grupa Topex") informa que todos los derechos de autor para el contenido de las presentes instrucciones (a continuación: "Instrucciones"), entre otros, para su texto, fotografías incluidas, esquemas, imágenes, así como su estructura son propiedad exclusiva de Grupa Topex y está sujeto a la protección legal de acuerdo con la ley del 4 de febrero de 1994 sobre el derecho de autor y leyes similares (B.O. 2006 N°90 Posición 631 con enmiendas posteriores). Se prohíbe copiar, tratar, publicar o modificar con fines comerciales de la totalidad o de partes de las Instrucciones sin el permiso expreso de Grupa Topex por escrito. El no cumplimiento de esta prohibición puede acarrear la responsabilidad civil y penal.

## **TRAPANO AVVITATORE A BATTERIE 58G215**

ATTENZIONE: PRIMA DI UTILIZZARE L'ELETTROUTENSILE LEGGERE ATTENTAMENTE IL PRESENTE MANUALE, CHE VA CONSERVATO CON CURA PER UTILIZZI FUTURI.

### **NORME PARTICOLARI DI SICUREZZA**

#### **DISPOSIZIONI PARTICOLARI PER IL FUNZIONAMENTO IN PIENA SICUREZZA DEL TRAPANO AVVITATORE**

- **Durante il lavoro con il trapano avvitatore indossare dispositivi di protezione dell'udito ed occhiali protettivi.** L'esposizione al rumore puń provocare la perdita dell'udito. Limatura di metallo ed altre particelle volatili possono causare danni permanenti agli occhi.
- **L'utensile deve essere utilizzato con le impugnature supplementari fornite a corredo.** *La perdita del controllo puń provocare lesioni personali dell'operatore.*
- **Durante l'esecuzione di lavori in cui l'utensile di lavoro potrebbe venire a contatto con cavi elettrici nascosti, l'elettROUTENSILE deve essere tenuto solo tramite le superfici isolate dell'impugnatura.** *Il contatto con il cavo di alimentazione, la corrente puń causare il trasferimento di tensione alle parti metalliche del dispositivo, ciń potrebbe provocare scosse elettriche.*

#### **ULTERIORI INDICAZIONI PER L'USO IN PIENA SICUREZZA DEL TRAPANO AVVITATORE**

- Utilizzare solo la batteria ed il caricabatterie consigliati.
- La batteria deve essere tenuta lontano da sorgenti di fiamma. Ć vietato lasciare la batteria per lungo tempo in luoghi esposti ad alte temperature (in luoghi esposti a raggi solari, in prossimitŗ di termosifoni e in qualsiasi luogo la cui temperatura superi i 50°C).
- Il processo di carica della batteria deve avvenire sotto il controllo dell'utente.
- Evitare di caricare la batteria a temperature inferiori a 0°C.
- Il caricabatterie fornito con il trapano avvitatore Ć destinato unicamente all'impiego con questo prodotto. Ć vietato l'utilizzo per altri scopi.
- Ć vietato inserire oggetti metallici nel caricabatterie.
- Ć vietato effettuare il cambiamento del senso di rotazione dell'alberino dell'utensile durante il funzionamento di quest'ultimo. In caso contrario il trapano avvitatore puń subire danni.
- Per la pulizia del trapano avvitatore utilizzare un panno morbido e asciutto. Non utilizzare mai detersivi o alcol.
- Prima di intraprendere la pulizia del caricabatterie, scollegarlo dalla rete elettrica.
- Se si vuole caricare in successione piű di una batteria, Ć necessario effettuare una pausa di 30 minuti tra le varie operazioni di ricarica.

#### **NORME PARTICOLARI DI SICUREZZA PER IL CARICABATTERIE**

- Quest'apparecchiatura non Ć destinata all'utilizzo da parte di persone (tra cui bambini) con minorazioni fisiche, sensoriali o psichiche, o persone prive di esperienza o conoscenza dell'apparecchiatura, a meno che ciń non avvenga sotto supervisione o conformemente alle istruzioni per l'uso dell'apparecchiatura, trasmesse da persone responsabili per la loro sicurezza.
- Conservare l'apparecchiatura fuori dalla portata dei bambini.
- Prima dell'uso, controllare sempre lo stato del caricabatteria, del cavo e della spina. Qualora vengano riscontrati danni, non utilizzare il caricabatterie.
- Conservare il presente manuale. Contiene indicazioni importanti per la sicurezza e l'uso del caricabatterie.
- Prima di utilizzare il caricabatterie, leggere tutte le informazioni relative a quest'ultimo contenute nel presente manuale, le etichette sul caricabatterie e sul prodotto al quale il caricabatterie Ć destinato.
- Per ridurre il rischio di eventuali lesioni personali, il caricabatterie deve essere utilizzato esclusivamente per la ricarica di batterie ricaricabili agli ioni di litio. Batterie ricaricabili di altro tipo potrebbero esplodere, provocando lesioni personali o danni materiali.
- Ć vietato esporre il caricabatterie all'azione dell'umiditŗ o dell'acqua.

- L'utilizzo di elementi di collegamento non consigliati o non venduti dal produttore del caricabatterie, espone al rischio d'incendio, lesioni corporali o folgorazione elettrica.
- Accertarsi che il cavo di alimentazione non venga schiacciato, non si trovi in punti di transito e non sia soggetto ad altri rischi (per esempio non venga tirato con forza).
- Se non è assolutamente necessario, non utilizzare prolunghie. L'utilizzo di una prolunga non adatta espone al rischio d'incendio o di folgorazione elettrica. Qualora risulti necessario l'utilizzo di una prolunga, prima accertarsi che:
  - la presa della prolunga possa funzionare con la spina del cavo di alimentazione originale del caricabatterie.
  - la prolunga sia in condizioni tecniche adeguate.
- È vietato l'utilizzo di caricabatterie con il cavo di alimentazione o la spina danneggiati. Il danno deve essere riparato da personale qualificato.
- È vietato l'utilizzo di caricabatterie che hanno subito un forte urto, una caduta o sono stati danneggiati in altro modo. Affidare il caricabatterie ad un centro di assistenza tecnica autorizzato per il controllo e eventuale riparazione.
- È vietato tentare di smontare il caricabatterie. Tutte le riparazioni devono essere affidate ad un centro di assistenza tecnica autorizzato. Un montaggio inappropriato del caricabatterie espone al rischio di folgorazione elettrica o d'incendio.
- Prima di intraprendere qualsiasi operazione di manutenzione o di pulizia del caricabatterie, scollegarlo dalla rete di alimentazione.
- In caso di danneggiamento o uso improprio della batteria può avere luogo una fuoriuscita di gas. In presenza di tale episodio aerare la stanza, in caso di malessere consultare un medico.
- Il caricabatterie deve essere mantenuto pulito. Lo sporco accumulatosi può causare scosse elettriche.
- Non utilizzare caricabatterie posizionati su superfici infiammabili (ad es. carta, tessuti), o in prossimità di sostanze facilmente infiammabili. A causa dell'aumento della temperatura del caricabatterie durante il processo di carica, sussiste un pericolo d'incendio.

**Quando il caricabatterie non venga utilizzato, scollegarlo dalla rete elettrica.**

**ATTENZIONE! L'elettro utensile non deve essere usato per lavori all'aperto.**

**Nonostante l'impiego di una struttura intrinsecamente sicura, si consiglia l'uso di dispositivi di sicurezza e dispositivi di protezione a causa dei rischi residui di lesioni durante il lavoro.**

**Le batterie agli ioni di litio, se riscaldate a temperature elevate o cortocircuitate, possono soggette a perdite, possono incendiarsi o esplodere. È vietato conservare queste ultime in automobili esposte al sole in giornate calde. Non aprire la batteria. Le batterie agli ioni di litio contengono dispositivi elettronici di protezione, che se danneggiati espongono al rischio d'incendio o esplosione della batteria.**

## LEGENDA DEI PITTOGRAMMI UTILIZZATI



1



2



3



4

- 1,2. Leggere il manuale d'istruzioni, osservare le avvertenze e le istruzioni di sicurezza ivi contenute.
3. Indossare occhiali di protezione e dispositivi di protezione dell'udito.
4. Tenere il dispositivo lontano dalla portata dei bambini.
5. Proteggere contro la pioggia.
6. Dispositivo di seconda classe d'isolamento.

7. Scollegare il cavo di alimentazione prima di eseguire operazioni di servizio o riparazioni.
8. Utilizzare il dispositivo in ambienti chiusi, proteggere contro acqua ed umidità.
9. Non gettare nel fuoco.
10. Temperatura massima ammissibile delle celle.
11. Riciclaggio

## CARATTERISTICHE E APPLICAZIONI

Il trapano avvitatore è un elettro utensile alimentato a batterie. È azionato da un motore a spazzole a corrente continua con magneti permanenti, mediante un riduttore ad ingranaggi planetari. Il trapano avvitatore è destinato ad avvitare e svitare viti e bulloni in legno, metallo, plastica, ceramica ed eseguire fori nei suddetti materiali. Gli elettro utensili senza fili, alimentati a batterie, sono particolarmente utili nei lavori di arredamento d'interni, adattamento di ambienti, ecc.



**Non è consentito utilizzare l'elettro utensile in modo non conforme alla sua destinazione d'uso.**

## DESCRIZIONE DELLE PAGINE CONTENENTI ILLUSTRAZIONI

La seguente numerazione si riferisce ai componenti dell'utensile mostrati nelle pagine con illustrazioni di questo manuale d'uso.

1. Mandrino autoserrante
2. Anello del mandrino autoserrante
3. Ghiera di regolazione della coppia
4. Selettore di cambio velocità
5. Selettore del senso di rotazione
6. Pulsante di sblocco della batteria
7. Batteria
8. Interruttore
9. Indicatore del livello di carica della batteria (LED)
10. Illuminazione
11. LED
12. Stazione di ricarica
13. Caricabatterie

\* Possono avere luogo differenze tra il disegno ed il prodotto.

## DESCRIZIONE DEI SIMBOLI GRAFICI UTILIZZATI



NOTA



AVVERTENZA



MONTAGGIO/REGOLAZIONE



INFORMAZIONE

## EQUIPAGGIAMENTO ED ACCESSORI

- |                         |         |
|-------------------------|---------|
| 1. Batteria             | - 2 pz. |
| 2. Caricabatterie       | - 1 pz. |
| 3. Stazione di ricarica | - 1 pz. |
| 4. Inserto per avvitare | - 1 pz. |
| 5. Borsa in tessuto     | - 1 pz. |

## PREPARAZIONE AL FUNZIONAMENTO





### ESTRAZIONE / INSERIMENTO DELLA BATTERIA





- Posizionare il selettore del senso di rotazione (5) in posizione centrale
- Premere il pulsante di fissaggio della batteria (6) ed estrarre la batteria (7) (fig. A).

- Inserire la batteria carica (7) nell'attacco dell'impugnatura, fino a far scattare il pulsante di blocco della batteria (6).

## CARICA DELLA BATTERIA

-  Il trapano avvitatore viene fornito con la batteria parzialmente carica. La ricarica della batteria va effettuata in un ambiente con temperatura di 4°C - 40°C. Una batteria nuova, o una batteria che non è stata utilizzata a lungo, raggiunge la piena capacità di carica dopo circa 3 - 5 cicli di carica e scarica.
- 
  - Estrarre la batteria (7) dal trapano avvitatore (**fig. A**).
  - Collegare la stazione di ricarica (12) al caricabatterie (13).
  - Collegare il caricabatterie (13) ad una presa di rete (**230 V AC**).
  - Inserire la batteria (7) nella stazione di ricarica (12) (**fig. B**).
-  Dopo aver inserito la batteria nel caricabatterie, si accendono i LED (11) sulla stazione di ricarica (12) in varie combinazioni (vedi di seguito).
  - **LED verde acceso** - indica il collegamento della tensione.
  - **L'accensione simultanea dei led verde e rosso** - (dopo l'inserimento della batteria nella stazione di ricarica) informa che è in corso il processo di ricarica della batteria.
  - **Led rosso spento e led verde acceso** - segnala che la batteria è completamente carica.
-  **Durante il processo di carica la batteria raggiunge temperature molto elevate. Non utilizzare la batteria subito dopo la ricarica - attendere che questa ritorni a temperatura ambiente. Questo eviterà il danneggiamento della batteria.**

## INDICATORE DEL LIVELLO DI CARICA DELLA BATTERIA



-  Ogni pressione dell'interruttore attiva la segnalazione dello stato della batteria.
-  Il trapano avvitatore è equipaggiato con un indicatore del livello di carica della batteria (4 LED) (9). Per controllare il livello di carica della batteria, premere l'interruttore (8) (**fig. C**). L'accensione di tutti i led indica un alto livello di carica della batteria. L'accensione di 2 led indica una carica parziale. L'accensione di 1 led indica che la batteria è scarica ed è necessario ricaricarla.

## FRENO DELL'ALBERINO

-  Il trapano-avvitatore possiede un freno elettronico che ferma l'alberino immediatamente dopo il rilascio dell'interruttore (8). Il freno garantisce un avvitamento di precisione, impedendo la rotazione libera dell'alberino dopo lo spegnimento.

## FUNZIONAMENTO / REGOLAZIONE

### ACCENSIONE / SPEGNIMENTO

-  **Accensione** - premere il pulsante dell'interruttore (8).
-  **Spegnimento** - rilasciare il pulsante dell'interruttore (8).
-  Ogni pressione del pulsante dell'interruttore (8) provoca l'accensione del LED (10) che illumina l'area di lavoro.

### REGOLAZIONE DELLA VELOCITÀ

-  La velocità di avvitatura o foratura può essere regolata durante il funzionamento premendo più a fondo o rilasciando il pulsante dell'interruttore (8). La regolazione della velocità permette una partenza morbida, che nel caso di fori su gesso e piastrelle previene lo scivolamento della punta, mentre durante l'avvitatura e la svitatura aiuta a tenere sotto controllo il funzionamento del trapano.

### LIMITATORE DI SOVRACCARICO

-  La regolazione della ghiera di regolazione della coppia (3) nella posizione scelta permette di impostare il punto di sgancio della frizione ad un determinato valore di coppia. Quando il valore di coppia stabilito viene raggiunto, la frizione viene scollegata automaticamente. Questo permette di prevenire un'avvitatura troppo in profondità delle viti, o il danneggiamento del trapano avvitatore.

## REGOLAZIONE DELLA COPPIA



- Con diversi tipi di viti e di materiali č necessario utilizzare diversi valori di coppia.
- Il valore della coppia č proporzionale al numero corrispondente alla posizione impostata (**fig. D**).
- Regolare la ghiera di regolazione della coppia (**3**) sul valore di coppia desiderato.
- Iniziare sempre il lavoro con un valore di coppia ridotto.
- Aumentare gradualmente la coppia, fino ad ottenere un risultato soddisfacente.
- Per svitare le viti scegliere valori di coppia piú elevati.
- Per forare scegliere la regolazione indicata con il simbolo della punta. Con questa regolazione viene raggiunto il valore massimo della coppia.
- La capacitř di scegliere la regolazione di coppia opportuna si ottiene con la pratica.



**La regolazione della ghiera di regolazione della coppia nella posizione di foratura provoca la disattivazione della frizione di sovraccarico.**

## MONTAGGIO DELL'UTENSILE DI LAVORO



- Posizionare il selettore del senso di rotazione (**5**) in posizione centrale.
- Ruotando la ghiera del mandrino autoserrante (**2**) in senso antiorario (vedi segni sulla ghiera) apriremo il mandrino, permettendo di inserire la punta o l'inserto per avvitare (**fig. E**).
- Per fissare l'utensile di lavoro, ruotare in senso orario la ghiera del mandrino autoserrante (**2**), quindi serrare a fondo.



Lo smontaggio dell'utensile di lavoro avviene in successione inversa al suo montaggio.



**Nel fissare la punta o l'inserto nel mandrino autoserrante bisogna fare attenzione al corretto posizionamento dell'utensile stesso. In caso d'impiego di inserti per avvitare corti č necessario utilizzare un portainseriti magnetico supplementare come prolunga.**

## SENSO DI ROTAZIONE DESTRA - SINISTRA



Mediante il selettore del senso di rotazione (**5**) č possibile selezionare il senso di rotazione dell'alberino (**fig. F**).

**Rotazione verso destra** - posizionare il selettore di direzione della rotazione (**5**) nella posizione all'estrema sinistra.

**Rotazione verso sinistra** - posizionare il selettore di direzione della rotazione (**5**) nella posizione all'estrema destra.

\* In alcuni casi la posizione del selettore rispetto al senso di rotazione puń essere diversa da quanto descritto sopra. Fare riferimento ai simboli grafici posti sul selettore o sul corpo dell'utensile.



La posizione di sicurezza corrisponde alla posizione centrale del selettore del senso di rotazione (**5**), quest'ultima previene l'avviamento accidentale dell'elettrotroutensile.

- In questa posizione non č possibile avviare il trapano avvitatore.
- La sostituzione delle punte e degli inserti per avvitare viene eseguita con l'interruttore in questa posizione.
- Prima di avviare l'elettrotroutensile, controllare che il selettore del senso di rotazione (**5**) sia nella posizione appropriata.



**Č vietato effettuare cambiamenti del senso di rotazione mentre l'alberino del trapano avvitatore č in rotazione.**

## CAMBIAMENTO DI VELOCITŘ



Il selettore per il cambiamento di velocitř (**4**) (**fig. G**) permette di estendere la gamma di velocitř dell'elettrotroutensile.

**Velocitř I:** gamma di velocitř inferiore, coppia maggiore.

**Velocitř II:** gamma di velocitř maggiore, coppia minore.



A seconda del lavoro da eseguire, regolare il selettore di cambiamento velocitř nella posizione appropriata. Qualora non sia possibile spostare il selettore, ruotare leggermente l'alberino.



**Č vietato spostare il selettore di cambio velocitř mentre il trapano avvitatore č in funzione. Questo puń provocare il danneggiamento dell'elettrotroutensile.**



-  Un'operazione di foratura di lunga durata a bassa velocità espone al rischio di surriscaldamento del motore. Effettuare pause periodiche o permettere che l'utensile operi al regime massimo di giri senza carico per circa 3 minuti.

## UTILIZZO E MANUTENZIONE

### MANUTENZIONE E IMMAGAZZINAMENTO

-  • Si consiglia di pulire il dispositivo immediatamente dopo ogni utilizzo.  
 • Per la pulizia è vietato utilizzare acqua o altri liquidi.  
 • Il trapano avvitatore deve essere pulito con un panno asciutto o soffiato con aria compressa a bassa pressione.  
 • Non utilizzare detergenti o solventi, in quanto questi possono danneggiare le parti in plastica.  
 • Pulire regolarmente le feritoie di ventilazione del corpo motore, per evitare il surriscaldamento dell'elettrooutensile.  
 • In caso di eccessive scintille nel commutatore, controllare le condizioni delle spazzole in grafite del motore, affidare tale operazione a personale qualificato.  
 • Il trapano avvitatore deve essere conservato in un luogo asciutto, fuori dalla portata dei bambini.

### SOSTITUZIONE DEL MANDRINO AUTOSERRANTE

-  Il mandrino autoserrante è avvitato sull'alberino del trapano avvitatore, e fissato ulteriormente con una vite.  
 • Posizionare il selettore del senso di rotazione (5) in posizione centrale.  
 • Aprire al massimo il mandrino autoserrante (1) e svitare la vite di fissaggio (filettatura sinistrorsa) (fig. H).  
 • Fissare una chiave a brugola nel mandrino autoserrante e colpire leggermente l'altra estremità della chiave a brugola.  
 • Svitare il mandrino autoserrante.  
 • Il montaggio del mandrino autoserrante avviene in successione inversa al suo smontaggio.
-  Qualsiasi tipo di difetti devono essere rimossi da un punto di assistenza tecnica autorizzato dal produttore.

## PARAMETRI TECNICI

### DATI NOMINALI

Trapano avvitatore a batterie		
Parametro		Valore
Tensione della batteria		14,4 V DC
Tipo di batteria		Li-Ion
Capacità della batteria		1500 mAh
Gamma di velocità a vuoto	velocità I	0-350 min <sup>-1</sup>
	velocità II	0-1150 min <sup>-1</sup>
Gamma di regolazione del mandrino autoserrante		1-10 mm
Gamma di regolazione della coppia		1-19 + foratura
Coppia max (avvitamento morbido)		21 Nm
Coppia max (avvitamento duro)		35 Nm
Classe d'isolamento		III
Peso		1,12 kg
Anno di fabbricazione		2017

Caricabatterie	
Parametro	Valore
Tensione di alimentazione	230V AC
Frequenza di alimentazione	50Hz
Tensione di carica	17 V DC
Corrente massima di carica	1500 mA
Tempo di carica	75 min
Classe d'isolamento	II
Peso	0,18 kg
Anno di fabbricazione	2017

## **DATI RIGUARDANTI RUMORE E VIBRAZIONI**



### **Informazioni su rumore e vibrazioni**

I livelli di rumore emesso, come il livello di pressione acustica emesso  $L_{p_A}$  ed il livello di potenza acustica  $L_{w_A}$  e l'incertezza di misura K, sono indicati di seguito nelle istruzioni, conformemente alla norma EN 60745. Il valore delle vibrazioni  $a_h$  e l'incertezza di misura K sono riportati di seguito, conformemente alla norma EN 60745-2-1.

Il livello di vibrazione riportato nel presente manuale è stato misurato conformemente alla procedura di misurazione definita nella norma EN 60745, e può essere utilizzato per confrontare gli elettroutensili. Inoltre può essere utilizzato per la valutazione preliminare dell'esposizione alle vibrazioni.

Il livello di vibrazioni indicato è indicativo per i restanti utilizzi dell'elettroutensile. Se l'elettroutensile viene utilizzato per altri impieghi o con altri utensili di lavoro, e se inoltre non viene sottoposto a sufficiente manutenzione, il livello di vibrazioni può essere diverso. Le cause sopra esposte possono aumentare l'esposizione alle vibrazioni durante l'intero periodo di utilizzo.

Per stimare con precisione l'esposizione alle vibrazioni, tenere in considerazione i periodi in cui l'elettroutensile è spento o in cui questo è acceso ma non viene utilizzato. In questo modo l'esposizione complessiva alle vibrazioni potrebbe essere nettamente inferiore. Introdurre ulteriori misure di sicurezza per proteggere l'utente contro gli effetti delle vibrazioni, come ad es.: manutenzione dell'elettroutensile e degli utensili di lavoro, protezione della temperatura adeguata delle mani, adeguata organizzazione del lavoro.

Livello di pressione acustica:  $L_{p_A} = 61,9 \text{ dB(A)}$ ;  $K = 3 \text{ dB(A)}$

Livello di potenza acustica:  $L_{w_A} = 72,9 \text{ dB(A)}$ ;  $K = 3 \text{ dB(A)}$

Accelerazione ponderata in frequenza delle vibrazioni:  $a_h = 1,068 \text{ m/s}^2$ ;  $K = 1,5 \text{ m/s}^2$

## **PROTEZIONE DELL'AMBIENTE**



Le apparecchiature elettriche ed elettroniche non devono essere smaltite con i rifiuti domestici, ma consegnate a centri autorizzati per il loro smaltimento. Informazioni su come smaltire il prodotto possono essere reperite presso il rivenditore dell'utensile o le autorità locali. I rifiuti di apparecchiature elettriche ed elettroniche contengono sostanze inquinanti. Le apparecchiature non riciclate costituiscono un rischio potenziale per l'ambiente e per la salute umana.



**Li-Ion**

Gli accumulatori / batterie non devono essere smaltiti con i rifiuti domestici, non devono essere gettati nel fuoco o nell'acqua. Batterie danneggiate o esauste devono essere sottoposte ad un corretto riciclaggio ai sensi dell'attuale direttiva sullo smaltimento di pile e batterie.

\* Ci si riserva il diritto di effettuare modifiche.

La „Grupa Topex Spółka z ograniczoną odpowiedzialnością” Spółka komandytowa con sede a Varsavia, ul. Pograniczna 2/4 (detta di seguito: „Grupa Topex”) informa che tutti i diritti d'autore sul contenuto del presente manuale (detto di seguito: „Manuale”), che riguardano, tra l'altro, il testo, le fotografie, gli schemi e i disegni contenuti e anche la sua composizione, appartengono esclusivamente alla Grupa Topex sono protetti giuridicamente secondo la legge del 4 febbraio 1994, sul diritto d'autore e diritti connessi (Gazz. Uff. polacca del 2006 n. 90 posizione 631 con successive modifiche). La copia, l'elaborazione, la pubblicazione, la modifica a scopo commerciale, sia dell'intero Manuale che di singoli suoi elementi, senza il consenso scritto della Grupa Topex, sono severamente vietate e comportano responsabilità civile e penale.



## ACCU BOOR-SCHROEFMACHINE 58G215

PAS OP: VÓÓR HET GEBRUIK VAN DIT ELECTROAPPARAAT LEES AANDACHTIG DEZE HANDLEIDING DOOR EN BEWAAR VOOR LATER GEBRUIK.

### VEILIGHEIDSVORSCHRIFTEN

#### BIJZONDERE VEILIGHEIDSINSTRUCTIES BIJ HET WERK MET DE BOOR-SCHROEFMACHINE

- **Draag de oorbeschermers en veiligheidsbril tijdens het werk met dit apparaat.** *Blootstelling aan lawaai kan leiden tot gehoorbeschadiging. Metaalvijsels en andere vliegende deeltjes kunnen blijvende oogschade veroorzaken.*
- **Gebruik het gereedschap met de extra aangeleverde handgrepen.** *Verlies van controle kan lichamelijk letsel als gevolg hebben.*
- **Houd het apparaat voor de geïsoleerde handvat oppervlakken bij het uitvoeren van werken, waarin de machine de verborgen bedrading kan raken.** *Contact met het netsnoer kan resulteren in de spanning op de metalen delen van het apparaat, wat kan een elektrische schok veroorzaken.*

#### EXTRA VEILIGHEIDSINSTRUCTIES BIJ HET WERK MET DE BOOR-SCHROEFMACHINE

- Gebruik alleen de aanbevolen accu en oplader.
- Houd de accu altijd uit de buurt van ontstekingsbronnen. Laat het niet voor langere tijd in een warme omgeving (in direct zonlicht of in de buurt van een radiator of ergens anders waar de temperatuur hoger is dan 50°C).
- Het opladen van de accu moet worden uitgevoerd onder controle van de gebruiker.
- Vermijd het opladen van de batterij bij temperaturen onder 0°C.
- Het met de accu-boorschroefmachine bijgeleverde oplader is alleen bedoeld voor het gebruik met dit product. Gebruik het niet voor de andere doeleinden.
- Steek in de lader geen metalen voorwerpen.
- Tijdens de werking wijzig de draairichting van de boorkop niet. Anders kan je het apparaat beschadigen.
- Reinig het apparaat met een zachte, droge doek. Gebruik geen schoonmaakmiddelen of alcohol.
- Voor het reinigen sluit de lader van de spanning uit.
- Houd een pauze van 30 minuten tussen de opeenvolgende opladingen bij het achtereenvolgens laden van meer dan één accu.

#### BIJZONDERE VEILIGHEIDSINSTRUCTIES VOOR DE OPLADER

- Dit apparaat is niet bedoeld voor gebruik door personen (waaronder kinderen) met verminderde lichamelijke, zintuiglijke of geestelijke vermogens, of gebrek aan ervaring en kennis, tenzij ze onder toezicht staan of worden geadviseerd over het gebruik van het apparaat door een persoon die voor hun veiligheid verantwoordelijk is.
- De kinderen mogen niet spelen met dit apparaat.
- Controleer altijd voor gebruik de toestand van de lader, kabel en stekker. Gebruik niet de beschadigde lader.
- Bewaar deze handleiding. Het bevat belangrijke veiligheidstips en bedieningsinstructies voor de lader.
- Voor het gebruik van de oplader, lees aandachtig alle informatie in deze handleiding m.b.t. de oplader, de aanwijzingen op de oplader en de boor-schroefmachine.
- Om het risico van lichamelijk letsel te verminderen, de oplader mag alleen worden gebruikt voor het opladen van Li - Ion accu's. De andere accu zou kunnen ontploffen en zodoende lichamelijk letsel of materiële schade veroorzaken.
- De oplader mag niet aan vocht of water worden blootgesteld.
- Het gebruik van de niet juiste aansluitingen die door de fabrikant niet aanbevolen zijn, kan tot een brand, letsel of een elektrische schok leiden.
- Zorg ervoor dat het netsnoer niet aan de beschadigen wordt blootgesteld, bevindt zich niet in een doorgang of is blootgesteld aan andere gevaren (bv. te grote spanning).

- Gebruik geen verlengsnoer als het niet nodig is. Het gebruik van onjuiste verlengsnoer kan brand en elektrische schok veroorzaken. Bij het gebruik van de verlengsnoer controleer eerst of:
  - contact van verlengsnoer kan worden gebruikt met originele stekker van de oplader.
  - verlengsnoer is in goede technische toestand.
- Gebruik de lader niet met een beschadigd snoer of stekker. De schade moet door een bevoegd persoon worden verwijderd.
- Gebruik de lader niet als hij is blootgesteld aan een sterke impact, is gevallen of op een andere manier is beschadigd. Voer de keuring of reparaties bij geautoriseerde service.
- Voer zelf geen reparaties uit aan de oplader. Alle reparaties moeten door een erkend bedrijf worden uitgevoerd. Onjuiste montage van de oplader kan tot de elektrische schokken of brand leiden.
- Haal de stekker uit het stopcontact voor het uitvoeren van enige onderhoud of reiniging van de oplader.
- Schade of onjuist gebruik van de accu kan leiden tot een scheiding van de gassen. U moet dan de ruimte goed verluchten en bij klachten een arts raadplegen.
- De lader moet schoon worden gehouden. Verontreiniging kan leiden tot een elektrische schok.
- Gebruik de lader niet op brandbare materialen (bv. papier, textiel), of in de nabijheid van ontvlambare stoffen. Door de temperatuurstijging van de lader tijdens het opladen, bestaat er brandgevaar.

**Trek de stekker uit het stopcontact als de oplader niet wordt gebruikt.**

**LET OP! Dit apparaat is voor het gebruik binnenshuis bestemd.**

**Ondanks het gebruik van veilige constructie en extra beschermende middelen, bestaat er altijd tijdens het gebruik een klein risico op persoonlijk letsel.**

**De Li-ion accu's kunnen uitlekken in brand vliegen of exploderen bij verhitting tot hoge temperaturen of bij kortsluiting. Bewaar ze niet in de auto tijdens warme dagen. Open de accu niet. De Li-ion accu's bevatten elektronische veiligheidsvoorzieningen die kunnen ontploffen of ontbranden als ze beschadigd zijn.**

#### OMSCHRIJVING VAN DE GEBRUIKTE PICTOGRAMMEN



1



2



3



4

- 1,2. Lees de Handleidingen. Daarin opgenomen waarschuwingen en veiligheidsvoorschriften moeten goed worden nagaleefd.
3. Gebruik een veiligheidsbril en gehoorbescherming.
4. Bewaar dit apparaat uit de buurt van de kinderen.
5. Bescherm tegen de regen.
6. Het apparaat met tweede klasse isolatie.
7. Haal de stekker uit het stopcontact tijdens onderhoud of reparatie.
8. Gebruik het binnenshuis, bescherm tegen water en vocht.
9. Gooi niet in de brand.
10. Maximaal toelaatbare temperatuur van de cellen.
11. Recycling

#### BOUW EN BESTEMMING

De boor-schroefmachine is een elektroapparaat gevoed uit een accu. De aandrijving is een DC collector motor met de vaste magneten en planetaire tandwielkast. De boor-schroefmachine is ontworpen voor het indraaien en uitdraaien van schroeven/bouten in hout, metaal, kunststoffen en keramiek, en voor het boren van gaten in deze materialen. De draadloze elektrische gereedschappen, aangedreven door accu's, zijn vooral nuttig bij het werk in interieur, aanpassing van de ruimtes, enz.

 **Gebruik het elektrisch gereedschap alleen in overeenstemming met het beoogde doel.**

## BESCHRIJVING VAN DE GRAFISCHE PAGINAS

De nummering hieronder heeft betrekking op de apparaatdelen weergegeven op de grafische pagina's van deze handleiding.

1. Boorhouder
2. Boorhouder ring
3. Ring van draaimomentinstellingen
4. Koppeling schakelaar
5. Omkeerschakelaar
6. Knop voor accu montage
7. Accu
8. Schakelaar
9. Signalering van de accustatus (LED's)
10. Verlichting
11. LED dioden
12. Laadstation
13. Oplader

\* Er kunnen de verschillen tussen de tekening en het product optreden.

## BESCHRIJVING VAN DE GEBRUIKTE GRAFISCHE PICTOGRAMMEN



LET OP!



WAARSCHUWING



MONTAGE/INSTELLINGEN



INFORMATIE

## UITRUSTING EN ACCESSOIRES

- |                       |          |
|-----------------------|----------|
| 1. Accu               | - 2 stks |
| 2. Oplader            | - 1 stk  |
| 3. Laadstation        | - 1 stk  |
| 4. Bit-houder         | - 1 stk  |
| 5. Gereedschapskoffer | - 1 stk  |

## VOORBEREIDING VOOR HET WERK

### ACCU UITHALEN / INZETTEN

-  • Stel de draairichting schakelaar (5) in de middelste stand.
- Druk op de knoppen voor een accu bevestiging (6) en trek een accu (7) uit (fig. A).
- Plaats een opgeladen accu (7) in het handvat tot u blokkade (6) klik hoort.

### OPLADEN VAN DE ACCU

-  Deze boorschroefmachine wordt geleverd met gedeeltelijk opgeladen accu. Het opladen van accu moet bij omgevingstemperatuur van 4°C tot 40°C worden uitgevoerd. De nieuwe accu of andere die lange tijd niet is gebruikt, zal volledige capaciteit na ongeveer 3 - 5 cycli van het opladen en ontladen te bereiken.

-  • Verwijder de accu (7) uit de boor-schroefmachine (fig. A).
- Schakel laadstation (12) in de oplader (13).
- Steek de oplader (13) in het stopcontact (230 V AC).
- Plaats de accu (7) in de laadstation (12) (fig. B).

-  Na het plaatsen van de accu in de oplader zullen de LED's (11) al in de oplader (12) in verschillende configuratie branden (zie beschrijving hieronder):

- **Groene LED brandt** – spanning is aan.
- **roene en rode LED brandt** – (na het plaatsen van accu in de laadstation), accu wordt opgeladen.
- **Rode LED gaat uit, groene LED brandt** - accu is volgeladen.



**Bij het opladen worden de accu's heel erg warm. Wacht even voor het gebruik totdat de accu op het kamertemperatuur is gekomen, om schade aan de accu te voorkomen.**

## LAADINDICATOR VAN DE LAADSTATUS VAN DE ACCU



Het indrukken op de schakelaar activeert signalisatie van de laadtoestand van de accu.



De boor-schroefmachine is uitgerust met de ladindicator van de laadstatus van de accu (4 x LED's) (9). Om de laadstatus van de accu te controleren, drukt u op de toets (8) (fig. C). De oplichting van alle LED's geeft een hoog oplaadniveau van de accu aan. Het oplichten van 2 LED's geeft aan dat de accu bijna leeg is. Het oplichten van alleen 1 diode geeft aan dat de accu leeg is en moet worden opgeladen.

## BOORKOP REM



De boor-schroefmachine heeft een elektronische rem die de boorkop onmiddellijk stopt, na het loslaten van de schakelaarknop (8). Deze rem verzekert nauwkeurig schroeven en boren, en laat niet toe vrije rotatie van de boorkop bij uitschakeling.

## WERKING /INSTELLINGEN

### AAN/UIT



**Aan** – druk op de schakelaarknop (8).

**Uit** – laat de schakelaarknop los (8)



Bij elke druk op de schakelaarknop (8) zal de LED (10) branden met de verlichting van de werkplek.

### INSTELLING VAN DE TOEREN



De boor-en schroefsnelheid kan tijdens het werk worden ingesteld door het verhogen/verlagen van de druk op de schakelaar (8). Toerentalregeling maakt trage start mogelijk, wat bij het boren van gaten in het gips of glazuur voorkomt het slippen van de boor en bij schroeven/losschroeven helpt het werk te controleren.

### OVERBELASTINGSKOPPELING



De instelling van de afstellingsring van het koppel (3) in gekozen positie veroorzaakt vaste instelling van de koppeling op bepaalde grootte van het draaimoment. Na het bereiken van de het ingestelde koppel de overbelastingskoppeling wordt automatisch ontkoppeld. Dit voorkomt het te diep inschroeven van de schroef of schade aan de boor-schroefmachine.

### KOPPELINSTELLING



- Voor verschillende schroeven en verschillende materialen worden verschillende koppelwaarden gebruikt.
- Het koppel wordt groter hoe groter de waarde die overeenkomt met deze stand (fig. D).
- Stel de instellingsring van het koppel (3) in op een vooraf bepaalde koppelwaarde.
- Begin altijd met de kleine koppelwaarde.
- Vergroot het koppel geleidelijk tot het bereiken van een bevredigend resultaat.
- Bij het verwijderen van de schroeven, kies de hogere waarden.
- Voor het boren kies de instelling gemarkeerd op de boor. Met deze instelling wordt de hoogste koppelwaarde bereikt.
- Naarmate het langer gebruik, krijgt u een ervaring om een juiste instelling van het koppel te kiezen.



**Het instellen van de instellingsring van het koppel in boorpositie schakelt meteen de overbelastingkoppeling uit.**

### MONTAGE VAN HET GEREEDSCHAP



- Stel de draairichtingschakelaar (5) in de middelste stand.
- Houd de achterste ring van handgreep (2) en met het rechtdraaien van de voorste ring tegen de klok wordt de gewenste opening van de kaken verkregen om de boor of een tip (fig. E) te inzetten.

- Om een gereedschap te monteren, houd de achterste ring van de handgreep **(2)**, draai de voorste ring met de klok mee en dan zet hem vast.

 Demontage van het werkgereedschap gebeurt in omgekeerde volgorde als demontage.

 **Bij bevestiging van de boor of tip in de houder moet aandacht besteed worden aan de juiste positionering van het gereedschap. Gebruikt extra magneethouder als extensie bij het gebruik van korte tips of bits.**

## DRAAIRICHTING RECHTS – LINKS

 Met de toerentalschakelaar **(5)** wordt de draairichting van de boorkop **(fig. F)** geselecteerd.

**Draairichting rechtsom** - zet de schakelaar **(3)** in de uitrest linkse positie.

**Draairichting linksom** - zet de schakelaar **(3)** in de uiterst rechtse positie.

\* In sommige gevallen kan de schakelstand ten opzichte van de toerental anders dan beschreven zijn. Wij verwijzen u naar de grafische tekens op de schakelaar of het apparaat.

 De veilige positie is de middelste stand van de draairichtingschakelaar **(5)** om de onbedoelde bediening van het gereedschap te voorkomen.

- In deze stand kunt u de boor-schroefmachine niet inschakelen.
- In deze stand worden de boren of bits vervangen.
- Controleer vóór de inbedrijfstelling of de draairichtingschakelaar **(5)** in de juiste positie staat.

 **Wijzig nooit de draairichting van de boorkop van de boor-schroefmachine tijdens rotatie.**

## WIJZIGING VAN VERSNELLING

 Met versnellingschakelaar **(4)** **(fig. G)** kunt u de toerentalsnelheid van de boorkop verhogen.

**1<sup>e</sup> versnelling:** laag toerental, een grote kracht van het koppel.

**2<sup>de</sup> versnelling:** groot toerental, een kleinere kracht van het koppel.

 Afhankelijk van de te verrichten werkzaamheden, dient de versnellingschakelaar in de juiste positie worden gezet. Als de schakelaar kan niet worden verplaatst, moet de boorkop iets worden gedraait.

 **Verander nooit de versnellingen tijdens het werk van de boor-schroefmachine. Dit kan schade aan het elektrisch gereedschap veroorzaken.**

 **Het langdurig boren bij lage toerental van de boorkop kan oververhitting van de motor veroorzaken. Neem regelmatig pauzes bij het werk of laat het apparaat voor ca. 3 minuten werken op de maximale toeren zonder belasting.**

## BEDIENING EN ONDERHOUD

### ONDERHOUD EN OPSLAG

- Het wordt aanbevolen om het apparaat na elk gebruik onmiddellijk te reinigen.
- Gebruik voor het reinigen geen water of andere vloeistoffen.
- Reinig de boor-schroefmachine met een droge, zachte doek of blaas met perslucht bij lage druk.
- Gebruik geen reinigingsmiddelen of oplosmiddelen omdat ze de kunststof onderdelen kunnen beschadigen.
- Reinig regelmatig de ventilatieopeningen in het motorhuis om een oververhitting te voorkomen.
- Laat de staat van de motor koolborstels door een vakman controleren. in geval van overmatige vonken bij de collector
- Bewaar de boor-schroefmachine altijd op een droge plaats, buiten het bereik van kinderen.

### VERVANGING VAN DE SNEL-HANDGREEP

 De zelf-montage boorhouder is geschroefd op de boorkop van de boor-en schroefmachine en extra beveiligd met een schroef.

- Stel de draaiinrichting **(5)** in de middelste stand.
- Open de kaken van de boorkop **(1)** en draai los de afstellingschroef (linkse draad) **(fig. H)**.
- Bevestig de inbussleutel in de boorkop en sla voorzichtig op het andere uiteinde van de inbussleutel.
- Draai de snel-handgreep uit.
- Montage van de snel-handgreep gebeurt in omgekeerde volgorde van het demonteren.



Laat alle defecten in erkend servicecentrum van de fabrikant te repareren.

## TECHNISCHE PARAMETERS

### NOMINALE GEGEVENS

Accu boor-schroefmachine		
Parameter		Waarde
Accuspanning		14,4 V DC
Accutype		Li-Ion
Accu capaciteit		1500 mAh
Toerentalbereik bij het stationair draaien	1e versnelling	0-350 min <sup>-1</sup>
	2e versnelling	0-1150 min <sup>-1</sup>
Reikwijdte van de boorhouder		1-10 mm
Reikwijdte van de toerentalkoppel		1 – 19 plus boren
Max. krachtmoment (zacht indraaien)		21 Nm
Max. krachtmoment (hard indraaien)		35 Nm
Beschermingsklasse		III
Gewicht		1,12 kg
Productiejaar		2017

Oplader	
Parameter	Waarde
Spanning	230V AC
Frequentie	50Hz
Oplaadspanning	17 V DC
Max. oplaadstroom	1500 mA
Oplaadtijd	75 min
Veiligheidsklasse	II
Gewicht	0,18 kg
Bouwjaar	2017



### GEGEVENS BETREFFENDE LAWAAI EN TRILLINGEN

#### Gegevens betreffende lawaai en trillingen

Het niveau van het geëmitteerde lawaai, zoals akoestische druk niveau  $L_{p_A}$  en akoestische kracht niveau  $L_{w_A}$  en meetonzekerheid K worden eronder conform de norm EN 60745 aangegeven.

De waarde van trillingen  $a_h$  en meetonzekerheid K worden eronder conform de norm EN 60745-2-1 aangegeven.

Het in deze gebruiksaanwijzing aangegeven niveau van trillingen werd conform de procedure van de norm EN 60745 gemeten en kan voor vergelijking van elektrogereedschap gebruikt worden. Het kan eveneens voor voorlopige beoordeling van de blootstelling aan trillingen gebruikt worden.

Het aangegeven niveau van trillingen is kenmerkend voor de basis toepassingsgebieden van het elektrogereedschap. Bij toepassing voor andere doeleinden of met andere werkstukken alsook bij gebrekkig onderhoud kan het trillingenniveau veranderen. De bovenstaande omstandigheden kunnen de blootstelling aan trillingen tijdens het werk verhogen.

Om de blootstelling aan trillingen goed te schatten, neem de periodes van uitzetten van het elektrogereedschap of de periodes van het aanzetten zonder gebruik in acht. Op die manier kan de totale blootstelling aan trillingen aanzienlijk lager zijn. Voer de extra veiligheidsmaatregelen in om de

gebruiker tegen de risico's van trillingen te beschermen, zoals: onderhoud van het elektrogereedschap en werkstukken, verzekering van de juiste temperatuur van de handen, juiste organisatie van het werk.

Akoestische druk niveau:  $L_{pA} = 61,9 \text{ dB(A)}$   $K = 3 \text{ dB(A)}$

Akoestische kracht niveau:  $L_{wA} = 72,9 \text{ dB(A)}$   $K = 3 \text{ dB(A)}$

Waarde van de trillingen versnelling:  $a_h = 1,068 \text{ m/s}^2$   $K = 1,5 \text{ m/s}^2$

## MILIEUBESCHERMING

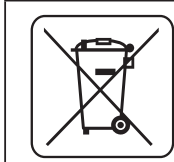

De elektrisch aangedreven producten mogen niet met het huishoudelijk afval worden afgevoerd, maar moeten voor het hergebruik in aangepaste faciliteiten worden gebracht. Nodige informatie kunt u bij de verkoper of plaatselijke autoriteiten verkrijgen. De afgedankte elektrische en elektronische apparatuur bevat stoffen gevaarlijk voor het milieu. De apparatuur die niet aan recycling wordt onderworpen, vormt een potentiële bedreiging voor het milieu en de menselijke gezondheid.



**Li-Ion**

Accu's / batterijen mogen niet met het huishoudelijk afval worden afgevoerd, het is eveneens verboden om in vuur of water te werpen. Laat de beschadigde of afgedankte accu's op een juiste manier recycleren conform de geldende richtlijn inzake utilisatie van accu's en batterijen.

\* Wijzigingen voorbehouden.

„Topex Groep Vennootschap met beperkte aansprakelijkheid [Grupa Topex Spółka z ograniczoną odpowiedzialnością]” Commanditaire Vennootschap [Spółka komandytowa] met zetel te Warszawa, ul. Pograniczna 2/4 (verder: „Topex Groep”) deelt u mede, dat alle auteursrechten op de inhoud van deze gebruiksaanwijzing (verder: „Gebruiksaanwijzing”), waaronder de tekst, geplaatste foto's, schema's, tekeningen, alsook de opbouw aan Topex Groep behoren en worden op basis van de Wet van 4 februari 1994 inzake auteursrechten en aanverwante rechten (Stb. 2006, Nr. 90, Pos. 631 met latere aanpassingen) beschermd. Kopiëren, bewerken, publiceren en modificeren voor handelsdoeleinden van deze Gebruiksaanwijzing alsook enkele delen ervan zonder schriftelijke toestemming van Topex Groep is strikt verboden en kan civielrechtelijke of strafrechtelijke vervolging als gevolg hebben.



**graphite.pl**