

# PROFESJONALNA STACJA POGODOWA SP 89 meteo



\* dodatkowy czujnik,  
nie dostarczany w zestawie



DCF



Termometr



Zasilacz



Barometr



Miernik wiatru



Bezprzewodowy  
przekaz z czujnika



Higrometr



Miernik opadów



Bateria słoneczna

## FUNKCJE STACJI I SPECYFIKACJA TECHNICZNA

- Zegar, Budzik, Datownik z DCF (automatyczna synchronizacja z zegarem atomowym we Frankfurcie)
- Kalendarz do 2099 roku
- Budzik (2 możliwe do ustawienia godziny alarmu)
- Funkcja "drzemka" (5~60min)
- Temperatura
  - wewnętrzna – zakres pomiaru: 0°C (32°F) do 50°C (122°F)
  - zewnętrzna – zakres pomiaru -40°C (-40°F) do 70°C (158°F)
- dokładność +/- 1,2 st C
- Wilgotność powietrza:
  - wewnętrzna i zewnętrzna – zakres pomiaru: 20% to 95%
- dokładność: +/- 8%
- Ciśnienie atmosferyczne:
  - Zakres pomiaru : 600 do 1100 hPa (17.72 do 32.48 calHg lub 450 do 825.1 mmHg)
- Dokładność: +/- 5 hPa
- Opady
  - Ilość maksymalna : 0 do 9999mm (0-393.6 cala)
- Wiatr
  - pomiar prędkości wiatru : 0 do 180 km/h (0 do 111 mph)
  - Kierunek wiatru : 0 to 359 stopni
- **MULTI CZUJNIK ZEWNĘTRZNY:**
  - Częstotliwość transmisji 433.92MHz
  - Moc maksymalna sygnału , 100 mW
  - zasięg transmisji – maks. 100 m w otwartej przestrzeni.
  - Pamięć pomiarów temperatury, wilgotności, prędkości wiatru, opadów.
  - Alert dot. temperatury, wilgotności, opadów, prędkości wiatru
  - Wskaźnik: temperatury odczuwalnej, indeksu ciepła, punktu rosy
  - Prognoza pogody , przewidywana na kolejne 12 h
  - 3 stopniowe podświetlenie ekranu
  - Gniazdo ładowania USB

UWAGA: Dodatkowy czujnik temperatury zewnętrznej, można zamówić na [www.pogodawkratke.pl](http://www.pogodawkratke.pl)

### ● ZASILANIE:

Stacja Główna:

Zasilacz AC/DC 230V/5 V, 1,2 A (dostarczany z zestawem)

Batterie: 2 x AA 1.5V (nie dostarczane w zestawie)

Multi czujnik bezprzewodowy ::

Batterie: 3 x AA 1.5V (nie dostarczane w zestawie)

UWAGA: Multi czujnik zewnętrzny może pracować w zakresie temperatur od – 40 st C do +60 st C. Najlepiej użyć baterie litowo jonowe dobrej jakości, które w tym zakresie temperatur wykazują lepsze właściwości. Ogniwo słoneczne stanowi zasilanie uzupełniające.

## Wskazówki bezpieczeństwa

Niniejszy sprzęt może być użytkowany przez dzieci w wieku co najmniej 8 lat i przez osoby o obniżonych możliwościach fizycznych, umysłowych i osoby o braku doświadczenia i znajomości sprzętu, jeżeli zapewniony zostanie nadzór lub instruktaż odnośnie do użytkowania sprzętu w bezpieczny sposób, tak aby związane z tym zagrożenie było zrozumiałe. Dzieci nie powinny bawić się sprzętem. Dzieci bez nadzoru nie powinny wykonywać czyszczenia i konserwacji sprzętu.

- Nie ustawiać stacji głównej w bezpośrednim sąsiedztwie źródeł ciepła (grzejniki, kominki itp)
- Należy sprawdzić, czy umieszczone w pobliżu urządzenia radiowe, nie pracują na tej samej częstotliwości 433 MHz, ponieważ może to powodować zakłócenia.
- Należy również unikać lokalizacji urządzenia za osłoną ścian metalowych, zbrojonych murów, jak też w pobliżu lotnisk, wieżowców, fabryk, ponieważ transmisja danych może być w tych miejscach mocno utrudniona
- Zasilacz AC/DC dostarczany w komplecie może być używany tylko do podłączenia tego samego modelu stacji pogodowej. Nie wolno też podłączać do stacji innych zasilaczy

## OPIS STACJI I SPOSÓB UŻYTKOWANIA

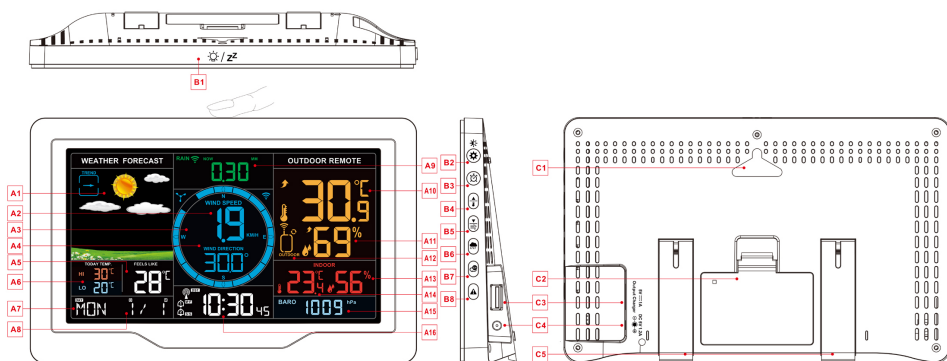

### A. Opis Wyświetlacza

A1: Prognoza Pogody

A2: Prędkość wiatru

A3: Kierunek wiatru

A4: Maksymalna prędkość i kierunek wiatru z ostatniej godziny

A5: Temperatura odczuwalna

A6: Najniższa i najwyższa temperatura dnia

A7: Dzień tygodnia

A8: Data

A9: Opady

A10: Temperatura zewnętrzna

A11: Wilgotność zewnętrzna

A12: Kanał nadawania czujnika zewn.

A13: Temperatura wewnętrzna

A14: Wilgotność wewnętrzna

A15: Ciśnienie atmosferyczna

A16: Czas

## Ikony obrazujące dodatkowe funkcje

- Sygnał DCF
- Czas letni
- Alarm 1
- Alarm 2
- Alarm w dni robocze
- Alarm weekendowy
- Drzemka
- Sygnał czujnika zewn.
- Dane z czujników pokazywane naprzemiennie

- rozładowanie baterii
- Alert temperatury max
- Alert temperatury min
- Alert opadów maks. dziennie
- Alert intensywności opadów
- Alert porywów wiatru
- Wiatr
- Tendencja zmiany temp. i wilgotności - wzrost
- Tendencja zmiany temp. i wilgotności - spadek

## B. Przyciski ustawień

- B1: / podświetlenie/drzemka
- B2: jasność ekranu
- B3: alarm
- B4: zmienne funkcje temp, wilgotności...

- B5: zmienne funkcje - wiatr
- B6: zmienne funkcje - opady
- B7: przełącznik kanałów
- B8: ustawianie alertów

## C. Części obudowy

- C1: Uchwyt do zawieszenia
- C3: Gniazdo ładowania USB
- C5: Podpórka

- C2: Pokrywa komory baterii
- C4: Gniazdo zasilania

## MULTI CZUJNIK BEZPRZEWODOWY

### D. Części MULTI CZUJNIKA

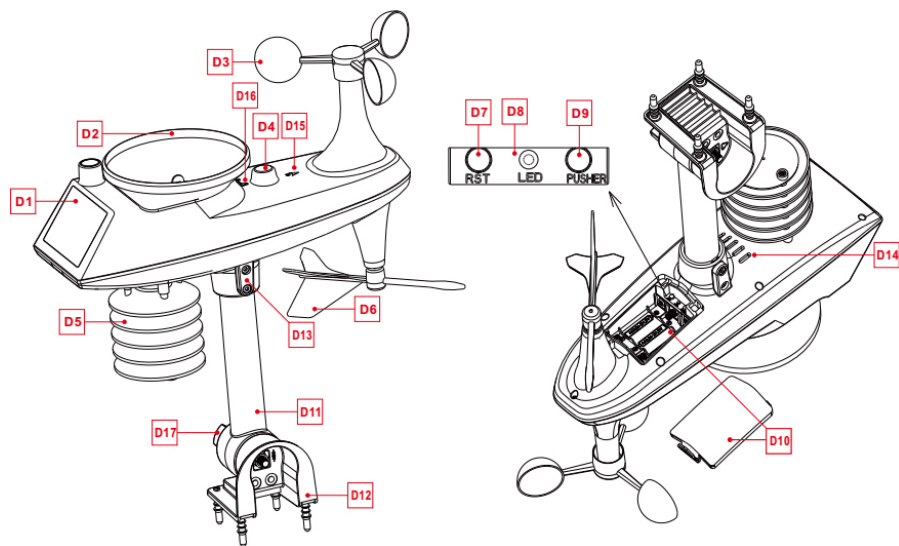

D1: Bateria słoneczna  
 D2: Zbiornik - deszcz  
 D3: Łopatkę wiatromierza  
 D4: Poziomica  
 D5: Obudowa miernika temperatury i wilgotności  
 D6: Wskaźnik kierunku wiatru  
 D7: Reset  
 D8: Kontrolka LED  
 D9: Przycisk manualnego włączenia sygnału

D10: Pokrywa baterii  
 D11: wspornik zamocowania  
 D12: Baza podstawy  
 D13: Śruby mocujące  
 D14: odpływ wody ze zbiornika opadów  
 D15: Wskaźnik PÓLNOC  
 D16: kierunek obrotu zbiornika wody  
 D17: Nakrętka do zamocowania Multi czujnika

## DODATKOWY CZUJNIK TEMPERATURY I WILGOTNOŚCI ZEWNĘTRZNEJ

(nie dostarczany w zestawie, można zamówić na [www.pogodawkratke.pl](http://www.pogodawkratke.pl))

### E.części czujnika

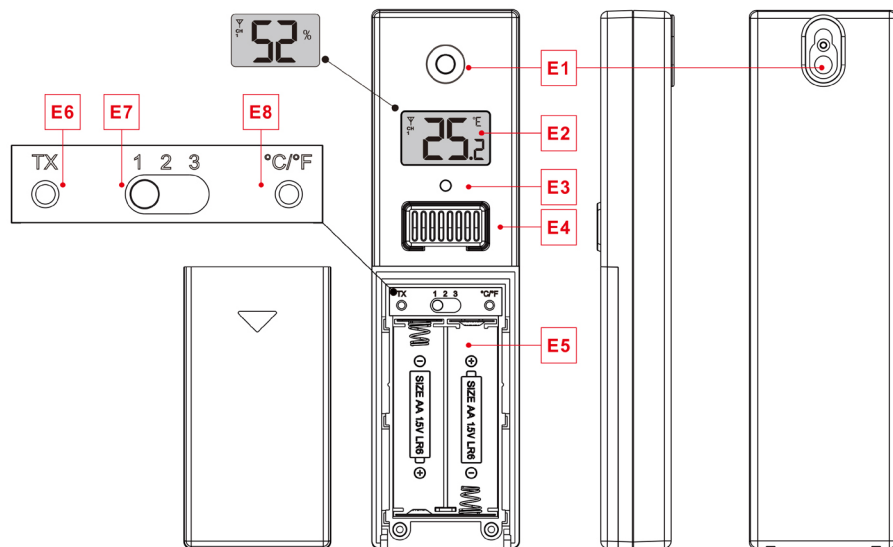

E1: Uchwyt do zawieszania

E2: Wyświetlacz LCD

E3: Kontrolka LED

E4: Kratownica pomiarowa

E5: Komora baterii

E6: Przycisk manualnego włączenia sygnału

E7: Przełącznik kanałów 1,2,3

E8: Przycisk RESET

### Przygotowanie stacji do użytkowania

Do zainstalowania stacji będą potrzebne (nie dostarczane w zestawie):

1. Śrubokręt krzyżakowy do zamontowania MULTI CZUJNIKA.

2. Baterie dobrej jakości:

2 x AA/1,5 V do stacji głównej.

3 x AA/1,5V do MULTI CZUJNIKA



Opcjonalnie: 2 x AA/1,5V do dodatkowego czujnika zewnętrznego

## Dla uzyskania najlepszego efektu:





Wymij wszystkie części zestawu z opakowania i rozłóż je na stole  
Zainstaluj baterie we wszystkich elementach, gdzie to konieczne  
Ustaw MULTI CZUJNIK i Stację główną w odległości ok. 30...50 cm i odczekaj ok. 15 minut , aby czujnik mógł kilkakrotnie połączyć się ze stacją i prawidłowo się zalogować

## Szybka instalacja

1. Zainstaluj 3 baterie AA/1,5 V w Multi czujniku, zwracając uwagę na biegunowość
2. Podłącz zasilacz AC/DC do sieci elektrycznej oraz do stacji głównej
3. Wskazane jest również zainstalowanie 2 baterii AA/1,5 V w stacji głównej, tak aby w przypadku braku zasilania ustawienia pozostały bez zmian.
4. Przenieś Multi czujnik w pobliże miejsca docelowej instalacji po wcześniejszym sprawdzeniu czy połączenie odbywa się bez przeszkód.
5. Umieść stację główną w miejscu, które uznasz za docelowe (niezbędne jest zachowanie odległości minimum 2,5 m od potencjalnych źródeł zakłóceń fal radiowych takich jak ekrany monitorów, telewizory, routery i inne urządzenia bezprzewodowe.

**Uwaga:** Po odebraniu sygnału czujnika stacja automatycznie poszukuje sygnału DCF (radiowa synchronizacja czasu z zegarem atomowym we Frankfurcie. Ekran może zgasać na chwilę a przez kilka minut przyciski ustawień nie są aktywne (w tym czasie miga ikona ). W przypadku braku synchronizacji z DCF, czas i datę można ustawić manualnie. Poszukiwanie sygnału DCF można przerwać lub ew. aktywować przytrzymując 3 sek. przycisk ""

## Ustawianie czasu i jednostek pomiaru



- Przytrzymaj 3 sek. przycisk "" aby rozpocząć ustawienia.
- Ustawiaj kolejno ukazujące się funkcje przyciskami "" lub "" i zatwierdzaj ponownie przyciskiem "". Kolejno ustawiamy: <Sygnał brzęczyka,< jednostkę temperatury (stC/stF), <jednostkę pomiaru ciśnienia atm. (HPa, Call HG, mm HG),<jednostka prędkości wiatru (km/h, m/h),<kierunek wiatru (stopnie do N lub kierunek N,E,S,W), <Opady (mm, ' )<włączanie lub wyłączenie DCF,< strefa czasowa (-1...+2),< Tryb pokazywania czasu (12/24),<godziny<minuty<Format pokazywania dzień /miesiąc <rok <miesiąc<dzień<język opisujący dni tygodnia< piktogram obrazujący prognozę pogody

Uwaga: Jeżeli żaden przycisk nie będzie wciskany przez 20 sekund stacja wraca do ustawienia początkowego.

Możliwe ustawienia dni tygodnia w 7 językach

Język	Niedziela	Poniedziałek	Wtorek	Środa	Czwartek	Piatek	Sobota
English, ENG	SUN	MON	TUE	WED	THU	FRI	SAT
German, GER	SON	MON	DIE	MIT	DON	FRE	SAM
French, FRE	DIM	LUN	MAR	MER	JEU	VEN	SAM
Spanish, SPA	DOM	LUN	MAR	MIE	JUE	VIE	SAB
Italian, ITA	DOM	LUN	MAR	MER	GIO	VEN	SAB
Dutch, DUT	ZON	MAA	DIN	WOE	DON	VRI	ZAT
Danish, DAN	SON	MAN	TIR	ONS	TOR	FRE	LOR



## **Automatyczna synchronizacja z zegarem atomowym we Frankfurcie DCF:**

● Po odebraniu sygnału z czujnika zewnętrznego i ustawieniu temperatury i wilgotności na ekranie stacja rozpoczyna automatycznie poszukiwanie sygnału DCF. W tym czasie na ekranie zaczyna migać ikona  a ekran gaśnie na maksymalnie 7 minut. W momencie odebrania sygnału DCF ikona  pozostaje na stałe na wyświetlaczu. W przypadku braku efektywnego odbioru sygnału nadajnika, czas i datę można ustawić manualnie.

Stacja automatycznie odbiera sygnał DCF w nocy (do 5 x na dobę)





Jeżeli na wyświetlaczu pojawi się obok czasu napis DST oznacza to że aktualny jest czas letni.

## **USTAWIANIE ALARMU**

● Przytrzymaj 3 sek. przycisk  aby ustawić po kolei: < czas alarmu 1 <dni aktywności alarmu 1 (pon-pt, sob-niedz,pon-niedz.)< długość drzemki 5-60 minut< czas alarmu 2 <dni aktywności alarmu 1 (pon-pt, sob-niedz,pon-niedz.)< długość drzemki. Zatwierdzamy ustawienia przyciskiem 

● Ustawione godziny alarmu możemy sprawdzić wciskając krótko przycisk .

W czasie gdy na wyświetlaczu widoczna jest godzina alarmu 1 lub alarmu 2 aktywujemy alarm wciskając odpowiednio przycisk  (ON-aktywny/OFF-wyłączony)

**Uwaga: Gdy alarm jest aktywny na wyświetlaczu widnieją ikony obrawujące numer aktywnego alarmu i ustawione dni aktywności.**  lub   (pon.-pt) lub  (sob-niedz.)

**Uwaga: Sygnał alarmu trwa 2 minuty i po tym czasie ustaje. Można go wyłączyć dowolnym przyciskiem, z wyjątkiem  / z" (B1), który uruchamia funkcję drzemka.**

## **Pomiar temperatury, wilgotności powietrza, historia pomiarów, trendy**

● Wcisnij krótko przycisk  aby sprawdzić maksymalną/minimalną temperaturę, wilgotność, temperaturę odczuwalną, punkt rosy, index ciepła,, index chłodu.

● Podczas gdy na ekranie widzimy poszczególne pomiary , można sprawdzić ten sam faktor pochodzący z innego czujnika zewnętrznego, wciskając przycisk .

Uwaga: Temperatura odczuwalna, punkt rosy, index ciepła, index chłodu odpowiadają pomiarom pochodzącym od Multi czujnika..

● Historię pomiarów można zresetować przytrzymując 3 sek. przycisk  w momencie, gdy na wyświetlaczu widzimy pomiar max /min

● Obok pomiarów temperatury i wilgotności ukazuje się ikona obrazująca trend zmian:

: Temperatura/wilgotność rośnie.

: Temperatura/wilgotność spada

Brak ikony – pomiary bez zmian.

## **Pomiar wiatru / historia pomiarów**

● W czasie gdy na wyświetlaczu widzimy obraz podstawowy, wciskając przycisk , możemy sprawdzić maksymalną prędkość i kierunek wiatru z ostatniej godziny.

Wcisnąc ponownie przycisk , możemy sprawdzić maksymalne pomiary w czasie :

- ostatniej godziny (1 hour)

- ostatnich 24 godzin (24 hour)

- ostatnich 7 dni (7 days)

- ostatniego miesiąca kalendarzowego (np. 1 stycznia ....xx stycznia, 1 maja ...xx maja itp.) (months)
- od początku roku kalendarzowego (year)

**Uwaga:** 1HR TOP SPEED- oznacza maksymalną prędkość w czasie ostatniej godziny

- W trybie obrazującym historię pomiarów wiatru, można zresetować dotychczasowe pomiary wciskając 3 sek. przycisk: "⚙️".

### **Pomiar opadów / historia pomiarów**

- W czasie gdy na wyświetlaczu widzimy obraz podstawowy, możemy przytrzymując 3 sek. przycisk "☁️" możemy ustawić typ pomiaru na:

- NOW – pomiar bieżący (wartość opadów od bieżącego pomiaru wstecz (1 godzina, 24 godziny, 7 dni, miesiąc, rok, totalny pomiar od momentu resetu)

- RATE pomiar skumulowany (średnia wartość opadów w danym okresie (1 godzina, 24 godziny, 7 dni, miesiąc, rok, totalny pomiar od momentu resetu)

- W trybie obrazującym historię pomiarów opadów, można zresetować dotychczasowe wartości wciskając 3 sek. przycisk: "⚙️".

### **Połączenie z czujnikami zewnętrznymi**

- Stacja może współpracować z jednym MULTI CZUJNIKIEM i pracującymi na 3 różnych kanałach trzema dodatkowymi , bezprzewodowymi czujnikami temperatury i wilgotności. Zestaw podstawowy zawiera MULTI CZUJNIK, natomiast dodatkowe czujniki można zamówić na [www.pogodawkratke.pl](http://www.pogodawkratke.pl).

- Baterie w czujnikach najlepiej zainstalować przed podłączeniem stacji głównej do sieci. W momencie podłączenia stacja szuka przez 3 minuty sygnałów od czujników zewnętrznych i rejestruje każdy pod innym identyfikatorem ID.

- Wciskając przycisk "📶" możemy kolejno odczytać pomiary uzyskane w poszczególnych czujnikach oraz numery ID.

- Stacja jest ustawiona na wyświetlanie na stałe danych z MULTI CZUJNIKA. Aby ustawić na stałe wyświetlanie danych z czujnika dodatkowego, należy w momencie gdy stacja pokazuje np. kanał 1, dotknąć przycisk: "

**UWAGA: Przytrzymując 3 sek. przycisk "☀️ / Z" możemy ustawić wyświetlanie danych ze wszystkich czujników na przemian . Na ekranie ukaze się ikona 🔄**

**Uwaga:** W przypadku, jeżeli stacja straci kontakt z czujnikiem, na danym kanale ukaze się symbol „ - - „

- Jeżeli chcemy zarejestrować kolejny czujnik należy najpierw ustawić przyciskiem "📶" numer kanału czujnika na wyświetlaczu, a następnie przytrzymać 3 sekundy przycisk "⚙️". Stacja odszuka i rejestruje czujnik na danym kanale.

**Uwaga: Jeżeli na ekranie pojawi się ikona sygnalizująca wyczerpanie baterii czujnika (A15) "🔋", należy wymienić baterie w danym czujniku i zarejestrować go wg opisu jak wyżej.**

**Uwaga: Jeżeli ustawiliśmy na ekranie odczyt naprzemienny danych z różnych czujników (widoczna ikona: 🔄) stacja pokazuje tylko odczyty temperatury i wilgotności powietrza,**



## **Alerty Pogodowe .Ustawienia i odczyty.**

● Wciskając krótko przycisk "▲" możemy odczytać ustawione aktualnie maksymalne i minimalne alerty pogodowe (temperatura, wilgotność, prędkość wiatru, wartość opadów- max/min) . Przytrzymując 3 sekundy przycisk "▲" powodujemy miganie kolejno poszczególnych funkcji na ekranie. Ustawiamy je przyciskami "▲" lub "▼" do pożądanej wartości alertu.

*Uwaga:Wyświetlacz wraca do obrazu podstawowego, jeżeli przyciski ustawień nie są poruszane przez 20 sekund,*

● *Alert aktywujemy przytrzymując 3 sekundy przycisk "⚙"* w czasie gdy na wyświetlaczu widnieje wartość danej funkcji (temperatura, wilgotność, wiatr, opady – max/min).

*Uwaga: Fabrycznie ustawione alerty nie są aktywne. W miarę potrzeby należy je aktywować jak wyżej opisano.*

*Uwaga: Aby ustawić alerty temperatury i wilgotności dla poszczególnych czujników dodatkowych (1,2,3,) należy w czasie ustawiania zmienić przyciskiem "CH" numer czujnika i ustawić alert.*

## **Kolejność alertów pojawiająca się na wyświetlaczu:**

1. Temp. max. Czujnik I (high)
2. Temp. min. Czujnik I (low)
3. Wilgotność max. Czujnik I (high)
4. Wilgotność min. Czujnik I (low)
5. Temp. max. Wewnątrz (high)
6. Temp. min. Wewnątrz (low)
7. Wilgotność max. Wewnątrz (high)
8. Wilgotność min. Wewnątrz (low)
9. Prędkość wiatru maksymalna (high)
10. Maksymalna wartość opadów w czasie 24 H (Rain 24 hours HI Day)
11. Średnia wartość opadów (Rate – mm)

## **Alerty – działanie i dezaktywacja**

● Gdy pomiar przekroczy ustawioną wartość maksymalną lub minimalną danej funkcji, sygnał dźwiękowy włącza się 5 x w ciągu minuty. Do czasu gdy wartość pomiaru znajdzie się w przedziale akceptowalnym . Migająca ikona LOW lub HIGH informuje czy jest to alert minimalny czy maksymalny.

● Wcisnąć dowolny przycisk aby wyłączyć sygnał dźwiękowy. Ikona ostrzegawcza będzie migać cały czas gdy wartość przekroczy ustawienie,











*Uwaga. Aby dezaktywować alert na stałe, należy wrócić do ustawień i przy danej funkcji, przyciskiem "⚙" przełączyć na OFF*

## **PROGNOZA POGODY:**

● Stacja pogodowa prognozuje stan pogody jaki będzie prawdopodobny za ok. 12 godzin tylko na podstawie zmian ciśnienia atmosferycznego. Oczywiście nie można tego porównywać z prognozami profesjonalnych serwisów pogodowych analizujących tysiące danych i dysponujących wyrafinowanymi systemami komputerowymi i wspomaganych danymi sateliarnymi. Prognozy widoczne na piktogramach pogodowych należy uznać za przybliżone i w przypadku różnic w stosunku do prognoz serwisów

pogodowych należy uznać prognozy serwisów za bardziej prawdopodobne. Piktogram pogodowy widoczny na ekranie stacji można skorygować i dopasować do aktualnej sytuacji postępując jak opisano w punkcie :Ustawianie czasu (przytrzymać 3 sek. przycisk "⚙️", następnie wcisnąć go kilkakrotnie aż ukążą się migające piktogramy pogodowe, które ustawić odpowiednio przyciskiem "☀️" lub "☁️".

● Stacja obrazuje przewidywany stan pogodny piktogramami jak niżej:

Słonecznie	Lekkie zachmurzenie	Pochmurno	Deszczowo	Burzowo
				
Śnieżnie	Wietrznie		Burzowo	Burza śnieżna
				

Uwaga: Ikony „zimowe” (dolna część listy) ukazują się dopiero w przypadkach gdy temperatura zewnętrzna zmierzona przez Multi czujnik jest niższa niż -4°C (+25°F).



Ikony „Wietrznie” (Gale) ukazują się tylko jeżeli prędkość wiatru przekracza 50 km/h a pogoda jest słoneczna lub z lekkim zachmurzeniem.

Ikona „Burzowo” ukazuje się, gdy prędkość wiatru jest wyższa niż 50 km/h, a prognoza jest deszczowo-burzowa

Burza śnieżna ukazuje się gdy prędkość wiatru jest wyższa niż 50 km/h, temp. zewnętrzna jest niższa niż -4°C (+25°F) i prognozowane są opady śniegu.

● Stacja potrzebuje ok. 7 dni do ustabilizowania pokazywanych piktogramów (które można ew. skorygować, jeżeli znacznie odbiegają od prognoz serwisów). Po tym czasie prognozy sprawdzają się w ok. 70...75%.

● Stacja pokazuje również trendy zmian ciśnienia atmosferycznego

-  : Ciśnienie rośnie.
-  : Ciśnienie utrzymuje się na stałym poziomie.
-  : Ciśnienie spada.

### Podświetlenie ekranu

● W przypadku gdy stacja jest zasilana tylko bateriami ekran można podświetlić na 15 sekund dotykając przycisk: "☀️ / Z".

● Gdy stacja jest podłączona do sieci elektrycznej podświetlenie włączone jest na stałe, Wcisnąjąc krótko przycisk "⚙️" możemy ustawić jeden z 3 poziomów jasności ekranu lub go wygasić. Jeżeli jasność ekranu ustawiona jest na niższy poziom można w każdej chwili podświetlić go do poziomu maksymalnego (na 10 sekund) dotykając przycisk "☀️ / Z".

**Uwaga: W czasie gdy stacja poszukuje sygnału DCF (w momencie włączenia zasilania lub automatycznie w nocy) ekran wygasa się automatycznie aby wyeliminować zakłócenia sygnału.**

## INSTRUKCJA MONTAŻU MULTI CZUJNIKA

- Czujnik należy zainstalować w otwartej przestrzeni w odległości minimum 15 m od wszystkich obiektów z każdego kierunku

- Należy go zamontować na stabilnej platformie lub wsporniku (pręcie) na wysokości 1,5 m ponad powierzchnią gruntu.

- Przymocować śrubami czujnik do płaskiej powierzchni platformy lub ew. wspornika (pręta)

- UWAGA: Panel słoneczny należy skierować na południe (jednocześnie wskaźnik N na obudowie wskazuje północ). Jest to konieczne aby kierunek wiatru był pokazywany prawidłowo.

- Przy instalacji należy zwrócić uwagę na poziome ustawienie czujnika (wmontowana poziomicą)

- Po ustawieniu poziomu i kierunku w stosunku do kompasu, dokręć dwie śruby.

- Po zainstalowaniu czujnika należy delikatnie dokręcić śruby mocujące łopatki i strzałkę miernika wiatru.

- Lejek wpustowy opadów powinien być regularnie czyszczony (w zależności od ilości opadów co 1...3 miesiące)

1. Wyjmij lejek wpustowy przekręcając go w kierunku pokazanym strzałkami.

2. Delikatnie usuń zanieczyszczenia, insekty i inne cząstki stałe z lejka oraz z czujnika opadów.

3. Zamontuj lejek ponownie. Nie używaj olejków i środków czyszczących.

Uwaga: Miejsce zamontowania czujnika powinno być oddalone nie więcej niż 100m od stacji głównej (w otwartej przestrzeni). Ponieważ mury i inne przeszkody architektoniczne osłabiają moc sygnału, znajdź lokalizację Multi czujnika możliwie blisko stacji głównej (zwracając jednak uwagę, aby z każdej strony było minimum 15 m otwartej przestrzeni)

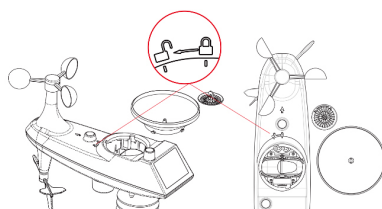
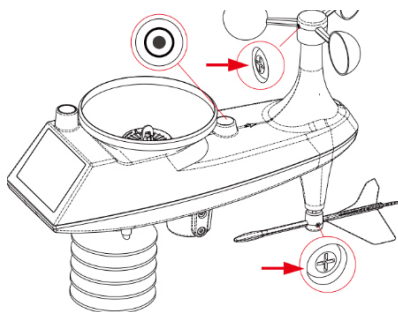
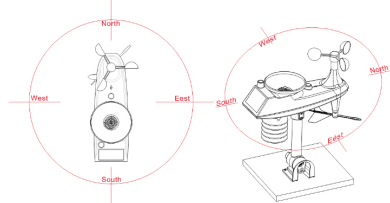
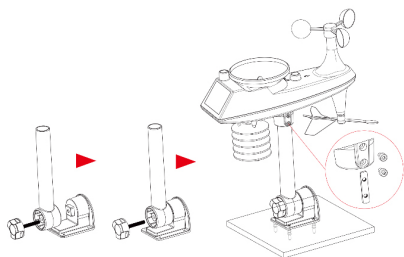

## MONTAŻ DODATKOWEGO CZUJNIKA ZEWNĘTRZNEGO (DOSTĘPNY OPCJONALNIE)

- Opcja 1: Zawiesić na główce śruby zamontowanej do ściany

- Opcja 2: Przykręcić czujnik do ściany wykorzystując otwór w górnej części czujnika.

- Jeżeli czujnik zamontowany jest na zewnątrz, wybierz miejsce zacienione (nigdy słoneczne)

- Preferowane są miejsca we wnęce okiennej lub pod okapem.

ZUŻYTE BATERIE NALEŻY OBOWIĄZKOWO PRZEKAZAĆ DO RECYKLINGU LUB WYRZUCIĆ DO SPECJALNYCH POJEMNIKÓW. NIE WOLNO WYRZUCAĆ ICH Z ODPADAMI KOMUNALNYMI.

**Usuwanie wyeksploatowanych urządzeń elektrycznych i elektronicznych (dotyczy krajów Unii Europejskiej i innych krajów europejskich z wydzielonymi systemami zbierania odpadów).**

Ten symbol na produkcie lub jego opakowaniu oznacza, że produkt nie powinien być zaliczany do odpadów domowych. Należy go przekazać do odpowiedniego punktu, który zajmuje się zbieraniem i recyklingiem urządzeń elektrycznych i elektronicznych. Prawidłowe usunięcie produktu zapobiegnie potencjalnym negatywnym konsekwencjom dla środowiska naturalnego i zdrowia ludzkiego, których przyczyną mogłoby być niewłaściwe usuwanie produktu. Recykling materiałów pomaga w zachowaniu surowców naturalnych. Aby uzyskać szczegółowe informacje o recyklingu tego produktu, należy się skontaktować z władzami lokalnymi, firmą świadczącą usługi oczyszczania lub sklepem, w którym produkt został kupiony.



## WARUNKI GWARANCJI

Na urządzenie udzielamy 24 miesięcznej gwarancji. Ujawnione w tym czasie wady będą usuwane bezpłatnie przez producenta na terenie RP. W przypadku stwierdzenia nieprawidłowego działania należy urządzenie z dokładnym opisem usterki oraz danymi właściciela przesłać na koszt odbiorcy za pośrednictwem Pocztex, podając numer odbiorcy 4355 (kurier tel.0-804104104) lub DHL (numer odbiorcy: 1250038) na adres producenta:

PHU METREX, Dział Serwisu ul. Ks. Wujka 9, 61 581 Poznań, tel. 0-61 8331227

Można też zgłosić reklamację za pośrednictwem sklepu, w którym urządzenie zakupiono. W przypadku wątpliwości co do właściwego działania urządzenia prosimy o kontakt telefoniczny lub mailowy z naszym działem serwisu (reklamacje@metrex.com.pl).

Gwarancja nie wyłącza, nie ogranicza ani nie zawiesza uprawnień kupującego wynikających z przepisów o rękojmi za wady rzeczy sprzedanej.

*Niniejszym, PHU METREX – Marek Chuchracki, 61-581 Poznań, ul. Ks. Wujka 9, oświadcza, że produkt: Stacja Pogodowa METEOSP89 jest zgodny z zasadniczymi wymaganiami oraz innymi stosowanymi postanowieniami dyrektywy Parlamentu Europejskiego i Rady 2014/53/UE. Aktualna wersja deklaracji zgodności CE jest dostępna na stronie internetowej producenta: [www.metrex.com.pl/deklaracje](http://www.metrex.com.pl/deklaracje)*

**PRODUCENT:** PHU METREX, ul. Ks. Wujka 9, 61 581 Poznań

**[www.pogodawkratke.pl](http://www.pogodawkratke.pl)**  
**[www.meteo-home.com](http://www.meteo-home.com)**

# PROFESSIONAL WEATHER STATION



## Features:

- ▶ DCF Radio control time function
  - ▶ Perpetual Calendar Up to Year 2099
  - ▶ Day of week in 7 languages user selectable: English, German, Italian, French, Spanish, Netherlands and Danish
  - ▶ Two daily alarms
  - ▶ Automatic snooze function (OFF or 5-60min)
  - ▶ Temperature:
    - Indoor temperature measurement ranges: 0°C (32°F) to 50°C (122°F)
    - Outdoor temperature measurement ranges: -40°C (-40°F) to 70°C (158°F)
  - ▶ Humidity:
    - Indoor and humidity measurement ranges: 20% to 95%
  - ▶ Air pressure:
    - Air pressure range: 600 to 1100 hPa (17.72 to 32.48 inHg or 450 to 825.1 mmHg)
  - ▶ Rain
    - Rain range: 0 to 9999mm (0-393.6 inches)
  - ▶ Wind
    - Wind speed range: 0 to 180 km/h (0 to 111 mph)
    - Wind direction range: 0 to 359 degrees
  - ▶ Wireless Outdoor Sensor:
    - 433.92MHz RF transmitting frequency
    - 100 meters (300 feet) transmission range in an open area, not including walls or floors.
  - ▶ Record of temperature, humidity, wind speed and rainfall
  - ▶ Alert of temperature, humidity, wind speed, rainfall
  - ▶ Display of feels like temperature, wind chill temperature, heat index, dew point temperature
  - ▶ The weather forecasting function
  - ▶ Level 3 display backlight
  - ▶ USB charging function
  - ▶ Power Supply:
    - Weather station:
      - Power Adapter: DC5V1.2A
      - Battery: 2 x LR6 AA 1.5V
    - Multi-combination Wireless Remote Sensor:
      - Battery: 3 x LR6 AA 1.5V
    - Temperature | Humidity Wireless Remote Sensor
      - Battery: 2 x LR6 AA 1.5V
- F.Y.I.:**
- The wireless remote sensor can work at -30°C to +70°C. Please choose the right battery according to the limit temperature of the wireless sensor: Alkaline zinc manganese battery can work at -20°C to +60°C  
Polymer lithium ion rechargeable battery can work at -40°C to +70°C.

## Weather Station Appearance

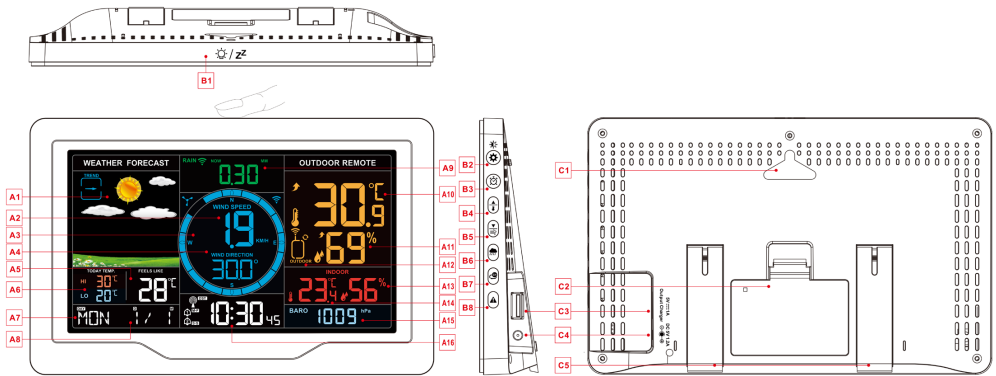

### Part A-Positive LCD

A1: Weather forecast

A2: Value of wind speed

A3: Wind direction steering wheel

A4: Wind direction or wind top speed of 1Hr

A5: Feels like temperature

A6: Today's highest and lowest temperature record

A7: Day of the week

A8: Calendar

A9: Rainfall

A10: Outdoor temperature

A11: Outdoor humidity

A12: Outdoor wireless channel

A13: Indoor temperature

A14: Indoor humidity

A15: Air pressure

A16: Time

A2: Value of wind speed

A4: Wind direction or wind top speed of 1Hr

A6: Today's highest and lowest temperature record

A8: Calendar

A10: Outdoor temperature

A12: Outdoor wireless channel

A14: Indoor humidity

A16: Time

RCC Signal Icon

DST Summer time icon

Alarm 1 icon

Alarm 2 icon

M-F Monday-Friday repeat alarm icon

S-S Saturday-Sunday repeat alarm icon

Z-Z Alarm snooze icon

Wireless receiving icon

Wireless channel loop icon

Battery low pressure icon

HI High temperature alert icon

LO Low temperature alert icon

HI DAY 24-hour rainfall alert icon

HI RATE Rainfall intensity alert icon

HI TOP Top wind speed alert icon

Wind icon

Temperature | humidity up trend arrow

Temperature | humidity down trend arrow

### Part B –Buttons

B1: “☀/zZ” touch location

B2: “⚙” and “⚙” button

B3: “⌚” button

B4: “⏰” button

B5: “☂” button

B6: “☁” button

B7: “📶” button

B8: “⚠” button

## Part C –Exterior

- C1: Hanging hole
- C3: USB charging socket
- C5: Support frame

- C2: Battery compartment
- C4: Power supply socket

## Multi-combination Wireless Remote Sensor Appearance

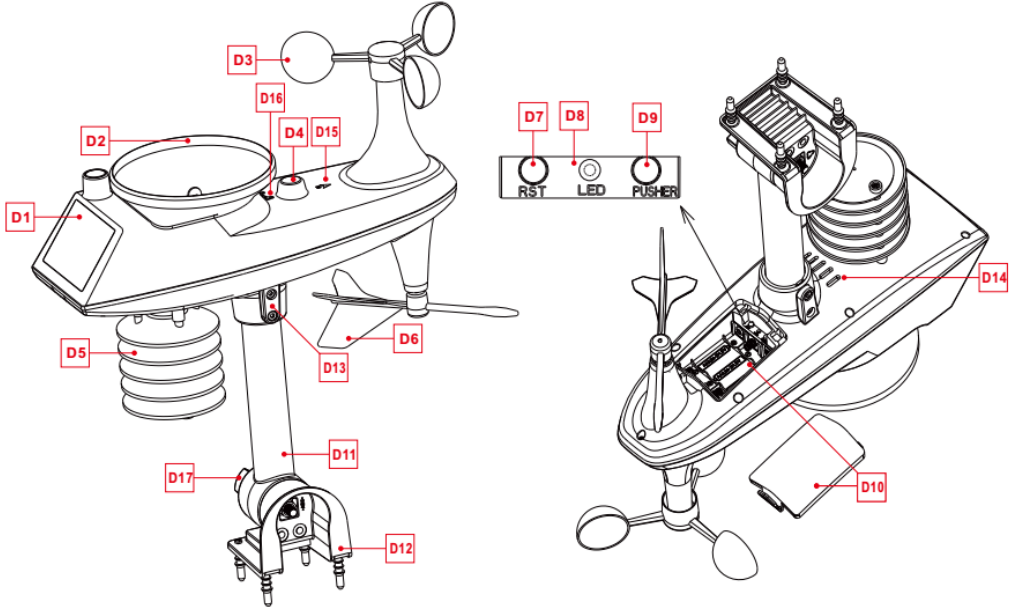

## Part D –Exterior

- D1: Solar panel
- D3: Wind cups
- D5: Temperature | humidity induction box
- D7: Reset button
- D9: Manual transmit signal button
- D11: Support rod
- D13: Socket head cap screws
- D15: North direction mark
- D17: Large nut for fixing the support rod and the base

- D2: Rain funnel
- D4: Bubble level
- D6: Wind Directional Vane
- D8: LED indicator
- D10: Battery compartment
- D12: Fixed base
- D14: Drain vents For rain sensor
- D16: Rain funnel rotation mark

## Temperature | Humidity Wireless Remote Sensor Appearance



# meteo – SP89 Manual

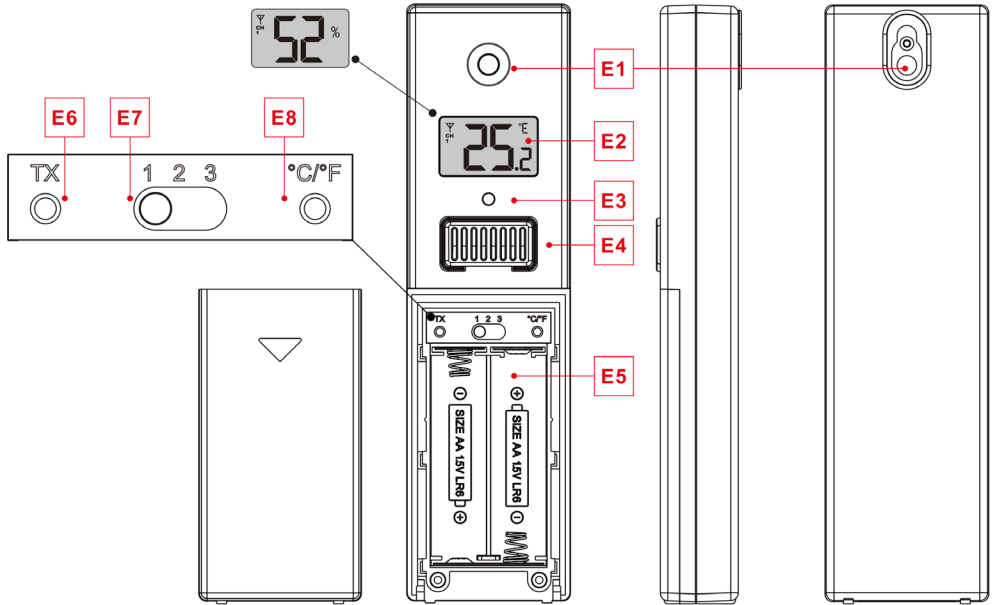

## Part E –Exterior

E1: Hanging hole

E3: LED indicator

E5: Battery compartment

E7: "CHANNEL 1 or 2 or 3" switch

E2: LCD display

E4: Temperature | Humidity sensing louver

E6: Manual transmit signal button "TX"

E8: Reset button

## Setup Preparation

Items you will need to setup your station (not included):

1. Crosshead screwdriver and hex driver for assembly.
2. Fresh Batteries:
  - 2 (two) AA alkaline or lithium batteries for the weather station.
  - 3 (three) AA alkaline or lithium batteries for the multi-combination sensor.
  - 2 (three) AA alkaline or lithium batteries for the temperature | humidity sensor (Optional)

### **For best results:**

- Remove weather station and sensors from the package and place together on a table or bench, within easy reach.
- Place batteries and screwdriver within reach of setup location.
- Keep sensors and weather station 0.15-0.3 meter or 5-10 feet for at least 15 minutes after installing batteries, to allow the sensors and station to connect repeatedly.

## Quick Setup

1. Insert 3 AA batteries into the multi-combination wireless remote sensor
2. 3-AA battery entry temperature | humidity wireless remote sensor
3. Then plug the power cord into the weather station
4. Configure basic settings. Set time, date, unit, etc.
5. Insert 2 AA batteries into the weather station (when the power adapter is unexpectedly powered off, the settings will not be lost)
6. Move the remote sensor to outdoor or other location after 5 minutes
7. Move the weather station to the appropriate location, with a minimum distance of 2.5 meters from all sources of interference, such as a television or computer monitor, radio reception is weaker in rooms with concrete walls (e.g.: in cellars) and in offices. In such extreme circumstances, place the weather station close to the window.

**Note:** The weather station has a radio control clock calibration time function. After power-on, after searching the wireless sensor for 3 minutes or all channels successfully search for the wireless sensor, the weather station will automatically enter the radio control clock timing mode. If you need to set the time and unit manually, you need to press and hold the "" button to exit the radio time mode, and then continue to the next step.

## Time and unit settings

- ▶ Press and hold the "⚙️" button for 3 seconds to enter the time setting mode.
- ▶ Press and release the "▲" or "▼" button to adjust the value. Hold the "▲" or "▼" button to adjust quickly.
- ▶ Press and release the "⚙️" button to confirm and move to the next item.

**Note:** After 20 seconds without pressing any button or touch the "🌞 / zZ" location button at any time to exit the settings.

### **Settings order:**

1. BEEP ON/OFF
2. Temperature unit: °C | °F
3. Pressure unit: hPa| inHg | mmHg
4. Wind speed unit: KM/H |MPH
5. Wind degree (angle) or direction (letter) selection
6. Rainfall unit: MM| inch
7. Radio control clock function: ON |OFF

**Note:** When the weather station is in the same area as Germany, the time zone is set to 00, one hour slower than German time, the time zone is set to -01, one hour faster than German time, the time zone is set to 01, 2 hours faster than German time, time zone Set to 02

## meteo – SP89 Manual

- 8. Time zone: -1 to 2 hr
- 9. Hour format: 24Hr | 12Hr
- 10. Hour
- 11. minutes
- 12. Calendar display format: Month/Date | Date/Month
- 13. Year
- 14. Month
- 15. Date
- 16. Week display language: a total of seven countries
- 17. Initialize weather settings

**Note:** Exceeding the German signal tower diameter of 1500KM or more, the signal received by the radio clock signal is very poor. It is recommended to set the RCC to OFF.

**Note:** In the set time, the number of minutes of the change, automatically from the zero second forward

**Note:** There are 8 languages of Weekday: English, Deutsch, Français, Italian, Español, Nederlands and Dansk.  
Week language display

Language	Sunday	Monday	Tuesday	Wednesday	Thursday	Friday	Saturday
English, ENG	SUN	MON	TUE	WED	THU	FRI	SAT
German, GER	SON	MON	DIE	MIT	DON	FRE	SAM
French, FRE	DIM	LUN	MAR	MER	JEU	VEN	SAM
Spanish, SPA	DOM	LUN	MAR	MIE	JUE	VIE	SAB
Italian, ITA	DOM	LUN	MAR	MER	GIO	VEN	SAB
Dutch, DUT	ZON	MAA	DIN	WOE	DON	VRI	ZAT
Danish, DAN	SON	MAN	TIR	ONS	TOR	FRE	LOR

### Radio control clock (Abbreviation: RCC) timing:

▶ After the weather station searches for the wireless sensor after power-on, (up to 3 minutes) will automatically enter the RCC timing mode. The weather station will automatically search for the RCC signal for 7 minutes, the RCC signal icon will flash and the backlight will automatically turn off.

**Note:** Enter the RCC signal search mode. Since the RCC signal search requires the device to be in a static working state as much as possible, the backlight is automatically turned off to prevent signal interference. Please try not to control the weather station within seven minutes. If you need to exit the search mode of the RCC signal, press and hold the “” button for 3 seconds to exit.

▶ The weather station will automatically perform an RCC signal search at 1:00 / 2:00 / 3:00 every day to correct any deviation from the precise time. If this sync attempt is unsuccessful (the radio mast icon disappears from the display), the system will automatically try another sync for the next full hour. This process is automatically repeated up to 5 times a day.

▶  If you need to manually search for RCC signals, press and hold the “” button for 3 seconds to enter the search mode. Again, the longest search is 7 minutes.

**Note:** The flashing radio mast icon indicates that the RCC signal search is in progress. Continuous display of the continuously displayed radio mast icon indicates that the successful RCC signal timing is completed and the calibration time is successful. The icon “DST” indicates that the calibration time is the daylight saving time.

## Alarm function control

- ▶ Press and release the “🕒” button to view the alarm 1 time, press and release the button to view the alarm 2 time, the third release and release the button to exit the viewing mode.
- ▶ In the mode of viewing the alarm 1 time or the alarm 2 time, press and release the “⚙️” button to control its alarm function to be turned on or off.

**Note:** When the function of Alarm 1 or Alarm 2 is turned on, the symbol “🕒” or “🕒” is displayed. At the same time, the relevant alarm repeat symbol “M-F” | “S-S” is displayed

**Note:** After 20 seconds without pressing any button or touch the “🕒 / ZZ” location button at any time to exit the view mode.

## Alarm and Snooze settings

- ▶ Press and hold the “🕒” button for 3 seconds to enter the alarm and snooze setting mode.
- ▶ Press and release the “⏪” or “⏩” button to adjust the value. Hold the “⏪” or “⏩” button to adjust quickly.
- ▶ Press and release the “🕒” button to confirm and move to the next item.

**Note:** After 20 seconds without pressing any button or touch the “🕒 / ZZ” location button at any time to exit the settings.

### Settings order:

1. Alarm 1 hour
2. Alarm 1 minutes
3. Alarm 1 repeat: M-F | S-S | M-S
4. Alarm 1 snooze time: 5 to 60minutes | OFF
5. Alarm 2 hour
6. Alarm 2 minutes
7. Alarm 2 repeat: M-F | S-S | M-S
8. Alarm 2 snooze time: 5 to 60minutes | OFF

**Note:** The alarm is repeatedly set to M-F, the alarm function will be activated from Monday to Friday, the Saturday and Sunday will be invalid. The alarm is repeatedly set to S-S, and the alarm function will be activated on Saturday and Sunday, and will expire from Monday to Friday. When the alarm is repeatedly set to display both M-F and S-S, the alarm function will be activated throughout the week.

**Note:** The snooze time setting range: 5 ~ 60MIN, OFF, when set to OFF, means no snooze function. Snooze time unit is minutes.

**Note:** The alarm will sound for 1 minutes if you do not deactivate it by pressing any button. In this case the alarm will be repeated automatically after 24 hours.

**Note:** Rising alarm sound (crescendo, duration: 2 minutes) changes the volume 4 times whilst the alarm signal is heard.

## Switching off the alarm signal

- ▶ The alarm sound when the trigger, press any buttons except the “🕒 / ZZ” touch button or touch and hold the “🕒 / ZZ”

# meteo – SP89 Manual

button for more than 3 seconds to stop the alarm signal.

## Snooze function:

- ▶ When the time is up to the alarm, touch and release the “☀️ / Zz” touch button, the alarm signal stops, and enter the snooze timing mode. At the end of the snooze timer, it will ring again (can repeat snooze)
- ▶ In snooze timing mode, press any buttons except the “☀️ / Zz” touch button or touch hold down the “☀️ / Zz” touch button for more than 3 seconds to exit the snooze mode

## Temperature | Humidity Readings | History | Trend

- ▶ Press and release the “⚖️” button to view High | Low temperature and humidity and feels like temperature, dew point temperature, heat index, wind chill index.
- ▶ In the view High | Low temperature or humidity mode, press and release the “📄” button to switch to view the records of other channels.

**Note:** feels like temperature, dew point temperature, heat index and wind chill index is related to the value detected by the multi-combined wireless remote sensor.

- ▶ In the mode of viewing temperature | Humidity history, press and hold the “⚙️” button for 3 seconds to clear all history of indoor | outdoor remote temperature | Humidity.

**Note:** Indoor | outdoor remote temperature | Humidity reading will reset to current value.

**Note:** After 20 seconds without pressing any button or touch the “☀️ / Zz” location button at any time to exit the view mode.

- ▶ Indoor | outdoor remote temperature | humidity will have trend change tips

↗️ : Temperature / humidity is rising.

↘️ : Temperature/humidity drops.

No display: temperature/humidity remains unchanged.

## Wind Readings | History

- ▶ In the main display interface, press and hold the “🌬️” button for 3 seconds to convert the display to wind direction or display as 1 hour top speed

**Note:** WIND SPEED: average speed over the past 30 seconds

1HR TOP SPEED: Highest speed in the past hour

WIND DIRECTION: In letters or degrees

- ▶ **Note:** The conversion is displayed as a wind direction display or 1 hour top speed can only be operated under the main display interface.

- ▶ View history: Press and release the “📅” button to view the maximum wind history values: 1 Hour (default) | 24 Hour | 7 Days | Month | Year

**Note:** One Hour: past 60 minute period (default Top Speed record, already shown)

24 hour: Past 24 hour period, from last record

7 Days: Past 7-day period, from last record

Month: Defined by Calendar Month i.e. January 1 - January 31

Year: Defined by Calendar Year i.e. January 1 - December 31

- ▶ In the mode of viewing wind speed history, press and hold the “⚙️” button for 3 seconds to clear all history of wind speed.

**Note:** Wind speed reading will reset to current wind speed.

**Note:** After 20 seconds without pressing any button or touch the “☀️ / Zz” location button at any time to exit the view

mode.

## Rain Readings | History

- ▶ In the main display interface, press and hold the  button for 3 seconds to convert the display to cumulative value of rainfall or rate of rainfall

**Note:** Rainfall: from current to past (1 hour | 24 hours | day | 7 days | month | year | total) total accumulated rainfall  
Rainfall rate: average rainfall over the past 12 hours per hour

- ▶ Press and release the  button to view the rain history

**Note:** NOW: cumulative value over the past 30 minutes

HOURLY: cumulative value over the past 60 minutes

24 HOURS: The cumulative value of the past 24 hours.

DAY: 24 hr period from 0:00 – 23:59(12:00am - 11:59pm). Cumulative value with today

7 DAYS: In the past 7 days, the cumulative value of the last record begins

MONTH: The cumulative value defined by the calendar month (ie January 1st - January 31st).

YEAR: The cumulative value is determined by the calendar year, from January 1 to December 31.

TOTAL: The cumulative value of the total run time (no time stamp) since the weather station was started

- ▶ In the mode of viewing rain history, press and hold the  button for 3 seconds to clear all history of rain.

**Note:** The rain reading will reset to 0 mm (in).

**Note:** After 20 seconds without pressing any button or touch the  location button at any time to exit the view mode, The weather station will resume normal time display and display the last rainfall record you viewed.  
When the rain shows the rain rate before entering the observation mode, it still shows the rain rate when returning from the observation mode to the normal time display.

## Wireless sensor connection

- ▶ The weather station can connect up to 1 Multi-combination wireless sensor and 3 different channels of temperature | humidity wireless sensor,
- ▶ The weather station automatically searches for all wireless sensors within 3 minutes of power-on and registers the sensor IDs. Each sensor generates a random ID after power-on to distinguish the sensors.
- ▶ In the main display interface, press and release the  button to view the value of the wireless sensor on the different channels.

**Note:** In view mode, the ID of the wireless sensor can be displayed.

- ▶ The temperature/humidity data of the additional channel wireless sensor needs to be displayed on the normal time display interface. After selecting the channel in the viewing mode, touch the  location button to exit the viewing mode.

**Note:** The temperature and humidity values shown in the OUTDOOR REMOTE column after exit are the selected channels. At the same time, in the channel icon (displaying the position of A15), the number of channels is displayed: OUTDOOR (representing Multi-combination wireless sensor) | 1 or 2 or 3 (representing 3 channels of temperature | humidity wireless sensor))

**Note:** When the weather station loses sensor signals or the sensor is not connected to the channel, the value of the channel is displayed as "--"

- ▶ If you need to add a new sensor or replace the sensor. In channel view mode, press and hold the  button for more than 3 seconds, the weather station will search for the 3 minute signal again, and the new channel sensor will be added to the weather station within 3 minutes.

**Note:** When adding a new sensor or replacing a sensor (old sensor replacement battery), you need to turn on the

# meteo – SP89 Manual



sensor power first, then follow the steps above to control the weather station.

**Note:** When the channel icon (the position of the display A15) displays the low voltage icon , the battery of the corresponding channel wireless sensor is replaced according to the channel number of the channel icon. Then follow the steps above to re-add the wireless sensor to the weather station.

- ▶ In the normal time display interface, press and hold the  button for 3 seconds, the wireless channel in the OUTDOOR REMOTO column will enter the loop mode, and the channel will be changed every 5 seconds (OUTDOOR|CH1|CH2|CH3), and the automatic conversion display will be different. Channel temperature | humidity value

**Note:** In the cycle mode, only the values of temperature and humidity are being converted, and the values of wind speed, wind direction, rainfall, etc. are not converted, and the values are still derived from the Multi-combination wireless sensor.

## Weather alerts viewing and setting

- ▶ Press and release the  button to view the weather alerts mode. Continue to press and release the  button to confirm and move to the next item.





**Note:** After 20 seconds without pressing any button or touch the  / "Zz" location button at any time to exit the view mode.

**Note:** View Outdoor | REMOTE Temperature | Humidity alert, press and release the  button to switch to other channels. (A total of 4 channels: outdoor | CH1 | CH2 | CH3)

- ▶ In each weather alert view item, press and hold the  button to turn the alert on or off.

**Note:** The weather alert is initially turned off by default, and the display is OFF. When the weather alert is turned on, it is displayed as ON.

- ▶ Press and hold the  button for 3 seconds to enter the weather alert setting mode.

- ▶ Press and release the  or  button to adjust the value. Hold the  or  button to adjust quickly.

- ▶ Press and release the  button to confirm and move to the next item.

**Note:** After 20 seconds without pressing any button or touch the  / "Zz" location button at any time to exit the settings.

**Note:** Set Outdoor | REMOTE Temperature | Humidity alert, press and release the  button to switch to other channels. (A total of 4 channels: outdoor | CH1 | CH2 | CH3)

### View and Settings order:

1. Outdoor | remote high temperature
2. Outdoor | remote low temperature
3. Outdoor | remote high humidity
4. Outdoor | remote low humidity
5. Indoor | remote high temperature
6. Indoor | remote low temperature
7. Indoor | remote high humidity
8. Indoor | remote low humidity
9. High wind speed
10. High 24-hours rainfall
11. High rainfall rate

## Weather alert trigger

- ▶ When armed alert value is reached, station will beep 5 times each minute, until Out of alert range.











# meteo – SP89 Manual

- ▶ The flashing alert icon will indicate if is a LOW or High alert.
- ▶ Press any button to stop the alert sound.
- ▶ The alert icon will flash while value is in alert range.

**Note:** If you want to permanently cancel the alert, enter the weather view mode, switch to the item you want to cancel, press and release the “⚙️” button to set to OFF

## Weather forecast:

- ▶ The weather station calculates a weather forecast for about the next 12 hours based on the barometric pressure trend. Of course this forecast can't compare to that of professional weather services supported by satellites and high performance computers, It provides only an approximate indication of the current weather development in a small local area. Please take the weather forecast from your local weather forecasting service into account as well as the forecast from your weather station. If there are discrepancies between the information from your device and from the local weather forecasting service, please take the advice of the latter as authoritative.
- ▶ The weather station displays the following weather icon:

sunny	Mostly cloudy	Cloudy	Rainy	Thunder Rainy
				
Snow	Gale		Storm	Snowstorm
				

**Note:** The Snowy icon will only appear if the outdoor temperature (refers to the temperature detected by multiple combined sensors) is below  $-4^{\circ}\text{C}$  ( $+25^{\circ}\text{F}$ ) and the forecast would be rainy or Thunder Rainy.

The Gale icon will only appear if the wind speed is above 50KM/H and the forecast would be Sunny or Mostly Cloudy or Cloudy.

The storm icon will only appear if the wind speed is above 50KM/H and the forecast would be rainy or thunder rain.



The Snowstorm icon will only appear if the outdoor temperature (refers to the temperature detected by multiple combined sensors) is below  $-4^{\circ}\text{C}$  ( $+25^{\circ}\text{F}$ ) and the wind speed is above 50 KM / H and the forecast would be rainy or Thunder Rainy.

- ▶ After the weather station needs 7-10 days of air pressure calibration, the weather forecast will tend to be stable with an accuracy rate of 70%-75%.
- ▶ The weather station can display the barometric pressure trend.



# meteo – SP89 Manual

▶ You may see the following displays:

-  : The barometric pressure will rise.
-  : The barometric pressure will remain constant.
-  : The barometric pressure will fall.

## Background lighting

- ▶ If the product is powered by batteries, Touch the “☀ / ZZ” location button. Backlight lit 15 seconds.
- ▶ When the power supply of the product is inserted into the power supply adapter, the battery will automatically disconnect the power supply, and the backlight will always be bright. Press the  button to adjust the brightness of the backlight, you can adjust the 4 state: 3 different brightness backlight and close the backlight. When the backlight brightness is not at the maximum brightness, press the “☀ / ZZ” button. Backlight turns to maximum brightness of 10 seconds.

**Note:** During the reception of the time radio wave signal, the backlight will be automatically closed to prevent the interference of the radio wave.

## Low battery:

- ▶ If the “Indoor sensor” column is display the battery icon , you need to replace the weather stations battery as soon as possible,

## Mounting Instructions (wireless sensor)

### Temperature | Humidity Wireless Remote Sensor

Option 1:

- ▶ Mount the mounting screws to the wall.
- ▶ Hang the wireless sensor on the screw.

Option 2:

- ▶ Insert the mounting screws through the front of the wireless sensor into the wall.
- ▶ Tighten the screws to fit snugly (do not overtighten).
- ▶ If the wireless sensor is placed outdoors, install the temperature | humidity wireless sensor on a north facing wall or any shadow. The sun will make it even higher.
- ▶ The guardrail under the eaves or under the deck is preferred.
- ▶ Make sure the wireless sensor is installed vertically to vent moisture.

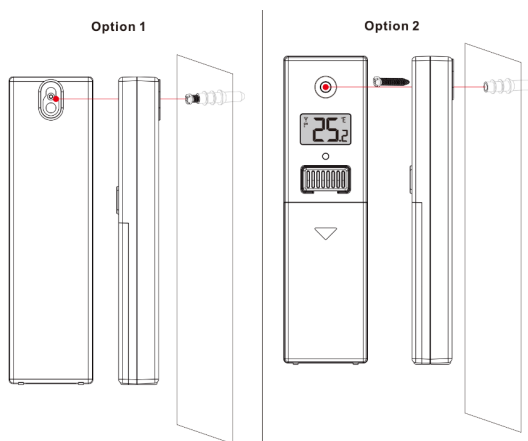

### Multi-combination Wireless Remote Sensor

- ▶ Mount in an open area clear for 15 meters (50 feet) in all directions.
- ▶ The sensor needs to be mounted on a sturdy platform or bracket that is mounted 1.5 m (5 ft) above the ground.

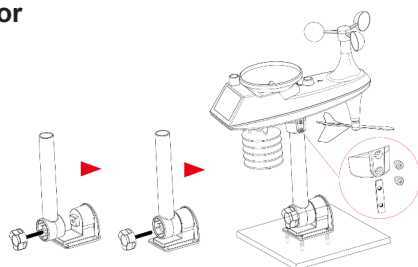

## meteo – SP89 Manual

- ▶ The base of the sensor is screwed to the platform and the support frame. Tighten the large nut that secures the support rod to the base
- ▶ When installing, adjust the sensor body so that the solar panel faces south, otherwise the wind direction will be wrong. Note the “N” North Embossed Mark on the top of the sensor (requires a compass for proofreading, and the “N” North Emboss mark is identical to the “N” of the compass).
- ▶ When installing the sensor, use the top bubble level to ensure the sensor level, otherwise the accuracy of the rainfall reading will be affected.
- ▶ After completing the above two steps, lock the two hexagon socket screws on the side of the sensor body.
- ▶ When installing, the fixing screws of the wind cup and the wind direction cursor should be tightened and tightened.
- ▶ The rainforest structure of the sensor needs to be cleaned regularly (recommended cycle 1-3 months, depending on the frequency of rain):

1. Remove the rainwater funnel (turn the rain sand funnel according to the direction of rotation shown).
2. Gently remove debris or insects from the rain sensor.
3. Remove debris from the rainwater funnel itself, especially debris from the funnel drain.
4. Remove the debris from the drain.
5. Reinstall the rainwater bucket.
6. Note: Do not apply oil to the rain sensor.

**Note:** Make sure the wireless sensor is installed within 100 meters of the weather station (empty, unobstructed).

According to the thickness of the obstacle between the wireless sensor and the weather station, the distance should be shortened as much as possible (the distance after the wireless signal penetrates the obstacle will be shortened), otherwise the data transmission may be disturbed.

