

TOSHIBA



Kuchenka Mikrofalowa

INSTRUKCJA OBSŁUGI

Model:

MM-EM23P(BK)-CV

MM-EM23P(WH)-CV

Przeczytaj uważnie niniejszą instrukcję przed użyciem kuchenki mikrofalowej i zachowaj ją na przyszłość.

Postępując zgodnie z instrukcjami, kuchenka będzie służyć Ci przez wiele lat.

ZACHOWAJ INSTRUKCJĘ DO UŻYTKU W PRZYSZŁOŚCI

MM-EM23P(BK)-CV
MM-EM23P(WH)-CV

ZAWARTOŚĆ

ZAWARTOŚĆ	1
ŚRODKI OSTROŻNOŚCI	2
SPECYFIKACJE	2
WAŻNE INSTRUKCJE BEZPIECZEŃSTWA	3-4
CZYSZCZENIE	5
NACZYNIA	5-6
USTAWIENIE I INSTALACJA	7-8
PANEL STEROWANIA	9
OBSŁUGA	
POZIOM MOCY MIKROFAL	10
USTAWIENIA ZEGARA	10
MINUTNIK KUCHENNY	10
KUCHENKA MIKROFALOWA	10
EKSPRESOWE GOTOWANIE	11
FUNKCJA ROZMRAŻANIA NA WAGĘ	11
FUNKCJA ROZMRAŻANIA CZASOWEGO	11
FUNKCJA AUTOMATYCZNEGO MENU	11-12
GOTOWANIE WIELOETAPOWE	12
FUNKCJA BLOKADY DLA DZIECI	13
FUNKCJE PAMIĘCI	13
FUNKCJA ZAPYTANIA	13
FUNKCJA PRZYPOMNIENIA O KOŃCU GOTOWANIA	13
POZOSTAŁE SPECYFIKACJE	13
ROZWIĄZYWANIE PROBLEMÓW	14

ŚRODKI OSTROŻNOŚCI

ŚRODKI OSTROŻNOŚCI W CELU UNIKNIĘCIA NARAŻENIA NA NADMIERNE PROMIENIOWANIE MIKROFALOWE

- (a) Nie należy włączać kuchenki przy otwartych drzwiczkach, ponieważ może to skutkować narażeniem na szkodliwą energię mikrofalową. Nie wolno uszkadzać ani ingerować w blokadę bezpieczeństwa.
- (b) Nie wolno umieszczać przedmiotów pomiędzy frontem kuchenki a drzwiczkami ani pozwalać, aby pozostałości środków czyszczących gromadziły się na powierzchniach uszczelniających.
- (c) **OSTRZEŻENIE:** Jeśli drzwiczki lub uszczelki drzwiczek są uszkodzone, kuchenki nie wolno uruchamiać, dopóki nie zostanie naprawiona przez kompetentną osobę.

UWAGA

Jeśli urządzenie nie jest utrzymywane w czystości, jego powierzchnia może ulec zniszczeniu, co wpłynie na trwałość urządzenia i może skutkować niebezpieczeństwem.

SPECYFIKACJE

Model:	MM-EM23P(BK)-CV / MM-EM23P(WH)-CV
Napięcie znamionowe:	230V~50Hz
Pobór Mocy (Mikrofala):	1250W
Znamionowa Moc Wyjściowa (Mikrofala):	800W
Pojemność Kuchenki:	23L
Średnica Płyty Obrotowej:	Φ 270mm
Wymiary Zewnętrzne (szer. x gł. x wys.):	485x392x293mm
Waga Netto:	Okolo 13.0 kg

WAŻNE INSTRUKCJE BEZPIECZEŃSTWA

OSTRZEŻENIE

Aby zmniejszyć ryzyko pożaru, porażenia prądem, urazów lub narażenia na nadmierne promieniowanie mikrofalowe podczas korzystania z urządzenia, należy przestrzegać podstawowych środków ostrożności, w tym:

1. Przeczytaj i postępuj zgodnie ze szczegółami: „ŚRODKI OSTROŻNOŚCI, ABY UNIKNĄĆ MOŻLIWEJ EKSPOZYCJI NA NADMIERNĄ ENERGIĘ MIKROFALOWĄ”.
2. To urządzenie może być używane przez dzieci i osoby o ograniczonych zdolnościach fizycznych, sensorycznych lub umysłowych lub bez doświadczenia i wiedzy, jeśli znajdują się pod nadzorem lub są poinstruowane w zakresie bezpiecznego użytkowania urządzenia i rozumieją związane z tym zagrożenia. Dzieciom nie wolno bawić się urządzeniem. Czyszczenie i konserwacja nie mogą być wykonywane przez dzieci, chyba że są one pod nadzorem.
3. Urządzenie i przewód zasilający należy trzymać z dala od dzieci, chyba że są one pod stałym nadzorem.
4. Ze względów bezpieczeństwa uszkodzony przewód zasilający musi zostać wymieniony przez producenta, w autoryzowanym serwisie lub przez wykwalifikowaną osobę.
5. OSTRZEŻENIE: Przed wymianą lampy należy upewnić się, że urządzenie jest odłączone od zasilania, aby uniknąć porażenia prądem.
6. OSTRZEŻENIE: Wykonywanie konserwacji lub napraw, wymagających zdjęcia osłony chroniącej przed promieniowaniem mikrofalowym, jest niebezpieczne dla kogokolwiek innego niż kompetentna osoba.
7. OSTRZEŻENIE: Płyny i inna żywność nie mogą być podgrzewane w szczelnie zamkniętych pojemnikach z uwagi na ryzyko wybuchu.
8. Podczas podgrzewania potraw w plastikowych lub papierowych pojemnikach należy uważać na piekarnik ze względu na możliwość zapłonu.
9. Używać tylko przyborów kuchennych przystosowanych do użytku w kuchenkach mikrofalowych.
10. W razie pojawienia się dymu, wyłączyć urządzenie lub wyjąć wtyczkę z gniazdka i pozostawić zamknięte drzwi w celu stłumienia płomieni.
11. Podgrzewanie napojów w kuchenke może powodować opóźnione, gwałtowne wrzenie, dlatego należy ostrożnie obchodzić się z naczyniem.
12. Zawartość butelek do karmienia i słoiczków z jedzeniem dla niemowląt należy wymieszać lub wstrząsnąć, a przed spożyciem sprawdzić temperaturę, aby uniknąć poparzeń.
13. Jaj w skorupkach i całych jajek gotowanych na twardo nie należy podgrzewać w kuchenkach mikrofalowych, ponieważ mogą eksplodować nawet po zakończeniu podgrzewania.
14. Kuchenkę należy regularnie czyścić i usuwać wszelkie resztki żywności.
15. Nieutrzymywanie kuchenki w czystości może prowadzić do pogorszenia stanu powierzchni, co może niekorzystnie wpłynąć na trwałość urządzenia i skutkować niebezpieczeństwem.
16. Należy używać wyłącznie sondy temperatury zalecanej dla tej kuchenki. (W przypadku kuchenek z możliwością użycia sondy temperatury).
17. Kuchenki mikrofalowej nie należy umieszczać w szafce, jeśli nie została przetestowana pod tym kątem.
18. Urządzenie przeznaczone jest do użytku w gospodarstwie domowym i w miejscach o podobnym charakterze, np.:
 - kuchnie dla personelu w sklepach, biurach i innych miejscach pracy;
 - dla klientów hoteli, moteli i innych miejsc zakwaterowania;
 - domkach wiejskich;
 - hostele i pensjonaty.
19. Kuchenka mikrofalowa jest przeznaczona do podgrzewania potraw i napojów. Suszenie żywności lub odzieży oraz ogrzewanie poduszek rozgrzewających, kapci, gąbek, wilgotnej ścierki itp. może prowadzić do obrażeń, zapłonu lub pożaru.
20. Podczas gotowania w kuchenke mikrofalowej nie wolno używać metalowych pojemników na żywność i napoje.
21. Urządzenia nie należy czyścić myjką parową.

22. Urządzenie jest przeznaczone do użytku wolnostojącego.
23. Tylna powierzchnia urządzenia powinna być skierowana do ściany.
24. Niniejsze urządzenie nie jest przeznaczone do współpracy z zewnętrznym wyłącznikiem czasowym ani oddzielnym systemem zdalnego sterowania.

PRZECZYTAJ UWAŻNIE I ZACHOWAJ DO WGLĄDU W PRZYSZŁOŚCI

Aby zmniejszyć ryzyko urazów należy podłączyć urządzenie do uziemienia

ZAGROŻENIE

Niebezpieczeństwo Porażenia Prądem

Dotknięcie niektórych elementów wewnętrznych może spowodować poważne urazy lub śmierć. Nie wolno rozmontowywać tego urządzenia.

OSTRZEŻENIE

Niebezpieczeństwo Porażenia Prądem

Nieprawidłowe uziemienie może skutkować porażeniem prądem.

Nie podłączać do gniazdka, dopóki urządzenie nie zostanie prawidłowo zainstalowane i uziemione.

To urządzenie wymaga uziemienia. W przypadku zwarcia uziemienie zmniejsza ryzyko porażenia prądem, zapewniając przewód odprowadzający prąd elektryczny.

To urządzenie jest wyposażone w kabel z przewodem uziemiającym oraz wtyczką z uziemieniem. Wtyczkę należy podłączyć do prawidłowo zainstalowanego i uziemionego gniazdka.

Skonsultuj się z wykwalifikowanym elektrykiem lub serwisantem, jeśli instrukcje dotyczące uziemienia nie są w pełni zrozumiałe lub w razie wątpliwości, czy urządzenie jest prawidłowo uziemione.

Jeśli konieczne jest użycie przedłużacza, używaj tylko przedłużacza 3-żyłowego.

1. Do urządzenia dołączony jest krótki przewód zasilający w celu zmniejszenia ryzyka zaplątania się lub potknięcia o dłuższy przewód.
2. Jeśli używany jest długi zespół przewodów lub przedłużacz:
 - 1) Oznaczone parametry elektryczne przewodu lub przedłużacza powinny być przynajmniej zgodne z parametrami urządzenia.
 - 2) Przedłużacz musi być 3-żyłowym przewodem z uziemieniem.
 - 3) Dłuższy przewód powinien być tak ułożony, aby nie zwiisał z blatu lub stołu, gdzie może być pociągnięty przez dzieci lub można się o niego potknąć.

CZYSZCZENIE

Pamiętaj, aby odłączyć urządzenie od zasilania.

1. Po użyciu wyczyść komorę kuchenki lekko zwilżoną szmatką.
2. Akcesoria czyść w zwykły sposób, w wodzie z płynem do mycia.
3. Ramę i uszczelkę drzwiczek oraz sąsiadujące części należy dokładnie wyczyścić wilgotną ścierką, jeśli są zabrudzone.
4. Nie należy używać agresywnych, ściernych środków czyszczących ani ostrych, metalowych skrobaków do czyszczenia szyby drzwiczek kuchenki, ponieważ mogą one zarysować powierzchnię, co grozi uszkodzeniem szyby.
5. Wskazówka dot. czyszczenia --- Aby ułatwić czyszczenie ścian komory mających styczność z przyrządzaną żywnością: Umieść pół cytryny w misce, dodaj 300 ml (1/2 kwarty) wody i podgrzewaj w 100% mocy kuchenki przez 10 minut. Wytrzyj piekarnik do czysta miękką, suchą ścierką.

NACZYNIA

OSTRZEŻENIE

Ryzyko Urazu

OSTRZEŻENIE: Wykonywanie konserwacji lub napraw, wymagających zdjęcia osłony chroniącej przed promieniowaniem mikrofalowym, jest niebezpieczne dla kogokolwiek innego niż osoba wykwalifikowana.

Patrz instrukcje podpisane: „Materiały do użytku w kuchenkach mikrofalowych, i których stosowania należy unikać”. Istnieją niemetalowe przybory, których nie można bezpiecznie używać w kuchenke mikrofalowej. W razie wątpliwości dane naczynie można przetestować postępując zgodnie z poniższą procedurą.

Test Naczyń:

1. Napełnij pojemnik nadający się do kuchenek mikrofalowych 1 szklanką zimnej wody (250 ml) wraz z testowanym naczyniem.
2. Gotuj z maksymalną mocą przez 1 minutę.
3. Ostrożnie dotknij naczynia. Jeśli puste naczynie jest ciepłe, nie używaj go do gotowania w kuchenke mikrofalowej.
4. Nie przekraczaj 1 minuty czasu gotowania.

Materiały, których można używać w kuchence mikrofalowej

Naczynia	Uwagi
Naczynie do przyrumieniania	Stosować się do zaleceń producenta. Dno naczynia musi znajdować się przynajmniej 3/16 cala (5 mm) nad płytą obrotową. Nieprawidłowe użytkowanie może spowodować pęknięcie płyty.
Serwis stołowy	Tylko przystosowane do kuchenek mikrofalowych. Stosować się do zaleceń producenta. Nie używać popękanych lub wyszczerbionych naczyń.
Słoiki szklane	Zawsze zdejmować pokrywkę. Używać tylko do podgrzewania potraw, aż będą ciepłe. Większość szklanych słoików nie jest żaroodporna i może pęknąć.
Naczynia szklane	Tylko żaroodporne szkło do piekarnika. Nie może posiadać metalowego wykończenia. Nie używać popękanych lub wyszczerbionych naczyń.
Woreczki do pieczenia	Stosować się do zaleceń producenta. Nie zamykać metalową opaską. Wykonać nacięcia, aby para mogła uciec.
Talercze i kubki papierowe	Używać tylko do krótkotrwałego gotowania / podgrzewania. Podczas gotowania nie zostawiać kuchenki bez nadzoru.
Ręczniki papierowe	Służy do przykrywania żywności do odgrzewania i wchłaniania tłuszczu. Używać pod nadzorem tylko do krótkotrwałego gotowania.
Papier do pieczenia	Używać jako przykrycia, aby zapobiec rozpryskiwaniu, lub owinięcia podczas gotowania na parze.
Plastik	Tylko przystosowane do kuchenek mikrofalowych. Stosować się do zaleceń producenta. Powinien być oznaczony jako „Do użytku w kuchence mikrofalowej”. Niektóre plastikowe pojemniki mięknią, gdy żywność w środku nagrzewa się. „Woreczki do gotowania” i szczelnie zamknięte torby plastikowe powinny być rozcięte, przebite lub rozszczelnione zgodnie z instrukcją na opakowaniu.
Folia plastikowa	Tylko przystosowane do kuchenek mikrofalowych. Stosowane do przykrywania potraw podczas gotowania w celu zatrzymania wilgoci. Folia nie może dotykać żywności.
Papier woskowany	Używać jako osłony, aby zapobiec rozpryskiwaniu i zatrzymać wilgoć.

Materiały, których należy unikać w kuchence mikrofalowej

Naczynia	Uwagi
Taca aluminiowa	Może powodować iskrzenie. Przełóż żywność do naczynia bezpiecznego dla kuchenek mikrofalowych.
Karton na żywność z metalowym uchwytem	Może powodować iskrzenie. Przełóż żywność do naczynia bezpiecznego dla kuchenek mikrofalowych.
Naczynia metalowe lub z metalowym wykończeniem	Metal osłania żywność przed promieniowaniem mikrofalowym. Metalowe wykończenia mogą powodować iskrzenie.
Metalowe opaski	Może spowodować iskrzenie i pożar w kuchence.
Worki papierowe	Mogą wywołać ogień w kuchence.
Pianka plastikowa	Pianka plastikowa pod wpływem wysokiej temperatury może stopić się lub zanieczyścić znajdującą się w środku ciecz.
Drewno	Drewno wysycha w kuchence mikrofalowej i może rozwarstwiać się lub pękać.

USTAWIENIE I INSTALACJA

USTAWIANIE KUCHENKI

Nazwy części i akcesoriów kuchenki

Wyjmij kuchenkę i wszystkie materiały z kartonu i komory kuchenki.

Kuchenka jest wyposażona w następujące akcesoria:

Szklana taca 1

Zespół pierścienia płyty obrotowej 1

Wał płyty obrotowej 1

Instrukcja obsługi 1

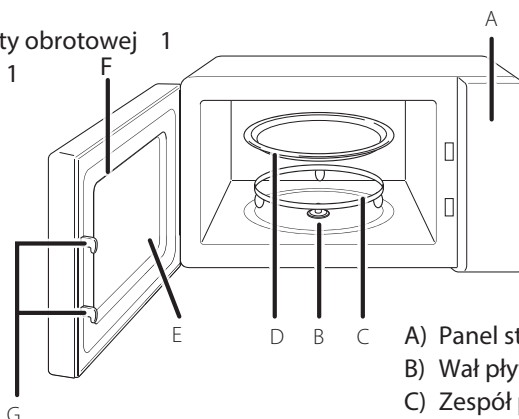

- A) Panel sterowania
- B) Wał płyty obrotowej
- C) Zespół pierścienia płyty obrotowej
- D) Szklana taca
- E) Okienko
- F) Zespół drzwiczek
- G) System blokady bezpieczeństwa

Instalacja płyty obrotowej

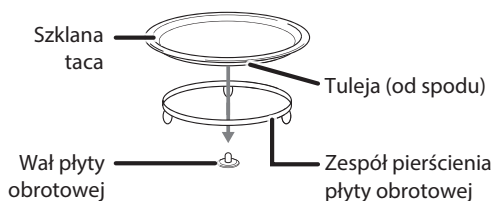

- a. Nigdy nie stawiaj szklanej tacy spodem do góry. Postępując zgodnie z instrukcją, umieść szklaną tackę na pierścieniu obrotowym w prawidłowym kierunku. Szklana taca powinna się płynnie obracać.
- b. Podczas gotowania należy zawsze używać szklanej tacy i zespołu pierścienia obrotowego.
- c. Żywność i pojemniki z żywnością na czas gotowania umieszczać należy na szklanej tacy.
- d. W razie pęknięcia tacy lub zespołu pierścienia obrotowego, skontaktuj się z najbliższym autoryzowanym centrum serwisowym.

Instalacja na blacie

Usuń wszystkie elementy opakowania i akcesoria. Sprawdź kuchenkę pod kątem uszkodzeń, takich jak wgniecenia lub wyłamane drzwiczki. Nie instalować, jeśli kuchenka jest uszkodzona.

Obudowa: Usuń folię ochronną znajdującą się na powierzchni obudowy kuchenki mikrofalowej.

Nie zdejmuj jasnobrązowej osłony mikowej przymocowanej do komory kuchenki w celu ochrony magnetronu.

Instalacja

1. Wybierz równą powierzchnię, która zapewni wystarczająco dużo otwartej przestrzeni dla otworów wlotowych i / lub wylotowych.

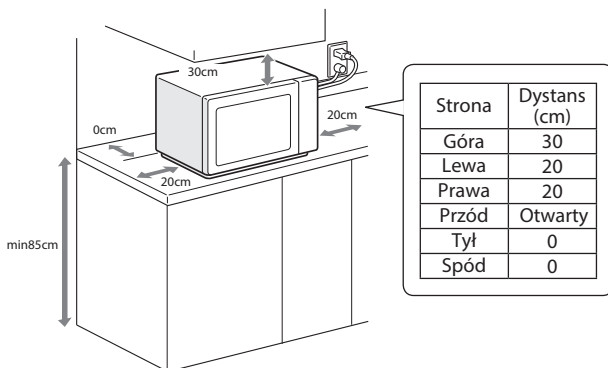

- (1) Minimalna wysokość montażu to 85 cm.
 - (2) Tylna powierzchnia urządzenia powinna być skierowana do ściany. Pozostaw minimalny odstęp 30 cm nad kuchenką; minimalny odstęp 20 cm między kuchenką a sąsiednimi ścianami.
 - (3) Nie zdejmuj nóżek ze spodu kuchenki.
 - (4) Blokowanie otworów wlotowych i / lub wylotowych może spowodować uszkodzenie kuchenki.
 - (5) Ustaw kuchenkę jak najdalej od radia i telewizora. Działanie kuchenki mikrofalowej może powodować zakłócenia odbioru radia lub telewizji.
2. Podłącz kuchenkę do standardowego gniazdka domowego. Upewnij się, że napięcie i częstotliwość są zgodne z podanymi na tabliczce znamionowej.

OSTRZEŻENIE: Nie instaluj kuchenki nad płytą kuchenną lub innym urządzeniem wytwarzającym ciepło. Zainstalowanie jej w pobliżu lub nad źródłem ciepła może spowodować uszkodzenie kuchenki i unieważnienie gwarancji.

Powierzchnie zewnętrzne mogą być gorące podczas pracy.



PANEL STEROWANIA

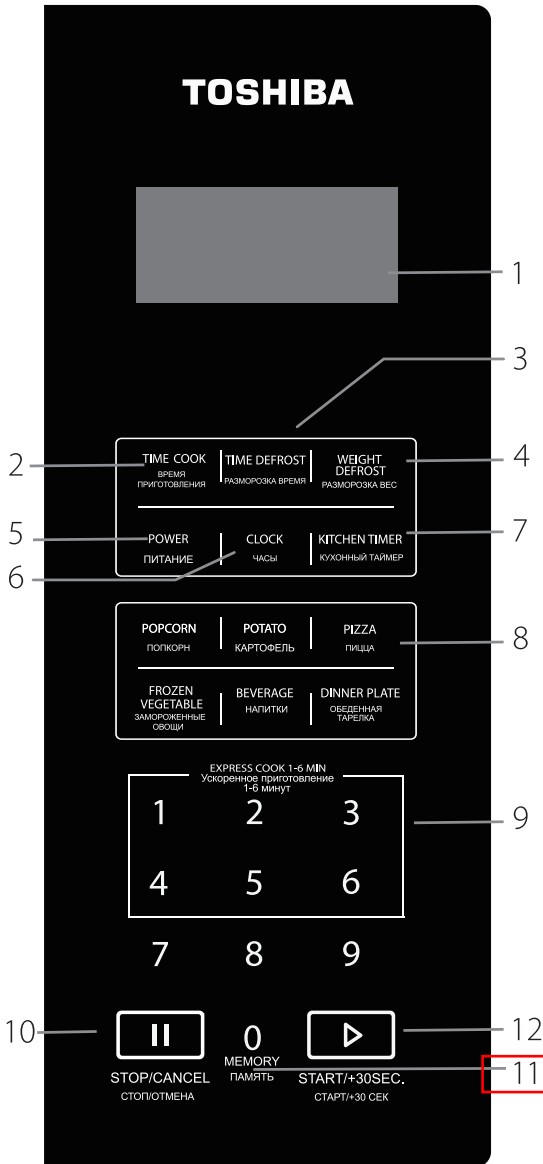

1. CYFROWY WYŚWIETLACZ
2. CZAS GOTOWANIA
Naciśnij, aby ustawić czas gotowania.
3. ROZMRAŻANIE CZASOWE
4. ROZMRAŻANIE NA WAGĘ
5. MOC
Naciśnij, aby wybrać poziom mocy mikrofal.
6. ZEGAR
Naciśnij, aby ustawić Zegar.
7. MINUTNIK KUCHENNY
8. Menu Auto
 - POPCORN
 - ZIEMNIAK
 - PIZZA
 - MROŻONE WARZYWA
 - NAPOJE
 - TALERZE
9. Ekspresowe Gotowanie 1-6MIN
Naciśnij 1 do 6, aby natychmiast rozpocząć gotowanie. 1 do 6 oznaczają czas gotowania w minutach.
10. STOP/ANULUJ
11. 0/ PAMIĘĆ
Naciśnij, aby ustawić określoną pamięć trybu gotowania.
12. START/+30SEK.
Do rozpoczęcia gotowania lub dodawania czasu gotowania 30sek. przez każdą prasę.

OBSŁUGA

|| POZIOM MOCY MIKROFAL*

Dostępnych jest 11 poziomów mocy. Naciśnij „**POWER**”, aby wybrać poziom 10. Naciśnij cyfrę na panelu sterowania, aby wybrać poziom 9 do 0. Po wybraniu „PL0”, nie włączy się zasilanie, tylko WENTYLATOR będzie działał, aby usunąć zapach z kuchni.

Poziom	10	9	8	7	6	5	4	3	2	1	0
Moc	100%	90%	80%	70%	60%	50%	40%	30%	20%	10%	0%
Wyświetlacz	PL10	PL9	PL8	PL7	PL6	PL5	PL4	PL3	PL2	PL1	PL0

* Poziom mocy mikrofal można ustawić dopiero po ustawieniu czasu gotowania. Proszę odnieść się do || **KUCHENKA MIKROFALOWA** w celach informacyjnych.

|| USTAWIENIA ZEGARA

- (1) System zegarowy to system 12-godzinny.
- (2) Naciśnij „**CLOCK**”, wyświetli się „00:00”.
- (3) Naciśnij klawisze numeryczne i wprowadź aktualny czas. Na przykład teraz jest godzina 12:10, naciśnij kolejno „1, 2, 1, 0”
- (4) Naciśnij „**CLOCK**”, aby zakończyć ustawianie zegara. „:” zacznie migać i zegar zostanie podświetlony.
- (5) Jeśli wprowadzane liczby nie mieszczą się w zakresie 1:00-12:59, ustawienie będzie nieważne, dopóki nie zostaną wprowadzone prawidłowe liczby.

Uwagi: (1) W trakcie ustawiania zegara, jeśli zostanie naciśnięty przycisk „**STOP/ANULUJ**” lub jeśli w ciągu 1 minuty nie zostanie wykonana żadna operacja, piekarnik automatycznie powróci do poprzedniego ustawienia.

(2) Jeśli zegar wymaga zresetowania, powtórz kroki od 1 do 3.

|| MINUTNIK KUCHENNY

- (1) Naciśnij „**KITCHEN TIMER**”, na ekranie pojawi się 00:00.
- (2) Naciśnij klawisze numeryczne i wprowadź czas timera. (Maksymalny czas ustawienia to 99 minut i 99 sekund.)
- (3) Naciśnij „**START/+30SEK**”, aby potwierdzić ustawienie.
- (4) Gdy nadejdzie czas timera, brzęczyk zadzwoni 5 razy.

Jeśli ustawiony został zegar (system 12-godzinny), na ekranie pojawi się aktualna godzina.

Uwagi: (1) Zegar minutnika kuchennego różni się od systemu 12-godzinnego. Minutnik kuchenny służy do odliczania czasu gotowania, gdy gotowanie nie odbywa się w piekarniku.

(2) Podczas pracy minutnika nie można ustawiać programu.

|| KUCHENKA MIKROFALOWA

- (1) Naciśnij jeden raz „**TIME COOK**”, na ekranie pojawi się „00:00”.
- (2) Naciśnij klawisze numeryczne, aby wprowadzić czas gotowania. (Maksymalny czas gotowania to 99 minuty i 99 sekund.)
- (3) Naciśnij jeden raz „**POWER**”, na ekranie pojawi się „PL10”. Domyślna moc to 100% mocy. Teraz możesz naciskać klawisze numeryczne, aby dostosować poziom mocy.
- (4) Naciśnij „**START/+30SEK**”. rozpocząć gotowanie.

Przykład: Gotowanie potraw z mocą mikrofal 50% przez 15 minut.

- a. Naciśnij raz „**CZAS GOTOWANIA**”. Wyświetla się „00:00”.
- b. Naciśnij kolejno „1”, „5”, „0”, „0”.
- c. Naciśnij raz „**POWER**”, a następnie „5”, aby wybrać 50% mocy mikrofal.
- d. Naciśnij „**START/+30SEK**”. rozpocząć gotowanie.

Uwagi: (1) W trakcie ustawiania, jeśli zostanie naciśnięty przycisk „**STOP/ANULUJ**” lub jeśli w ciągu 1 minuty nie zostanie wykonana żadna operacja, piekarnik automatycznie powróci do poprzedniego ustawienia.

(2) Jeśli wybrano „PL0”, piekarnik będzie pracował z wentylatorem bez zasilania. Możesz użyć tego poziomu, aby usunąć zapach z piekarnika.

(3) Podczas gotowania mikrofalowego można nacisnąć przycisk „**POWER**”, aby zmienić potrzebną moc. Po naciśnięciu „**POWER**”, aktualna moc miga przez 3 sekundy, możesz nacisnąć przycisk numeryczny, aby zmienić moc. Piekarnik będzie pracował z wybraną mocą przez czas spoczynku.

|| EKSPRESOWE GOTOWANIE

- (1) W stanie gotowości, natychmiastowe gotowanie na poziomie 100% mocy można rozpocząć, wybierając czas gotowania od 1 do 6 minut, naciskając klawisze numeryczne od 1 do 6. Naciśnij „**START/+30SEK**”, aby wydłużyć czas gotowania. Maksymalny czas gotowania to 99 minuty i 99 sekund.
- (2) W stanie gotowości, natychmiastowe gotowanie przy 100% poziomie mocy z 30-sekundowym czasem gotowania można rozpocząć, naciskając przycisk „**START/+30SEK**”. Każde naciśnięcie tego samego przycisku wydłuża czas gotowania o 30 sekund. Maksymalny czas gotowania to 99 minuty i 99 sekund.

Uwaga: Podczas gotowania mikrofalowego i rozmrażania na czas można dodać czas, naciskając przycisk „**START/+30SEK**”.

|| FUNKCJA ROZMRAŻANIA NA WAGĘ

- (1) Naciśnij „**ROZMRAŻANIE NA WAGĘ**”, na ekranie pojawi się „dEF1”.
- (2) Naciśnij przyciski numeryczne, aby wprowadzić wagę do rozmrożenia. Wprowadź wagę w zakresie 100~2000g.
- (3) Jeśli wprowadzony ciężar nie mieści się w zakresie 100~2000, dane wejściowe będą nieprawidłowe.
- (4) Naciśnij „**START/+30SEK**” rozpocząć rozmrażanie i zostanie wyświetlony pozostały czas gotowania.

|| FUNKCJA ROZMRAŻANIA CZASOWEGO

- (1) Naciśnij „**ROZMRAŻANIE CZASOWE**”, na ekranie pojawi się „dEF2”.
- (2) Naciśnij klawisze numeryczne, aby wprowadzić czas rozmrażania. Efektywny zakres czasu to 00:01~99:99
- (3) Domyślna moc mikrofal to poziom mocy 3. Jeśli chcesz zmienić poziom mocy, naciśnij raz „**POWER**”, a na ekranie pojawi się „PL 3”. Następnie naciśnij klawiaturę numeryczną żądanego poziomu mocy.
- (4) Naciśnij „**START/+30SEK**” rozpocząć rozmrażanie. Zostanie wyświetlony pozostały czas gotowania.

|| FUNKCJA AUTOMATYCZNEGO MENU

• POPCORN

- (a) Naciśnij kilkakrotnie „**POPCORN**”, aż na wyświetlaczu pojawi się żądana liczba, kolejno „50”, „100” gramów. Na przykład naciśnij raz „**POPCORN**”, pojawi się „50”.
- (b) Naciśnij „**START/+30SEK**”, aby gotować. Brzączyk zabrzmi pięć razy, a następnie powróci do stanu gotowości.
- (c) **Ważne informacje na temat funkcji Popcorn w kuchence mikrofalowej:**
 1. Przy wyborze 100 g popcornu sugerujemy, aby na każdym z rogów torby złożyć trójkąt przed gotowaniem. Zobacz zdjęcie po prawej.
 2. Jeśli/Gdy torebka popcornu rozszerzy się i nie obraca się już prawidłowo, naciśnij, przycisk „**STOP/ANULUJ**” jeden raz, aby otworzyć drzwiczki piekarnika i ustaw worek odpowiednio, aby zapewnić równomierne gotowanie.

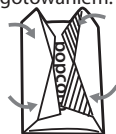

• ZIEMNIAK

- (a) Naciśnij kilkakrotnie „**ZIEMNIAK**”, aż na wyświetlaczu pojawi się żądany numer, kolejno „1”, „2”, „3”.
USTAWIENIE „1”: 1 ziemniak (około 230 gramów)
USTAWIENIE „2”: 2 ziemniaki (około 460 gramów)
USTAWIENIE „3”: 3 ziemniaki (około 690 gramów)
Na przykład, naciśnij raz „**ZIEMNIAK**”, pojawi się „1”.
- (b) Naciśnij „**START/+30SEK**”, aby gotować. Brzączyk zabrzmi raz. Po zakończeniu gotowania brzączyk zabrzmi pięć razy, a następnie powróci do stanu gotowości.

• MROŻONE WARZYWA

- (a) Naciśnij kilkakrotnie „**MROŻONE WARZYWA**”, aż na wyświetlaczu pojawi się żądana liczba, kolejno „150”, „350”, „500” gramów.
Na przykład, naciśnij raz „**MROŻONE WARZYWA**”, pojawi się „150”.
- (b) Naciśnij „**START/+30SEK**”, aby gotować. Brzączyk zabrzmi raz. Po zakończeniu gotowania brzączyk zabrzmi pięć razy, a następnie powróci do stanu gotowości.

• NAPOJE

- (a) Naciskaj przycisk „**NAPOJE**”, aż na wyświetlaczu pojawi się żądany numer, kolejno „1”, „2”, „3” filiżanki. Jedna filiżanka to około 120ml. Na przykład naciśnij raz „NAPOJE”, pojawi się „1”.
- (b) Naciśnij „**START/+30SEK**”, aby gotować. Brzęczyk zabrmi raz. Po zakończeniu gotowania brzęczyk zabrmi pięć razy, a następnie powróci do stanu gotowości.

• TALERZE

- (a) Naciskaj „**TALERZE**”, aż na wyświetlaczu pojawi się żądana liczba, „250”, „350”, „500” gramów będą wyświetlane w kolejności.
Na przykład, naciśnij raz „**TALERZE**”, pojawi się „250”.
- (b) Naciśnij „**START/+30SEK**”, aby gotować. Brzęczyk zabrmi raz. Po zakończeniu gotowania brzęczyk zabrmi pięć razy, a następnie powróci do stanu gotowości.

• PIZZA

- (a) Naciśnij wielokrotnie „**PIZZA**”, aż na wyświetlaczu pojawi się żądana liczba, kolejno „100”, „200”, „400” gramów.
Na przykład, naciśnij raz „**PIZZA**”, pojawi się „100”.
- (b) Naciśnij „**START/+30 SEK**”, aby zacząć gotować. Brzęczyk zabrmi raz. Po zakończeniu gotowania brzęczyk zabrmi pięć razy, a następnie powróci do stanu gotowości.

|| GOTOWANIE WIELOETAPOWE

Do gotowania można ustawić maksymalnie 2 etapy. W przypadku gotowania wieloetapowego, jeśli jeden z nich to rozmrażanie, wtedy rozmrażanie powinno być automatycznie umieszczone na pierwszym etapie.

Uwaga: Automatyczne gotowanie nie działa przy gotowaniu wieloetapowym.

Przykład: Jeśli chcesz gotować z mocą mikrofal 80% przez 5 minut + moc mikrofal 60% przez 10 minut.

Kroki gotowania są następujące:

- (1) Naciśnij jeden raz „**CZAS GOTOWANIA**”, a następnie „5”, „0”, „0”, aby ustawić czas gotowania;
- (2) Naciśnij raz „**POWER**”, a następnie naciśnij „8”, aby wybrać 80% mocy mikrofal.
- (3) Naciśnij raz „**TIME COOK**”, a następnie naciśnij „1”, „0”, „0”, aby ustawić czas gotowania;
- (4) Naciśnij jeden raz „**POWER**”, a następnie „6”, aby wybrać 60% mocy mikrofal.
- (5) Naciśnij „**START/+30SEK**”, aby rozpocząć gotowanie.

|| FUNKCJA BLOKADY DLA DZIECI

Blokada: W stanie gotowości naciśnij „**STOP/ANULUJ**” przez 3 sekundy, usłyszysz długi sygnał dźwiękowy oznaczający wejście w stan blokady dziecięcej; w międzyczasie na ekranie pojawi się „”.

Zamykanie blokady: W stanie zablokowanym naciśnij „**STOP/ANULUJ**” i przytrzymaj przez 3 sekundy. Usłyszysz długi dźwięk „beep” oznaczający, że blokada jest zwolniona.

|| FUNKCJE PAMIĘCI

- (1) Naciśnij „**0(Pamięć)**”, aby wybrać procedurę pamięci 1-3. Na ekranie pojawi się 1, 2, 3.
- (2) Jeśli procedura została ustawiona, naciśnij „**START/+30SEK**”. z niego korzystać. Jeśli nie, kontynuuj ustawianie procedury. Można ustawić tylko jeden lub dwa etapy.
- (3) Po zakończeniu ustawień naciśnij „**START/+30SEK**” raz, aby zapisać procedurę. Jeśli naciśniesz „**START/+30SEK**”, ponownie zacznie się gotować.

Przykład: Aby ustawić następującą procedurę jako drugą pamięć, czyli pamięć 2.

Gotowanie potraw z mocą mikrofal 80% przez 3 minuty i 20 sekund.

Działania są następujące:

- a. W stanie gotowości naciśnij dwukrotnie „**0 (Pamięć)**”, przestań naciskać w momencie, aż na ekranie pojawi się „2”.
- b. Naciśnij raz „**CZAS GOTOWANIA**”, a następnie naciśnij kolejno „3”, „2”, „0”.
- c. Naciśnij jeden raz „**POWER**”, wyświetli się „PL10”, a następnie naciśnij „8” i wyświetli się „PL8”.
- d. Naciśnij „**START/+30SEK**” aby zapisać ustawienie. Brzęczyk rozlegnie się raz i wyświetli się „2”. Jeśli naciśniesz „**START/+30SEK**” ponownie, procedura zostanie zapisana jako pamięć 2 i będzie obsługiwana.

- a. Jeśli prąd nie zostanie odcięty, procedura będzie cały czas zapisana. Jeśli tak się stanie, procedurę należy zresetować.
- b. Jeśli chcesz uruchomić zapisaną procedurę, w stanie gotowości, naciśnij dwukrotnie „**0 (pamięć)**”, na ekranie pojawi się „2”, a następnie naciśnij „**START/+30 SEK**”, aby wyłączyć.

|| FUNKCJA ZAPYTANIA

- (1) W stanie gotowania naciśnij „**ZEGAR**”, na ekranie pojawi się zegar przez trzy sekundy.
- (2) W trybie gotowania mikrofalowego naciśnij „**POWER**”, aby zapytać o poziom mocy mikrofal, a aktualna moc mikrofal zostanie wyświetlona. Po trzech sekundach piekarnik powróci do poprzedniego stanu. W stanie wieloetapowym sposób zapytania można wykonać w ten sam sposób, jak powyżej.

|| FUNKCJA PRZYPOMNIENIA O KOŃCU GOTOWANIA

Po zakończeniu gotowania brzęczyk wyda 5 sygnałów dźwiękowych, aby poinformować użytkownika, że gotowanie zostało zakończone.

|| POZOSTAŁE SPECYFIKACJE

- (1) W stanie gotowości, jeśli ustawiony zegar cyfrowy w kształcie tuby wyświetla aktualny czas, ikona „**0:00**” będzie migać; w przeciwnym razie pokazuje „**0:00**”.
- (2) W stanie funkcji ustawień ekran wyświetla odpowiednie ustawienie.
- (3) W stanie pracy lub pauzy na ekranie wyświetlany jest dodatkowy czas gotowania.

|| FUNKCJA RESETOWANIA TALERZA OBROTOWEGO

1. Po zakończeniu gotowania, jeśli talerz obrotowy nie znajduje się w pozycji początkowej, wejdzie w funkcję resetowania talerza obrotowego. W tym czasie lampa, wentylator i talerz obrotowy działają, „**⏏**” będzie wyświetlany dynamicznie. Po zresetowaniu talerza obrotowego piekarnik przestaje gotować i przypomina o zakończeniu gotowania.
2. W stanie oczekiwania naciśnij klawisz numeryczny „5” przez 3 sekundy, usłyszysz długi sygnał dźwiękowy oznaczający reset talerza obrotowego funkcja jest wyłączona. Aby włączyć funkcję resetowania talerza obrotowego, w stanie oczekiwania naciśnij klawisz „5” przez 3 sekundy, usłyszysz długi sygnał dźwiękowy oznaczający, że funkcja resetowania gramofonu została zwolniona.

Uwaga:

1. Ta funkcja działa tylko po jednym zakończonym gotowaniu. W przypadku wstrzymania lub otwarcia drzwiczek piekarnika podczas gotowania, bieżące pieczenie nie może przejść do funkcji resetowania talerza obrotowego.
2. W stanie resetowania, po otwarciu drzwi lub naciśnięciu przycisku „**STOP/ANULUJ**”, piekarnik powróci do trybu stanu oczekiwania.

|| TRYB CICHY

1. W stanie oczekiwania naciśnij „8” przez 3 sekundy, usłyszysz długi sygnał dźwiękowy oznaczający wejście w tryb cichy i wszystkie sygnały dźwiękowe zostaną wyłączone.
2. Wyjście z trybu cichego: W trybie cichym naciśnij „8” przez 3 sekundy, usłyszysz długi sygnał dźwiękowy oznaczający, że tryb cichy został zwolniony.

Uwaga:

W stanie zablokowanym piekarnik może wejść lub wyjść z trybu cichego.

ROZWIĄZYWANIE PROBLEMÓW

Prawidłowości	
Kuchenka mikrofalowa zakłóca odbiór TV	Sygnal radiowy i telewizyjny może być zakłócony przez pracę kuchenki mikrofalowej. Jest to zbliżone do zakłóceń małych urządzeń elektrycznych, takich jak mikser, odkurzacz i wentylator elektryczny. Jest to normalne.
Słabe światło kuchenki	Podczas gotowania przy niskiej mocy, światło w kuchenke może być słabe. Jest to normalne.
Nagromadzenie pary na drzwiczkach, gorące powietrze z wentrytrzników	Podczas gotowania z żywności może wydobywać się para. Większość odprowadzana jest przez wentrytrzniki. Część skrapla się na chłodnych powierzchniach, jak drzwiczki kuchenki. Jest to normalne.
Kuchenka uruchomiła się przypadkowo bez jedzenia.	Zabrania się uruchamiania urządzenia bez jedzenia w środku. Jest to bardzo niebezpieczne.

Problem	Możliwa przyczyna	Rozwiązanie
Nie można uruchomić kuchenki.	(1) Przewód zasilający nie jest dobrze podłączony.	Wyjąć wtyczkę. Następnie podłączyć ponownie po 10 sekundach.
	(2) Przepalony bezpiecznik lub załączony wyłącznik obwodu.	Wymień bezpiecznik lub zresetuj wyłącznik obwodu (naprawa wykonywana przez wykwalifikowany personel naszej firmy)
	(3) Problem z gniazdkiem.	Sprawdź gniazdko z innymi urządzeniami elektrycznymi.
Kuchenka nie grzeje.	(4) Drzwiczki nie są dobrze zamknięte.	Domknij drzwiczki.