



# FOOD SLICER

Instrukcja obsługi  
KRAJALNICA



FS 9010  
FS 9020

**KRAJALNICA**

## SPIS TREŚCI

3	TWOJE BEZPIECZEŃSTWO NA PIERWSZYM MIEJSCU
10	POZNAJ SWOJĄ KRAJALNICĘ FS 9010 / FS 9020
12	OBSŁUGA TWOJEJ KRAJALNICZY FS 9010 / FS 9020
12	Przed pierwszym użyciem
12	Montaż urządzenia
12	Poziomowanie urządzenia
12	Kontrola przed użyciem
13	Obsługa urządzenia
14	KONSERWACJA I CZYSZCZENIE
14	Czyszczenie wyjmowanego elementu środkowego
14	Smarowanie płyty dociskowej
15	Ostrzenie tarczy krojącej
15	Wymiana tarczy krojącej
16	Przechowywanie



# Gratulujemy

zakupu nowej krajalnicy FS 9010 / FS 9020.

## TWOJE BEZPIECZEŃSTWO NA PIERWSZYM MIEJSCU

Wiemy, jak ważne jest bezpieczeństwo, i dlatego od samego początku projektowania do końca procesu produkcji zwracamy szczególną uwagę na bezpieczeństwo użytkownika. Pomimo to prosimy o zachowanie ostrożności podczas użytkowania tego urządzenia i przestrzeganie poniższych zaleceń.

- Zabrania się używania urządzenia przez dzieci. Przechowuj urządzenie i kabel zasilający w miejscu niedostępnym dla dzieci.
- Z urządzenia mogą korzystać osoby o obniżonych zdolnościach fizycznych, percepcyjnych i umysłowych lub niewielkim doświadczeniu i wiedzy, o ile jest nad nimi sprawowany nadzór lub zostały one pouczone o korzystaniu z urządzenia w bezpieczny sposób i zdają sobie sprawę z ewentualnego niebezpieczeństwa.
- Urządzenie nie służy do zabawy. Dzieci nie mogą przeprowadzać czyszczenia i konserwacji urządzenia.
- W przypadku uszkodzenia kabla zasilającego jego wymianę należy zlecić wykwalifikowanemu serwisowi, aby zapobiec wystąpieniu zagrożenia. Zabrania się używania urządzenia z uszkodzonym kablem zasilającym.

## **UWAGA!**

**Używanie urządzenia niezgodnie z instrukcją może spowodować ryzyko powstania poważnych obrażeń. Podczas ręcznego czyszczenia tarczy krojącej lub przy jej regulacji należy zachować szczególną ostrożność, aby nie zranić się o ostrze.**

- Nie wystawiaj urządzenia na działanie kapiącej lub tryskającej wody ani innej cieczy. Podczas czyszczenia nie dopuszczaj do kontaktu urządzenia z tryskającą wodą.
- Urządzenie należy utrzymywać w czystości. Podczas czyszczenia postępuj zgodnie z instrukcjami w rozdziale „Konserwacja i czyszczenie”. Do czyszczenia używaj wyłącznie miękkiej gąbki lekko zwilżonej ciepłą wodą i suchej ścierki.
- Jeżeli urządzenie będzie pozostawione bez nadzoru, przed każdym montażem, demontażem i czyszczeniem urządzenia należy odłączyć je od sieci elektrycznej.
- Przed każdym montażem, demontażem, czyszczeniem, przemieszczeniem urządzenia lub w przypadku pozostawienia go bez

nadzoru, przestaw przełącznik grubości krojenia w pozycję 0.

- Ostrzenie tarczy krojącej może wykonywać wyłącznie przeszkolony pracownik autoryzowanego serwisu. Zabrania się ostrzenia tarczy krojącej przez użytkownika.
- Należy używać wyłącznie akcesoriów dostarczonych z urządzeniem. Zabrania się używania akcesoriów innych niż znajdujące się w komplecie lub zalecane. W przeciwnym razie istnieje ryzyko pożaru, porażenia prądem elektrycznym lub poważnych obrażeń.
- Podczas używania urządzenia przesuwana płyta dociskowa i docisk produktu powinny być ustawione w pozycji domyślnej, o ile nie jest to niemożliwe ze względu na rozmiar lub kształt produktu.
- Przed wymianą akcesoriów lub dostępnych elementów, które poruszają się podczas pracy, wyłącz urządzenie i odłącz je od zasilania.
- Przed podłączeniem urządzenia do gniazdka sieciowego prosimy upewnić się, że napięcie podane na tabliczce urządzenia odpowiada napięciu w gniazdku.

- Nie odłączaj urządzenia od gniazdka przez pociągnięcie za kabel sieciowy. Mogłoby dojść do uszkodzenia kabla sieciowego lub gniazdka. Przewód z gniazdka należy odłączać ciągnąc za wtyczkę przewodu sieciowego.
- Przed podłączeniem wtyczki kabla zasilającego do gniazdka i włączeniem urządzenia upewnij się, że urządzenie jest poprawnie zmontowane, płyta dociskowa znajduje się na swoim miejscu a pokrętko grubości krojenia ustawiono w pozycji 0.
- Nie stawiaj urządzenia na parapetach okiennych lub na niestabilnych powierzchniach. Urządzenie należy umieszczać wyłącznie na równej, suchej i stabilnej powierzchni.
- Nie umieszczaj urządzenia w pobliżu otwartego ognia lub urządzenia będącego źródłem ciepła.
- Unikaj kontaktu z ruchomymi elementami, szczególnie z tarczą krojącą. Nawet w przypadku, gdy urządzenie wyposażono w elementy zabezpieczające, nie wkładaj rąk w pobliże tarczy krojącej lub innych ruchomych elementów.



- Nie dociskaj ręką produktów do tarczy krojącej. Umieść produkty na płycie dociskowej i zabezpiecz blokadą.
- Nie obsługuj urządzenia mokrymi rękami lub boso.
- Urządzenie jest przeznaczone do krojenia produktów spożywczych. Nie należy go używać do krojenia twardego pieczywa, warzyw, produktów mrożonych, produktów w folii plastikowej lub aluminiowej, mięsa z kością, owoców z twardymi pestkami itp.
- Urządzenie jest przeznaczone wyłącznie do użytku domowego. Nie należy używać go w warunkach przemysłowych ani na dworze.
- Należy regularnie czyścić środek tarczy krojącej, zgodnie z instrukcją w rozdziale „Konserwacja i czyszczenie”. Należy zachować szczególną ostrożność, aby nie zranić się ostrzem tarczy krojącej.
- Nie wkładaj palców ani innych przedmiotów, takich jak nóż, widelec itp. w miejsce między ruchomą płytą nośną i tarczą krojącą.
- Przed wyjęciem potraw z krawalnicy upewnij się, że tarcza krojąca jest całkowicie nieruchoma.

## **WAŻNE WSKAZÓWKI DOTYCZĄCE BEZPIECZNEGO KORZYSTANIA ZE WSZYSTKICH URZĄDZEŃ ELEKTRYCZNYCH**

- Przed użyciem rozwiń całkowicie kabel zasilający.
- Nie przewieszaj kabla zasilającego przez krawędź stołu lub blatu roboczego. Zadbaj o to, aby nie dotykał gorących powierzchni ani się nie splątał. Nie kładź ciężkich przedmiotów na kablu zasilającym.
- Ze względów bezpieczeństwa zaleca się podłączenie urządzenia do obwodu elektrycznego oddzielnego od innych urządzeń. Do podłączenia urządzenia do gniazdka sieciowego nie używaj rozdzielników ani przedłużaczy.
- Aby uniknąć porażenia prądem elektrycznym, nie zanurzaj urządzenia, podstawy, kabla zasilającego ani wtyczki w wodzie ani innych cieczach.
- Zaleca się przeprowadzanie regularnych przeglądów urządzenia. Nie korzystaj z urządzenia, jeśli jest w jakikolwiek sposób uszkodzone lub jeśli uszkodzony jest przewód zasilający lub wtyczka. Wszelkie naprawy należy powierzyć najbliższemu autoryzowanemu serwisowi Catler.

- Jakąkolwiek konserwację wykraczającą poza zwykłe czyszczenie należy powierzyć autoryzowanemu serwisowi Catler.
- Zaleca się zainstalowanie ochronnika przepięciowego (standardowy włącznik w gniazdku) w celu zagwarantowania zwiększonej ochrony podczas użytkowania urządzenia. Zaleca się, aby w obwodzie elektrycznym, w którym urządzenie będzie użytkowane, zainstalowany był ochronnik przepięciowy (z nominalnym prądem szczytkowym max. 30 mA). Zwróć się do swego elektryka o specjalistyczną pomoc.

## POZNAJ SWOJĄ KRAJALNICĘ FS 9010 / FS 9020

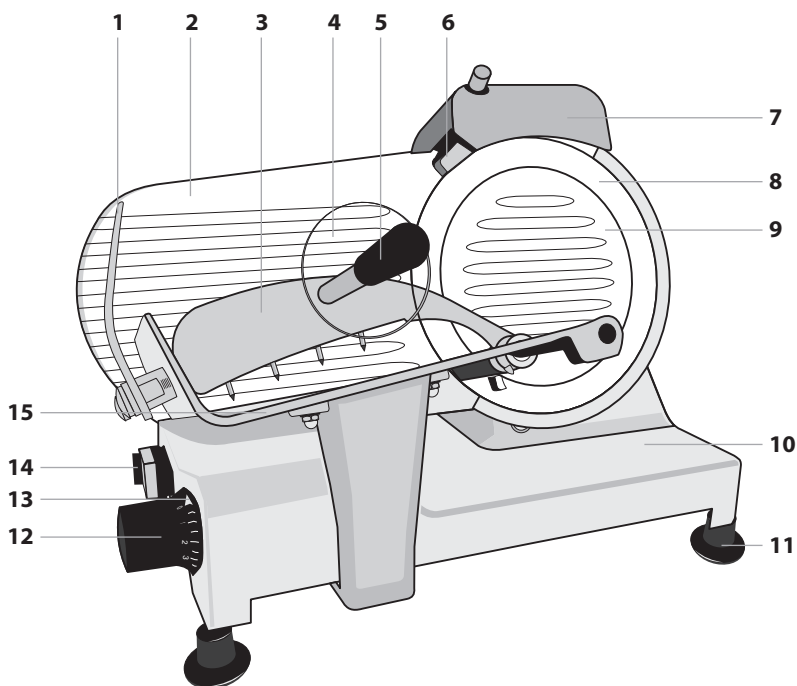

1. Osłona ruchomej płyty dociskowej
2. Ruchoma płyta dociskowa
3. Uchwyt produktów z ostrymi wypustkami zapewniającymi stabilność
4. Osłona uchwytu
5. Uchwyt
6. Górna osłona tarczy krojącej
7. Nasadka do ostrzenia tarczy krojącej
8. Tarcza krojąca
9. Wyjmowany element środkowy tarczy krojącej
10. Podstawa ze stali nierdzewnej
11. Nóżki antypoślizgowe
12. Pokrętko grubości krojenia
13. Wskaźnik grubości krojenia
14. Elementy sterujące
15. Ruchoma płyta dociskowa

(WIDOK Z TYŁU)

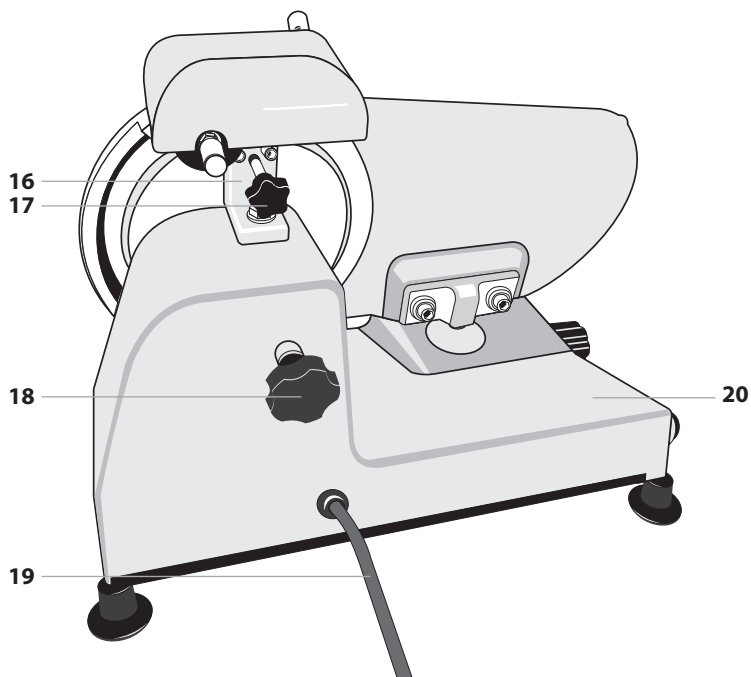

- 16. Uchwyt nasadki do ostrzenia
- 17. Śruba mocująca nasadkę do ostrzenia
- 18. Śruba mocująca element środkowy tarczy krojącej
- 19. Przewód zasilający
- 20. Miejsce do przechowywania

## ELEMENTY STERUJĄCE

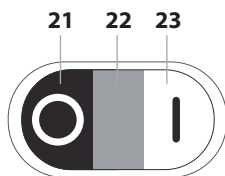

- 21. Przycisk wyłącznika O
- 22. Kontrolka świetlna
- 23. Przycisk włącznika I

### PRZED PIERWSZYM UŻYCIEM

Przed pierwszym użyciem usuń z urządzenia wszelkie elementy opakowania i naklejki/etykiety reklamowe. Sprawdź, czy urządzenie nie jest uszkodzone.

Upewnij się, że pokrętko grubości krojenia ustawiono w pozycji 0. Przetrzyj urządzenie miękką gąbką lekko zwilżoną w ciepłej wodzie. Wytrzyj czystą ścierką do sucha.

**UWAGA!**  
Należy unikać kontaktu z ostrzem tarczy krojącej.

### MONTAŻ URZĄDZENIA

Ustaw urządzenie na suchej, równej i stabilnej powierzchni, np. na blacie kuchennym. Upewnij się, że wokół urządzenia jest wolna przestrzeń, co najmniej 15 cm z każdej strony. Włóż nasadkę do ostrzenia do uchwytu i przymocuj ją przy pomocy śruby. Zamocuj osłonę na ruchomej płycie dociskowej przy pomocy śrub znajdujących się w komplecie. W zależności od modelu zamocuj uchwyt.

**UWAGA!**  
Nie używaj urządzenia bez zamontowanej osłony ruchomej płyty dociskowej.

Upewnij się, że element środkowy tarczy krojącej jest prawidłowo zamocowany, a śruba mocująca elementu środkowego tarczy krojącej jest dobrze dokręcona. Śruba mocująca element środkowy tarczy krojącej jest wyposażona w mikrowyłącznik, który automatycznie wyłączy urządzenie w przypadku jego obluźnienia.

### POZIOMOWANIE URZĄDZENIA

Aby zapewnić prawidłową pracę urządzenia, przed każdym użyciem należy sprawdzić, czy wszystkie elementy są wypoziomowane.

1. Ustaw pokrętko grubości krojenia w pozycji 0.
2. Sprawdź, czy ruchoma płyta dociskowa jest ustawiono równo z tarczą krojącą.
3. Urządzenie należy wypoziomować poprzez odkręcanie lub dokręcanie nóżek antypoślizgowych.
4. Po wypoziomowaniu urządzenie jest gotowe do użycia.

**UWAGA!**  
Nie używaj urządzenia, które nie jest wypoziomowane.

### KONTROLA PRZED UŻYCIEM

Sprawdź, czy pokrętko grubości krojenia ustawiono w pozycji 0. Rozwiń całkowicie kabel i podłącz wtyczkę kabla zasilającego do gniazdka sieciowego. Włącz urządzenie przyciskiem I. Zaświeci się kontrolka, a tarcza krojąca zacznie się

obracać. Sprawdź, czy tarcza krojąca obraca się bez przeszkód, a silnik pracuje płynnie. Wyłącz urządzenie przyciskiem O i poczekaj, aż tarcza krojąca się zatrzyma. Jeżeli nie zauważono żadnych nieprawidłowości, urządzenie jest gotowe do użytku.

#### UWAGA

Zaleca się kontrolować to przed każdym użyciem.

### OBŚLUGA URZĄDZENIA

Upewnij się, że urządzenie jest wypoziomowane i że wtyczka kabla zasilającego jest podłączona do gniazdka. Włóż produkty, które chcesz pokroić, na ruchomą płytę dociskową i zabezpiecz je przy pomocy uchwytu. Uchwyt wyposażono w ostre wypustki, które zwiększają stabilność produktów podczas krojenia. Przesuń ruchomą płytę dociskową maksymalnie w lewo.

Przy pomocy pokrętki grubości krojenia ustaw żądaną grubość plastra.

Pod wylot krajalnicy podłóż tacę, talerz lub folię spożywczą, na którą będą spadać pokrojone plastry.

Włącz urządzenie przyciskiem I. Zaświeci się kontrolka. Poczekaj, aż tarcza krojąca osiągnie docelową prędkość.

Chwyć urządzenie za uchwyt i wolnym ruchem przesuwaj płytę dociskową z produktem w stronę obracającej się tarczy krojącej. Pokrojone plastry będą spadać na tacę lub folię spożywczą przy wylocie krajalnicy.

Krojenie produktu odbywa się poprzez przesuwanie tarczy dociskowej w prawo i w lewo. Aby uzyskać plastry o identycznej grubości, podczas krojenia lekko dociskaj uchwyt.

Po zakończeniu krojenia wyłącz urządzenie przyciskiem O i poczekaj, aż tarcza krojąca całkowicie się zatrzyma. Dopiero po zatrzymaniu można wyjąć niepokrojony produkt z uchwytu i usunąć go z ruchomej płyty dociskowej.

Ustaw pokrętko grubości krojenia w pozycji 0. Jeżeli urządzenie nie będzie już używane, należy go wyczyścić zgodnie z instrukcją w rozdziale „Konserwacja i czyszczenie”.

**UWAGA!**  
**Przed wyjęciem produktu należy poczekać na całkowite zatrzymanie tarczy krojącej.**

W przypadku zablokowania produktu podczas krojenia, wyłącz urządzenie przyciskiem O i odłącz kabel od gniazdka sieciowego. Poczekaj, aż tarcza krojąca całkowicie się zatrzyma. Ostrożnie usuń produkt z tarczy krojącej. Należy zachować szczególną ostrożność, aby nie zranić się ostrzem tarczy krojącej.

## KONSERWACJA I CZYSZCZENIE

Przed każdym czyszczeniem urządzenia odłącz wtyczkę kabla zasilającego z gniazdka i poczekaj, aż tarcza krojąca całkowicie się zatrzyma.

Ustaw pokrętko grubości krojenia w pozycji 0. Urządzenie należy czyścić po każdym użyciu, aby zapobiec powstaniu osadów.

Do czyszczenia urządzenia używaj wyłącznie czystej, miękkiej gąbki, lekko zwilżonej ciepłą wodą. Aby zapobiec urazom, zaleca się używanie rękawic ochronnych.

Przetrzyj urządzenie miękką gąbką lekko zwilżoną w ciepłej wodzie i wytrzyj suchą szmatką.

**UWAGA!  
NIE MYJ  
URZĄDZENIA,  
JEGO KABLA ANI  
WTYCZKI POD  
BIEŻĄCĄ WODĄ  
I NIE ZANURZAJ  
ICH W WODZIE ANI  
INNEJ CIECZY.**

### UWAGA:

Do czyszczenia nie używaj ostrych przedmiotów, środków chemicznych, rozpuszczalników, benzyny ani innych podobnych substancji. W żadnym przypadku nie należy czyścić urządzenia przy pomocy urządzeń parowych.

## CZYSZCZENIE WYJMOWANEGO ELEMENTU ŚRODKOWEGO

Jeżeli element środkowy tarczy krojącej jest bardzo zanieczyszczony, można go wyjąć i wyczyścić.

Ostrożnie odkręć śrubę mocującą elementu środkowego tarczy krojącej. Drugą ręką przytrzymaj element środkowy tarczy krojącej i po odkręceniu śruby wyjmij go z urządzenia.

Umyj element środkowy w ciepłej wodzie z dodatkiem niewielkiej ilości płynu do mycia naczyń, wypłucz i wytrzyj do sucha. Przed ponownym montażem urządzenia upewnij się, że element środkowy tarczy krojącej jest całkowicie suchy.

Przetrzyj tarczę krojącą miękką gąbką i wytrzyj czystą ściereką do sucha.

Nałóż element środkowy na tarczę krojącą i dokręć śrubę mocującą. Dobrze dokręć.

## SMAROWANIE PŁYTY DOCISKOWEJ

Jeżeli płyta dociskowa przestanie się poruszać, konieczne jest nasmarowanie listwy w dolnej części urządzenia, po której płyta się przesuwa.

1. Przed smarowaniem upewnij się, że pokrętko grubości cięcia ustawiono w pozycji 0: urządzenie jest wyłączone a wtyczka kabla zasilającego jest odłączona od gniazdka.
2. Ostrożnie przechyl urządzenie i oprzyj go o śrubę mocującą elementu środkowego tarczy krojącej. Zaleca się podłożyć ścierekę pod śrubę mocującą, aby zapobiec jej uszkodzeniu lub zarysowaniu blatu roboczego.
3. Przetrzyj listwę, do której przymocowano płytę dociskową.
4. Użyj standardowego smaru lub oleju odpowiedniego do urządzeń tego typu.



## **OSTRZENIE TARCZY KROJĄCEJ**

Jeżeli efekty krojenia nie są zadowalającej, może to oznaczać, że nóż krojący się stępił. Do ostrzenia należy używać znajdującej się w komplecie nasadki do ostrzenia tarczy krojącej.

**UWAGA!**  
Ostrzenie tarczy krojącej może wykonywać wyłącznie przeszkolony pracownik autoryzowanego serwisu. Zabrania się ostrzenia tarczy krojącej przez użytkownika.

### **UWAGA**

Tarczę krojącą wykonano z bardzo wytrzymałego materiału. Należy ją ostrzyć wyłącznie w przypadku, gdy efekt krojenia jest rzeczywiście niezadowalający, linia cięcia jest nieregularna, plastry się przerywają i trzeba używać dużej siły, aby docisnąć produkt do tarczy krojącej.

Przed rozpoczęciem ostrzenia upewnij się, że:

- pokrętko grubości krojenia ustawiono w pozycji 0;

- wtyczka kabla zasilającego jest odłączona od gniazdka;
- urządzenie wyczyszczono zgodnie z podaną instrukcją.

## **OSTRZENIE**

1. Odkręć śrubę nasadki do ostrzenia.
2. Unieś nasadkę i obróć ją o 180 ° tak, aby tarcza krojąca znajdowała się między kołami ostrzycami.
3. Dokręć śrubę mocującą nasadkę do ostrzenia.
4. Włóż wtyczkę kabla zasilającego do gniazdka sieciowego.
5. Włącz urządzenie przyciskiem I. Zaświeci się kontrolka. Poczekaj, aż tarcza krojąca osiągnie docelową prędkość.
6. Naciśnij i przytrzymaj przycisk koła ostrzającego, który znajduje się nad śrubą mocującą nasadkę do ostrzenia.
7. Pozostaw urządzenie w ruchu przez około 1 minutę. Po zatrzymaniu koła ostrzającego sprawdź, czy krawędź tarczy krojącej jest widocznie zaostrzona.
8. Jeżeli tak, naciśnij i przytrzymaj przycisk koła ostrzającego, który znajduje się nad środkiem tarczy krojącej. Pozostaw urządzenie w ruchu przez około 3 sekundy. Następnie zwolnij oba przyciski. Wyłącz urządzenie przyciskiem O i odłącz kabel zasilający z gniazdka sieciowego. Poczekaj, aż tarcza krojąca całkowicie się zatrzyma.
9. Po zakończeniu ostrzenia odkręć śrubę nasadki do ostrzenia, obróć nasadkę do pozycji pierwotnej i dokręć śrubę mocującą.
10. Przetrzyj koła ostrzące i tarczę krojącą spirytusem.

## **WYMIANA TARCZY KROJĄCEJ**

Tarczę krojącą można wymienić wyłącznie w przypadku, gdy nie da się jej już naostrzyć, lub jeżeli odległość między ostrzem tarczy

a osłoną górną przekracza 6 mm.  
Wymianę tarczy krojącej może  
przeprowadzić wyłącznie autoryzowany  
serwis.

## **PRZECHOWYWANIE**

Przed odstawieniem upewnij się, że urządzenie jest czyste i suche. Umieść go w dobrze wentylowanym i suchym miejscu niedostępnym dla dzieci.

## WSKAZÓWKI I INFORMACJE DOTYCZĄCE GOSPODARKI ZUŻYTYM OPAKOWANIEM

Zużyty materiał opakowaniowy należy dostarczyć do punktu przeznaczonego do składowania odpadu, wyznaczonego przez urządzą lokalne.

## UTYLIZACJA ZUŻYTYCH URZĄDZEŃ ELEKTRYCZNYCH I ELEKTRONICZNYCH



Ten symbol, umieszczony na produktach lub w ich dokumentacji, oznacza, że zużytych wyrobów elektrycznych i elektronicznych nie wolno likwidować wraz ze zwykłym odpadem komunalnym. W celu zapewnienia należytej likwidacji, utylizacji i recyklingu tych wyrobów należy przekazać je do wyznaczonych składnic odpadów. W niektórych krajach Unii Europejskiej lub innych państwach europejskich można zamiast tego zwrócić tego rodzaju wyroby lokalnemu sprzedawcy przy kupnie ekwiwalentnego nowego produktu. Właściwa likwidacja tych produktów pozwoli zachować cenne źródła surowców naturalnych i pomoże w zapobieganiu negatywnemu wpływowi na środowisko naturalne i zdrowie ludzkie, co może spowodować niewłaściwą likwidację odpadów. Szczegółowych informacji udziela Państwu urządzą miejskie lub najbliższe składnice odpadów. W przypadku niewłaściwej utylizacji tego rodzaju odpadu mogą zostać nałożone kary zgodnie z lokalnymi przepisami.

### **Dotyczy przedsiębiorców z krajów Unii Europejskiej**

Jeśli chcą Państwo likwidować urządzenia elektryczne i elektroniczne, prosimy o uzyskanie potrzebnych informacji od sprzedawcy lub dostawcy wyrobu.

### **Likwidacja wyrobów w krajach spoza Unii Europejskiej**

Ten symbol obowiązuje w Unii Europejskiej. Jeśli chcą Państwo zlikwidować ten wyrób, prosimy o uzyskanie potrzebnych informacji dotyczących prawidłowego sposobu likwidacji od lokalnych urzędów lub od sprzedawcy.



Ten wyrób spełnia wszystkie podstawowe wymagania dyrektyw UE, które go dotyczą.

Zastrzegamy sobie możliwość dokonywania zmian tekstu, designu i danych technicznych wyrobu bez uprzedzenia.

Językiem oryginału jest język czeski.

Adres producenta: FAST ČR, a.s., Černokostelecká 1621, Říčany CZ-251 01

Because of continuous improvement of design and other properties, your product may slightly differ from the one shown on the pictures in this manual.

Z důvodu neustálého zdokonaľování designu a dalších vlastností se může vámi zakoupený výrobek mírně lišit od výrobku uvedeného na obrázcích v tomto návodu.

Z dôvodu neustáleho zdokonaľovania dizajnu a ďalších vlastností sa môže vami kúpený výrobok mierne líšiť od výrobku uvedeného na obrázkoch v tomto návode.

A kivétel és más jellemzők állandó fejlődéséért miatt a megvásárolt termék enyhén eltérhet az ezen útmutatóban található képeken mutatott terméktől.

Ze względu na ciągle udoskonalanie designu i innych właściwości, zakupiony produkt może się nieznacznie różnić od produktu przedstawionego na rysunkach w niniejszej instrukcji.

Из-за постоянного улучшения дизайна и других свойств ваш продукт может немного отличаться от представленного на рисунках в данном руководстве.



[WWW.CATLER.EU](http://WWW.CATLER.EU)