

PowerShot G5X

Instrukcja obsługi

- Przed użyciem aparatu należy zapoznać się z niniejszym przewodnikiem, w tym z podrozdziałem „Środki ostrożności” (📖 14).
- Lektura niniejszej instrukcji ułatwia zapoznanie się z prawidłową obsługą aparatu.
- Należy ją przechowywać w bezpiecznym miejscu na wypadek użycia w przyszłości.
- Przyciski w prawym dolnym rogu umożliwiają wyświetlanie innych stron.
 - ▶: Następna strona
 - ◀: Poprzednia strona
 - ↶: Powrót do strony wyświetlanej przed kliknięciem łącza
- Aby przejść do początku rozdziału, kliknij jego tytuł z prawej strony.

POLSKI

Przed użyciem

Przewodnik podstawowy

Przewodnik zaawansowany

Podstawowe informacje o aparacie

Tryb automatyczny/tryb hybrydowy automatyczny

Inne tryby fotografowania

Tryb P

Tryb Tv, Av, M i C

Tryb wyświetlania

Funkcje Wi-Fi

Menu ustawień

Aksesoria

Dodatek

Skorowidz



Przed użyciem

Informacje wstępne

Zawartość zestawu

Przed użyciem aparatu należy sprawdzić, czy w skład zestawu wchodzi poniższe elementy. W przypadku braku niektórych elementów należy skontaktować się ze sprzedawcą aparatu.



Aparat



Bateria
NB-13L*



Ładowarka
CB-2LH/CB-2LHE



Pasek na szyję



Uchwyt mocujący pasek

* Nie należy usuwać etykiety znajdującej się na baterii.

- W skład zestawu wchodzi również materiały drukowane.
- Karta pamięci nie wchodzi w skład zestawu (📖2).

Zgodne karty pamięci

Można korzystać z poniższych kart pamięci (sprzedawanych oddzielnie) niezależnie od ich pojemności.

- Karty pamięci SD*¹
- Karty pamięci SDHC*^{1*2}
- Karty pamięci SDXC*^{1*2}



*1 Karty zgodne ze standardami SD. Jednak nie wszystkie karty pamięci zostały zweryfikowane pod kątem współpracy z aparatem.

*2 Obsługiwane są również karty pamięci UHS-I.

Przed użyciem

Przewodnik podstawowy

Przewodnik zaawansowany

Podstawowe informacje o aparacie

Tryb automatyczny/tryb hybrydowy automatyczny

Inne tryby fotografowania

Tryb P

Tryb Tv, Av, M i C

Tryb wyświetlania

Funkcje Wi-Fi

Menu ustawień

Aksesoria

Dodatek







Skorowidz



Uwagi wstępne i informacje prawne

- Warto wykonać i wyświetlić kilka zdjęć próbnych, aby mieć pewność, że zostały prawidłowo zarejestrowane. Firma Canon Inc. i jej podmioty zależne i stowarzyszone nie ponoszą odpowiedzialności za żadne szkody następcze wynikające z nieprawidłowego działania aparatu fotograficznego lub akcesoriów (w tym kart pamięci), związane z niezapisaniem zdjęcia lub zapisaniem go w postaci niezdatnej do odczytu maszynowego.
- Obowiązujące w kraju użytkownika przepisy dotyczące praw autorskich mogą zabraniać korzystania z zarejestrowanych zdjęć lub chronionych prawem autorskim utworów muzycznych i obrazów z podkładem muzycznym znajdujących się na karcie pamięci w innych celach niż do prywatnego użytku. Należy powstrzymać się od nieupoważnionego fotografowania, które stanowi naruszenie praw autorskich, i pamiętać, że nawet zdjęcia wykonywane na własny użytek podczas występów artystycznych lub wystaw bądź na terenie placówek handlowych mogą naruszać prawa autorskie lub inne prawa.
- Wiadomości na temat gwarancji na aparat fotograficzny i informacje umożliwiające skontaktowanie się z działem obsługi klienta firmy Canon można znaleźć w dostarczonym wraz z aparatem pakiecie materiałów dla użytkownika, w części dotyczącej gwarancji.
- Mimo że ekran (monitor) i wizjer zostały wyprodukowane z zastosowaniem bardzo precyzyjnych technik wytwarzania, a ponad 99,99% pikseli spełnia wymagania konstrukcyjne, w rzadkich przypadkach niektóre piksele mogą być uszkodzone albo przybierać na stałe kolor czerwony lub czarny. Nie oznacza to uszkodzenia aparatu ani nie wpływa na rejestrowane obrazy.
- Podczas długotrwałego korzystania z aparatu może się on rozgrzać. Nie oznacza to uszkodzenia.

Konwencje stosowane w niniejszej instrukcji

- W niniejszej instrukcji ikony służą do symbolizowania odpowiednich przycisków i tarcz aparatu, na których się znajdują lub które przypominają.
- Poniższe przyciski i elementy sterujące aparatu zostały oznaczone następującymi ikonami: Numery w nawiasach odnoszą się do numerów odpowiednich elementów sterujących opisanych w podrozdziale „Nazwy elementów aparatu” (14).
-  Pokrętko sterowania (13) z przodu
-  Pokrętko przednie (3) z przodu
-  Przycisk strzałki w górę (11) z tyłu
-  Przycisk strzałki w lewo (12) z tyłu
-  Przycisk strzałki w prawo (17) z tyłu
-  Przycisk strzałki w dół (19) z tyłu
-  Pokrętko sterujące (18) z tyłu
- Tryby fotografowania oraz tekst i ikony wyświetlane na ekranie zostały zaznaczone nawiasami.
- ⓘ: ważne informacje, które użytkownik powinien poznać
- ✎: uwagi i wskazówki dotyczące zaawansowanej obsługi aparatu
- ✎: czynności wykonywane na ekranie dotykowym
- 📖 xx: strony z pokrewnymi informacjami (w tym przykładzie „xx” oznacza numer strony)
- Instrukcje zawarte w niniejszym podręczniku mają zastosowanie do aparatu przy poniższych ustawieniach domyślnych.
- Dla wygody odnośnie do wszystkich obsługiwanych kart pamięci stosuje się po prostu określenie „karta pamięci”.
- Symbole „▶ Zdjęcia” i „▶ Filmy” pod tytułami wskazują przeznaczenie funkcji — do zdjęć lub do filmów.

Przed użyciem

Przewodnik podstawowy

Przewodnik zaawansowany

Podstawowe informacje o aparacie

Tryb automatyczny/tryb hybrydowy automatyczny

Inne tryby fotografowania

Tryb P

Tryb Tv, Av, M i C

Tryb wyświetlania

Funkcje Wi-Fi

Menu ustawień

Akcesoria

Dodatek

Skorowidz



Nazwy elementów aparatu

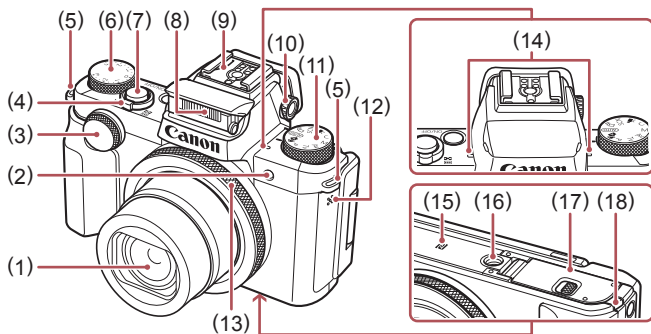

- | | |
|---|------------------------------------|
| (1) Obiektyw | (9) Stopka lampy błyskowej |
| (2) Lampka | (10) Pokrętko regulacji dioptrażu |
| (3) Pokrętko przednie | (11) Pokrętko wyboru trybów |
| (4) Dźwignia powiększenia | (12) Głośnik |
| Fotografowanie: [zbliżenie]/
[oddalenie] | (13) Pokrętko sterowania |
| Odtwarzanie: [powiększenie]/
[miniatury] | (14) Mikrofon |
| (5) Mocowanie paska | (15) [symbol N]*1 |
| (6) Pokrętko kompensacji ekspozycji | (16) Gniazdo statywu |
| (7) Przycisk migawki | (17) Pokrywa karty pamięci/baterii |
| (8) Lampka błyskowa | (18) Pokrywa gniazda łącznika DC |

*1 Używane wraz z funkcjami komunikacji zbliżeniowej (tryb NFC) (134).

*2 Rozpoznawanie gestów może być utrudnione po nałożeniu na ekran folii ochronnej. W takim przypadku należy zwiększyć czułość ekranu dotykowego (165).

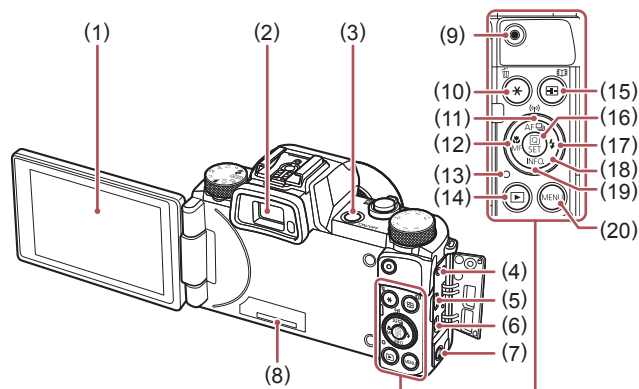

- | | |
|---|---|
| (1) Ekran (monitor)*2 | (12) Przycisk [makro]/
[MF (ręczne ustawianie ostrości)]/
strzałka w lewo |
| (2) Wizjer | (13) wskaźnik |
| (3) Przycisk ON/OFF | (14) Przycisk [odtwarzanie] |
| (4) Gniazdo elektronicznego
wężyka spustowego | (15) Przycisk [wybór ramki AF]/
[najważniejsze wydarzenia] |
| (5) Wyjście cyfrowe
(gniazdo DIGITAL) | (16) Przycisk [menu szybkich
nastaw/nastaw] |
| (6) Gniazdo HDMI™ | (17) Przycisk [lampa błyskowa]/
strzałka w prawo |
| (7) Przycisk [połączenie
z urządzeniem przenośnym] | (18) Pokrętko sterujące |
| (8) Numer seryjny (numer korpusu
aparatu) | (19) Przycisk [INFO. (informacje)]/
strzałka w dół |
| (9) Przycisk filmowania | (20) Przycisk [MENU] |
| (10) Przycisk [*/[usuwanie
pojedynczych zdjęć] | |
| (11) Przycisk [AF (One Shot/Servo)]/
[tryb migawki]/[Wi-Fi)]/
strzałka w górę | |



- Obracając pokrętkę sterującą, można wykonać większość czynności realizowanych za pomocą przycisków [▲][▼][◀][▶], np. wybór elementów menu i przelączenie zdjęć.

Przed użyciem

Przewodnik podstawowy

Przewodnik zaawansowany

Podstawowe informacje
o aparacie

Tryb automatyczny/tryb
hybrydowy automatyczny

Inne tryby fotografowania

Tryb P

Tryb Tv, Av, M i C

Tryb wyświetlania

Funkcje Wi-Fi

Menu ustawień

Aksesoria

Dodatek

Skorowidz



Spis treści

Przed użyciem

Informacje wstępne	2
Zawartość zestawu.....	2
Zgodne karty pamięci.....	2
Uwagi wstępne i informacje prawne.....	3
Konwencje stosowane w niniejszej instrukcji.....	3
Nazwy elementów aparatu.....	4
Podstawy obsługi aparatu.....	12
Środki ostrożności.....	14

Przewodnik podstawowy

Podstawowa obsługa	17
Obsługa za pomocą ekranu dotykowego.....	17
Dotknięcie.....	17
Przeciągnięcie.....	17
Początkowe przygotowania.....	18
Mocowanie paska.....	18
Trzymanie aparatu.....	18
Ładowanie baterii.....	18
Wkładanie baterii i karty pamięci.....	19
Wymywanie baterii i karty pamięci.....	20
Korzystanie z ekranu.....	20
Regulacja kąta nachylenia i ustawienia ekranu.....	20
Ustawianie daty i godziny.....	21
Zmiana daty i godziny.....	21
Język wyświetlacza.....	22
Wypróbowanie aparatu.....	23
Fotografowanie (Tryb Smart Auto).....	23
Wyświetlanie.....	24
Usuwanie obrazów.....	25

Przewodnik zaawansowany

Podstawowe informacje o aparacie	26
Włączanie/wyłączanie.....	26
Funkcje oszczędzania energii (Wyłączenie aparatu).....	27
Oszczędzanie energii w trybie fotografowania.....	27
Oszczędzanie energii w trybie wyświetlania.....	27
Przycisk migawki.....	27
Korzystanie z wizjera.....	28
Tryby fotografowania.....	29
Opcje ekranu informacyjnego.....	29
Korzystanie z menu szybkich nastaw.....	30
Konfigurowanie ustawień za pomocą ekranu dotykowego.....	30
Korzystanie z ekranu menu.....	31
Obsługa za pomocą ekranu dotykowego.....	32
Klawiatura ekranowa.....	32
Działanie wskaźników.....	33
Zegar.....	34
Tryb automatyczny/tryb hybrydowy automatyczny	35
Fotografowanie z ustawieniami dobieranymi przez aparat.....	35
Fotografowanie (Tryb Smart Auto).....	35
Fotografowanie w trybie hybrydowym automatycznym.....	37
Odtwarzanie przeglądu filmowego.....	38
Zdjęcia/filmy.....	38
Zdjęcia.....	38
Filmy.....	39
Ikony scenerii.....	39
Tryb serii zdjęć.....	40
Ikony stabilizacji obrazu.....	41
Ramki na ekranie.....	41
Typowe funkcje ułatwiające obsługę.....	42
Dalsze powiększanie obiektów (Powiększenie cyfrowe).....	42
Fotografowanie z użyciem ustawionych wstępnie długości ogniskowej (Ogniskowa).....	42
Korzystanie z samowyzwalacza.....	43

Przed użyciem

Przewodnik podstawowy

Przewodnik zaawansowany

Podstawowe informacje o aparacie

Tryb automatyczny/tryb hybrydowy automatyczny

Inne tryby fotografowania

Tryb P

Tryb Tv, Av, M i C

Tryb wyświetlania

Funkcje Wi-Fi

Menu ustawień

Aksesoria

Dodatek

Skorowidz



Korzystanie z samowyzwalacza w celu przeciwdziałania poruszeniu zdjęcia.....	43
Dostosowywanie samowyzwalacza	43
Fotografowanie poprzez dotknięcie ekranu (Dotykowa migawka)	44
Serie zdjęć.....	45
Zdjęcie widoczne w trybie wyświetlania	45
Korzystanie z funkcji Identyfikacja twarzy	46
Dane osobowe.....	46
Rejestrowanie informacji dla funkcji Identyfikacja twarzy	46
Fotografowanie.....	48
Sprawdzanie i edytowanie zarejestrowanych informacji	48
Zastępowanie i dodawanie informacji o twarzy	49
Usuwanie zarejestrowanych informacji	50
Funkcje dostosowywania obrazu	51
Zmiana proporcji obrazu.....	51
Zmiana jakości obrazu.....	51
Korygowanie obszarów obrazu zazielenionych przez lampy rtęciowe	52
Zmiana jakości obrazu w przypadku filmów	52
W przypadku sygnału wizji w systemie NTSC.....	52
W przypadku sygnału wizji w systemie PAL.....	53
Pomocne funkcje fotografowania	53
Korzystanie z dwuosobowego poziomu elektronicznego	53
Powiększanie obszaru, na którym jest ustawiona ostrość.....	54
Sprawdzanie występowania zamkniętych oczu.....	54
Wyłączanie automatycznego poziomowania.....	55
Zmiana ustawień funkcji stabilizacji obrazu.....	55
Wyłączanie stabilizacji obrazu.....	55
Nagrywanie filmów bez zmiany wielkości obiektów.....	56
Dostosowywanie działania aparatu	56
Zapobieganie włączaniu funkcji oświetlenia wspomagającego AF	56
Zapobieganie włączaniu lampki redukcji efektu czerwonych oczu	56

Zmiana stylu wyświetlania zdjęcia po zarejestrowaniu.....	57
Zmiana czasu wyświetlania zdjęcia po zarejestrowaniu	57
Zmiana ekranu wyświetlanego po zarejestrowaniu	57
Inne tryby fotografowania	58
Automatyczne stosowanie efektów (Zdjęcie twórcze).....	58
Uzyskiwanie różnorodnych obrazów z pojedynczego ujęcia.....	58
Wybór efektów	59
Nagrywanie filmów z różnymi efektami	59
Odtwarzanie filmów z trybu zdjęć twórczych.....	59
Szczególne scenerie	60
Stosowanie efektów specjalnych.....	61
Fotografowanie siebie z optymalnymi ustawieniami (Autoportret)	61
Fotografowanie scenerii o wysokim kontraście (Szeroki zakres dynamiczny).....	62
Dodawanie efektów artystycznych	63
Fotografowanie z blaknącymi kolorami (Nostalgiczne)	63
Fotografowanie z zastosowaniem efektu rybiego oka (Efekt rybiego oka)	64
Wykonywanie zdjęć, na których przedmioty wyglądają jak miniaturowe (Efekt miniaturowy).....	64
Szybkość i szacunkowy czas odtwarzania (dla klipów 1-minutowych)	65
Fotografowanie z zastosowaniem efektu aparatu zabawkowego (Efekt aparatu zabawki).....	65
Uwypuklanie obiektów (Nieostre tło)	66
Fotografowanie z zastosowaniem efektu miękkiej ostrości	66
Fotografowanie w trybie monochromatycznym	67
Tryby specjalne do innych celów	67
Fotografowanie rozgwieźdzonego nieba (Gwiazdy).....	67
Fotografowanie osób na tle rozgwieźdzonego nieba (Portret na tle gwiazd)	67
Fotografowanie nocnych scenerii pod rozgwieźdzonym niebem (Gwiazdzista noc)	69
Fotografowanie śladów gwiazd (Ślady gwiazd).....	69
Filmowanie ruchu gwiazd (Film poklatkowy gwiazd).....	70

Przed użyciem

Przewodnik podstawowy

Przewodnik zaawansowany

Podstawowe informacje o aparacie

Tryb automatyczny/tryb hybrydowy automatyczny

Inne tryby fotografowania

Tryb P

Tryb Tv, Av, M i C

Tryb wyświetlania

Funkcje Wi-Fi

Menu ustawień

Aksesoria

Dodatek

Skorowidz



Dostosowywanie kolorów	72
Regulacja ostrości	73
Nagrywanie różnych filmów	74
Nagrywanie filmów w trybie [P]	74
Blokowanie lub zmiana jasności obrazu przed nagrywaniem	74
Wyłączanie opcji [P] Autom. wolna migawka	74
Korygowanie silnych drgań aparatu	75
Ustawienia dźwięku	75
Wyłączanie opcji usuwania wiatru	75
Korzystanie z tłumika	75
Nagrywanie krótkich klipów	75
Efekty odtwarzania	76
Nagrywanie filmów z funkcją iFrame	76
Tryb P	77
Fotografowanie w trybie Program AE (Tryb [P])	77
Jasność obrazu (Ekspozycja)	78
Regulacja jasności obrazu (Kompensacja ekspozycji)	78
Blokowanie jasności/ekspozycji obrazu (Blokowanie AE)	78
Zmiana metody pomiaru	78
Wiązanie ramki punktu pomiaru z ramką AF	79
Zmiana czułości ISO	79
Dostosowywanie automatycznych ustawień ISO	79
Zmiana poziomu redukcji szumów (High ISO NR)	80
Seria zdjęć z ustawieniami automatycznego naświetlania (fotografowanie z użyciem sekwencji naświetlania)	80
Korekta zakresu dynamicznego (Korekta DR)	80
Korekta cieni	81
Dostosowywanie automatycznych ustawień filtra szarego	81
Kolory zdjęcia	82
Rejestrowanie naturalnych kolorów (Balans bieli)	82
Balans bieli według wzorca	82
Ręczne korygowanie balansu bieli	82
Zmiana odcieni obrazu (Moje kolory)	83
Własne kolory	84
Zasięg fotografowania i ustawianie ostrości	84

Zdjęcia z małej odległości (Makro)	84
Fotografowanie w trybie ręcznego ustawiania ostrości	85
Ułatwiona identyfikacja obszaru regulacji ostrości (Wspomaganie MF)	85
Seria zdjęć z ustawieniami sekwencji ostrości (Tryb sekwencji ostrości)	86
Cyfrowy telekonwerter	86
Wybór metody AF	87
Jeden punkt AF	87
Zmiana położenia i wielkości ramek AF (Jeden punkt AF)	87
[+] + Śledzenie	88
Fotografowanie przy użyciu funkcji Servo AF	88
Zmiana ustawienia ostrości	89
Wybieranie osoby, na którą ma zostać ustawiona ostrość (Wybieranie twarzy)	89
Wybór obiektów, na które ma zostać ustawiona ostrość (Dotykowy AF)	90
Fotografowanie przy użyciu funkcji blokowania AF	91
Lampa błyskowa	91
Zmiana trybu lampy błyskowej	91
Auto	91
Włączona	91
Błysk i długi czas naświetlania	92
Wyłączona	92
Ustawianie kompensacji mocy błysku	92
Fotografowanie z funkcją blokowania FE	93
Zmiana synchronizacji błysku	93
Inne ustawienia	94
Zmiana jakości obrazu	94
Rejestrowanie zdjęć w formacie RAW	94
Za pomocą menu	95
Zmiana ustawień funkcji stabilizacji obrazu	95
Tryb Tv, Av, M i C	96
Określone czasy naświetlania (Tryb [Tv])	96
Określone wartości przysłony (Tryb [Av])	97

Przed użyciem

Przewodnik podstawowy

Przewodnik zaawansowany

Podstawowe informacje o aparacie

Tryb automatyczny/tryb hybrydowy automatyczny

Inne tryby fotografowania

Tryb P

Tryb Tv, Av, M i C

Tryb wyświetlania

Funkcje Wi-Fi

Menu ustawień

Akcesoria

Dodatek

Skorowidz



Określone czasy naświetlania i wartości przysłony (Tryb [M]).....	97
Fotografowanie z długimi czasami ekspozycji (Bulb).....	98
Ustawianie siły błysku	99
Nagrywanie filmów z określonymi czasami naświetlania i wartościami przysłony	99
Konfigurowanie elementów sterujących i ekranu	100
Konfigurowanie wyświetlanych informacji	100
Konfigurowanie wyświetlanych informacji	101
Przypisywanie funkcji do elementów sterujących.....	101
Dostosowywanie menu szybkich nastaw	102
Wybieranie elementów uwzględnianych w menu	102
Zmiana rozmieszczenia elementów menu	103
Zapisywanie ustawień fotografowania.....	103
Ustawienia, które można zapisać.....	103
Zapisywanie najczęściej używanych elementów menu fotografowania (Moje menu).....	104
Tryb wyświetlania.....	105
Wyświetlanie	105
Obsługa za pomocą ekranu dotykowego	106
Przełączanie trybów wyświetlania	107
Ostrzeżenie o prześwietleniu (dla najjaśniejszych obszarów zdjęcia).....	107
Histogram	107
Histogram RGB i ekran informacyjny GPS.....	107
Wyświetlanie krótkich klipów nagranych w trybie Zdjęcie twórcze (filmy z trybu zdjęć twórczych).....	108
Wyświetlanie krótkich filmów utworzonych podczas wykonywania zdjęć (Przegląd filmowy)	108
Wyświetlanie według daty	109
Sprawdzanie osób wykrytych za pomocą funkcji Identyfikacja twarzy	109
Przeglądanie i filtrowanie zdjęć.....	109
Nawigowanie wśród zdjęć wyświetlanych w postaci miniatur.....	109
Obsługa za pomocą ekranu dotykowego	110

Znajdowanie zdjęć spełniających warunki filtra	110
Przeskakiwanie między zdjęciami za pomocą pokrętkła przedniego.....	111
Obsługa za pomocą ekranu dotykowego	111
Wyświetlanie poszczególnych zdjęć należących do grupy.....	111
Edytowanie informacji dla funkcji Identyfikacja twarzy	112
Zmiana imion	112
Usuwanie imion	113
Opcje wyświetlania zdjęć	113
Powiększanie zdjęć	113
Obsługa za pomocą ekranu dotykowego	114
Wyświetlanie pokazów przezroczcy	114
Ochrona zdjęć	115
Za pomocą menu.....	115
Wybieranie pojedynczych zdjęć	115
Wybieranie zakresu	116
Włączanie ochrony wszystkich zdjęć naraz.....	116
Wyłączanie ochrony wszystkich zdjęć naraz.....	117
Usuwanie obrazów	117
Usuwanie wielu zdjęć naraz	118
Określanie sposobu wyboru	118
Wybieranie pojedynczych zdjęć	118
Wybieranie zakresu	118
Wybieranie wszystkich zdjęć naraz	119
Obracanie zdjęć	119
Za pomocą menu.....	119
Wyłączanie automatycznego obracania	120
Oznaczanie zdjęć jako ulubionych	120
Za pomocą menu.....	120
Wygodne sterowanie: czynności dotykowe.....	121
Korzystanie z funkcji przypisanych do dotknięć	121
Zmiana funkcji przypisanych do dotknięć	121
Funkcje, które można przypisać.....	122
Edytowanie zdjęć	122
Zmiana rozmiaru zdjęć	122
Za pomocą menu.....	123

Przed użyciem

Przewodnik podstawowy

Przewodnik zaawansowany

Podstawowe informacje o aparacie

Tryb automatyczny/tryb hybrydowy automatyczny

Inne tryby fotografowania

Tryb P

Tryb Tv, Av, M i C

Tryb wyświetlania

Funkcje Wi-Fi

Menu ustawień

Aksesoria

Dodatek

Skorowidz



Kadrowanie.....	123
Zmiana odcieni obrazu (Moje kolory)	124
Korygowanie jasności obrazu (Korekta kontrastu)	125
Korekta czerwonych oczu.....	125
Edytowanie filmów.....	126
Zmniejszanie rozmiaru plików	127
Jakość obrazu skompresowanych filmów	127
Usuwanie rozdziałów filmu	128
Wyświetlanie albumów (Najważniejsze wydarzenia)	128
Wybieranie motywów albumów	128
Dodawanie tła muzycznego do albumów	129
Tworzenie własnych albumów	130
Łączenie krótkich klipów.....	131
Funkcje Wi-Fi.....	133
Dostępne funkcje Wi-Fi	133
Wysyłanie zdjęć do smartfona.....	134
Wysyłanie zdjęć do smartfona obsługującego tryb NFC	134
Łączenie za pośrednictwem trybu NFC w przypadku gdy aparat jest wyłączony lub działa w trybie fotografowania.....	134
Łączenie za pośrednictwem trybu NFC w przypadku gdy aparat działa w trybie wyświetlania	136
Wysyłanie do smartfona przypisanego do przycisku.....	136
Dodawanie smartfona za pomocą menu Wi-Fi.....	137
Korzystanie z innego punktu dostępu.....	139
Poprzednie punkty dostępu	139
Zapisywanie zdjęć na dysku komputera.....	140
Przygotowanie do rejestracji komputera	140
Sprawdzanie konfiguracji komputera	140
Instalowanie oprogramowania.....	140
Konfigurowanie komputera pod kątem połączenia Wi-Fi (dotyczy tylko systemu Windows).....	141
Zapisywanie zdjęć na dysku podłączonego komputera	141
Sprawdzanie zgodności punktu dostępu	141
Korzystanie z punktów dostępu zgodnych ze standardem WPS	142

Nawiązywanie połączenia z punktami dostępu widocznymi na liście.....	144
Poprzednie punkty dostępu	144
Wysyłanie zdjęć do zarejestrowanej usługi sieci Web	145
Rejestrowanie usług sieci Web.....	145
Rejestrowanie w serwisie CANON IMAGE GATEWAY	145
Rejestrowanie innych usług sieci Web	147
Przesyłanie zdjęć do usług sieci Web	147
Bezprzewodowe drukowanie zdjęć na podłączonej drukarce	148
Wysyłanie zdjęć do innego aparatu.....	149
Opcje wysyłania zdjęć	150
Wysyłanie wielu zdjęć.....	150
Wybieranie pojedynczych zdjęć	150
Wybieranie zakresu	151
Wysyłanie ulubionych zdjęć.....	151
Uwagi dotyczące wysyłania zdjęć	152
Wybieranie rozdzielczości (rozmiaru obrazu).....	152
Dodawanie komentarzy	152
Automatyczne wysyłanie zdjęć (Synchronizowanie obrazów)	153
Początkowe przygotowania	153
Przygotowanie aparatu.....	153
Przygotowanie komputera	153
Wysyłanie zdjęć.....	154
Wyświetlanie na smartfonie zdjęć wysłanych za pośrednictwem funkcji Synchronizacja obrazów	154
Wyświetlanie zdjęć z aparatu i sterowanie nim za pomocą smartfona	155
Dodawanie znaczników geograficznych do zdjęć w aparacie	155
Zdalna aktywacja migawki.....	156
Edytowanie i usuwanie ustawień Wi-Fi	157
Edytowanie informacji dotyczących połączeń	157
Zmiana nicku urządzenia	157
Usuwanie informacji dotyczących połączeń	157

Przed użyciem

Przewodnik podstawowy

Przewodnik zaawansowany

Podstawowe informacje o aparacie

Tryb automatyczny/tryb hybrydowy automatyczny

Inne tryby fotografowania

Tryb P

Tryb Tv, Av, M i C

Tryb wyświetlania

Funkcje Wi-Fi

Menu ustawień

Aksesoria

Dodatek

Skorowidz



Zmiana nicku aparatu	158
Przywracanie domyślnych ustawień Wi-Fi	158
Menu ustawień	159
Dostosowywanie podstawowych funkcji aparatu	159
Przechowywanie zdjęć z uwzględnieniem daty	159
Numery plików	159
Formatowanie kart pamięci	160
Formatowanie pełne	160
Zmiana standardu TV	161
Kalibracja poziomu elektronicznego	161
Przywracanie poziomu elektronicznego	161
Przełączanie koloru informacji na ekranie	161
Korzystanie z trybu Eco	162
Dostosowanie funkcji oszczędzania energii	162
Jasność ekranu	162
Zegar światowy	163
Data i godzina	163
Czas cofania obiektywu	163
Język wyświetlacza	163
Wyciszanie dźwięków towarzyszących pracy aparatu	164
Regulacja głośności	164
Dostosowywanie dźwięków	164
Ekran startowy	164
Ukrywanie wskazówek	164
Dostosowywanie ekranu dotykowego	165
Wyświetlanie jednostek metrycznych/nietrycznych	165
Sprawdzanie logo certyfikatów	165
Wprowadzanie informacji o prawach autorskich w celu ich zapisywania w danych zdjęć	165
Usuwanie wszystkich informacji o prawach autorskich	166
Dostosowywanie innych ustawień	166
Przywracanie ustawień domyślnych aparatu	166
Akcesoria	167
Schemat systemu	168
Akcesoria opcjonalne	169

Zasilanie	169
Lampy błyskowe	169
Inne akcesoria	170
Drukarki	170
Przechowywanie zdjęć i filmów	170
Korzystanie z akcesoriów opcjonalnych	170
Odtwarzanie zdjęć i filmów na ekranie telewizora	170
Zasilanie aparatu z sieci elektrycznej	171
Wkładanie i ładowanie baterii	172
Ładowanie baterii przy użyciu komputera	173
Korzystanie z elektronicznego wężyka spustowego (sprzedawanego oddzielnie)	174
Korzystanie z zewnętrznej lampy błyskowej (sprzedawanej oddzielnie)	174
Lampy błyskowe Speedlite z serii EX	174
Korzystanie ze wspornika lampy błyskowej Speedlite SB-E2 (sprzedawanego oddzielnie)	175
Ustawienia aparatu dostępne w przypadku zewnętrznej lampy błyskowej (sprzedawanej oddzielnie)	175
Korzystanie z oprogramowania	176
Połączenie z komputerem za pomocą kabla	176
Sprawdzanie konfiguracji komputera	176
Instalowanie oprogramowania	177
Zapisywanie zdjęć na dysku komputera	177
Drukowanie zdjęć	178
Łatwe drukowanie	178
Konfigurowanie ustawień drukowania	179
Przycinanie zdjęć przed drukowaniem	180
Wybieranie formatu i układu papieru przed drukowaniem	180
Dostępne opcje układu	181
Drukowanie zdjęć paszportowych	181
Drukowanie ujęć filmowych	181
Opcje drukowania filmów	181
Dodawanie zdjęć do listy drukowania (DPOF)	182
Konfigurowanie ustawień drukowania	182
Konfigurowanie drukowania dla poszczególnych zdjęć	182

Przed użyciem

Przewodnik podstawowy

Przewodnik zaawansowany

Podstawowe informacje
o aparacie

Tryb automatyczny/tryb
hybrydowy automatyczny

Inne tryby fotografowania

Tryb P

Tryb Tv, Av, M i C

Tryb wyświetlania

Funkcje Wi-Fi

Menu ustawień

Akcesoria

Dodatek

Skorowidz



Konfigurowanie drukowania dla zakresu zdjęć	183
Konfigurowanie drukowania dla wszystkich zdjęć	183
Usuwanie wszystkich zdjęć z listy drukowania	183
Drukowanie zdjęć dodanych do listy drukowania (DPOF)	183
Dodawanie zdjęć do fotoksiążki	184
Określanie sposobu wyboru	184
Dodawanie poszczególnych zdjęć	184
Dodawanie wszystkich zdjęć do fotoksiążki	184
Usuwanie wszystkich zdjęć z fotoksiążki	184
Dodatek	185
Rozwiązywanie problemów	185
Komunikaty ekranowe	189
Informacje wyświetlane na ekranie	191
Fotografowanie (Ekran informacyjny)	191
Poziom naładowania baterii	191
Wyświetlanie (Ekran informacji szczegółowych)	192
Podsumowanie informacji o panelu wyświetlania filmów	193
Tabele funkcji i menu	193
Funkcje dostępne w poszczególnych trybach fotografowania	193
Menu szybkich nastaw	196
Karta Fotografowanie	199
Karta [📷1]	199
Karta [📷2]	201
Karta [📷3]	202
Karta [📷4]	203
Karta [📷5]	204
Karta [📷6]	206
Karta [📷7]	206
Karta [📷8]	207
Karta Nastawy Ogólne	207
Karta Moje menu	208
Karta Wyświetlanie	208
Karta Drukuj	209
Uwagi dotyczące obsługi	209

Dane techniczne	210
Aparat	210
Liczba zdjęć/czas nagrywania, czas wyświetlania	211
Zasięg fotografowania	211
Liczba zdjęć na karcie pamięci	212
Czas nagrywania na karcie pamięci	212
Bateria NB-13L	213
Ładowarka CB-2LH/CB-2LHE	213
Zasilacz Compact Power Adapter CA-DC30/CA-DC30E	213
Skorowidz	214
Ostrzeżenia dotyczące Wi-Fi (beprzewodowej sieci LAN)	216
Ostrzeżenia dotyczące interferencji powodowanych przez fale radiowe	216
Zalecenia dotyczące bezpieczeństwa	216
Znaki towarowe i licencjonowanie	217
Zastrzeżenie prawne	217

Przed użyciem

Przewodnik podstawowy

Przewodnik zaawansowany

Podstawowe informacje o aparacie

Tryb automatyczny/tryb hybrydowy automatyczny

Inne tryby fotografowania

Tryb P

Tryb Tv, Av, M i C

Tryb wyświetlania

Funkcje Wi-Fi

Menu ustawień

Aksesoria

Dodatek

Skorowidz



Podstawy obsługi aparatu

Fotografowanie

- Korzystanie z ustawień dobieranych przez aparat (Tryb automatyczny/tryb hybrydowy automatyczny)
 - [35](#), [37](#)
- Możliwość obejrzenia różnych efektów zastosowanych do danego zdjęcia z użyciem ustawień dobranych przez aparat (tryb Zdjęcie twórcze)
 - [58](#)
- Fotografowanie siebie z optymalnymi ustawieniami (Autoportret)
 - [61](#)

Udane fotografowanie osób



Portrety
([60](#))

Dopasowanie do określonych scenerii



Sceny nocne
([60](#))



Rozgwieżdżone niebo
([67](#))



Fajerwerki
([60](#))

Stosowanie efektów specjalnych



Żywe kolory
([61](#))



Efekt plakatu
([61](#))



„Stare” fotografie
([63](#))



Efekt rybiego oka
([64](#))



Efekt miniatury
([64](#))



Efekt aparatu zabawki
([65](#))



Nieostre tło
([66](#))



Miękka ostrość
([66](#))



Monochromatyczny
([67](#))

- Ustawianie ostrości na twarzach
 - [35](#), [60](#), [88](#), [89](#)
- Bez użycia lampy błyskowej (Lampa błyskowa wyłączona)
 - [35](#)
- Znajdowanie się na własnych zdjęciach (Samowyzwalacz)
 - [43](#)
- Filmy i zdjęcia razem (Przegląd filmów)
 - [37](#)

Przed użyciem

Przewodnik podstawowy

Przewodnik zaawansowany

Podstawowe informacje o aparacie

Tryb automatyczny/tryb hybrydowy automatyczny

Inne tryby fotografowania

Tryb P

Tryb Tv, Av, M i C

Tryb wyświetlania

Funkcje Wi-Fi

Menu ustawień







Akcesoria

Dodatek





Skorowidz



Wyświetlanie

- Wyświetlanie zdjęć (Tryb wyświetlania)
 -  105
- Automatyczne wyświetlanie (Pokaz przezroczy)
 -  114
- Na ekranie telewizora
 -  170
- Na ekranie komputera
 -  176
- Szybkie przeglądanie zdjęć
 -  109
- Usuwanie obrazów
 -  117
- Automatyczne tworzenie albumu
 -  128

Nagrywanie i wyświetlanie filmów

- Nagrywanie filmów
 -  35,  74,  99
- Wyświetlanie filmów (Tryb wyświetlania)
 -  105



Drukowanie

- Drukowanie zdjęć
 -  178

Zapisywanie

- Zapisywanie zdjęć na dysku komputera
 -  177

Korzystanie z funkcji Wi-Fi

- Wysłanie zdjęć do smartfonu
 -  134
- Udostępnianie zdjęć online
 -  145
- Wysłanie zdjęć do komputera
 -  153

Przed użyciem

Przewodnik podstawowy

Przewodnik zaawansowany

Podstawowe informacje
o aparacie

Tryb automatyczny/tryb
hybrydowy automatyczny

Inne tryby fotografowania

Tryb P

Tryb Tv, Av, M i C

Tryb wyświetlania

Funkcje Wi-Fi

Menu ustawień

Akcesoria

Dodatek

Skorowidz



Środki ostrożności

- Przed rozpoczęciem korzystania z produktu należy zapoznać się z poniższymi uwagami dotyczącymi środków ostrożności. Z produktu należy zawsze korzystać zgodnie z zaleceniami.
- Podane poniżej środki ostrożności mają zapobiec ewentualnym obrażeniom ciała użytkownika aparatu i innych osób oraz uszkodzeniu sprzętu.
- Należy również zapoznać się z instrukcjami dołączonymi do użytkowanych akcesoriów sprzedawanych oddzielnie.



Ostrzeżenie

Ostrzeżenia wskazują możliwość spowodowania poważnych obrażeń lub śmierci.

- Nie należy wyzwać lampy błyskowej w pobliżu oczu. Silne światło lampy błyskowej może spowodować uszkodzenie wzroku. Szczególnie w obecności małych dzieci podczas korzystania z lampy błyskowej należy zachować odległość przynajmniej 1 metra.
- Sprzęt fotograficzny należy przechowywać w miejscu niedostępnym dla dzieci. Pasek może zostać zaciśnięty na szyi dziecka, powodując uduszenie. Jeśli produkt jest wyposażony w przewód zasilający, jego przypadkowe zaciśnięcie na szyi dziecka może doprowadzić do uduszenia. Połknięcie pokrywki stopki lampy błyskowej może stanowić zagrożenie dla zdrowia. W takim przypadku należy natychmiast skontaktować się z lekarzem.
- Należy korzystać wyłącznie z zalecanych źródeł zasilania.
- Nie należy demontować, modyfikować ani podgrzewać produktu.
- Jeśli na baterii znajduje się etykieta, nie należy jej odklejać.
- Produkt należy chronić przed upadkiem i silnymi wstrząsami.
- Nie należy dotykać wnętrza produktu, jeśli uległ on uszkodzeniu, np. w wyniku upuszczenia.

- Jeśli z produktu wydobywa się dym lub nietypowy zapach albo jeśli działa on nieprawidłowo, należy natychmiast zaprzestać jego użytkowania.

- Do czyszczenia produktu nie należy stosować żadnych rozpuszczalników organicznych, takich jak alkohol, benzyna lub rozcieńczalniki.

- Należy chronić produkt przed kontaktem z cieczami oraz zapobiegać przedostawaniu się cieczy lub ciał obcych do jego wnętrza.

Mogłoby to spowodować pożar lub porażenie prądem.

Jeśli produkt ulegnie zamoczeniu albo do jego wnętrza przedostanie się ciecz lub jakieś obce ciało, należy niezwłocznie wyjąć z niego baterię/ baterie lub odłączyć go od zasilania.

- Jeśli aparat jest wyposażony w wizjer lub wymienny obiektyw, nie należy patrzeć przez wizjer ani przez obiektyw bezpośrednio w stronę jasných źródeł światła (np. słońca w bezchmurny dzień lub jasných źródeł sztucznego oświetlenia).

Mogłoby to spowodować uszkodzenie wzroku.

- Jeśli aparat jest wyposażony w wymienny obiektyw, nie należy wystawiać obiektywu (ani aparatu z zamocowanym obiektywem) na bezpośrednie działanie promieni słonecznych bez założonej pokrywki. Mogłoby to wywołać pożar.

- Jeśli produkt jest podłączony do zasilania, nie należy dotykać go podczas wyładowań atmosferycznych.

Mogłoby to spowodować pożar lub porażenie prądem. W takich okolicznościach należy niezwłocznie przerwać korzystanie z produktu i oddalić się od niego.

- Należy korzystać wyłącznie z zalecanych baterii.

- Nie należy umieszczać baterii w pobliżu otwartego ognia. Mogłoby to spowodować wybuch lub rozszczelnienie baterii, a w konsekwencji wywołać porażenie prądem, pożar lub obrażenia ciała. W przypadku zetknięcia się elektrolitu z rozszczelnionej baterii z oczami, ustami, skórą bądź odzieżą należy niezwłocznie przepłukać je wodą.

Przed użyciem

Przewodnik podstawowy

Przewodnik zaawansowany

Podstawowe informacje o aparacie

Tryb automatyczny/tryb hybrydowy automatyczny

Inne tryby fotografowania

Tryb P

Tryb Tv, Av, M i C

Tryb wyświetlania

Funkcje Wi-Fi

Menu ustawień

Akcesoria

Dodatek

Skorowidz



- Jeśli produkt jest wyposażony w ładowarkę, należy pamiętać o poniższych środkach ostrożności.
 - Trzeba regularnie odłączać przewód zasilający. Ponadto należy za pomocą suchej ściereczki wycierać kurz i zabrudzenia, które mogą gromadzić się na wtyczce oraz na zewnętrznej części gniazda sieci elektrycznej i obok niego.
 - Nie należy wkładać ani wyjmować wtyczki mokrymi rękoma.
 - Nie należy korzystać z urządzeń w sposób powodujący przeciążenie gniazodka sieci elektrycznej lub przewodów. Nie należy korzystać z przewodu zasilającego w przypadku uszkodzenia jego wtyczki lub gdy została ona niewłaściwie podłączona do gniazodka sieci elektrycznej.
 - Nie należy dopuścić do zetknięcia się kurzu lub metalowych przedmiotów (np. szpilek czy kluczy) ze stykami lub wtyczką.
 - Jeśli produkt jest wyposażony w przewód zasilający, nie należy go skracać, modyfikować, doprowadzać do jego uszkodzenia ani ustawiać na nim ciężkich przedmiotów.

Mogłoby to spowodować pożar lub porażenie prądem.

- Należy wyłączać aparat w miejscach, w których jego użycie jest zabronione.

Fale elektromagnetyczne emitowane przez aparat mogą zakłócać działanie przyrządów elektronicznych i innych urządzeń. Należy zachowywać odpowiednią ostrożność przy użytkowaniu produktu w miejscach, w których korzystanie z urządzeń elektronicznych podlega ograniczeniom, takich jak pokłady samolotów i placówki medyczne.

- Należy unikać dłuższego kontaktu aparatu ze skórą.

Nawet jeśli powierzchnia aparatu nie wydaje się gorąca, dłuższy kontakt z nią mógłby spowodować powierzchniowe poparzenia, objawiające się zaczerwienieniem skóry lub powstawaniem na niej pęcherzy. W przypadku fotografowania w miejscach o wysokiej temperaturze albo jeśli użytkownik ma słabe krążenie lub mało wrażliwą skórę, należy ustawiać aparat na statywie.

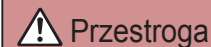

Przeostroga

Wskazuje możliwość spowodowania obrażeń.

- Nosząc produkt na pasku, należy chronić go przed upuszczeniem, silnymi uderzeniami i wstrząsami oraz przed zetknięciem z innymi przedmiotami.

- Należy uważać, aby nie uderzać ani zbyt mocno nie naciskać obiektywu.

Mogłoby to spowodować obrażenia ciała lub uszkodzenie aparatu.

- Należy uważać, aby nie narazić ekranu na silne uderzenia. Pęknięcie ekranu mogłoby spowodować poranienie jego potłuczonymi fragmentami.

- Należy uważać, aby podczas korzystania z lampy błyskowej nie zasłaniać jej palcami ani odzieżą. Mogłoby to spowodować poparzenia lub uszkodzenie lampy błyskowej.

- Należy unikać użytkowania, umieszczania lub przechowywania produktu w następujących miejscach:

- Miejsca narażone na bezpośrednie nasłonecznienie
- Miejsca, w których temperatura przekracza +40°C
- Miejsca zakurzone lub o dużej wilgotności

W opisanych wyżej warunkach może dojść do wycieku elektrolitu z baterii, ich przegrzania lub wybuchu, a w efekcie do porażenia prądem, pożaru, poparzeń lub innych obrażeń ciała.

Przeżranie i uszkodzenie może doprowadzić do porażenia prądem, pożaru, poparzeń lub innych obrażeń ciała.

- Długotrwałe oglądanie efektów przejść w pokazach slajdów może spowodować pogorszenie samopoczucia.

- Przy korzystaniu z opcjonalnych obiektywów, filtrów obiektywu lub adapterów filtrów należy je starannie mocować.

Jeśli akcesorium do obiektywu poluzuje się i odpadnie, może pęknąć, a odłamki mogą spowodować poranienie.

- W przypadku produktów, które automatycznie podnoszą i opuszczają lampę błyskową, należy uważać, aby nie przytrzasnąć sobie palców opuszczającą się lampą błyskową. Mogłoby to spowodować skaleczenie.

Przed użyciem

Przewodnik podstawowy

Przewodnik zaawansowany

Podstawowe informacje o aparacie

Tryb automatyczny/tryb hybrydowy automatyczny

Inne tryby fotografowania

Tryb P

Tryb Tv, Av, M i C

Tryb wyświetlania

Funkcje Wi-Fi

Menu ustawień

Akcesoria

Dodatek

Skorowidz



Przeestroga

Wskazuje możliwość spowodowania uszkodzeń sprzętu.

- Nie należy kierować aparatu w stronę silnych źródeł światła (np. słońca w bezchmurny dzień lub intensywnych źródeł sztucznego oświetlenia).

Mogłoby to spowodować uszkodzenie matrycy lub innych podzespołów wewnętrznych.

- Podczas korzystania z aparatu na piaszczystej plaży lub przy silnym wietrze należy uważać, aby pył lub piasek nie przedostały się do jego wnętrza.
- W przypadku produktów, które automatycznie podnoszą i opuszczają lampę błyskową, nie należy wciskać lampy błyskowej w celu jej schowania ani podważać w celu otwarcia.

Mogłoby to spowodować usterkę produktu.

- Kurz, brud lub inne ciała obce należy usuwać z lampy błyskowej za pomocą tkaniny lub bawełnianej szmatki.

Ciepło wydzielane przez lampę błyskową mogłoby spowodować spalenie ciał obcych lub wadliwe działanie produktu.

- Gdy produkt nie jest używany, należy wyjąć z niego baterię/baterie i schować w bezpiecznym miejscu.

Jakiegokolwiek rozszczelnienie baterii mogłoby spowodować uszkodzenie produktu.

- Przed wyrzuceniem baterii należy zasłonić styki taśmą lub innym izolatorem.

Kontakt z innymi elementami metalowymi mógłby spowodować pożar lub wybuch.

- Jeśli ładowarka nie jest aktualnie używana, należy odłączać ją od produktu. Podczas korzystania z ładowarki nie należy przykrywać jej tkaniną ani umieszczać na niej innych przedmiotów.

Pozostawienie podłączonego urządzenia na dłuższy czas może spowodować jego przegrzanie i zniekształcenie, a w rezultacie spowodować pożar.

- Baterii przeznaczonych do produktu nie należy pozostawiać w pobliżu zwierząt.

Pogryzienie przez nie baterii mogłoby spowodować wyciek elektrolitu albo przegrzanie lub wybuch, a w efekcie uszkodzenie produktu lub pożar.

- Jeśli produkt jest wyposażony w kilka baterii, nie należy ładować jednocześnie baterii różnego typu ani też stosować starszych baterii razem z nowszymi. Baterii nie wolno wkładać w sposób powodujący zamianę biegunów + i -.

Mogłoby to spowodować usterkę produktu.

- W przypadku wkładania aparatu do torby należy się upewnić, że ekran nie jest narażony na kontakt z twardymi przedmiotami. Należy też zamknąć ekran (aby przylegał do korpusu aparatu), o ile tylko umożliwia to jego konstrukcja.

Mogłoby to spowodować uszkodzenie lub usterkę ekranu.



Przed użyciem

Przewodnik podstawowy

Przewodnik zaawansowany

Podstawowe informacje o aparacie

Tryb automatyczny/tryb hybrydowy automatyczny

Inne tryby fotografowania

Tryb P

Tryb Tv, Av, M i C

Tryb wyświetlania

Funkcje Wi-Fi

Menu ustawień

Aksesoria

Dodatek

Skorowidz



Przewodnik podstawowy

Podstawowa obsługa

Podstawowe informacje oraz instrukcje, od wstępnego przygotowania przez wykonywanie zdjęć i nagrywanie filmów do wyświetlania zdjęć i odtwarzania filmów.

Obsługa za pomocą ekranu dotykowego

Ekran dotykowy aparatu umożliwia intuicyjną obsługę poprzez dotykanie jego powierzchni lub stukanie w nią.

■ Dotknięcie



Dotknij krótko ekranu palcem.

- Ten gest służy do fotografowania, konfigurowania funkcji aparatu itd.

■ Przeciągnięcie

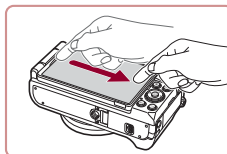

Dotknij ekranu i przeciągnij po nim palcem.

- Ten gest w trybie wyświetlania służy m.in. do przełączania się na kolejny obraz lub do zmiany powiększonego obszaru obrazu.

Przed użyciem

Przewodnik podstawowy

Przewodnik zaawansowany

Podstawowe informacje o aparacie

Tryb automatyczny/tryb hybrydowy automatyczny

Inne tryby fotografowania

Tryb P

Tryb Tv, Av, M i C

Tryb wyświetlania

Funkcje Wi-Fi

Menu ustawień

Akcesoria

Dodatek

Skorowidz



Początkowe przygotowania

Przygotuj aparat do fotografowania w opisany poniżej sposób.

Mocowanie paska

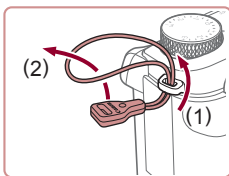

1 Zamocuj uchwyt na pasek.

- Przymocuj do aparatu dostarczony w zestawie uchwyt na pasek w sposób przedstawiony na ilustracji.
- Przymocuj uchwyt w taki sam sposób po drugiej stronie aparatu.

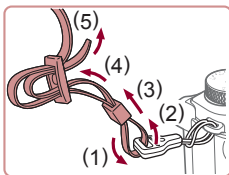

2 Zamocuj pasek.

- Przymocuj do aparatu dostarczony w zestawie pasek w sposób przedstawiony na ilustracji.
- Przymocuj pasek w taki sam sposób po drugiej stronie aparatu.

Trzymanie aparatu



- Załóż pasek na szyję.
- Podczas fotografowania trzymaj ręce blisko ciała i chwyć mocno aparat, aby zapobiegać jego przemieszczaniu się. Jeśli lampa błyskowa została uniesiona, nie opieraj na niej palców.

Ładowanie baterii

Przed użyciem aparatu należy naładować baterię za pomocą dostarczonej w zestawie ładowarki. Należy pamiętać o jej początkowym naładowaniu, ponieważ aparat jest sprzedawany z nienaładowaną baterią.

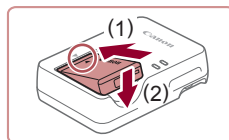

1 Włóż baterię.

- Po dopasowaniu oznaczenia ▲ na baterii i ładowarce włóż baterię, wsuwając ją do wewnątrz (1) i do dołu (2).

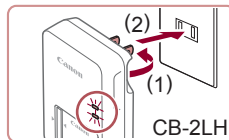

2 Naładuj baterię.

- **CB-2LH:** wysuń wtyczkę (1) i podłącz ładowarkę do gniazdka sieci elektrycznej (2).
- **CB-2LHE:** podłącz kabel zasilania do ładowarki, a następnie podłącz wtyczkę na drugim końcu kabla do gniazdka sieci elektrycznej.
- Lampka ładowania będzie świecić na pomarańczowo i rozpocznie się ładowanie.
- Po zakończeniu ładowania lampka zmieni kolor na zielony.

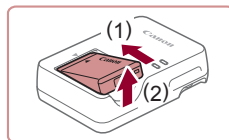
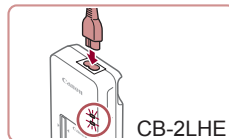

3 Wyjmij baterię.

- Po odłączeniu ładowarki wyjmij baterię, wsuwając ją do środka (1) i unosząc do góry (2).

Przed użyciem

Przewodnik podstawowy

Przewodnik zaawansowany

Podstawowe informacje o aparacie

Tryb automatyczny/tryb hybrydowy automatyczny

Inne tryby fotografowania

Tryb P

Tryb Tv, Av, M i C

Tryb wyświetlania

Funkcje Wi-Fi

Menu ustawień

Aksesoria

Dodatek

Skorowidz





- Baterii nie należy ładować dłużej niż 24 godziny, ponieważ grozi to jej uszkodzeniem lub pogorszeniem sprawności.
- W przypadku ładowarek korzystających z kabla zasilania nie należy przyczepiać ładowarki ani kabla do innych przedmiotów. Mogłoby to spowodować nieprawidłowe działanie lub uszkodzenie urządzenia.



- Szczegółowe informacje na temat czasu ładowania oraz liczby zdjęć i długości filmów, jakie można zarejestrować przy w pełni naładowanej baterii, znajdują się w podrzdziale „Liczba zdjęć/ czas nagrywania, czas wyświetlania” (211).
- Naładowane baterie stopniowo się rozładują, nawet gdy nie są użytkowane. Baterię należy ładować w dniu, w którym będzie użytkowana (lub dzień wcześniej).
- Zamocuj pokrywę baterii w taki sposób, aby symbol ▲ był widoczny na naładowanej baterii i pozostawał niewidoczny na nienaładowanej, informując o stanie naładowania.
- Ładowarka może być użytkowana w regionach, gdzie stosowane jest zasilanie prądem zmiennym o napięciu 100–240 V (50/60 Hz). W przypadku gniazdek sieci elektrycznej o różnych kształtach należy używać dostępnego w sprzedaży adaptera wtyczki. Nie wolno nigdy korzystać z podróznego transformatora elektrycznego, gdyż może on uszkodzić baterię.

Wkładanie baterii i karty pamięci

Włóż do aparatu dostarczoną w zestawie baterię i kartę pamięci (sprzedawaną oddzielnie).

Uwaga: należy pamiętać, że przed użyciem nowej karty pamięci lub karty pamięci sformatowanej za pomocą innego urządzenia trzeba ją sformatować za pomocą tego aparatu (160).

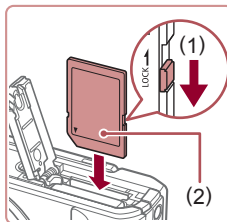
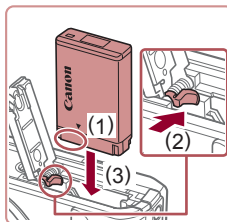
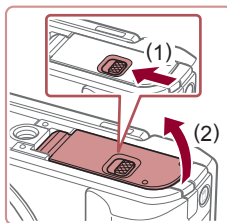

1 Otwórz pokrywę.

- Przesuń przełącznik (1) i otwórz pokrywę (2).

2 Włóż baterię.

- Trzymając baterię ze stykami znajdującymi się w pozycji przedstawionej na ilustracji (1), przesuń do przodu i przytrzymaj przełącznik blokowania baterii (2), a następnie wkładaj baterię (3), aż zatrzaśnie się na swoim miejscu.
- Bateria włożona niewłaściwą stroną nie może się zablokować w odpowiednim położeniu. Przy wkładaniu baterii należy zawsze upewnić się, że jest odpowiednio ustawiona i zatrzaśnie się na swoim miejscu.

3 Sprawdź pozycję umieszczonego na karcie pamięci przełącznika ochrony przed zapisem i włóż kartę.

- Nie można zapisywać danych na kartach pamięci z przełącznikiem ochrony przed zapisem ustawionym w pozycji blokady (dolnym). Przesuń przełącznik w kierunku przedstawionym na ilustracji (1).
- Wkładaj kartę pamięci z etykietą (2) skierowaną w Twoją stronę, aż zatrzaśnie się na swoim miejscu.

Przed użyciem

Przewodnik podstawowy

Przewodnik zaawansowany

Podstawowe informacje o aparacie

Tryb automatyczny/tryb hybrydowy automatyczny

Inne tryby fotografowania

Tryb P

Tryb Tv, Av, M i C

Tryb wyświetlania

Funkcje Wi-Fi

Menu ustawień

Aksesoria

Dodatek

Skorowidz



- Przy wkładaniu karty pamięci należy upewnić się, że jest odpowiednio ustawiona. Włożenie karty pamięci w niewłaściwym kierunku może spowodować uszkodzenie aparatu.

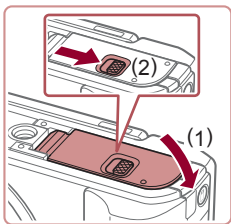

4 Zamknij pokrywę.

- Opuść pokrywę (1) i dociskaj ją podczas przesuwania przełącznika, aż zatrzaśnie się w położeniu blokady (2).



- Wskazówki dotyczące liczby zdjęć lub godzin nagrania mieszczących się na pojedynczej karcie pamięci można znaleźć w podrozdziale „Liczba zdjęć na karcie pamięci” (212).

Wymowanie baterii i karty pamięci

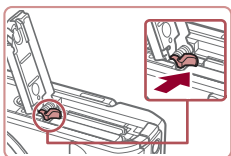

Wymyj baterię.

- Otwórz pokrywę i naciśnij przełącznik blokowania baterii w kierunku wskazanym strzałką.
- Bateria się wysunie.

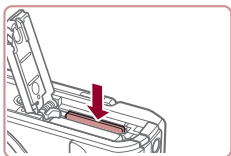

Wymyj kartę pamięci.

- Dociskaj kartę pamięci, aż usłyszysz charakterystyczne kliknięcie, a następnie ją zwolnij.
- Karta pamięci się wysunie.

Korzystanie z ekranu

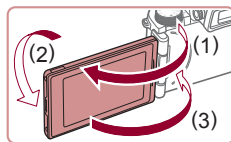

- Otwórz ekran (1) i obróć go w kierunku obiektywu o 180° (2).
- Zamknij ekran w tym ustawieniu (3).



- Ekran można otworzyć w kierunku (1) tylko pod kątem około 175°. Należy uważać, aby nie otwierać go pod większym kątem, ponieważ mogłoby to spowodować uszkodzenie aparatu.

Regulacja kąta nachylenia i ustawienia ekranu

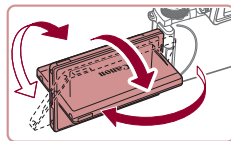

- Można swobodnie zmieniać kąt nachylenia i ustawienie ekranu odpowiednio do warunków zdjęciowych.
- Gdy aparat nie jest używany, należy w celu ochrony ekranu zamykać go zawsze w taki sposób, aby jego powierzchnia przylegała do tylnej ścianki aparatu.



- Otwórz ekran, aby uaktywnić go po włączeniu aparatu. Spowoduje to wyłączenie wizjera. I podobnie zamknięcie ekranu (w taki sposób, aby jego powierzchnia przylegała do tylnej ścianki aparatu), spowoduje jego wyłączenie i jednocześnie uaktywnienie wizjera.
- Jeśli chcesz się znaleźć na zdjęciu, możesz wyświetlić lustrzany obraz swojej osoby, obracając ekran w stronę przedniej ścianki aparatu. Aby anulować lustrzany obraz, naciśnij przycisk [MENU], na karcie [1] wybierz opcję [Odwróć obraz], naciśnij przycisk [OK], a następnie za pomocą przycisków [▲][▼] wybierz ustawienie [Wyt.].

Przed użyciem

Przewodnik podstawowy

Przewodnik zaawansowany

Podstawowe informacje o aparacie

Tryb automatyczny/tryb hybrydowy automatyczny

Inne tryby fotografowania

Tryb P

Tryb Tv, Av, M i C

Tryb wyświetlania

Funkcje Wi-Fi

Menu ustawień

Aksesoria

Dodatek

Skorowidz



Ustawianie daty i godziny

Jeśli po włączeniu aparatu wyświetlany jest ekran [Data/godz], ustaw bieżącą datę i godzinę w podany niżej sposób. Informacje wprowadzone w ten sposób są zapisywane we właściwościach wykonywanych zdjęć i wykorzystywane do sortowania zdjęć według daty wykonania lub do druku zdjęć z widoczną datą.

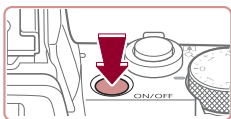

1 Włącz aparat.

- Naciśnij przycisk ON/OFF.
- Pojawi się ekran [Data/godz].

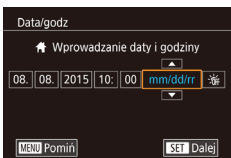

2 Ustaw datę i godzinę.

- Wybierz jeden z elementów za pomocą przycisków [◀][▶].
- Ustaw datę i godzinę za pomocą przycisków [▲][▼] lub pokrętki [🌀].
- Na koniec naciśnij przycisk [SET].

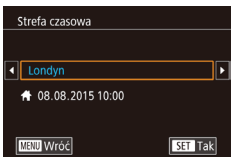

3 Wskaż macierzystą strefę czasową.

- Wybierz macierzystą strefę czasową za pomocą przycisków [◀][▶].

4 Zakończ proces konfiguracji.

- Na koniec naciśnij przycisk [SET]. Po pojawieniu się komunikatu potwierdzającego zniknie ekran ustawień.
- Aby wyłączyć aparat, naciśnij przycisk ON/OFF.



- Dopóki nie ustawisz daty, godziny i macierzystej strefy czasowej, ekran [Data/godz] będzie wyświetlany po każdym włączeniu aparatu. Wprowadź prawidłowe ustawienia.



- Aby ustawić czas letni (1 godzinę do przodu), wybierz opcję [☀️] (punkt 2), a następnie za pomocą przycisków [▲][▼] lub pokrętki [🌀] wybierz ustawienie [☀️].



- Datę i godzinę można też ustawić, wybierając odpowiedni element na ekranie dotykowym (punkt 2) za pomocą przycisków [▲][▼], a następnie dotykając opcji [SET]. Podobnie można wybrać macierzystą strefę czasową, używając na ekranie przycisków [◀][▶] (punkt 3), a następnie dotykając opcji [SET].

Zmiana daty i godziny

Ustawienia daty i godziny można wyregulować w sposób przedstawiony poniżej.



1 Przejdź do ekranu menu.

- Naciśnij przycisk [MENU].

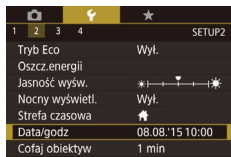

2 Wybierz opcję [Data/godz].

- Wybierz kartę [📄2] za pomocą przycisków [◀][▶] lub pokrętki [🌀].
- Za pomocą przycisków [▲][▼] lub pokrętki [🌀] wybierz opcję [Data/godz], a następnie naciśnij przycisk [SET].

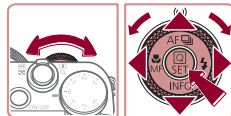

Przed użyciem

Przewodnik podstawowy

Przewodnik zaawansowany

Podstawowe informacje o aparacie

Tryb automatyczny/tryb hybrydowy automatyczny

Inne tryby fotografowania

Tryb P

Tryb Tv, Av, M i C

Tryb wyświetlania

Funkcje Wi-Fi

Menu ustawień

Aksesoria

Dodatek

Skorowidz



3 Zmień datę i godzinę.

- Wprowadź ustawienia, wykonując czynności podane w punkcie 2 w podrozdziale „Ustawianie daty i godziny” (📖21).
- Aby zamknąć ekran menu, naciśnij przycisk [MENU].



- Ustawienia daty i godziny są przechowywane przez około 3 tygodnie po wyjęciu baterii, ponieważ aparat jest wyposażony w baterię pamięci daty i godziny (baterię podtrzymującą).
- Bateria pamięci daty i godziny może zostać naładowana w ciągu około 4 godzin po włożeniu naładowanej baterii lub podłączeniu aparatu do zestawu zasilającego AC Adapter Kit (sprzedawanego oddzielnie, 📖169), nawet gdy aparat jest wyłączony.
- Jeśli bateria pamięci daty i godziny ulegnie wyczerpaniu, po włączeniu aparatu pojawi się ekran [Data/godz]. Ustaw prawidłową datę i godzinę w sposób podany w podrozdziale „Ustawianie daty i godziny” (📖21).

■ Język wyświetlacza

Język wyświetlacza można swobodnie zmieniać.

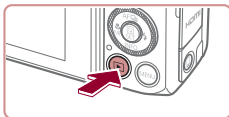

1 Przejdź do trybu wyświetlania.

- Naciśnij przycisk [▶].

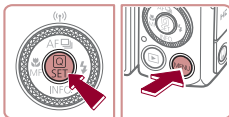

2 Przejdź do ekranu ustawień.

- Naciśnij i przytrzymaj przycisk [INFO], po czym niezwłocznie naciśnij przycisk [MENU].

English	Norsk	Română
Deutsch	Svenska	Türkçe
Français	Español	العربية
Nederlands	Ελληνικά	ភាសាខ្មែរ
Dansk	Русский	繁體中文
Português	Polski	繁體中文
Suomi	Čeština	한국어



3 Ustaw język monitora.

- Wybierz język za pomocą przycisków [▲][▼][◀][▶] lub pokrętła [INFO], a następnie naciśnij przycisk [SET].
- Po ustawieniu języka monitora zniknie ekran ustawień.



- Jeśli wykonując czynności podane w punkcie 2, będziesz po naciśnięciu przycisku [INFO] zbyt długo zwlekać z naciśnięciem przycisku [MENU], pojawi się aktualna godzina. W takim przypadku naciśnij przycisk [INFO], aby usunąć wyświetlaną godzinę, i powtórz czynności podane w punkcie 2.
- Język wyświetlacza można również zmienić, naciskając przycisk [MENU] i wybierając na karcie [F3] opcję [Wybór języka 📖].



- Język wyświetlacza można także ustawić, wybierając język na ekranie dotykowym zgodnie z punktem 3, a następnie ponownie wybierając tę samą opcję.

Przed użyciem

Przewodnik podstawowy

Przewodnik zaawansowany

Podstawowe informacje o aparacie

Tryb automatyczny/tryb hybrydowy automatyczny

Inne tryby fotografowania

Tryb P

Tryb Tv, Av, M i C

Tryb wyświetlania

Funkcje Wi-Fi

Menu ustawień

Aksesoria

Dodatek

Skorowidz



Wyprobowanie aparatu

► Zdjęcia ► Filmy

Postępuj zgodnie z poniższymi instrukcjami, aby włączyć aparat i zarejestrować zdjęcia lub filmy, a następnie je wyświetlić.

Fotografowanie (Tryb Smart Auto)

Aby korzystać z w pełni automatycznego doborzenia optymalnych ustawień dla określonych scenerii, wystarczy pozostawić aparatowi wykrywanie fotografowanego obiektu i warunków zdjęciowych.



1 Włącz aparat.

- Naciśnij przycisk ON/OFF.
- Pojawi się ekran startowy.



2 Włącz tryb [AUTO].

- Ustaw pokrętko wyboru trybów w pozycji [AUTO].
- Skieruj aparat w stronę fotografowanego obiektu. Podczas wykrywania scenerii przez aparat będą słyszalne ciche kliknięcia.
- Ikony oznaczające scenerię i tryb stabilizacji obrazu pojawią się w lewym górnym rogu ekranu.
- Ramki wyświetlane wokół wykrytych obiektów wskazują, że jest na nie ustawiona ostrość.

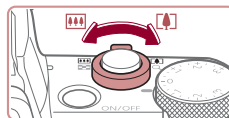

3 Skomponuj ujęcie.

- Aby przybliżyć i powiększyć obiekt, przesunij dźwignię powiększenia w stronę symbolu [||] (zbliżenie), aby natomiast pomniejszyć obiekt, przesunij ją w stronę symbolu [|||] (oddalenie).

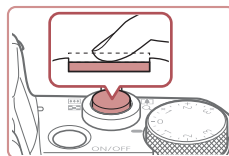

4 Zrób zdjęcie lub nagraj film.

Wykonywanie zdjęć.

1) Ustaw ostrość.

- Naciśnij lekko przycisk migawki do połowy. Po ustawieniu ostrości aparat wyemituje dwa sygnały dźwiękowe, a obszary obrazu, na które jest ustawiona ostrość, zostaną oznaczone ramkami.

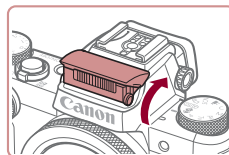
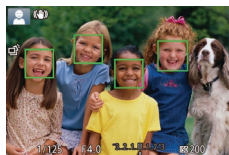

- Jeśli pojawi się komunikat [Podnieś lampę błyskową], unieś palcami lampę błyskową, aby przygotować ją do użytku. Będzie ona emitować błyski podczas fotografowania. Jeśli wolisz nie korzystać z lampy błyskowej, wciśnij ją palcem do aparatu.

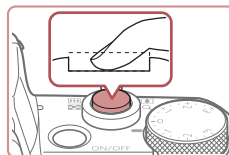

2) Zrób zdjęcie lub nagraj film.

- Naciśnij do końca przycisk migawki.
- Gdy aparat rejestruje zdjęcie, emitowany jest dźwięk migawki, a w słabych warunkach oświetleniowych automatycznie działa lampka błyskowa, o ile została uniesiona.

Przed użyciem

Przewodnik podstawowy

Przewodnik zaawansowany

Podstawowe informacje o aparacie

Tryb automatyczny/tryb hybrydowy automatyczny

Inne tryby fotografowania

Tryb P

Tryb Tv, Av, M i C

Tryb wyświetlania

Funkcje Wi-Fi

Menu ustawień

Aksesoria

Dodatek

Skorowidz



- Trzymaj aparat nieruchomo, dopóki słyhać dźwięk migawki.
- Po wyświetleniu zdjęcia aparat powróci do ekranu wykonywania zdjęć.

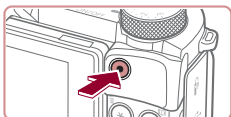

(1)

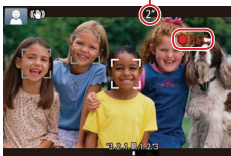

Nagrywanie filmów

1) Rozpocznij nagrywanie.

- Naciśnij przycisk filmowania. Po rozpoczęciu nagrywania aparat wyemituje pojedynczy sygnał dźwiękowy, a na ekranie pojawią się: czas, jaki upłynął od początku (1), oraz ikona [●REC].
- Na górze i na dole ekranu wyświetlane są czarne paski, a obiekty w kadrze są nieco powiększone. Czarne paski wskazują obszary obrazu, które nie będą rejestrowane.
- Ramki wyświetlane wokół wykrytych twarzy wskazują, że jest na nie ustawiona ostrość.
- Po rozpoczęciu rejestracji obrazu zdejmij palec z przycisku filmowania.

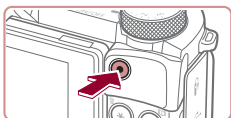

2) Zakończ nagrywanie.

- Aby zatrzymać nagrywanie filmu, naciśnij przycisk filmowania. Po zakończeniu nagrywania aparat wyemituje dwa sygnały dźwiękowe.

Wyświetlanie

Zarejestrowane zdjęcia lub filmy można wyświetlać na ekranie w poniższy sposób.

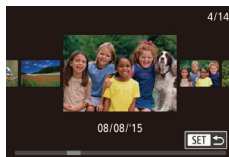
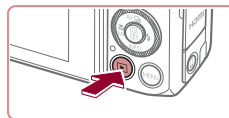

1 Przejdź do trybu wyświetlania.

- Naciśnij przycisk [▶].
- Pojawi się ostatnio wykonane zdjęcie.

2 Wybierz zdjęcie.

- Aby wyświetlić poprzednie zdjęcie, naciśnij przycisk [◀] lub obróć pokrętkę [⦿] w lewo. Aby wyświetlić następnę zdjęcie, naciśnij przycisk [▶] lub obróć pokrętkę [⦿] w prawo.
- Aby szybko przeglądać zdjęcia za pomocą przycisków [◀][▶], należy je dodatkowo przytrzymać po naciśnięciu.

- Aby przejść do tego ekranu (czyli do trybu przewijania), obróć szybko pokrętkę [⦿]. W trybie tym można przeglądać zdjęcia za pomocą pokrętła [⦿].
- Aby powrócić do wyświetlania pojedynczego zdjęcia, naciśnij przycisk [⦿].
- Filmy są oznaczone ikoną [SET ▶]. Aby je odtwarzać, przejdź do punktu 3.

Przed użyciem

Przewodnik podstawowy

Przewodnik zaawansowany

Podstawowe informacje o aparacie

Tryb automatyczny/tryb hybrydowy automatyczny

Inne tryby fotografowania

Tryb P

Tryb Tv, Av, M i C

Tryb wyświetlania

Funkcje Wi-Fi

Menu ustawień

Aksesoria

Dodatek

Skorowidz





3 Odtwórz filmy.

- Naciśnij przycisk [SET], za pomocą przycisków [▲][▼] wybierz ikonę [▶], a następnie naciśnij ponownie przycisk [SET].
- Rozpocznie się odtwarzanie, a po zakończeniu filmu pojawi się ikona [SET ▶].
- Podczas odtwarzania głośność można regulować przyciskami [▲][▼].



- Aby przełączyć aparat z trybu wyświetlania do trybu fotografowania, naciśnij przycisk migawki do połowy.



- Odtwarzanie filmu można też rozpocząć, dotykając ikony [▶]. Aby wyregulować głośność, szybko przeciągnij pionowo w górę lub w dół ekranu podczas odtwarzania.

Usuwanie obrazów

Niepotrzebne zdjęcia można wybierać i usuwać pojedynczo. Należy przy tym zachować ostrożność, ponieważ usuniętych zdjęć nie można odzyskać.



1 Wybierz zdjęcie, które ma zostać usunięte.

- Wybierz zdjęcie za pomocą przycisków [◀][▶] lub pokrętła [🔍].

2 Usuń zdjęcie.

- Naciśnij przycisk [🗑️].
- Po pojawieniu się pytania [Usunąć?] wybierz opcję [Usuń] za pomocą przycisków [◀][▶] lub pokrętła [🔍], a następnie naciśnij przycisk [SET].
- Bieżące zdjęcie zostanie usunięte.
- Aby anulować usuwanie, za pomocą przycisków [◀][▶] lub pokrętła [🔍] wybierz opcję [Anuluj], a następnie naciśnij przycisk [SET].



- Można wybierać wiele zdjęć do usunięcia naraz (📖 118).



- Bieżące zdjęcie można też usunąć, dotykając opcji [Usuń] na ekranie widocznym w punkcie 2.
- Zdjęcia można także usuwać, korzystając z dotknięć (📖 121).

Przed użyciem

Przewodnik podstawowy

Przewodnik zaawansowany

Podstawowe informacje o aparacie

Tryb automatyczny/tryb hybrydowy automatyczny

Inne tryby fotografowania

Tryb P

Tryb Tv, Av, M i C

Tryb wyświetlania

Funkcje Wi-Fi

Menu ustawień

Aksesoria

Dodatek

Skorowidz



Przewodnik zaawansowany

Podstawowe informacje o aparacie

Inne aspekty podstawowej obsługi aparatu oraz inne sposoby korzystania z niego, w tym przewodnik po opcjach fotografowania i wyświetlania

Włączanie/wyłączanie

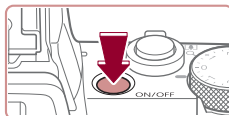

Tryb fotografowania

- Naciśnij przycisk ON/OFF, aby włączyć aparat i przygotować go do fotografowania.
- Aby wyłączyć aparat, naciśnij ponownie przycisk ON/OFF.

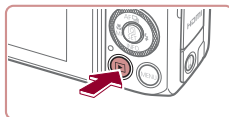

Tryb wyświetlania

- Naciśnij przycisk [▶], aby włączyć aparat i wyświetlić zapisane w nim zdjęcia.
- Aby wyłączyć aparat, naciśnij ponownie przycisk [▶].



- Aby przełączyć aparat z trybu fotografowania w tryb wyświetlania, naciśnij przycisk [▶].
- Obiektyw cofa się po około minucie od włączenia w aparacie trybu wyświetlania. Gdy obiektyw jest cofnięty, można wyłączyć aparat, naciskając przycisk [▶].

Przed użyciem

Przewodnik podstawowy

Przewodnik zaawansowany

Podstawowe informacje
o aparacie

Tryb automatyczny/tryb
hybrydowy automatyczny

Inne tryby fotografowania

Tryb P

Tryb Tv, Av, M i C

Tryb wyświetlania

Funkcje Wi-Fi

Menu ustawień

Akcesoria

Dodatek

Skorowidz



Funkcje oszczędzania energii (Wyłączenie aparatu)

W celu oszczędzania energii aparat automatycznie wygasza ekran (funkcja wyłączania monitora) i wyłącza się po upływie określonego czasu bezczynności.

Oszczędzanie energii w trybie fotografowania

Ekran jest automatycznie wygaszany po upływie około minuty bezczynności. Po około dwóch kolejnych minutach obiektyw zostaje cofnięty, a aparat — wyłączony. Aby uaktywnić ekran i przygotować aparat do fotografowania, gdy obiektyw jeszcze się nie cofnął, naciśnij przycisk migawki do połowy (📖27).

Oszczędzanie energii w trybie wyświetlania

Aparat wyłącza się automatycznie po około pięciu minutach bezczynności.



- Można wyłączyć opcję Wyłączenie aparatu i dostosowywać czas opcji Wyłączenie monitora (📖162).
- Funkcja oszczędzania energii jest nieaktywna, gdy aparat komunikuje się z innymi urządzeniami za pośrednictwem połączenia Wi-Fi (📖133) lub gdy jest podłączony do komputera (📖177).

Przycisk migawki

Aby zdjęcia były ostre, przed wykonaniem ujęcia zawsze naciśnij przycisk migawki do połowy, a kiedy ostrość zostanie ustawiona na fotografowanym obiekcie, naciśnij go do końca.

W niniejszej instrukcji obsługa przycisku migawki jest opisywana jako naciśnięcie go *do połowy* lub *do końca*.

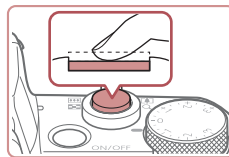

1 Naciśnij przycisk do połowy (naciśnij lekko w celu ustawienia ostrości).

- Naciśnij przycisk migawki do połowy. Aparat wyemituje dwa sygnały dźwiękowe, a obszary obrazu, na które jest ustawiona ostrość, zostaną oznaczone ramkami.

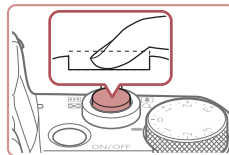

2 Naciśnij przycisk do końca (z położenia w połowie aż do końca w celu wykonania zdjęcia).

- Aparat rejestruje zdjęcie, gdy jest emitowany dźwięk migawki.
- Trzymaj aparat nieruchomo, dopóki słychać dźwięk migawki.



- W przypadku fotografowania bez początkowego naciśnięcia przycisku migawki do połowy zdjęcia mogą być nieostre.
- Długość dźwięku migawki zmienia się w zależności od czasu niezbędnego do wykonania zdjęcia. W przypadku niektórych scenarii może to potrwać dłużej, a zdjęcia będą rozmyte, jeśli poruszysz aparatem (lub fotografowany obiekt przemieści się), zanim wybrzdzi dźwięk migawki.

Przed użyciem

Przewodnik podstawowy

Przewodnik zaawansowany

Podstawowe informacje o aparacie

Tryb automatyczny/tryb hybrydowy automatyczny

Inne tryby fotografowania

Tryb P

Tryb Tv, Av, M i C

Tryb wyświetlania

Funkcje Wi-Fi

Menu ustawień

Aksesoria

Dodatek

Skorowidz



Korzystanie z wizjera

► Zdjęcia ► Filmy

Fotografowanie jest łatwiejsze przy użyciu wizjera elektronicznego, który ułatwia koncentrowanie się na zachowaniu ostrości obiektów.

1 Przelączaj ekran i wizjer w zależności od potrzeb.

- Zbliżenie oka do wizjera spowoduje aktywację jego wyświetlacza i wyłączenie ekranu aparatu.
- Oddalenie oka do wizjera spowoduje dezaktywację jego wyświetlacza i włączenie ekranu aparatu.

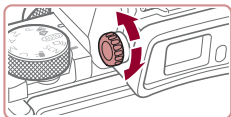

2 Ustaw dioptrę.

- Ustaw ostrość obrazu w wizjerze za pomocą pokrętki.



- Wyświetlacz wizjera i ekran aparatu nie mogą zostać aktywowane jednocześnie.
- Sterowanie dotykiem przy użyciu ekranu aparatu jest niemożliwe podczas użytkowania wizjera.



- Mimo, że wizjer został wyprodukowany z zastosowaniem bardzo precyzyjnych technik wytwarzania, a ponad 99,99% pikseli spełnia wymagania projektowe, w rzadkich przypadkach niektóre piksele mogą być uszkodzone albo przybierać na stałe kolor czerwony lub czarny. Nie oznacza to uszkodzenia aparatu ani nie wpływa na rejestrowane obrazy.
- Niektóre ustawienia formatu obrazu (📄51) będą powodować wyświetlanie czarnych pasków na górze i na dole lub po lewej i po prawej stronie ekranu. Te obszary nie zostaną zarejestrowane.
- Po wybraniu kolejno MENU (📄31) ► karty [📷1] ► opcji [Ustaw. wyświetl.] ► opcji [Sposób wyświetl.] ► opcji [Ręcznie], opcji [Wyświetl. ręczne] ► ustawienia [Wizjer] ekran aparatu nie będzie automatycznie uaktywniany po odsunięciu oka od wizjera.
- Po wybraniu kolejno MENU (📄31) ► karty [📷1] ► opcji [Tryb wyświetl.] ► opcji [Prior. wyświetl.] ► ustawienia [Płynny] ruch będzie wyświetlany bardziej płynnie (zarówno w wizjerze, jak i na ekranie) w trybach [AUTO], [P], [Av], [Tv] i [M]. Obecnie wybranie dla opcji [Obraz wizjera] ustawienia [Szybka] jeszcze bardziej zwiększa płynność ruchu w wizjerze, ale może powodować szarpanie obrazu na ekranie aparatu.
- Wyświetlanie będzie realizowane na ekranie aparatu podczas komunikacji za pośrednictwem sieci Wi-Fi (📄133) oraz w przypadku wyświetlenia klawiatury ekranowej (📄32).
- Jasność wyświetlania (📄162) można ustawiać osobno dla wizjera i ekranu aparatu.
- Aby zmniejszyć ekran fotografowania, wybierz kolejno: MENU (📄31) ► kartę [📷1] ► opcję [Format obr. w wizj.] ► ustawienie [Wyświetl. 2].

Przed użyciem

Przewodnik podstawowy

Przewodnik zaawansowany

Podstawowe informacje o aparacie

Tryb automatyczny/tryb hybrydowy automatyczny

Inne tryby fotografowania

Tryb P

Tryb Tv, Av, M i C

Tryb wyświetlania

Funkcje Wi-Fi

Menu ustawień

Aksesoria

Dodatek

Skorowidz



Tryby fotografowania

Aby uzyskać dostęp do poszczególnych trybów fotografowania, korzystaj z pokręta wyboru trybów.

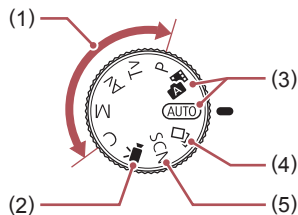

- | | |
|---|--|
| (1) Tryb P, Tv, Av, M i C
Wykonywanie najróżniejszych zdjęć przy korzystaniu z ulubionych ustawień (📖77, 📖96). | (3) Tryb automatyczny/tryb hybrydowy automatyczny
W pełni zautomatyzowane fotografowanie z ustawieniami dobieranymi przez aparat (📖23, 📖35, 📖37). |
| (2) Tryb filmowania
Przeznaczony do nagrywania filmów (📖74, 📖99).
Filmy możesz nagrywać również, gdy pokrętko wyboru trybów nie znajduje się w pozycji trybu filmowania. W tym celu naciśnij po prostu przycisk filmowania. | (4) Tryb Zdjęcie twórcze
Obejrzyj różne efekty stosowane automatycznie do każdego zdjęcia (📖58). |
| | (5) Tryb szczególnych scenarii
Fotografowanie z ustawieniami optymalnymi dla określonych scenarii lub dodawanie różnych efektów (📖60). |

Opcje ekranu informacyjnego

Naciśnij przycisk [INFO], aby wyświetlić lub ukryć linie siatki albo poziom elektroniczny.

Aby dokładniej skonfigurować informacje wyświetlane na ekranie, wybierz kolejno: kartę [1] ► opcję [Wyśw. informacji o fotografowaniu] (📖100).



- Otwórz ekran, aby uaktywnić go po włączeniu aparatu. Spowoduje to wyłączenie wizjera. I podobnie zamknięcie ekranu (w taki sposób, aby jego powierzchnia przylegała do tylnej ścianki aparatu), spowoduje jego wyłączenie i jednocześnie uaktywnienie wizjera (📖20).
- W przypadku fotografowania w słabych warunkach oświetleniowych jasność ekranu jest automatycznie zwiększana przez funkcję trybu nocnego, co ułatwia sprawdzanie kompozycji ujęcia. Wówczas jednak jasność obrazu wyświetlanego na monitorze może różnić się od jasności wykonywanych zdjęć. Należy pamiętać, że żadne widoczne na monitorze zniekształcenia obrazu ani skokowe ruchy fotografowanych obiektów nie mają wpływu na zarejestrowane zdjęcia.
- Szczegóły dotyczące opcji ekranu informacyjnego w trybie wyświetlania można znaleźć w podrozdziale „Przełączanie trybów wyświetlania” (📖107).

Przed użyciem

Przewodnik podstawowy

Przewodnik zaawansowany

Podstawowe informacje o aparacie

Tryb automatyczny/tryb hybrydowy automatyczny

Inne tryby fotografowania

Tryb P

Tryb Tv, Av, M i C

Tryb wyświetlania

Funkcje Wi-Fi

Menu ustawień

Aksesoria

Dodatek

Skorowidz



Korzystanie z menu szybkich nastaw

Najczęściej używane funkcje można skonfigurować w menu **[Q]** (Szybkie nastawy).

Uwaga: należy pamiętać, że elementy i opcje menu zmieniają się w zależności od wybranego trybu fotografowania (196).



1 Przejdź do menu **[Q]**.

- Naciśnij przycisk **[Q]**.



(1) (2)

2 Wybierz jeden z elementów menu.

- Wybierz jeden z elementów menu (1) za pomocą przycisków **[▲]****[▼]**.
- Dostępne opcje (2) są widoczne na dole ekranu.

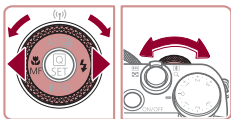

3 Wybierz jedną z opcji.

- Wybierz jedną z opcji za pomocą przycisków **[◀]****[▶]** albo pokrętła **[C]** lub **[Z]**.
- Elementy oznaczone ikoną **[MENU]** można konfigurować, naciskając przycisk **[MENU]**.
- Elementy oznaczone ikoną **[INFO]** można konfigurować, naciskając przycisk **[INFO]**.
- Elementy oznaczone ikoną **[]** można konfigurować, naciskając przycisk **[]**.



4 Potwierdź swój wybór i zamknij menu.

- Naciśnij przycisk **[Q]**.
- Ponownie pojawi się ekran widoczny przed naciśnięciem przycisku **[Q]** (punkt 1), przedstawiający teraz skonfigurowaną opcję.



- Aby cofnąć dowolne przypadkowe zmiany ustawień, można przywrócić ustawienia domyślne aparatu (166).
- Cofnąć można się też, wybierając w menu ikonę **[↶]** i naciskając przycisk **[Q]**.

Konfigurowanie ustawień za pomocą ekranu dotykowego



- Aby przejść do menu szybkich nastaw, dotknij ikony **[Q]** w prawym górnym rogu ekranu.
- Dotknij jednego z elementów menu, a następnie dotknij jednej z opcji, aby wprowadzić ustawienie.
- Aby powrócić do poprzedniego ekranu, dotknij elementu menu **[↶]** lub ponownie dotknij wybranej opcji.
- Dostęp do ekranu zawierającego elementy oznaczone ikoną **[MENU]** można uzyskać, dotykając ikony **[MENU]**.
- Dostęp do ekranu zawierającego elementy oznaczone ikoną **[INFO]** można uzyskać, dotykając ikony **[INFO]**.
- Dostęp do ekranu zawierającego elementy oznaczone ikoną **[]** można uzyskać, dotykając ikony **[]**.

Przed użyciem

Przewodnik podstawowy

Przewodnik zaawansowany

Podstawowe informacje o aparacie

Tryb automatyczny/tryb hybrydowy automatyczny

Inne tryby fotografowania

Tryb P

Tryb Tv, Av, M i C

Tryb wyświetlania

Funkcje Wi-Fi

Menu ustawień

Aksesoria

Dodatek

Skorowidz



Korzystanie z ekranu menu

Ze pośrednictwem ekranu menu można konfigurować różne funkcje aparatu w opisany poniżej sposób.



1 Przejdź do ekranu menu.

- Naciśnij przycisk [MENU].



2 Wybierz jedną z kart.

- Karty reprezentują funkcje (1), np. rejestrowanie ([REK]), odtwarzanie ([ODT]) lub wprowadzanie ustawień ([UW]), albo strony w obrębie poszczególnych funkcji (2). Karty są oznaczane w niniejszym podręczniku kombinacją symbolu funkcji i numeru strony, np. [UW1].
- Przesuń dźwignię powiększenia, aby wybrać kartę funkcji, a następnie wybierz kartę strony za pomocą przycisków [L][P] lub pokrętła [D].

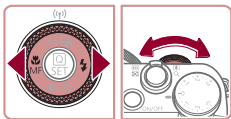
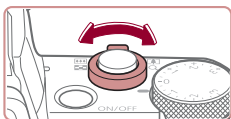

3 Wybierz jeden z elementów menu.

- Wybierz jeden z elementów za pomocą przycisków [U][D] lub pokrętła [D], a następnie naciśnij przycisk [SET].

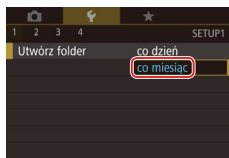

- W przypadku elementów menu zawierających opcje, które są aktualnie niewidoczne na ekranie, przełącz najpierw ekrany za pomocą przycisku [U], a następnie wybierz odpowiedni element menu za pomocą przycisków [U][D] lub pokrętła [D].
- Aby powrócić do poprzedniego ekranu, naciśnij przycisk [MENU].

4 Wybierz jedną z opcji.

- Jeśli opcje są wyświetlane w pionie, wybierz jedną z nich za pomocą przycisków [U][D] lub pokrętła [D].
- Jeśli opcje są wyświetlane w poziomie, wybierz jedną z nich za pomocą przycisków [L][P] lub pokrętła [D].

5 Potwierdź swój wybór i zamknij menu.

- Naciśnij przycisk [OK], aby potwierdzić swój wybór i powrócić do ekranu wyboru elementów menu.
- Naciśnij przycisk [MENU], aby powrócić do ekranu wyświetlanego przed naciśnięciem przycisku [MENU] (punkt 1).



- Aby cofnąć dowolne przypadkowe zmiany ustawień, można przywrócić ustawienia domyślne aparatu ([166]).
- Dostępne elementy menu zmieniają się w zależności od wybranego trybu fotografowania lub wyświetlania ([199-208]).

Przed użyciem

Przewodnik podstawowy

Przewodnik zaawansowany

Podstawowe informacje o aparacie

Tryb automatyczny/tryb hybrydowy automatyczny

Inne tryby fotografowania

Tryb P

Tryb Tv, Av, M i C

Tryb wyświetlania

Funkcje Wi-Fi

Menu ustawień

Aksesoria

Dodatek

Skorowidz



Obsługa za pomocą ekranu dotykowego

- W celu wybierania kart naciśnij przycisk **[MENU]**, aby wyświetlić ekran menu, a następnie dotknij odpowiedniej karty funkcji i karty strony.
- Przeciągnij elementy menu w górę lub w dół, aby je przewinąć, albo dotknij jednego z elementów menu, aby go wybrać.
- Dotknij jednej z opcji, aby zakończyć wprowadzanie ustawienia i powrócić do ekranu wyboru elementów menu.
- W przypadku elementów menu wyświetlanych z paskiem wskazującym poziom dotknij wybranego położenia na pasku.
- Aby skonfigurować elementy menu, których opcje nie są wyświetlane, dotknij najpierw danego elementu menu w celu uzyskania dostępu do ekranu ustawień. Na ekranie ustawień przeciągnij lub dotknij, aby wybrać dany element, a następnie dotknij, aby wybrać opcję. Aby powrócić do poprzedniego ekranu, dotknij ikony **[MENU]**.
- Można także dotykać elementów wprowadzania danych (np. pól wyboru lub pól tekstowych), aby je zaznaczyć, a tekst można wprowadzać za pomocą klawiatury wyświetlanej na ekranie.
- Gdy wyświetlana jest ikona **[SET]**, można zamiast naciskania przycisku **[SET]** dotknąć ikony **[SET]**.
- Gdy wyświetlana jest ikona **[MENU]**, można zamiast naciskania przycisku **[MENU]** dotknąć ikony **[MENU]**.
- Gdy wyświetlana jest ikona **[INFO]**, można zamiast naciskania przycisku **[INFO]** dotknąć ikony **[INFO]**.
- Aby usunąć menu z ekranu, naciśnij ponownie przycisk **[MENU]**.

Klawiatura ekranowa

Korzystając z klawiatury ekranowej, można wprowadzać informacje na potrzeby funkcji identyfikacji twarzy (46), połączeń Wi-Fi (133) itd. Należy pamiętać, że obszerność i rodzaj wprowadzanych informacji zmienia się w zależności od używanej funkcji.

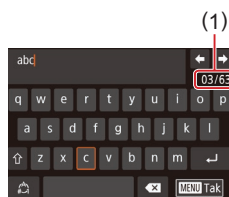

(1) Wprowadzanie znaków

- Dotykaj znaków, aby je wprowadzić.
- Ilość wprowadzanych informacji (1) zmienia się w zależności od używanej funkcji.

Przemieszczanie kursora

- Dotykaj ikon **[←]****[→]**.

Wprowadzanie podziałów wierszy

- Dotknij ikony **[↵]**.

Przełączanie trybów wprowadzania znaków

- Aby przełączyć się na cyfry lub symbole, dotknij ikony **[123]**.
- Aby wprowadzić duże litery, dotknij przycisku **[⇧]**.
- Dostępne tryby wprowadzania informacji są zależne od używanej funkcji.

Usuwanie znaków

- Aby usunąć poprzedni znak, dotknij ikony **[✕]** lub naciśnij przycisk **[↶]**.
- Dotknięcie i przytrzymanie ikony **[✕]** spowoduje usunięcie pięciu znaków naraz.

Przed użyciem

Przewodnik podstawowy

Przewodnik zaawansowany

Podstawowe informacje o aparacie

Tryb automatyczny/tryb hybrydowy automatyczny

Inne tryby fotografowania

Tryb P

Tryb Tv, Av, M i C

Tryb wyświetlania

Funkcje Wi-Fi

Menu ustawień

Aksesoria

Dodatek

Skorowidz



Potwierdzenie wprowadzonych znaków i powrót do poprzedniego ekranu

- Naciśnij przycisk [MENU].



- Klawiatura ekranowa jest niedostępna podczas korzystania z wizjera (28).
- W przypadku niektórych funkcji ikona [↩] nie jest wyświetlana, więc nie można jej użyć.



- Inna metoda korzystania z klawiatury polega na wybieraniu znaków lub ikon za pomocą przycisków [▲][▼][◀][▶] lub pokrętła [D], a następnie naciśnięciu przycisku [E] w celu potwierdzenia. Kursor można też przesuwac za pomocą pokrętła [D]. Aby powrócić do poprzedniego ekranu, naciśnij przycisk [MENU].

Działanie wskaźników

Wskaźnik na tylnej ścianie (4) świeci lub miga w zależności od stanu aparatu.

Kolor	Stan wskaźnika	Stan aparatu
Zielony	Miga	Uruchamianie aparatu, nagrywanie, odczyt lub przesyłanie zdjęć, fotografowanie z długimi czasami ekspozycji (96, 97), podłączenie do komputera (177), łączenie lub przesyłanie przez Wi-Fi albo wyłączenie ekranu (27, 162, 162);
Pomarańczowy	Wł.	Ładowanie przez USB



- Gdy wskaźnik miga na zielono, nie należy nigdy wyłączać aparatu, otwierać pokrywy karty pamięci/baterii ani poruszać lub potrząsać aparatem, ponieważ mogłoby to spowodować zniszczenie zdjęć albo uszkodzenie aparatu lub karty pamięci.

Przed użyciem

Przewodnik podstawowy

Przewodnik zaawansowany

Podstawowe informacje o aparacie

Tryb automatyczny/tryb hybrydowy automatyczny

Inne tryby fotografowania

Tryb P

Tryb Tv, Av, M i C

Tryb wyświetlania

Funkcje Wi-Fi

Menu ustawień

Akcesoria

Dodatek

Skorowidz



Zegar

Można sprawdzić aktualną godzinę.

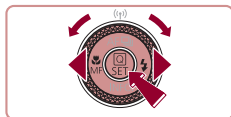

- Naciśnij i przytrzymaj przycisk [SET].
- Pojawi się aktualna godzina.
- Jeśli podczas korzystania z funkcji zegara aparat będzie trzymany w pozycji pionowej, zegar przełączy się na wyświetlanie w pionie.
- Kolor wyświetlania można zmienić za pomocą przycisków [◀] [▶] lub pokrętła [DIAL].
- Aby wyłączyć wyświetlanie zegara, naciśnij ponownie przycisk [SET].



- Aby wyświetlić zegar, gdy aparat jest wyłączony, naciśnij i przytrzymaj przycisk [SET], a następnie naciśnij przycisk ON/OFF.

Przed użyciem

Przewodnik podstawowy

Przewodnik zaawansowany

Podstawowe informacje o aparacie

Tryb automatyczny/tryb hybrydowy automatyczny

Inne tryby fotografowania

Tryb P

Tryb Tv, Av, M i C

Tryb wyświetlania

Funkcje Wi-Fi

Menu ustawień

Akcesoria

Dodatek

Skorowidz



Tryb automatyczny/tryb hybrydowy automatyczny

Wygodny tryb do łatwego wykonywania zdjęć z pełniejszą kontrolą nad parametrami fotograficznymi

Fotografowanie z ustawieniami doboranymi przez aparat

Aby korzystać z w pełni automatycznego doborzenia optymalnych ustawień dla określonych scenerii, wystarczy pozostawić aparatowi wykrywanie fotografowanego obiektu i warunków zdjęciowych.

Fotografowanie (Tryb Smart Auto)

► Zdjęcia ► Filmy

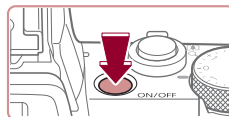

1 Włącz aparat.

- Naciśnij przycisk ON/OFF.
- Pojawi się ekran startowy.



2 Włącz tryb [AUTO].

- Ustaw pokrętko wyboru trybów w pozycji [AUTO].
- Skieruj aparat w stronę fotografowanego obiektu. Podczas wykrywania scenerii przez aparat będą słyszalne ciche kliknięcia.
- Ikony oznaczające scenerię i tryb stabilizacji obrazu pojawią się w lewym górnym rogu ekranu (📖 39, 📖 41).
- Ramki wyświetlane wokół wykrytych obiektów wskazują, że jest na nie ustawiona ostrość.



Przed użyciem

Przewodnik podstawowy

Przewodnik zaawansowany

Podstawowe informacje o aparacie

Tryb automatyczny/tryb hybrydowy automatyczny

Inne tryby fotografowania

Tryb P

Tryb Tv, Av, M i C

Tryb wyświetlania

Funkcje Wi-Fi

Menu ustawień

Aksesoria

Dodatek

Skorowidz





(1)



(2)

3 Skomponuj ujęcie.

- Aby przybliżyć i powiększyć obiekt, przesunij dźwignię powiększenia w stronę symbolu [A] (zbliżenie), aby natomiast pomniejszyć obiekt, przesunij ją w stronę symbolu [A] (oddalenie). Pojawią się: pasek powiększenia (1) wskazujący wartość powiększenia oraz zakres ustawienia ostrości (2).

4 Zrób zdjęcie lub nagraj film.

Wykonywanie zdjęć.

1) Ustaw ostrość.

- Naciśnij przycisk migawki do połowy. Po ustawieniu ostrości aparat wyemituje dwa sygnały dźwiękowe, a obszary obrazu, na które jest ustawiona ostrość, zostaną oznaczone ramkami.
- Jeśli ostrość jest ustawiona na wiele obszarów, pojawi się kilka ramek.

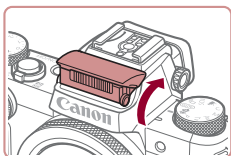
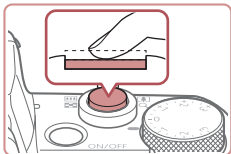

- Jeśli pojawi się komunikat [Podnieś lampę błyskową], unieś palcami lampę błyskową, aby przygotować ją do użytku. Będzie ona emitować błyski podczas fotografowania. Jeśli wolisz nie korzystać z lampy błyskowej, wciśnij ją palcem do aparatu.

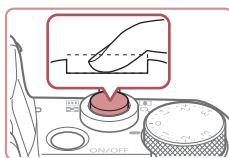

2) Zrób zdjęcie lub nagraj film.

- Naciśnij do końca przycisk migawki.
- Gdy aparat rejestruje zdjęcie, emitowany jest dźwięk migawki, a w słabych warunkach oświetleniowych automatycznie działa lampa błyskowa, o ile została uniesiona.
- Trzymaj aparat nieruchomo, dopóki słychać dźwięk migawki.
- Po wyświetleniu zdjęcia aparat powróci do ekranu wykonywania zdjęć.

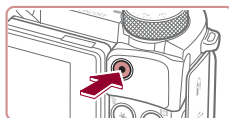

(1)



Nagrywanie filmów

1) Rozpocznij nagrywanie.

- Naciśnij przycisk filmowania. Po rozpoczęciu nagrywania aparat wyemituje pojedynczy sygnał dźwiękowy, a na ekranie pojawią się: czas, jaki upłynął od początku (1), oraz ikona [REC].
- Na górze i na dole ekranu wyświetlane są czarne paski, a obiekty w kadrze są nieco powiększone. Czarne paski wskazują obszary obrazu, które nie będą rejestrowane.
- Ramki wyświetlane wokół wykrytych twarzy wskazują, że jest na nie ustawiona ostrość.
- Po rozpoczęciu rejestracji obrazu zdejmij palec z przycisku filmowania.

Przed użyciem

Przewodnik podstawowy

Przewodnik zaawansowany

Podstawowe informacje o aparacie

Tryb automatyczny/tryb hybrydowy automatyczny

Inne tryby fotografowania

Tryb P

Tryb Tv, Av, M i C

Tryb wyświetlania

Funkcje Wi-Fi

Menu ustawień

Aksesoria

Dodatek

Skorowidz





2) W razie potrzeby zmień rozmiar obiektu na ekranie i kompozycję ujęcia.

- Aby zmienić rozmiar obiektu na ekranie, powtarzaj czynności opisane w punkcie 3. Należy jednak pamiętać, że zostaną zarejestrowane dźwięki towarzyszące pracy aparatu. Na filmach nagrywanych ze współczynnikami powiększenia wyświetlanymi na niebiesko będzie widoczna ziarnistość obrazu.
- Po zmianie kompozycji ujęcia nastąpi automatyczna regulacja ostrości, jasności i kolorów.

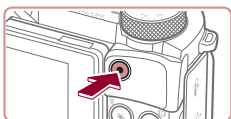

3) Zakończ nagrywanie.

- Aby zatrzymać nagrywanie filmu, naciśnij przycisk filmowania. Po zakończeniu nagrywania aparat wyemituje dwa sygnały dźwiękowe.
- Nagrywanie zakończy się automatycznie po zapelnieniu karty pamięci.



- Zadziałanie lampy błyskowej podczas fotografowania świadczy o tym, że aparat próbował automatycznie zapewnić optymalne kolory głównego obiektu i tła (wieloobszarowy balans bieli).

Fotografowanie w trybie hybrydowym automatycznym

► Zdjęcia ► Filmy

Umożliwia stworzenie krótkiego filmu będącego zapisem wydarzeń z danego dnia, rejestrowanego przy okazji wykonywania zdjęć. Przed zrobieniem każdego zdjęcia aparat nagrywa 2–4 sekundy filmy przedstawiające fotografowaną scenę, które są następnie łączone w przegląd filmowy.



1 Włącz tryb [Smart Auto].

- Wykonaj czynności podane w punkcie 2 w podrozdziale „Fotografowanie (Tryb Smart Auto)” (📖35) i wybierz ikonę [Smart Auto].

2 Skomponuj ujęcie.

- Aby zrobić zdjęcie i wyregulować ostrość, wykonaj czynności podane w punktach 3–4 w podrozdziale „Fotografowanie (Tryb Smart Auto)” (📖35).
- Aby utworzyć bardziej atrakcyjne przeglądy filmowe, skieruj aparat na obiekty około cztery sekundy przed wykonaniem zdjęć.

3 Zrób zdjęcie lub nagraj film.

- Aby zrobić zdjęcie, wykonaj czynności podane w punkcie 4 w podrozdziale „Fotografowanie (Tryb Smart Auto)” (📖35).
- Aparat nagrywa zarówno zdjęcie, jak i film. Film zakończony zdjęciem i dźwiękiem migawki jest pojedynczym rozdziałem przeglądu filmowego.



- Żywotność baterii jest w tym trybie mniejsza niż w trybie [AUTO], ze względu na nagrywanie przeglądu filmowego przy każdym wykonywanym zdjęciu.
- Przegląd filmowy może nie zostać nagrany, jeśli wykonujesz zdjęcia bezpośrednio po włączeniu aparatu, wybierając tryb [Smart Auto] lub używając aparatu w inny sposób.
- W przeglądzie filmowym zostaną też zarejestrowane dźwięki i wibracje towarzyszące pracy aparatu.

Przed użyciem

Przewodnik podstawowy

Przewodnik zaawansowany

Podstawowe informacje o aparacie

Tryb automatyczny/tryb hybrydowy automatyczny

Inne tryby fotografowania

Tryb P

Tryb Tv, Av, M i C

Tryb wyświetlania

Funkcje Wi-Fi

Menu ustawień

Aksesoria

Dodatek

Skorowidz





- Dla jakości obrazu w przeglądzie filmowym wybierane jest automatycznie ustawienie [HD 29.97P] w przypadku systemu NTSC lub [HD 25.00P] w przypadku systemu PAL i nie można go zmienić (161).
- Aparat nie emituje dźwięków w przypadku naciśnięcia przycisku migawki do połowy ani uruchamiania samowyzwalacza (164).
- Przeglądy filmowe są zapisywane w osobnych plikach, nawet jeśli zostały nagrane w trybie [LIVE] tego samego dnia:
 - jeśli rozmiar pliku przeglądu filmowego osiągnie około 4 GB lub łączny czas nagrywania zbliży się do około 16 minut i 40 sekund;
 - jeśli przegląd filmowy jest chroniony (115);
 - jeśli zostaną zmienione ustawienia czasu letniego (21) lub strefy czasowej (163);
 - jeśli zostanie utworzony nowy folder (159).
- Nie można zmienić ani usunąć nagranych dźwięków migawki.
- Jeśli wolisz zapisywanie przeglądów filmowych bez zdjęć, wybierz wcześniej odpowiednie ustawienie. Wybierz kolejno: MENU (31) ► kartę [7] ► opcję [Typ przeglądu] ► ustawienie [Bez zdjęć].
- Można edytować poszczególne rozdziały (128).

Odtwarzanie przeglądu filmowego

Wyświetl zdjęcie w trybie [LIVE], aby odtworzyć przegląd filmowy utworzony tego samego dnia, lub określ datę przeglądu filmowego, który chcesz odtworzyć (109).

Zdjęcia/filmy



- Jeśli aparat nie emituje żadnych dźwięków towarzyszących jego obsłudze, być może podczas jego włączania był naciśnięty przycisk [INFO]. Aby włączyć odgłosy pracy aparatu, naciśnij przycisk [MENU], na karcie [3] wybierz opcję [Wyciszenie], a następnie wybierz ustawienie [Wył.].

Zdjęcia



- Migająca ikona [9] ostrzega przed możliwym rozmyciem zdjęć w wyniku poruszenia aparatu. W takim przypadku zamocuj aparat na statywie lub unieruchom go w jakiś inny sposób.
- Jeśli zdjęcia są ciemne pomimo użycia lampy błyskowej, zbliż się do fotografowanego obiektu. Szczegółowe informacje na temat zasięgu lampy błyskowej można znaleźć w podrozdziale „Aparat” (210).
- Jeśli po naciśnięciu przycisku migawki do połowy aparat wyemituje tylko jeden sygnał dźwiękowy, fotografowany obiekt może znajdować się za blisko. Szczegółowe informacje o zakresie ostrości (zasięgu fotografowania) można znaleźć w podrozdziale „Zasięg fotografowania” (211).
- Aby zredukować efekt czerwonych oczu i ułatwić ustawianie ostrości, podczas fotografowania w słabych warunkach oświetleniowych może świecić lampka.
- Migająca ikona [4], która pojawia się przy próbie wykonania zdjęcia, sygnalizuje, że nie można fotografować, dopóki nie zakończy się ładowanie lampy błyskowej. Fotografowanie można wznowić po przejściu lampy błyskowej w stan gotowości — należy więc nacisnąć przycisk migawki do końca i poczekać lub zwolnić go i nacisnąć ponownie.
- Dźwięk migawki nie jest emitowany, gdy wyświetlane są ikony „Sen” i „Śpiące niemowlęta” (39).
- Można wykonać ponownie zdjęcie przed wyświetleniem ekranu fotografowania, jednak mogą zostać użyte ustawienia ostrości, jasności i kolorów, wybrane dla poprzedniego zdjęcia.



- Można zmieniać czas wyświetlania zdjęć po ich wykonaniu (57).

Przed użyciem

Przewodnik podstawowy

Przewodnik zaawansowany

Podstawowe informacje o aparacie

Tryb automatyczny/tryb hybrydowy automatyczny

Inne tryby fotografowania

Tryb P

Tryb Tv, Av, M i C

Tryb wyświetlania

Funkcje Wi-Fi

Menu ustawień

Aksesoria

Dodatek

Skorowidz



- ! Przed rozpoczęciem nagrywania filmu należy palcem schować lampę błyskową. Podczas nagrywania filmów nie należy zasłaniać mikrofonu (1) palcami. Pozostawienie podniesionej lampy lub przesłanianie mikrofonu mogłoby uniemożliwić rejestrowanie dźwięku lub spowodować jego znaczne stłumienie.

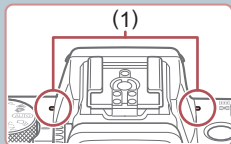

- Podczas nagrywania filmu należy unikać dotykania innych elementów sterujących aparatu niż przycisk filmowania, ponieważ zostałyby zarejestrowane odgłosy pracy aparatu.
- Po rozpoczęciu nagrywania filmu obszar wyświetlania obrazu ulegnie zmianie, a fotografowane obiekty zostaną powiększone w kadrze, aby umożliwić korektę gwałtownego poruszenia aparatu. Aby filmować obiekty bez zmiany ich rozmiaru, wykonaj czynności podane w podrozdziale „Nagrywanie filmów bez zmiany wielkości obiektów” (📖40).



- Dźwięk jest rejestrowany stereofonicznie.

Ikony scenerii

► Zdjęcia ► Filmy

W trybach [A] i [AUTO] scenerii wykryte przez aparat są oznaczane ikoną na ekranie, a odpowiednie ustawienia są wybierane automatycznie pod kątem zapewnienia optymalnej ostrości, jasności fotografowanego obiektu i kolorów. W zależności od scenerii mogą być rejestrowane zdjęcia ciągłe (📖40).

Obiekt	Tło				
	Normalna	Pod światło	Ciemno*1	Zachód słońca	Punktowe oświetlenie
Ludzie	*2	*3		–	
Osoby w ruchu	*3	*3	–	–	–
Cienie na twarzy	*2	–	–	–	–
Uśmiech	*3	*3	–	–	–
Sen	*2	*3	–	–	–
Niemowlęta	*3	*3	–	–	–
Uśmiechające się niemowlęta	*3	*3	–	–	–
Śpiące niemowlęta	*2	*3	–	–	–
Dzieci w ruchu	*3	*3	–	–	–
Inne obiekty	*2	*3			
Inne ruchome obiekty	*3	*3	–	–	–
Inne pobliskie obiekty	*2	*3	–	–	

*1 Na statywie.

*2 Kolor tła ikon jest błękitny, kiedy tło jest niebieskie, granatowy, kiedy tło jest ciemne, oraz szary w przypadku innych kolorów tła.

*3 Kolor tła ikon jest błękitny, kiedy tło jest niebieskie, oraz szary w przypadku innych kolorów tła.

Przed użyciem

Przewodnik podstawowy

Przewodnik zaawansowany

Podstawowe informacje o aparacie

Tryb automatyczny/tryb hybrydowy automatyczny

Inne tryby fotografowania

Tryb P

Tryb Tv, Av, M i C

Tryb wyświetlania

Funkcje Wi-Fi

Menu ustawień

Aksesoria

Dodatek

Skorowidz





- Kolor tła ikon [👤], [👤], [👤] i [👤] jest granatowy, a kolor tła ikony [👤] jest pomarańczowy.
- W przypadku filmów wyświetlane są tylko ikony Ludzie, Inne obiekty oraz Inne pobliskie obiekty.
- W trybie [👤] wyświetlane są tylko ikony Ludzie, Cienie na twarzy, Inne obiekty i Inne pobliskie obiekty.
- W przypadku zdjęć wykonywanych z użyciem samowyzwalacza nie pojawiają się ikony następujących obiektów: poruszające się, uśmiechające się lub śpiące osoby, uśmiechające się lub śpiące niemowlęta, dzieci w ruchu i inne ruchome obiekty.
- Po wybraniu dla trybu migawki ustawienia innego niż [👤] (📖40, 📖45) oraz gdy dla opcji [Kor. lamp. rtęc.] wybrane jest ustawienie [Wł.], a sceny są korygowane automatycznie (📖52), nie będą wyświetlane ikony uśmiechających się lub śpiących osób ani dzieci w ruchu.
- Jeśli dla lampy błyskowej wybrano ustawienie [👤], ikony Pod światło nie będą wyświetlane w przypadku dzieci w ruchu ani uśmiechających się osób.
- Jeśli dla opcji [Identyf. twarzy] wybrane jest ustawienie [Wł.], po wykryciu twarzy zarejestrowanych niemowląt (w wieku poniżej dwóch lat) lub dzieci (w wieku 2–12 lat; 📖46) wyświetlane są ikony niemowląt (w tym uśmiechających się i śpiących) oraz dzieci w ruchu. Najpierw należy się upewnić, że ustawienia daty i godziny są prawidłowe (📖21).



- Jeśli ikona sceny nie odpowiada rzeczywistym warunkom zdjęciowym lub niemożliwe jest uzyskanie oczekiwanych efektów, kolorów lub poziomów jasności, spróbuj wykonać zdjęcia w trybie [P] (📖77).

Tryb serii zdjęć

Jeśli podczas wykonywania zdjęcia wyświetlana jest ikona jednej z poniższych scenarii (wymienionych w lewej kolumnie tabeli), aparat będzie rejestrował serie zdjęć. Jeśli po naciśnięciu przycisku migawki do połowy wyświetlana jest ikona jednej z poniższych scenarii (wymienionych w lewej kolumnie tabeli), pojawia się ikona [👤], [👤] lub [👤], informująca, że aparat będzie fotografował w sposób ciągły:

Uśmiech (włącznie z Niemowlęta)	 Aparat wykonuje serię zdjęć, a następnie analizuje ich szczegóły, np. wyraz twarzy, i zapisuje tylko zdjęcie uznane za najlepsze.
Sen (włącznie z Niemowlęta)	 Przepiękne zdjęcia twarzy śpiących osób powstałe przez połączenie kolejnych naświetleń w celu ograniczenia szumów obrazu i wpływu drgań aparatu. Funkcja wspomagania AF oraz lampa błyskowa nie zostaną uruchomione, a dźwięk migawki nie zostanie wyemitowany.
Dzieci	 Nie przegapisz żadnej okazji do sfotografowania żywiołowo bawiących się dzieci, ponieważ po każdym wyzwoleniu migawki aparat zarejestruje trzy kolejne zdjęcia.



- W przypadku niektórych scenarii oczekiwane zdjęcia mogą nie zostać zapisane, mogą się też one różnić od oczekiwanych.
- Ostrość, jasność obrazu i kolory są ustawiane dla pierwszego zdjęcia.



- Jeśli chcesz rejestrować tylko pojedyncze zdjęcia, naciśnij przycisk [👤], a następnie wybierz ikonę [👤] (za pomocą przycisków [◀|▶] lub pokrętła [🌀]).

Przed użyciem

Przewodnik podstawowy

Przewodnik zaawansowany

Podstawowe informacje o aparacie

Tryb automatyczny/tryb hybrydowy automatyczny

Inne tryby fotografowania

Tryb P

Tryb Tv, Av, M i C

Tryb wyświetlania

Funkcje Wi-Fi

Menu ustawień

Aksesoria

Dodatek









Skorowidz



Ikony stabilizacji obrazu



► Zdjęcia ► Filmy

Ustawienie stabilizacji obrazu optymalne dla warunków zdjęciowych (Inteligentna stabilizacja obrazu) jest wprowadzane automatycznie. Ponadto pojawiają się poniższe ikony.

	Stabilizacja obrazu dla zdjęć (normalna)
	Stabilizacja obrazu dla zdjęć podczas panoramowania (pionowa)*
	Stabilizacja obrazu ograniczająca wpływ kątowych drgań aparatu i wstrząsów podczas wykonywania zdjęć w trybie makro (hybrydowa stabilizacja obrazu). W przypadku filmów pojawia się ikona  i stosowana jest dodatkowo stabilizacja obrazu  .
	Stabilizacja obrazu w przypadku filmów, ograniczająca wpływ silnych poruszeń aparatu, takich jak podczas nagrywania w trakcie chodzenia (tryb dynamiczny)
	Stabilizacja obrazu ograniczająca wpływ niezbyt gwałtownych drgań aparatu, np. podczas nagrywania filmów przy maksymalnym zbliżeniu (wzmocnienie stabilizacji)
	Brak stabilizacji obrazu ze względu na zamocowanie aparatu na statywie lub unieruchomienie go w inny sposób. Jednak podczas nagrywania filmu wyświetlana jest ikona  , a w użyciu znajduje się funkcja stabilizacji obrazu przeciwdziałająca niekorzystnemu wpływowi wiatru i innych źródeł drgań (stabilizacja ze statywem).

* Pojawia się przy panoramowaniu, czyli podążaniu aparatem za poruszającymi się obiektami. Przy podążaniu za obiektami poruszającymi się w poziomie stabilizacja obrazu przeciwdziała tylko poruszeniu aparatu w pionie, a stabilizacja w poziomie zostaje wyłączona. I analogicznie przy podążaniu za obiektami poruszającymi się pionowo stabilizacja obrazu przeciwdziała tylko poruszeniu aparatu w poziomie.



- Aby anulować stabilizację obrazu, wybierz dla opcji [Stabilizacja] ustawienie [Wyt.] (55). W takim przypadku nie pojawi się ikona stabilizacji.
- W trybie  ikona  nie jest wyświetlana.



Ramki na ekranie

► Zdjęcia ► Filmy

W trybie [AUTO] podczas wykrywania przez aparat obiektów, na jakie jest skierowany, na ekranie pojawiają się rozmaite ramki.

- Biała ramka jest wyświetlana wokół obiektu (lub twarzy osoby) uznanego przez aparat za główny fotografowany obiekt, a szare ramki pojawiają się wokół innych wykrytych twarzy. Ramki podążają za poruszającymi się obiektami w obrębie określonego obszaru, zachowując ich ostrość. Jeśli jednak aparat wykryje ruch obiektu, na ekranie pozostaje tylko biała ramka.
- Po naciśnięciu przycisku migawki do połowy i wykryciu przez aparat ruchu obiektu pojawia się niebieska ramka, a ostrość i jasność obrazu podlegają stałej regulacji (Servo AF).



- Jeśli nie pojawiają się żadne ramki lub są one wyświetlane wokół niewłaściwych obiektów albo pojawiają się w tle bądź na podobnych do niego obszarach, spróbuj wykonać zdjęcia w trybie [P] (77).
- Aby wybrać obiekty, na których chcesz ustawić ostrość, dotknij odpowiedniego obiektu na ekranie. Pojawi się ikona , a aparat przejdzie w tryb dotykowego AF (90). Naciśnięcie przycisku migawki do połowy spowoduje wyświetlenie niebieskiej ramki, a aparat będzie utrzymywać ostrość na fotografowanym obiekcie i stale regulować jasność obrazu (Servo AF).

Przed użyciem

Przewodnik podstawowy

Przewodnik zaawansowany

Podstawowe informacje o aparacie

Tryb automatyczny/tryb hybrydowy automatyczny

Inne tryby fotografowania

Tryb P

Tryb Tv, Av, M i C

Tryb wyświetlania

Funkcje Wi-Fi

Menu ustawień

Aksesoria

Dodatek

Skorowidz



Typowe funkcje ułatwiające obsługę

Dalsze powiększanie obiektów (Powiększenie cyfrowe)

► Zdjęcia ► Filmy

Gdy odległe obiekty znajdują się zbyt daleko dla przybliżenia optycznego, można skorzystać z powiększenia cyfrowego o wartości sięgającej około 17x.

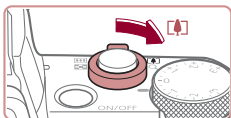

1 Przesuń dźwignię powiększenia w kierunku symbolu [🔍].

- Przytrzymaj dźwignię aż do zatrzymania powiększenia.
- Powiększanie zostanie przerwane po osiągnięciu największego współczynnika powiększenia (zanim będzie zauważalna ziarnistość obrazu), który zostanie wyświetlony po zwolnieniu dźwigni powiększenia.

2 Ponownie przesuń dźwignię powiększenia w kierunku symbolu [🔍].

- Aparat wyświetli jeszcze większe przybliżenie obiektu.
- (1) to bieżący współczynnik powiększenia.

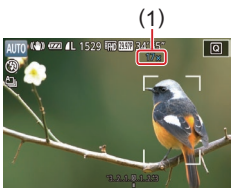

- Przesunięcie dźwigni powiększenia spowoduje wyświetlenie paska powiększenia (ze wskazaniem pozycji powiększenia). Pasek powiększenia zmienia kolor w zależności od zakresu zoomu.
 - Biały zakres: zakres powiększenia optycznego, w którym nie pojawia się ziarnistość obrazu.
 - Żółty zakres: zakres powiększenia cyfrowego, w którym ziarnistość obrazu jest niezauważalna (ZoomPlus).
 - Niebieski zakres: zakres powiększenia cyfrowego, w którym pojawia się ziarnistość obrazu.
- Zakres niebieski nie jest dostępny przy niektórych ustawieniach rozdzielczości (📄94), dlatego maksymalny współczynnik powiększenia można osiągnąć, wykonując czynności opisane w punkcie 1.



- Aby wyłączyć funkcję powiększenia cyfrowego, wybierz kolejno: MENU (📄31) ► kartę [📷3] ► opcję [Pow. cyfrowe] ► ustawienie [Wył.].

Fotografowanie z użyciem ustawionych wstępnie długości ogniskowej (Ogniskowa)

► Zdjęcia ► Filmy

Fotografowanie z użyciem typowej ogniskowej z zakresu 24–100 mm (odpowiednik dla kliszy 35 mm).

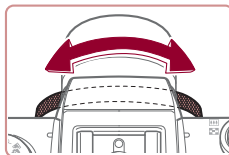

- Aby zmienić wartość ogniskowej z 24 na 28 mm, obracaj pokrętkę [🔍] w lewo, aż usłyszysz charakterystyczne kliknięcie. Obracaj pokrętkę [🔍] w lewo, aby powiększać obraz, lub w prawo, aby go pomniejszać.



- Podczas nagrywania filmów funkcja ogniskowej jest niedostępna, nawet jeśli obracasz pokrętkę [🔍].

Przed użyciem

Przewodnik podstawowy

Przewodnik zaawansowany

Podstawowe informacje o aparacie

Tryb automatyczny/tryb hybrydowy automatyczny

Inne tryby fotografowania

Tryb P

Tryb Tv, Av, M i C

Tryb wyświetlania

Funkcje Wi-Fi

Menu ustawień

Aksesoria

Dodatek

Skorowidz





- Przy korzystaniu z powiększenia cyfrowego (📖42) nie można regulować współczynnika powiększenia, obracając pokrętkiem (🔍) w lewo. Jednak obracanie nim w prawo pozwoli na ustawienie ogniskowej 100 mm.

■ Korzystanie z samowyzwalacza

► Zdjęcia ► Filmy

Dzięki samowyzwalaczowi możesz uczestniczyć w wykonywanych przez siebie zdjęciach grupowych lub w innych zdjęciach rejestrowanych z ustalonym opóźnieniem. Aparat rejestruje zdjęcie po około 10 sekundach od naciśnięcia przycisku migawki.



1 Wprowadź ustawienie.

- Naciśnij przycisk [🔍], wybierz w menu ikonę [🕒], a następnie wybierz ikonę [📷] (📖30).
- Po wprowadzeniu ustawień pojawia się ikona [🕒].



2 Zrób zdjęcie lub nagraj film.

- W przypadku zdjęć: naciśnij przycisk migawki do połowy, aby ustawić ostrość na fotografowanym obiekcie, a następnie naciśnij przycisk do końca.
- W przypadku filmów: naciśnij przycisk filmowania.
- Po włączeniu samowyzwalacza zacznie migać lampka, a aparat będzie emitował dźwięk samowyzwalacza.

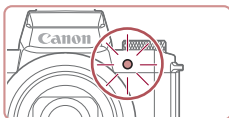

- Na dwie sekundy przed zarejestrowaniem obrazu nastąpi wzrost częstotliwości migania i dźwięku. (W przypadku stosowania lampki błyskowej lampka zacznie świecić światłem ciągłym).
- Aby przerwać fotografowanie po włączeniu samowyzwalacza, naciśnij przycisk [MENU].
- Aby przywrócić pierwotne ustawienie, wybierz w punkcie 1 ikonę [🕒].

Korzystanie z samowyzwalacza w celu przeciwdziałania poruszeniu zdjęcia

► Zdjęcia ► Filmy

Opcja ta powoduje opóźnienie wyzwolenia migawki o około dwie sekundy po naciśnięciu przycisku migawki. Jeśli naciskanie przycisku migawki powoduje poruszenie aparatu, nie wpłynie ono na rejestrowane zdjęcie.



- Wykonaj czynności podane w punkcie 1 w podrozdziale „Korzystanie z samowyzwalacza” (📖43) i wybierz ikonę [🕒].
- Po wprowadzeniu ustawień pojawia się ikona [🕒].

Dostosowywanie samowyzwalacza

► Zdjęcia ► Filmy

Możliwa jest zmiana opóźnienia (0–30 sekund) oraz liczby zdjęć (1–10).

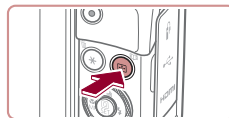

1 Wybierz ikonę [🕒].

- Wykonaj czynności podane w punkcie 1 w podrozdziale „Korzystanie z samowyzwalacza” (📖43), aby wybrać ikonę [🕒], a następnie naciśnij przycisk [🔍].

Przed użyciem

Przewodnik podstawowy

Przewodnik zaawansowany

Podstawowe informacje o aparacie

Tryb automatyczny/tryb hybrydowy automatyczny

Inne tryby fotografowania

Tryb P

Tryb Tv, Av, M i C

Tryb wyświetlania

Funkcje Wi-Fi

Menu ustawień

Aksesoria

Dodatek

Skorowidz



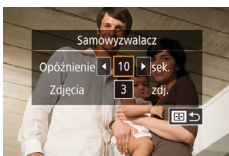

2 Wprowadź ustawienie.

- Za pomocą przycisków [▲][▼] wybierz czas opóźnienia lub liczbę zdjęć.
- Wybierz jedną z wartości za pomocą przycisków [◀][▶] lub pokręćła [🌀], a następnie naciśnij dwukrotnie przycisk [📷].
- Po wprowadzeniu ustawień pojawia się ikona [📷].
- Aby rozpocząć fotografowanie, wykonaj czynności podane w punkcie 2 w podrozdziale „Korzystanie z samowyzwalacza” (📖43).



- W przypadku filmów nagrywanych z użyciem samowyzwalacza rejestrowanie zaczyna się po upływie wprowadzonego czasu, a ustawienie liczby zdjęć nie działa.



- W przypadku rejestrowania serii zdjęć jasność obrazu i balans bieli są ustawiane dla pierwszego zdjęcia. Jeśli ma być stosowana lampa błyskowa lub rejestrowana seria obejmuje wiele zdjęć, potrzeba więcej czasu między kolejnymi wyzwoleniami migawki. Fotografowanie zakończy się automatycznie po zapelnieniu karty pamięci.
- Jeśli ustawione opóźnienie jest dłuższe niż dwie sekundy, na dwie sekundy przed zarejestrowaniem zdjęcia nastąpi wzrost częstotliwości migania lampki i dźwięku samowyzwalacza. (W przypadku stosowania lampy błyskowej lampka zacznie świecić światłem ciągłym).

Fotografowanie poprzez dotknięcie ekranu (Dotykowa migawka)

▶ Zdjęcia ▶ Filmy

Dzięki tej opcji zamiast naciskania przycisku migawki można ją wyzwolić, dotykając po prostu powierzchni ekranu, a następnie unosząc palec. Aparat automatycznie ustawi ostrość na fotografowane obiekty i wyreguluje jasność obrazu.



1 Włącz funkcję dotykowej migawki.

- Naciśnij przycisk [MENU], wybierz na karcie [📷2] opcję [Dotyk. migawka], a następnie wybierz ustawienie [Wł.] (📖31).

2 Zrób zdjęcie lub nagraj film.

- Dotknij obiektu na ekranie i podnieś natychmiast palec.
- Aparat rejestruje zdjęcie, gdy jest emitowany dźwięk migawki.
- Aby wyłączyć funkcję dotykowej migawki, wybierz w punkcie 1 ustawienie [Wył.].



- Nawet gdy jest wyświetlane zdjęcie, możesz przygotować się do następnego ujęcia, dotykając przycisku [📷].

Przed użyciem

Przewodnik podstawowy

Przewodnik zaawansowany

Podstawowe informacje o aparacie

Tryb automatyczny/tryb hybrydowy automatyczny

Inne tryby fotografowania

Tryb P

Tryb Tv, Av, M i C

Tryb wyświetlania

Funkcje Wi-Fi

Menu ustawień

Aksesoria

Dodatek

Skorowidz



Serie zdjęć

► Zdjęcia ► Filmy

Aby wykonać serię zdjęć w trybie [AUTO], trzymaj przycisk migawki naciśnięty do końca.

Szczegółowe informacje na temat szybkości rejestrowania serii zdjęć można znaleźć w podrozdziale „Aparat” (📖210).

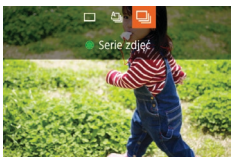

1 Wprowadź ustawienie.

- Naciśnij przycisk [▲], wybierz ikonę [📷] (za pomocą przycisków [◀][▶] lub pokrętła [🌀]), a następnie naciśnij przycisk [📷].
- Po wprowadzeniu ustawień pojawia się ikona [📷].

2 Zrób zdjęcie lub nagraj film.

- Aby wykonać serię zdjęć, trzymaj przycisk migawki naciśnięty do końca.



- W przypadku rejestrowania serii zdjęć ostrość, ekspozycja i kolory zostają zablokowane na wartościach ustalonych po naciśnięciu przycisku migawki do połowy.
- Nie można używać w połączeniu z samowyzwalaczem (📖43).
- W zależności od warunków zdjęciowych, ustawień aparatu i współczynnika powiększenia, wykonywanie zdjęć może zostać na chwilę przerwane lub szybkość rejestracji może ulec zmniejszeniu.
- Wraz ze zwiększaniem się liczby zarejestrowanych zdjęć szybkość ich wykonywania może ulec zmniejszeniu.
- Jeśli używana jest lampa błyskowa, szybkość fotografowania może ulec zmniejszeniu.
- Wieloobszarowy balans bieli (📖35) jest niedostępny. Warto pamiętać, że niedostępne są również następujące funkcje:
 - [Kor. lamp. rtęc.] (📖52)
 - [Wykryw. mrug.] (📖54)
- Funkcja dotykowej migawki (📖44) powoduje ciągłe robienie zdjęć przez aparat podczas dotykania ekranu. Ustawienia ostrości i ekspozycji podczas robienia serii zdjęć pozostają niezmiennie po ich określeniu dla pierwszego zdjęcia.



- W trybie [AUTO] możesz też wybierać elementy w punkcie 1 za pomocą przycisków [◀][▶].

Zdjęcie widoczne w trybie wyświetlania

Każdy zestaw zdjęć seryjnych jest traktowany jak osobna grupa i wyświetlane jest tylko pierwsze zdjęcie zarejestrowane w danej grupie. W celu oznaczenia, że zdjęcie jest elementem grupy, w lewym górnym rogu ekranu pojawia się ikona [SET 📷].



- Usunięcie jednego ze zdjęć należących do danej grupy (📖117) spowoduje skasowanie wszystkich zdjęć z tej grupy. Należy zachować ostrożność przy usuwaniu zdjęć.

Przed użyciem

Przewodnik podstawowy

Przewodnik zaawansowany

Podstawowe informacje o aparacie

Tryb automatyczny/tryb hybrydowy automatyczny

Inne tryby fotografowania

Tryb P

Tryb Tv, Av, M i C

Tryb wyświetlania

Funkcje Wi-Fi

Menu ustawień

Aksesoria

Dodatek

Skorowidz





- Zgrupowane zdjęcia można wyświetlać pojedynczo (📖111) oraz rozgrupować (📖111).
- Włączenie ochrony (📖115) jednego ze zdjęć należących do danej grupy spowoduje objęcie ochroną wszystkich zdjęć z tej grupy.
- Zgrupowane zdjęcia można wyświetlać pojedynczo, korzystając z funkcji wyszukiwania obrazów (📖109). W takim przypadku zdjęcia zostaną tymczasowo rozgrupowane.
- W przypadku zgrupowanych zdjęć nie można wykonywać następujących czynności: edytować informacji dla funkcji Identyfikacja twarzy (📖112), powiększać (📖113), oznaczać jako ulubionych (📖120), edytować (📖122), drukować (📖178), wskazywać do drukowania z osobna (📖182) ani dodawać do fotoksiążek (📖184). Przed wykonaniem wymienionych czynności należy wyświetlić zgrupowane zdjęcia pojedynczo (📖111) lub anulować grupowanie (📖111).

Korzystanie z funkcji Identyfikacja twarzy

Po wcześniejszym zarejestrowaniu osoby aparat wykryje jej twarz, a następnie ustawi dla niej priorytet ostrości, jasności i koloru podczas fotografowania. W trybie [AUTO] aparat może wykryć małe i starsze dzieci w oparciu o zarejestrowane daty urodzin i zoptymalizować ustawienia dla nich podczas fotografowania. Ta funkcja umożliwia również znajdowanie zdjęć, na których występują zarejestrowane osoby (📖110).

Dane osobowe

- Informacje, takie jak twarz (informacje o twarzy) z identyfikatorem oraz dane osobiste (imię, data urodzenia), zostaną zapisane w aparacie. Ponadto po wykryciu zarejestrowanych osób ich imiona zostaną zapisane na zdjęciach. Jeśli wykorzystywana jest funkcja identyfikacji twarzy, należy uważać w przypadku udostępniania aparatu lub zdjęć innym osobom oraz przesyłania zdjęć do Internetu, gdzie mogą je oglądać inne osoby.
- Przy wyrzucaniu aparatu lub przekazywaniu go innej osobie w sytuacji, gdy była w nim stosowana funkcja Identyfikacja twarzy, należy zadbać o usunięcie z niego wszystkich informacji (zarejestrowanych twarzy, imion i dat urodzenia; 📖50).

Rejestrowanie informacji dla funkcji Identyfikacja twarzy

Korzystając z funkcji identyfikacji twarzy, można rejestrować dane (informacje o twarzy, imiona i daty urodzenia) maksymalnie 12 osób.

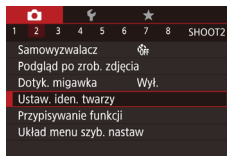

1 Przejdź do ekranu ustawień.

- Naciśnij przycisk [MENU] i na karcie [📷] wybierz opcję [Ustaw. iden. twarzy], a następnie naciśnij przycisk (📖31).

Przed użyciem

Przewodnik podstawowy

Przewodnik zaawansowany

Podstawowe informacje o aparacie

Tryb automatyczny/tryb hybrydowy automatyczny

Inne tryby fotografowania

Tryb P

Tryb Tv, Av, M i C

Tryb wyświetlania

Funkcje Wi-Fi

Menu ustawień

Aksesoria

Dodatek

Skorowidz



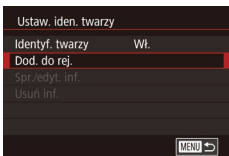

- Za pomocą przycisków [▲][▼] lub pokrętła [🌀] wybierz opcję [Dod. do rej.], a następnie naciśnij przycisk [📁].

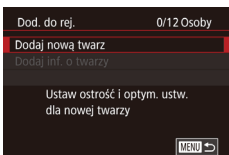

- Za pomocą przycisków [▲][▼] lub pokrętła [🌀] wybierz opcję [Dodaj nową twarz], a następnie naciśnij przycisk [📁].

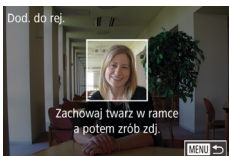

2 Zarejestruj informacje o twarzy.

- Tak ustaw aparat, aby twarz osoby znalazła się w obrębie szarej ramki na środku ekranu.
- Biała ramka wokół twarzy osoby wskazuje, że identyfikacja się powiodła. Upewnij się, że ramka jest biała, i zrób zdjęcie.
- Jeśli twarz nie zostanie rozpoznana, nie można zarejestrować informacji o twarzy.
- Po pojawieniu się pytania [Zarejestrować?] wybierz opcję [Tak] za pomocą przycisków [◀][▶] lub pokrętła [🌀], a następnie naciśnij przycisk [📁].
- Wyświetlony zostanie ekran [Edytuj profil].

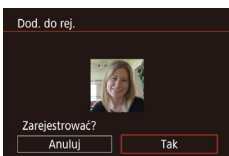

3 Zarejestruj imię i datę urodzenia osoby.

- Naciśnij przycisk [📁], aby wyświetlić klawiaturę, a następnie wpisz imię [📖32].

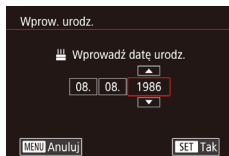

- Aby zarejestrować datę urodzenia, wybierz na ekranie [Edytuj profil] opcję [Urodziny] (za pomocą przycisków [▲][▼] lub pokrętła [🌀]), a następnie naciśnij przycisk [📁].

- Wybierz jedną z opcji za pomocą przycisków [◀][▶].
- Wprowadź datę za pomocą przycisków [▲][▼] lub pokrętła [🌀].
- Na koniec naciśnij przycisk [📁].

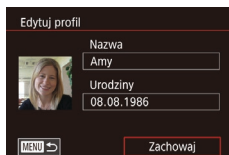

4 Zapisz ustawienia.

- Za pomocą przycisków [▲][▼] lub pokrętła [🌀] wybierz opcję [Zachowaj], a następnie naciśnij przycisk [📁].
- Po pojawieniu się komunikatu wybierz opcję [Tak] za pomocą przycisków [◀][▶] lub pokrętła [🌀], a następnie naciśnij przycisk [📁].

5 Kontynuuj rejestrowanie informacji o twarzy.

- Aby zarejestrować maks. 4 kolejne punkty informacji o twarzy (miny lub kąty), powtórz czynności podane w punkcie 2.
- Zarejestrowane twarze łatwiej rozpoznają po dodaniu większej liczby informacji o twarzy. Oprócz ujęcia z przodu należy dodać widok pod lekkim kątem, zdjęcie uśmiechu oraz fotografie we wnętrzu i w plenerze.



- Lampa błyskowa nie uruchomi się w punkcie 2.
- Jeśli w punkcie 3 nie zostanie zarejestrowana data urodzenia, ikony Niemowlęta lub Dzieci [📖39] nie zostaną wyświetlone w trybie [AUTO].

Przed użyciem

Przewodnik podstawowy

Przewodnik zaawansowany

Podstawowe informacje o aparacie

Tryb automatyczny/tryb hybrydowy automatyczny

Inne tryby fotografowania

Tryb P

Tryb Tv, Av, M i C

Tryb wyświetlania

Funkcje Wi-Fi

Menu ustawień

Aksesoria

Dodatek

Skorowidz





- Można zastępować zarejestrowane uprzednio informacje o twarzy oraz dodawać w późniejszym czasie kolejne informacje o twarzy, jeśli 5 przeznaczonych na nie pól nie zostało jeszcze zapełnionych (📖46).

Fotografowanie

Po wcześniejszym zarejestrowaniu osoby aparat ustawi ją jako główny obiekt, a następnie zoptymalizuje dla niej ostrość, jasność i kolor podczas fotografowania.



- Po skierowaniu aparatu w stronę osoby zostaną wyświetlone imiona maksymalnie trzech zarejestrowanych osób.
- Zrób zdjęcie lub nagraj film.
- Wyświetlone imiona zostaną zapisane na zdjęciach. Imiona wykrytych osób (do 5 osób) zostaną zapisane na zdjęciu, nawet jeśli ich imiona nie są wyświetlane.



- Osoby inne niż zarejestrowane mogą zostać omyłkowo wykryte, jeśli mają podobne rysy twarzy.



- Zarejestrowane osoby mogą nie zostać prawidłowo wykryte, jeśli zdjęcie lub sceneria różnią się w dużym stopniu od zarejestrowanych informacji o twarzy.
- Jeśli zarejestrowana twarz nie zostanie wykryta lub nie jest łatwo wykrywalna, zarejestrowane informacje o twarzy należy zastąpić nowymi. Zarejestrowanie twarzy osoby tuż przed zrobieniem zdjęcia umożliwi łatwiejsze jej wykrycie.
- Jeśli osoba zostanie omyłkowo wykryta jako inna i zostanie zrobione zdjęcie, podczas odtwarzania będzie można edytować lub usunąć imię zapisane na zdjęciu (📖112).
- Ponieważ małe i starsze dzieci rosną i szybko się zmieniają, ich informacje o twarzy należy regularnie aktualizować (📖46).
- Imiona będą nadal rejestrowane na zdjęciach nawet po wyłączeniu ich wyświetlania poprzez usunięcie zaznaczenia pola wyboru [Nastawy fotograf] w sposób podany w podrzdziale „Konfigurowanie wyświetlanych informacji” (📖101).
- Jeśli nie chcesz umieszczać imion na zdjęciach, wybierz na karcie [📷2] opcję [Ustaw. iden. twarzy], [Identyf. twarzy], a następnie wybierz ustawienie [Wyl.].
- Imiona zapisane na zdjęciach można sprawdzić na ekranie odtwarzania (prosty ekran informacyjny; 📖107).
- W trybie [📷3] imiona nie będą wyświetlane na ekranie fotografowania, ale będą rejestrowane na zdjęciach.
- Imiona zarejestrowane w seriach zdjęć (📖45) będą zapisywane w tym samym położeniu co na pierwszym zdjęciu, nawet w przypadku przesunięcia się osób.

Sprawdzanie i edytowanie zarejestrowanych informacji

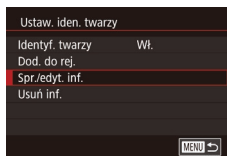

1 Przejdź do ekranu [Spr./edyt. inf.].

- Wybierz opcję [Spr./edyt. inf.] w sposób podany w punkcie 1 w podrzdziale „Rejestrowanie informacji dla funkcji Identyfikacja twarzy” (📖46).

Przed użyciem

Przewodnik podstawowy

Przewodnik zaawansowany

Podstawowe informacje o aparacie

Tryb automatyczny/tryb hybrydowy automatyczny

Inne tryby fotografowania

Tryb P

Tryb Tv, Av, M i C

Tryb wyświetlania

Funkcje Wi-Fi

Menu ustawień

Aksesoria

Dodatek

Skorowidz





2 Wybierz osobę, której dane chcesz sprawdzić lub edytować.

- Za pomocą przycisków [▲][▼][◀][▶] wybierz osobę, której dane chcesz sprawdzić lub edytować, a następnie naciśnij przycisk [☺].

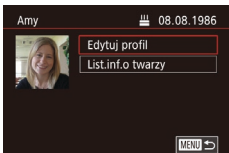

3 Sprawdź dane lub zmodyfikuj je w razie potrzeby.

- Aby sprawdzić imię lub datę urodzenia, wybierz opcję [Edytuj profil] (za pomocą przycisków [▲][▼] lub pokrętła [🌀]), a następnie naciśnij przycisk [☺]. Na wyświetlonym ekranie możesz edytować imię lub datę urodzenia w sposób opisany w punkcie 3 w podrozdziale „Rejestrowanie informacji dla funkcji Identyfikacja twarzy” (📖46).
- Aby sprawdzić informacje o twarzy, wybierz opcję [List.inf.o twarzy] (za pomocą przycisków [▲][▼] lub pokrętła [🌀]), a następnie naciśnij przycisk [☺]. Aby usunąć informacje o twarzy, na wyświetlonym ekranie naciśnij przycisk [☺], za pomocą przycisków [▲][▼][◀][▶] lub pokrętła [🌀] wybierz informacje o twarzy, które chcesz usunąć, a następnie naciśnij przycisk [☺]. Po pojawieniu się pytania [Usunąć?] wybierz opcję [Tak] (za pomocą przycisków [◀][▶] lub pokrętła [🌀]), a następnie naciśnij przycisk [☺].



- Nawet w przypadku zmiany imion na ekranie [Edytuj profil], imiona zapisane na zrobionych wcześniej zdjęciach pozostaną takie same.

Zastępowanie i dodawanie informacji o twarzy

Istniejące informacje o twarzy można zastąpić nowymi. Informacje o twarzy należy aktualizować regularnie, szczególnie w przypadku małych i starszych dzieci, gdyż ich twarze szybko się zmieniają. Można również dodawać informacje o twarzy, jeśli nie wszystkie z 5 pól zostały wypełnione.

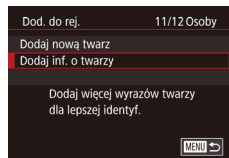

1 Przejdź do ekranu [Dodaj inf. o twarzy].

- Wybierz opcję [Dodaj inf. o twarzy] w sposób podany w punkcie 1 w podrozdziale „Rejestrowanie informacji dla funkcji Identyfikacja twarzy” (📖46).



2 Wybierz osobę, której informacje o twarzy chcesz zastąpić.

- Za pomocą przycisków [▲][▼][◀][▶] wybierz imię osoby, której informacje o twarzy chcesz zastąpić, a następnie naciśnij przycisk [☺].
- Jeśli zostało już zarejestrowanych pięć pozycji informacji o twarzy, pojawi się odpowiedni komunikat. Wybierz opcję [Tak] (za pomocą przycisków [◀][▶] lub pokrętła [🌀]), a następnie naciśnij przycisk [☺].
- Jeśli zarejestrowanych jest mniej niż 5 pozycji informacji o twarzy, przejdź do punktu 4, aby dodać kolejne informacje o twarzy.

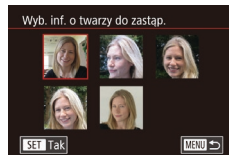

3 Wybierz twarz do zastąpienia.

- Za pomocą przycisków [▲][▼][◀][▶] lub pokrętła [🌀] wybierz informacje o twarzy, które chcesz zastąpić, po czym naciśnij przycisk [☺].

Przed użyciem

Przewodnik podstawowy

Przewodnik zaawansowany

Podstawowe informacje o aparacie

Tryb automatyczny/tryb hybrydowy automatyczny

Inne tryby fotografowania

Tryb P

Tryb Tv, Av, M i C

Tryb wyświetlania

Funkcje Wi-Fi

Menu ustawień

Aksesoria

Dodatek

Skorowidz



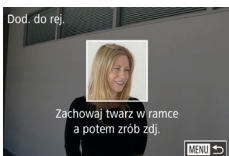

4 Zarejestruj informacje o twarzy.

- Wykonaj czynności podane w punkcie 2 w podrozdziale „Rejestrowanie informacji dla funkcji identyfikacji twarzy” (📖46), aby zrobić zdjęcie, a następnie zarejestruj nowe informacje o twarzy.
- Zarejestrowane twarze łatwiej rozpoznać po dodaniu większej liczby informacji o twarzy. Oprócz ujęcia z przodu należy dodać widok pod lekkim kątem, zdjęcie uśmiechu oraz fotografie we wnętrzach i w plenerze.



- Nie można dodać informacji o twarzy, jeśli wypełnionych jest już 5 pól. Aby zastąpić informacje o twarzy, wykonaj czynności opisane powyżej.
- Wykonując czynności opisane w powyższych punktach, można zarejestrować nowe informacje o twarzy, o ile pozostało chociaż jedno wolne pole. Nie można jednak w ten sposób zastąpić żadnych informacji o twarzy. Zamiast zastępować informacje o twarzy, usuń najpierw zbędne informacje (📖50), a następnie zarejestruj nowe (📖46).

Usuwanie zarejestrowanych informacji

Można usuwać informacje zarejestrowane dla identyfikatora twarzy (informacje o twarzy, imiona i daty urodzenia). Nie można jednak usunąć imion zapisanych wcześniej na zdjęciach.

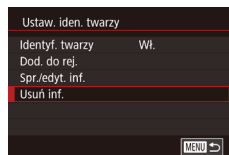

1 Przejdź do ekranu [Usuń inf.].

- Wykonaj czynności podane w punkcie 1 w podrozdziale „Rejestrowanie informacji dla funkcji identyfikacji twarzy” (📖46) i wybierz opcję [Usuń inf.].

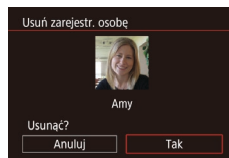

2 Wybierz osobę, której dane chcesz usunąć.

- Za pomocą przycisków [▲][▼][◀][▶] wybierz imię osoby do usunięcia, po czym naciśnij przycisk [👤].
- Po pojawieniu się pytania [Usunąć?] wybierz opcję [Tak] za pomocą przycisków [◀][▶] lub pokrętki [🌀], a następnie naciśnij przycisk [👤].



- Po usunięciu informacji zarejestrowanej osoby nie można wyświetlać jej imienia (📖109), zastępować jej informacji (📖112) ani wyszukiwać zdjęć, na których się ona znajduje (📖110).



- Imiona można również usuwać z informacji o zdjęciu (📖113).

Przed użyciem

Przewodnik podstawowy

Przewodnik zaawansowany

Podstawowe informacje o aparacie

Tryb automatyczny/tryb hybrydowy automatyczny

Inne tryby fotografowania

Tryb P

Tryb Tv, Av, M i C

Tryb wyświetlania

Funkcje Wi-Fi

Menu ustawień

Aksesoria

Dodatek

Skorowidz



Funkcje dostosowywania obrazu

Zmiana proporcji obrazu

► Zdjęcia ► Filmy

Proporcje zdjęcia (stosunek szerokości do wysokości) można zmieniać w sposób przedstawiony poniżej.



- Naciśnij przycisk [M], wybierz w menu ikonę [3:2], a następnie wybierz odpowiednie ustawienie (📖30).
- Po wprowadzeniu ustawień nastąpi aktualizacja proporcji zdjęcia.
- Aby przywrócić pierwotne ustawienie, powtórz tę procedurę, ale wybierz opcję [3:2].

16:9	Służy do wyświetlania materiału na panoramicznych telewizorach o wysokiej rozdzielczości lub podobnych urządzeniach.
3:2	Znamionowe proporcje obrazu monitora aparatu. Proporcje obrazu identyczne ze stosowanymi na kliszy 35 mm i służące do sporządzania odbitek zdjęć w formacie 130 x 180 mm lub pocztówkowym.
4:3	Służy do wyświetlania materiału na telewizorach o standardowej rozdzielczości lub podobnych urządzeniach. Służy również do sporządzania odbitek zdjęć w formacie 90 x 130 mm oraz w różnych odmianach formatu A.
1:1	Proporcje obrazu jak w kwadracie.



- Opcja niedostępna w trybie [A5].
- Ustawienie to można też skonfigurować, wybierając kolejno: MENU (📖31) ► kartę [📷1] ► opcję [Współ. prop. obrazu].

Zmiana jakości obrazu

► Zdjęcia ► Filmy

Można wybierać spośród 4 poziomów jakości obrazu. Wskazówki dotyczące liczby zdjęć dla poszczególnych rodzajów obrazu, jaka może się zmieścić na karcie pamięci, znajdują się w podrozdziale „Liczba zdjęć na karcie pamięci” (📖212).



- Naciśnij przycisk [M], wybierz w menu ikonę [A1], a następnie wybierz odpowiednie ustawienie (📖30).
- Pojawi się wybrana opcja.
- Aby przywrócić pierwotne ustawienie, powtórz tę procedurę, ale wybierz opcję [A1].

Wskazówki dotyczące wybierania jakości obrazu zależnie od rozmiaru papieru (w przypadku zdjęć o proporcjach 3:2)

A1	A2 (420 x 594 mm)
A11	A3–A5 (od 297 x 420 do 148 x 210 mm)
A12	90 x 130 mm, 130 x 180 mm, Pocztówka
A5	Na potrzeby poczty e-mail i podobnych zastosowań



- Opcja niedostępna w trybie [A5].
- Jakość obrazu można też zmienić, wybierając kolejno: MENU (📖31) ► kartę [📷1] ► opcję [Jakość obrazu].

Przed użyciem

Przewodnik podstawowy

Przewodnik zaawansowany

Podstawowe informacje o aparacie

Tryb automatyczny/tryb hybrydowy automatyczny

Inne tryby fotografowania

Tryb P

Tryb Tv, Av, M i C

Tryb wyświetlania

Funkcje Wi-Fi

Menu ustawień

Aksesoria

Dodatek

Skorowidz



Korygowanie obszarów obrazu zazielenionych przez lampy rtęciowe

► Zdjęcia ► Filmy

Na wykonywanych wieczorami w trybie [AUTO] zdjęciach obiektów oświetlonych lampami rtęciowymi same obiekty lub elementy tła mogą wyglądać na mające zielony odcień. To zazielenienie można korygować automatycznie podczas fotografowania, korzystając z opcji wieloobszarowego balansu bieli.

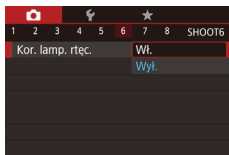

- Naciśnij przycisk [MENU], na karcie [📷6] wybierz opcję [Kor. lamp. rtęc.], a następnie wybierz ustawienie [Wł.] (📖31).
- Po wprowadzeniu ustawień pojawia się ikona [☀️].
- Aby przywrócić pierwotne ustawienie, powtórz tę procedurę, ale wybierz ustawienie [Wyl.].



- Po zakończeniu fotografowania przy świetle lamp rtęciowych należy ponownie wybrać dla opcji [Kor. lamp. rtęc.] ustawienie [Wyl.]. W przeciwnym razie omyłkowo mogą zostać skorygowane odcienie zieleni, które nie powstały w efekcie działania lamp rtęciowych.



- Spróbuj wykonać najpierw kilka zdjęć testowych, aby mieć pewność osiągnięcia zamierzonych efektów.
- W trybie serii zdjęć (📖45) dla tej opcji wybrane jest ustawienie [Wyl.] i nie można go zmienić.

Zmiana jakości obrazu w przypadku filmów

► Zdjęcia ► Filmy

W przypadku filmów również można zmieniać jakość obrazu (wielkość obrazu i prędkość nagrywania). Prędkość nagrywania określa, ile klatek jest rejestrowanych w ciągu sekundy. Wartość ta jest ustalana automatycznie w zależności od wyboru systemu NTSC lub PAL (📖161). Wskazówki dotyczące całkowitej długości filmów dla poszczególnych poziomów jakości obrazu, jaka może się zmieścić na karcie pamięci, znajdują się w podrozdziale „Czas nagrywania na karcie pamięci” (📖212).



- Naciśnij przycisk [📷], wybierz jeden z elementów w menu jakości filmów, a następnie wybierz odpowiednie ustawienie (📖30).
- Pojawi się wybrana opcja.

W przypadku sygnału wizji w systemie NTSC

Jakość obrazu	Rozdzielczość	Szybkość nagrywania	Szczegóły
📷HD 59.94P	1920 x 1080	59,94 kl./s	Do nagrywania filmów w pełnej wysokiej rozdzielczości (ang. Full HD). Ustawienie [📷HD 59.94P] umożliwia rejestrowanie filmów o większej płynności.
📷HD 29.97P	1920 x 1080	29,97 kl./s	
📷HD 23.98P	1920 x 1080	23,98 kl./s	
📷HD 29.97P	1280 x 720	29,97 kl./s	Do nagrywania filmów w wysokiej rozdzielczości (ang. HD).
📷GA 29.97P	640 x 480	29,97 kl./s	Do nagrywania filmów w standardowej rozdzielczości.

Przed użyciem

Przewodnik podstawowy

Przewodnik zaawansowany

Podstawowe informacje o aparacie

Tryb automatyczny/tryb hybrydowy automatyczny

Inne tryby fotografowania

Tryb P

Tryb Tv, Av, M i C

Tryb wyświetlania

Funkcje Wi-Fi

Menu ustawień

Aksesoria

Dodatek

Skorowidz



W przypadku sygnału wizji w systemie PAL

Jakość obrazu	Rozdzielczość	Szybkość nagrywania	Szczegóły
Full HD 50.00P	1920 x 1080	50,00 kl./s	Do nagrywania filmów w pełnej wysokiej rozdzielczości (ang. Full HD).
Full HD 25.00P	1920 x 1080	25,00 kl./s	
HD 25.00P	1280 x 720	25,00 kl./s	Do nagrywania filmów w wysokiej rozdzielczości (ang. HD).
VGA 25.00P	640 x 480	25,00 kl./s	Do nagrywania filmów w standardowej rozdzielczości.



- Czarne paski (wyświetlane po lewej i po prawej stronie w trybach VGA 29.97P) i VGA 25.00P) oraz na górze i na dole w trybach Full HD 59.94P), Full HD 29.97P), Full HD 23.98P), Full HD 29.97P), Full HD 50.00P), Full HD 25.00P) i Full HD 25.00P) oznaczają nierejestrowane obszary obrazu.
- Ustawienie to można też skonfigurować, wybierając kolejno: MENU (131) ► kartę [18] ► opcję [Jakość filmu].

Pomocne funkcje fotografowania

■ Korzystanie z dwuosioowego poziomu elektronicznego

► Zdjęcia ► Filmy

Na ekranie można wyświetlać poziom elektroniczny, który wskazuje, czy aparat jest ustawiony poziomo względem osi przód–tył i lewo–prawo.



(1) (2)

1 Wyświetl poziom elektroniczny.

- Naciskaj przycisk [▼], aż zostanie wyświetlony poziom elektroniczny.

2 Ustaw aparat poziomo.

- (1) wskazuje ustawienie względem osi przód–tył, a (2) — względem osi lewo–prawo.
- Jeśli aparat jest przechylony, ustaw go w taki sposób, aby czerwona linia zmieniła kolor na zielony.



- Jeśli w punkcie 1 poziom elektroniczny nie jest wyświetlany, naciśnij przycisk [MENU] i na karcie [1] sprawdź ustawienie opcji [Wyśw. informacji o fotografowaniu].
- Podczas nagrywania filmów poziom elektroniczny nie jest wyświetlany.
- Jeśli trzymasz aparat ustawiony pionowo, orientacja poziomu elektronicznego zostanie automatycznie dopasowana do orientacji aparatu.
- Jeśli wydaje się, że poziom elektroniczny słabo pomaga w wy poziomowaniu aparatu, należy przeprowadzić jego kalibrację (161).
- Opcja niedostępna w trybie [15].

Przed użyciem

Przewodnik podstawowy

Przewodnik zaawansowany

Podstawowe informacje o aparacie

Tryb automatyczny/tryb hybrydowy automatyczny

Inne tryby fotografowania

Tryb P

Tryb Tv, Av, M i C

Tryb wyświetlania

Funkcje Wi-Fi

Menu ustawień

Aksesoria

Dodatek

Skorowidz



Powiększanie obszaru, na którym jest ustawiona ostrość

► Zdjęcia ► Filmy

Ostrość można sprawdzić, naciskając przycisk migawki do połowy, co spowoduje powiększenie fragmentu obrazu otoczonego ramką AF, na który jest ustawiona ostrość.



1 Wprowadź ustawienie.

- Naciśnij przycisk [MENU], na karcie [CAMERA] wybierz opcję [Zoom punktu AF], a następnie wybierz ustawienie [Wł.] (📖31).



2 Sprawdź ostrość.

- Naciśnij przycisk migawki do połowy. Twarz wykryta jako główny obiekt jest teraz powiększona.
- Aby przywrócić pierwotne ustawienie, w punkcie 1 wybierz opcję [Wył.].



- W poniższych przypadkach obszar, na który ustawiona jest ostrość, nie zostanie powiększony po naciśnięciu przycisku migawki do połowy.
 - Jeśli twarz nie zostanie wykryta, osoba jest zbyt blisko aparatu i jej twarz nie mieści się na ekranie lub aparat wykryje ruch obiektu
 - Gdy używane jest powiększenie cyfrowe (📖42)
 - Podczas używania telewizora jako ekranu aparatu (📖170)
- Opcja niedostępna w trybie [A&S].

Sprawdzanie występowania zamkniętych oczu

► Zdjęcia ► Filmy

Jeśli aparat wykryje, że jakaś osoba na zdjęciu może mieć zamknięte oczy, pojawia się ikona [👁].



1 Wprowadź ustawienie.

- Naciśnij przycisk [MENU], na karcie [CAMERA] wybierz opcję [Wykryw. mrug.], a następnie wybierz ustawienie [Wł.] (📖31).

2 Zrób zdjęcie lub nagraj film.

- Jeśli aparat wykryje, że jakaś osoba na zdjęciu ma zamknięte oczy, pojawia się ramka z migającą ikoną [👁].
- Aby przywrócić pierwotne ustawienie, w punkcie 1 wybierz opcję [Wył.].



- Po wybraniu serii zdjęć w trybie [C&C] funkcja ta jest dostępna tylko w przypadku ostatniego zarejestrowanego zdjęcia.
- Jeśli dla opcji [Czas wyświet.] zostało wybrane ustawienie [2 s], [4 s], [8 s] lub [Bez limitu] (📖57), wokół osób, które miały zamknięte oczy, pojawi się ramka.
- Ta funkcja jest niedostępna podczas wykonywania serii zdjęć w trybie [A&S] (📖40).
- Ta funkcja jest niedostępna podczas wykonywania serii zdjęć w trybie [A&S] (📖45).

Przed użyciem

Przewodnik podstawowy

Przewodnik zaawansowany

Podstawowe informacje o aparacie

Tryb automatyczny/tryb hybrydowy automatyczny

Inne tryby fotografowania

Tryb P

Tryb Tv, Av, M i C

Tryb wyświetlania

Funkcje Wi-Fi

Menu ustawień

Aksesoria

Dodatek

Skorowidz



Wyłączanie automatycznego poziomowania

▶ Zdjęcia ▶ Filmy

W zwykłych warunkach automatyczne poziomowanie prostuje obraz rejestrowany na filmach. Aby anulować tę funkcję, wybierz ustawienie [Wyl.].

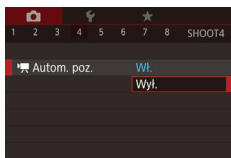

- Naciśnij przycisk [MENU], na karcie [4] wybierz opcję [Autom. poz.], a następnie naciśnij przycisk [OK] (31).
- Wybierz ustawienie [Wyl.] i ponownie naciśnij przycisk [OK] (31).



- Po rozpoczęciu nagrywania wyświetlany obszar zwęża się, a obiekty zostają powiększone (56).

Zmiana ustawień funkcji stabilizacji obrazu

Wyłączanie stabilizacji obrazu

▶ Zdjęcia ▶ Filmy

Jeśli aparat jest unieruchomiony (np. znajduje się na statywie), należy wybrać dla stabilizacji obrazu ustawienie [Wyl.], aby ją wyłączyć.

1 Przejdź do ekranu ustawień.

- Naciśnij przycisk [MENU], na karcie [4] wybierz opcję [Ustaw. stab.], a następnie naciśnij przycisk [OK] (31).

2 Wprowadź ustawienie.

- Za pomocą przycisków [▲][▼] lub pokrętła [OK] wybierz opcję [Stabilizacja], naciśnij przycisk [OK], a następnie wybierz odpowiednie ustawienie za pomocą przycisków [▲][▼] lub pokrętła [OK] (31).

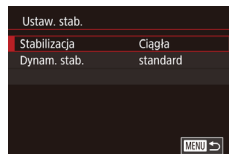

Ciągła	Ustawienie stabilizacji obrazu optymalne dla warunków zdjęciowych jest wprowadzane automatycznie (Inteligentna stabilizacja obrazu; 41).
Wyl.	Wyłączenie stabilizacji obrazu.

Przed użyciem

Przewodnik podstawowy

Przewodnik zaawansowany

Podstawowe informacje o aparacie

Tryb automatyczny/tryb hybrydowy automatyczny

Inne tryby fotografowania

Tryb P

Tryb Tv, Av, M i C

Tryb wyświetlania

Funkcje Wi-Fi

Menu ustawień

Aksesoria

Dodatek

Skorowidz



Nagrywanie filmów bez zmiany wielkości obiektów

► Zdjęcia ► Filmy

Zwykle po rozpoczęciu nagrywania filmu obszar wyświetlania obrazu ulega zmianie, a filmowane obiekty zostają powiększone w kadrze, aby umożliwić prostowanie obrazu i korektę gwałtownego poruszenia aparatu. Aby filmować obiekty bez ich powiększania, można ograniczyć stabilizację obrazu i wyłączyć funkcję automatycznego poziomowania.

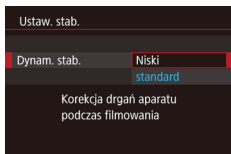

- Wybierz dla opcji [Autom. poz.] ustawienie [Wył.] w sposób podany w podrozdziale „Wyłączanie automatycznego poziomowania” (315).
- Wykonaj czynności podane w punkcie 1 w podrozdziale „Wyłączanie stabilizacji obrazu” (315), aby przejść do ekranu [Ustaw. stab.].
- Wybierz opcję [Dynam. stab.], a następnie wybierz ustawienie [Niski] (311).



- Aby obiekty były filmowane bez powiększania, można też wybrać dla opcji [Stabilizacja] ustawienie [Wył.].
- Po wyłączeniu opcji [Stabilizacja] (ustawienie [Wył.]) opcja [Dynam. stab.] jest niedostępna (315).
- Po wybraniu dla jakości filmów ustawienia [NTSC] lub [PAL] dostępne jest tylko ustawienie [standard].

Dostosowywanie działania aparatu

Funkcje fotografowania można dostosować na karcie [MENU] na ekranie menu w sposób przedstawiony poniżej. Instrukcje dotyczące funkcji menu można znaleźć w podrozdziale „Korzystanie z ekranu menu” (31).

Zapobieganie włączaniu funkcji oświetlenia wspomagającego AF

► Zdjęcia ► Filmy

Można wyłączyć lampkę, która w słabych warunkach oświetleniowych świeci zwykle po naciśnięciu przycisku migawki do połowy, co pomaga w ustawianiu ostrości.

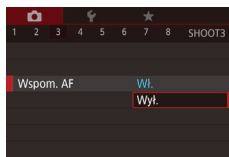

- Naciśnij przycisk [MENU], na karcie [MENU] wybierz opcję [Wspom. AF], a następnie wybierz ustawienie [Wył.].
- Aby przywrócić pierwotne ustawienie, powtórz tę procedurę, ale wybierz ustawienie [Wł.].

Zapobieganie włączaniu lampki redukcji efektu czerwonych oczu

► Zdjęcia ► Filmy

Można wyłączyć świecącą lampkę redukcji efektu czerwonych oczu, aby ograniczyć efekt występujący podczas fotografowania w słabych warunkach oświetleniowych z użyciem lampy błyskowej.

1 Przejdź do ekranu [Sterow. Lampą].

- Naciśnij przycisk [MENU] i na karcie [MENU] wybierz opcję [Sterow. Lampą], a następnie naciśnij przycisk [OK].

Przed użyciem

Przewodnik podstawowy

Przewodnik zaawansowany

Podstawowe informacje o aparacie

Tryb automatyczny/tryb hybrydowy automatyczny

Inne tryby fotografowania

Tryb P

Tryb Tv, Av, M i C

Tryb wyświetlania

Funkcje Wi-Fi

Menu ustawień

Aksesoria

Dodatek

Skorowidz



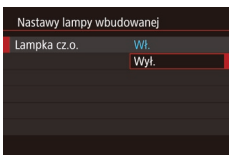

2 Wprowadź ustawienie.

- Wybierz opcję [Lampka cz.o.], a następnie wybierz ustawienie [Wył.].
- Aby przywrócić pierwotne ustawienie, powtórz tę procedurę, ale wybierz ustawienie [Wł.].

Zmiana stylu wyświetlania zdjęcia po zarejestrowaniu

► Zdjęcia ► Filmy

Można zmieniać czas wyświetlania zdjęcia oraz informacje widoczne na ekranie tuż po zrobieniu zdjęcia.

Zmiana czasu wyświetlania zdjęcia po zarejestrowaniu

1 Wyświetl ekran [Podgląd po zrob. zdjęcia].

- Naciśnij przycisk [MENU], na karcie [Podgląd po zrob. zdjęcia] wybierz opcję [Podgląd po zrob. zdjęcia], a następnie naciśnij przycisk [OK].

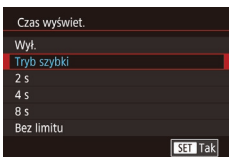

2 Wprowadź ustawienie.

- Wybierz opcję [Czas wyświetl.], a następnie wybierz odpowiednie ustawienie.
- Aby przywrócić pierwotne ustawienie, powtórz tę procedurę, ale wybierz ustawienie [Tryb szybki].

Tryb szybki	Zdjęcia są wyświetlane tylko do chwili, gdy możliwe jest wykonanie kolejnego zdjęcia.
2 s, 4 s, 8 s	Wyświetlanie zdjęć przez określony czas. Nawet gdy na ekranie wyświetlane jest zdjęcie, można wykonać kolejne, naciskając ponownie przycisk migawki do połowy.
Bez limitu	Wyświetlanie zdjęć do chwili naciśnięcia przycisku migawki do połowy.
Wył.	Brak wyświetlania zdjęcia po zarejestrowaniu.

Zmiana ekranu wyświetlanego po zarejestrowaniu

Styl wyświetlania zdjęć po zarejestrowaniu można zmienić w sposób przedstawiony poniżej.

1 Wybierz dla opcji [Czas wyświetl.] ustawienie [2 s], [4 s], [8 s] lub [Bez limitu] (📖57).

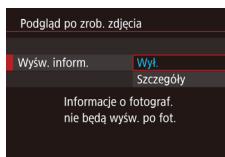

2 Wprowadź ustawienie.

- Wybierz opcję [Wyśw. inform.], a następnie wybierz odpowiednie ustawienie.
- Aby przywrócić pierwotne ustawienie, powtórz tę procedurę, ale wybierz ustawienie [Wył.].

Wył.	Wyświetlanie samego zdjęcia.
Szczegóły	Wyświetlanie szczegółowych informacji o zdjęciach (📖192).



- Jeśli dla opcji [Czas wyświetl.] (📖57) wybrano ustawienie [Wył.] lub [Tryb szybki], dla opcji [Wyśw. inform.] wprowadzone jest ustawienie [Wył.] i nie można go zmienić.
- Naciskając przycisk [INFO], gdy zdjęcie jest widoczne po zarejestrowaniu, możesz zmienić wyświetlane informacje. Uwaga: nie można zmienić ustawień opcji [Wyśw. inform.]. Zdjęcia można też usuwać za pomocą przycisku [🗑️].

Przed użyciem

Przewodnik podstawowy

Przewodnik zaawansowany

Podstawowe informacje o aparacie

Tryb automatyczny/tryb hybrydowy automatyczny

Inne tryby fotografowania

Tryb P

Tryb Tv, Av, M i C

Tryb wyświetlania

Funkcje Wi-Fi

Menu ustawień

Aksesoria

Dodatek

Skorowidz



Inne tryby fotografowania

Efektywniejsze fotografowanie zróżnicowanych scenerii oraz wykonywanie zdjęć wzbogaconych o unikatowe efekty obrazu lub rejestrowanych z użyciem funkcji specjalnych



Automatyczne stosowanie efektów (Zdjęcie twórcze)

► Zdjęcia ► Filmy

Uzyskiwanie różnorodnych obrazów z pojedynczego ujęcia

Aparat rozpoznaje charakter fotografowanego obiektu i warunki zdjęciowe, a następnie stosuje automatycznie efekty specjalnie i odpowiednio zmienia kompozycję w celu uwypuklenia obiektu. Po każdym wyzwoleniu migawki rejestrowanych jest sześć zdjęć. Można wykonywać wiele fotografii z zastosowanymi do nich efektami, których ustawienia są dobierane przez aparat.



1 Włącz tryb [P].

- Ustaw pokrętko wyboru trybów w pozycji [P].

2 Zrób zdjęcie lub nagraj film.

- Naciśnij do końca przycisk migawki. Po wyzwoleniu migawki jej dźwięk jest emitowany trzykrotnie.
- Po wyświetleniu sześciu zdjęć po kolei zostają one wyświetlone naraz na ekranie przez około 2 sekundy.
- Aby wyświetlać zdjęcia do czasu naciśnięcia przycisku migawki do połowy, naciśnij przycisk [OK]. Aby wybrać zdjęcie do wyświetlenia na pełnym ekranie, wskaż je za pomocą przycisków [▲][▼][◀][▶] lub pokrętła [D], a następnie naciśnij przycisk [OK].
- Aby powrócić do wyświetlania wszystkich zdjęć, naciśnij przycisk [MENU].

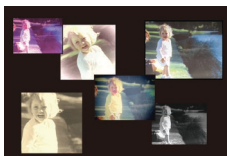

Przed użyciem

Przewodnik podstawowy

Przewodnik zaawansowany

Podstawowe informacje o aparacie

Tryb automatyczny/tryb hybrydowy automatyczny

Inne tryby fotografowania

Tryb P

Tryb Tv, Av, M i C

Tryb wyświetlania

Funkcje Wi-Fi

Menu ustawień

Aksesoria

Dodatek

Skorowidz





- Jeśli lampa błyskowa musi wyemitować błysk, wykonanie zdjęcia trochę potrwa, ale trzymaj aparat nieruchomo, aż nastąpi trzykrotne odtworzenie dźwięku migawki.
- Te sześć zdjęć jest traktowanych jako jedna grupa (📖111).
- Równoczesny widok wszystkich sześciu zdjęć, przedstawiony w punkcie 2, jest dostępny tylko bezpośrednio po wykonaniu fotografii.

Wybór efektów

W przypadku zdjęć wykonywanych w trybie [📷] można wybierać efekty.



- Po wybraniu trybu [📷] wybierz efekt za pomocą pokrętki [🔍].

📷 Auto	Wszystkie efekty
📷 Retro	Zdjęcia przypominają stare fotografie
📷 Monochromatyczny	Zdjęcia są rejestrowane w jednym kolorze
📷 Specjalny	Efektowne, oryginalnie wyglądające zdjęcia
📷 Naturalny	Naturalnie wyglądające zdjęcia o zmniejszonym kontraście

Nagrywanie filmów z różnymi efektami

Jeśli przy nagrywaniu filmów pozwolisz aparatowi wykryć obiekty i warunki zdjęciowe, automatycznie zastosuje on odpowiednie filtry i efekty, np. spowalnianie lub przyspieszanie ruchu. Po nagraniu kilku filmów maksymalnie cztery są automatycznie łączone w celu utworzenia filmu z trybu zdjęć twórczych o długości 15–25 sekund. Pamiętaj, że w tym trybie dźwięk nie jest rejestrowany.

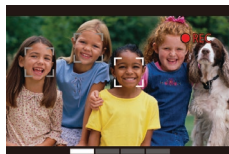

1 Włącz tryb [📷].

- Ustaw pokrętko wyboru trybów w pozycji [📷].

2 Nagraj pierwszy film.

- naciśnij przycisk filmowania. Rozpocznie się nagrywanie, a na ekranie pojawi się pasek wskazujący czas, jaki upłynął od początku.
- Nagrywanie zostaje automatycznie przerwane po 3–6 sekundach.

3 Nagraj filmy od drugiego do czwartego.

- Powtórz trzykrotnie czynności podane w punkcie 2, aby nagrać cztery filmy.



- Nawet jeśli nie nagraz w danym dniu czterech filmów, po zmianie daty zostanie zapisany w osobnym pliku film z trybu zdjęć twórczych.



- Z założenia do filmów 1–4 stosowane są te same efekty, ale możesz zmieniać efekt w każdym z nich (📖59).
- Można edytować poszczególne rozdziały (📖128).

Odtwarzanie filmów z trybu zdjęć twórczych

Możesz wybierać i odtwarzać filmy z trybu zdjęć twórczych nagrane w trybie [📷] (📖108).

Przed użyciem

Przewodnik podstawowy

Przewodnik zaawansowany

Podstawowe informacje o aparacie

Tryb automatyczny/tryb hybrydowy automatyczny

Inne tryby fotografowania

Tryb P

Tryb Tv, Av, M i C

Tryb wyświetlania

Funkcje Wi-Fi

Menu ustawień

Aksesoria

Dodatek

Skorowidz



Szczególne scenerie

Wystarczy wybrać tryb odpowiadający fotografowanej scenierii, aby aparat automatycznie dobrał optymalne ustawienia.



1 Włącz tryb [SCN].

- Ustaw pokrętko wyboru trybów w pozycji [SCN].



2 Wybierz tryb fotografowania.

- Naciśnij przycisk [OK], a następnie wybierz w menu pozycję [SCN], po czym wybierz tryb fotografowania (ikonka 30).

3 Zrób zdjęcie lub nagraj film.

Wykonywanie zdjęć portretowych (Portrety)

► Zdjęcia ► Filmy

- Fotografowanie osób z zastosowaniem efektu zmiękczenia.



Fotografowanie nocnych scenierii bez użycia statywu (Sceny nocne z ręki)

► Zdjęcia ► Filmy

- Przepiękne zdjęcia nocnych scenierii lub zdjęcia portretowe z nocną scenierią w tle otrzymywane bez konieczności równie stabilnego trzymania aparatu jak przy użyciu statywu.



- Pojedyncze zdjęcie powstaje przez połączenie kolejnych naświetleń w celu ograniczenia szumów obrazu i wpływu drgań aparatu.

Fotografowanie pokazów sztucznych ogni (Fajerwerki)

► Zdjęcia ► Filmy

- Żywe zdjęcia pokazów sztucznych ogni.



- W trybie obiekty wydają się powiększone w porównaniu z innymi trybami.
- W trybie na zdjęciach może być widoczna ziarnistość, ponieważ czułość ISO (ikonka 79) jest zwiększana w celu dostosowania do warunków zdjęciowych.
- W związku z tym, że w trybie aparat będzie rejestrował serię zdjęć, podczas fotografowania należy trzymać go nieruchomo.
- W trybie nadmierne rozmycie spowodowane ruchem lub pewne warunki zdjęciowe mogą przeszkodzić w uzyskaniu oczekiwanych efektów.
- W trybie należy zamocować aparat na statywie lub unieruchomić go w inny sposób, aby zapobiec drganiom. W takim przypadku należy wybrać dla opcji [Stabilizacja] ustawienie [Wyt.] (ikonka 55).



- W przypadku użycia statywu do fotografowania nocnych scenierii lepsze efekty przyniesie wybranie trybu [AUTO] zamiast (ikonka 35).
- Tryb fotografowania możesz też zmienić, wybierając kolejno: MENU (ikonka 31) ► kartę [1] ► opcję [Tryb zapisu].
- W trybie po naciśnięciu przycisku migawki do połowy nie są wprawdzie wyświetlane żadne ramki, ale i tak następuje dobór optymalnej ostrości.

Przed użyciem

Przewodnik podstawowy

Przewodnik zaawansowany

Podstawowe informacje o aparacie

Tryb automatyczny/tryb hybrydowy automatyczny

Inne tryby fotografowania

Tryb P

Tryb Tv, Av, M i C

Tryb wyświetlania

Funkcje Wi-Fi

Menu ustawień

Aksesoria

Dodatek

Skorowidz



Stosowanie efektów specjalnych

Dodawanie do zdjęć różnych efektów podczas fotografowania.



Rejestrowanie zdjęć w żywych kolorach (Superżywe kolory)

► Zdjęcia ► Filmy

- Rejestrowanie zdjęć w soczystych, żywych barwach.



Zdjęcia plakatowe (Efekt plakatu)

► Zdjęcia ► Filmy

- Wykonywanie zdjęć wyglądających jak stare plakaty lub ilustracje.



- W trybach i spróbuj wykonać najpierw kilka zdjęć testowych, aby mieć pewność, że zostaną osiągnięte zamierzone efekty.



- Tryb fotografowania możesz też zmienić, wybierając kolejno: MENU 31 ► kartę 1 ► opcję [Tryb zapisu].

Fotografowanie siebie z optymalnymi ustawieniami (Autoportret)

W przypadku autoportretów dostosowywane funkcje przetwarzania obrazu obejmują wygładzanie skóry oraz korektę jasności i tła w celu uwydatnienia wizerunku fotografującej się osoby.

1 Wybierz ikonę .

- Wykonaj czynności podane w punktach 1–2 w podrozdziale „Szczególne scenerie” 60) i wybierz ikonę .

2 Otwórz ekran.

- Otwórz ekran w pokazany sposób.

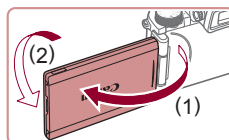

3 Wprowadź ustawienie.

- Na ekranie dotknij ikony ustawienia, które chcesz skonfigurować.



- Wybierz odpowiednie ustawienie.
- Aby powrócić do poprzedniego ekranu, dotknij ikony .

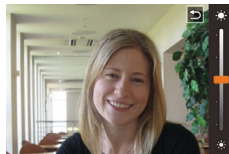

4 Zrób zdjęcie lub nagraj film.

Przed użyciem

Przewodnik podstawowy

Przewodnik zaawansowany

Podstawowe informacje o aparacie

Tryb automatyczny/tryb hybrydowy automatyczny

Inne tryby fotografowania

Tryb P

Tryb Tv, Av, M i C

Tryb wyświetlania

Funkcje Wi-Fi

Menu ustawień

Aksesoria

Dodatek

Skorowidz



Element menu	Szczegóły
	Do wyboru są: ikona [AUTO] oraz 6 poziomów rozmycia tła.
	Do wyboru jest 5 poziomów jasności.
	Do wyboru jest 5 poziomów wygładzania skóry. Jest ono zoptymalizowane pod kątem twarzy głównej fotografowanej osoby.
	Aby używać funkcji dotykowej migawki, wybierz ikonę [Cz].



- W zależności od warunków zdjęciowych mogą zostać też zmodyfikowane obszary inne niż skóra fotografowanych osób.
- Spróbuj wykonać najpierw kilka zdjęć testowych, aby mieć pewność osiągnięcia zamierzonych efektów.



- W trybie lampy błyskowej [4] dla rozmycia tła wybrane jest ustawienie [AUTO] i nie można go zmienić.
- W trybie [60] czas pozostały do wykonania zdjęcia jest widoczny na górze ekranu, jeśli włączysz samowyzwalacz, wybierając ikonę [Cz] lub ikonę [Cz] i ustawiając czas na co najmniej 3 s.

Fotografowanie scenarii o wysokim kontraście (Szeroki zakres dynamiczny)

► Zdjęcia ► Filmy

Aparat wykonuje kolejne zdjęcia z różnymi ustawieniami jasności, a następnie łączy w jedno zdjęcie obszary o optymalnej jasności. W trybie tym można ograniczyć prześwietlenie najjaśniejszych obszarów i utratę szczegółów w cieniach, co zdarza się w przypadku zdjęć o wysokim kontraście.

1 Wybierz ikonę [HDR].

- Wykonaj czynności podane w punktach 1–2 w podrozdziale „Szczególne scenerie” (60) i wybierz ikonę [HDR].



2 Zrób zdjęcie lub nagraj film.

- Podczas fotografowania trzymaj aparat nieruchomo. Po naciśnięciu przycisku migawki do końca aparat wykona trzy zdjęcia i połączy je ze sobą.



- Nadmierne rozmycie spowodowane ruchem lub pewne warunki zdjęciowe mogą przeszkodzić w uzyskaniu oczekiwanych efektów.

Przed użyciem

Przewodnik podstawowy

Przewodnik zaawansowany

Podstawowe informacje o aparacie

Tryb automatyczny/tryb hybrydowy automatyczny

Inne tryby fotografowania

Tryb P

Tryb Tv, Av, M i C

Tryb wyświetlania

Funkcje Wi-Fi

Menu ustawień

Aksesoria

Dodatek

Skorowidz





- Jeśli nadmierne poruszenia aparatu utrudniają fotografowanie, należy zamocować go na statywie lub unieruchomić w jakiś inny sposób. Ponadto przy korzystaniu ze statywu lub unieruchamianiu aparatu w jakiś inny sposób należy wybrać dla opcji [Stabilizacja] ustawienie [Wyt.] (📖55).
- Każde przemieszczenie się fotografowanego obiektu spowoduje rozmycie wynikowego zdjęcia.
- Zanim ponownie uzyskasz możliwość fotografowania, upłynie chwila, w czasie której aparat będzie przetwarzał i łączył ze sobą zarejestrowane zdjęcia.
- W przypadku jasnej sceny po naciśnięciu przycisku migawki do połowy może pojawić się ikona [ND], która sygnalizuje automatyczne dostosowywanie pod kątem optymalnej jasności obrazu.

Dodawanie efektów artystycznych



- Wykonaj czynności podane w punktach 1–2 w podrzdziale „Szczególne scenerie” (📖60) i wybierz ikonę [HDR].
- Wybierz efekt za pomocą pokrętła (🔧).
- Wyświetlany jest podgląd zdjęcia z zastosowanym efektem.

Naturalny	Zdjęcia prezentują się naturalnie.
Art.standard	Zdjęcia przypominają malowane obrazy ze zmniejszonym kontrastem.
Art.żywy	Zdjęcia przypominają ilustracje z intensywnymi kolorami.
Art.olejny	Zdjęcia przypominają obrazy malowane farbami olejnymi z pogrubionymi krawędziami.
Art.uwypukl.	Zdjęcia przypominają stare fotografie z pogrubionymi krawędziami i mniej intensywnymi kolorami.

Fotografowanie z blaknącymi kolorami (Nostalgiczne)

► Zdjęcia ► Filmy

Efekt ten powoduje zblaknięcie kolorów i ogólne zmatowienie zdjęć, przez co wyglądają one jak stare fotografie. Do wyboru jest 5 poziomów intensywności efektu.

1 Wybierz ikonę [📷].

- Wykonaj czynności podane w punktach 1–2 w podrzdziale „Szczególne scenerie” (📖60) i wybierz ikonę [📷].



2 Wybierz poziom intensywności efektu.

- Wybierz poziom intensywności efektu za pomocą pokrętła (🔧).
- Wyświetlany jest podgląd zdjęcia z zastosowanym efektem.

3 Zrób zdjęcie lub nagraj film.



- Spróbuj wykonać najpierw kilka zdjęć testowych, aby mieć pewność osiągnięcia zamierzonych efektów.



- Na ekranie fotografowania kolory będą wyblakłe, ale efekt postarzenia zdjęcia będzie niewidoczny. Aby sprawdzić końcowy efekt, należy obejrzeć zdjęcie w trybie wyświetlania (📖105).
- Efekt postarzenia nie jest widoczny na filmach.

Przed użyciem

Przewodnik podstawowy

Przewodnik zaawansowany

Podstawowe informacje o aparacie

Tryb automatyczny/tryb hybrydowy automatyczny

Inne tryby fotografowania

Tryb P

Tryb Tv, Av, M i C

Tryb wyświetlania

Funkcje Wi-Fi

Menu ustawień

Aksesoria

Dodatek

Skorowidz



Fotografowanie z zastosowaniem efektu rybiego oka (Efekt rybiego oka)

► Zdjęcia ► Filmy

Wykonywanie zdjęć z zastosowaniem efektu rybiego oka zniekształcający obraz.

1 Wybierz ikonę [🐟].

- Wykonaj czynności podane w punktach 1–2 w podrozdziale „Szczególne scenerie” (📖60) i wybierz ikonę [🐟].

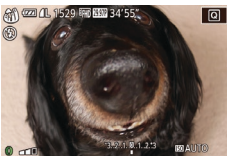

2 Wybierz poziom intensywności efektu.

- Wybierz poziom intensywności efektu za pomocą pokrętła [🔧].
- Wyświetlany jest podgląd zdjęcia z zastosowanym efektem.

3 Zrób zdjęcie lub nagraj film.



- Spróbuj wykonać najpierw kilka zdjęć testowych, aby mieć pewność osiągnięcia zamierzonych efektów.

Wykonywanie zdjęć, na których przedmioty wyglądają jak miniatury (Efekt miniatury)

► Zdjęcia ► Filmy

Efekt miniatury jest uzyskiwany poprzez rozmycie obszarów obrazu znajdujących się nad i pod zaznaczonym fragmentem.

Można również nagrywać filmy, na których przedmioty wyglądają jak miniatury, wybierając szybkość wyświetlania przed rozpoczęciem rejestracji. Filmowane osoby i przedmioty będą poruszać się szybko w trakcie otwierania. Należy pamiętać, że dźwięk nie będzie rejestrowany.

1 Wybierz ikonę [🏠].

- Wykonaj czynności podane w punktach 1–2 w podrozdziale „Szczególne scenerie” (📖60) i wybierz ikonę [🏠].
- Na ekranie pojawi się biała ramka oznaczająca obszar obrazu, który nie zostanie rozmyty.



2 Wybierz obszar obrazu, który ma pozostać ostry.

- Naciśnij przycisk [▼].
- Wielkość ramki można zmieniać za pomocą dźwigni powiększenia, a jej położenie — za pomocą pokrętła [🔧].



3 W przypadku filmów wybierz szybkość wyświetlania.

- Wybierz szybkość za pomocą pokrętła [⚙️].

Przed użyciem

Przewodnik podstawowy

Przewodnik zaawansowany

Podstawowe informacje o aparacie

Tryb automatyczny/tryb hybrydowy automatyczny

Inne tryby fotografowania

Tryb P

Tryb Tv, Av, M i C

Tryb wyświetlania

Funkcje Wi-Fi

Menu ustawień

Aksesoria

Dodatek

Skorowidz



4 Wróć do ekranu fotografowania i wykonaj zdjęcie.

- Naciśnij przycisk [📷], aby wrócić do ekranu fotografowania, a następnie wykonaj zdjęcie.

Szybkość i szacunkowy czas odtwarzania (dla klipów 1-minutowych)

Szybkość	Czas wyświetlania
5x	Okolo 12 s
10x	Okolo 6 s
20x	Okolo 3 s

Filmy są odtwarzane z szybkością 30 kl./s.



- Podczas nagrywania filmów funkcja powiększenia jest niedostępna. Należy ją ustawić przed rozpoczęciem nagrywania.
- Spróbuj wykonać najpierw kilka zdjęć testowych, aby mieć pewność osiągnięcia zamierzonych efektów.



- Aby zmienić orientację ramki na pionową, skorzystaj z przycisków [◀][▶] w sposób podany w punkcie 2. Aby przywrócić poziomą orientację ramki, posłuż się przyciskami [▲][▼].
- Do przesuwania ramki znajdującej się w orientacji poziomej służą przyciski [▲][▼], a do jej przesuwania, gdy znajduje się w orientacji pionowej — przyciski [◀][▶].
- Trzymanie aparatu pionowo spowoduje zmianę orientacji ramki.
- Dla jakości obrazu wybrane będzie ustawienie [E]VGA, jeśli wybrano proporcje obrazu [4:3], oraz ustawienie [E]HD, jeśli wybrano proporcje obrazu [16:9] (📄51). Tych ustawień jakości nie można zmienić.



- Ramkę można też przesunąć, dotykając jej lub przeciągając ją palcem po ekranie.

Fotografowanie z zastosowaniem efektu aparatu zabawkowego (Efekt aparatu zabawki)

► Zdjęcia ► Filmy

Efekt ten powoduje, że zdjęcia wyglądają jak wykonane aparatem zabawkowym. Uzyskuje się go poprzez symulację winietowania (narożniki obrazu stają się ciemniejsze i rozmyte) oraz zmianę ogólnej kolorystyki.

1 Wybierz ikonę [📷].

- Wykonaj czynności podane w punktach 1–2 w podrozdziale „Szczególne scenerie” (📖60) i wybierz ikonę [📷].



2 Wybierz jeden z odcieni koloru.

- Wybierz jeden z odcieni koloru za pomocą pokrętła [🌀].
- Wyświetlany jest podgląd zdjęcia z zastosowanym efektem.

3 Zrób zdjęcie lub nagraj film.

Standardowy	Zdjęcia przypominają fotografie wykonane aparatem zabawkowym.
Ciepły	Zdjęcia mają cieplejszy odcień niż w przypadku ustawienia [Standardowy].
Chłodny	Zdjęcia mają chłodniejszy odcień niż w przypadku ustawienia [Standardowy].



- Spróbuj wykonać najpierw kilka zdjęć testowych, aby mieć pewność osiągnięcia zamierzonych efektów.

Przed użyciem

Przewodnik podstawowy

Przewodnik zaawansowany

Podstawowe informacje o aparacie

Tryb automatyczny/tryb hybrydowy automatyczny

Inne tryby fotografowania

Tryb P

Tryb Tv, Av, M i C

Tryb wyświetlania

Funkcje Wi-Fi

Menu ustawień

Aksesoria

Dodatek

Skorowidz



Uwypuklanie obiektów (Nieostre tło)

► Zdjęcia ► Filmy

Można fotografować obiekty w taki sposób, aby wyróżniały się z tła. Dwa następujące po sobie zdjęcia zostaną wykonane z ustawieniami zoptymalizowanymi pod kątem nieostrego tła. Tło zostanie rozmyte dzięki efektowi soczewek i przetwarzaniu obrazu w oparciu o obiekt i sceneryę.

1 Wybierz ikonę [👤].

- Wykonaj czynności podane w punktach 1–2 w podrozdziale „Szczególne sceneryę” (📖60) i wybierz ikonę [👤].



2 Zrób zdjęcie lub nagraj film.

- Podczas fotografowania trzymaj aparat nieruchomo. Po naciśnięciu przycisku migawki do końca aparat wykona dwa zdjęcia.
- Migająca ikona [👤] oznacza, że nie można przetworzyć zdjęć.



- Nadmierne rozmycie spowodowane ruchem lub pewne warunki zdjęciowe mogą przeszkodzić w uzyskaniu oczekiwanych efektów.



- Aby uzyskać najlepsze efekty w przypadku rozmywania tła, spróbuj sfotografować obiekt znajdujący się w pobliżu i zachowaj dostateczną odległość obiektu od tła.
- Zanim będzie możliwe robienie następnych zdjęć, być może trzeba będzie zaczekać.
- Do regulacji poziomu intensywności efektu służy pokrętło [🔍].

Fotografowanie z zastosowaniem efektu miękkiej ostrości

► Zdjęcia ► Filmy

Ta funkcja pozwala uzyskać podobny efekt jak w przypadku zamocowania w aparacie miękkiego filtra. Można regulować poziom intensywności efektu.

1 Wybierz ikonę [👤].

- Wykonaj czynności podane w punktach 1–2 w podrozdziale „Szczególne sceneryę” (📖60) i wybierz ikonę [👤].



2 Wybierz poziom intensywności efektu.

- Wybierz poziom intensywności efektu za pomocą pokrętła [🔍].
- Wyświetlany jest podgląd zdjęcia z zastosowanym efektem.

3 Zrób zdjęcie lub nagraj film.



- Spróbuj wykonać najpierw kilka zdjęć testowych, aby mieć pewność osiągnięcia zamierzonych efektów.

Przed użyciem

Przewodnik podstawowy

Przewodnik zaawansowany

Podstawowe informacje o aparacie

Tryb automatyczny/tryb hybrydowy automatyczny

Inne tryby fotografowania

Tryb P

Tryb Tv, Av, M i C

Tryb wyświetlania

Funkcje Wi-Fi

Menu ustawień

Aksesoria

Dodatek

Skorowidz



Fotografowanie w trybie monochromatycznym

► Zdjęcia ► Filmy

Umożliwia wykonywanie zdjęć monochromatycznych w czerni i białej, odcieniach sepia oraz w kolorach niebieskim i białym.

1 Wybierz ikonę [📷].

- Wykonaj czynności podane w punktach 1–2 w podrozdziale „Szczególne scenerie” (📖60) i wybierz ikonę [📷].



2 Wybierz jeden z odcieni koloru.

- Wybierz jeden z odcieni koloru za pomocą pokrętki [🔍].
- Wyświetlany jest podgląd zdjęcia z zastosowanym efektem.

3 Zrób zdjęcie lub nagraj film.

Czerń i biel	Wykonywanie zdjęć czarno-białych.
Sepia	Wykonywanie zdjęć w odcieniach sepia.
Niebieski	Wykonywanie zdjęć niebiesko-białych.

Tryby specjalne do innych celów

Fotografowanie rozgwieżdżonego nieba (Gwiazdy)

Fotografowanie osób na tle rozgwieżdżonego nieba (Portret na tle gwiazd)

► Zdjęcia ► Filmy

Wykonuj piękne fotografie osób na tle rozgwieżdżonego nieba. Po wstępnym użyciu lampy błyskowej w celu sfotografowania osoby, aparat wykona dwa zdjęcia bez użycia lampy błyskowej. Te trzy zdjęcia zostaną połączone w jedno zdjęcie i przetworzone pod kątem uwydatnienia gwiazd. Szczegółowe informacje na temat zasięgu lampy błyskowej można znaleźć w podrozdziale „Aparat” (📖210).



1 Wybierz ikonę [📷].

- Wykonaj czynności podane w punktach 1–2 w podrozdziale „Szczególne scenerie” (📖60) i wybierz ikonę [📷], a następnie naciśnij przycisk [▲].
- Za pomocą przycisków [◀][▶] lub pokrętki [🔍] wybierz ikonę [📷], a następnie naciśnij przycisk [📷].
- Powiększenie jest ustawione na maksymalne oddalenie i nie można go regulować.

2 Podnieś lampę błyskową.

- Podnieś lampę palcami.

3 Zamocuj aparat.

- Zamocuj aparat na statywie lub unieruchom go w jakiś inny sposób.

Przed użyciem

Przewodnik podstawowy

Przewodnik zaawansowany

Podstawowe informacje o aparacie

Tryb automatyczny/tryb hybrydowy automatyczny

Inne tryby fotografowania

Tryb P

Tryb Tv, Av, M i C

Tryb wyświetlania

Funkcje Wi-Fi

Menu ustawień

Aksesoria

Dodatek

Skorowidz



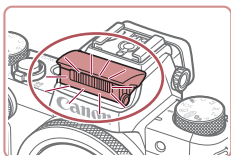

4 Zrób zdjęcie lub nagraj film.

- Naciśnij przycisk migawki. Lampa błyskowa zostanie użyta i aparat wykona pierwsze zdjęcie.
- Następnie zostanie wykonane drugie i trzecie zdjęcie bez użycia lampy błyskowej.



5 Fotografowana osoba powinna pozostać w bezruchu do chwili użycia lampy błyskowej.

- Fotografowana osoba powinna pozostać w bezruchu do chwili trzykrotnego rozbłysnięcia lampy błyskowej po wykonaniu trzeciego zdjęcia, co może zająć nawet do dwóch sekund.
- Wszystkie zdjęcia zostaną połączone w celu uzyskania jednego zdjęcia.



- W niektórych warunkach fotografowania zdjęcia mogą wyglądać niezgodnie z oczekiwaniami.
- W celu polepszenia jakości zdjęć fotografowana osoba powinna znajdować się z dala od źródeł oświetlenia, takich jak lampy uliczne, a lampa błyskowa powinna być uniesiona.
- Zanim ponownie uzyskasz możliwość fotografowania, upłynie chwila, w czasie której aparat będzie przetwarzał zdjęcia.
- Aby uniknąć rozmytych zdjęć, osoba fotografowana w sposób podany w punktach 4–5 powinna pozostać w bezruchu.



- W celu łatwiejszego przeglądania zdjęć wybierz przed fotografowaniem kolejno: MENU ► kartę [2] ► opcję [Nocny wyświetl.] ► ustawienie [Wł.] (161).
- W celu wyregulowania jasności osób należy spróbować zmienić kompensację mocy błysku (92).
- W celu wyregulowania jasności tła należy spróbować zmienić kompensację ekspozycji (78). Jednak w pewnych warunkach fotografowania zdjęcia mogą wyglądać niezgodnie z oczekiwaniami. Osoba fotografowana w sposób podany w punktach 4–5 powinna pozostać w bezruchu do chwili zakończenia wykonywania zdjęcia, co może zająć nawet 15 sekund.
- Aby zarejestrować więcej gwiazd i jaśniejszą poświatę, wybierz kolejno: MENU (31) ► kartę [6] ► opcję [Nast. portretu na tle gwiazd] ► opcję [Widocz. gwiazd] ► ustawienie [Wydatne]. Jednak w pewnych warunkach fotografowania zdjęcia mogą wyglądać niezgodnie z oczekiwaniami. Osoba fotografowana w sposób podany w punktach 4–5 powinna pozostać w bezruchu do chwili zakończenia wykonywania zdjęcia, co może zająć nawet 8 sekund.
- Aby rozjaśnić gwiazdy, wybierz kolejno: MENU (31) ► kartę [6] ► opcję [Uwydat. gwiazd] ► ustawienie [Ostre]. Aby uwydatnić jasne gwiazdy na tle rozgwieżdżonego nieba, wybierz dla opcji [Uwydat. gwiazd] opcję [Miękkie]. Ustawienie to umożliwi wykonywanie efektowych zdjęć poprzez zwiększenie kontrastu między jaśniejszymi i ciemniejszymi gwiazdami. Aby wyłączyć funkcję przetwarzania światła gwiazd, wybierz opcję [Wył.].

Przed użyciem

Przewodnik podstawowy

Przewodnik zaawansowany

Podstawowe informacje o aparacie

Tryb automatyczny/tryb hybrydowy automatyczny

Inne tryby fotografowania

Tryb P

Tryb Tv, Av, M i C

Tryb wyświetlania

Funkcje Wi-Fi

Menu ustawień

Aksesoria

Dodatek

Skorowidz



Fotografowanie nocnych scenerii pod rozgwieżdżonym niebem (Gwiazdzista noc)

► Zdjęcia ► Filmy

Wykonywanie imponujących zdjęć rozgwieżdżonego nieba ponad nocnymi krajobrazami. Światło gwiazd na zdjęciu jest automatycznie wypuklane w celu uzyskania pięknego obrazu rozgwieżdżonego nieba.



1 Wybierz ikonę [🌌].

- Wykonaj czynności podane w punktach 1–2 w podrozdziale „Szczególne scenerie” (📖60) i wybierz ikonę [🌌], a następnie naciśnij przycisk [▲].
- Za pomocą przycisków [◀][▶] lub pokrętki [🌀] wybierz ikonę [🌌], a następnie naciśnij przycisk [📖].
- Powiększenie jest ustawione na maksymalne oddalenie i nie można go regulować.

2 Zamocuj aparat.

- Zamocuj aparat na statywie lub unieruchom go w jakiś inny sposób, aby zapobiec drganiom.

3 Zrób zdjęcie lub nagraj film.

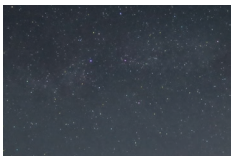

- Zanim ponownie uzyskasz możliwość fotografowania, upłynie chwila, w czasie której aparat będzie przetwarzał zdjęcia.



- W celu łatwiejszego przeglądania zdjęć wybierz przed fotografowaniem kolejno: MENU ► kartę [2] ► opcję [Nocny wyświetl.] ► ustawienie [Wyt.] (📖161).
- Aby rozjaśnić gwiazdy, wybierz kolejno: MENU (📖31) ► kartę [5] ► opcję [Uwydat. gwiazd] ► ustawienie [Ostre]. Aby uwydatnić jasne gwiazdy na tle rozgwieżdżonego nieba, wybierz dla opcji [Uwydat. gwiazd] opcję [Miękkie]. Ustawienie to umożliwi wykonywanie efektywnych zdjęć poprzez zwiększenie kontrastu między jaśniejszymi i ciemniejszymi gwiazdami. Aby wyłączyć funkcję przetwarzania światła gwiazd, wybierz opcję [Wyt.].
- Spróbuj przełączyć aparat w tryb ręcznego ustawiania ostrości (📖85), aby bardziej precyzyjnie ustawić ostrość przed fotografowaniem.

Fotografowanie śladów gwiazd (Ślady gwiazd)

► Zdjęcia ► Filmy

Ślady widoczne po przemieszczeniu się gwiazd na niebie są rejestrowane na pojedynczym zdjęciu. Po wybraniu czasu naświetlania i liczby zdjęć aparat wykonuje zdjęcia w trybie ciągłym. Każda sesja zdjęciowa może trwać do około dwóch godzin. Należy wcześniej sprawdzić poziom naładowania baterii.



1 Wybierz ikonę [🌌].

- Wykonaj czynności podane w punktach 1–2 w podrozdziale „Szczególne scenerie” (📖60) i wybierz ikonę [🌌], a następnie naciśnij przycisk [▲].
- Za pomocą przycisków [◀][▶] lub pokrętki [🌀] wybierz ikonę [🌌], a następnie naciśnij przycisk [📖].
- Powiększenie jest ustawione na maksymalne oddalenie i nie można go regulować.

Przed użyciem

Przewodnik podstawowy

Przewodnik zaawansowany

Podstawowe informacje o aparacie

Tryb automatyczny/tryb hybrydowy automatyczny

Inne tryby fotografowania

Tryb P

Tryb Tv, Av, M i C

Tryb wyświetlania

Funkcje Wi-Fi

Menu ustawień

Aksesoria

Dodatek

Skorowidz



2 Określ czas trwania sesji zdjęciowej.

- Wybierz czas trwania sesji fotografowania za pomocą pokrętła [◀].

3 Zamocuj aparat.

- Zamocuj aparat na statywie lub unieruchom go w jakiś inny sposób.

4 Zrób zdjęcie lub nagraj film.

- Naciśnij do końca przycisk migawki. Przez chwilę wyświetlany jest komunikat [Aparat jest zajęty], a następnie rozpoczyna się sesja zdjęciowa.
- Nie należy manipulować aparatem podczas fotografowania.
- Aby anulować fotografowanie, naciśnij ponownie do końca przycisk migawki. Uwaga: anulowanie może potrwać do 30 sekund.

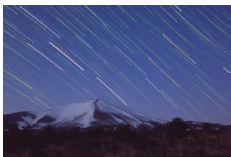

- Jeśli bateria aparatu zostanie rozładowana, fotografowanie jest przerywane i zapisywane jest zdjęcie utworzone przez połączenie wszystkich zdjęć wykonanych przed zakończeniem sesji.
- Zanim ponownie uzyskasz możliwość fotografowania, upłyńie chwila, w czasie której aparat będzie przetwarzał zdjęcia.



- W celu łatwiejszego przeglądania zdjęć wybierz przed fotografowaniem kolejno: MENU ► kartę [2] ► opcję [Nocny wyświetl.] ► ustawienie [Wf.] (161).
- Spróbuj przełączyć aparat w tryb ręcznego ustawiania ostrości (85), aby bardziej precyzyjnie ustawić ostrość przed fotografowaniem.

Filmowanie ruchu gwiazd (Film poklatkowy gwiazd)

► Zdjęcia ► Filmy

Nagrywając film poklatkowy łączący zdjęcia wykonywane z określonym odstępem, można tworzyć filmy przedstawiające szybki ruch gwiazd. Odstęp fotografowania i długość nagrania można swobodnie zmieniać. Uwaga: czas trwania każdej sesji jest długi i wymaga wykonania wielu zdjęć. Sprawdź wcześniej poziom naładowania baterii i ilość wolnego miejsca na karcie pamięci.



1 Wybierz ikonę [Gwiazdy].

- Wykonaj czynności podane w punktach 1–2 w podrozdziale „Szczególne scenerie” (160) i wybierz ikonę [Gwiazdy], a następnie naciśnij przycisk [▲].
- Za pomocą przycisków [◀][▶] lub pokrętła [D] wybierz ikonę [Gwiazdy], a następnie naciśnij przycisk [SET].
- Powiększenie jest ustawione na maksymalne oddalenie i nie można go regulować.

2 Wprowadź ustawienia filmu.

- Naciśnij przycisk [▶].
- Wybierz jeden z elementów za pomocą przycisków [▲][▼] lub pokrętła [D], a następnie wybierz odpowiednie ustawienie.

3 Zamocuj aparat.

- Zamocuj aparat na statywie lub unieruchom go w jakiś inny sposób.

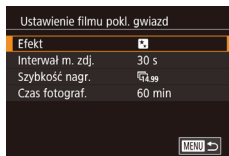

Przed użyciem

Przewodnik podstawowy

Przewodnik zaawansowany

Podstawowe informacje o aparacie

Tryb automatyczny/tryb hybrydowy automatyczny

Inne tryby fotografowania

Tryb P

Tryb Tv, Av, M i C

Tryb wyświetlania

Funkcje Wi-Fi

Menu ustawień

Aksesoria

Dodatek

Skorowidz



4 Sprawdź jasność.

- Naciśnij do końca przycisk migawki w celu wykonania pojedynczego zdjęcia.
- Przełącz aparat w tryb wyświetlania (📖105) i sprawdź jasność zdjęcia.
- Aby dostosować jasność, zmień poziom ekspozycji, obracając pokrętkę jej kompensacji, gdy wyświetlany jest ekran fotografowania. Sprawdź ponownie jasność wykonując kolejne zdjęcie.

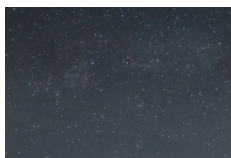

5 Zrób zdjęcie lub nagraj film.

- Naciśnij przycisk filmowania. Przez chwilę wyświetlany jest komunikat [Aparat jest zajęty], a następnie rozpoczyna się sesja zdjęciowa.
- Nie należy manipulować aparatem podczas fotografowania.
- Aby anulować fotografowanie, naciśnij ponownie przycisk filmowania. Uwaga: anulowanie może potrwać do 30 sekund.
- Podczas fotografowania aparat działa w trybie Eco (📖162).

Element menu	Opcje	Szczegóły
Efekt		Wybierz efekty filmowe, np. ślady gwiazd.
Interwał między zdjęciami	15 s, 30 s, 1 min	Wybierz odstęp między zdjęciami.
Szybkość nagrywania	(NTSC) (PAL)	Wybierz szybkość nagrywania filmu.
Czas fotograf.	60 min, 90 min, 120 min, Bez ograniczeń	Wybierz długość sesji nagrywania. Aby nagrywać do chwili całkowitego rozładowania baterii, wybierz opcję [Bez ograniczeń].

Szacunkowy czas wyświetlania obliczany jest na podstawie odstępów fotografowania oraz szybkości nagrywania (dla sesji 1-godzinnych)

Odstęp pomiędzy zdjęciami	Szybkość nagrywania		Czas wyświetlania
	NTSC	PAL	
15 s			16 s
15 s			8 s
30 s			8 s
30 s			4 s
1 min			4 s
1 min			2 s



- Zanim ponownie uzyskasz możliwość fotografowania, upłynie chwila, w czasie której aparat będzie przetwarzał zdjęcie.
- Gdy bateria aparatu zostanie rozładowana lub na karcie pamięci nie ma wolnego miejsca, fotografowanie jest przerywane i zapisywany jest film utworzony przez połączenie wszystkich zdjęć wykonanych przed zakończeniem sesji.
- Odstęp fotografowania równy [1 min] jest niedostępny z tymi efektami: albo .

Przed użyciem

Przewodnik podstawowy

Przewodnik zaawansowany

Podstawowe informacje o aparacie

Tryb automatyczny/tryb hybrydowy automatyczny

Inne tryby fotografowania

Tryb P

Tryb Tv, Av, M i C

Tryb wyświetlania

Funkcje Wi-Fi

Menu ustawień

Aksesoria

Dodatek

Skorowidz





- Dźwięk nie jest rejestrowany.
- W celu łatwiejszego przeglądania zdjęć wybierz przed fotografowaniem kolejno: MENU ► kartę [F2] ► opcję [Nocny wyświetl.] ► ustawienie [Wi.] (161).
- Ekran widoczny w punkcie 2 można też wyświetlić, wybierając kolejno: MENU (31) ► kartę [5] ► opcję [Ustawienie filmu pokł. gwiazd].
- Aby zapisać każde zdjęcie wykonane przed utworzeniem filmu, wybierz kolejno: MENU (31) ► kartę [5] ► opcję [Zap. zdj. 4K] ► ustawienie [Wi.]. Uwaga: te indywidualne zdjęcia są traktowane jako pojedyncza grupa i podczas odtwarzania wyświetlane jest tylko pierwsze z nich. W celu oznaczenia, że zdjęcie jest elementem grupy, w lewym górnym rogu ekranu pojawia się ikona [SET]. Usunięcie jednego ze zdjęć należących do danej grupy (117) spowoduje skasowanie wszystkich zdjęć z tej grupy. Należy zachować ostrożność przy usuwaniu zdjęć.
- Spróbuj przełączyć aparat w tryb ręcznego ustawiania ostrości (85), aby bardziej precyzyjnie ustawić ostrość przed fotografowaniem.
- Nawet w przypadku wybrania w punkcie 2 dla opcji [Czas fotograf.] ustawienia [Bez ograniczeń] i korzystania z zestawu zasilającego AC Adapter Kit (sprzedawanego oddzielnie 169) fotografowanie zakończy się najpóźniej po upływie 8 godzin.

Dostosowywanie kolorów

► Zdjęcia ► Filmy

Kolory można regulować ręcznie w trybie [A].



1 Wybierz tryb fotografowania.

- Wybierz tryb [P] (67), [A] (69), [M] (69) lub [S&L] (70).

2 Wybierz dostosowywanie kolorów.

- Naciśnij przycisk [F], a następnie wybierz w menu ikonę [F/M] (30).

3 Dobierz ustawienie.

- Za pomocą pokrętki [Z] lub przycisków [L][R] ustaw poziom korekty dla B i A, a następnie naciśnij przycisk [F].
- Po wprowadzeniu ustawień pojawia się ikona [F/M].



- B oznacza kolor niebieski (ang. blue), natomiast A — bursztynowy (ang. amber).
- Tonacja odcieni skóry pozostaje taka sama przy dostosowywaniu kolorów w trybie [A].
- Dostęp do ustawień zaawansowanych można uzyskać przy użyciu przycisku [MENU] po wyświetleniu ekranu opisanego w punkcie 2 (82).



- Poziom korekty można też wybrać, dotykając paska opisanego w punkcie 2 lub go przeciągając.

Przed użyciem

Przewodnik podstawowy

Przewodnik zaawansowany

Podstawowe informacje o aparacie

Tryb automatyczny/tryb hybrydowy automatyczny

Inne tryby fotografowania

Tryb P

Tryb Tv, Av, M i C

Tryb wyświetlania

Funkcje Wi-Fi

Menu ustawień

Aksesoria

Dodatek

Skorowidz



Automatyczna regulacja ostrości pod kątem rozgwieżdżonego nieba.

1 Wybierz tryb fotografowania.

- Wybierz ikonę [📷] (📖69), [📷] (📖69) lub [📷] (📖70).

2 Zamocuj aparat.

- Zamocuj aparat na statywie lub unieruchom go w jakiś inny sposób.

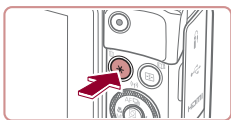

3 Wykadruj gwiazdy, które chcesz sfotografować.

- Naciśnij przycisk [X].
- Przemieść aparat w taki sposób, aby gwiazdy, które chcesz sfotografować, znalazły się wewnątrz wyświetlonej ramki.



4 Wyreguluj ostrość.

- Naciśnij przycisk [AF-ON]. Pojawi się komunikat [Dostosowanie ostrości gwiazd] i rozpocznie się regulacja ostrości.
- Regulacja może potrwać około 30 sekund. Nie poruszaj aparatem, dopóki nie pojawi się komunikat [Dostosowanie zakończone].
- Naciśnij przycisk [AF-ON].

5 Zrób zdjęcie (📖69, 📖69, 📖70).



- Ostrość może nie zostać wyregulowana w poniższych warunkach. W takim przypadku spróbuj ponownie od punktu 3.
 - Występuje jasne źródło światła
 - Po niebie przemieszczają się samoloty lub inne źródła światła bądź chmury



- Jeśli dostosowanie nie powiedzie się, zostanie przywrócona wyjściowa ostrość.

Przed użyciem

Przewodnik podstawowy

Przewodnik zaawansowany

Podstawowe informacje o aparacie

Tryb automatyczny/tryb hybrydowy automatyczny

Inne tryby fotografowania

Tryb P

Tryb Tv, Av, M i C

Tryb wyświetlania

Funkcje Wi-Fi

Menu ustawień

Aksesoria

Dodatek

Skorowidz



Nagrywanie różnych filmów

Nagrywanie filmów w trybie [P]

► Zdjęcia ► Filmy



1 Włącz tryb [P].

- Ustaw pokrętko wyboru trybów w pozycji [P].
- Naciśnij przycisk [OK], wybierz w menu ikonę [P], a następnie wybierz ikonę [P] (1/30).
- Na górze i na dole ekranu wyświetlane są czarne paski, a obiekty w kadrze są nieco powiększone. Czarne paski wskazują obszary obrazu, które nie będą rejestrowane.

2 Wprowadź ustawienia odpowiednie dla nagrywanego filmu (193).

3 Zrób zdjęcie lub nagraj film.

- Naciśnij przycisk filmowania.
- Aby przerwać nagrywanie filmu, ponownie naciśnij przycisk filmowania.



- Tryb fotografowania możesz też zmienić, wybierając kolejnie: MENU (31) ► kartę [1] ► opcję [Tryb zapisu].



- Ostrość można regulować w trakcie nagrywania, dotykając ikony [AF], a następnie korzystając z przycisków [▲][▼], gdy wyświetlana jest ikona [MF].

Blokowanie lub zmiana jasności obrazu przed nagrywaniem

► Zdjęcia ► Filmy

Przed rozpoczęciem nagrywania i w jego trakcie można zablokować ekspozycję lub zmienić ją w zakresie od -3 do +3 z dokładnością do 1/3 stopnia.



1 Zablokuj ekspozycję.

- Dotknij ikony [X], aby zablokować ekspozycję.
- Aby odblokować ekspozycję, ponownie dotknij ikony [X].

2 Wyreguluj ekspozycję.

- Posłuż się w tym celu pokrętkiem kompensacji ekspozycji.

3 Rozpocznij filmowanie (74).

Wyłączanie opcji Autom. wolna migawka

► Zdjęcia ► Filmy

Funkcję Automatyka wolna migawka można wyłączyć w przypadku filmowania szybko poruszających się obiektów. Jednak w słabych warunkach oświetleniowych obraz na filmach może być zbyt ciemny.

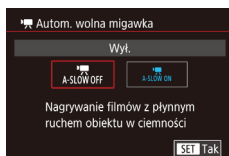
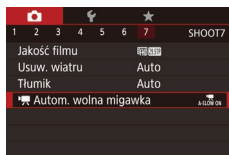

- Naciśnij przycisk [MENU], na karcie [7] wybierz opcję [Autom. wolna migawka], a następnie wybierz ustawienie [A-SLOW OFF] (31).
- Aby przywrócić pierwotne ustawienie, powtórz tę procedurę, ale wybierz ustawienie [A-SLOW ON].

Przed użyciem

Przewodnik podstawowy

Przewodnik zaawansowany

Podstawowe informacje o aparacie

Tryb automatyczny/tryb hybrydowy automatyczny

Inne tryby fotografowania

Tryb P

Tryb Tv, Av, M i C

Tryb wyświetlania

Funkcje Wi-Fi

Menu ustawień

Aksesoria

Dodatek

Skorowidz





- Funkcja Automatyczna wolna migawka jest dostępna tylko w przypadku filmów [EFPD 59.94P] i [EFPD 50.00P].

Korygowanie silnych drgań aparatu

► Zdjęcia ► Filmy

Można zapobiegać silnym drganiom aparatu, które występują np. podczas nagrywania w trakcie chodzenia. Widoczna część zdjęć jest intensywniej modyfikowana niż w przypadku ustawienia [standard], a obiekty są jeszcze bardziej powiększane.

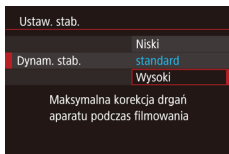

- Wybierz ustawienie [Wysoki] w sposób podany w podrozdziale „Nagrywanie filmów bez zmiany wielkości obiektów” (📖56).



- Po wyłączeniu opcji [Stabilizacja] (ustawienie [Wyt.] opcja [Dynam. stab.] jest niedostępna.
- Po wybraniu dla jakości filmów ustawienia [E1VGA 29.97P] (NTSC) lub [E1VGA 25.00P] (PAL) dostępne jest tylko ustawienie [standard].

Ustawienia dźwięku

► Zdjęcia ► Filmy

Wyłączanie opcji usuwania wiatru

Można ograniczyć zniekształcenia dźwięku spowodowane silnym wiatrem. Jednak nagranie może brzmieć nienaturalnie, jeśli opcja ta jest używana, gdy nie ma wiatru. W tym przypadku można wyłączyć opcję usuwania wiatru.

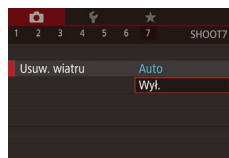

- Naciśnij przycisk [MENU], na karcie [📷7] wybierz opcję [Usuw. wiatru], a następnie naciśnij przycisk [🔍] (📖31).
- Wybierz ustawienie [Wyt.] (📖31).

Korzystanie z tłumika

Tłumik może służyć do ograniczania zniekształceń dźwięku powstających w głośnym otoczeniu. Jednak w przypadku cichego otoczenia obniża on poziom głośności nagrywanego dźwięku.

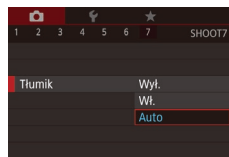

- Naciśnij przycisk [MENU], na karcie [📷7] wybierz opcję [Tłumik], a następnie naciśnij przycisk [🔍] (📖31).
- Wybierz odpowiednie ustawienie (📖31).

Nagrywanie krótkich klipów

► Zdjęcia ► Filmy

Do krótkich, kilkusekundowych klipów można stosować różne efekty odtwarzania, np. przyspieszanie i spowalnianie ruchu czy powtarzanie. Klipy nagrane w tym trybie można dodawać do albumów z najważniejszymi wydarzeniami (📖128).

Przed użyciem

Przewodnik podstawowy

Przewodnik zaawansowany

Podstawowe informacje o aparacie

Tryb automatyczny/tryb hybrydowy automatyczny

Inne tryby fotografowania

Tryb P

Tryb Tv, Av, M i C

Tryb wyświetlania

Funkcje Wi-Fi

Menu ustawień

Aksesoria

Dodatek

Skorowidz



1 Włącz tryb [📷].

- Ustaw pokrętło wyboru trybów w pozycji [📷].
- Naciśnij przycisk [ⓘ], wybierz w menu ikonę [📷], a następnie wybierz ikonę [📷] (📖30).
- Czarne paski widoczne na górze i dole ekranu wskazują obszary obrazu, które nie będą rejestrowane.



2 Wybierz czas rejestracji i efekt odtwarzania.

- Naciśnij przycisk [▼].
- Ustaw czas rejestracji (4–6 s) za pomocą pokrętła [🕒], a efekt odtwarzania (📖76) — za pomocą pokrętła [🔊].

3 Rozpocznij filmowanie (📖74).

- Pojawi się pasek wskazujący czas, jaki upłynął od początku.

Efekty odtwarzania

	Odtwarzanie z większą szybkością
	Odtwarzanie w normalnym tempie
	Odtwarzanie w zwolnionym tempie
	Odtworzenie w normalnym tempie, po którego zakończeniu następuje cofnięcie o ostatnie dwie sekundy i odtworzenie ich w zwolnionym tempie



- W tych klipach dźwięk nie jest rejestrowany.
- Jakość filmów ma ustawienie [📺29.97P] (w przypadku systemu NTSC) lub [📺25.00P] (w przypadku systemu PAL; 📖52, 📖53) i nie można jej zmienić.
- Podczas nagrywania z zastosowaniem efektu [📺] na pasku wskazującym czas, jaki upłynął od początku, pojawia się symbol oznaczający ostatnie dwie sekundy klipu.

Nagrywanie filmów z funkcją iFrame

▶ Zdjęcia ▶ Filmy

Nagrywanie filmów, które można edytować za pomocą aplikacji i urządzeń zgodnych z formatem iFrame.



1 Wybierz ikonę [📷].

- Ustaw pokrętło wyboru trybów w pozycji [📷].
- Naciśnij przycisk [ⓘ], wybierz w menu ikonę [📷], a następnie wybierz ikonę [📷] (📖30).
- Czarne paski widoczne na górze i dole ekranu wskazują obszary obrazu, które nie będą rejestrowane.

2 Rozpocznij filmowanie (📖74).



- iFrame to format wideo opracowany przez firmę Apple Inc.
- Jakość filmów ma ustawienie [📺29.97P] (w przypadku systemu NTSC) lub [📺25.00P] (w przypadku systemu PAL; 📖52, 📖53) i nie można jej zmienić.

Przed użyciem

Przewodnik podstawowy

Przewodnik zaawansowany

Podstawowe informacje o aparacie

Tryb automatyczny/tryb hybrydowy automatyczny

Inne tryby fotografowania

Tryb P

Tryb Tv, Av, M i C

Tryb wyświetlania

Funkcje Wi-Fi

Menu ustawień

Aksesoria

Dodatek

Skorowidz



Tryb P

Zdjęcia o większej sile wyrazu w stylu preferowanym przez użytkownika



- Instrukcje zawarte w niniejszym rozdziale mają zastosowanie do aparatu z pokrętkiem wyboru trybów ustawionym w pozycji **[P]**.
- **[P]**: program AE; AE: automatyczne naświetlenie
- Przed rozpoczęciem fotografowania przy użyciu funkcji opisanej w tym rozdziale w trybach innych niż **[P]** należy się upewnić, że jest ona dostępna w danym trybie (📖193).

Fotografowanie w trybie Program AE (Tryb [P])

▶ Zdjęcia ▶ Filmy

Wiele ustawień funkcji można dostosować do swojego ulubionego stylu fotografowania.



1 Włącz tryb [P].

- Ustaw pokrętko wyboru trybów w pozycji **[P]**.

2 W razie potrzeby zmień odpowiednio ustawienia (📖78–📖95) i zrób zdjęcie.



- Jeśli po naciśnięciu przycisku migawki do połowy nie można uzyskać optymalnej ekspozycji, czas naświetlenia i wartość przysłony są wyświetlane na pomarańczowo. W takim przypadku spróbuj wyregulować czułość ISO (📖79) lub włączyć lampę błyskową (jeśli obiekty są ciemne, 📖91), aby uzyskać optymalną ekspozycję.
- W trybie **[P]** można też nagrywać filmy, naciskając przycisk filmowania. Jednak niektóre ustawienia w menu **[Q]** (📖30) i **MENU** (📖31) mogą być automatycznie dostosowywane do nagrywania filmów.

Przed użyciem

Przewodnik podstawowy

Przewodnik zaawansowany

Podstawowe informacje o aparacie

Tryb automatyczny/tryb hybrydowy automatyczny

Inne tryby fotografowania

Tryb P

Tryb Tv, Av, M i C

Tryb wyświetlania

Funkcje Wi-Fi

Menu ustawień

Aksesoria

Dodatek

Skorowidz



Jasność obrazu (Ekspozycja)

Regulacja jasności obrazu (Kompensacja ekspozycji)

► Zdjęcia ► Filmy

Standardową ekspozycję ustawioną przez aparat można regulować w zakresie od -3 do +3 z dokładnością do 1/3 stopnia.



- Patrząc na ekran, wyreguluj jasność za pomocą pokrętki kompensacji ekspozycji.

Blokowanie jasności/ekspozycji obrazu (Blokowanie AE)

► Zdjęcia ► Filmy

Przed rozpoczęciem fotografowania można blokować ekspozycję oraz ustawiać osobno ostrość i ekspozycję.

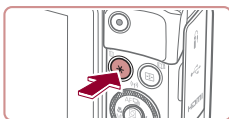

1 Zablokuj ekspozycję.

- Nakieruj aparat na fotografowany obiekt, aby zrobić zdjęcie z zablokowaną ekspozycją, a następnie naciśnij przycisk [⌘].
- Pojawi się ikona [⌘], a ekspozycja zostanie zablokowana.
- Aby odblokować ekspozycję, naciśnij ponownie przycisk [⌘]. Ikona [⌘] zniknie z ekranu.

2 Skomponuj kadr i zrób zdjęcie.



- AE: automatyczne naświetlenie
- Po zablokowaniu ekspozycji można zmodyfikować kombinację czasu naświetlania i wartości przysłony za pomocą pokrętki [⌘] (funkcja przełączania programu).

Zmiana metody pomiaru

► Zdjęcia ► Filmy

Metodę pomiaru (sposób pomiaru jasności) można dopasowywać pod kątem warunków zdjęciowych.



- Naciśnij przycisk [⌘], wybierz w menu ikonę [⌘], a następnie wybierz odpowiednie ustawienie (📖30).
- Pojawi się wybrana opcja.

Wielosegm.	Sprawdza się w typowych warunkach zdjęciowych, także przy fotografowaniu pod światło. Ekspozycja jest automatycznie dostosowywana do warunków zdjęciowych.
Centr. ważony uśredn.	Polega na określaniu średniej jasności światła na całym obszarze obrazu na podstawie obliczeń, w których przyjmuje się za ważniejszą jasność środkowej części kadru.
Punktowy	Pomiar jest ograniczony tylko do [] (ramki punktu pomiaru). Ramkę AF można także powiązać z ramką punktu pomiaru (📖79).

Przed użyciem

Przewodnik podstawowy

Przewodnik zaawansowany

Podstawowe informacje o aparacie

Tryb automatyczny/tryb hybrydowy automatyczny

Inne tryby fotografowania

Tryb P

Tryb Tv, Av, M i C

Tryb wyświetlania

Funkcje Wi-Fi

Menu ustawień

Aksesoria

Dodatek

Skorowidz



Wiązanie ramki punktu pomiaru z ramką AF

► Zdjęcia ► Filmy

1 Wybierz dla metody pomiaru ustawienie [C].

- Aby wybrać ikonę [C], wykonaj czynności podane w podrozdziale „Zmiana metody pomiaru” (878).

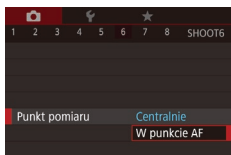

2 Wprowadź ustawienie.

- Naciśnij przycisk [MENU], na karcie [6] wybierz opcję [Punkt pomiaru], a następnie wybierz ustawienie [W punkcie AF] (831).
- Ramka punktu pomiaru zostanie powiązana z ruchem ramki AF (87).



- Niedostępne po wybraniu dla opcji [Metoda AF] ustawienia [C+Śledzenie] (88).

Zmiana czułości ISO

► Zdjęcia ► Filmy

Wybierz dla czułości ISO ustawienie [AUTO], aby jej wartość była automatycznie dopasowywana do trybu fotografowania i warunków zdjęciowych. W przeciwnym razie ustawiaj wyższą wartość ISO w celu zwiększenia czułości lub niższą w celu jej zmniejszenia.



- Naciśnij przycisk [5], wybierz w menu ikonę [ISO], a następnie wybierz odpowiednie ustawienie (830).
- Pojawi się wybrana opcja.



- Aby wyświetlić ustawienie czułości ISO dobrane automatycznie przez aparat działający w trybie [AUTO], naciśnij przycisk migawki do połowy.
- Mimo że wybieranie mniejszej czułości ISO może sprzyjać ograniczeniu ziarnistości obrazu, w niektórych warunkach powoduje zarazem wzrost ryzyka poruszenia aparatu i rozmycia fotografowanego obiektu.
- Krótszy czas naświetlania używany przy wyższych wartościach czułości ISO ogranicza wpływ ruchu fotografowanego obiektu i drgań aparatu oraz zwiększa zasięg lampy błyskowej. Jednak może wówczas wzrosnąć ziarnistość zdjęć.
- Czułość ISO można też ustawić, wybierając kolejno: MENU (831) ► kartę [5] ► opcję [Czułość ISO] ► opcję [Czułość ISO].

Dostosowywanie automatycznych ustawień ISO

► Zdjęcia ► Filmy

Gdy aparat działa w trybie [AUTO], wybór czułości ISO ogranicza się do trzech poziomów, a jej maksymalna wartość zawiera się w przedziale od [400] do [12800].

1 Przejdź do ekranu ustawień.

- Naciśnij przycisk [MENU], na karcie [5] wybierz opcję [Czułość ISO], a następnie naciśnij przycisk [5] (831).
- Wybierz opcję [Autom. ustaw. ISO] i naciśnij przycisk [5].

2 Wprowadź ustawienie.

- Wybierz element menu do skonfigurowania, a następnie wybierz odpowiednie ustawienie (831).



Przed użyciem

Przewodnik podstawowy

Przewodnik zaawansowany

Podstawowe informacje o aparacie

Tryb automatyczny/tryb hybrydowy automatyczny

Inne tryby fotografowania

Tryb P

Tryb Tv, Av, M i C

Tryb wyświetlania

Funkcje Wi-Fi

Menu ustawień

Aksesoria

Dodatek

Skorowidz



Zmiana poziomu redukcji szumów (High ISO NR)

Do wyboru są 3 poziomy redukcji szumu: [standard], [Wysoki] i [Niski]. Funkcja ta jest szczególnie przydatna przy fotografowaniu z wysoką czułością ISO.

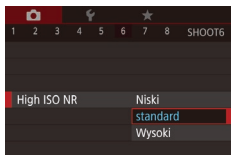

- Naciśnij przycisk [MENU], na karcie [6] wybierz opcję [High ISO NR], a następnie wybierz odpowiednie ustawienie (31).



- Funkcja niedostępna w przypadku zdjęć rejestrowanych w formacie RAW (94).

Seria zdjęć z ustawieniami automatycznego naświetlania (fotografowanie z użyciem sekwencji naświetlania)

► Zdjęcia ► Filmy

Po każdym wyzwoleniu migawki aparat rejestruje trzy kolejne zdjęcia z różnymi ustawieniami ekspozycji (standardowa ekspozycja, niedoświetlenie i prześwietlenie). Wielkość niedoświetlenia i prześwietlenia (w odniesieniu do standardowej ekspozycji) można regulować w przedziale od -2 do +2 stopni z dokładnością do 1/3 stopnia.

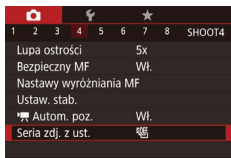

1 Wybierz ikonę [4].

- Naciśnij przycisk [MENU], na karcie [4] wybierz opcję [Seria zdjęć z ust.], a następnie wybierz ikonę [4] (31).



2 Wprowadź ustawienie.

- Naciśnij przycisk [4], a następnie wybierz ustawienie za pomocą przycisków [◀▶] lub pokrętła [0].



- Fotografowanie z użyciem sekwencji naświetlania jest dostępne tylko w trybie [S] (91).
- W trybie tym nie można wykonywać serii zdjęć (45).



- Jeśli używana jest już kompensacja ekspozycji (78), ustawiona dla niej wartość jest traktowana jako poziom standardowej ekspozycji dla trybu sekwencji naświetlania.
- Ekran ustawień przedstawiony w punkcie 2 można też wyświetlić, naciskając przycisk [MENU], gdy jest wyświetlany ekran kompensacji ekspozycji (78).
- Zawsze rejestrowane są trzy zdjęcia, niezależnie od ustawienia opcji [C] (43).
- W trybie [Wykryw. mrug.] (54) funkcja ta jest dostępna tylko w przypadku ostatniego zarejestrowanego zdjęcia.

Korekta zakresu dynamicznego (Korekta DR)

► Zdjęcia ► Filmy

Jasne obszary zdjęć można stłumić w poniższy sposób, aby nie wyglądały na prześwietlone.

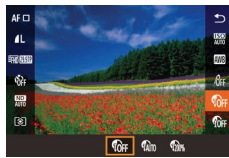

- Naciśnij przycisk [4], wybierz w menu ikonę [4], a następnie wybierz odpowiednie ustawienie (30).
- Pojawi się wybrana opcja.

Przed użyciem

Przewodnik podstawowy

Przewodnik zaawansowany

Podstawowe informacje o aparacie

Tryb automatyczny/tryb hybrydowy automatyczny

Inne tryby fotografowania

Tryb P

Tryb Tv, Av, M i C

Tryb wyświetlania

Funkcje Wi-Fi

Menu ustawień

Aksesoria

Dodatek

Skorowidz



Opcje	Szczegóły	Dostępne ustawienia czułości ISO (📖79)
🔒 OFF	–	
🔒 AUTO	Automatyczna regulacja zapobiegająca prześwietleniu najjaśniejszych obszarów	[AUTO], od [125] do [12800]
🔒 200%	Stłumienie najjaśniejszych obszarów o około 200% względem poziomu jasności [🔒OFF].	[AUTO], od [250] do [6400]



- W przypadku wybrania dla czułości ISO (📖79) ustawienia spoza podanego tu przedziału zostanie automatycznie wprowadzona wartość z dostępnego zakresu.

Korekta cieni

► Zdjęcia ► Filmy

Umożliwia automatyczne zachowywanie szczegółów w najciemniejszych obszarach w poniższy sposób.



- Naciśnij przycisk [🔒], wybierz w menu ikonę [🔒OFF], a następnie wybierz ikonę [🔒AUTO] (📖30).
- Po wprowadzeniu ustawień pojawia się ikona [🔒AUTO].

Dostosowywanie automatycznych ustawień filtra szarego

W celu zapewnienia optymalnej jasności fotografowanych scenarii automatyczny filtr szary zmniejsza intensywność światła do 1/8 rzeczywistego poziomu o wartość będącą odpowiednikiem 3 stopni. Wybór ustawienia [ND] umożliwia skrócenie czasu naświetlania i zmniejszenie wartości przysłony.



- Naciśnij przycisk [🔒], wybierz w menu ikonę [ND], a następnie wybierz odpowiednie ustawienie (📖30).
- Pojawi się wybrana opcja.



- Po wybraniu ustawienia [ND] należy zamocować aparat na statywie lub unieruchomić go w inny sposób, aby zapobiec drganiom. W takim przypadku należy wybrać dla opcji [Stabilizacja] ustawienie [Wył.] (📖55).



- ND: gęstość neutralna (ang. Neutral Density)

Przed użyciem

Przewodnik podstawowy

Przewodnik zaawansowany

Podstawowe informacje o aparacie

Tryb automatyczny/tryb hybrydowy automatyczny

Inne tryby fotografowania

Tryb P

Tryb Tv, Av, M i C

Tryb wyświetlania

Funkcje Wi-Fi

Menu ustawień

Aksesoria

Dodatek

Skorowidz



Kolory zdjęcia

Rejestrowanie naturalnych kolorów (Balans bieli)

► Zdjęcia ► Filmy

Poprzez regulację balansu bieli można uzyskać większą naturalność barw fotografowanej sceny.



- Naciśnij przycisk [WB], wybierz w menu ikonę [WB], a następnie wybierz odpowiednie ustawienie (830).
- Pojawi się wybrana opcja.

Auto	Automatyczne ustawianie optymalnego balansu bieli odpowiednio do warunków zdjęciowych.
Słoneczny dzień	Służy do fotografowania w plenerze przy dobrej pogodzie.
Miejsca ocienione	Służy do fotografowania w miejscach zacienionych.
Pochmurny dzień	Służy do fotografowania przy pochmurnym niebie lub o zmierzchu.
Żarówki	Służy do fotografowania przy oświetleniu zwykłymi żarówkami.
Świetlówki	Służy do fotografowania przy oświetleniu jarzeniowym o świetle białym.
Świetlówki H	Służy do fotografowania przy oświetleniu jarzeniowym w świetle dziennym.
Lampa błyskowa	Służy do fotografowania z użyciem lampy błyskowej.
Według wzorca	Służy do ręcznego ustawiania balansu bieli według wzorca (82).

Balans bieli według wzorca

► Zdjęcia ► Filmy

W przypadku kolorów obrazu, które wyglądają naturalnie w świetle zastanym, należy wyregulować balans bieli w celu dopasowania go do źródła światła w miejscu fotografowania. Balans bieli należy ustawić przy tym samym źródle światła, które oświetla obecną scenę.



- Aby wybrać ikonę [WB] lub [WB], wykonaj czynności podane w podrozdziale „Rejestrowanie naturalnych kolorów (Balans bieli)” (82).
- Nakieruj aparat na płaski biały przedmiot, aby cały ekran wypełnił się kolorem białym. Naciśnij przycisk [WB].
- Odcię ekranu zmieni się po zarejestrowaniu danych balansu bieli.



- Jeśli zmienisz ustawienia aparatu po zarejestrowaniu danych balansu bieli, kolory mogą wyglądać nienaturalnie.

Ręczne korygowanie balansu bieli

► Zdjęcia ► Filmy

Balans bieli można korygować samodzielnie. Regulacja taka przynosi identyczny efekt jak użycie dostępnych w sprzedaży filtrów do konwersji temperatury barwowej lub do kompensacji barw.



1 Wprowadź ustawienie.

- Aby wybrać ikonę [WB], wykonaj czynności podane w podrozdziale „Rejestrowanie naturalnych kolorów (Balans bieli)” (82).
- Za pomocą pokrętła [WB] ustaw poziom korekty dla B i A.

Przed użyciem

Przewodnik podstawowy

Przewodnik zaawansowany

Podstawowe informacje o aparacie

Tryb automatyczny/tryb hybrydowy automatyczny

Inne tryby fotografowania

Tryb P

Tryb Tv, Av, M i C

Tryb wyświetlania

Funkcje Wi-Fi

Menu ustawień

Aksesoria

Dodatek

Skorowidz





2 Wprowadź ustawienia zaawansowane.

- Aby wprowadzić bardziej zaawansowane ustawienia, naciśnij przycisk [MENU] i dostosuj poziom korekty za pomocą pokręteł [◀][▶][⬅][➡] lub przycisków [▲][▼][⏪][⏩].
- Aby wyzerować poziom korekty, naciśnij przycisk [0.0].
- Aby zatwierdzić ustawienie, naciśnij przycisk [OK].
- Po wprowadzeniu ustawień pojawia się ikona [WB].



- Aparat zachowa ustawione poziomy korekty balansu bieli nawet po przełączeniu się na inną opcję balansu bieli (poprzez wykonanie czynności podanych w podrozdziale „Rejestrowanie naturalnych kolorów (Balans bieli)” (82)), ale zostaną one wyzerowane w przypadku zarejestrowania danych balansu bieli według wzorca.



- B: niebieski (ang. blue); A: bursztynowy (ang. amber); M: purpurowy (ang. magenta); G: zielony (ang. green)
- Można skonfigurować aparat w taki sposób, aby do wyświetlania ekranu ustawień B i A służyło pokrętko [◀][▶] lub [OK] (101).
- Jeden poziom korekty kolorów niebieskiego/bursztynowego odpowiada 7 miredom filtra konwersji temperatury barwowej. (Mired: jednostka miary temperatury barwowej oznaczająca gęstość filtra konwersji temperatury barwowej).
- Ustawienie to można też skonfigurować, wybierając kolejno: MENU (31) ► kartę [WB] ► opcję [Kor. balan. bieli].



- Poziomy korekty można też wybrać, dotykając lub przeciągając pasek w punkcie 1 lub ramkę w punkcie 2.

Zmiana odcieni obrazu (Moje kolory)

► Zdjęcia ► Filmy

Można dowolnie zmieniać odcienie obrazu, np. przekształcając zdjęcia w fotografie w odcieniach sepii lub czarno-białe.



- Naciśnij przycisk [OK], wybierz w menu ikonę [OK], a następnie wybierz odpowiednie ustawienie (30).
- Pojawi się wybrana opcja.

[OFF]	Moje kolory wyl.	–
[Av]	Barwy wzmocn.	W tym trybie kontrast i nasycenie barw zostają wydłużone w celu zwiększenia ostrości zdjęć.
[AN]	Barwy naturalne	W tym trybie kontrast i nasycenie barw są tonowane w celu uzyskania słumionych zdjęć.
[Se]	Sepia	Służy do uzyskania zdjęć w odcieniach sepii.
[BW]	Czerń i biel	Służy do otrzymania zdjęć czarno-białych.
[P]	Intensywne kolory	Funkcja ta łączy efekty działania korekty błękitu, zieleni i czerwieni, zapewniając intensywne, a zarazem naturalnie wyglądające kolory charakterystyczne dla diapozytywu.
[L]	Odcień skóry słaby	Powoduje rozjaśnienie odcieni skóry.
[D]	Odcień skóry mocny	Powoduje ściemnienie odcieni skóry.
[B]	Korekta błękitu	Powoduje zwiększenie nasycenia koloru niebieskiego na zdjęciach. Niebo, morze i inne niebieskie obiekty zyskują bardziej nasycony kolor.
[G]	Korekta zieleni	Powoduje zwiększenie nasycenia koloru zielonego na zdjęciach. Góry, liście i inne zielone obiekty zyskują bardziej nasycony kolor.
[R]	Korekta czerwieni	Powoduje zwiększenie nasycenia koloru czerwonego na zdjęciach. Czerwone obiekty zyskują bardziej nasycony kolor.
[C]	Własne kolory	Umożliwia dostosowanie do swoich upodobań kontrastu, ostrości, nasycenia barw i innych parametrów obrazu (84).

Przed użyciem

Przewodnik podstawowy

Przewodnik zaawansowany

Podstawowe informacje o aparacie

Tryb automatyczny/tryb hybrydowy automatyczny

Inne tryby fotografowania

Tryb P

Tryb Tv, Av, M i C

Tryb wyświetlania

Funkcje Wi-Fi

Menu ustawień

Aksesoria

Dodatek

Skorowidz





- W trybach [S] i [Av] nie można ustawiać balansu bielei (82).
- W trybach [L] i [P] mogą zostać też zmienione kolory inne niż odcień ludzkiej skóry. W przypadku niektórych odcieni skóry uzyskane efekty mogą się różnić od oczekiwanych.

Własne kolory

► Zdjęcia ► Filmy

Poziomy kontrast, ostrości i nasycenia kolorów, odcieni czerwieni, zielonego i niebieskiego oraz odcieni skóry można ustawić w zakresie 1–5.

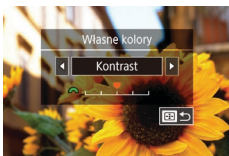

1 Przejdź do ekranu ustawień.

- Wybierz ikonę [C] w sposób podany w podrozdziale „Zmiana odcieni obrazu (Moje kolory)” (83), a następnie naciśnij przycisk [OK].

2 Wprowadź ustawienie.

- Wybierz jeden z elementów za pomocą przycisków [◀][▶] lub pokrętła [D], a następnie dostosuj jego ustawienie za pomocą pokrętła [E].
- W celu uzyskania silniejszych/bardziej intensywnych efektów (lub ciemniejszych odcieni skóry) ustaw wartość bliższą prawego końca paska, a w celu otrzymania słabszych/mniej intensywnych efektów (lub jaśniejszych odcieni skóry) ustaw wartość bliższą lewego końca paska.
- Aby zatwierdzić ustawienie, naciśnij przycisk [OK].



- Wartość można także określić, dotykając paska lub go przeciągając.

Zasięg fotografowania i ustawianie ostrości

Zdjęcia z małej odległości (Makro)

► Zdjęcia ► Filmy

Aby ograniczyć ustawianie ostrości do obiektów położonych blisko aparatu, należy włączyć tryb [M]. Szczegółowe informacje na temat zakresu ostrości można znaleźć w podrozdziale „Zasięg fotografowania” (211).

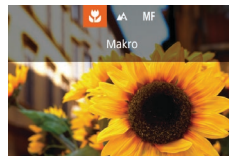

- Naciśnij przycisk [M], wybierz ikonę [M] (za pomocą przycisków [◀][▶] lub pokrętła [D]), a następnie naciśnij przycisk [OK].
- Po wprowadzeniu ustawień pojawia się ikona [M].



- Jeśli używana jest lampa błyskowa, może wystąpić efekt winietowania.



- Aby zapobiegać drganiom aparatu, spróbuj zamocować go na statywie i włączyć w nim tryb [C] (43).



- Ustawienie to można także skonfigurować, naciskając przycisk [M] i dotykając dwukrotnie ikony [M].

Przed użyciem

Przewodnik podstawowy

Przewodnik zaawansowany

Podstawowe informacje o aparacie

Tryb automatyczny/tryb hybrydowy automatyczny

Inne tryby fotografowania

Tryb P

Tryb Tv, Av, M i C

Tryb wyświetlania

Funkcje Wi-Fi

Menu ustawień

Aksesoria

Dodatek

Skorowidz



Fotografowanie w trybie ręcznego ustawiania ostrości

► Zdjęcia ► Filmy

Jeśli automatyczne ustawienie ostrości okaże się niemożliwe w trybie AF, należy spróbować ręcznego ustawiania ostrości. Można ustawić ogólną ogniskową, a następnie nacisnąć przycisk migawki do połowy, aby aparat wprowadził optymalną ogniskową, bliską wybranej przez użytkownika. Szczegółowe informacje na temat zakresu ostrości można znaleźć w podrozdziale „Zasięg fotografowania” (📖211).



1 Wybierz ikonę [MF].

- Naciśnij przycisk [◀], wybierz ikonę [MF] (za pomocą przycisków [◀|▶] lub pokręćła [🌀]), a następnie naciśnij przycisk [SET].
- Na ekranie pojawiają się: symbol [MF] i wskaźnik MF.

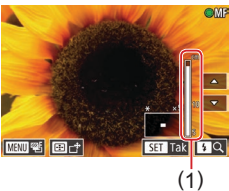

2 Ustaw ogólną ogniskową.

- Korzystając z widocznego na ekranie wskaźnika MF (1), który podaje odległość i ogniskową, oraz z powiększonego obszaru, ustaw ogólną ogniskową za pomocą pokręćła [🌀], a następnie naciśnij przycisk [SET].
- Aby dostosować powiększenie, naciśnij przycisk [▶].
- Na ekranie powiększenia można przesuwając ramkę ostrości, naciskając najpierw przycisk [📐], a następnie posługując się przyciskami [▲][▼][◀][▶].

3 Dokładnie wyreguluj ostrość.

- Naciśnij przycisk migawki do połowy, aby aparat dokładnie ustawił ostrość (bezpieczny MF).

- Aby wyłączyć ręczną regulację ostrości, wybierz w punkcie 1 ikonę [AF].



- W przypadku ręcznego ustawiania ostrości dla metody AF (📖87) wybierane jest ustawienie [Jeden punkt AF], a dla wielkości ramki AF (📖87) — ustawienie [Normalna], i ustawień tych nie można zmienić.
- W przypadku korzystania z powiększenia cyfrowego (📖42) lub cyfrowego telekonwertera (📖86) albo używania telewizora jako ekranu aparatu (📖170) można wprawdzie ustawić ostrość, ale powiększony obszar nie będzie wyświetlany.



- W celu dokładniejszego ustawienia ostrości zamocuj aparat na statywie, aby zwiększyć jego stabilność.
- Powiększony obszar można powiększyć lub ukryć, wybierając kolejno: MENU (📖31) ► kartę [📷4] ► ustawienia opcji [Lupa ostrości].
- Aby wyłączyć automatyczne dokładne ustawianie ostrości następujące po naciśnięciu przycisku migawki do połowy, wybierz kolejno: MENU (📖31) ► kartę [📷4] ► opcję [Bezpieczny MF] ► ustawienie [Wyt.].



- Ramkę ostrości można przesuwając, przeciągając ją po ekranie w punkcie 2.
- Można zablokować ostrość w trakcie nagrywania filmu, dotykając ikony [AF]. Pojawi się wtedy ikona [MF].

Ułatwiona identyfikacja obszaru regulacji ostrości (Wspomaganie MF)

► Zdjęcia ► Filmy

Kontury obiektów w obszarze regulacji ostrości są wyróżnione kolorem w celu ułatwienia ręcznego ustawiania ostrości (MF). Można dostosować kolory i czułość (poziom) wykrywania krawędzi zgodnie z wymaganiami.

Przed użyciem

Przewodnik podstawowy

Przewodnik zaawansowany

Podstawowe informacje o aparacie

Tryb automatyczny/tryb hybrydowy automatyczny

Inne tryby fotografowania

Tryb P

Tryb Tv, Av, M i C

Tryb wyświetlania

Funkcje Wi-Fi

Menu ustawień

Aksesoria

Dodatek

Skorowidz





1 Przejdź do ekranu ustawień.

- Naciśnij przycisk **[MENU]**, na karcie **[CAMERA]** wybierz kolejno opcje [Nastawy wyróżniania MF] i [Wyróżnianie], a następnie wybierz ustawienie [Wł.] (📖31).

2 Wprowadź ustawienie.

- Wybierz element menu do skonfigurowania, a następnie wybierz odpowiednie ustawienie (📖31).



- Kolory wyświetlane dla wspomagania MF nie są zapisywane na zdjęciach.

Seria zdjęć z ustawieniami sekwencji ostrości (Tryb sekwencji ostrości)

► Zdjęcia ► Filmy

Przy każdorazowym wyzwoleniu migawki aparat rejestruje trzy zdjęcia: pierwsze z ogniskową ustawioną ręcznie przez użytkownika oraz dwa z dalszą i bliższą ogniskową określoną na podstawie ustawień fabrycznych. Do wyboru są trzy stopnie odległości od ogniskowej ustawionej przez użytkownika.

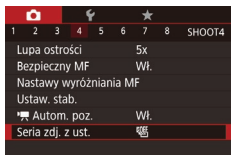

1 Wybierz ikonę [📖31].

- Naciśnij przycisk **[MENU]**, na karcie **[CAMERA]** wybierz opcję [Seria zdj. z ust.], a następnie wybierz ikonę [📖31] (📖31).

2 Wprowadź ustawienie.

- Naciśnij przycisk **[M-F]**, a następnie wybierz ustawienie za pomocą przycisków **[◀][▶]** lub pokrętki **[🌀]**.



- Seria zdjęć z ustawieniami sekwencji ostrości jest dostępna tylko w trybie **[📷]** (📖91).
- W trybie tym nie można wykonywać serii zdjęć (📖45).



- Ekran ustawień przedstawiony w punkcie 2 można również wyświetlić, naciskając przycisk **[MENU]** w punkcie 2 w podrozdziale „Fotografowanie w trybie ręcznego ustawiania ostrości” (📖85).
- Zawsze rejestrowane są trzy zdjęcia, niezależnie od ustawienia opcji **[📷]** (📖43).
- W trybie **[Wykryw. mrug.]** (📖54) funkcja ta jest dostępna tylko w przypadku ostatniego zarejestrowanego zdjęcia.



- Ustawienie to można także skonfigurować, dotykając ikony lub przeciągając pasek na ekranie w punkcie 2 w celu wskazania odpowiedniej wartości, a następnie dotykając ikony **[MENU]**.

Cyfrowy telekonwerter

► Zdjęcia ► Filmy

Ogniskowa obiektywu może zostać zwiększona o około 1,6x lub 2,0x. Umożliwia to ograniczanie zjawiska poruszenia zdjęcia, ponieważ czasy naświetlania będą krótsze w porównaniu z użyciem samego powiększenia (w tym powiększenia cyfrowego) w celu uzyskania identycznego współczynnika powiększenia.



- Naciśnij przycisk **[MENU]**, na karcie **[CAMERA]** wybierz opcję [Pow. cyfrowe], a następnie wybierz odpowiednie ustawienie (📖31).
- Widok zostanie powiększony, a na ekranie pojawi się współczynnik powiększenia.

Przed użyciem

Przewodnik podstawowy

Przewodnik zaawansowany

Podstawowe informacje o aparacie

Tryb automatyczny/tryb hybrydowy automatyczny

Inne tryby fotografowania

Tryb P

Tryb Tv, Av, M i C

Tryb wyświetlania

Funkcje Wi-Fi

Menu ustawień

Aksesoria

Dodatek

Skorowidz





- Odpowiedni czas naświetlania można uzyskać, przesuwając dźwignię powiększenia do końca w stronę symbolu [1/4] w przypadku maksymalnego zbliżenia, jak również w przypadku powiększania fotografowanego obiektu do takiego samego rozmiaru poprzez wykonywanie czynności podanych w punkcie 2 w podrozdziale „Dalsze powiększanie obiektów (Powiększenie cyfrowe)” (42).

Wybór metody AF

► Zdjęcia ► Filmy

Tryb automatycznego ustawiania ostrości (ang. auto focus, AF) można dopasować do warunków zdjęciowych.



- Naciśnij przycisk [AF], wybierz w menu ikonę [AF], a następnie wybierz odpowiednie ustawienie (31).



- Ustawienie to można też skonfigurować, wybierając kolejno: MENU (31) ► kartę [3] ► opcję [Metoda AF].

Jeden punkt AF

► Zdjęcia ► Filmy

Aparat ustawia ostrość z użyciem pojedynczej ramki AF. Zapewnia to niezawodne ustawianie ostrości. Ramkę można też przemieszczać, dotykając ekranu (90).



- Jeśli ostrości nie można ustawić po naciśnięciu przycisku migawki do połowy, pojawi się żółta ramka AF z symbolem [!].



- Aby wykadrować zdjęcia, w których fotografowane obiekty znajdują się na brzegu lub w rogu kadru, skieruj najpierw aparat w taki sposób, aby objąć fotografowany obiekt ramką AF, a następnie przytrzymaj przycisk migawki naciśnięty do połowy. Trzymając przycisk migawki naciśnięty do połowy, skomponuj ujęcie zgodnie ze swoim zamysłem, a następnie naciśnij przycisk migawki do końca (blokowanie ostrości).
- Pozycja ramki AF zostanie powiększona po naciśnięciu przycisku migawki do połowy, a dla opcji [Zoom punktu AF] (54) będzie wybrane ustawienie [W].

Zmiana położenia i wielkości ramek AF (Jeden punkt AF)

► Zdjęcia ► Filmy

Jeśli chcesz zmienić położenie lub wielkość ramki AF, wybierz dla metody AF ustawienie [Jeden punkt AF].



1 Zmień położenie ramki AF.

- Dotknij ekranu. W dotkniętym miejscu wyświetlana jest ramka AF (dotykowy AF).
- Możesz wstępnie zmienić położenie ramki AF za pomocą pokręteł [L] i [R], a dokładnie wyregulować je za pomocą przycisków [▲][▼][◀][▶].
- Aby przywrócić ramkę AF do położenia wyjściowego na środku kadru, naciśnij przycisk [MENU].

2 Zmień wielkość ramki AF.

- Aby zmniejszyć ramkę AF, obróć pokręteł [L]. Aby przywrócić jej początkową wielkość, obróć nim ponownie.

3 Zakończ proces konfiguracji.

- Naciśnij przycisk [AF].

Przed użyciem

Przewodnik podstawowy

Przewodnik zaawansowany

Podstawowe informacje o aparacie

Tryb automatyczny/tryb hybrydowy automatyczny

Inne tryby fotografowania

Tryb P

Tryb Tv, Av, M i C

Tryb wyświetlania

Funkcje Wi-Fi

Menu ustawień

Aksesoria

Dodatek

Skorowidz





- Podczas korzystania z powiększenia cyfrowego (42) lub cyfrowego telekonwertera (86) oraz w trybie ręcznego ustawiania ostrości (85) ramki AF są wyświetlane w normalnej wielkości.



- Ekran przedstawiony w punkcie 1 można również wyświetlić, naciskając przycisk [INFO].
- Można też przywrócić ramkę AF do położenia wyjściowego na środku kadru, naciskając i przytrzymując przycisk [INFO].
- Ramkę AF można także powiązać z ramką punktu pomiaru (79).
- Wielkość ramki AF można też ustawić, naciskając przycisk [MENU] i wybierając na karcie [3] opcję [Wielk. ramki AF] (31).

Śledzenie

► Zdjęcia ► Filmy

- Ta funkcja umożliwi wykrywanie twarzy i ustawianie na nich ostrości oraz regulowanie ekspozycji (tylko w trybie pomiaru wielosegmentowego) i balansu bieli (wyłącznie w trybie [WB]).
- Po nakierowaniu aparatu na fotografowany obiekt wokół twarzy osoby uznanej przez aparat za główny obiekt pojawia się biała ramka, a wokół innych wykrytych twarzy wyświetlane są maksymalnie dwie szare ramki.
- Po wykryciu ruchu przez aparat ramki podążają w pewnym zakresie za przemieszczającymi się obiektami.
- Po naciśnięciu przycisku migawki do połowy wokół twarzy, na które została ustawiona ostrość, wyświetlanych jest maksymalnie dziewięć zielonych ramek.



- W przypadku braku wykrycia twarzy lub wyświetlenia tylko szarych ramek (bez białej ramki), naciśnięcie przycisku migawki do połowy spowoduje wyświetlenie zielonych ramek w obszarach, względem których jest ustawiona ostrość. Należy mieć na uwadze, że maksymalna liczba ramek jest zależna od ustawienia formatu obrazu (51).
- Jeśli w trybie Servo AF (88) nie zostały wykryte żadne twarze, po naciśnięciu przycisku migawki do połowy na środku ekranu pojawi się ramka AF.
- Przykładowe sytuacje, w których twarze nie mogą zostać wykryte:
 - Obiekty znajdują się bardzo daleko lub bardzo blisko.
 - Obiekty są zbyt ciemne lub zbyt jasne.
 - Twarze są ustawione profilem do obiektywu lub pod kątem do niego albo są częściowo zasłonięte.
- W pewnych sytuacjach jako twarze mogą zostać mylnie rozpoznane inne obiekty.
- Jeśli nie można ustawić ostrości po naciśnięciu przycisku migawki do połowy, nie zostaną wyświetlone żadne ramki AF.

Fotografowanie przy użyciu funkcji Servo AF

► Zdjęcia ► Filmy

Ten tryb pomaga unikać nieudanych zdjęć poruszających się obiektów, ponieważ działając w nim, aparat nieprzerwanie ustawia ostrość na obiekcie i reguluje ekspozycję, dopóki tylko użytkownik trzyma przycisk migawki naciśnięty do połowy.

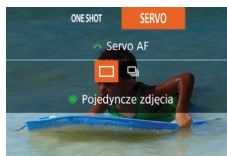

1 Wprowadź ustawienie.

- Naciśnij przycisk [▲] i za pomocą pokrętki [Z] wybierz opcję [SERVO].

2 Ustaw ostrość.

- Po naciśnięciu i przytrzymaniu przycisku migawki do połowy ostrość i ekspozycja pozostaną ustawione na obszarze otoczonym niebieską ramką AF.

Przed użyciem

Przewodnik podstawowy

Przewodnik zaawansowany

Podstawowe informacje o aparacie

Tryb automatyczny/tryb hybrydowy automatyczny

Inne tryby fotografowania

Tryb P

Tryb Tv, Av, M i C

Tryb wyświetlania

Funkcje Wi-Fi

Menu ustawień

Aksesoria

Dodatek

Skorowidz





- W pewnych warunkach zdjęciowych ustawienie ostrości może okazać się niemożliwe.
- W słabych warunkach oświetleniowych funkcja Servo AF nie włączy się (ramki AF nie zmieniają koloru na niebieski) po naciśnięciu przycisku migawki do połowy. W takim przypadku ostrość i ekspozycja są ustawiane zgodnie z wybraną metodą AF.
- W trybie Servo AF szybkość wykonywania serii zdjęć jest mniejsza (📖45).
- Jeśli nie można uzyskać optymalnej ekspozycji, czas naświetlania i wartość przysłony są wyświetlane na pomarańczowo. Zwolnij przycisk migawki, a następnie ponownie naciśnij go do połowy.
- Funkcja blokowania AF jest niedostępna.
- Opcja [Zoom punktu AF] na karcie [📷3] (📖31) jest niedostępna.
- Niedostępne przy korzystaniu z samowyzwalacza (📖43).



- Aby aparat kontynuował ustawianie ostrości w trakcie rejestrowania serii zdjęć (📖45), wybierz ustawienie Servo AF przy wybranym dla opcji [Metoda AF] ustawieniu [Jeden punkt AF].
- Ustawienie to można też skonfigurować, wybierając kolejno: MENU (📖31) ▶ kartę [📷3] ▶ opcję [Działanie AF].

Zmiana ustawienia ostrości

▶ Zdjęcia ▶ Filmy

Można zmienić domyślne działanie aparatu polegające na ciągłym ustawianiu ostrości na obiekcie, na jaki jest nakierowany, nawet gdy przycisk migawki nie jest naciśnięty. Zamiast tego można ograniczyć ustawianie ostrości przez aparat do chwili, gdy przycisk migawki jest naciśnięty do połowy.

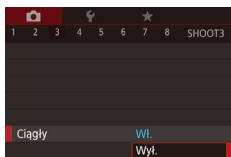

- Naciśnij przycisk [MENU], na karcie [📷3] wybierz opcję [Ciągły], a następnie wybierz ustawienie [Wył.] (📖31).

Wł.	Pomaga unikać przegapiania okazji do rejestrowania zdjęć, ponieważ aparat nieprzerwanie ustawia ostrość na fotografowanych obiektach, aż do chwili naciśnięcia przycisku migawki do połowy.
Wył.	Umożliwia oszczędzanie energii, gdyż ustawianie ostrości przez aparat nie odbywa się bez przerwy.

Wybieranie osoby, na którą ma zostać ustawiona ostrość (Wybieranie twarzy)

▶ Zdjęcia ▶ Filmy

Umożliwia fotografowanie po wybraniu twarzy konkretnej osoby, na której ma zostać ustawiona ostrość.



1 Wybierz dla metody AF ustawienie [L+Sledzenie] (📖87).

2 Włącz tryb wybierania twarzy.

- Nakieruj aparat na twarz fotografowanej osoby i naciśnij przycisk [L+S].
- Po pojawieniu się komunikatu [Wybieranie twarzy: Wł.] wokół twarzy wykrytej jako główny obiekt pojawi się ramka twarzy [L+S].
- Nawet jeśli obiekt się poruszy, ramka twarzy [L+S] będzie podążać za nim w pewnym obszarze.
- Jeśli twarz nie została wykryta, ramka twarzy [L+S] nie będzie wyświetlana.

3 Wybierz twarz, na którą chcesz ustawić ostrość.

- Aby przełączyć ramkę twarzy [L+S] na inną wykrytą twarz, naciśnij przycisk [L+S].

Przed użyciem

Przewodnik podstawowy

Przewodnik zaawansowany

Podstawowe informacje o aparacie

Tryb automatyczny/tryb hybrydowy automatyczny

Inne tryby fotografowania

Tryb P

Tryb Tv, Av, M i C

Tryb wyświetlania

Funkcje Wi-Fi

Menu ustawień

Aksesoria

Dodatek

Skorowidz





- Po zakończeniu cyklu przełączania ramki między wszystkimi wykrytymi twarzami pojawia się komunikat [Wybieranie twarzy: Wyt.] i zostaje wyświetlony ekran wybranej metody AF.

4 Zrób zdjęcie lub nagraj film.

- Naciśnij przycisk migawki do połowy. Po ustawieniu ostrości ikona [] zostanie zastąpiona przez ikonę [].
- Naciśnij do końca przycisk migawki w celu wykonania zdjęcia.



- Gdy dla opcji [Identyf. twarzy] wybrane jest ustawienie [Wt.], wyświetlane jest tylko imię zarejestrowanej osoby wybranej jako główny obiekt, nawet jeśli zostały wykryte inne zarejestrowane osoby. Imiona te zostaną jednak zapisane na zdjęciach (46).

Wybór obiektów, na które ma zostać ustawiona ostrość (Dotykowy AF)

► Zdjęcia ► Filmy

Umożliwia fotografowanie po wybraniu twarzy konkretnej osoby lub innego obiektu, na którym ma zostać ustawiona ostrość.



1 Wybierz dla metody AF ustawienie [L+Śledzenie] (87).

2 Wybierz twarz konkretnej osoby lub inny obiekt, na którym ma zostać ustawiona ostrość.

- Dotknij na ekranie obiektu lub osoby.



- Po wykryciu obiektu aparat wyemituje sygnał dźwiękowy, a na ekranie pojawi się ikona []. Ostrość zostaje utrzymana, nawet jeśli obiekt się poruszy.
- Aby anulować działanie funkcji dotykowego AF, dotknij przycisku [].

3 Zrób zdjęcie lub nagraj film.

- Naciśnij przycisk migawki do połowy. Po ustawieniu ostrości ikona [] zostanie zastąpiona przez zieloną ikonę [].
- Naciśnij do końca przycisk migawki w celu wykonania zdjęcia.



- Jeśli wolisz, aby aparat nie robił zdjęć po dotknięciu ekranu, wyłącz tryb [Dotyk. migawka]. Naciśnij przycisk [MENU], wybierz na karcie [2] opcję [Dotyk. migawka], a następnie wybierz ustawienie [Wyt.] (31).
- Śledzenie może być niemożliwe, gdy obiekty są zbyt małe lub poruszają się za szybko albo gdy występuje nieodpowiedni kontrast między fotografowanymi obiektami a tłem.
- Nawet w przypadku wykonywania zdjęć w trybie [] (84) aparat wróci w tryb [A] po dotknięciu ekranu w celu wskazania miejsca, na jakie ma być ustawiona ostrość.
- Jeśli dla opcji [Identyf. twarzy] wybrano ustawienie [Wt.], imiona nie będą wyświetlane po wykryciu zarejestrowanych osób, ale zostaną zapisane na zdjęciach (46). Imię zostanie jednak wyświetlone, jeśli obiekt, na który jest ustawiona ostrość, jest identyczny z osobą wykrytą przy użyciu funkcji Identyfikacja twarzy.

Przed użyciem

Przewodnik podstawowy

Przewodnik zaawansowany

Podstawowe informacje o aparacie

Tryb automatyczny/tryb hybrydowy automatyczny

Inne tryby fotografowania

Tryb P

Tryb Tv, Av, M i C

Tryb wyświetlania

Funkcje Wi-Fi

Menu ustawień

Aksesoria

Dodatek

Skorowidz



Fotografowanie przy użyciu funkcji blokowania AF

► Zdjęcia ► Filmy

Ostrość można zablokować. Po zablokowaniu ostrości ogniskowa nie zmienia się nawet po zdjęciu palca z przycisku migawki.

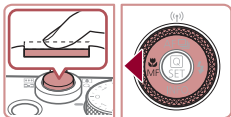

1 Zablokuj ostrość.

- Trzymając przycisk migawki naciśnięty do połowy, naciśnij przycisk [AF-L].
- Ostrość zostaje zablokowana, a na ekranie pojawiają się: symbol [MF] i wskaźnik MF.
- Aby odblokować ostrość, przytrzymaj naciśnięty przycisk migawki i naciśnij ponownie przycisk [AF-L].

2 Skomponuj kadr i zrób zdjęcie.



- Nie można używać w połączeniu z dotykową migawką (44).

Lampa błyskowa

Zmiana trybu lampy błyskowej

► Zdjęcia ► Filmy

Można zmienić tryb lampy błyskowej w celu dopasowania go do fotografowanej sceny. Szczegółowe informacje na temat zasięgu lampy błyskowej można znaleźć w podrozdziale „Aparat” (210).

1 Podnieś lampę błyskową.

2 Wprowadź ustawienie.

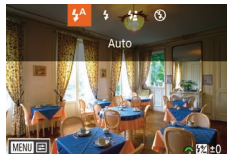

- Naciśnij przycisk [B], wybierz tryb lampy błyskowej (za pomocą przycisków [L/R] lub pokrętła [C]), a następnie naciśnij przycisk [OK].
- Pojawi się wybrana opcja.



- Po schowaniu lampy błyskowej nie można wyświetlić ekranu ustawień poprzez naciśnięcie przycisku [B]. Należy uprzednio podnieść lampę.
- Jeśli używana jest lampa błyskowa, może wystąpić efekt winietowania.

Auto

Lampa błyskowa zostanie automatycznie włączona w przypadku słabego oświetlenia.

Włączona

Lampa błyskowa działa przy każdym wykonywanym zdjęciu.

Przed użyciem

Przewodnik podstawowy

Przewodnik zaawansowany

Podstawowe informacje o aparacie

Tryb automatyczny/tryb hybrydowy automatyczny

Inne tryby fotografowania

Tryb P

Tryb Tv, Av, M i C

Tryb wyświetlania

Funkcje Wi-Fi

Menu ustawień

Aksesoria

Dodatek

Skorowidz



Błysk i długi czas naświetlania

Lampa błyskowa oświetla główny obiekt (np. osoby) podczas fotografowania z dłuższym czasem naświetlania, aby zwiększyć jasność tła znajdującego się poza zasięgiem lampy.



- W trybie [Z] należy zamocować aparat na statywie lub unieruchomić go w inny sposób, aby zapobiec drganiom. Ponadto przy korzystaniu ze statywu lub unieruchamianiu aparatu w jakiś inny sposób należy wybrać dla opcji [Stabilizacja] ustawienie [Wyl.] (📖55).
- W trybie [Z] nawet w przypadku uaktywnienia lampy błyskowej należy się upewnić, że główny obiekt nie poruszy się do czasu zakończenia emisji dźwięku migawki.

Wyłączona

Służy do fotografowania bez lampy błyskowej.



- Jeśli po naciśnięciu przycisku migawki do połowy w słabych warunkach oświetleniowych, sprzyjających poruszeniu aparatu, pojawi się migająca ikona [📷], zamocuj aparat na statywie lub unieruchom go w jakiś inny sposób.



- Ustawienie to można także skonfigurować, naciskając przycisk [▶], dotykając odpowiedniej pozycji, a następnie dotykając jej ponownie.

Ustawianie kompensacji mocy błysku

▶ Zdjęcia ▶ Filmy

Podobnie jak w przypadku zwykłej kompensacji ekspozycji (📖78) moc błysku można regulować w przedziale od -2 do +2 stopni z dokładnością do 1/3 stopnia.

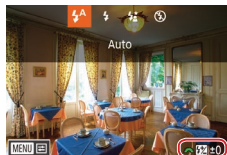

- Podnieś lampę błyskową, naciśnij przycisk [▶] i niezwłocznie wybierz poziom kompensacji za pomocą pokrętki [🔧], a następnie naciśnij przycisk [📷].
- Na ekranie pojawi się ustawiony poziom korekty.



- Gdy występuje ryzyko prześwietlenia zdjęcia wykonywanego z użyciem lampy błyskowej, aparat przeprowadza automatyczną regulację czasu naświetlania lub wartości przysłony, aby zapobiec nadmiernemu naświetleniu najjaśniejszych obszarów kadru i ustawić optymalną ekspozycję. Można jednak wyłączyć automatyczną regulację czasu naświetlania i wartości przysłony, przechodząc do MENU (📖31) i wybierając kolejno na karcie [📷5]: menu [Sterow. Lampą] ▶ opcję [Bezpieczna FE] ▶ ustawienie [Wyl.].
- Kompensację mocy błysku można też ustawić, przechodząc do MENU (📖31) i wybierając kolejno na karcie [📷5]: menu [Sterow. Lampą] ▶ opcję [Korekta ekspoz.].
- Ekran MENU o nazwie [Nastawy lampy wbudowanej] (📖31) można też wyświetlić w poniższy sposób (oprócz sytuacji, gdy jest zamocowana zewnętrzna lampa błyskowa).
 - Naciśnij przycisk [▶] i przytrzymaj go przez co najmniej sekundę.
 - Gdy lampa błyskowa jest podniesiona, naciśnij przycisk [▶], po czym niezwłocznie naciśnij przycisk [MENU].

Przed użyciem

Przewodnik podstawowy

Przewodnik zaawansowany

Podstawowe informacje o aparacie

Tryb automatyczny/tryb hybrydowy automatyczny

Inne tryby fotografowania

Tryb P

Tryb Tv, Av, M i C

Tryb wyświetlania

Funkcje Wi-Fi

Menu ustawień

Aksesoria

Dodatek

Skorowidz



Fotografowanie z funkcją blokowania FE

► Zdjęcia ► Filmy

Podobnie jak w przypadku blokowania AE (📖78) można zablokować ekspozycję podczas fotografowania przy użyciu lampy błyskowej.

1 Podnieś lampę błyskową i wybierz dla niej tryb [📷] (📖91).

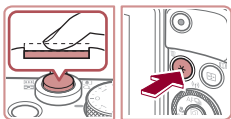

2 Zablokuj ekspozycję błysku.

- Nakieruj aparat na fotografowany obiekt, aby zrobić zdjęcie z zablokowaną ekspozycją. Trzymając przycisk migawki naciśnięty do połowy, naciśnij przycisk [📷].
- Lampa błyskowa zostanie uaktywniona, a po wyświetleniu ikony [📷] siła błysku zostanie utrzymana.
- Aby odblokować moc błysku, zwolnij przycisk migawki i ponownie naciśnij przycisk [📷]. W takim przypadku ikona [📷] zniknie z ekranu.

3 Skomponuj kadr i zrób zdjęcie.

- Po wykonaniu jednego zdjęcia moc błysku przestaje być blokowana, a ikona [📷] znika z ekranu.



- FE: moc błysku (ang. Flash Exposure)

Zmiana synchronizacji błysku

► Zdjęcia ► Filmy

Sposób synchronizacji lampy błyskowej z migawką można zmienić, wykonując poniższe czynności.

1 Przejdź do ekranu ustawień.

- Naciśnij przycisk [MENU] i na karcie [📷5] wybierz opcję [Sterow. Lampa], a następnie naciśnij przycisk [📷] (📖31).

2 Wprowadź ustawienie.

- Wybierz opcję [Tryb synchr.], a następnie odpowiednie ustawienie (📖31).

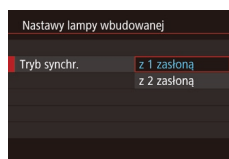

z 1 zasłoną	Lampa emituje błysk tuż po otwarciu migawki.
z 2 zasłoną	Lampa emituje błysk tuż przed zamknięciem migawki.

Przed użyciem

Przewodnik podstawowy

Przewodnik zaawansowany

Podstawowe informacje o aparacie

Tryb automatyczny/tryb hybrydowy automatyczny

Inne tryby fotografowania

Tryb P

Tryb Tv, Av, M i C

Tryb wyświetlania

Funkcje Wi-Fi

Menu ustawień

Aksesoria

Dodatek

Skorowidz



Inne ustawienia

Zmiana jakości obrazu

► Zdjęcia ► Filmy

Możesz wybierać spośród 8 kombinacji rozmiaru (liczby pikseli) i stopnia kompresji (jakości obrazu). Możesz też określić, czy zdjęcia mają być rejestrowane w formacie RAW (194). Wskazówki dotyczące liczby zdjęć dla poszczególnych rodzajów obrazu, jaka może się zmieścić na karcie pamięci, znajdują się w podrozdziale „Liczba zdjęć na karcie pamięci” (212).



- Dostosuj ustawienia, wykonując czynności podane w punktach w podrozdziale „Zmiana jakości obrazu” (51).



- Ikony [S] i [L] oznaczają różne poziomy jakości obrazu zależne od stopnia kompresji. Ustawienie [S] zapewnia lepszą jakość obrazu przy tym samym rozmiarze (tej samej liczbie pikseli). Mimo że zdjęcia wykonywane z ustawieniem [L] mają nieco gorszą jakość, więcej ich mieści się na karcie pamięci.

Rejestrowanie zdjęć w formacie RAW

Aparat może rejestrować zdjęcia w formatach JPEG i RAW.

Zdjęcia JPEG	Przetwarzane w aparacie pod kątem uzyskania optymalnej jakości obrazu oraz poddawane kompresji w celu zmniejszenia rozmiaru plików. Proces kompresowania jest jednak nieodwracalny, przez co nie można przywrócić zdjęć do ich pierwotnej, nieprzetworzonej postaci. Przetwarzanie zdjęć może też powodować pewne pogorszenie jakości obrazu.
Zdjęcia RAW	Zawierają nieprzetworzone dane zarejestrowane przez aparat, dzięki czemu obróbka w nim nie powoduje w zasadzie żadnego pogorszenia jakości obrazu. Danych o tej postaci nie można bezpośrednio wyświetlać na komputerze ani drukować. Najpierw należy przekonwertować zdjęcia do zwykłego pliku JPEG lub TIFF za pomocą odpowiedniego oprogramowania (Digital Photo Professional, 176). Zdjęcia tego typu można modyfikować przy minimalnym tylko obniżeniu ich jakości.



- Naciśnij przycisk [Q], a następnie wybierz w menu ikonę [L] (30).
- Aby rejestrować zdjęcia tylko w formacie RAW, wybierz jakość obrazu zdjęć JPEG, a następnie naciśnij przycisk [Q]. Obok opcji [RAW] pojawi się symbol [✓]. Aby cofnąć to ustawienie, wykonaj te same czynności, ale usuń symbol [✓] występujący obok opcji [RAW].

Przed użyciem

Przewodnik podstawowy

Przewodnik zaawansowany

Podstawowe informacje o aparacie

Tryb automatyczny/tryb hybrydowy automatyczny

Inne tryby fotografowania

Tryb P

Tryb Tv, Av, M i C

Tryb wyświetlania

Funkcje Wi-Fi

Menu ustawień

Aksesoria

Dodatek

Skorowidz





- Przy przesyłaniu do komputera zdjęć RAW (lub RAW i JPEG zarejestrowanych razem) należy zawsze korzystać z odpowiedniego oprogramowania (📖176).
- Powiększenie cyfrowe (📖42) jest niedostępne w przypadku rejestrowania zdjęć w formacie RAW. Ponadto nie można konfigurować poziomu redukcji szumów (📖80), korekty zakresu dynamicznego (📖80), korekty cieni (📖81) ani moich kolorów (📖83).



- Szczegółowe informacje na temat zależności pomiędzy rozdzielczością i liczbą zdjęć, jakie można pomieścić na karcie pamięci, znajdują się w podrozdziale „Liczba zdjęć na karcie pamięci” (📖212).
- W przypadku zdjęć JPEG rozszerzenie pliku ma postać „.JPG”, a w przypadku zdjęć RAW — „.CR2”.

Za pomocą menu

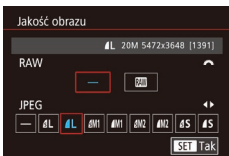

- Naciśnij przycisk [MENU], na karcie [📷1] wybierz opcję [Jakość obrazu], a następnie naciśnij przycisk [📷] (📖31).
- Aby jednocześnie rejestrować zdjęcia w formacie RAW, za pomocą pokrętki [🔧] wybierz dla opcji [RAW] ustawienie [RAW]. Pamiętaj, że po wybraniu ustawienia [-] zdjęcia są rejestrowane tylko w formacie JPEG.
- Za pomocą przycisków [◀][▶] lub pokrętki [🔧] wybierz opcję [JPEG], a następnie wybierz wielkość i jakość obrazu. Pamiętaj, że po wybraniu ustawienia [-] zdjęcia są rejestrowane tylko w formacie RAW.
- Po zakończeniu wprowadzania ustawień naciśnij przycisk [📷], aby powrócić do ekranu menu.



- Opcje [RAW] i [JPEG] nie mogą mieć równocześnie ustawienia [-].

Zmiana ustawień funkcji stabilizacji obrazu

▶ Zdjęcia ▶ Filmy

Stabilizację obrazu możesz pozostawiać wyłączoną aż do chwili wykonywania zdjęcia.

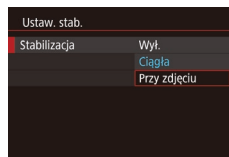

- Aby wybrać opcję [Przy zdjęciu], wykonaj czynności podane w podrozdziale „Wyłączanie stabilizacji obrazu” (📖55).

Przed użyciem

Przewodnik podstawowy

Przewodnik zaawansowany

Podstawowe informacje o aparacie

Tryb automatyczny/tryb hybrydowy automatyczny

Inne tryby fotografowania

Tryb P

Tryb Tv, Av, M i C

Tryb wyświetlania

Funkcje Wi-Fi

Menu ustawień

Aksesoria

Dodatek

Skorowidz



Tryb Tv, Av, M i C

Wykonywanie ciekawszych, bardziej wyrafinowanych zdjęć oraz dostosowywanie aparatu do własnego stylu fotografowania



- Instrukcje zawarte w niniejszym rozdziale mają zastosowanie do aparatu działającego w odpowiednim trybie.

Określone czasy naświetlania (Tryb [Tv])

► Zdjęcia ► Filmy

Przed fotografowaniem można samodzielnie ustawić czas naświetlania w przedstawiony poniżej sposób. Aparat automatycznie dostosowuje wartość przysłony do wybranego czasu naświetlania. Szczegółowe informacje na temat dostępnych czasów naświetlania można znaleźć w podrozdziale „Aparat” (📖210).

1 Włącz tryb [Tv].

- Ustaw pokrętko wyboru trybów w pozycji [Tv].



2 Ustaw czas naświetlania.

- Ustaw czas naświetlania za pomocą pokrętki [🔧].

Czas naświetlania (s)	Dostępne ustawienia czułości ISO (📖79)
30–1,3	[AUTO], od [125] do [3200]
1–1/2000	[AUTO], od [125] do [12800]



- W warunkach wymagających dłuższych czasów naświetlania, zanim ponownie uzyskasz możliwość fotografowania, może upłynąć chwila, w czasie której aparat będzie przetwarzał zdjęcia w celu redukcji szumów.
- W przypadku fotografowania z długimi czasami naświetlania i przy użyciu statywu należy dla opcji [Stabilizacja] wybrać ustawienie [Wyl.] (📖55).
- Pomarańczowy kolor wartości przysłony po naciśnięciu przycisku migawki do połowy oznacza, że nie została osiągnięta optymalna ekspozycja. W takiej sytuacji należy zmieniać czas naświetlania, aż wartość przysłony będzie wyświetlana na biało. Można też skorzystać z funkcji bezpiecznika (📖97).



- [Tv]: wartość czasu (ang. Time value)

Przed użyciem

Przewodnik podstawowy

Przewodnik zaawansowany

Podstawowe informacje o aparacie

Tryb automatyczny/tryb hybrydowy automatyczny

Inne tryby fotografowania

Tryb P

Tryb Tv, Av, M i C

Tryb wyświetlania

Funkcje Wi-Fi

Menu ustawień

Aksesoria

Dodatek

Skorowidz



Określone wartości przysłony (Tryb [Av])

► Zdjęcia ► Filmy

Przed fotografowaniem można samodzielnie ustawić wartość przysłony w sposób przedstawiony poniżej. Aparat automatycznie dostosowuje czas naświetlania do wybranej wartości przysłony. Szczegółowe informacje na temat dostępnych wartości przysłony można znaleźć w podrozdziale „Aparat” (📖210).

1 Włącz tryb [Av].

- Ustaw pokrętło wyboru trybów w pozycji [Av].



2 Ustaw wartość przysłony.

- Ustaw przysłonę za pomocą pokrętła [🔆].



- Pomarańczowy kolor czasu naświetlania po naciśnięciu przycisku migawki do połowy oznacza, że nie została osiągnięta optymalna ekspozycja. W takiej sytuacji należy zmieniać wartość przysłony, aż czas naświetlania będzie wyświetlany na biało. Można też skorzystać z funkcji bezpiecznika (patrz poniżej).



- [Av]: wartość przysłony (ang. aperture value), która odnosi się do wielkości otworu przysłony wewnątrz obiektywu.
- W trybach [Tv] i [Av] możesz nacisnąć przycisk [MENU] i na karcie [📷6] wybrać dla opcji [Bezpiecznik] ustawienie [Wt.] (📖31), aby pozostawić aparatowi automatyczne regulowanie wartości przysłony i czasu naświetlania, gdy występują problemy z ekspozycją. Dzięki temu możesz fotografować z optymalną ekspozycją. Jednak po zadziałaniu lampy błyskowej opcja bezpiecznika zostaje wyłączona.

Określone czasy naświetlania i wartości przysłony (Tryb [M])

► Zdjęcia ► Filmy

Dzięki wykonywaniu poniższych czynności przed fotografowaniem można samodzielnie ustawić czas naświetlania i wartość przysłony w celu uzyskania zaplanowanej ekspozycji.

Szczegółowe informacje na temat dostępnych czasów naświetlania i wartości przysłony można znaleźć w podrozdziale „Aparat” (📖210).

1 Włącz tryb [M].

- Ustaw pokrętło wyboru trybów w pozycji [M].

2 Wprowadź ustawienie.

- Ustaw czas naświetlania (1) za pomocą pokrętła [🔆].
- Ustaw przysłonę (2) za pomocą pokrętła [🔆].
- Po ustaleniu czułości ISO wyznacznik poziomu ekspozycji (4), ilustrujący wprowadzone wartości, jest wyświetlany na wskaźniku poziomu ekspozycji, aby umożliwić porównanie ze standardowym poziomem ekspozycji (3). Gdy różnica w stosunku do standardowej ekspozycji przekracza 3 stopnie, wyznacznik poziomu ekspozycji jest wyświetlany w formie ikony [◀] lub [▶].
- Jeśli dla czułości ISO wybrane jest ustawienie [AUTO], po naciśnięciu przycisku migawki do połowy następuje określanie czułości ISO i zmiana jasności ekranu. Jeśli przy wyznaczonych przez Ciebie wartościach czasu naświetlania i wartości przysłony nie można uzyskać standardowej ekspozycji, czułość ISO jest wyświetlana na pomarańczowo.

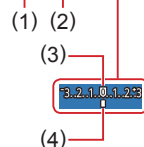

Przed użyciem

Przewodnik podstawowy

Przewodnik zaawansowany

Podstawowe informacje o aparacie

Tryb automatyczny/tryb hybrydowy automatyczny

Inne tryby fotografowania

Tryb P

Tryb Tv, Av, M i C

Tryb wyświetlania

Funkcje Wi-Fi

Menu ustawień

Aksesoria

Dodatek

Skorowidz



Czas naświetlania (s)	Dostępne ustawienia czułości ISO (📖79)
[BULB], 30–1,3	[AUTO], od [125] do [3200]
1–1/2000	[AUTO], od [125] do [12800]



- Po ustawieniu czasu naświetlania i wartości przysłony poziom ekspozycji może ulec zmianie, jeśli użytkownik zmodyfikuje współczynnik powiększenia lub kompozycję ujęcia.
- Jasność ekranu może się zmieniać w zależności od wprowadzonego przez użytkownika ustawienia czasu naświetlania i wartości przysłony. Jasność ekranu pozostanie jednak stała, gdy lampa błyskowa jest podniesiona, a aparat działa w trybie [📷].



- **[M]**: Ręcznie
- Optymalna ekspozycja jest obliczana odpowiednio do wybranej metody pomiaru światła (📖78).
- Po wybraniu dla czułości ISO ustawienia [AUTO] można wykonywać poniższe czynności.
 - Korygować ekspozycję za pomocą pokrętki kompensacji ekspozycji.
 - Blokować czułość ISO naciśnięciem przycisku [✖]. Nastąpi wtedy odpowiednia zmiana jasności ekranu.

Fotografowanie z długimi czasami ekspozycji (Bulb)

W przypadku długich czasów ekspozycji (czas Bulb) zdjęcia są naświetlane, dopóki trzymasz naciśnięty przycisk migawki.

1 Włącz czas Bulb.

- Wybierz dla czasu naświetlania ustawienie [BULB] w sposób podany w punktach 1–3 w podrozdziale „Określone czasy naświetlania i wartości przysłony (tryb [M])” (📖97).

2 Zrób zdjęcie lub nagraj film.

- Zdjęcia są naświetlane, dopóki trzymasz przycisk migawki naciśnięty do końca. W trakcie naświetlania widoczny jest czas, jaki upłynął od jego początku.



- W przypadku tej funkcji maks. czas wykonywania serii zdjęć wynosi 4 min 16 s.
- Zamocuj aparat na statywie lub unieruchom go w jakiś inny sposób, aby zapobiec drganiom. W takim przypadku należy też wyłączyć stabilizację obrazu (📖55).



- Aby uniknąć poruszenia aparatu, które może występować przy bezpośrednim naciskaniu przycisku migawki, możesz fotografować zdalnie (📖156) lub użyć opcjonalnego elektronicznego wężyka spustowego (📖174).



- Po włączeniu opcji [Dotyk. migawka] (ustawienie [Wl.]) można rozpocząć fotografowanie, dotykając jednokrotnie ekranu, a zakończyć, ponownie go dotykając. Należy uważać, aby nie poruszyć aparatu podczas dotykania ekranu.

Przed użyciem

Przewodnik podstawowy

Przewodnik zaawansowany

Podstawowe informacje o aparacie

Tryb automatyczny/tryb hybrydowy automatyczny

Inne tryby fotografowania

Tryb P

Tryb Tv, Av, M i C

Tryb wyświetlania

Funkcje Wi-Fi

Menu ustawień

Aksesoria

Dodatek

Skorowidz



Ustawianie siły błysku

► Zdjęcia ► Filmy

W trybach [TV][Av][M] można wybrać jeden z trzech poziomów mocy błysku.

1 Wybierz tryb lampy błyskowej.

- Naciśnij przycisk [MENU] i na karcie [5] wybierz opcję [Sterow. Lampa], a następnie naciśnij przycisk [5] (31).
- Za pomocą przycisków [▲][▼] lub pokrętki [5] wybierz opcję [Tryb błysku], a następnie naciśnij przycisk [5].
- Za pomocą przycisków [▲][▼] lub pokrętki [5] wybierz opcję [Ręcznie], a następnie naciśnij przycisk [5].

2 Wprowadź ustawienie.

- Podnieś lampę błyskową, naciśnij przycisk [▶] i niezwłocznie wybierz moc błysku za pomocą pokrętki [5], a następnie naciśnij przycisk [5].
- Po wprowadzeniu ustawień zostanie wyświetlona moc błysku.
[5]: Minimum, [5]: Średni, [5]: Maksimum

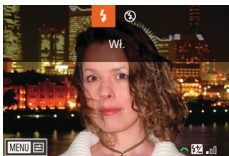

- Poziom moc błysku można też ustawić, przechodząc do MENU (31) i wybierając kolejno na karcie [5]: menu [Sterow. Lampa] ► opcję [Ilość światła].
- Ekran [Sterow. Lampa] (31) można też wyświetlić w poniższy sposób.
 - Naciśnij przycisk [▶] i przytrzymaj go przez co najmniej sekundę.
 - Gdy lampa błyskowa jest podniesiona, naciśnij przycisk [▶], po czym niezwłocznie naciśnij przycisk [MENU].

Nagrywanie filmów z określonymi czasami naświetlania i wartościami przysłony

► Zdjęcia ► Filmy

Ustaw czas naświetlania, ekspozycję, przysłonę i czułość ISO. Szczegółowe informacje na temat dostępnych czasów naświetlania i wartości przysłony można znaleźć w podrozdziale „Aparat” (210), a na temat dostępnych ustawień czułości ISO — w podrozdziale „Zmiana czułości ISO” (79).

1 Włącz tryb [P].

- Ustaw pokrętko wyboru trybów w pozycji [P].
- Naciśnij przycisk [5], wybierz w menu ikonę [P], a następnie wybierz ikonę [P] (30).

2 Wprowadź ustawienia.

- Ustaw czas naświetlania za pomocą pokrętki [5].
- Ustaw wartość przysłony za pomocą pokrętki [5].

3 Zrób zdjęcie lub nagraj film.

- naciśnij przycisk filmowania.
- Ustawienia można też modyfikować w trakcie nagrywania filmu, wykonując czynności podane w punkcie 2.



- Niektóre czasy naświetlania mogą powodować migotanie obrazu na ekranie podczas nagrywania przy świetle jarzeniowym lub diodowym (LED). Efekt ten może zostać zarejestrowany na filmie.

Przed użyciem

Przewodnik podstawowy

Przewodnik zaawansowany

Podstawowe informacje o aparacie

Tryb automatyczny/tryb hybrydowy automatyczny

Inne tryby fotografowania

Tryb P

Tryb Tv, Av, M i C

Tryb wyświetlania

Funkcje Wi-Fi

Menu ustawień

Aksesoria

Dodatek

Skorowidz





- W trybie [AUTO] ekspozycję można też wyregulować przed nagrywaniem za pomocą pokrętła kompensacji ekspozycji.
- Po ustaleniu czułości ISO wyznacznik poziomu ekspozycji, ilustrujący wprowadzoną wartość, jest wyświetlany na wskaźniku poziomu ekspozycji, aby umożliwić porównanie ze standardowym poziomem ekspozycji. Gdy różnica w stosunku do standardowej ekspozycji przekracza 3 stopnie, wyznacznik poziomu ekspozycji jest wyświetlany w formie ikony [◀] lub [▶].
- W trybie [AUTO] czułość ISO można sprawdzić, naciskając przycisk migawki do połowy. Jeśli przy wyznaczonych przez Ciebie wartościach czasu naświetlania i wartości przysłony nie można uzyskać standardowej ekspozycji, czułość ISO jest wyświetlana na pomarańczowo.



- Ostrość można regulować w trakcie nagrywania, dotykając ikony [AF] (w celu zastąpienia jej ikoną [MF]), a następnie korzystając z przycisków [▲][▼].

Konfigurowanie elementów sterujących i ekranu

Konfigurowanie wyświetlanych informacji

Możesz wybrać, jaki ekran ma być wyświetlany po naciśnięciu na ekranie fotografowania przycisku [INFO]. Możesz również konfigurować wyświetlane informacje.

1 Przejdź do ekranu ustawień.

- Na karcie [1] wybierz dla opcji [Wyśw. informacji o fotografowaniu] ustawienie [Inf. na ekranie/ustaw. przełącz.] lub [Inf. w wizjerze/ustaw. przełącz.], a następnie naciśnij przycisk [INFO] (31).

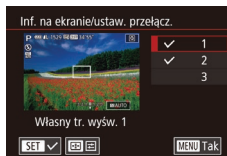

2 Wprowadź ustawienie.

- Za pomocą przycisków [▲][▼] lub pokrętła [INFO] wybierz każdy ekran, którego nie chcesz wyświetlać, a następnie naciśnij przycisk [INFO]. Ponowne naciśnięcie przycisku [INFO] spowoduje dodanie symbolu [✓], który oznacza wybór do wyświetlania.
- Aby powrócić do ekranu menu, naciśnij przycisk [MENU].



- Przykładowy ekran z opcjami wybranymi w punkcie 2 przedstawiono po lewej stronie.
- Musi być wybrana co najmniej jedna opcja.

Przed użyciem

Przewodnik podstawowy

Przewodnik zaawansowany

Podstawowe informacje o aparacie

Tryb automatyczny/tryb hybrydowy automatyczny

Inne tryby fotografowania

Tryb P

Tryb Tv, Av, M i C

Tryb wyświetlania

Funkcje Wi-Fi

Menu ustawień

Aksesoria

Dodatek

Skorowidz



Konfigurowanie wyświetlanych informacji

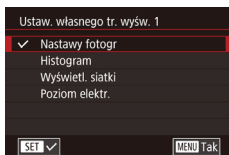

- Wybierz opcję [Własny tr. wyśw. 1] lub [Własny tr. wyśw. 2] w sposób podany w punktach 1–2 w podrozdziale „Konfigurowanie wyświetlanych informacji” (📖100), a następnie naciśnij przycisk [F].
- Za pomocą przycisków [▲][▼] lub pokrętki [🌀] wybierz informację do wyświetlania, a następnie naciśnij przycisk [📏], aby oznaczyć je symbolem [✓].
- Aby zobaczyć przykład wyświetlania, naciśnij przycisk [MENU] w celu powrotu do ekranu [Inf. na ekranie/ustaw. przełącz.] lub [Inf. w wizjerze/ustaw. przełącz.].



- W celu włączenia drobniejszej siatki, wybierz kolejno: kartę [📷1] ► opcję [Wyśw. informacji o fotografowaniu] ► opcję [Wyświetl. siatki].

Przypisywanie funkcji do elementów sterujących

► Zdjęcia ► Filmy

Możesz zmieniać funkcje przypisane do przycisku migawki, przycisku [✳], pokrętki [🔍], pokrętki [🌞] lub pokrętki [🌀] oraz przypisywać często używane funkcje do przycisku filmowania lub przycisku [F].

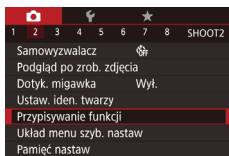

1 Przejdź do ekranu ustawień.

- Naciśnij przycisk [MENU], na karcie [📷2] wybierz opcję [Przypisywanie funkcji], a następnie naciśnij przycisk [📏] (📖31).



2 Wprowadź ustawienie.

- Za pomocą przycisków [▲][▼] lub pokręteł [🌞][🌀] wybierz pokrętkę lub przycisk, do którego chcesz przypisać funkcję, a następnie naciśnij przycisk [📏].
- Aby przypisać funkcję do przycisku migawki, przycisku [✳], pokrętki [🔍], pokrętki [🌞] lub pokrętki [🌀], wybierz tryb fotografowania lub element sterujący aparatu za pomocą przycisków [▲][▼] lub pokrętki [🌀], wybierz tryb fotografowania lub funkcję za pomocą przycisków [◀][▶], a następnie naciśnij przycisk [MENU].
- Aby przypisać funkcję do przycisku [📷] lub [F], naciśnij przycisk [📏], wybierz odpowiednią funkcję na wyświetlonym ekranie (za pomocą przycisków [▲][▼][◀][▶] lub pokrętki [🌞][🌀]), a następnie naciśnij przycisk [📏].

Przycisk migawki lub przycisk [✳]	Wybierz ustawienie [AE/AF, bez blokady AE], aby możliwe było ustawianie ostrości przyciskiem [✳]. Pamiętaj, że przy takim ustawieniu przycisk [✳] nie spełnia już swojej zwykłej funkcji, czyli blokowania ekspozycji. Ponadto w trybie dotykowej migawki aparat nie będzie ustawiać ostrości przed zarejestrowaniem zdjęcia.
Pokrętło [🔍], [🌞] lub [🌀]	Po przypisaniu funkcji [M] w trybie [M] można ustawiać czas naświetlania pokrętkiem [🌞], a przysłonę — pokrętkiem [🔍].
Przycisk filmowania	Naciśnij przycisk, aby uaktywnić przypisaną funkcję.
Przycisk [F]	

Przed użyciem

Przewodnik podstawowy

Przewodnik zaawansowany

Podstawowe informacje o aparacie

Tryb automatyczny/tryb hybrydowy automatyczny

Inne tryby fotografowania

Tryb P

Tryb Tv, Av, M i C

Tryb wyświetlania

Funkcje Wi-Fi

Menu ustawień

Akcesoria

Dodatek

Skorowidz





- Aby przywrócić ustawienia domyślne przycisku filmowania i przycisku [M], wybierz ikony [M] i [M].
- Ikony oznaczone symbolem [X] wskazują, że dana funkcja jest niedostępna w bieżącym trybie fotografowania lub w bieżących warunkach jej działania.
- Przy korzystaniu z funkcji [M] lub [M] każde naciśnięcie przypisanego przycisku powoduje rejestrację danych balansu bieli (182), a ustawienie balansu bieli przyjmuje wartość [M] lub [M].
- W przypadku funkcji [AF] każde naciśnięcie przycisku, do którego została przypisana, powoduje regulację i zablokowanie ostrości oraz pojawienie się na ekranie ikony [AF].
- W przypadku funkcji [M] naciśnięcie przycisku, do którego została przypisana, powoduje wyłączenie ekranu aparatu. Aby przywrócić wyświetlanie obrazu, wykonaj jedną z poniższych czynności:
 - Naciśnij dowolny przycisk oprócz przycisku ON/OFF.
 - Zmień orientację aparatu.
 - Otwórz lub zamknij ekran.
 - Unieś lub opuść lampę błyskową.
- W trybach [M], [M], [M] i [M] można nadal nagrywać filmy, nawet jeśli do przycisku filmowania zostanie przypisana jakaś funkcja.

Dostosowywanie menu szybkich nastaw

► Zdjęcia ► Filmy

Można dostosować sposób wyświetlania elementów w menu szybkich nastaw.

Wybieranie elementów uwzględnianych w menu

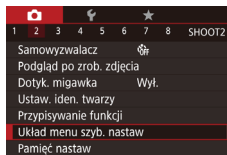

1 Przejdź do ekranu ustawień.

- Naciśnij przycisk [MENU], na karcie [M] wybierz opcję [Układ menu szyb. nastaw], a następnie naciśnij przycisk [M] (31).

2 Wybierz elementy, które zostaną uwzględnione w menu.

- Dotykaj ikon, które mają się znaleźć w menu szybkich nastaw. Wybrane ikony są oznaczone symbolem [✓].
- Na ekranie pojawiają się wybrane elementy (oznaczone symbolem [✓]).
- Elementy bez symbolu [✓] można skonfigurować na karcie [M] na ekranie menu.

3 Zakończ wprowadzanie ustawień.

- Naciśnij przycisk [MENU], a następnie dotknij opcji [Tak].



- W menu może być wyświetlanych maks. 11 elementów.
- Po wyświetleniu menu szybkich nastaw dostęp do ekranu przedstawionego w punkcie 2 można również uzyskać, naciskając i przytrzymując przycisk [M].

Przed użyciem

Przewodnik podstawowy

Przewodnik zaawansowany

Podstawowe informacje o aparacie

Tryb automatyczny/tryb hybrydowy automatyczny

Inne tryby fotografowania

Tryb P

Tryb Tv, Av, M i C

Tryb wyświetlania

Funkcje Wi-Fi

Menu ustawień

Aksesoria

Dodatek

Skorowidz



Zmiana rozmieszczenia elementów menu



1 Przejdź do ekranu ustawień.

- Na ekranie przedstawionym w punkcie 2 w podrozdziale „Wybieranie elementów uwzględnianych w menu” (📖102) naciśnij przycisk [MENU].
- Przeciągnij ikonę, aby przenieść ją w nowe miejsce.

2 Zakończ wprowadzanie ustawień.

- Naciśnij przycisk [MENU].

Zapisywanie ustawień fotografowania

▶ Zdjęcia ▶ Filmy

Można zapisywać najczęściej używane tryby fotografowania i wprowadzone ustawienia funkcji do późniejszego użytku. Aby uzyskać dostęp do zapisanych ustawień, ustaw po prostu pokrętko wyboru trybów w pozycji [C]. W ten sposób można przywołać nawet ustawienia, które są zwykle usuwane w wyniku przełączenia trybów fotografowania lub wyłączenia aparatu (np. ustawienia samowyzwalacza).

Ustawienia, które można zapisać

- Tryby fotografowania ([P], [Tv], [Av] oraz [M])
- Elementy ustawione w trybie [P], [Tv], [Av] oraz [M] (📖78–📖97)
- Ustawienia menu fotografowania
- Współczynniki powiększenia
- Ręczne ustawienia ostrości (📖85)
- Nastawy Moje Menu (📖104)

1 Włącz tryb fotografowania zawierający ustawienia, które chcesz zapisać, i wprowadź dowolne zmiany w tych ustawieniach.

2 Wprowadź ustawienie.

- Naciśnij przycisk [MENU], na karcie [O2] wybierz opcję [Pamięć nastaw], a następnie naciśnij przycisk [SET].

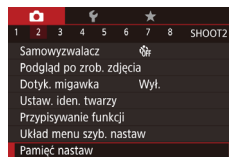

3 Zapisz ustawienia.

- Za pomocą przycisków [◀] [▶] lub pokrętki [OK] wybierz opcję [Tak], a następnie naciśnij przycisk [SET].

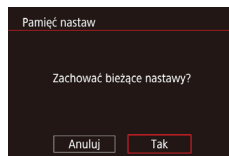

Przed użyciem

Przewodnik podstawowy

Przewodnik zaawansowany

Podstawowe informacje o aparacie

Tryb automatyczny/tryb hybrydowy automatyczny

Inne tryby fotografowania

Tryb P

Tryb Tv, Av, M i C

Tryb wyświetlania

Funkcje Wi-Fi

Menu ustawień

Aksesoria

Dodatek

Skorowidz





- Aby edytować zapisane ustawienia (oprócz trybu fotografowania), wybierz ikonę [C], wprowadź ustawienia, a następnie powtórz czynności podane w punktach 2–3. Szczegóły tych ustawień nie zostaną zastosowane w innych trybach fotografowania.



- Aby wyczyścić informacje zapisane pod pozycją [C] i przywrócić wartości domyślne, ustaw pokrętło wyboru trybów w pozycji [C] i wybierz opcję [Nast. domyślne] (166).

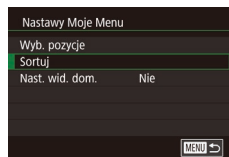

Zapisywanie najczęściej używanych elementów menu fotografowania (Moje menu)

► Zdjęcia ► Filmy

Na karcie [★1] można zapisać maksymalnie sześć najczęściej używanych elementów menu fotografowania. Dzięki dostosowaniu karty [★1] można szybko uzyskiwać dostęp do tych elementów na jednym ekranie.



1 Przejdź do ekranu ustawień.

- Naciśnij przycisk [MENU] i na karcie [★1] wybierz opcję [Nastawy Moje Menu], a następnie naciśnij przycisk [OK] (31).

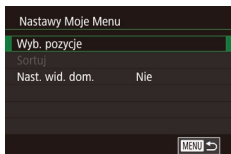

2 Wprowadź ustawienie.

- Za pomocą przycisków [▲][▼] lub pokrętła [D] wybierz opcję [Wyb. pozycje], a następnie naciśnij przycisk [OK].
- Za pomocą przycisków [▲][▼] lub pokrętła [D] wybierz elementy menu (maks. sześć), które chcesz zapisać, a następnie naciśnij przycisk [OK] w celu ich zapisania.
- Pojawi się ikona [✓].

- Aby anulować zapisywanie, naciśnij przycisk [OK]. Ikona [✓] zniknie z ekranu.
- Naciśnij przycisk [MENU].

3 W razie potrzeby zmień kolejność elementów menu.

- Za pomocą przycisków [▲][▼] lub pokrętła [D] wybierz opcję [Sortuj], a następnie naciśnij przycisk [OK].
- Wybierz element menu do przesunięcia (za pomocą przycisków [▲][▼] lub pokrętła [D]), a następnie naciśnij przycisk [OK].
- Za pomocą przycisków [▲][▼] lub pokrętła [D] zmień kolejność, a następnie naciśnij przycisk [OK].
- Naciśnij przycisk [MENU].



- Elementy wyszarzone w punkcie 2 również można konfigurować, ale w niektórych trybach fotografowania mogą one być niedostępne.



- Aby Moje menu było dostępne natychmiast po naciśnięciu w trybie fotografowania przycisku [MENU], wybierz dla opcji [Nast. wid. dom.] ustawienie [Tak].



- Na ekranie [Wyb. pozycje], służącym do zapisywania i usuwania elementów, można także dotykać elementów, aby je wybierać.
- Na ekranie [Sortuj] można także przeciągać elementy palcem, aby zmieniać kolejność ich wyświetlania.

Przed użyciem

Przewodnik podstawowy

Przewodnik zaawansowany

Podstawowe informacje o aparacie

Tryb automatyczny/tryb hybrydowy automatyczny

Inne tryby fotografowania

Tryb P

Tryb Tv, Av, M i C

Tryb wyświetlania

Funkcje Wi-Fi

Menu ustawień

Aksesoria

Dodatek

Skorowidz



Tryb wyświetlania

Przyjemne oglądanie zdjęć oraz przeszukiwanie ich i edytowanie na wiele sposobów

- Aby przygotować aparat do tych czynności, naciśnij przycisk [▶] w celu włączenia trybu wyświetlania.



- Wyświetlanie i edycja zdjęć, których nazwy zostały zmienione za pomocą komputera lub które były już modyfikowane przy jego użyciu albo zostały wykonane innym aparatem, może okazać się niemożliwe.

Wyświetlanie

▶ Zdjęcia ▶ Filmy

Zarejestrowane zdjęcia lub filmy można wyświetlać na ekranie w poniższy sposób.

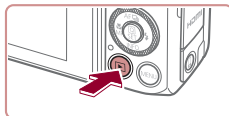

1 Przejdź do trybu wyświetlania.

- Naciśnij przycisk [▶].
- Pojawi się ostatnio wykonane zdjęcie.



2 Wybierz zdjęcie.

- Aby wyświetlić poprzednie zdjęcie, naciśnij przycisk [◀] lub obróć pokrętkę [⦿] w lewo. Aby wyświetlić następne zdjęcie, naciśnij przycisk [▶] lub obróć pokrętkę [⦿] w prawo.
- Aby szybko przeglądać zdjęcia za pomocą przycisków [◀][▶], należy je dodatkowo przytrzymać po naciśnięciu.

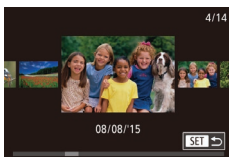

- Aby przejść do tego ekranu (czyli do trybu przewijania), obróć szybko pokrętkę [⦿]. W trybie tym można przeglądać zdjęcia za pomocą pokrętła [⦿].
- Aby powrócić do wyświetlania pojedynczego zdjęcia, naciśnij przycisk [⦿].
- Aby przeglądać zdjęcia pogrupowane według daty rejestracji, skorzystaj w trybie przewijania z przycisków [▲][▼].
- Filmy są oznaczone ikoną [SET ▶]. Aby je odtwarzać, przejdź do punktu 3.



Przed użyciem

Przewodnik podstawowy

Przewodnik zaawansowany

Podstawowe informacje o aparacie

Tryb automatyczny/tryb hybrydowy automatyczny

Inne tryby fotografowania

Tryb P

Tryb Tv, Av, M i C

Tryb wyświetlania

Funkcje Wi-Fi

Menu ustawień

Aksesoria

Dodatek

Skorowidz





3 Odtwórz filmy.

- Aby rozpocząć odtwarzanie, naciśnij przycisk [▶] w celu uzyskania dostępu do panelu odtwarzania filmów, wybierz ikonę [▶] za pomocą przycisków [▲][▼], a następnie naciśnij ponownie przycisk [▶].



4 Wyreguluj głośność.

- Do regulacji głośności służą przyciski [▲][▼].
- Po zniknięciu wskaźnika głośności (1) z wyświetlacza do regulacji głośności służą przyciski [▲][▼].

(1) 5 Wstrzymaj odtwarzanie.

- Aby wstrzymać lub wznowić odtwarzanie, naciśnij przycisk [⏸].
- Po zakończeniu filmu pojawi się ikona [SET ▶].



- Aby przełączyć aparat z trybu wyświetlania do trybu fotografowania, naciśnij przycisk migawki do połowy.
- Aby wyłączyć funkcję przewijania, wybierz kolejno: MENU [⏏31] ▶ kartę [▶]5 ▶ opcję [Przewijanie] ▶ ustawienie [Wyt.].
- Aby po przejściu do trybu wyświetlania pojawiało się na ekranie ostatnie wyświetlane zdjęcie, wybierz kolejno: MENU [⏏31] ▶ kartę [▶]5 ▶ opcję [Kontyn.wyśw] ▶ ustawienie [Ost. zdjec].
- Aby zmienić efekt przejścia między zdjęciami, przejdź do MENU [⏏31] i wybierz odpowiedni efekt na karcie [▶]5, korzystając z opcji [Efekt przejścia].

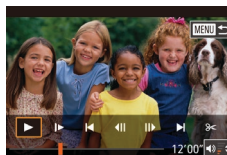
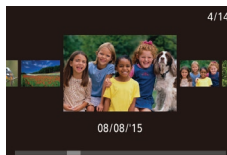

Obsługa za pomocą ekranu dotykowego

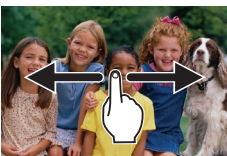

- Aby wyświetlić następné zdjęcie, przeciągnij palcem po ekranie w lewo, aby natomiast wyświetlić poprzednie zdjęcie, przeciągnij w prawo.

- Aby przejść do trybu przewijania, kilkakrotnie przeciągnij szybko palcem po ekranie w lewo lub w prawo.
- W trybie przewijania możesz też przeglądać zdjęcia, przeciągając palcem po ekranie w lewo lub w prawo.
- Dotknięcie środkowego zdjęcia powoduje przywrócenie wyświetlania pojedynczych zdjęć.
- Aby w trybie przewijania przeglądać zdjęcia pogrupowane według dat rejestracji, przeciągnij szybko palcem w górę lub w dół.
- Aby rozpocząć odtwarzanie filmu, dotknij ikony [▶] w punkcie 2 w podrozdziale „Wyświetlanie” [⏏105].
- Aby wyregulować poziom głośności podczas odtwarzania filmu, szybko przeciągnij palcem w górę lub w dół ekranu.
- Aby zatrzymać odtwarzanie, dotknij ekranu. Pojawi się ekran widoczny po lewej stronie i będą możliwe do wykonania poniższe czynności.
- Dotknij ikony [🔊], aby wyświetlić panel głośności, a następnie wyreguluj głośność za pomocą przycisków [▲][▼]. Przy głośności na poziomie 0 pojawia się ikona [🔊].
- Aby przełączać klatki, dotykaj paska przewijania albo przeciągnij w lewo lub w prawo.
- Aby wznowić odtwarzanie, dotknij ikony [▶].
- Aby powrócić do ekranu przedstawionego w punkcie 2 w podrozdziale „Wyświetlanie” [⏏105], dotknij ikony [MENU ⏏].

Przed użyciem

Przewodnik podstawowy

Przewodnik zaawansowany

Podstawowe informacje o aparacie

Tryb automatyczny/tryb hybrydowy automatyczny

Inne tryby fotografowania

Tryb P

Tryb Tv, Av, M i C

Tryb wyświetlania

Funkcje Wi-Fi

Menu ustawień

Aksesoria

Dodatek

Skorowidz



Przełączanie trybów wyświetlania

► Zdjęcia ► Filmy

Naciśnij przycisk [INFO], aby wyświetlić na ekranie inne informacje lub ukryć widoczne informacje. Szczegóły dotyczące wyświetlanych informacji można znaleźć w podrozdziale „Wyświetlanie (Ekran informacji szczegółowych)” (192).

Otwórz ekran, aby uaktywnić go po włączeniu aparatu. Spowoduje to wyłączenie wizjera. I podobnie zamknięcie ekranu (w taki sposób, aby jego powierzchnia przylegała do tylnej ścianki aparatu), spowoduje jego wyłączenie i jednoczesne uaktywnienie wizjera (20).

	Brak ekranu informacyjnego
	Ekran informacji podstawowych
	Ekran informacji szczegółowych
	Histogram RGB i ekran informacyjny GPS



- Przełączanie trybów wyświetlania jest niemożliwe, gdy aparat jest podłączony przez sieć Wi-Fi do urządzeń innych niż drukarki.

Ostrzeżenie o prześwietleniu (dla najjaśniejszych obszarów zdjęcia)

► Zdjęcia ► Filmy

Najjaśniejsze obszary zdjęcia, które zostały prześwietlone, migają na ekranie informacji szczegółowych (107).

Histogram

► Zdjęcia ► Filmy

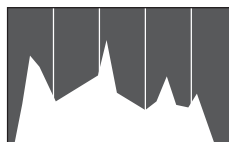

- Wykres na ekranie informacji szczegółowych (107) to histogram, który ilustruje rozkład jasności na zdjęciu. Oś pozioma odnosi się do stopnia jasności, a oś pionowa wskazuje, jak duża część zdjęcia osiąga dany poziom jasności. Histogram umożliwia sprawdzenie ekspozycji.
- Histogram można również wyświetlić podczas fotografowania (100, 191).

Histogram RGB i ekran informacyjny GPS

► Zdjęcia ► Filmy

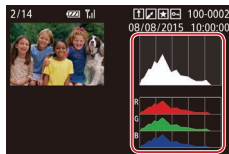

- Histogram RGB przedstawia na osi poziomej rozkład na zdjęciu odcieni kolorów czerwonego, zielonego i niebieskiego. Oś pozioma odnosi się do jasności składowej R, G lub B, a oś pionowa wskazuje, jak duża część zdjęcia osiąga dany poziom jasności. Histogram ten umożliwia sprawdzanie charakterystyki kolorów obrazu.

Przed użyciem

Przewodnik podstawowy

Przewodnik zaawansowany

Podstawowe informacje o aparacie

Tryb automatyczny/tryb hybrydowy automatyczny

Inne tryby fotografowania

Tryb P

Tryb Tv, Av, M i C

Tryb wyświetlania

Funkcje Wi-Fi

Menu ustawień

Aksesoria

Dodatek

Skorowidz



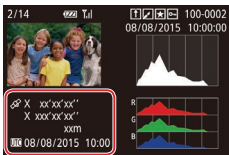

- Używając smartfonu podłączonego bezprzewodowo do aparatu przy użyciu sieci Wi-Fi, można dodawać do zdjęć w aparacie znaczniki geograficzne, zawierające takie informacje, jak długość i szerokość geograficzna oraz wysokość (📖155). Informacje te można wyświetlać na ekranie informacyjnym GPS.
- Długość geograficzna, szerokość geograficzna, wysokość i czas UTC (data i godzina rejestracji) są wyświetlane kolejno od góry.



• W przypadku elementów niedostępnych w smartfonie lub zapisanych nieprawidłowo zamiast wartości numerycznych wyświetlane są znaki [---].



- UTC: skoordynowany czas uniwersalny (ang. Coordinated Universal Time), który jest zasadniczo odpowiednikiem czasu Greenwich.
- Ekran informacyjny GPS jest niedostępny w przypadku zdjęć, które nie zawierają tych informacji.



- Aby przełączyć między histogramem RGB (wyświetlanym tylko dla zdjęć) a ekranem informacyjnym GPS, przeciągnij palcem dolną połowę ekranu w górę lub w dół na ekranie informacji szczegółowych.

Wyświetlanie krótkich klipów nagranych w trybie Zdjęcie twórcze (filmy z trybu zdjęć twórczych)

▶ Zdjęcia ▶ Filmy

Możesz odtwarzać filmy z trybu zdjęć twórczych nagrane w trybie (📖58).

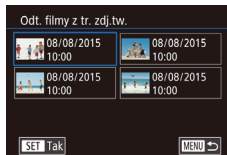
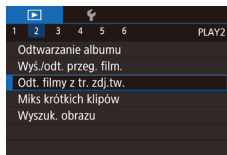

Wyświetlanie krótkich filmów utworzonych podczas wykonywania zdjęć (Przegląd filmowy)

▶ Zdjęcia ▶ Filmy

Przeglądy filmowe nagrane automatycznie w trybie (📖37) w danym dniu wykonywania zdjęć można wyświetlać w poniższy sposób.



1 Wybierz film.

- Naciśnij przycisk [MENU] i na karcie [📖2] wybierz opcję [Odt. filmy z tr. zdj.tw.] (📖31).

2 Odtwórz film.

- Wybierz film i naciśnij przycisk [SET], aby go odtworzyć.

1 Wybierz zdjęcie.

- Zdjęcia wykonane w trybie (📖37) są oznaczone ikoną (📖37).
- Wybierz zdjęcie oznaczone ikoną (📖37) i naciśnij przycisk [SET].

2 Odtwórz przegląd filmowy.

- Za pomocą przycisków [▲][▼] wybierz ikonę (📖37), a następnie naciśnij przycisk [SET].
- Rozpocznie się odtwarzanie od początku filmu nagranego automatycznie w danym dniu wykonywania zdjęć.



- Po chwili ikona (📖37) zniknie z monitora aparatu, jeśli został w nim wyłączony ekran informacyjny (📖107).

Przed użyciem

Przewodnik podstawowy

Przewodnik zaawansowany

Podstawowe informacje o aparacie

Tryb automatyczny/tryb hybrydowy automatyczny

Inne tryby fotografowania

Tryb P

Tryb Tv, Av, M i C

Tryb wyświetlania

Funkcje Wi-Fi

Menu ustawień

Aksesoria

Dodatek

Skorowidz



Wyświetlanie według daty

Przeglądy filmowe można wyświetlać według daty.

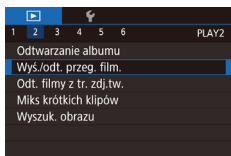

- Naciśnij przycisk [MENU], na karcie [▶2] wybierz opcję [Wyś./odt. przeg. film.], a następnie dotknij jednej z dat (📅31).

■ Sprawdzanie osób wykrytych za pomocą funkcji Identyfikacja twarzy

▶ Zdjęcia ▶ Filmy

Po przełączeniu aparatu w tryb wyświetlania ekranu informacji podstawowych (📖107) zostaną wyświetlone imiona maksymalnie pięciu osób zarejestrowanych za pomocą funkcji Identyfikacja twarzy (📖46).



- Naciśnij przycisk [INFO], aż zostanie włączony tryb wyświetlania informacji podstawowych, a następnie wybierz jedno ze zdjęć za pomocą przycisków [◀][▶] lub pokrętła (🌀).
- Na wykrytych osobach zostaną wyświetlone imiona.



- Jeśli nie chcesz, aby na zdjęciach wykonywanych za pomocą funkcji Identyfikacja twarzy widniały imiona, wybierz kolejno: MENU (📖31) ▶ kartę [▶3] ▶ menu [Infor. o iden. twarzy] ▶ opcję [Wyśw. nazwy] ▶ ustawienie [Wyt.].

Przeglądanie i filtrowanie zdjęć

■ Nawigowanie wśród zdjęć wyświetlanych w postaci miniatur

▶ Zdjęcia ▶ Filmy

Dzięki wyświetlaniu wielu zdjęć w postaci miniatur można szybko odnajdywać poszukiwane fotografie.

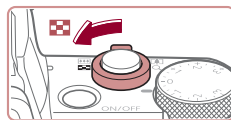

1 Wyświetl zdjęcia w postaci miniatur.

- Aby wyświetlić zdjęcia w postaci miniatur, przesun dźwignię powiększenia w stronę symbolu [🔍]. Ponowne przesunięcie dźwigni w tę samą stronę pozwala zwiększyć liczbę widocznych zdjęć.
- Aby wyświetlić mniejszą liczbę zdjęć, przesun dźwignię powiększenia w stronę symbolu [Q]. Liczba zdjęć zmniejsza się po każdorazowym poruszeniu dźwigni.



2 Wybierz zdjęcie.

- Do przewijania zdjęć służy pokrętło (🌀).
- Wybierz zdjęcie za pomocą przycisków [▲][▼][◀][▶].
- Wokół wybranego zdjęcia pojawia się pomarańczowa ramka.
- Aby obejrzeć wybrane zdjęcie w trybie wyświetlania pojedynczych zdjęć, naciśnij przycisk [📄].



- Aby wyłączyć efekt wyświetlania 3D (widoczny po naciśnięciu i przytrzymaniu przycisków [▲][▼] lub szybkim obróceniu pokrętła (🌀)), wybierz kolejno: MENU (📖31) ▶ kartę [▶5] ▶ opcję [Efekt miniatur] ▶ ustawienie [Wyt.].

Przed użyciem

Przewodnik podstawowy

Przewodnik zaawansowany

Podstawowe informacje o aparacie

Tryb automatyczny/tryb hybrydowy automatyczny

Inne tryby fotografowania

Tryb P

Tryb Tv, Av, M i C

Tryb wyświetlania

Funkcje Wi-Fi

Menu ustawień

Aksesoria

Dodatek

Skorowidz



Obsługa za pomocą ekranu dotykowego



- Zsuń palce, aby przełączyć tryb wyświetlania pojedynczych zdjęć na tryb widoku miniatur.
- Aby wyświetlić więcej miniatur na każdym ekranie, ponownie zsuń palce.
- Przeciągnij w górę lub w dół na ekranie, aby przewinąć wyświetlaną listę zdjęć.
- Aby wyświetlić mniej miniatur na każdym ekranie, rozsuń palce.
- Dotknij zdjęcia, aby je wybrać, a następnie dotknij go ponownie, aby obejrzeć w trybie wyświetlania pojedynczych zdjęć.

Znajdowanie zdjęć spełniających warunki filtra

► Zdjęcia ► Filmy

Aby szybko znaleźć zdjęcia na zapelnionej nimi karcie pamięci, można przefiltrować widok fotografii z użyciem warunków danego filtra. Całe grupy odfiltrowanych zdjęć można też chronić (📖115) i usuwać (📖117) naraz.

★ Ulubione	Wyświetlanie zdjęć oznaczonych jako ulubione (📖120).
🕒 Do dat zdjęć	Wyświetlanie zdjęć wykonanych w określonym dniu.
👤 Ludzie	Wyświetlanie zdjęć z wykrytymi twarzami.
📷 Zdjęcia/film	Wyświetlanie zdjęć, filmów lub filmów nagranych w trybie [📷] (📖37).
👤 Nazwa	Wyświetlanie zdjęć przedstawiających zarejestrowaną osobę (📖46).

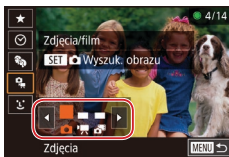

1 Wybierz pierwszy warunek.

- W trybie wyświetlania pojedynczych zdjęć naciśnij przycisk [📷], wybierz w menu ikonę [📷] i wybierz jeden z warunków.
- Po wybraniu ikony [★] lub [👤] można wyświetlać tylko zdjęcia pasujące do tego warunku, korzystając z przycisków [◀][▶] lub pokrętła [🌀]. Aby wykonać jakąś czynność dla całej grupy takich zdjęć, naciśnij przycisk [📷] i przejdź do czynności z punktu 3.

2 Wybierz drugi warunek i wyświetl zdjęcia z użyciem filtra.

- Po wybraniu ikony [📷] lub [👤] jako pierwszego warunku wybierz drugi warunek za pomocą przycisków [◀][▶], a następnie wyświetlaj tylko pasujące zdjęcia przy użyciu pokrętła [🌀].
- Aby przełączyć aparat na wyświetlanie zdjęć z użyciem filtrów, naciśnij przycisk [📷] i przejdź do czynności z punktu 3.
- Po wybraniu ikony [📷] jako pierwszego warunku naciśnij przycisk [📷] i na następnym ekranie wybierz jedną z osób za pomocą przycisków [▲][▼][◀][▶].

3 Wyświetl zdjęcia z użyciem filtra.

- Zdjęcia spełniające warunki będą wyświetlane w żółtych ramkach. Aby wyświetlać tylko te zdjęcia, naciskaj przyciski [◀][▶] lub obracaj pokrętłem [🌀].
- Aby anulować wyświetlanie z użyciem filtrów, naciśnij przycisk [📷], wybierz w menu ikonę [📷], a następnie naciśnij ponownie przycisk [📷].



- Jeśli dla danych warunków aparat nie znalazł żadnych spełniających je zdjęć, warunki te będą niedostępne.

Przed użyciem

Przewodnik podstawowy

Przewodnik zaawansowany

Podstawowe informacje o aparacie

Tryb automatyczny/tryb hybrydowy automatyczny

Inne tryby fotografowania

Tryb P

Tryb Tv, Av, M i C

Tryb wyświetlania

Funkcje Wi-Fi

Menu ustawień

Aksesoria

Dodatek

Skorowidz





- Aby ukrywać lub wyświetlać inne informacje, naciskaj przycisk **INFO**, jak podano w punkcie 3.
- Przy wyświetlaniu znalezionych zdjęć (w punkcie 3) dostępne są opcje przedstawione w podrozdziałach „Nawigowanie wśród zdjęć wyświetlanych w postaci miniatur” (109), „Powiększanie zdjęć” (113) i „Wyświetlanie pokazów przezroczy” (114). Operacje dotyczące obrazów można też stosować do wszystkich znalezionych zdjęć, wybierając w trybie „Ochrona zdjęć” (115) opcję [Chroń wszystkie obr. w wysz.] albo w trybach „Usuwanie wielu zdjęć naraz” (118), „Dodawanie zdjęć do listy drukowania (DPOF)” (182) lub „Dodawanie zdjęć do fotoksiążki” (184) opcję [Wyb. wszyst. obr.w wysz.].
- Jeśli poddasz zdjęcia edycji i zapiszesz je jako nowe (122–127), pojawi się odpowiedni komunikat i znalezione zdjęcia nie będą już wyświetlane.



- Warunki można też zmieniać, dotykając ekranów opisanych w punktach 1 i 2.
- Po wybraniu warunków można wyświetlić odpowiadające im zdjęcia, dotykając ponownie danego warunku.

Przeskakiwanie między zdjęciami za pomocą pokrętła przedniego

► Zdjęcia ► Filmy

Za pomocą pokrętła przedniego można szybko znajdować zdjęcia i przechodzić do nich, filtrując widok fotografii z użyciem warunków danego filtra.

<td>Wyświetlanie zdjęć oznaczonych jako ulubione (120).</td>	Wyświetlanie zdjęć oznaczonych jako ulubione (120).
<td>Umożliwia przeskok do pierwszego zdjęcia z danej grupy fotografii wykonanych w tym samym dniu.</td>	Umożliwia przeskok do pierwszego zdjęcia z danej grupy fotografii wykonanych w tym samym dniu.
<td>Umożliwia przeskakiwanie o 1 zdjęcie.</td>	Umożliwia przeskakiwanie o 1 zdjęcie.
<td>Umożliwia przeskakiwanie o 10 zdjęć.</td>	Umożliwia przeskakiwanie o 10 zdjęć.
<td>Umożliwia przeskakiwanie o 100 zdjęć.</td>	Umożliwia przeskakiwanie o 100 zdjęć.



1 Wybierz jeden z warunków.

- W trybie wyświetlania pojedynczych zdjęć wybierz warunek (czyli metodę przeskoku), obracając pokrętłem [☀️], po czym niezwłocznie posługując się przyciskami [▲][▼].

2 Wyświetl zdjęcia spełniające wybrany warunek lub przeskakuj o określoną liczbę obrazów.

- Obracaj pokrętłem [☀️], aby wyświetlać tylko zdjęcia spełniające warunek, czyli przeskakiwać w przód i w tył o określoną liczbę zdjęć.

Obsługa za pomocą ekranu dotykowego

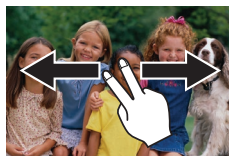

- Do poprzedniego lub następnego zdjęcia można też przechodzić zgodnie z metodą przeskoku wybraną w punkcie 1 w podrozdziale „Przeskok między zdjęciami za pomocą pokrętła przedniego” (111), przeciągając dwoma palcami w lewo lub w prawo.

Wyświetlanie poszczególnych zdjęć należących do grupy

► Zdjęcia ► Filmy

Serie zdjęć (45), zdjęcia wykonywane w trybie [📷] (58) oraz pojedyncze zdjęcia zapisane jako dane źródłowe w trybie [📷] (70) są grupowane i wyświetlany jest tylko pierwszy obraz. Można też jednak wyświetlać poszczególne zdjęcia.



1 Wybierz zgrupowane zdjęcia.

- Za pomocą przycisków [◀][▶] lub pokrętła [☀️] wybierz zdjęcie oznaczone ikoną [SET] [📷].

Przed użyciem

Przewodnik podstawowy

Przewodnik zaawansowany

Podstawowe informacje o aparacie

Tryb automatyczny/tryb hybrydowy automatyczny

Inne tryby fotografowania

Tryb P

Tryb Tv, Av, M i C

Tryb wyświetlania

Funkcje Wi-Fi

Menu ustawień

Aksesoria

Dodatek

Skorowidz





2 Wybierz ikonę [📷].

- Naciśnij przycisk [📷], a następnie wybierz w menu ikonę [📷] (📖30).



3 Wyświetl poszczególne zdjęcia należące do grupy.

- Za pomocą przycisków [◀][▶] lub pokręta [📷] można wyświetlać tylko zdjęcia należące do wybranej grupy.
- Aby anulować odtwarzanie grupy, naciśnij przycisk [📷], wybierz w menu ikonę [📷], a następnie ponownie naciśnij przycisk [📷] (📖30).



- W ramach wyświetlania grupowego (punkt 3) można też szybko przeglądać zdjęcia („Nawigowanie wśród zdjęć wyświetlanych w postaci miniatur” (📖109)) i powiększać je („Powiększanie zdjęć” (📖113)). Wykonywane czynności możesz zastosować do wszystkich zdjęć z danej grupy naraz, wybierając opcję [Chroń wszys. obrazy z grupy] w podrozdziale „Ochrona zdjęć” (📖115), opcję [Wszyst. obrazy z grupy] w podrozdziale „Usuwanie wielu zdjęć naraz” (📖118), opcję [Wybierz wszystkie z grupy] w podrozdziale „Dodawanie zdjęć do listy drukowania (DPOF)” (📖182) lub opcję [Wybierz wszystkie] w podrozdziale „Dodawanie zdjęć do fotoksiążki” (📖184).
- Aby wyłączyć grupowanie zdjęć w celu wyświetlania ich pojedynczo, wybierz kolejno: MENU (📖31) ▶ kartę [📷] ▶ opcję [Grupa obrazów] ▶ ustawienie [Wyt.] (📖31). Zgrupowanych zdjęć nie można jednak rozgrupować w trakcie wyświetlania z osobną.
- W trybie [📷] równoczesny widok wszystkich zdjęć opisany w punkcie 2 w podrozdziale „Automatyczne stosowanie efektów (Zdjęcie twórcze)” (📖58) jest wyświetlany tylko bezpośrednio po wykonaniu fotografii.

Edytowanie informacji dla funkcji Identyfikacja twarzy

W przypadku zauważenia nieprawidłowego imienia podczas odtwarzania można je zmienić lub usunąć. Nie można jednak dodawać imion osobom niewykrytym przez funkcję identyfikacji twarzy (bez wyświetlanych imion) ani osobom, których imiona zostały usunięte.

Zmiana imion

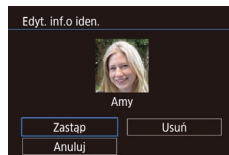
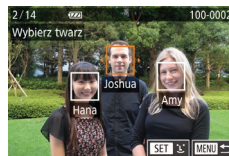
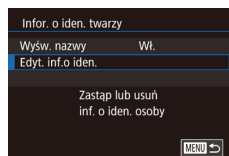

1 Przejdź do ekranu ustawień.

- Naciśnij przycisk [MENU] i na karcie [📷] wybierz opcję [Infor. o iden. twarzy] (📖31).
- Za pomocą przycisków [▲][▼] lub pokręta [📷] wybierz opcję [Edyt. inf. o iden.], a następnie naciśnij przycisk [📷].

2 Wybierz zdjęcie.

- Wybierz jedno ze zdjęć w sposób podany w podrozdziale „Sprawdzanie osób wykrytych za pomocą funkcji Identyfikacja twarzy” (📖109), a następnie naciśnij przycisk [📷].
- Wokół wybranej twarzy pojawia się pomarańczowa ramka. Jeśli na zdjęciu wyświetlanych jest kilka imion, wybierz jedno z nich do zmiany za pomocą przycisków [◀][▶] lub pokręta [📷], a następnie naciśnij przycisk [📷].

3 Wybierz opcję edycyjną.

- Za pomocą przycisków [▲][▼][◀][▶] lub pokręta [📷] wybierz opcję [Zastąp], a następnie naciśnij przycisk [📷].

Przed użyciem

Przewodnik podstawowy

Przewodnik zaawansowany

Podstawowe informacje o aparacie

Tryb automatyczny/tryb hybrydowy automatyczny

Inne tryby fotografowania

Tryb P

Tryb Tv, Av, M i C

Tryb wyświetlania

Funkcje Wi-Fi

Menu ustawień

Aksesoria

Dodatek

Skorowidz



4 Wybierz imię osoby, którą chcesz zastąpić.

- Wykonaj czynności podane w punkcie 2 w podrozdziale „Zastępowanie i dodawanie informacji o twarzy” (📖49), aby wybrać imię osoby, którą chcesz zastąpić.



- Dostęp do ekranu [Edyt. inf.o iden.] można także uzyskać, dotykając zdjęcia na ekranie widocznym w punkcie 2, dotykając ikony [SET] w celu wyświetlenia pomarańczowej ramki, a następnie dotykając twarzy osoby, której imię ma zostać zastąpione.
- Opcje edycyjne można też wybierać, dotykając ich na ekranie widocznym w punkcie 3.

Usuwanie imion

- Na ekranie widocznym w punkcie 3 w podrozdziale „Zmiana imion” (📖112), wybierz opcję [Usuń], a następnie naciśnij przycisk [OK].
- Po pojawieniu się pytania [Usunąć?] wybierz opcję [Tak] za pomocą przycisków [◀][▶] lub pokrętła [🌀], a następnie naciśnij przycisk [OK].

Opcje wyświetlania zdjęć

Powiększanie zdjęć

▶ Zdjęcia ▶ Filmy

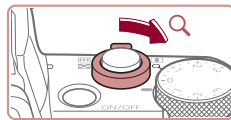

(1)

1 Powiększ zdjęcie.

- Zdjęcie można również powiększać, przesuwając dźwignię powiększenia w stronę symbolu [Q]. Przytrzymanie naciśniętej dźwigni powiększenia umożliwia powiększanie zdjęć do maksymalnego współczynnika (około 10x).
- Przybliżone położenie wyświetlanego obszaru (1) jest wskazywane dla lepszej orientacji.
- Aby pomniejszyć zdjęcie, przesunij dźwignię powiększenia w stronę symbolu [🔍]. Przytrzymując go w tym położeniu, można powrócić do ekranu wyświetlania pojedynczych zdjęć.

2 W razie potrzeby zmieniaj położenie wyświetlanego obszaru i przełączaj zdjęcie.

- Położenie wyświetlanego obszaru można zmieniać za pomocą przycisków [▲][▼][◀][▶].
- Za pomocą pokrętła [🌀] można przełączać między powiększonymi zdjęciami.



- Aby powrócić z ekranu powiększenia do trybu wyświetlania pojedynczych zdjęć, naciśnij przycisk [MENU].
- Ostrość można sprawdzić po wyświetleniu ikony [SET] w celu wyświetlenia miejsca, na które ustawiona jest ostrość (Sprawdzanie ostrości). Jeśli ostrość jest ustawiona na wiele miejsc, można je przełączać za pomocą przycisku [🌀].

Przed użyciem

Przewodnik podstawowy

Przewodnik zaawansowany

Podstawowe informacje o aparacie

Tryb automatyczny/tryb hybrydowy automatyczny

Inne tryby fotografowania

Tryb P

Tryb Tv, Av, M i C

Tryb wyświetlania

Funkcje Wi-Fi

Menu ustawień

Aksesoria

Dodatek

Skorowidz



Obsługa za pomocą ekranu dotykowego



- Aby powiększyć obraz, rozsuń palce.
- Powtarzając tę czynność, można powiększać zdjęcia do maksymalnego współczynnika (około 10x).
- Położenie wyświetlanego obszaru można zmieniać, przeciągając go po ekranie.



- Aby pomniejszyć obraz, zsuń palce.
- Aby przywrócić tryb wyświetlania pojedynczych zdjęć, dotknij ikony **[MENU]**.

Wyświetlanie pokazów przezroczy

► Zdjęcia ► Filmy

Zdjęcia zapisane na karcie pamięci można wyświetlać automatycznie w sposób przedstawiony poniżej.

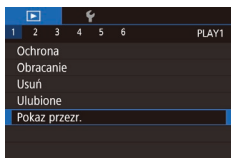

- Naciśnij przycisk **[MENU]** i na karcie **[1]** wybierz opcję **[Pokaz przezr.]** (31).
- Za pomocą przycisków **[▲]**/**[▼]** lub pokrętła **[●]** wybierz opcję **[Start]**, a następnie naciśnij przycisk **[31]**.
- Pokaz przezroczy rozpocznie się kilka sekund po wyświetleniu komunikatu **[Pobieranie obrazu]**.
- Naciśnięcie przycisku **[MENU]** powoduje zatrzymanie pokazu przezroczy.



- Podczas pokazu przezroczy funkcje oszczędzania energii w aparacie (27) są wyłączone.



- Aby wstrzymać lub wznowić pokaz przezroczy, naciśnij przycisk **[31]**.
- Podczas wyświetlania można przełączać zdjęcia za pomocą przycisków **[◀]**/**[▶]** lub pokrętła **[●]**. Aby skorzystać z szybkiego przewijania do przodu lub do tyłu, naciśnij i przytrzymaj odpowiednio przycisk **[◀]** lub **[▶]**.
- Na ekranie wyświetlanym po wybraniu opcji **[Nastawy]** i naciśnięciu przycisku **[31]** można skonfigurować powtarzanie pokazu slajdów, czas wyświetlania każdego zdjęcia i efekt przejścia między zdjęciami (31).



- Pokaz przezroczy można też przerwać, dotykając ekranu.

Przed użyciem

Przewodnik podstawowy

Przewodnik zaawansowany

Podstawowe informacje o aparacie

Tryb automatyczny/tryb hybrydowy automatyczny

Inne tryby fotografowania

Tryb P

Tryb Tv, Av, M i C

Tryb wyświetlania

Funkcje Wi-Fi

Menu ustawień

Aksesoria

Dodatek

Skorowidz



Ochrona zdjęć

► Zdjęcia ► Filmy

Warto chronić ważne zdjęcia, aby zapobiegać ich przypadkowemu usunięciu (📖117).



- Naciśnij przycisk [OK], a następnie kolejno wybierz w menu ikony [Ochrona] i [Ochrona] (za pomocą przycisków [◀][▶] lub pokrętła [🌀]). Pojawi się ikona [Ochrona].
- Aby anulować ochronę, wybierz ustawienie [OFF]. Ikona [Ochrona] zniknie z ekranu.



• Chronione zdjęcia na karcie pamięci zostaną usunięte w przypadku jej sformatowania (📖160).



• Chronionych zdjęć nie można usuwać za pomocą dostępnej w aparacie funkcji kasowania. Aby usuwać je w ten sposób, należy najpierw anulować ochronę.

Za pomocą menu

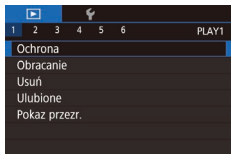

1 Przejdź do ekranu ustawień.

- Naciśnij przycisk [MENU] i na karcie [▶]1 wybierz opcję [Ochrona] (📖31).

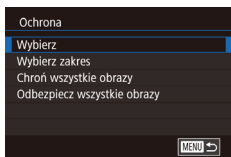

2 Określ sposób wyboru.

- Wybierz odpowiednie ustawienie (📖31).
- Aby powrócić do ekranu menu, naciśnij przycisk [MENU].

Wybieranie pojedynczych zdjęć

1 Wybierz opcję [Wybierz].

- Wybierz opcję [Wybierz] w sposób podany w podrozdziale „Za pomocą menu” (📖115), a następnie naciśnij przycisk [OK].



2 Wybierz zdjęcie.

- Wybierz zdjęcie za pomocą przycisków [◀][▶] lub pokrętła [🌀], a następnie naciśnij przycisk [OK]. Pojawi się ikona [Ochrona].
- Aby anulować wybieranie, naciśnij ponownie przycisk [OK]. Ikona [Ochrona] zniknie z ekranu.
- Aby wybrać inne zdjęcia, powtarzaj powyższą procedurę.

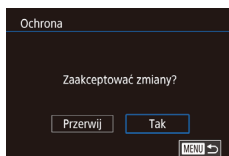

3 Włącz ochronę zdjęcia.

- Naciśnij przycisk [MENU]. Pojawi się komunikat potwierdzający.
- Za pomocą przycisków [◀][▶] lub pokrętła [🌀] wybierz opcję [Tak], a następnie naciśnij przycisk [OK].



• Zdjęcia nie będą chronione, jeśli przed wykonaniem czynności podanych w punkcie 3 nastąpi zmiana trybu fotografowania lub wyłączenie aparatu.



• Zdjęcia można też wybierać lub usuwać, dotykając ekranu w punkcie 2, a do ekranu potwierdzenia można przejść, dotykając ikony [MENU].

• Zdjęcia można też chronić, dotykając opcji [Tak] na ekranie widocznym w punkcie 3.

Przed użyciem

Przewodnik podstawowy

Przewodnik zaawansowany

Podstawowe informacje o aparacie

Tryb automatyczny/tryb hybrydowy automatyczny

Inne tryby fotografowania

Tryb P

Tryb Tv, Av, M i C

Tryb wyświetlania

Funkcje Wi-Fi

Menu ustawień

Aksesoria

Dodatek

Skorowidz



Wybieranie zakresu

1 Wybierz opcję [Wybierz zakres].

- Wybierz opcję [Wybierz zakres] w sposób podany w podrozdziale „Za pomocą menu” (115), a następnie naciśnij przycisk [OK].

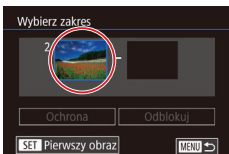

2 Wybierz zdjęcie początkowe.

- Naciśnij przycisk [OK].



- Wybierz zdjęcie za pomocą przycisków [Left][Right] lub pokrętła [Dial], a następnie naciśnij przycisk [OK].

3 Wybierz zdjęcie końcowe.

- Naciśnij przycisk [Right], aby wybrać opcję [Ostatni obraz], a następnie naciśnij przycisk [OK].

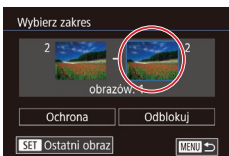

- Wybierz zdjęcie za pomocą przycisków [Left][Right] lub pokrętła [Dial], a następnie naciśnij przycisk [OK].
- Zdjęć poprzedzających zdjęcie początkowe nie można wybierać jako zdjęcia końcowego.

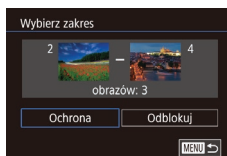

4 Włącz ochronę zdjęć.

- Naciśnij przyciski [Down], aby wybrać opcję [Ochrona], a następnie naciśnij przycisk [OK].



- Zdjęcia początkowe i końcowe można też wybierać za pomocą pokrętła [Dial], gdy wyświetlany jest górny ekran widoczny w punktach 2–3.
- Aby anulować ochronę grup zdjęć, wybierz w punkcie 4 opcję [Odblokuj].



- Ekran wyboru zdjęcia początkowego i końcowego można też wyświetlić, dotykając jednego ze zdjęć u góry ekranu widocznego w punkcie 2 lub 3.
- Zdjęcia można też chronić, dotykając opcji [Ochrona] na ekranie widocznym w punkcie 4.

Włączanie ochrony wszystkich zdjęć naraz

1 Wybierz opcję [Chroń wszystkie obrazy].

- Wybierz opcję [Chroń wszystkie obrazy] w sposób podany w podrozdziale „Za pomocą menu” (115), a następnie naciśnij przycisk [OK].

2 Włącz ochronę zdjęć.

- Za pomocą przycisków [Left][Right] lub pokrętła [Dial] wybierz opcję [Tak], a następnie naciśnij przycisk [OK].

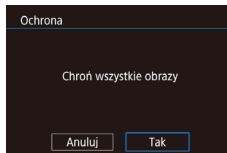

Przed użyciem

Przewodnik podstawowy

Przewodnik zaawansowany

Podstawowe informacje o aparacie

Tryb automatyczny/tryb hybrydowy automatyczny

Inne tryby fotografowania

Tryb P

Tryb Tv, Av, M i C

Tryb wyświetlania

Funkcje Wi-Fi

Menu ustawień

Aksesoria

Dodatek

Skorowidz



Wyłączanie ochrony wszystkich zdjęć naraz

Można wyłączyć ochronę wszystkich zdjęć naraz.

Aby wyłączyć ochronę, wybierz opcję [Odbezpiecz wszystkie obrazy] w punkcie 1 procedury „Włączanie ochrony wszystkich zdjęć naraz”, a następnie wykonaj czynności podane w punkcie 2.

Usuwanie obrazów

▶ Zdjęcia ▶ Filmy

Niepotrzebne zdjęcia można wybierać i usuwać pojedynczo. Należy przy tym zachować ostrożność, ponieważ usuniętych zdjęć nie można odzyskać. Chronionych zdjęć nie można jednak usuwać (📖 115).

1 Wybierz zdjęcie, które ma zostać usunięte.

- Wybierz zdjęcie za pomocą przycisków [◀][▶] lub pokrętła [🔍].



2 Usuń zdjęcie.

- Naciśnij przycisk [🗑️].
- Po pojawieniu się pytania [Usunąć?] wybierz opcję [Usuń] za pomocą przycisków [◀][▶] lub pokrętła [🔍], a następnie naciśnij przycisk [🗑️].
- Bieżące zdjęcie zostanie usunięte.
- Aby anulować usuwanie, za pomocą przycisków [◀][▶] lub pokrętła [🔍] wybierz opcję [Anuluj], a następnie naciśnij przycisk [🗑️].



- W przypadku zdjęć zarejestrowanych zarówno w formacie RAW, jak i w formacie JPEG naciśnięcie przycisku [🗑️] w trakcie wyświetlania zdjęcia daje możliwość wyboru jednej z trzech opcji: [Usuń RAW], [Usuń JPEG] lub [Usuń RAW+JPEG].



- Bieżące zdjęcie można też usunąć, dotykając opcji [Usuń] na ekranie widocznym w punkcie 2.
- Zdjęcia można także usuwać, korzystając z dotknięć (📖 121).

Przed użyciem

Przewodnik podstawowy

Przewodnik zaawansowany

Podstawowe informacje o aparacie

Tryb automatyczny/tryb hybrydowy automatyczny

Inne tryby fotografowania

Tryb P

Tryb Tv, Av, M i C

Tryb wyświetlania

Funkcje Wi-Fi

Menu ustawień

Aksesoria

Dodatek

Skorowidz



Usuwanie wielu zdjęć naraz

Można wybierać wiele zdjęć do usunięcia naraz. Należy przy tym zachować ostrożność, ponieważ usuniętych zdjęć nie można odzyskać. Chronionych zdjęć nie można jednak usuwać (📖115).

Określanie sposobu wyboru

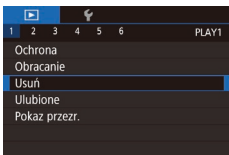

1 Przejdź do ekranu ustawień.

- Naciśnij przycisk [MENU] i na karcie [▶1] wybierz opcję [Usuń] (📖31).



2 Określ sposób wyboru.

- Wybierz sposób wyboru za pomocą przycisków [▲][▼] lub pokrętła [🌀], a następnie naciśnij przycisk [📏].
- Aby powrócić do ekranu menu, naciśnij przycisk [MENU].

Wybieranie pojedynczych zdjęć

1 Wybierz opcję [Wybierz].

- Wybierz opcję [Wybierz] w sposób podany w podrozdziale „Określanie sposobu wyboru” (📖118), a następnie naciśnij przycisk [📏].

2 Wybierz zdjęcie.

- Po wybraniu zdjęcia w sposób podany w punkcie 2 w podrozdziale „Wybieranie pojedynczych zdjęć” (📖115) na ekranie pojawi się ikona [✓].

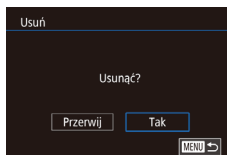

3 Usuń zdjęcia.

- Naciśnij przycisk [MENU]. Pojawi się komunikat potwierdzający.
- Za pomocą przycisków [◀][▶] lub pokrętła [🌀] wybierz opcję [Tak], a następnie naciśnij przycisk [📏].



- Wybieranie zdjęcia zarejestrowanego zarówno w formacie RAW, jak i w formacie JPEG spowoduje usunięcie obu wersji.

Wybieranie zakresu

1 Wybierz opcję [Wybierz zakres].

- Wybierz opcję [Wybierz zakres] w sposób podany w podrozdziale „Określanie sposobu wyboru” (📖118), a następnie naciśnij przycisk [📏].

2 Wybierz zdjęcia.

- Aby wskazać zdjęcia, wykonaj czynności podane w punktach 2–3 w podrozdziale „Wybieranie zakresu” (📖116).

3 Usuń zdjęcia.

- Naciśnij przycisk [▼], aby wybrać opcję [Usuń], a następnie naciśnij przycisk [📏].

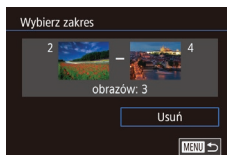

Przed użyciem

Przewodnik podstawowy

Przewodnik zaawansowany

Podstawowe informacje o aparacie

Tryb automatyczny/tryb hybrydowy automatyczny

Inne tryby fotografowania

Tryb P

Tryb Tv, Av, M i C

Tryb wyświetlania

Funkcje Wi-Fi

Menu ustawień

Aksesoria

Dodatek

Skorowidz



Wybieranie wszystkich zdjęć naraz

1 Wybierz opcję [Wybierz wszystkie].

- Wybierz opcję [Wybierz wszystkie] w sposób podany w podrozdziale „Określanie sposobu wyboru” (📖118), a następnie naciśnij przycisk [👉].

2 Usuń zdjęcia.

- Za pomocą przycisków [◀][▶] lub pokrętki [🌀] wybierz opcję [Tak], a następnie naciśnij przycisk [👉].

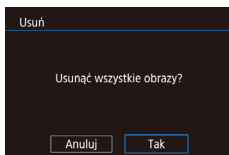

Obracanie zdjęć

▶ Zdjęcia ▶ Filmy

Zmiany układu zdjęcia i zapisania go można dokonać w przedstawiony poniżej sposób.

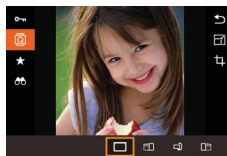

1 Wybierz ikonę [🔄].

- Naciśnij przycisk [👉], a następnie wybierz w menu ikonę [🔄] (📖30).

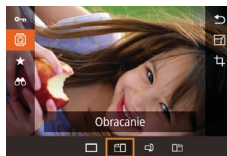

2 Obróć zdjęcie.

- Naciśnij przycisk [◀] lub [▶] w zależności od wybranego kierunku. Każde naciśnięcie przycisku powoduje obrót zdjęcia o 90°. Aby zatwierdzić ustawienie, naciśnij przycisk [👉].



- Nie można obracać zdjęć, jeśli dla opcji [Auto-obracanie] wybrano ustawienie [Wyt.] (📖120).

Za pomocą menu

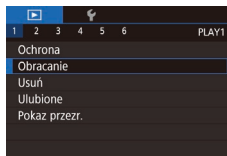

1 Wybierz opcję [Obracanie].

- Naciśnij przycisk [MENU] i na karcie [1] wybierz opcję [Obracanie] (📖31).

Przed użyciem

Przewodnik podstawowy

Przewodnik zaawansowany

Podstawowe informacje o aparacie

Tryb automatyczny/tryb hybrydowy automatyczny

Inne tryby fotografowania

Tryb P

Tryb Tv, Av, M i C

Tryb wyświetlania

Funkcje Wi-Fi

Menu ustawień

Aksesoria

Dodatek

Skorowidz



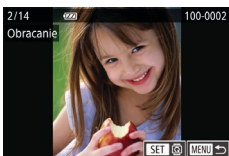

2 Obróć zdjęcie.

- Wybierz zdjęcie za pomocą przycisków [◀][▶] lub pokrętła [🌀].
- Każde naciśnięcie przycisku [🌀] powoduje obrót zdjęcia o 90°.
- Aby powrócić do ekranu menu, naciśnij przycisk [MENU].



- Na ekranie przedstawionym w punkcie 2 można dotknąć ikony [SET] w celu przywrócenia pierwotnego poziomu lub dotknąć ikony [MENU] w celu powrótca do ekranu fotografowania.

Wyłączanie automatycznego obracania

Wykonując poniższe czynności, można wyłączyć funkcję automatycznego obracania zdjęć, która powoduje obracanie zdjęć odpowiednio do bieżącej orientacji aparatu.

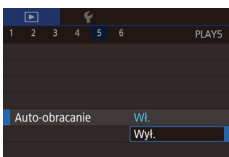

- Naciśnij przycisk [MENU], na karcie [▶]5 wybierz opcję [Auto-obracanie], a następnie wybierz ustawienie [Wyt.] (📖31).



- Nie można obracać zdjęć (📖119), jeśli dla opcji [Auto-obracanie] wybrano ustawienie [Wyt.]. Ponadto obrócone już zdjęcia będą wyświetlane w ich pierwotnej orientacji.

Oznaczanie zdjęć jako ulubionych

▶ Zdjęcia ▶ Filmy

Można porządkować zdjęcia, oznaczając je jako ulubione. Wybierając jedną z kategorii w trybie wyświetlania z użyciem filtrów, można ograniczyć czynności opisane w poniższych podrozdziałach tylko do tych zdjęć.

- „Wyświetlanie” (📖105), „Wyświetlanie pokazów przezroczy” (📖114), „Ochrona zdjęć” (📖115), „Usuwanie obrazów” (📖117), „Dodawanie zdjęć do listy drukowania (DPOF)” (📖182), „Dodawanie zdjęć do fotoksiążki” (📖184)



- Naciśnij przycisk [🌀], a następnie wybierz w menu ikonę [★] (📖30).
- Aby usunąć oznaczenie zdjęcia, powtórz poprzednią procedurę, wybierając ustawienie [OFF], a następnie naciśnij przycisk [🌀].

Za pomocą menu

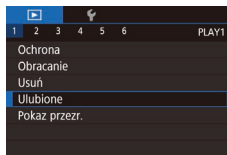

1 Wybierz opcję [Ulubione].

- Naciśnij przycisk [MENU] i na karcie [▶]1 wybierz opcję [Ulubione] (📖31).



2 Wybierz zdjęcie.

- Wybierz zdjęcie za pomocą przycisków [◀][▶] lub pokrętła [🌀], a następnie naciśnij przycisk [🌀]. Pojawi się ikona [★].
- Aby usunąć oznaczenie zdjęcia, naciśnij ponownie przycisk [🌀]. Ikona [★] zniknie z ekranu.
- Aby wybrać kolejne zdjęcia, powtarzaj powyższą procedurę.

Przed użyciem

Przewodnik podstawowy

Przewodnik zaawansowany

Podstawowe informacje o aparacie

Tryb automatyczny/tryb hybrydowy automatyczny

Inne tryby fotografowania

Tryb P

Tryb Tv, Av, M i C

Tryb wyświetlania

Funkcje Wi-Fi

Menu ustawień

Aksesoria

Dodatek

Skorowidz



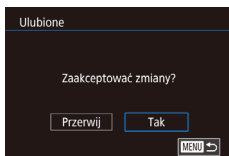

3 Zakończ wprowadzanie ustawień.

- Naciśnij przycisk [MENU]. Pojawi się komunikat potwierdzający.
- Za pomocą przycisków [◀][▶] lub pokrętki [🌀] wybierz opcję [Tak], a następnie naciśnij przycisk [👉].



- Zdjęcia nie zostaną oznaczone jako ulubione, jeśli przed wykonaniem czynności podanych w punkcie 3 nastąpi zmiana trybu fotografowania lub wyłączenie aparatu.



- Oznaczenie zdjęć jako ulubionych ułatwia ich dodawanie podczas tworzenia albumów (📖128).



- Bieżące zdjęcia można też wybierać lub usuwać, dotykając ekranu widocznego w punkcie 2.
- Zdjęcia można też oznaczać jako ulubione, korzystając z dotknięć (📖121).

Wygodne sterowanie: czynności dotykowe

▶ Zdjęcia ▶ Filmy

W trybie wyświetlania pojedynczych zdjęć można szybko i łatwo uaktywniać funkcje, które zostały przypisane do czterech gestów dotykowych (dotknięcia).

■ Korzystanie z funkcji przypisanych do dotknięć



- Przeciągnij po ekranie w pokazany sposób.
- Uaktywni się funkcja przypisana do dotknięcia [◀].

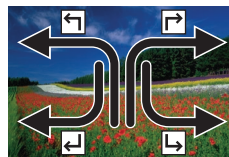

- I podobnie możesz włączać funkcje przypisane do dotknięć [▶], [◀] i [↔], przeciągając odpowiednio po ekranie.
- W razie potrzeby możesz dostosowywać funkcje przypisane do dotknięć.

■ Zmiana funkcji przypisanych do dotknięć

Najczęściej wykonywane czynności związane z obsługą aparatu można uprościć, przypisując im wzorce przeciągania po ekranie.

1 Przejdź do ekranu ustawień.

- Naciśnij przycisk [MENU], a następnie na karcie [📷6] wybierz opcję [Ustaw dotknięcia] (📖31).

Przed użyciem

Przewodnik podstawowy

Przewodnik zaawansowany

Podstawowe informacje o aparacie

Tryb automatyczny/tryb hybrydowy automatyczny

Inne tryby fotografowania

Tryb P

Tryb Tv, Av, M i C

Tryb wyświetlania

Funkcje Wi-Fi

Menu ustawień

Akcesoria

Dodatek

Skorowidz



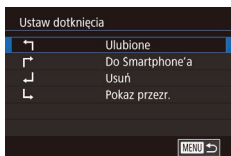

2 Przypisz jedną z funkcji do typu dotknięcia.

- Za pomocą przycisków [▲][▼] lub pokrętki [🌀] wybierz wzorzec przeciągania, a następnie naciśnij przycisk [👉].
- Za pomocą przycisków [▲][▼] lub pokrętki [🌀] wybierz funkcję do przypisania.

Funkcje, które można przypisać

Pokaz przezroczy	Umożliwia rozpoczęcie pokazu przezroczy.
Usuń	Umożliwia usunięcie zdjęcia.
Ochrona	Umożliwia włączanie ochrony zdjęcia oraz wyłączenie jej.
Obracanie	Umożliwia obracanie zdjęcia.
Ulubione	Umożliwia oznaczanie zdjęć jako ulubionych oraz usuwanie tego oznaczenia.
Następne ulubione	Umożliwia przełączanie na następne zdjęcie oznaczone jako ulubione.
Poprzed. ulubione	Umożliwia przełączanie na poprzednie zdjęcie oznaczone jako ulubione.
Następna data	Umożliwia przełączanie na pierwsze zdjęcie z następną datą rejestracji.
Poprzednia data	Umożliwia przełączanie na pierwsze zdjęcie z wcześniejszą datą rejestracji.
Do aparatu	
Do Smartphone'a	Uzyskaj dostęp do ekranu połączenia Wi-Fi.
Do komputera	Szczegółowe informacje na temat funkcji Wi-Fi można znaleźć w podrozdziale „Funkcje Wi-Fi” (📖133).
Do drukarki	
Do usł. sieci Web	

Edytowanie zdjęć



- Zdjęcia można edytować (📖122–📖125), tylko gdy na karcie pamięci jest wystarczająco dużo wolnego miejsca.



- Dostęp do ekranów edycji różnych funkcji można uzyskać, dotykając zdjęcia po wybraniu danej funkcji w menu.
- Gdy na ekranie edycji wyświetlana jest ikona [MENU], można zamiast naciśnięcia przycisku [MENU] dotknąć ikony [MENU].
- Gdy na ekranie edycji wyświetlana jest ikona [SET], można zamiast naciśnięcia przycisku [SET] dotknąć ikony [SET].

Zmiana rozmiaru zdjęć

▶ Zdjęcia ▶ Filmy

Zapisywanie kopii zdjęć w niższej rozdzielczości.



1 Wybierz rozmiar zdjęcia.

- Naciśnij przycisk [👉], wybierz w menu ikonę [📏], a następnie wybierz wielkość obrazu (📖30).
- Naciśnij przycisk [👉].



2 Zapisz nowe zdjęcie.

- Po pojawieniu się pytania [Zapisać nowy obraz?] wybierz opcję [Tak] za pomocą przycisków [◀][▶] lub pokrętki [🌀], a następnie naciśnij przycisk [👉].
- Zdjęcie zostanie zapisane w nowym pliku.

Przed użyciem

Przewodnik podstawowy

Przewodnik zaawansowany

Podstawowe informacje o aparacie

Tryb automatyczny/tryb hybrydowy automatyczny

Inne tryby fotografowania

Tryb P

Tryb Tv, Av, M i C

Tryb wyświetlania

Funkcje Wi-Fi

Menu ustawień

Aksesoria

Dodatek

Skorowidz



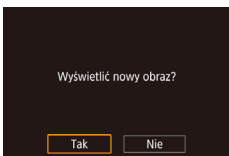

3 Wyświetl nowe zdjęcie.

- Za pomocą przycisków [◀][▶] lub pokrętła [🌀] wybierz opcję [Tak], a następnie naciśnij przycisk [📖].
- Zapisane zdjęcie zostanie wyświetlone.



- Nie można edytować zdjęć wykonanych w rozdzielczości [S].
- Nie można edytować zdjęć RAW.



- Zmiana rozmiaru zdjęć nie obejmuje zwiększania ich rozdzielczości.



- Zapisane zdjęcia można także wyświetlić, dotykając opcji [Tak] na ekranie widocznym w punkcie 3.

Za pomocą menu

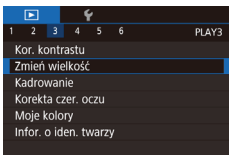

1 Wybierz opcję [Zmień wielkość].

- Naciśnij przycisk [MENU] i na karcie [▶]3 wybierz opcję [Zmień wielkość] [📖31].

2 Wybierz zdjęcie.

- Wybierz zdjęcie za pomocą przycisków [◀][▶] lub pokrętła [🌀], a następnie naciśnij przycisk [📖].

3 Wybierz rozmiar zdjęcia.

- Wybierz rozmiar za pomocą przycisków [◀][▶] lub pokrętła [🌀], a następnie naciśnij przycisk [📖].



4 Zapisz kadr jako nowe zdjęcie i wyświetl je.

- Wykonaj czynności podane w punkcie 2 w podrozdziale „Zmiana rozmiaru zdjęć” [📖122].
- Naciśnij przycisk [MENU] i wykonaj czynności podane w punkcie 3 w podrozdziale „Zmiana rozmiaru zdjęć” [📖122].

Kadrowanie

▶ Zdjęcia ▶ Filmy

Można zaznaczyć fragment zdjęcia i zapisać go jako oddzielny plik graficzny.



1 Przejdź do ekranu ustawień.

- Naciśnij przycisk [📖], wybierz w menu ikonę [🔍], a następnie naciśnij przycisk [📖] [📖30].

2 Zmień wielkość, położenie i proporcje ramki przycinania.

- Wielkość ramki można zmieniać za pomocą dźwigni powiększenia.
- Do zmiany położenia ramki służą przyciski [▲][▼][◀][▶].

- Aby zmienić orientację ramki, za pomocą pokrętła [🌀] wybierz ikonę [🔄], a następnie naciśnij przycisk [📖].
- Aby zmienić proporcje ramki, za pomocą pokrętła [🌀] wybierz ikonę [📏]. Do przełączania między proporcjami ([3:2], [16:9], [4:3] i [1:1]) służą przycisk [📖].

3 Wyświetl podgląd przyciętego zdjęcia.

- Za pomocą pokrętła [🌀] wybierz ikonę [📏].

Przed użyciem

Przewodnik podstawowy

Przewodnik zaawansowany

Podstawowe informacje o aparacie

Tryb automatyczny/tryb hybrydowy automatyczny

Inne tryby fotografowania

Tryb P

Tryb Tv, Av, M i C

Tryb wyświetlania

Funkcje Wi-Fi

Menu ustawień

Aksesoria

Dodatek

Skorowidz



- Do przełączania między przyciętym zdjęciem a ramką przycinania służy przycisk [F].

4 Zapisz kadr jako nowe zdjęcie i wyświetl je.

- Za pomocą pokrętła [D] wybierz ikonę [F], a następnie naciśnij przycisk [G].
- Wykonaj czynności podane w punktach 2–3 w podrozdziale „Zmiana rozmiaru zdjęć” (122).



- Nie można edytować zdjęć wykonanych w rozdzielczości [S] ani przeskalowanych do rozmiaru [S] (122).
- Nie można edytować zdjęć RAW.
- Przyciętych zdjęć nie można ponownie przycinać.
- Przyciętych zdjęć nie można poddawać zmianie rozmiaru.



- Przycięte zdjęcia będą mieć mniejszą rozdzielczość niż zdjęcia wyjściowe.
- Podczas wyświetlania przyciętego zdjęcia w punkcie 3 można zmieniać wielkość, położenie i proporcje ramki przycinania.
- Czynności podane w punkcie 2 można też wykonać, naciskając przycisk [MENU], wybierając na karcie [3] opcję [Kadrowanie], naciskając przycisk [G], wybierając jedno ze zdjęć i ponownie naciskając przycisk [G].
- W przypadku przycinania zdjęć wykonanych z użyciem funkcji identyfikacji twarzy (46) pozostaną tylko imiona osób widocznych na przyciętym zdjęciu.



- Ramkę przycinania można też przesunąć na ekranie widocznym w punkcie 2, przeciągając ją palcem. Wielkość ramek można też zmieniać, zsuwając lub rozsuwając palce na ekranie (114).
- Opisane czynności można też wykonywać, dotykając ikon [C], [D], [E] i [F] na górze ekranu widocznego w punkcie 2.

Zmiana odcieni obrazu (Moje kolory)

▶ Zdjęcia ▶ Filmy

Można dostosować kolory zdjęcia, a następnie zapisać zdjęcie poddane edycji w osobnym pliku. Szczegółowe informacje na temat poszczególnych opcji można znaleźć w podrozdziale „Zmiana odcieni obrazu (Moje kolory)” (83).

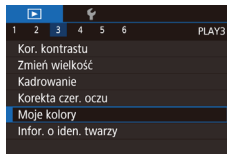

1 Wybierz opcję [Moje kolory].

- Naciśnij przycisk [MENU] i na karcie [3] wybierz opcję [Moje kolory] (31).

2 Wybierz zdjęcie.

- Wybierz zdjęcie za pomocą przycisków [4][5] lub pokrętła [D], a następnie naciśnij przycisk [G].



3 Wybierz jedną z opcji.

- Wybierz jedną z opcji za pomocą przycisków [4][5] lub pokrętła [D], a następnie naciśnij przycisk [G].

4 Zapisz kadr jako nowe zdjęcie i wyświetl je.

- Wykonaj czynności podane w punkcie 2 w podrozdziale „Zmiana rozmiaru zdjęć” (122).
- Naciśnij przycisk [MENU] i wykonaj czynności podane w punkcie 3 w podrozdziale „Zmiana rozmiaru zdjęć” (122).



- Jakość obrazu zdjęć poddawanych wielokrotnie takiej edycji będzie obniżać się za każdym razem i uzyskanie oczekiwanego koloru może się nie udać.
- Nie można edytować kolorów na zdjęciach RAW.

Przed użyciem

Przewodnik podstawowy

Przewodnik zaawansowany

Podstawowe informacje o aparacie

Tryb automatyczny/tryb hybrydowy automatyczny

Inne tryby fotografowania

Tryb P

Tryb Tv, Av, M i C

Tryb wyświetlania

Funkcje Wi-Fi

Menu ustawień

Aksesoria

Dodatek

Skorowidz





- Kolory na zdjęciach edytowanych za pomocą tej funkcji mogą się nieco różnić od barw na zdjęciach zarejestrowanych przy użyciu funkcji Moje kolory (📖83).



- To ustawienie można także skonfigurować, dotykając na ekranie widocznym w punkcie 3 jednej z opcji w celu jej wybrania, a następnie dotykając jej ponownie.

■ Korygowanie jasności obrazu (Korekta kontrastu)

▶ Zdjęcia ▶ Filmy

Wyjątkowo ciemne obszary obrazu (np. twarze lub tła) mogą być wykrywane i automatycznie dostosowywane pod kątem uzyskania optymalnej jasności całego zdjęcia. Niewystarczający ogólny kontrast obrazu również może zostać automatycznie skorygowany w celu lepszego uwypuklenia fotografowanego obiektu. Można wybrać jeden z czterech poziomów intensywności korekty, a następnie zapisać zdjęcie jako osobny plik.

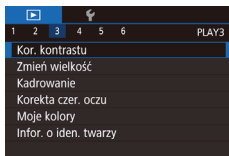

1 Wybierz opcję [Kor. kontrastu].

- Naciśnij przycisk [MENU], a następnie na karcie [📷3] wybierz opcję [Kor. kontrastu] (📖31).

2 Wybierz zdjęcie.

- Wybierz zdjęcie za pomocą przycisków [◀][▶] lub pokrętła [🌀], a następnie naciśnij przycisk [📷].

3 Wybierz jedną z opcji.

- Wybierz jedną z opcji za pomocą przycisków [◀][▶] lub pokrętła [🌀], a następnie naciśnij przycisk [📷].

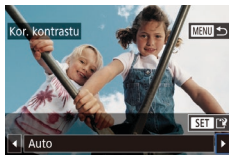

4 Zapisz kadr jako nowe zdjęcie i wyświetl je.

- Wykonaj czynności podane w punkcie 2 w podrozdziale „Zmiana rozmiaru zdjęć” (📖122).
- Naciśnij przycisk [MENU] i wykonaj czynności podane w punkcie 3 w podrozdziale „Zmiana rozmiaru zdjęć” (📖122).



- W przypadku niektórych zdjęć korekta może być niedokładna lub powodować ziarnistość.
- Po wielokrotnym stosowaniu tej funkcji zdjęcia mogą wyglądać na ziarniste.
- Zdjęć RAW nie można edytować w ten sposób.



- Jeśli ustawienie [Auto] nie zapewnia oczekiwanych efektów, spróbuj skorygować zdjęcia, korzystając z ustawień [Niski], [Średni] lub [Wysoki].



- To ustawienie można też skonfigurować, dotykając ikon [◀][▶] wyświetlanych na ekranie widocznym w punkcie 3.

■ Korekta czerwonych oczu

▶ Zdjęcia ▶ Filmy

Aparat może automatycznie korygować zdjęcia, na których występuje efekt czerwonych oczu. Skorygowane zdjęcie można zapisać w osobnym pliku.

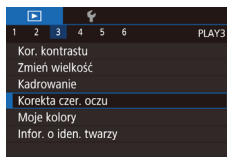

1 Wybierz opcję [Korekta czerw. oczu].

- Naciśnij przycisk [MENU], a następnie na karcie [📷3] wybierz opcję [Korekta czerw. oczu] (📖31).

Przed użyciem

Przewodnik podstawowy

Przewodnik zaawansowany

Podstawowe informacje o aparacie

Tryb automatyczny/tryb hybrydowy automatyczny

Inne tryby fotografowania

Tryb P

Tryb Tv, Av, M i C

Tryb wyświetlania

Funkcje Wi-Fi

Menu ustawień

Aksesoria

Dodatek

Skorowidz



2 Wybierz zdjęcie.

- Wybierz zdjęcie za pomocą przycisków [◀][▶] lub pokrętła [🌀].

3 Skoryguj zdjęcie.

- Naciśnij przycisk [🔍].
- Efekt czerwonych oczu wykryty przez aparat zostanie skorygowany, a wokół zmodyfikowanych obszarów zdjęcia pojawią się ramki.
- W razie potrzeby możesz powiększać lub pomniejszać zdjęcie. Wykonaj czynności podane w podrozdziale „Powiększanie zdjęć” (📖 113).

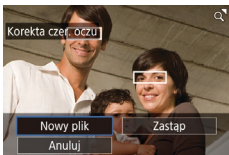

4 Zapisz kadr jako nowe zdjęcie i wyświetl je.

- Za pomocą przycisków [▲][▼][◀][▶] lub pokrętła [🌀] wybierz opcję [Nowy plik], a następnie naciśnij przycisk [🔍].
- Zdjęcie zostanie zapisane w nowym pliku.
- Naciśnij przycisk [MENU] i wykonaj czynności podane w punkcie 3 w podrozdziale „Zmiana rozmiaru zdjęć” (📖 122).



- Niektórych zdjęć nie można dokładnie skorygować.
- Aby zastąpić oryginalne zdjęcie zdjęciem skorygowanym, wybierz w punkcie 4 opcję [Zastąp]. W takim przypadku oryginalne zdjęcie zostanie usunięte.
- Zdjęć chronionych nie można zastępować.
- Zdjęć RAW nie można edytować w ten sposób.
- Korektę czerwonych oczu można stosować do zdjęć JPEG zarejestrowanych również w formacie RAW, ale nie można zastępować oryginalnego zdjęcia.



- Zdjęcia można też zapisywać, dotykając opcji [Nowy plik] lub [Zastąp] na ekranie widocznym w punkcie 4.

Edytowanie filmów

▶ Zdjęcia ▶ Filmy

Można usuwać zbędne fragmenty z początku i końca filmów.

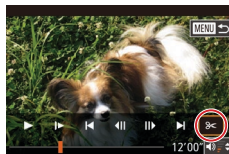

1 Wybierz ikonę [9c].

- Wykonaj czynności podane w punktach 1–5 w podrozdziale „Wyświetlanie” (📖 105), wybierz ikonę [9c] i naciśnij przycisk [🔍].
- Spowoduje to wyświetlenie panelu i paska edycji filmów.

2 Zaznacz fragmenty do wycięcia.

- (1) to panel edycji filmów, a (2) to pasek edycji filmów.
- Za pomocą przycisków [▲][▼] wybierz ikonę [🔍] lub [🔍].
- Aby zaznaczyć fragment do wycięcia (wyróżniony ikoną [🔍]), przesunij pomarańczową ikonę [🔍] lub [🔍] za pomocą przycisków [◀][▶] lub pokrętła [🌀]. Wytnij początek filmu (od symbolu [🔍]), wybierając ikonę [🔍], a następnie wytnij koniec filmu, wybierając ikonę [🔍].
- Po przesunięciu ikony [🔍] lub [🔍] w inne miejsce niż zajmowane przez znacznik [🔍] w trybie [🔍] zostanie usunięty fragment poprzedzający najbliższy znacznik [🔍] po lewej stronie, a w trybie [🔍] — fragment następujący po najbliższym znaczniku [🔍] po prawej stronie.

3 Zobacz film poddany edycji.

- Za pomocą przycisków [▲][▼] wybierz ikonę [▶], a następnie naciśnij przycisk [🔍]. Rozpocznie się wyświetlanie filmu poddanego edycji.

Przed użyciem

Przewodnik podstawowy

Przewodnik zaawansowany

Podstawowe informacje o aparacie

Tryb automatyczny/tryb hybrydowy automatyczny

Inne tryby fotografowania

Tryb P

Tryb Tv, Av, M i C

Tryb wyświetlania

Funkcje Wi-Fi

Menu ustawień

Aksesoria

Dodatek

Skorowidz



- Aby ponownie edytować film, powtórz czynności podane w punkcie 2.
- Aby anulować edytowanie, naciśnij przycisk [MENU] i po pojawieniu się ekranu potwierdzenia wybierz opcję [Tak] (za pomocą przycisków [◀][▶] lub pokrętła [⊙]), a następnie naciśnij przycisk [⊙].

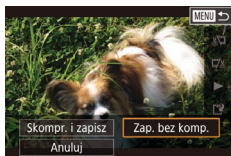

4 Zapisz film poddany edycji.

- Za pomocą przycisków [▲][▼] wybierz ikonę [⏏], a następnie naciśnij przycisk [⊙].
- Za pomocą przycisków [▲][▼][◀][▶] lub pokrętła [⊙] wybierz opcję [Nowy plik], a następnie naciśnij przycisk [⊙].
- Wybierz opcję [Zap. bez komp.], a następnie naciśnij przycisk [⊙].
- Film zostanie zapisany w nowym pliku.



- Następujących filmów nie można edytować w ten sposób: przeglądów filmowych (📺37), filmów z trybu zdjęć twórczych (📷59) ani albumów bez podkładu muzycznego (🎵129).
- Aby zastąpić oryginalny film filmem przyciętym, wybierz w punkcie 4 opcję [Zastąp]. W takim przypadku oryginalny film zostanie usunięty.
- Jeśli brakuje wolnego miejsca na karcie pamięci, dostępna będzie tylko opcja [Zastąp].
- Filmy mogą nie zostać zapisane, jeśli w trakcie zapisywania wyczerpie się bateria.
- W związku z tym zaleca się, aby podczas edycji filmów korzystać z całkowicie naładowanej baterii lub ze sprzedawanego oddzielnie zestawu zasilającego AC Adapter Kit (🔌169).



- Filmy można też edytować za pomocą panelu lub paska edycji filmów.

Zmniejszanie rozmiaru plików

Rozmiar plików z filmami można zmniejszyć, kompresując je w poniższy sposób.

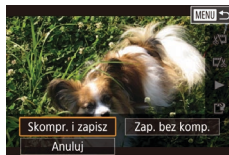

- Na ekranie widocznym w punkcie 2 w podrozdziale „Edytowanie filmów” wybierz ikonę [⏏]. Wybierz opcję [Nowy plik], a następnie naciśnij przycisk [⊙].
- Wybierz opcję [Skompr. i zapisz], a następnie naciśnij przycisk [⊙].

Jakość obrazu skompresowanych filmów

Przed kompresją		Po kompresji
📺 FHD 59.94P	📺 FHD 29.97P	📺 HD 29.97P
📺 FHD 23.98P		📺 HD 23.98P
📺 FHD 50.00P	📺 FHD 25.00P	📺 HD 25.00P



- Filmów [📺 FHD 29.97P] i [📺 FHD 25.00P] nie można kompresować.
- Po wybraniu opcji [Zastąp] nie można zapisywać edytowanych filmów w skompresowanym formacie.
- Kompresja filmów w formatach [📺 FHD 29.97P] i [📺 FHD 25.00P] zmniejsza rozmiar pliku przy zachowaniu tej samej jakości obrazu.

Przed użyciem

Przewodnik podstawowy

Przewodnik zaawansowany

Podstawowe informacje o aparacie

Tryb automatyczny/tryb hybrydowy automatyczny

Inne tryby fotografowania

Tryb P

Tryb Tv, Av, M i C

Tryb wyświetlania

Funkcje Wi-Fi

Menu ustawień

Aksesoria

Dodatek

Skorowidz



Usuwanie rozdziałów filmu

► Zdjęcia ► Filmy

W razie potrzeby można usuwać poszczególne rozdziały (klipy) nagrane w trybie [📷] lub [🎥] (📖37, 📖59). Należy przy tym zachować ostrożność, ponieważ usuniętych fragmentów filmowych nie można odzyskać.

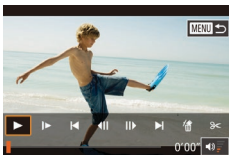

1 Wybierz fragment filmowy do usunięcia.

- Odtwórz krótki klip w sposób podany w punktach 1–2 w podrozdziale „Wyświetlanie krótkich klipów nagranych w trybie Zdjęcie twórcze (filmy z trybu zdjęć twórczych)” (📖108) lub „Wyświetlanie krótkich filmów utworzonych podczas wykonywania zdjęć (Przegląd filmowy)” (📖108), a następnie naciśnij przycisk [📄], aby wyświetlić panel odtwarzania filmów.
- Za pomocą przycisków [⏪] lub pokrętła [🌀] wybierz ikonę [⏪] lub [⏩], a następnie naciśnij przycisk [📄], aby wybrać nagranie.

2 Wybierz ikonę [📄].

- Za pomocą przycisków [⏪] lub pokrętła [🌀] wybierz ikonę [📄], a następnie naciśnij przycisk [📄].
- Wybrany fragment filmowy jest wyświetlany w pętli.

3 Potwierdź usuwanie.

- Za pomocą przycisków [⏪] lub pokrętła [🌀] wybierz opcję [Tak], a następnie naciśnij przycisk [📄].
- Fragment filmowy zostaje usunięty, a film zastąpiony skróconą wersją.



- Gdy aparat jest podłączony do drukarki, ikona [📄] jest niewidoczna po wybraniu filmu.

Wyświetlanie albumów (Najważniejsze wydarzenia)

► Zdjęcia ► Filmy

Możesz wybierać motywy, np. datę lub imię osoby, aby tworzyć albumy z automatycznie wybranych zdjęć pasujących do danego motywu. Zdjęcia te są łączone w pokaz przezroczy, który można zapisać jako krótki klip trwający około 2–3 minut. Przed użyciem tej funkcji należy w pełni naładować baterię. Tworzenie albumów wymaga też wolnego miejsca na karcie pamięci. Przykładowo użyj karty pamięci o pojemności 16 GB lub większej i pozostaw na niej co najmniej 1 GB wolnego miejsca.

Wybieranie motywów albumów

Aby przejść do ekranu głównego i wybrać motyw, którego aparat ma używać do wybierania elementów albumu, naciśnij przycisk [📄]. Pamiętaj, że aparat będzie w pierwszej kolejności dodawać do albumu zdjęcia oznaczone jako ulubione (📖120).

Data	Powoduje tworzenie albumu ze zdjęciami wykonanymi tego samego dnia. Zdjęcia są wybierane spośród wykonanych tego samego dnia, co zdjęcie wyświetlone przed przejściem do ekranu głównego.
Imię osoby	Wybór tego motywu umożliwia tworzenie miesięcznych albumów zdjęć określonych osób, np. dzieci, które rosną z miesiąca na miesiąc. Do albumów można wybierać osoby, których informacje o identyfikacji twarzy zostały zarejestrowane przed zrobieniem zdjęć. Zdjęcia są wybierane spośród wykonanych tej samej osobie w tym samym miesiącu co zdjęcie wyświetlone przed przejściem do ekranu głównego.
Zdarzenie	Opcja odpowiednia w przypadku albumów zdjęć z wakacji, przyjęć i innych wydarzeń. Zdjęcia są wybierane spośród wykonanych w trakcie danego wydarzenia i poprzedzających zdjęcie wyświetlone przed przejściem do ekranu głównego lub następujących po nim.
Według wzorca	Dodawanie zdjęć z uwzględnieniem wskazanych zdjęć, dat lub osób zarejestrowanych za pomocą funkcji Identyfikacja twarzy.

Przed użyciem

Przewodnik podstawowy

Przewodnik zaawansowany

Podstawowe informacje o aparacie

Tryb automatyczny/tryb hybrydowy automatyczny

Inne tryby fotografowania

Tryb P

Tryb Tv, Av, M i C

Tryb wyświetlania

Funkcje Wi-Fi

Menu ustawień

Aksesoria

Dodatek

Skorowidz





1 Wybierz zdjęcie.

- Wybierz zdjęcie w trybie wyświetlania pojedynczych zdjęć.
- Motywy dostępne w punkcie 3 zależą od daty wykonania zdjęć i informacji o identyfikacji twarzy.

2 Przejdź do ekranu głównego.

- Naciśnij przycisk [F1].
- Po pojawieniu się komunikatu [Aparat jest zajęty] zostanie wyświetlony ekran główny.

3 Wyświetl podgląd albumu.

- Za pomocą przycisków [◀][▶] wybierz osobę albo opcję [Data] lub [Zdarzenie] jako motyw ogólny albumu, a następnie naciśnij przycisk [F2].
- Po pojawieniu się na kilka sekund komunikatu [Pobieranie] nastąpi utworzenie albumu.

4 Zapisz album.

- Za pomocą przycisków [▲][▼] wybierz opcję [Zapisz album jako film], a następnie naciśnij przycisk [F3].
- Po zapisaniu albumu pojawia się komunikat [Zapisano].

5 Odtwórz album (📖 105).

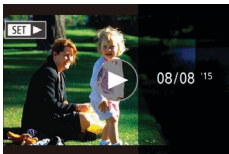
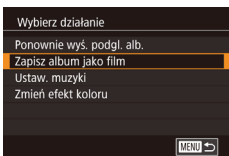
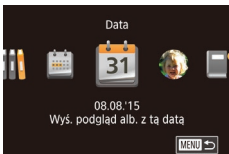

- Albumy mogą zawierać następujące zdjęcia i filmy zarejestrowane aparatem:
 - zdjęcia;
 - przeglądy filmowe (📖 37) oprócz skompresowanych filmów;
 - krótkie klipy filmowe (📖 75) o długości co najmniej dwóch sekund lub filmy z trybu zdjęć twórczych (📖 59) oprócz skompresowanych filmów.



- Albumy można zapisać tylko wtedy, gdy na karcie pamięci jest dostateczna ilość miejsca.
- Aby podczas wyświetlania podglądu przeskoczyć do następnego rozdziału, przeciągnij palcem w lewo, a do poprzedniego rozdziału, przeciągnij palcem w prawo.
- Efekt koloru w punkcie 4 można określić, wybierając opcję [Zmień efekt koloru] i naciskając przycisk [F4]. Aby wyświetlić podgląd albumu z zastosowanym efektem, po wybraniu efektu koloru za pomocą przycisków [◀][▶] i naciśnięciu przycisku [F5] wybierz na ekranie widocznym w punkcie 4 opcję [Ponownie wys. podgl. alb.].
- Aby odtworzyć zapisane albumy, na ekranie głównym funkcji Najważniejsze wydarzenia wybierz opcję [Lista albumów], naciśnij przycisk [F6], wybierz jeden z albumów na liście i naciśnij ponownie przycisk [F6].

■ Dodawanie tła muzycznego do albumów

► Zdjęcia ► Filmy

Masz do wyboru siedem rodzajów tła muzycznego odtwarzanego w trakcie wyświetlania albumu.

1 Zarejestruj tło muzyczne na karcie pamięci.

- Wybierz opcję [Ustaw. muzyki] w sposób podany w punktach 1–4 w podrozdziale „Wyświetlanie albumów (Najważniejsze wydarzenia)” (📖 128) i naciśnij przycisk [F7].
- W przypadku użycia nowej lub świeżo sformatowanej karty pamięci pojawi się ekran widoczny po lewej stronie. Wybierz opcję [Tak] (za pomocą przycisków [◀][▶] lub pokręćła [F8]), naciśnij przycisk [F9] i poczekaj około czterech minut, aż na karcie zostanie zarejestrowanych siedem rodzajów muzyki.
- W przypadku użycia karty pamięci z zarejestrowaną już na niej muzyką przejdź do punktu 2.

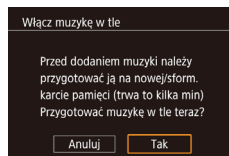

Przed użyciem

Przewodnik podstawowy

Przewodnik zaawansowany

Podstawowe informacje o aparacie

Tryb automatyczny/tryb hybrydowy automatyczny

Inne tryby fotografowania

Tryb P

Tryb Tv, Av, M i C

Tryb wyświetlania

Funkcje Wi-Fi

Menu ustawień

Aksesoria

Dodatek

Skorowidz



2 Utwórz album.

- Utwórz album w sposób podany w punktach 1–3 w podrozdziale „Wyświetlanie albumów (Najważniejsze wydarzenia)” (📖128).

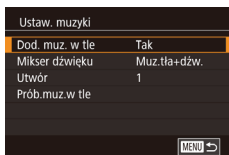

3 Skonfiguruj ustawienia tła muzycznego.

- Za pomocą przycisków [▲][▼] lub pokrętła (🌀) wybierz odpowiedni element, naciśnij przycisk [🔍], a następnie wybierz właściwe ustawienie za pomocą przycisków [▲][▼] lub pokrętła (🌀) (📖31).

4 Zapisz album.

- Zapisz album w sposób podany w punkcie 4 w podrozdziale „Wyświetlanie albumów (Najważniejsze wydarzenia)” (📖128).



- Po zapisaniu albumów nie można już dodawać do nich tła muzycznego. Nie można też zmieniać w nich dodanego uprzednio tła muzycznego ani go usuwać.
- Nie można edytować rozdziałów albumów z tłem muzycznym (📖128).



- Jeśli wolisz nie dodawać tła muzycznego, na ekranie widocznym w punkcie 3 wybierz dla opcji [Dod. muz. w tle] ustawienie [Nie].
- Aby używać tylko tła muzycznego zamiast ścieżki dźwiękowej filmu, na ekranie widocznym w punkcie 3 wybierz dla opcji [Mikser dźwięku] ustawienie [Tyl.muz. w tle].
- Aby posłuchać próbki tła muzycznego wybranego w opcji [Utwór], na ekranie widocznym w punkcie 3 wybierz opcję [Prób.muz.w tle] i naciśnij przycisk [🔍].

Tworzenie własnych albumów

► Zdjęcia ► Filmy

Możesz tworzyć własne albumy, wybierając samodzielnie zdjęcia.

1 Wybierz tworzenie własnego albumu.

- Wybierz opcję [Nastawa własna] w sposób podany w punktach 1–3 w podrozdziale „Wyświetlanie albumów (Najważniejsze wydarzenia)” (📖128) i naciśnij przycisk [🔍].

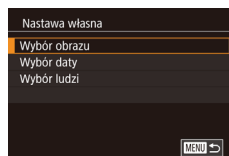

2 Określ sposób wyboru.

- Wybierz opcję [Wybór obrazu], [Wybór daty] lub [Wybór ludzi], a następnie naciśnij przycisk [🔍].

3 Wybierz elementy albumu.

- Po wybraniu elementów do albumu i naciśnięciu przycisku [🔍] zostaną one oznaczone ikoną [✓].
- Po zakończeniu wybierania zdjęć, krótkich klipów lub filmów z trybu zdjęć twórczych w ramach opcji [Wybór obrazu], dat w ramach opcji [Wybór daty] lub osób w ramach opcji [Wybór ludzi] naciśnij przycisk [MENU].
- Za pomocą przycisków [◀][▶] lub pokrętła (🌀) wybierz opcję [Podgląd], a następnie naciśnij przycisk [🔍].

Przed użyciem

Przewodnik podstawowy

Przewodnik zaawansowany

Podstawowe informacje o aparacie

Tryb automatyczny/tryb hybrydowy automatyczny

Inne tryby fotografowania

Tryb P

Tryb Tv, Av, M i C

Tryb wyświetlania

Funkcje Wi-Fi

Menu ustawień

Aksesoria

Dodatek

Skorowidz



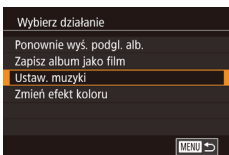

4 Wybierz tło muzyczne.

- Gdy pojawi się ekran widoczny po lewej stronie, wybierz opcję [Ustaw. muzyki]. Dodaj tło muzyczne w sposób podany w podrozdziale „Dodawanie tła muzycznego do albumów” (📖129), a następnie naciśnij przycisk [MENU].



5 Wybierz efekt koloru.

- Na ekranie widocznym w punkcie 4 w podrozdziale „Wyświetlanie albumów (Najważniejsze wydarzenia)” (📖128) wybierz opcję [Zmień efekt koloru].
- Za pomocą przycisków [◀][▶] wybierz efekt koloru, a następnie naciśnij przycisk [📖].

6 Zapisz album.

- Zapisz album w sposób podany w punkcie 4 w podrozdziale „Wyświetlanie albumów (Najważniejsze wydarzenia)” (📖128).



- Po wybraniu opcji [Wybór obrazu] możesz wskazać maks. 40 plików (lub 10 plików filmowych). Podczas tworzenia drugiego własnego albumu wyświetlane jest pytanie [Wybrać obrazy wg poprzednich ustawień?]. Aby użyć jako podstawy poprzednio wybranych zdjęć, wybierz opcję [Tak]. Poprzednie zdjęcia, klipy i filmy z trybu zdjęć twórczych zostaną oznaczone symbolem [✓], a jednocześnie będzie wyświetlanych wiele zdjęć.
- Opcja [Wybór daty] umożliwi wybranie maks. 15 dat.
- Efekt koloru może nie zostać zastosowany do niektórych zdjęć.

Łączenie krótkich klipów

▶ Zdjęcia ▶ Filmy

Krótkie klipy możesz połączyć w dłuższy film. Pamiętaj, że utworzone w ten sposób filmy nie są dodawane do albumów z najważniejszymi wydarzeniami (📖128).

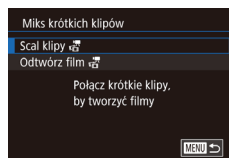

1 Przejdź do ekranu edytowania.

- Naciśnij przycisk [MENU], a na karcie [▶] wybierz opcję [Miks krótkich klipów], a następnie wybierz opcję [Scal klipy] (📖31).



2 Wskaż klipy do połączenia.

- Przeciągaj klipy na górze ekranu w lewo lub w prawo, wybierz klip do połączenia i naciśnij przycisk [📖].
- Wybrany klip pojawi się na dole ekranu.
- Aby anulować wybieranie, naciśnij ponownie przycisk [📖].
- Powtarzaj te czynności, aby wskazać inne klipy do połączenia.
- Po zakończeniu wyboru klipów naciśnij przycisk [MENU].

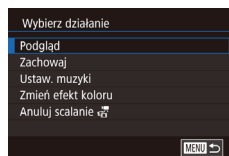

3 Wyświetl podgląd filmu.

- Wybierz opcję [Podgląd] i naciśnij przycisk [📖].
- Po pojawieniu się na kilka sekund komunikatu [Pobieranie] zostanie wyświetlony podgląd połączonych klipów.

4 Zapisz film.

- Wybierz opcję [Zachowaj], a następnie naciśnij przycisk [📖].
- Po zapisaniu filmu pojawia się komunikat [Zapisano].

Przed użyciem

Przewodnik podstawowy

Przewodnik zaawansowany

Podstawowe informacje o aparacie

Tryb automatyczny/tryb hybrydowy automatyczny

Inne tryby fotografowania

Tryb P

Tryb Tv, Av, M i C

Tryb wyświetlania

Funkcje Wi-Fi

Menu ustawień

Aksesoria

Dodatek

Skorowidz



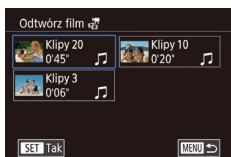

5 Odtwórz film.

- Aby wyświetlić listę utworzonych przez siebie filmów, na ekranie widocznym w punkcie 1 wybierz opcję [Odtwórz film].
- Wybierz film do odtworzenia i naciśnij przycisk [].



- Aby odtworzyć wybrany klip, na ekranie widocznym w punkcie 2 przesunąć dźwignię powiększenia w stronę symbolu [].
- Aby zmienić kolejność klipów, na ekranie widocznym w punkcie 2 naciśnij przycisk [], wybierz jeden z klipów, naciśnij przycisk [], przenieś klip za pomocą przycisków [] lub [] lub pokrętki [], a następnie naciśnij ponownie przycisk [].
- Aby zastosować efekt koloru, na ekranie widocznym w punkcie 3 wybierz opcję [Zmień efekt koloru].
- Aby dodać tło muzyczne, na ekranie widocznym w punkcie 3 wybierz opcję [Ustaw. muzyki] (129).
- Jakość obrazu zapisanych filmów to [29.97P] (w przypadku systemu NTSC) lub [25.00P] (w przypadku systemu PAL).
- W miarę możliwości używaj w pełni naładowanej baterii.

Przed użyciem

Przewodnik podstawowy

Przewodnik zaawansowany

Podstawowe informacje o aparacie

Tryb automatyczny/tryb hybrydowy automatyczny

Inne tryby fotografowania

Tryb P

Tryb Tv, Av, M i C

Tryb wyświetlania

Funkcje Wi-Fi

Menu ustawień

Akcesoria

Dodatek

Skorowidz



Funkcje Wi-Fi

Bezprzewodowe przesyłanie zdjęć z aparatu do różnych zgodnych z nim urządzeń oraz korzystanie za jego pośrednictwem z usług sieci Web



- Przed rozpoczęciem korzystania z sieci Wi-Fi należy zapoznać się z treścią podrozdziału „Ostrzeżenia dotyczące Wi-Fi (bezprzewodowej sieci LAN)” (216).

Dostępne funkcje Wi-Fi

Można wysyłać i odbierać zdjęcia oraz zdalnie sterować aparatem, łącząc go z poniższymi urządzeniami i usługami za pośrednictwem sieci Wi-Fi.

- **Smartfony i tablety**
Można wysyłać zdjęcia do smartfonów i tabletów obsługujących funkcje Wi-Fi. Za pomocą podłączonego smartfona lub tabletu można też fotografować zdalnie i dodawać znaczniki geograficzne do zdjęć. Dla wygody w niniejszym podręczniku smartfony, tablety oraz inne zgodne urządzenia są zbiorczo nazywane smartfonami.
- **Komputer**
Korzystając z odpowiedniego oprogramowania, można przysyłać zdjęcia z aparatu do komputera za pośrednictwem sieci Wi-Fi.
- **Usługi sieci Web**
Można wprowadzić w aparacie dane swojego konta w internetowej usłudze fotograficznej CANON iIMAGE GATEWAY lub w innych usługach sieci Web, aby wysyłać do nich zdjęcia. Niewysłane zdjęcia można też przekazywać z aparatu do komputera lub usługi sieci Web za pośrednictwem serwisu CANON iIMAGE GATEWAY.
- **Drukarki**
Zdjęcia można drukować, wysyłając je bezprzewodowo do drukarek zgodnych ze standardem PictBridge (obsługujących protokół DPS over IP).
- **Inny aparat**
Bezprzewodowe przesyłanie zdjęć między aparatami marki Canon zgodnymi z Wi-Fi.

Przed użyciem

Przewodnik podstawowy

Przewodnik zaawansowany

Podstawowe informacje o aparacie

Tryb automatyczny/tryb hybrydowy automatyczny

Inne tryby fotografowania

Tryb P

Tryb Tv, Av, M i C

Tryb wyświetlania

Funkcje Wi-Fi

Menu ustawień

Aksesoria

Dodatek

Skorowidz



Wysyłanie zdjęć do smartfona

Podłączenie aparatu do smartfona i wysyłanie zdjęć jest możliwe na kilka sposobów.

- Połączenie za pośrednictwem trybu NFC (📖134)
Wystarczy przyłożyć do aparatu smartfon z systemem Android (w wersji 4.0 lub nowszej) obsługujący tryb NFC, aby połączyć ze sobą oba urządzenia.
- Połączenie z urządzeniem przypisanym do przycisku [📱] (📖136)
Wystarczy nacisnąć przycisk [📱], aby połączyć ze sobą oba urządzenia. Upraszcza to wysyłanie zdjęć do smartfona (📖136). Należy pamiętać, że do przycisku [📱] można przypisać tylko jeden smartfon.
- Połączenie za pośrednictwem menu Wi-Fi (📖137)
Aparat podłącza się do smartfona tak samo jak do komputera lub innego urządzenia. Umożliwia dodawanie wielu smartfonów.

Przed połączeniem smartfona z aparatem należy zainstalować w nim specjalną bezpłatną aplikację Camera Connect. Szczegółowe informacje dotyczące tej aplikacji (obsługiwane smartfony i uwzględnione funkcje) są dostępne w witrynie firmy Canon w sieci Web.



- Właściciele aparatów marki Canon zgodnych z Wi-Fi, którzy do łączenia aparatów ze smartfonami za pośrednictwem sieci Wi-Fi używają aplikacji CameraWindow, powinni rozważyć zastąpienie jej aplikacją Camera Connect.

Wysyłanie zdjęć do smartfona obsługującego tryb NFC

Użyj smartfona z systemem Android (w wersji 4.0 lub nowszej) obsługującego tryb NFC, aby uprościć procedurę instalowania aplikacji Camera Connect i łączenia ze sobą urządzeń. Działanie urządzeń połączonych wstępnie za pośrednictwem trybu NFC zmienia się w zależności od trybu aparatu, który był aktywny w chwili zetknięcia urządzeń.

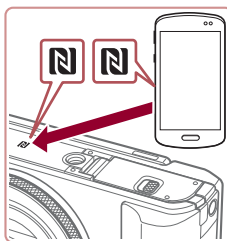

- Jeśli w chwili zetknięcia urządzeń aparat jest wyłączony lub działa w trybie fotografowania, można wybierać i wysyłać zdjęcia na ekranie wyboru obrazu. Po połączeniu urządzeń fotografie można wykonywać zdalnie, a także dodawać znaczniki geograficzne do zdjęć (📖155). Łącznie z ostatnimi urządzeniami jest niezwykle proste, ponieważ informacje o nich są wyświetlane w menu Wi-Fi.
- Jeśli w momencie zetknięcia urządzeń aparat działa w trybie wyświetlania, można wybrać i wysłać zdjęcia w widoku miniatur, który jest akurat wyświetlany na potrzeby wyboru zdjęć. Połączenie zostaje automatycznie zakończone po dokonaniu transferu obrazu. Postępuj zgodnie z instrukcjami podanymi w następującym podrozdziale, aby nawiązać połączenie w trybie NFC z aparatem, który jest wyłączony lub działa w trybie fotografowania.

Łączenie za pośrednictwem trybu NFC w przypadku gdy aparat jest wyłączony lub działa w trybie fotografowania

1 Zainstaluj aplikację Camera Connect.

- Włącz tryb NFC w smartfonie i zetknij urządzenia symbolami N (N), aby automatycznie wywołać w smartfonie połączenie z serwisem Google Play. Po wyświetleniu strony pobierania aplikacji Camera Connect pobierz ją i zainstaluj.

2 Nawiąż połączenie.

- Upewnij się, że aparat jest wyłączony lub działa w trybie fotografowania.
- Przyłóż smartfon z zainstalowaną aplikacją Camera Connect do symbolu N (N) na aparacie.
- Aparat włączy się automatycznie.
- Jeśli pojawi się ekran [Nick urządzenia], za pomocą przycisków [▲][▼] lub pokręta [🌀] wybierz opcję [Tak], a następnie naciśnij przycisk [📱].

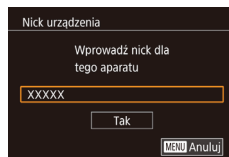

Przed użyciem

Przewodnik podstawowy

Przewodnik zaawansowany

Podstawowe informacje o aparacie

Tryb automatyczny/tryb hybrydowy automatyczny

Inne tryby fotografowania

Tryb P

Tryb Tv, Av, M i C

Tryb wyświetlania

Funkcje Wi-Fi

Menu ustawień

Aksesoria

Dodatek

Skorowidz





- W smartfonie uruchomi się aplikacja Camera Connect.
- Urządzenia połączą się automatycznie.

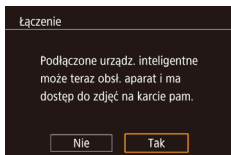

3 Dostosuj ustawienia zachowania poufności informacji.

- Gdy widoczny jest ten ekran, za pomocą przycisków [◀][▶] lub pokrętła [🌀] wybierz opcję [Tak], a następnie naciśnij przycisk [🔒].
- Możesz teraz za pomocą smartfona przeglądać, importować i opatrywać znacznikami geograficznymi zdjęcia znajdujące się w aparacie oraz fotografować zdalnie.



4 Wyślij zdjęcie.

- Wybierz zdjęcie do wysłania za pomocą pokrętła [🌀], wybierz opcję [Wyślij ten obraz] za pomocą przycisków [◀][▶], a następnie naciśnij przycisk [📧].
- Rozpocznie się przesyłanie zdjęć. W trakcie przesyłania zdjęć ekran gaśnie.
- Po wysłaniu zdjęcia zostanie wyświetlony komunikat [Transfer zakończony] i ponownie pojawi się ekran przesyłania zdjęć.
- Aby zakończyć połączenie, naciśnij przycisk [MENU] i po pojawieniu się ekranu potwierdzenia wybierz opcję [Tak] (za pomocą przycisków [◀][▶] lub pokrętła [🌀]), a następnie naciśnij przycisk [🔒]. Połączenie możesz także zakończyć za pomocą smartfona.



- Przy korzystaniu z trybu NFC należy pamiętać o następujących kwestiach:
 - Należy unikać silnego uderzenia o siebie aparatu i smartfona. Mogłoby to spowodować uszkodzenie obu urządzeń.
 - W zależności od smartfona wzajemne wykrycie się obu urządzeń może nie być natychmiastowe. W takim przypadku należy przyłożyć je do siebie w nieco innej pozycji. Jeśli połączenie nie zostało nawiązane, nie rozdzielaj urządzeń do chwili zaktualizowania informacji na ekranie aparatu.
 - Jeśli spróbujesz nawiązać połączenie, gdy aparat będzie wyłączony, może pojawić się na smartfonie komunikat przypominający o konieczności włączenia aparatu. Jeśli tak się stanie, włącz aparat i ponownie zetknij ze sobą oba urządzenia.
 - Między aparatem a smartfonem nie powinny znajdować się żadne inne przedmioty. Należy również pamiętać, że pokrywki aparatu i smartfona lub podobne akcesoria mogą blokować komunikację.
- Po wybraniu w punkcie 3 opcji [Tak] wszystkie zdjęcia w aparacie można wyświetlać za pośrednictwem podłączonego smartfona. Aby zachować prywatność zdjęć znajdujących się w aparacie poprzez uniemożliwienie ich wyświetlania za pośrednictwem smartfona, należy w punkcie 3 wybrać opcję [Nie].
- Po zarejestrowaniu smartfona możesz zmienić jego ustawienia zachowania poufności informacji w aparacie (📖157).



- Połączenia wymagają, aby w aparacie znajdowała się karta pamięci.
- Nick aparatu możesz też zmienić na ekranie widocznym w punkcie 2 (📖32).
- Nie wszystkie smartfony zgodne z trybem NFC mają symbol N (📶). Szczegółowe informacje na ten temat można znaleźć w instrukcji obsługi dostarczonej ze smartfonem.
- Możesz też wysłać wiele zdjęć naraz oraz zmieniać ich rozmiar przed wysłaniem (📖150).
- Aby wyłączyć połączenia w trybie NFC, wybierz kolejno: MENU (📖31) ▶ kartę [📶] ▶ opcję [Ustawienia Wi-Fi] ▶ opcję [NFC] ▶ ustawienie [Wył.].

Przed użyciem

Przewodnik podstawowy

Przewodnik zaawansowany

Podstawowe informacje o aparacie

Tryb automatyczny/tryb hybrydowy automatyczny

Inne tryby fotografowania

Tryb P

Tryb Tv, Av, M i C

Tryb wyświetlania

Funkcje Wi-Fi

Menu ustawień

Akcesoria

Dodatek

Skorowidz



Łączenie za pośrednictwem trybu NFC w przypadku gdy aparat działa w trybie wyświetlania

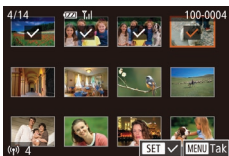

- Naciśnij przycisk [▶], aby wyłączyć aparat.
- Przyłóż smartfon z zainstalowaną aplikacją Camera Connect (134) do symbolu N na aparacie (N).
- Wybierz zdjęcie do wysłania za pomocą przycisków [▲][▼][◀][▶], a następnie naciśnij przycisk [⊕]. Pojawi się ikona [✓].
- Aby anulować wybieranie, naciśnij ponownie przycisk [⊕]. Ikona [✓] zniknie z ekranu.
- Aby wybrać kolejne zdjęcia, powtarzaj powyższą procedurę.
- Po zakończeniu wybierania zdjęć naciśnij przycisk [MENU], wybierz opcję [Tak], a następnie naciśnij przycisk [⊕].
- Za pomocą przycisków [◀][▶] wybierz opcję [Wyślij], a następnie naciśnij przycisk [⊕].
- Zdjęcia zostaną wysłane. Połączenie zostaje automatycznie zakończone po wysłaniu zdjęcia.



- Jeśli podczas trwania połączenia na ekranie aparatu pojawi się monit o wprowadzenie nicka, zrób to w sposób podany w punkcie 2 w podrzdziale „Łączenie za pośrednictwem trybu NFC w przypadku gdy aparat jest wyłączony lub działa w trybie fotografowania” (134).
- W trybie wyświetlania aparat nie rejestruje połączeń w trybie NFC nawiązanych ze smartfonami.
- Można przygotować zdjęcia do wysłania w określonym rozmiarze (152).

Wysyłanie do smartfona przypisanego do przycisku

Po początkowym nawiązaniu połączenia ze smartfonem poprzez naciśnięcie przycisku [⊕] możesz zawsze naciskać przycisk [⊕], aby ponownie nawiązać komunikację w celu wyświetlania zdjęć z aparatu i zapisywania ich w podłączonym urządzeniu. W poniższej procedurze pokazano, jak używać aparatu w roli punktu dostępu, ale można również korzystać z dotychczasowego punktu dostępu w swojej sieci (139).



1 Zainstaluj aplikację Camera Connect.

- W przypadku urządzeń iPhone lub iPad znajdź aplikację Camera Connect w sklepie App Store, a następnie pobierz ją i zainstaluj.
- W przypadku smartfonów z systemem Android znajdź aplikację Camera Connect w serwisie Google Play, a następnie pobierz ją i zainstaluj.



2 Naciśnij przycisk [⊕].

- Naciśnij przycisk [⊕].

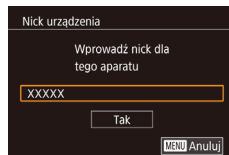

- Jeśli pojawi się ekran [Nick urządzenia], za pomocą przycisków [▲][▼] lub pokrętła [⊕] wybierz opcję [Tak], a następnie naciśnij przycisk [⊕].

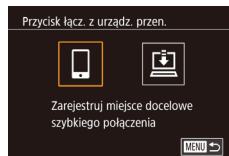

3 Wybierz ikonę [⊕].

- Za pomocą przycisków [◀][▶] lub pokrętła [⊕] wybierz ikonę [⊕], a następnie naciśnij przycisk [⊕].

Przed użyciem

Przewodnik podstawowy

Przewodnik zaawansowany

Podstawowe informacje o aparacie

Tryb automatyczny/tryb hybrydowy automatyczny

Inne tryby fotografowania

Tryb P

Tryb Tv, Av, M i C

Tryb wyświetlania

Funkcje Wi-Fi

Menu ustawień

Aksesoria

Dodatek

Skorowidz



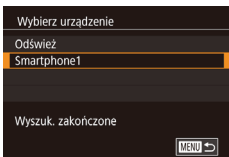
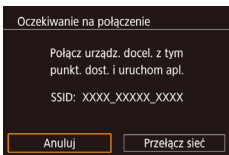

- Zostanie wyświetlony identyfikator SSID aparatu.

4 Podłącz smartfon do sieci.

- W menu ustawień Wi-Fi w smartfonie wybierz identyfikator SSID (nazwę sieci) wyświetlany na ekranie aparatu, aby nawiązać z nim połączenie.

5 Uruchom aplikację Camera Connect.

- Uruchom w smartfonie aplikację Camera Connect.
- Po wykryciu smartfona przez aparat pojawi się ekran wyboru urządzenia.

6 Wybierz smartfon, z którym chcesz nawiązać połączenie.

- Wybierz smartfon (za pomocą przycisków [▲][▼] lub pokrętki [D]), a następnie naciśnij przycisk [E].
- Po nawiązaniu połączenia ze smartfonem na ekranie aparatu zostanie wyświetlona nazwa smartfona. (Ekran ten zgaśnie po około minucie).

7 Importuj zdjęcia.

- Za pomocą smartfona zaimportuj do niego zdjęcia z aparatu.
- Zakończ połączenie, używając smartfona. Aparat wyłączy się automatycznie.



- Połączenia wymagają, aby w aparacie znajdowała się karta pamięci.
- Nick aparatu możesz też zmienić na ekranie widocznym w punkcie 2 (📖 158).
- W celu zapewnienia wyższego poziomu bezpieczeństwa można wyświetlić hasło na ekranie przedstawionym w punkcie 3. W tym celu wybierz kolejno: MENU (📖 31) ► kartę [F4] ► opcję [Ustawienia Wi-Fi] ► opcję [Hasło] ► ustawienie [Wi.]. W tym wypadku w polu hasła w smartfonie (punkt 4) wprowadź hasło wyświetlane w aparacie.
- Do przycisku [E] można przypisać tylko jeden smartfon. Aby przypisać inny smartfon, skasuj najpierw dotychczasowy, wybierając kolejno: MENU (📖 31) ► kartę [F4] ► opcję [Przycisk łącz. z urządz. przen.].

Dodawanie smartfona za pomocą menu Wi-Fi

W poniższej procedurze pokazano, jak używać aparatu w roli punktu dostępu, ale można również korzystać z dotychczasowego punktu dostępu w swojej sieci (📖 139).



1 Zainstaluj aplikację Camera Connect.

- W przypadku urządzeń iPhone lub iPad znajdź aplikację Camera Connect w sklepie App Store, a następnie pobierz ją i zainstaluj.
- W przypadku smartfonów z systemem Android znajdź aplikację Camera Connect w serwisie Google Play, a następnie pobierz ją i zainstaluj.

2 Wyświetl menu Wi-Fi.

- Naciśnij przycisk [D].
- Naciśnij przycisk [▲].
- Po wyświetleniu ekranu [Nick urządzenia] wybierz opcję [Tak] (📖 136).

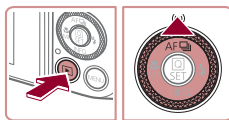

Przed użyciem

Przewodnik podstawowy

Przewodnik zaawansowany

Podstawowe informacje o aparacie

Tryb automatyczny/tryb hybrydowy automatyczny

Inne tryby fotografowania

Tryb P

Tryb Tv, Av, M i C

Tryb wyświetlania

Funkcje Wi-Fi

Menu ustawień

Aksesoria

Dodatek

Skorowidz





3 Wybierz ikonę [M].

- Za pomocą przycisków [◀][▶] lub pokrętki [D] wybierz ikonę [M], a następnie naciśnij przycisk [S].

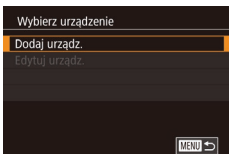

4 Wybierz opcję [Dodaj urządź.].

- Za pomocą przycisków [▲][▼] lub pokrętki [D] wybierz opcję [Dodaj urządź.], a następnie naciśnij przycisk [S].

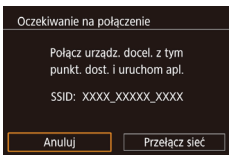

- Zostanie wyświetlony identyfikator SSID aparatu.
- Wybierz smartfon, z którym chcesz nawiązać połączenie, w sposób podany w punktach 4–6 w podrozdziale „Wysyłanie do smartfona przypisanego do przycisku” (136).

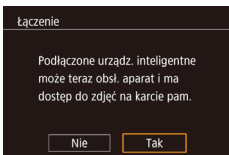

5 Dostosuj ustawienia zachowania poufności informacji.

- Za pomocą przycisków [◀][▶] lub pokrętki [D] wybierz opcję [Tak], a następnie naciśnij przycisk [S].
- Możesz teraz za pomocą smartfona przeglądać, importować i opatrywać znacznikami geograficznymi zdjęcia znajdujące się w aparacie oraz fotografować zdalnie.



6 Wyślij zdjęcie.

- Wybierz zdjęcie do wysłania za pomocą pokrętki [D], wybierz opcję [Wyślij ten obraz] za pomocą przycisków [◀][▶], a następnie naciśnij przycisk [S].

- Rozpocznie się przesyłanie zdjęć. W trakcie przesyłania zdjęć ekran gaśnie.
- Po wysłaniu zdjęcia zostanie wyświetlony komunikat [Transfer zakończony] i ponownie pojawi się ekran przesyłania zdjęć.
- Aby zakończyć połączenie, naciśnij przycisk [MENU] i po pojawieniu się ekranu potwierdzenia wybierz opcję [Tak] (za pomocą przycisków [◀][▶] lub pokrętki [D]), a następnie naciśnij przycisk [S]. Połączenie możesz także zakończyć za pomocą smartfona.
- Aby dodać kilka smartfonów, powtórz powyższą procedurę od punktu 1.



- Po wybraniu w punkcie 5 opcji [Tak] wszystkie zdjęcia w aparacie można wyświetlać za pośrednictwem podłączonego smartfona. Aby zachować prywatność zdjęć znajdujących się w aparacie poprzez uniemożliwienie ich wyświetlania za pośrednictwem smartfona, należy w punkcie 5 wybrać opcję [Nie].
- Po zarejestrowaniu smartfona możesz zmienić jego ustawienia zachowania poufności informacji w aparacie (157).



- Połączenia wymagają, aby w aparacie znajdowała się karta pamięci.
- Jeśli aparat był już połączony z innymi urządzeniami za pośrednictwem menu Wi-Fi, po wyświetleniu menu Wi-Fi w pierwszej kolejności pojawiają się ostatnie urządzenia docelowe. Z łatwością można ponownie nawiązać połączenie, wybierając za pomocą przycisków [▲][▼] nazwę odpowiedniego urządzenia, a następnie naciskając przycisk [S]. Aby dodać nowe urządzenie, wyświetl ekran wyboru urządzeń za pomocą przycisków [◀][▶], po czym wprowadź ustawienia.
- Jeśli nie chcesz, aby na liście były widoczne ostatnie urządzenia docelowe, wybierz kolejno: MENU (31) ► kartę [4] ► opcję [Ustawienia Wi-Fi] ► opcję [Hist. docel.] ► ustawienie [Wyt.].
- Możesz też wysłać wiele zdjęć naraz oraz zmieniać ich rozmiar przed wysłaniem (150).

Przed użyciem

Przewodnik podstawowy

Przewodnik zaawansowany

Podstawowe informacje o aparacie

Tryb automatyczny/tryb hybrydowy automatyczny

Inne tryby fotografowania

Tryb P

Tryb Tv, Av, M i C

Tryb wyświetlania

Funkcje Wi-Fi

Menu ustawień

Aksesoria

Dodatek

Skorowidz



Korzystanie z innego punktu dostępu

Podłączając aparat do smartfona za pomocą przycisku  lub menu Wi-Fi, możesz również skorzystać z dotychczasowego punktu dostępu w swojej sieci.







1 Przygotuj nawiązanie połączenia.

- Przejdź do ekranu [Oczekiwanie na połączenie], wykonując czynności podane odpowiednio w punktach 1–3 albo 1–4 w podrozdziale „Wysyłanie do smartfona przypisanego do przycisku” (📖 136) albo „Dodawanie smartfona za pomocą menu Wi-Fi” (📖 137).

2 Podłącz smartfon do punktu dostępu.

3 Wybierz opcję [Przełącz sieć].

- Za pomocą przycisków [][] lub pokrętki [] wybierz opcję [Przełącz sieć], a następnie naciśnij przycisk [].
- Pojawi się lista wykrytych punktów dostępu.

4 Nawiąż połączenie z punktem dostępu i wybierz smartfon.

- W przypadku punktu dostępu zgodnego ze standardem WPS nawiąż z nim połączenie i wybierz smartfon w sposób podany w punktach 5–8 w podrozdziale „Korzystanie z punktów dostępu zgodnych ze standardem WPS” (📖 142).

- W przypadku punktu dostępu niezgodnego ze standardem WPS nawiąż z nim połączenie i wybierz smartfon w sposób podany w punktach 2–4 w podrozdziale „Nawiązywanie połączenia z punktami dostępu widocznymi na liście” (📖 144).

5 Skonfiguruj ustawienia zachowania poufności informacji i wyślij zdjęcia.

- Skonfiguruj ustawienia zachowania poufności informacji i wyślij zdjęcia w sposób podany w punktach 5–6 w podrozdziale „Dodawanie smartfona za pomocą menu Wi-Fi” (📖 137).

Poprzednie punkty dostępu

Aby automatycznie ponowić połączenie z jednym z wcześniejszych punktów dostępu, wykonaj czynności podane w punkcie 3 w podrozdziale „Wysyłanie do smartfona przypisanego do przycisku” (📖 136) lub w punkcie 4 w podrozdziale „Dodawanie smartfona za pomocą menu Wi-Fi” (📖 137).

- Aby używać aparatu jako punktu dostępu, wybierz opcję [Przełącz sieć] na ekranie wyświetlonym w trakcie nawiązywania połączenia, a następnie wybierz opcję [Tryb punktu dostępu aparatu].
- Aby ponowić połączenie z jednym z wcześniejszych punktów dostępu, wykonaj od punktu 5 procedurę podaną w podrozdziale „Korzystanie z innego punktu dostępu” (📖 139).
- Aby przełączyć punkty dostępu, wybierz opcję [Przełącz sieć] na ekranie wyświetlonym w trakcie nawiązywania połączenia, a następnie wykonaj od punktu 4 procedurę podaną w podrozdziale „Korzystanie z innego punktu dostępu” (📖 139).

Przed użyciem

Przewodnik podstawowy

Przewodnik zaawansowany

Podstawowe informacje o aparacie

Tryb automatyczny/tryb hybrydowy automatyczny

Inne tryby fotografowania

Tryb P

Tryb Tv, Av, M i C

Tryb wyświetlania

Funkcje Wi-Fi

Menu ustawień

Aksesoria

Dodatek

Skorowidz



Zapisywanie zdjęć na dysku komputera

Przygotowanie do rejestracji komputera

Sprawdzanie konfiguracji komputera

Aparat może łączyć się przez sieć Wi-Fi z komputerami działającymi pod kontrolą poniższych systemów operacyjnych. Szczegółowe wymagania systemowe oraz informacje na temat zgodności, m.in. obsługi w nowych wersjach systemów operacyjnych, można znaleźć w witrynie firmy Canon w sieci Web.

- Windows 8/8.1
- Windows 7 z dodatkiem SP1
- Mac OS X 10.9
- Mac OS X w wersji 10.8.2 lub nowszej



- Systemy Windows 7 w wersji Starter i Home Basic nie są obsługiwane.
- W przypadku systemów Windows 7 N (Europa) i KN (Korea Południowa) wymagane jest oddzielne pobranie i zainstalowanie pakietu Windows Media Feature Pack. Szczegółowe informacje na ten temat można znaleźć w następującej witrynie:
<http://go.microsoft.com/fwlink/?LinkId=159730>

Instalowanie oprogramowania

Do celów poglądowych użyto systemów Windows 7 i Mac OS X 10.8.

1 Pobierz oprogramowanie.

- Odwiedź poniższą witrynę w sieci Web za pomocą komputera połączonego z Internetem.

<http://www.canon.com/icpd/>



- Wybierz swój kraj lub region, po czym postępuj zgodnie z instrukcjami wyświetlanymi na ekranie, aby przygotować się do pobierania.
- Skompresowane oprogramowanie jest teraz pobrane na Twój komputer.

2 Rozpocznij instalację.

- Kliknij dwukrotnie pobrany plik, a gdy pojawi się ekran przedstawiony po lewej stronie, kliknij przycisk [Easy Installation/Łatwa instalacja]. Aby ukończyć instalację, postępuj zgodnie z instrukcjami wyświetlanymi na ekranie.
- Instalacja może potrwać dłuższy czas, zależnie od wydajności komputera i połączenia internetowego.
- Na ekranie wyświetlonym po instalacji kliknij przycisk [Finish/Zakończ] lub [Restart/Uruchom ponownie].



- Wymagany jest dostęp do Internetu. Wszelkie opłaty dla usługodawców internetowych oraz opłaty dostępowe muszą zostać uiszczone oddzielnie.



- Aby odinstalować oprogramowanie, wykonaj poniższe czynności.
 - Windows: wybierz kolejno menu [Start] ► [Wszystkie programy] ► [Canon Utilities], a następnie wybierz program do odinstalowania.
 - Mac OS: z folderu [Canon Utilities] znajdującego się wewnątrz folderu [Applications] przeciągnij do Kosza/Trash folder programu, który chcesz odinstalować, a następnie opróżnij Kosz/Trash.

Przed użyciem

Przewodnik podstawowy

Przewodnik zaawansowany

Podstawowe informacje o aparacie

Tryb automatyczny/tryb hybrydowy automatyczny

Inne tryby fotografowania

Tryb P

Tryb Tv, Av, M i C

Tryb wyświetlania

Funkcje Wi-Fi

Menu ustawień

Aksesoria

Dodatek

Skorowidz



Konfigurowanie komputera pod kątem połączenia Wi-Fi (dotyczy tylko systemu Windows)

Na komputerze z systemem Windows należy przed bezprzewodowym połączeniem z nim aparatu skonfigurować poniższe ustawienia.



1 Sprawdź, czy komputer ma połączenie z punktem dostępu.

- Instrukcje dotyczące sprawdzania połączenia z siecią można znaleźć w podręczniku użytkownika dołączonym do komputera.

2 Wprowadź ustawienie.

- Kliknij opcje w następującej kolejności: menu [Start] ► [Wszystkie programy] ► [Canon Utilities] ► [CameraWindow] ► [Wi-Fi connection setup/Konfiguracja połączenia Wi-Fi].
- Po uruchomieniu aplikacji postępuj zgodnie z instrukcjami wyświetlanymi na ekranie i wprowadź ustawienia.



- Poniższe ustawienia systemu Windows są konfigurowane wówczas, gdy program narzędziowy jest uruchamiany w punkcie 2.
 - Włącz przesyłanie strumieniowe multimediów. Dzięki temu aparat będzie „widzieć” (znajdować) komputer w sieci Wi-Fi.
 - Włącz odnajdowanie sieci. Dzięki temu komputer będzie „widzieć” (znajdować) aparat.
 - Włącz obsługę protokołu ICMP (ang. Internet Control Message Protocol). Umożliwi to sprawdzanie stanu połączenia sieciowego.
 - Włącz obsługę protokołu UPnP (ang. Universal Plug & Play). Umożliwi to urządzeniom sieciowym automatyczne wykrywanie się nawzajem.
- Niektóre programy zabezpieczające mogą blokować wprowadzanie opisanych tu ustawień. Sprawdź ustawienia programu zabezpieczającego.

Zapisywanie zdjęć na dysku podłączonego komputera

W opisanym poniżej sposób łącz aparat z punktem dostępu za pośrednictwem sieci Wi-Fi. Dodatkowe informacje znajdziesz w instrukcji obsługi dostarczonej z punktem dostępu.

Sprawdzanie zgodności punktu dostępu

Sprawdź w podrozdziale „Aparat” (📖210), czy router Wi-Fi lub stacja bazowa spełnia wymagania standardów Wi-Fi. Metody połączenia zmieniają się w zależności od tego, czy punkt dostępu jest zgodny ze standardem Wi-Fi Protected Setup (WPS, 📖142) czy nie (📖144). W przypadku punktów dostępu niezgodnych ze standardem WPS zapoznaj się z poniższymi informacjami.

- **Nazwa sieciowa (SSID/ESSID)**
Identyfikator SSID lub ESSID używanego punktu dostępu. Jest to tzw. „nazwa punktu dostępu” lub „nazwa sieciowa”.
- **Uwierzytelnianie w sieci/szyfrowanie danych (metoda/tryb szyfrowania)**
Metoda szyfrowania danych podczas transmisji bezprzewodowej. Sprawdź, jakie ustawienia zabezpieczeń znajdują się w użyciu: WPA2-PSK (AES), WPA2-PSK (TKIP), WPA-PSK (AES), WPA-PSK (TKIP), WEP (uwierzytelnianie za pośrednictwem systemu otwartego) czy może bez zabezpieczeń.
- **Hasło (klucz szyfrujący/sieciowy)**
Klucz używany do szyfrowania danych podczas transmisji bezprzewodowej. Jest to tzw. „klucz szyfrujący” lub „klucz sieciowy”.
- **Indeks kluczy (klucz przesyłany)**
Klucz tworzony, gdy do uwierzytelniania w sieci/szyfrowania danych służy mechanizm WEP. Wprowadź ustawienie „1”.



- Jeżeli do dostosowania ustawień sieciowych są wymagane uprawnienia administratora systemu, skontaktuj się z administratorem systemu, aby uzyskać szczegółowe informacje.
- Te ustawienia są bardzo ważne dla bezpieczeństwa sieci. Ustawienia te należy zmieniać rozważnie.

Przed użyciem

Przewodnik podstawowy

Przewodnik zaawansowany

Podstawowe informacje o aparacie

Tryb automatyczny/tryb hybrydowy automatyczny

Inne tryby fotografowania

Tryb P

Tryb Tv, Av, M i C

Tryb wyświetlania

Funkcje Wi-Fi

Menu ustawień

Aksesoria

Dodatek

Skorowidz





- Informacje na temat zgodności ze standardem WPS oraz instrukcje dotyczące sprawdzania ustawień można znaleźć w podręczniku użytkownika dostarczonym z punktem dostępu.
- Router jest urządzeniem tworzącym strukturę sieci (LAN) umożliwiającą łączenie wielu komputerów. Router z funkcją komunikacji Wi-Fi jest nazywany „routerem Wi-Fi”.
- W niniejszym przewodniku wszystkie routery Wi-Fi i stacje bazowe są nazywane „punktami dostępu”.
- Jeśli w sieci Wi-Fi stosujesz filtrowanie adresów MAC, dodaj koniecznie w punkcie dostępu adres MAC aparatu. Możesz sprawdzić adres MAC aparatu, wybierając kolejno: MENU (31) ► kartę (4) ► opcję [Ustawienia Wi-Fi] ► opcję [Sprawdź adres MAC].

Korzystanie z punktów dostępu zgodnych ze standardem WPS

WPS ułatwia wprowadzanie ustawień w trakcie łączenia urządzeń przez sieć Wi-Fi. Można skorzystać z metody konfiguracji przycisków (Push Button Configuration Method) lub PIN w celu skonfigurowania ustawień dla urządzenia zgodnego ze standardem WPS.

1 Sprawdź, czy komputer ma połączenie z punktem dostępu.

- Wskazówki dotyczące sprawdzania połączenia można znaleźć w instrukcjach obsługi dostarczonych z urządzeniem i punktem dostępu.

2 Wyświetl menu Wi-Fi.

- Naciśnij przycisk [▶].
- Naciśnij przycisk [▲].

- Jeśli pojawi się ekran [Nick urządzenia], za pomocą przycisków [▲][▼] lub pokręta (●) wybierz opcję [Tak], a następnie naciśnij przycisk [●].

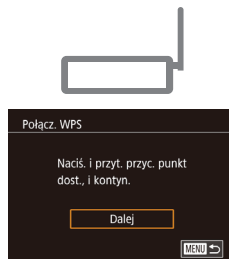
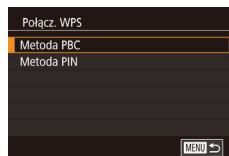
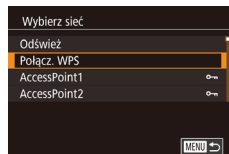
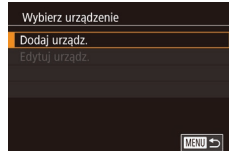
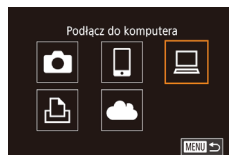
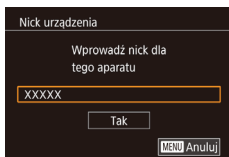
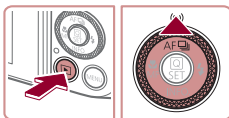

3 Wybierz ikonę [●].

- Za pomocą przycisków [▲][▼][◀][▶] lub pokręta (●) wybierz ikonę [●], a następnie naciśnij przycisk [●].

4 Wybierz opcję [Dodaj urządz.].

- Za pomocą przycisków [▲][▼] lub pokręta (●) wybierz opcję [Dodaj urządz.], a następnie naciśnij przycisk [●].

5 Wybierz opcję [Połącz. WPS].

- Za pomocą przycisków [▲][▼] lub pokręta (●) wybierz opcję [Połącz. WPS], a następnie naciśnij przycisk [●].

6 Wybierz opcję [Metoda PBC].

- Za pomocą przycisków [▲][▼] lub pokręta (●) wybierz opcję [Metoda PBC], a następnie naciśnij przycisk [●].

7 Nawiąż połączenie.

- Naciśnij i przytrzymaj przycisk połączenia WPS na punkcie dostępu.
- Aby przejść do następnego punktu, naciśnij przycisk [●] na aparacie.
- Aparat nawiąże połączenie z punktem dostępu, a lista podłączonych do niego urządzeń pojawi się na ekranie [Wybierz urządzenie].

Przed użyciem

Przewodnik podstawowy

Przewodnik zaawansowany

Podstawowe informacje o aparacie

Tryb automatyczny/tryb hybrydowy automatyczny

Inne tryby fotografowania

Tryb P

Tryb Tv, Av, M i C

Tryb wyświetlania

Funkcje Wi-Fi

Menu ustawień

Aksesoria

Dodatek

Skorowidz



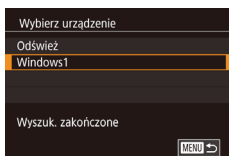

8 Wybierz urządzenie docelowe.

- Wybierz nazwę urządzenia docelowego (za pomocą przycisków [▲][▼] lub pokrętki [🌀]), a następnie naciśnij przycisk [📁].

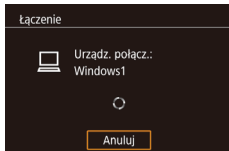

9 Zainstaluj sterownik (tylko przy pierwszym połączeniu z komputerem z systemem Windows).

- Gdy w aparacie pojawi się ten ekran, kliknij na komputerze menu Start i opcję [Panel sterowania], a następnie kliknij opcję [Dodaj urządzenie].

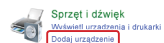

- Kliknij dwukrotnie ikonę podłączonego aparatu.
- Rozpocznie się instalacja sterowników.
- Po zakończeniu instalacji sterowników i włączeniu połączenia między aparatem a komputerem, zostanie wyświetlony ekran Autoodtworzenia. Żadne informacje nie zostaną wyświetlone na ekranie aparatu.

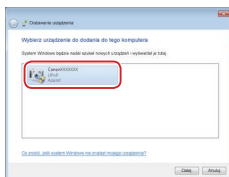

10 Wyświetl okno programu CameraWindow.

- Windows: uruchom program CameraWindow, klikając pozycję [Downloads Images From Canon Camera]/Pobierz obrazy z aparatu firmy Canon.
- Mac OS: okno programu CameraWindow pojawi się automatycznie po nawiązaniu połączenia Wi-Fi między aparatem a komputerem.

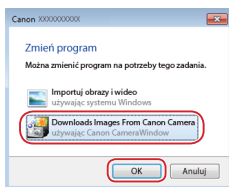

11 Importuj zdjęcia.

- Kliknij kolejno przyciski [Import Images from Camera/Importuj zdjęcia z aparatu] oraz [Import Untransferred Images/Importuj nieprzesłane zdjęcia].
- Zdjęcia zostaną zapisane na dysku komputera w folderze Pictures, w osobnych folderach o nazwach utworzonych na podstawie daty rejestracji.
- Kliknij opcję [OK/Tak] na ekranie wyświetlonym po zakończeniu importowania zdjęć.
- Do wyświetlania zdjęć zapisanych na komputerze posłuż się oprogramowaniem Digital Photo Professional. Aby wyświetlać filmy, użyj zainstalowanego fabrycznie lub dostępnego powszechnie oprogramowania zgodnego z filmami zarejestrowanymi za pomocą aparatu.



- Jeśli aparat był już połączony z innymi urządzeniami za pośrednictwem menu Wi-Fi, po wyświetleniu menu Wi-Fi w pierwszej kolejności pojawiają się ostatnie urządzenia docelowe. Z łatwością można ponownie nawiązać połączenie, wybierając za pomocą przycisków [▲][▼] nazwę odpowiedniego urządzenia, a następnie naciskając przycisk [📁]. Aby dodać nowe urządzenie, wyświetl ekran wyboru urządzeń za pomocą przycisków [◀][▶], po czym wprowadź ustawienia.
- Jeśli nie chcesz, aby na liście były widoczne ostatnie urządzenia docelowe, wybierz kolejno: MENU [31] ▶ kartę [4] ▶ opcję [Ustawienia Wi-Fi] ▶ opcję [Hist. docel.] ▶ ustawienie [Wył.].
- Nick aparatu możesz też zmienić na ekranie widocznym w punkcie 2 (158).
- Po połączeniu aparatu z komputerem ekran aparatu zostaje wygaszony.
- Mac OS: jeśli nie pojawi się okno programu CameraWindow, kliknij ikonę [CameraWindow] w Doku.
- Aby rozłączyć aparat, należy go wyłączyć.
- Jeśli w punkcie 6 zostanie wybrana opcja [Metoda PIN], na ekranie pojawi się kod PIN. Należy koniecznie skonfigurować ten kod w punkcie dostępu. Wybierz urządzenie na ekranie [Wybierz urządzenie]. Więcej informacji na ten temat można znaleźć w instrukcji obsługi dostarczonej z punktem dostępu.

Przed użyciem

Przewodnik podstawowy

Przewodnik zaawansowany

Podstawowe informacje o aparacie

Tryb automatyczny/tryb hybrydowy automatyczny

Inne tryby fotografowania

Tryb P

Tryb Tv, Av, M i C

Tryb wyświetlania

Funkcje Wi-Fi

Menu ustawień

Akcesoria

Dodatek

Skorowidz



Nawiązywanie połączenia z punktami dostępu widocznymi na liście

1 Wyświetl listę punktów dostępu.

- Wyświetl listę sieci (punktów dostępu) w sposób podany w punktach 1–4 w podrozdziale „Korzystanie z punktów dostępu zgodnych ze standardem WPS” (📖 142).

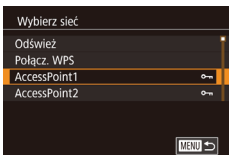

2 Wybierz punkt dostępu.

- Wybierz sieć (punkt dostępu) za pomocą przycisków [▲][▼] lub pokrętła [🌀], a następnie naciśnij przycisk [👉].

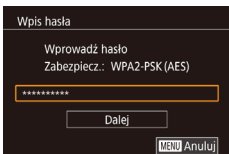

3 Wprowadź hasło punktu dostępu.

- Naciśnij przycisk [👉], aby wyświetlić klawiaturę, a następnie wpisz hasło (📖 32).
- Za pomocą przycisków [▲][▼] lub pokrętła [🌀] wybierz opcję [Dalej], a następnie naciśnij przycisk [👉].



4 Wybierz opcję [Auto].

- Za pomocą przycisków [▲][▼] lub pokrętła [🌀] wybierz opcję [Auto], a następnie naciśnij przycisk [👉].
- Aby zapisać zdjęcia na podłączonym komputerze, wykonaj od punktu 8 procedurę podaną w podrozdziale „Korzystanie z punktów dostępu zgodnych ze standardem WPS” (📖 142).



- Aby ustalić hasło punktu dostępu, sprawdź ustawienia samego punktu dostępu lub zapoznaj się z informacjami podanymi w jego instrukcji obsługi.
- Jeśli nawet po zaktualizowaniu listy poprzez wybranie w punkcie 2 opcji [Odśwież] nie zostaną wykryte żadne punkty dostępu, wybierz w punkcie 2 opcję [Ustaw. ręczne], aby ręcznie wprowadzić ustawienia punktu dostępu. Postępuj zgodnie z instrukcjami wyświetlanymi na ekranie i wprowadź identyfikator SSID, ustawienia zabezpieczeń i hasło.
- Jeśli do połączenia z innym urządzeniem służy ten sam punkt dostępu, w punkcie 3 zamiast hasła wyświetlany jest znak [*]. Aby użyć tego samego hasła, wybierz opcję [Dalej] (za pomocą przycisków [▲][▼] lub pokrętła [🌀]), a następnie naciśnij przycisk [👉].

Poprzednie punkty dostępu

Aby automatycznie ponowić połączenie z dowolnym z wcześniejszych punktów dostępu, wykonaj czynności podane w punkcie 4 w podrozdziale „Korzystanie z punktów dostępu zgodnych ze standardem WPS” (📖 142).

- Aby nawiązać połączenie z urządzeniem za pomocą punktu dostępu, sprawdź, czy urządzenie docelowe jest już z nim połączone, a następnie wykonaj od punktu 8 procedurę podaną w podrozdziale „Korzystanie z punktów dostępu zgodnych ze standardem WPS” (📖 142).
- Aby przełączyć punkty dostępu, wybierz opcję [Przełącz sieć] na ekranie wyświetlonym po nawiązaniu połączenia, a następnie wykonaj od punktu 5 procedurę podaną w podrozdziale „Korzystanie z punktów dostępu zgodnych ze standardem WPS” (📖 142) lub od punktu 2 procedurę podaną w podrozdziale „Nawiązywanie połączenia z punktami dostępu widocznymi na liście” (📖 144).

Przed użyciem

Przewodnik podstawowy

Przewodnik zaawansowany

Podstawowe informacje o aparacie

Tryb automatyczny/tryb hybrydowy automatyczny

Inne tryby fotografowania

Tryb P

Tryb Tv, Av, M i C

Tryb wyświetlania

Funkcje Wi-Fi

Menu ustawień

Aksesoria

Dodatek

Skorowidz



Wysyłanie zdjęć do zarejestrowanej usługi sieci Web

Rejestrowanie usług sieci Web

Dodaj do aparatu usługi sieci Web, z których chcesz korzystać, za pomocą smartfonu lub komputera.

- Dokończenie wprowadzania ustawień aparatu pod kątem serwisu CANON IMAGE GATEWAY lub innych usług sieci Web wymaga użycia smartfonu lub komputera z przeglądarką i połączeniem z Internetem.
- Sprawdź dostępne w witrynie CANON IMAGE GATEWAY w sieci Web dane dotyczące przeglądarki (program Microsoft Internet Explorer itd.), warunki użytkowania oraz informacje o ustawieniach i wersji.
- Informacje o tym, w których krajach i regionach dostępny jest serwis CANON IMAGE GATEWAY, można znaleźć w witrynie firmy Canon w sieci Web (<http://www.canon.com/cig/>).
- Aby korzystać z innych usług sieci Web niż serwis CANON IMAGE GATEWAY, musisz mieć powiązane z nimi konto. Aby uzyskać więcej informacji, zapoznaj się z zawartością witryny sieci Web dla poszczególnych usług, w których chcesz się zarejestrować.
- Za połączenie z usługodawcą internetowym i korzystanie z punktów dostępu mogą być pobierane opłaty.



- W serwisie CANON IMAGE GATEWAY znajdują się również instrukcje pobierania.

Rejestrowanie w serwisie CANON IMAGE GATEWAY

Połącz aparat z serwisem CANON IMAGE GATEWAY, dodając serwis CANON IMAGE GATEWAY jako docelową usługę sieci Web dla aparatu. Pamiętaj, że aby dokończyć wprowadzanie ustawień połączenia, musisz wpisać adres e-mail służący na komputerze lub smartfonie do otrzymywania powiadomień.

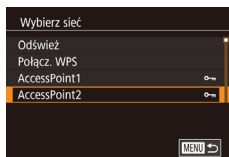
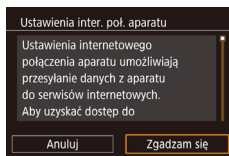
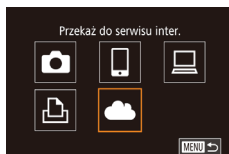
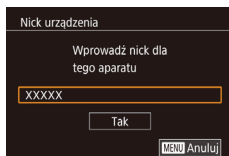
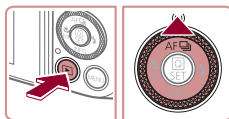

1 Wyświetl menu Wi-Fi.

- Naciśnij przycisk [▶], aby włączyć aparat.
- Naciśnij przycisk [▲].

- Po wyświetleniu ekranu [Nick urządzenia] dotknij opcji [Tak].

2 Wybierz ikonę [☁].

- Za pomocą przycisków [▲][▼][◀][▶] lub pokrętła [🌀] wybierz ikonę [☁], a następnie naciśnij przycisk [☑].

3 Zaakceptuj warunki umowy, aby wprowadzić adres e-mail.

- Zapoznaj się z wyświetloną treścią umowy i dotknij opcji [Zgadzam się].

4 Nawiąż połączenie z punktem dostępu.

- Nawiąż połączenie z punktem dostępu w sposób podany w punktach 5–7 w podrozdziale „Korzystanie z punktów dostępu zgodnych ze standardem WPS” (📖142) lub w punktach 2–4 w podrozdziale „Nawiązywanie połączenia z punktami dostępu widocznymi na liście” (📖144).

Przed użyciem

Przewodnik podstawowy

Przewodnik zaawansowany

Podstawowe informacje o aparacie

Tryb automatyczny/tryb hybrydowy automatyczny

Inne tryby fotografowania

Tryb P

Tryb Tv, Av, M i C

Tryb wyświetlania

Funkcje Wi-Fi

Menu ustawień

Aksesoria

Dodatek

Skorowidz



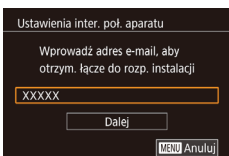

5 Wprowadź adres e-mail.

- Po połączeniu aparatu z serwisem CANON iMAGE GATEWAY za pośrednictwem punktu dostępu wyświetlany jest ekran wprowadzania adresu e-mail.
- Wprowadź adres e-mail i dotknij opcji [Dalej].

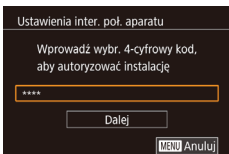

6 Wprowadź czterocyfrowy numer.

- Wprowadź dowolnie wybrany czterocyfrowy numer i dotknij opcji [Dalej].
- Będziesz potrzebować tego czterocyfrowego numeru przy późniejszej konfiguracji połączenia z serwisem CANON iMAGE GATEWAY w punkcie 8.

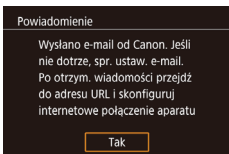

7 Sprawdź otrzymane powiadomienie.

- Po wysłaniu informacji do serwisu CANON iMAGE GATEWAY otrzymasz powiadomienie na adres e-mail wprowadzony w punkcie 5.
- Dotknij opcji [Tak] na następnym ekranie, który stanowi potwierdzenie wysłania powiadomienia.
- Ikona [📧] zostanie zastąpiona ikoną [📧].

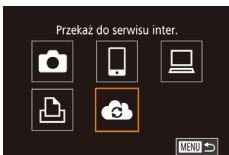

8 Wyświetl stronę wskazaną w powiadomieniu i dokończ wprowadzanie ustawień połączenia z aparatem.

- Za pomocą komputera lub smartfona wyświetl stronę wskazaną w powiadomieniu.



- Postępuj zgodnie z wyświetlanymi instrukcjami, aby dokończyć konfigurację na stronie ustawień połączenia z aparatem.

9 Dokończ wprowadzanie w aparacie ustawień serwisu CANON iMAGE GATEWAY.

- Dotknij ikony [📧].
- Po wykonaniu powyższych czynności do listy lokalizacji docelowych zostaną dodane pozycje [📍] (📖153) i CANON iMAGE GATEWAY.
- W razie potrzeby możesz dodawać też inne usługi sieci Web. W takim przypadku postępuj zgodnie z instrukcjami podanymi od punktu 2 w podrozdziale „Rejestrowanie innych usług sieci Web” (📖147).



- Upewnij się wcześniej, że w aplikacji pocztowej na komputerze lub smartfonie nie jest skonfigurowane blokowanie wiadomości e-mail z pokrewnych domen, ponieważ mogłoby to przeszkodzić Ci w otrzymywaniu powiadomień.



- Nick aparatu możesz też zmienić na ekranie widocznym w punkcie 1 (📖158).
- Jeśli aparat był już połączony z innymi urządzeniami za pośrednictwem menu Wi-Fi, po wyświetleniu tego menu w pierwszej kolejności pojawiają się ostatnie urządzenia docelowe. Za pomocą przycisków [◀][▶] wyświetl ekran wyboru urządzenia, a następnie skonfiguruj ustawienia.
- Po przypisaniu urządzeń docelowych do poszczególnych dotknij (📖121) możesz automatycznie połączyć się ponownie z poprzednim urządzeniem docelowym, przeciągając po prostu palcem po ekranie w sposób zgodny z przypisanym gestem.

Przed użyciem

Przewodnik podstawowy

Przewodnik zaawansowany

Podstawowe informacje o aparacie

Tryb automatyczny/tryb hybrydowy automatyczny

Inne tryby fotografowania

Tryb P

Tryb Tv, Av, M i C

Tryb wyświetlania

Funkcje Wi-Fi

Menu ustawień

Aksesoria

Dodatek

Skorowidz



Rejestrowanie innych usług sieci Web

Możesz również dodać do aparatu usługi sieci Web inne niż CANON IMAGE GATEWAY.



1 Zaloguj się w serwisie CANON iMAGE GATEWAY i przejdź do strony ustawień połączenia z aparatem.

- Za pomocą komputera lub smartfona przejdź do serwisu CANON iMAGE GATEWAY pod adresem <http://www.canon.com/cig/>.



2 Skonfiguruj usługę sieci Web, której chcesz używać.

- Postępuj zgodnie z instrukcjami wyświetlanymi na ekranie smartfona lub komputera, aby skonfigurować usługę sieci Web.

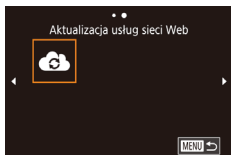

3 Wybierz ikonę [☁️].

- W trybie wyświetlania naciśnij przycisk [▲].
- Przeciągnij po ekranie w lewo lub w prawo, a następnie dotknij ikony [☁️].
- Spowoduje to aktualizację ustawień usług sieci Web.



- Jeśli skonfigurowane ustawienia zostaną zmienione, wykonaj ponownie czynności opisane w tych punktach, aby zaktualizować ustawienia aparatu.

Przesyłanie zdjęć do usług sieci Web

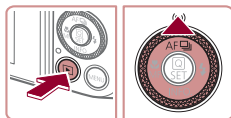

1 Wyświetl menu Wi-Fi.

- Naciśnij przycisk [▶], aby włączyć aparat.
- Naciśnij przycisk [▲].



2 Wybierz miejsce docelowe.

- Dotknij ikony usługi sieci Web, z którą chcesz nawiązać połączenie.
- Jeśli usługa sieci Web zawiera wielu odbiorców lub liczne opcje udostępniania, dotknij odpowiedniego elementu na ekranie [Wybierz odbiorcę].

3 Wyślij zdjęcie.

- Przeciągaj zdjęcia w lewo lub w prawo, aby wybrać jedno z nich do wysłania, a następnie dotknij opcji [Wyślij ten obraz].
- W przypadku przesyłania materiałów do serwisu YouTube zapoznaj się z warunkami świadczenia usługi, a następnie dotknij opcji [Zgadzam się].
- Rozpocznie się przesyłanie zdjęć. W trakcie przesyłania zdjęć ekran gaśnie.
- Po wysłaniu obrazu dotknij opcji [Tak] na widocznym ekranie, aby powrócić do ekranu trybu wyświetlania.



- Połączenia wymagają, aby w aparacie znajdowała się karta pamięci z zapisanymi na niej zdjęciami.
- Możesz też wysłać wiele zdjęć naraz, zmieniać ich rozmiar oraz dodawać do nich komentarze przed wysłaniem (150).
- Aby wyświetlać na smartfonie zdjęcia przesłane do serwisu CANON iMAGE GATEWAY, spróbuj użyć przeznaczonej do tego celu aplikacji Canon Online Photo Album. Pobierz ją i zainstaluj w wersji do urządzeń iPhone lub iPad ze sklepu App Store, a w wersji do urządzeń z systemem Android — z serwisu Google Play.

Przed użyciem

Przewodnik podstawowy

Przewodnik zaawansowany

Podstawowe informacje o aparacie

Tryb automatyczny/tryb hybrydowy automatyczny

Inne tryby fotografowania

Tryb P

Tryb Tv, Av, M i C

Tryb wyświetlania

Funkcje Wi-Fi

Menu ustawień

Aksesoria

Dodatek

Skorowidz



Bezprzewodowe drukowanie zdjęć na podłączonej drukarce

W opisanym poniżej sposób podłącz aparat do drukarki za pośrednictwem Wi-Fi w celu drukowania.

W poniższej procedurze pokazano, jak używać aparatu w roli punktu dostępu, ale można również korzystać z dotychczasowego punktu dostępu w swojej sieci (139).

1 Wyświetl menu Wi-Fi.

- Przejdź do menu Wi-Fi w sposób podany w punkcie 2 w podrozdziale „Dodawanie smartfona za pomocą menu Wi-Fi” (137).



2 Wybierz ikonę [🖨️].

- Za pomocą przycisków [▲][▼][◀][▶] lub pokrętki [🌀] wybierz ikonę [🖨️], a następnie naciśnij przycisk [📄].

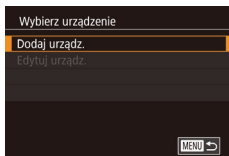

3 Wybierz opcję [Dodaj urządź.].

- Za pomocą przycisków [▲][▼] lub pokrętki [🌀] wybierz opcję [Dodaj urządź.], a następnie naciśnij przycisk [📄].

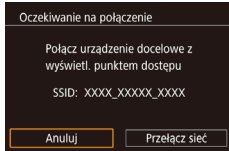

- Zostanie wyświetlony identyfikator SSID aparatu.

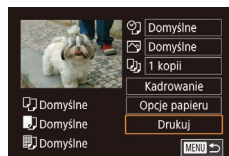
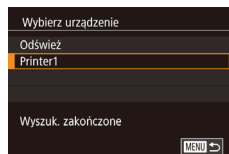

4 Podłącz drukarkę do sieci komputerowej.

- W menu ustawień Wi-Fi w drukarce wybierz identyfikator SSID (nazwę sieci) wyświetlany na ekranie aparatu, aby nawiązać z nim połączenie.

5 Wybierz drukarkę.

- Wybierz nazwę drukarki (za pomocą przycisków [▲][▼] lub pokrętki [🌀]), a następnie naciśnij przycisk [📄].

6 Wybierz zdjęcie do wydrukowania.

- Wybierz zdjęcie za pomocą przycisków [◀][▶] lub pokrętki [🌀].
- Naciśnij przycisk [📄].
- Za pomocą przycisków [▲][▼] wybierz opcję [Drukuj], a następnie naciśnij przycisk [📄].
- Szczegółowe instrukcje dotyczące drukowania można znaleźć w podrozdziale „Drukowanie zdjęć” (178).
- Aby zakończyć połączenie, naciśnij przycisk [▲] i po pojawieniu się ekranu potwierdzenia wybierz opcję [Tak] (za pomocą przycisków [◀][▶] lub pokrętki [🌀]), a następnie naciśnij przycisk [📄].

Przed użyciem

Przewodnik podstawowy

Przewodnik zaawansowany

Podstawowe informacje o aparacie

Tryb automatyczny/tryb hybrydowy automatyczny

Inne tryby fotografowania

Tryb P

Tryb Tv, Av, M i C

Tryb wyświetlania

Funkcje Wi-Fi

Menu ustawień

Aksesoria

Dodatek

Skorowidz





- Połączenia wymagają, aby w aparacie znajdowała się karta pamięci z zapisanymi na niej zdjęciami.
- Jeśli aparat był już połączony z innymi urządzeniami za pośrednictwem menu Wi-Fi, po wyświetleniu menu Wi-Fi w pierwszej kolejności pojawiają się ostatnie urządzenia docelowe. Z łatwością można ponownie nawiązać połączenie, wybierając za pomocą przycisków [▲][▼] nazwę odpowiedniego urządzenia, a następnie naciskając przycisk [Ⓢ]. Aby dodać nowe urządzenie, wyświetl ekran wyboru urządzeń za pomocą przycisków [◀][▶], po czym wprowadź ustawienia.
- Jeśli nie chcesz, aby na liście były widoczne ostatnie urządzenia docelowe, wybierz kolejno: MENU [📖31] ▶ kartę [4] ▶ opcję [Ustawienia Wi-Fi] ▶ opcję [Hist. docel.] ▶ ustawienie [Wył.].
- Aby skorzystać z innego punktu dostępu, wykonaj czynności podane w punktach 3–4 w podrozdziale „Korzystanie z innego punktu dostępu” [📖139].

Wysyłanie zdjęć do innego aparatu

W poniższy sposób można za pośrednictwem sieci Wi-Fi połączyć ze sobą dwa aparaty i przesyłać zdjęcia między nimi.

- Bezprzewodowo można łączyć ze sobą tylko aparaty marki Canon wyposażone w funkcję Wi-Fi. Nie można nawiązywać połączeń z aparatami marki Canon obsługującymi karty Eye-Fi, jeśli nie mają one funkcji Wi-Fi.

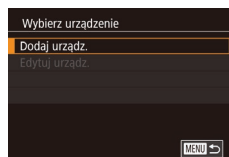
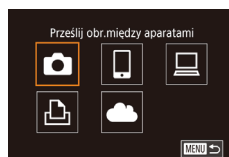

1 Wyświetl menu Wi-Fi.

- Przejdź do menu Wi-Fi w sposób podany w punkcie 2 w podrozdziale „Dodawanie smartfona za pomocą menu Wi-Fi” [📖137].

2 Wybierz ikonę [📷].

- Za pomocą przycisków [▲][▼][◀][▶] lub pokrętła [🌀] wybierz ikonę [📷], a następnie naciśnij przycisk [Ⓢ].

3 Wybierz opcję [Dodaj urządź.].

- Za pomocą przycisków [▲][▼] lub pokrętła [🌀] wybierz opcję [Dodaj urządź.], a następnie naciśnij przycisk [Ⓢ].
- Wykonaj również w aparacie docelowym czynności podane w punktach 1–3.
- Informacje dotyczące połączenia z aparatem zostaną dodane wówczas, gdy komunikat [Rozp. poł. na aparacie docel.] jest wyświetlany na ekranach obu aparatów.

Przed użyciem

Przewodnik podstawowy

Przewodnik zaawansowany

Podstawowe informacje o aparacie

Tryb automatyczny/tryb hybrydowy automatyczny

Inne tryby fotografowania

Tryb P

Tryb Tv, Av, M i C

Tryb wyświetlania

Funkcje Wi-Fi

Menu ustawień

Aksesoria

Dodatek

Skorowidz





4 Wyślij zdjęcie.

- Wybierz zdjęcie do wysłania za pomocą pokrętki [●], wybierz opcję [Wyślij ten obraz] za pomocą przycisków [◀][▶], a następnie naciśnij przycisk [☰].
- Rozpocznie się przesyłanie zdjęć. W trakcie przesyłania zdjęć ekran gaśnie.
- Po wysłaniu zdjęcia zostanie wyświetlony komunikat [Transfer zakończony] i ponownie pojawi się ekran przesyłania zdjęć.
- Aby zakończyć połączenie, naciśnij przycisk [MENU] i po pojawieniu się ekranu potwierdzenia wybierz opcję [Tak] (za pomocą przycisków [◀][▶] lub pokrętki [●]), a następnie naciśnij przycisk [☰].



- Połączenia wymagają, aby w aparacie znajdowała się karta pamięci.
- Jeśli aparat był już połączony z innymi urządzeniami za pośrednictwem menu Wi-Fi, po wyświetleniu menu Wi-Fi w pierwszej kolejności pojawiają się ostatnie urządzenia docelowe. Z łatwością można ponownie nawiązać połączenie, wybierając za pomocą przycisków [▲][▼] nazwę odpowiedniego urządzenia, a następnie naciskając przycisk [☰]. Aby dodać nowe urządzenie, wyświetl ekran wyboru urządzeń za pomocą przycisków [◀][▶], po czym wprowadź ustawienia.
- Jeśli nie chcesz, aby na liście były widoczne ostatnie urządzenia docelowe, wybierz kolejno: MENU (☰ 31) ► kartę [4] ► opcję [Ustawienia Wi-Fi] ► opcję [Hist. docel.] ► ustawienie [Wyt.].
- Możesz też wysłać wiele zdjęć naraz oraz zmieniać ich wielkość przed wysłaniem (☰ 150, ☰ 152).
- Po przypisaniu urządzeń docelowych do poszczególnych dotknięć (☰ 121) możesz automatycznie połączyć się ponownie z poprzednim urządzeniem docelowym, przeciągając po prostu palcem po ekranie w sposób zgodny z przypisanym gestem.

Opcje wysyłania zdjęć

Możesz wybierać wiele zdjęć do jednoczesnego wysłania oraz zmieniać ich rozdzielczość (rozmiar) przed wysłaniem. Niektóre usługi sieci Web umożliwiają również dodawanie komentarzy do zdjęć.

Wysyłanie wielu zdjęć



1 Wybierz opcję [Wybierz i wyślij].

- Na ekranie przesyłania zdjęć za pomocą przycisków [◀][▶] wybierz opcję [Wybierz i wyślij], a następnie naciśnij przycisk [☰].

2 Określ sposób wyboru.

- Określ sposób wyboru za pomocą przycisków [▲][▼] lub pokrętki [●].

Wybieranie pojedynczych zdjęć

1 Wybierz opcję [Wybierz].

- Wybierz opcję [Wybierz] w sposób podany w punkcie 2 w podrozdziale „Wysyłanie wielu zdjęć” (☰ 150), a następnie naciśnij przycisk [☰].

Przed użyciem

Przewodnik podstawowy

Przewodnik zaawansowany

Podstawowe informacje o aparacie

Tryb automatyczny/tryb hybrydowy automatyczny

Inne tryby fotografowania

Tryb P

Tryb Tv, Av, M i C

Tryb wyświetlania

Funkcje Wi-Fi

Menu ustawień

Aksesoria

Dodatek

Skorowidz



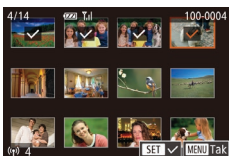

2 Wybierz zdjęcie.

- Wybierz zdjęcie do wysłania za pomocą przycisków [▲][▼][◀][▶], a następnie naciśnij przycisk [☑]. Pojawi się ikona [✓].
- Aby anulować wybieranie, naciśnij ponownie przycisk [☑]. Ikona [✓] zniknie z ekranu.
- Aby wybrać kolejne zdjęcia, powtarzaj powyższą procedurę.
- Po zakończeniu wybierania zdjęć naciśnij przycisk [MENU].
- Za pomocą przycisków [◀][▶] lub pokrętła [🌀] wybierz opcję [Tak], a następnie naciśnij przycisk [☑].

3 Wyślij zdjęcia.

- Za pomocą przycisków [◀][▶] lub pokrętła [🌀] wybierz opcję [Wyślij], a następnie naciśnij przycisk [☑].



- Zdjęcia można też wybierać podczas czynności przedstawionych w punkcie 2, przesuając dwukrotnie dźwignię powiększenia w kierunku symbolu [Q] w celu przejścia do trybu wyświetlania pojedynczych zdjęć, a następnie używając przycisków [◀][▶] lub pokrętła [🌀].

Wybieranie zakresu

1 Wybierz opcję [Wybierz zakres].

- Wybierz opcję [Wybierz zakres] w sposób podany w punkcie 2 w podrozdziale „Wysyłanie wielu zdjęć” (📖150), a następnie naciśnij przycisk [☑].

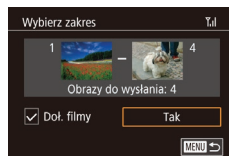

2 Wybierz zdjęcia.

- Aby wskazać zdjęcia, wykonaj czynności podane w punktach 2–3 w podrozdziale „Wybieranie zakresu” (📖116).
- Aby wybór obejmował filmy, za pomocą przycisków [▲][▼][◀][▶] wybierz opcję [Doł. filmy], a następnie oznacz ją jako wybraną za pomocą przycisku [☑] (✓).
- Za pomocą przycisków [▲][▼][◀][▶] wybierz opcję [Tak], a następnie naciśnij przycisk [☑].

3 Wyślij zdjęcia.

- Za pomocą przycisków [◀][▶] lub pokrętła [🌀] wybierz opcję [Wyślij], a następnie naciśnij przycisk [☑].

Wysyłanie ulubionych zdjęć

Wysyłanie tylko zdjęć oznaczonych jako ulubione (📖120).

1 Wybierz opcję [Ulubione obrazy].

- Wybierz opcję [Ulubione obrazy] w sposób podany w punkcie 2 w podrozdziale „Wysyłanie wielu zdjęć” (📖150), a następnie naciśnij przycisk [☑].
- Pojawi się ekran wyboru ulubionych zdjęć. Jeśli nie chcesz obejmować wyborem danego zdjęcia, wybierz je i usuń symbol [✓] za pomocą przycisku [☑].
- Po zakończeniu wybierania zdjęć naciśnij przycisk [MENU], wybierz opcję [Tak], a następnie naciśnij przycisk [☑].

2 Wyślij zdjęcia.

- Za pomocą przycisków [◀][▶] lub pokrętła [🌀] wybierz opcję [Wyślij], a następnie naciśnij przycisk [☑].

Przed użyciem

Przewodnik podstawowy

Przewodnik zaawansowany

Podstawowe informacje o aparacie

Tryb automatyczny/tryb hybrydowy automatyczny

Inne tryby fotografowania

Tryb P

Tryb Tv, Av, M i C

Tryb wyświetlania

Funkcje Wi-Fi

Menu ustawień

Aksesoria

Dodatek

Skorowidz





- W punkcie 1 opcja [Ulubione obrazy] jest niedostępna, dopóki nie oznaczysz jakichś zdjęć jako ulubionych.

Uwagi dotyczące wysyłania zdjęć

- Zależnie od stanu używanej sieci przesyłanie filmów może być czasochłonne. Należy sprawdzać poziom naładowania baterii aparatu.
- Usługi sieci Web mogą ograniczać liczbę zdjęć lub długość filmów możliwych do przesłania.
- W przypadku nieskompresowanych filmów (📖 127) zamiast pierwotnego pliku przesyłany jest osobny, skompresowany plik. Należy pamiętać, że może to spowodować opóźnienie transmisji, a plik nie zostanie przesłany, o ile nie będzie dla niego wystarczająco dużo miejsca na karcie pamięci.
- W przypadku wysyłania filmów do smartfonów należy pamiętać, że obsługiwana jakość obrazu zmienia się w zależności od smartfonu. Szczegółowe informacje na ten temat można znaleźć w instrukcji obsługi dostarczonej ze smartfonem.
- Moc sygnału sieci bezprzewodowej jest wskazywana na ekranie za pomocą następujących ikon: [T] duża, [T] średnia, [T] mała, [T] słaba
- Wysyłanie zdjęć do usług sieci Web jest mniej czasochłonne w przypadku ponownego wysyłania zdjęć, które są wciąż dostępne na serwerze CANON iIMAGE GATEWAY.

Wybieranie rozdzielczości (rozmiaru obrazu)

Na ekranie przesyłania zdjęć za pomocą przycisków [▲][▼] wybierz ikonę [📷], a następnie naciśnij przycisk [📷]. Na wyświetlonym ekranie wybierz rozdzielczość (wielkość obrazu) za pomocą przycisków [▲][▼], a następnie naciśnij przycisk [📷].

- Aby wysłać zdjęcia w oryginalnym rozmiarze, wybierz dla opcji zmiany rozmiaru ustawienie [Nie].
- Wybór ustawienia [M2] spowoduje zmianę rozmiaru zdjęć, które są większe od rozmiaru określonego przed wysłaniem.
- Nie można zmienić wielkości filmów.



- Wielkość obrazu można też konfigurować, wybierając kolejno: MENU (📖 31) ► kartę [F4] ► opcję [Ustawienia Wi-Fi] ► opcję [Zmień rozmiar do wysłania].

Dodawanie komentarzy

Za pomocą aparatu można dodawać komentarze do zdjęć wysyłanych na adresy e-mail, do sieci społecznościowych itp. Maksymalna liczba znaków i symboli zależy od usługi sieci Web.

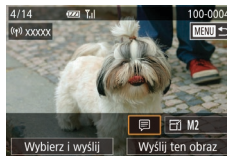

1 Przejdź do ekranu dodawania komentarzy.

- Na ekranie przesyłania zdjęć za pomocą przycisków [▲][▼][◀][▶] wybierz ikonę [🗨️], a następnie naciśnij przycisk [📷].

2 Dodaj komentarz (📖 32).

3 Wyślij zdjęcie.



- Jeśli nie zostanie wprowadzony komentarz, automatycznie wysłany jest komentarz ustawiony w usłudze serwisu CANON iIMAGE GATEWAY.
- Możesz też dodawać komentarze do wielu zdjęć przed ich wysłaniem. Ten sam komentarz jest dodawany do wszystkich zdjęć wysyłanych razem.

Przed użyciem

Przewodnik podstawowy

Przewodnik zaawansowany

Podstawowe informacje o aparacie

Tryb automatyczny/tryb hybrydowy automatyczny

Inne tryby fotografowania

Tryb P

Tryb Tv, Av, M i C

Tryb wyświetlania

Funkcje Wi-Fi

Menu ustawień

Aksesoria

Dodatek

Skorowidz



Automatyczne wysyłanie zdjęć (Synchronizowanie obrazów)

Zdjęcia zapisane na karcie pamięci, które nie zostały jeszcze przesłane, można wysłać do komputera lub usług sieci Web za pośrednictwem serwisu CANON iMAGE GATEWAY.

Uwaga: zdjęć nie można wysłać tylko do usług sieci Web.

Początkowe przygotowania

Przygotowanie aparatu

Zarejestruj przycisk [] jako miejsce docelowe. Możesz również przypisać ikonę [] do przycisku [], aby naciśnięcie przycisku [] powodowało wysłanie niewysłanych zdjęć z karty pamięci do komputera za pośrednictwem serwisu CANON iMAGE GATEWAY.



1 Dodaj przycisk [] jako miejsce docelowe.

- Dodaj przycisk [] jako miejsce docelowe w sposób podany w podrozdziale „Rejestrowanie w serwisie CANON iMAGE GATEWAY” (145).
- Aby dodać usługę sieci Web jako lokalizację docelową, zaloguj się w serwisie CANON iMAGE GATEWAY (145), wybierz swój model aparatu, przejdź do ekranu ustawień usługi sieci Web i w ustawieniach funkcji Synchr. obraz. wybierz docelową usługę sieci Web. Szczegółowe informacje na ten temat można znaleźć na stronach pomocy serwisu CANON iMAGE GATEWAY.

2 Wybierz rodzaj obrazów do wysłania (tylko jeśli razem ze zdjęciami wysyłasz też filmy).

- Naciśnij przycisk [MENU] i na karcie [4] (31) wybierz opcję [Ustawienia Wi-Fi].

- Wybierz opcję [Synchr. obraz.] za pomocą przycisków [▲][▼], a następnie wybierz ustawienie [Zdjęcia/filmy] za pomocą przycisków [▲][▼].

3 Przypisz ikonę [] do przycisku [] (tylko na wypadek wysyłania zdjęć poprzez naciśnięcie przycisku []).

- Usuń bieżące ustawienie przycisku [], jeśli jest już do niego przypisany smartfon (136).
- Naciśnij przycisk [], aby wyświetlić ekran połączenia z urządzeniem przenośnym, wybierz ikonę [] (za pomocą przycisków [◀][▶] lub pokrętła [●]), a następnie naciśnij przycisk [].

Przygotowanie komputera

Zainstaluj i skonfiguruj oprogramowanie na komputerze docelowym.



1 Zainstaluj oprogramowanie.

- Zainstaluj oprogramowanie na komputerze połączonym z Internetem (140).

2 Zarejestruj aparat.

- Windows: na pasku zadań kliknij prawym przyciskiem ikonę [], a następnie kliknij pozycję [Add new camera/ Dodaj nowy aparat].
- Mac OS: na pasku menu kliknij ikonę [], a następnie wybierz polecenie [Add new camera/Dodaj nowy aparat].
- Pojawi się lista aparatów powiązanych z serwisem CANON iMAGE GATEWAY. Wybierz aparat, z którego mają być wysyłane zdjęcia.
- Po zarejestrowaniu aparatu i przygotowaniu komputera do odbierania zdjęć ikona zostanie zastąpiona ikoną [].

Przed użyciem

Przewodnik podstawowy

Przewodnik zaawansowany

Podstawowe informacje o aparacie

Tryb automatyczny/tryb hybrydowy automatyczny

Inne tryby fotografowania

Tryb P

Tryb Tv, Av, M i C

Tryb wyświetlania

Funkcje Wi-Fi

Menu ustawień

Aksesoria

Dodatek

Skorowidz



Wysyłanie zdjęć

Zdjęcia wysyłane z aparatu są automatycznie zapisywane na komputerze. Jeśli komputer docelowy jest wyłączony, zdjęcia zostaną zapisane tymczasowo na serwerze usługi serwisu CANON iMAGE GATEWAY. Przechowywane zdjęcia są regularnie usuwane, więc trzeba pamiętać o włączeniu komputera i zapisaniu zdjęć.

1 Wyślij zdjęcia.

- Jeśli ikona została już przypisana do przycisku , naciśnij przycisk .
- Jeśli przypisanie tego przycisku nie zostało jeszcze skonfigurowane w powyższy sposób, wybierz ikonę zgodnie z opisem zawartym w punktach 1–2 w podrozdziale „Przesyłanie zdjęć do usług sieci Web” (147).
- Wysłane zdjęcia są oznaczone ikoną .

2 Zapisz zdjęcia z aparatu na dysku komputera.

- Po włączeniu komputera zdjęcia zostaną na nim automatycznie zapisane.
- Zdjęcia są automatycznie wysyłane do usług sieci Web z serwera CANON iMAGE GATEWAY, nawet jeśli komputer jest wyłączony.



- Zaleca się, aby podczas wysyłania zdjęć korzystać z całkowicie naładowanej baterii lub zestawu zasilającego AC Adapter Kit (sprzedawanego oddzielnie, 169).



- Nawet jeśli zdjęcia zostały zaimportowane do komputera w inny sposób, serwis CANON iMAGE GATEWAY wyśle do komputera wszystkie zdjęcia, które nie zostały jeszcze wysłane.
- Wysyłanie jest szybsze wówczas, gdy lokalizacją docelową jest komputer w tej samej sieci, w której znajduje się aparat, ponieważ zdjęcia są wysyłane za pośrednictwem punktu dostępu, a nie serwisu CANON iMAGE GATEWAY. Uwaga: zdjęcia przechowywane w komputerze są wysyłane do serwisu CANON iMAGE GATEWAY, dlatego komputer musi być połączony z Internetem.

Wyświetlanie na smartfonie zdjęć wysłanych za pośrednictwem funkcji Synchr. obraz.

Po zainstalowaniu aplikacji Canon Online Photo Album (Canon OPA) możesz przy użyciu smartfona wyświetlać i pobierać zdjęcia wysłane za pośrednictwem funkcji Synchr. obraz., gdy są one przechowywane tymczasowo na serwerze CANON iMAGE GATEWAY. W ramach przygotowań włącz w poniższy sposób dostęp do smartfona.

- Upewnij się, że masz dokończone wprowadzanie ustawień opisanych w podrozdziale „Przygotowanie komputera” (153).
- Pobierz i zainstaluj aplikację Canon Online Photo Album w wersji do urządzeń iPhone lub iPad ze sklepu App Store, a w wersji do urządzeń z systemem Android — z serwisu Google Play.
- Zaloguj się w serwisie CANON iMAGE GATEWAY (145), wybierz swój model aparatu, przejdź do ekranu ustawień usługi sieci Web i w ustawieniach funkcji Synchr. obraz. włącz wyświetlanie i pobieranie przy użyciu smartfona. Szczegółowe informacje na ten temat można znaleźć na stronach pomocy serwisu CANON iMAGE GATEWAY.



- Gdy zdjęcia zapisane tymczasowo na serwerze CANON iMAGE GATEWAY zostaną usunięte, nie będzie można ich już wyświetlać.
- Nie można w ten sposób uzyskiwać dostępu do zdjęć wysłanych przed włączeniem w ustawieniach funkcji Synchr. obraz. wyświetlania ich i pobierania przy użyciu smartfona.

Przed użyciem

Przewodnik podstawowy

Przewodnik zaawansowany

Podstawowe informacje o aparacie

Tryb automatyczny/tryb hybrydowy automatyczny

Inne tryby fotografowania

Tryb P

Tryb Tv, Av, M i C

Tryb wyświetlania

Funkcje Wi-Fi

Menu ustawień

Akcesoria

Dodatek

Skorowidz





- Instrukcje posługiwania się aplikacją Canon Online Photo Album można znaleźć w jej pomocy.

Wyświetlanie zdjęć z aparatu i sterowanie nim za pomocą smartfona

Za pomocą aplikacji Camera Connect przeznaczonej do smartfonów można wykonywać poniższe czynności.

- Przeglądanie zdjęć znajdujących się w aparacie i zapisywanie ich w smartfonie
- Dodawanie znaczników geograficznych do zdjęć zapisanych w aparacie (📖 155)
- Zdalne fotografowanie (📖 156)



- Aby umożliwić wyświetlanie zdjęć za pomocą smartfona (📖 136, 📖 137, 📖 157), należy wcześniej skonfigurować ustawienia zachowania poufności informacji.

■ Dodawanie znaczników geograficznych do zdjęć w aparacie

Do zdjęć zapisanych w aparacie można dodawać dane GPS zarejestrowane w smartfonie za pomocą przeznaczonej do niego aplikacji Camera Connect. Zdjęcia opatrywane są znacznikami zawierającymi informacje dotyczące szerokości i długości geograficznej oraz wysokości.



- Przed wykonaniem zdjęcia upewnij się, że ustawienia daty, godziny i strefy czasowej są prawidłowe, postępując w sposób podany w podrozdziale „Ustawianie daty i godziny” (📖 21). Ponadto w podrozdziale „Zegar światowy” (📖 163) można się dowiedzieć, jak wskazywać miejsca wykonania zdjęć, które znajdują się w innych strefach czasowych.
- Można zostać zlokalizowanym lub zidentyfikowanym przez innych użytkowników na podstawie informacji o położeniu zawartych w zdjęciach lub filmach, w których zostały umieszczone znaczniki geograficzne. Należy zachować ostrożność przy udostępnianiu online takich zdjęć i filmów w witrynach, w których może je wyświetlać wielu innych użytkowników.

Przed użyciem

Przewodnik podstawowy

Przewodnik zaawansowany

Podstawowe informacje o aparacie

Tryb automatyczny/tryb hybrydowy automatyczny

Inne tryby fotografowania

Tryb P

Tryb Tv, Av, M i C

Tryb wyświetlania

Funkcje Wi-Fi

Menu ustawień

Aksesoria

Dodatek

Skorowidz



Zdalna aktywacja migawki

Po wyświetleniu w smartfonie ekranu fotografowania możesz używać go do zdalnego wykonywania zdjęć.

1 Wybierz tryb fotografowania.

- Za pomocą pokrętki wyboru trybów wybierz tryb [P], [Tv], [Av], [M] lub [C].

2 Zamocuj aparat.

- Po włączeniu zdalnego fotografowania wysunie się obiektyw aparatu. Ruch obiektywu związany z regulacją ogniskowej może przy okazji spowodować przemieszczenie się aparatu. Należy unieruchomić aparat, mocując go na statywie lub w jakiś inny sposób.

3 Nawiąż połączenie między aparatem a smartfonem (📖 136, 📖 137).

- W ustawieniach zachowania poufności informacji wybierz ustawienie [Tak].

4 Wybierz zdalne fotografowanie.

- Wybierz zdalne fotografowanie w aplikacji Camera Connect w smartfonie.
- Wysunie się obiektyw aparatu. Nie trzymaj palców na obiektywie i usuń przedmioty mogące przeszkadzać w jego ruchu.
- Gdy aparat jest już gotowy do zdalnego fotografowania, na ekranie smartfona pojawi się obraz przekazywany na żywo z aparatu.
- Na ekranie aparatu wyświetlany jest odpowiedni komunikat, a wszystkie elementy sterujące oprócz przycisku ON/OFF są wyłączone.

5 Zrób zdjęcie lub nagraj film.

- Wykonuj zdjęcia za pomocą smartfona.



- Tryb [P] służy do fotografowania w trybach innych niż [P], [Tv], [Av], [M] i [C]. Jednak niektóre ustawienia wprowadzone uprzednio w menu szybkich nastaw i MENU mogą zostać zmienione automatycznie.
- Filmowanie jest niedostępne.



- Żadne skokowe ruchy fotografowanych obiektów widoczne na ekranie smartfona z powodu warunków połączenia nie mają wpływu na zarejestrowane zdjęcia.
- Wykonywane zdjęcia nie są przesyłane do smartfona. Za jego pomocą można jednak przeglądać i importować zdjęcia z aparatu.

Przed użyciem

Przewodnik podstawowy

Przewodnik zaawansowany

Podstawowe informacje o aparacie

Tryb automatyczny/tryb hybrydowy automatyczny

Inne tryby fotografowania

Tryb P

Tryb Tv, Av, M i C

Tryb wyświetlania

Funkcje Wi-Fi

Menu ustawień

Akcesoria

Dodatek

Skorowidz



Edytowanie i usuwanie ustawień Wi-Fi

Ustawienia Wi-Fi można edytować i usuwać w poniższy sposób.

Edytowanie informacji dotyczących połączeń



1 Otwórz menu Wi-Fi i wybierz urządzenie, które chcesz edytować.

- Naciśnij przycisk [▶].
- Naciśnij przycisk [▲].
- Za pomocą przycisków [▲][▼][◀][▶] lub pokrętki [🌀] wybierz ikonę urządzenia, które chcesz edytować, a następnie naciśnij przycisk [📁].

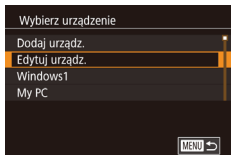

2 Wybierz opcję [Edytuj urządź.].

- Za pomocą przycisków [▲][▼] lub pokrętki [🌀] wybierz opcję [Edytuj urządź.], a następnie naciśnij przycisk [📁].

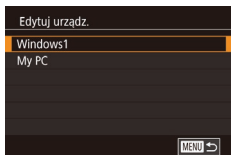

3 Wybierz urządzenie, które chcesz edytować.

- Za pomocą przycisków [▲][▼] lub pokrętki [🌀] wybierz urządzenie, które chcesz edytować, a następnie naciśnij przycisk [📁].

4 Wybierz element do edycji.

- Za pomocą przycisków [▲][▼] lub pokrętki [🌀] wybierz element, który chcesz edytować, a następnie naciśnij przycisk [📁].
- Elementy, które można zmieniać, zależą od rodzaju urządzeń lub usług.

Elementy, które można konfigurować	Połączenie				
					Usługi sieci Web
[Zmień nick tego urządź.] (📖157)	○	○	○	○	–
[Zobacz ustaw.] (📖136)	–	○	–	–	–
[Wymaż inf. o połącź.] (📖157)	○	○	○	○	–

○ : można konfigurować – : nie można konfigurować

Zmiana nicku urządzenia

Można zmieniać wyświetlany na ekranie aparatu nick urządzenia.

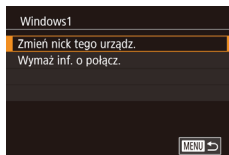

- Wykonaj czynności podane w punkcie 4 w podrozdziale „Edytowanie informacji dotyczących połączeń” (📖157), wybierz opcję [Zmień nick tego urządź.], a następnie naciśnij przycisk [📁].
- Wybierz pole wprowadzania danych i naciśnij przycisk [📁]. Użyj wyświetlanej klawiatury, aby wprowadzić nowy nick (📖32).

Usuwanie informacji dotyczących połączeń

W poniższy sposób można usuwać informacje dotyczące połączeń (tzn. dotyczące urządzeń, z którymi były nawiązywane połączenia).

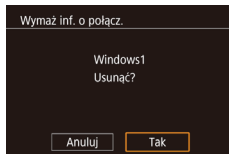

- Wykonaj czynności podane w punkcie 4 w podrozdziale „Edytowanie informacji dotyczących połączeń” (📖157), wybierz opcję [Wymaż inf. o połącź.], a następnie naciśnij przycisk [📁].
- Po pojawieniu się pytania [Usunąć?] wybierz opcję [Tak] za pomocą przycisków [◀][▶] lub pokrętki [🌀], a następnie naciśnij przycisk [📁].
- Informacje dotyczące połączenia zostaną usunięte.

Przed użyciem

Przewodnik podstawowy

Przewodnik zaawansowany

Podstawowe informacje o aparacie

Tryb automatyczny/tryb hybrydowy automatyczny

Inne tryby fotografowania

Tryb P

Tryb Tv, Av, M i C

Tryb wyświetlania

Funkcje Wi-Fi

Menu ustawień

Aksesoria

Dodatek

Skorowidz



Zmiana nicku aparatu

W razie potrzeby zmień nick aparatu (wyświetlany na połączonych z nim urządzeniach).

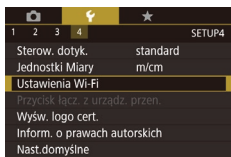

1 Wybierz opcję [Ustawienia Wi-Fi].

- Naciśnij przycisk [MENU] i na karcie [F4] (166) wybierz opcję [Ustawienia Wi-Fi].

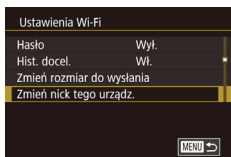

2 Wybierz opcję [Zmień nick tego urząd.].

- Za pomocą przycisków [▲][▼] lub pokrętki (167) wybierz opcję [Zmień nick tego urząd.], a następnie naciśnij przycisk (168).

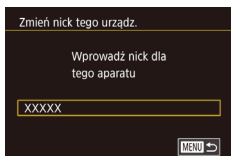

3 Zmień nick.

- Naciśnij przycisk (169), aby wyświetlić klawiaturę (170), a następnie wpisz nick.



- Jeśli nick, który wpisujesz, zawiera na początku symbol lub spację, pojawi się odpowiedni komunikat. Naciśnij przycisk (171) i wpisz inny nick.
- Nick możesz też zmienić na ekranie [Nick urządzenia] wyświetlanym podczas pierwszego użycia sieci Wi-Fi. W takim przypadku wybierz pole tekstowe, naciśnij przycisk (172), aby wyświetlić klawiaturę, a następnie wpisz nowy nick.

Przywracanie domyślnych ustawień Wi-Fi

Domyślne ustawienia Wi-Fi należy przywrócić w przypadku przekazania aparatu innej osobie lub rezygnacji z jego używania.

Zresetowanie ustawień Wi-Fi spowoduje również usunięcie wszystkich ustawień usług sieci Web. Przed skorzystaniem z tej opcji należy koniecznie potwierdzić zamiar zresetowania wszystkich ustawień Wi-Fi.

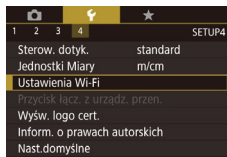

1 Wybierz opcję [Ustawienia Wi-Fi].

- Naciśnij przycisk [MENU] i na karcie [F4] (166) wybierz opcję [Ustawienia Wi-Fi].

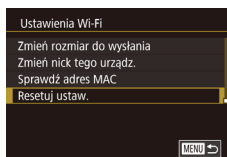

2 Wybierz opcję [Resetuj ustaw.].

- Za pomocą przycisków [▲][▼] lub pokrętki (167) wybierz opcję [Resetuj ustaw.], a następnie naciśnij przycisk (168).

3 Przywróć ustawienia domyślne.

- Za pomocą przycisków [◀][▶] lub pokrętki (167) wybierz opcję [Tak], a następnie naciśnij przycisk (173).
- Zostaną przywrócone domyślne ustawienia Wi-Fi.



- Aby przywrócić wartości domyślne innych ustawień (oprócz Wi-Fi), należy na karcie [F4] (166) wybrać opcję [Nast.domyślne].

Przed użyciem

Przewodnik podstawowy

Przewodnik zaawansowany

Podstawowe informacje o aparacie

Tryb automatyczny/tryb hybrydowy automatyczny

Inne tryby fotografowania

Tryb P

Tryb Tv, Av, M i C

Tryb wyświetlania

Funkcje Wi-Fi

Menu ustawień

Aksesoria

Dodatek

Skorowidz



Menu ustawień

Dostosowywanie podstawowych funkcji aparatu pod kątem wygodniejszej obsługi

Dostosowywanie podstawowych funkcji aparatu

Ustawienia MENU (📖31) można skonfigurować na kartach [👉1], [👉2], [👉3] i [👉4]. Można dowolnie dostosowywać najczęściej używane funkcje, aby zwiększyć wygodę obsługi.

Przechowywanie zdjęć z uwzględnieniem daty

Zamiast zapisywać zdjęcia w folderach tworzonych co miesiąc, można ustawić w aparacie codzienne tworzenie folderów w celu przechowywania w nich fotografii wykonywanych w poszczególnych dniach.

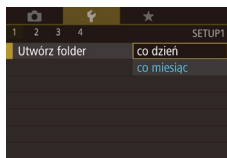

- Wybierz na karcie [👉1] opcję [Utwórz folder], a następnie wybierz ustawienie [co dzień].
- Zdjęcia będą teraz zapisywane w folderach tworzonych dla każdego dnia, w którym wykonywano fotografie.

Numery plików

Wykonywane zdjęcia są automatycznie numerowane kolejno (0001–9999) i zapisywane w folderach, które mieszczą po 2000 zdjęć. Można zmieniać sposób przypisywania przez aparat numerów plików.

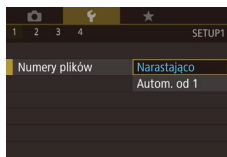

- Wybierz na karcie [👉1] opcję [Numery plików], a następnie wybierz jedno z ustawień.

Narastająco	Zdjęcia otrzymują kolejne numery (aż do 9999 wykonanego/zapisanego zdjęcia). Numeracja jest kontynuowana nawet po wymianie karty pamięci.
Autom. od 1	Numerowanie zdjęć resetowane do 0001 po wymianie karty pamięci lub po utworzeniu nowego folderu.

Przed użyciem

Przewodnik podstawowy

Przewodnik zaawansowany

Podstawowe informacje o aparacie

Tryb automatyczny/tryb hybrydowy automatyczny

Inne tryby fotografowania

Tryb P

Tryb Tv, Av, M i C

Tryb wyświetlania

Funkcje Wi-Fi

Menu ustawień

Aksesoria

Dodatek

Skorowidz





- Niezależnie od wybranego ustawienia zdjęcia mogą być numerowane kolejno od ostatniego numeru zdjęcia znajdującego się na włożonej karcie pamięci. Aby rozpocząć numerowanie zdjęć od 0001, należy użyć pustej lub sformatowanej (📖160) karty pamięci.

Formatowanie kart pamięci

Przed użyciem nowej karty pamięci lub karty sformatowanej w innym urządzeniu trzeba ją sformatować za pomocą tego aparatu. Formatowanie karty pamięci powoduje usunięcie z niej wszystkich danych. Przed rozpoczęciem formatowania należy skopiować zdjęcia z karty pamięci na dysk komputera lub podjąć inne czynności w celu wykonania ich kopii zapasowej.

1 Przejdź do ekranu [Formatowanie].

- Wybierz na karcie [📖1] opcję [Formatowanie], a następnie naciśnij przycisk [📖].

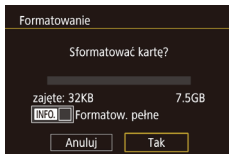

2 Wybierz opcję [Tak].

- Za pomocą przycisków [◀][▶] lub pokrętki [📖] wybierz opcję [Tak], a następnie naciśnij przycisk [📖].
- Karta pamięci będzie już sformatowana.



- Operacje formatowania i usuwania danych z karty pamięci powodują jedynie zmianę zapisanych na karcie informacji o strukturze plików i nie zapewniają całkowitego usunięcia danych. Przesyłając lub wyrzucając karty pamięci, należy w razie potrzeby podjąć odpowiednie czynności w celu ochrony informacji osobistych, np. mechanicznie uszkodzić kartę.



- Całkowita pojemność karty pamięci wyświetlana na ekranie formatowania może być mniejsza niż pojemność podawana na karcie.

Formatowanie pełne

Formatowanie pełne karty pamięci należy wykonać w następujących przypadkach: wyświetlany jest komunikat [Błąd karty pamięciowej], aparat działa nieprawidłowo, odczytywanie/zapisywanie zdjęć znajdujących się na karcie stało się wolniejsze, rejestrowanie serii zdjęć stało się wolniejsze lub nagrywanie filmu zostało nagle przerwane. Formatowanie pełne karty pamięci powoduje usunięcie z niej wszystkich danych. Przed rozpoczęciem formatowania pełnego należy skopiować zdjęcia z karty pamięci na dysk komputera lub podjąć inne czynności w celu wykonania ich kopii zapasowej.

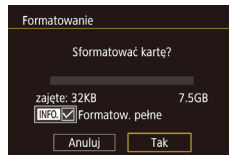

- Na ekranie widocznym w punkcie 2 w podrozdziale „Formatowanie kart pamięci” (📖160) naciśnij przycisk [INFO], aby wybrać opcję [Formatow. pełne]. Pojawi się ikona [✓].
- Kontynuuj procedurę formatowania, wykonując czynności podane w punkcie 2 w podrozdziale „Formatowanie kart pamięci” (📖160).



- Formatowanie pełne może potrwać dłużej niż operacja opisana w podrozdziale „Formatowanie kart pamięci” (📖160), ponieważ dane są usuwane ze wszystkich komórek karty pamięci.
- Trwającą operację formatowania pełnego można anulować, wybierając opcję [Przerwij]. W takim przypadku wszystkie dane zostaną usunięte, jednak nadal będzie można korzystać z karty pamięci w zwykły sposób.

Przed użyciem

Przewodnik podstawowy

Przewodnik zaawansowany

Podstawowe informacje o aparacie

Tryb automatyczny/tryb hybrydowy automatyczny

Inne tryby fotografowania

Tryb P

Tryb Tv, Av, M i C

Tryb wyświetlania

Funkcje Wi-Fi

Menu ustawień

Aksesoria

Dodatek

Skorowidz



Zmiana standardu TV

Wybierz odpowiedni standard sygnału wizji w przypadku każdego telewizora używanego do wyświetlania obrazu z aparatu. To ustawienie decyduje o jakości obrazu (prędkości nagrywania) dostępnej w przypadku filmów.

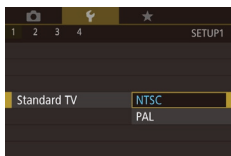

- Wybierz na karcie [F1] opcję [Standard TV], a następnie wybierz jedno z ustawień.

Kalibracja poziomu elektronicznego

Jeśli wydaje się, że poziom elektroniczny słabo pomaga w wypoziomowaniu aparatu, należy przeprowadzić jego kalibrację. W celu zwiększenia dokładności kalibracji należy wyświetlić linie siatki (100), które ułatwią wcześniejsze wypoziomowanie aparatu.

1 Upewnij się, że aparat jest wypoziomowany.

- Umieść aparat na płaskiej powierzchni, np. na blacie stołu.

2 Skalibruj poziom elektroniczny.

- Wybierz na karcie [F1] opcję [Poziom elektr.], a następnie naciśnij przycisk [OK].
- Aby wyregulować przechylenie na lewą lub na prawą stronę, wybierz opcję [Kalibracja ruchu w poziomie], aby natomiast skorygować pochylenie do przodu lub do tyłu, wybierz opcję [Kalibracja ruchu w pionie], a na koniec naciśnij przycisk [OK]. Pojawi się komunikat potwierdzający.
- Wybierz opcję [Tak], a następnie naciśnij przycisk [OK].

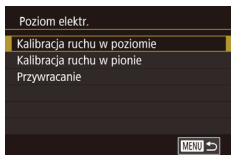

Przywracanie poziomu elektronicznego

Poziom elektroniczny można przywrócić do jego pierwotnego stanu w sposób przedstawiony poniżej. Należy pamiętać, że opcja ta jest niedostępna, dopóki nie przeprowadzi się kalibracji poziomu elektronicznego.

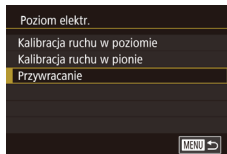

- Wybierz na karcie [F1] opcję [Poziom elektr.], a następnie naciśnij przycisk [OK].
- Wybierz opcję [Przywracanie], a następnie naciśnij przycisk [OK].
- Wybierz opcję [Tak], a następnie naciśnij przycisk [OK].

Przełączanie koloru informacji na ekranie

► Zdjęcia ► Filmy

Można zmieniać kolor informacji wyświetlanych na ekranie i w menu, aby dostosować je do słabych warunków oświetleniowych. Włączenie tego ustawienia jest odpowiednim rozwiązaniem w takich trybach, jak [Zdjęcia] (67).



- Wybierz na karcie [F2] opcję [Nocny wyświetl.], a następnie wybierz ustawienie [Wł.] (31).
- Aby powrócić do pierwotnego widoku, wybierz ustawienie [Wył.].



- Aby przywrócić dla tej opcji ustawienie [Wył.], możesz też nacisnąć przycisk [INFO] i przytrzymać go przez co najmniej sekundę na ekranie fotografowania lub w trybie wyświetlania pojedynczych zdjęć.

Przed użyciem

Przewodnik podstawowy

Przewodnik zaawansowany

Podstawowe informacje o aparacie

Tryb automatyczny/tryb hybrydowy automatyczny

Inne tryby fotografowania

Tryb P

Tryb Tv, Av, M i C

Tryb wyświetlania

Funkcje Wi-Fi

Menu ustawień

Aksesoria

Dodatek

Skorowidz



Korzystanie z trybu Eco

Ta funkcja pozwala oszczędzać baterię w trybie fotografowania. Kiedy aparat nie jest używany, ekran szybko gaśnie, ograniczając zużycie baterii.

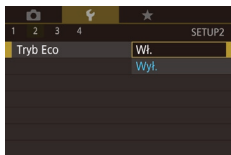

1 Wprowadź ustawienie.

- Wybierz na karcie [F2] opcję [Tryb Eco], a następnie wybierz ustawienie [Wł.].
- Na ekranie fotografowania pojawi się teraz ikona [ECO] (📖191).
- Ekran gaśnie, kiedy aparat nie jest używany przez około dwie sekundy. Około dziesięć sekund po wygaśnięciu ekran wyłącza się. Aparat wyłącza się automatycznie po około trzech minutach bezczynności.

2 Zrób zdjęcie lub nagraj film.

- Aby uaktywnić ekran i przygotować aparat do fotografowania, gdy obiekt w jeszcze się nie cofnął, naciśnij przycisk migawki do połowy.



- W celu oszczędzania energii należy zwykle wybierać dla opcji [Wył. aparatu] ustawienie [Wł.], a dla opcji [Wyśw. wył.] ustawienie [1 min] lub jeszcze krótszy czas.



- Ustawienie opcji [Wyśw. wył.] jest stosowane nawet po wybraniu dla opcji [Wył. aparatu] ustawienia [Wł.].
- Te funkcje oszczędzania energii są niedostępne, jeśli dla trybu Eco (📖162) wybrano ustawienie [Wł.].

Jasność ekranu

Jasność ekranu i wizjera można ustawiać osobno. Przed rozpoczęciem regulacji ekranu lub wizjera należy go uaktywnić.



- Wybierz na karcie [F2] opcję [Jasność wyśw.], naciśnij przycisk [INFO], a następnie wyreguluj jasność za pomocą przycisków [◀] [▶] lub pokrętła [🌀].



- Aby ustawić maksymalną jasność, naciśnij przycisk [INFO] i przytrzymaj go przez co najmniej sekundę podczas wyświetlania ekranu fotografowania lub w trybie wyświetlania pojedynczych zdjęć. (Spowoduje to zastąpienie ustawienia opcji [Jasność wyśw.] na karcie [F2]). Aby przywrócić pierwotną jasność, ponownie naciśnij przycisk [INFO] i przytrzymaj go przez co najmniej sekundę lub wyłącz aparat i włącz go.

Przed użyciem

Przewodnik podstawowy

Przewodnik zaawansowany

Podstawowe informacje o aparacie

Tryb automatyczny/tryb hybrydowy automatyczny

Inne tryby fotografowania

Tryb P

Tryb Tv, Av, M i C

Tryb wyświetlania

Funkcje Wi-Fi

Menu ustawień

Aksesoria

Dodatek

Skorowidz

Dostosowanie funkcji oszczędzania energii

Można dostosowywać czas automatycznego wyłączenia aparatu i jego monitora (opcje odpowiednio Wyłączenie aparatu i Wyłączenie monitora); (📖27).



- Wybierz na karcie [F2] opcję [Oszcz. energii], a następnie naciśnij przycisk [INFO].
- Wybierz jeden z elementów, naciśnij przycisk [INFO], a następnie skonfiguruj ustawienie za pomocą przycisków [▲] [▼] lub pokrętła [🌀].



Zegar światowy

Aby zapewnić prawidłową datę i godzinę zdjęć wykonywanych podczas podróży zagranicznych, należy po prostu wcześniej zarejestrować w aparacie miejsce docelowe i przełączyć się później na jego strefę czasową. Ta wygodna funkcja eliminuje konieczność ręcznego modyfikowania ustawień opcji Data/godz.

Przed skorzystaniem z zegara światowego należy ustawić prawidłową datę i godzinę oraz właściwą macierzystą strefę czasową w sposób opisany w podrozdziale „Ustawianie daty i godziny” (191).

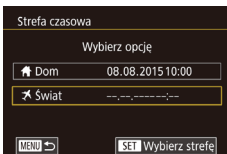

1 Wskaż miejsce docelowe.

- Wybierz na karcie [F2] opcję [Strefa czasowa], a następnie naciśnij przycisk [OK].
- Za pomocą przycisków [▲][▼] lub pokrętki [D] wybierz opcję [X Świat], a następnie naciśnij przycisk [OK].
- Wybierz miejsce docelowe za pomocą przycisków [◀][▶].
- Aby ustawić czas letni (1 godzinę do przodu), wybierz ikonę [☀] za pomocą przycisków [▲][▼] lub pokrętki [D], a następnie wybierz ustawienie [☀] za pomocą przycisków [◀][▶].
- Naciśnij przycisk [OK].

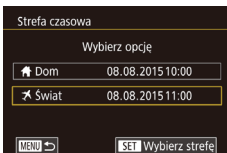

2 Przetwórz aparat na docelową strefę czasową.

- Za pomocą przycisków [▲][▼] lub pokrętki [D] wybierz opcję [X Świat], a następnie naciśnij przycisk [MENU].
- Na ekranie fotografowania pojawi się teraz ikona [X] (191).



- Przetwarzanie daty lub godziny w trybie [X] (191) powoduje automatyczną aktualizację daty i godziny w ustawieniach strefy czasowej [Dom].

Data i godzina

Ustawienia daty i godziny można wyregulować w sposób przedstawiony poniżej.

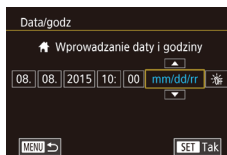

- Wybierz na karcie [F2] opcję [Data/godz], a następnie naciśnij przycisk [OK].
- Wybierz jedną z opcji za pomocą przycisków [◀][▶], a następnie dostosuj jej ustawienie za pomocą przycisków [▲][▼] lub pokrętki [D].

Czas cofania obiektywu

Ze względów bezpieczeństwa obiektyw chowa się po około 1 minucie od naciśnięcia przycisku [▶] w trybie fotografowania (196). Aby obiektyw chował się natychmiast po naciśnięciu przycisku [▶], wybierz dla czasu cofania ustawienie [0 s].

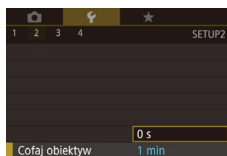

- Wybierz na karcie [F2] opcję [Cofaj obiektyw], a następnie wybierz ustawienie [0 s].

Język wyświetlacza

Język wyświetlacza można swobodnie zmieniać.



- Wybierz na karcie [F3] opcję [Wybór języka], a następnie naciśnij przycisk [OK].
- Wybierz język za pomocą przycisków [▲][▼][◀][▶] lub pokrętki [D], a następnie naciśnij przycisk [OK].

Przed użyciem

Przewodnik podstawowy

Przewodnik zaawansowany

Podstawowe informacje o aparacie

Tryb automatyczny/tryb hybrydowy automatyczny

Inne tryby fotografowania

Tryb P

Tryb Tv, Av, M i C

Tryb wyświetlania

Funkcje Wi-Fi

Menu ustawień

Aksesoria

Dodatek

Skorowidz





- W trybie wyświetlania do ekranu [Wybór języka] można także przejść, naciskając i przytrzymując przycisk [INFO], po czym natychmiast naciskając przycisk [MENU].

Wyciszanie dźwięków towarzyszących pracy aparatu

Dźwięki towarzyszące pracy aparatu i wyświetlaniu filmów można wyciszyć w sposób przedstawiony poniżej.

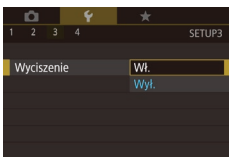

- Wybierz na karcie [F3] opcję [Wyciszenie], a następnie wybierz ustawienie [Wł.].



- Dźwięki aparatu można też wyciszyć, trzymając podczas jego włączania naciśnięty przycisk [INFO].
- Po wyciszeniu dźwięków aparatu przy wyświetlaniu filmów (105) nie będzie słychać ścieżki dźwiękowej. Aby przywrócić odtwarzanie dźwięku podczas filmów, naciśnij przycisk [▲] lub przeciągnij palcem w górę po ekranie. Wyreguluj głośność za pomocą przycisków [▲][▼] albo przeciągając szybko palcem po ekranie w górę lub w dół.

Regulacja głośności

Regulacja głośności poszczególnych dźwięków aparatu przebiega w sposób opisany poniżej.

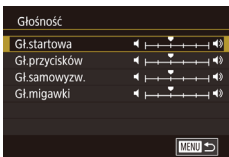

- Wybierz na karcie [F3] opcję [Głośność], a następnie naciśnij przycisk [INFO].
- Wybierz jeden z elementów i wyreguluj jego głośność za pomocą przycisków [◀][▶].

Dostosowywanie dźwięków

Dźwięki towarzyszące pracy aparatu można dostosować w sposób opisany poniżej.



- Wybierz na karcie [F3] opcję [Opcje dźwięku], a następnie naciśnij przycisk [INFO].
- Wybierz jeden z elementów i zmień jego dźwięk za pomocą przycisków [▲][▼].



- Nie można zmienić dźwięku migawki w przeglądkach filmowych nagranych w trybie [AV] (37).

Ekran startowy

Ekran startowy, wyświetlany po włączeniu aparatu, można dostosować w sposób przedstawiony poniżej.

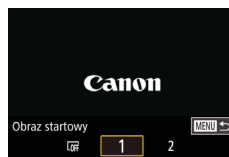

- Wybierz na karcie [F1] opcję [Obraz startowy], a następnie naciśnij przycisk [INFO].
- Wybierz jedną z opcji za pomocą przycisków [◀][▶] lub pokrętła [D].

Ukrywanie wskazówek

Wskazówki są zwykle widoczne przy wybieraniu elementów w menu szybkich nastaw (30). Jeśli chcesz, możesz wyłączyć wyświetlanie tych informacji.

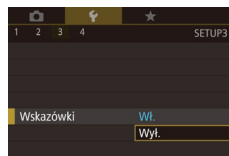

- Wybierz na karcie [F3] opcję [Wskazówki], a następnie wybierz ustawienie [Wyt.].

Przed użyciem

Przewodnik podstawowy

Przewodnik zaawansowany

Podstawowe informacje o aparacie

Tryb automatyczny/tryb hybrydowy automatyczny

Inne tryby fotografowania

Tryb P

Tryb Tv, Av, M i C

Tryb wyświetlania

Funkcje Wi-Fi

Menu ustawień

Aksesoria

Dodatek

Skorowidz



Dostosowywanie ekranu dotykowego

Czułość ekranu dotykowego można zwiększyć w taki sposób, aby reagował na lżejszy dotyk, albo też w ogóle wyłączyć sterowanie dotykowe.

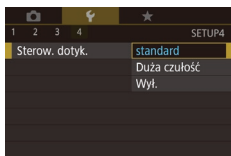

- Wybierz na karcie [4] opcję [Sterow. dotyk.], a następnie wybierz odpowiednie ustawienie.
- Aby zwiększyć czułość ekranu dotykowego, wybierz ustawienie [Duża czułość], aby natomiast w ogóle wyłączyć sterowanie dotykowe, wybierz ustawienie [Wył.].

Wyświetlanie jednostek metrycznych/niemetrycznych

W razie konieczności jednostki miary wyświetlane na pasku powiększania (35), wskaźniku ręcznego ustawiania ostrości (85) i we wszystkich innych miejscach można zmienić z m/cm na stopy/cale.

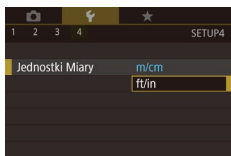

- Wybierz na karcie [4] opcję [Jednostki Miary], a następnie wybierz ustawienie [ft/in].

Sprawdzanie logo certyfikatów

Na ekranie można wyświetlać niektóre logo certyfikatów poświadczających zgodność z wymaganiami aparatu. Pozostałe logo certyfikatów znajdują się w tym podręczniku, na opakowaniu aparatu lub na obudowie aparatu.

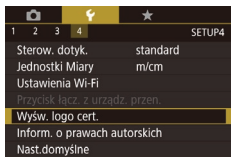

- Wybierz na karcie [4] opcję [Wyśw. logo cert.], a następnie naciśnij przycisk [OK].

Wprowadzanie informacji o prawach autorskich w celu ich zapisywania w danych zdjęć

Aby na zdjęciach zapisywać nazwisko autora i inne informacje o prawach autorskich, należy najpierw wprowadzić te dane w następujący sposób:

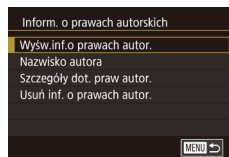

- Wybierz na karcie [4] opcję [Inform. o prawach autorskich], a następnie naciśnij przycisk [OK].
- Wybierz opcję [Nazwisko autora] lub [Szczegóły dot. praw autor.] za pomocą przycisków [▲][▼] lub pokrętła [OK]. Naciśnij przycisk [OK], aby wyświetlić klawiaturę, a następnie wpisz nazwisko [OK].
- Naciśnij przycisk [MENU]. Po pojawieniu się pytania [Zaakceptować zmiany?] wybierz opcję [Tak] (za pomocą przycisków [◀][▶] lub pokrętła [OK]), a następnie naciśnij przycisk [OK].
- Wprowadzone tu informacje będą zapisywane na zdjęciach.



- Aby sprawdzić wprowadzone informacje, na powyższym ekranie wybierz opcję [Wyśw.inf.o prawach autor.], a następnie naciśnij przycisk [OK].

Przed użyciem

Przewodnik podstawowy

Przewodnik zaawansowany

Podstawowe informacje o aparacie

Tryb automatyczny/tryb hybrydowy automatyczny

Inne tryby fotografowania

Tryb P

Tryb Tv, Av, M i C

Tryb wyświetlania

Funkcje Wi-Fi

Menu ustawień

Aksesoria

Dodatek

Skorowidz



Usuwanie wszystkich informacji o prawach autorskich

Nazwisko autora i inne informacje o prawach autorskich można usunąć naraz w opisany poniżej sposób.

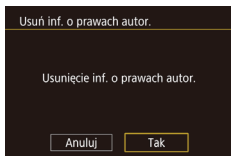

- Wykonaj czynności podane w podrozdziale „Wprowadzanie informacji o prawach autorskich w celu ich zapisywania w danych zdjęć” (📖165) i wybierz opcję [Usuń inf. o prawach autor.].
- Za pomocą przycisków [◀][▶] lub pokrętła [🌀] wybierz opcję [Tak], a następnie naciśnij przycisk [📄].



- Informacje o prawach autorskich zapisane już wcześniej na zdjęciach nie zostaną usunięte.

Dostosowywanie innych ustawień

Można też dostosowywać następujące ustawienia:

- [Ustawienia Wi-Fi] na karcie [📶4] (📖133)
- [Przycisk łącz. z urządz. przen.] na karcie [📶4] (📖136)

Przywracanie ustawień domyślnych aparatu

W razie przypadkowej zmiany jakiegось ustawienia można przywrócić ustawienia domyślne aparatu.

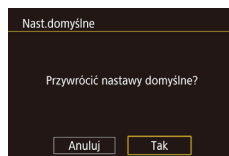

1 Przejdź do ekranu [Nast.domyślne].

- Wybierz na karcie [📶4] opcję [Nast.domyślne], a następnie naciśnij przycisk [📄].

2 Przywróć ustawienia domyślne.

- Za pomocą przycisków [◀][▶] lub pokrętła [🌀] wybierz opcję [Tak], a następnie naciśnij przycisk [📄].
- Nastąpiło przywrócenie ustawień domyślnych.



- W przypadku poniższych funkcji nie zostaną przywrócone ustawienia domyślne.
 - Informacje zarejestrowane za pomocą funkcji identyfikacji twarzy (📖46).
 - Ustawienie opcji [Standard TV] na karcie [📶1] (📖161).
 - Ustawienia opcji [Strefa czasowa] (📖163) i [Data/godz.] (📖163) na karcie [📶2] oraz ustawienie [Wybór języka] (📖163) na karcie [📶3] (📖163).
 - Zarejestrowane samodzielnie dane balansu bieli według wzorca (📖82).
 - Tryb fotografowania
 - Ustawienie kompensacji ekspozycji (📖78).
 - Tryb filmowania (📖74).
 - Ustawienia Wi-Fi (📖133).
 - Skalibrowana wartość ustawienia poziomu elektronicznego (📖161).
 - Informacje o prawach autorskich (📖165).

Przed użyciem

Przewodnik podstawowy

Przewodnik zaawansowany

Podstawowe informacje o aparacie

Tryb automatyczny/tryb hybrydowy automatyczny

Inne tryby fotografowania

Tryb P

Tryb Tv, Av, M i C

Tryb wyświetlania

Funkcje Wi-Fi

Menu ustawień

Aksesoria

Dodatek

Skorowidz



Akcesoria

Radość odkrywania nowych zastosowań aparatu dzięki opcjonalnym akcesoriom firmy Canon i innym zgodnym akcesoriom sprzedawanym oddzielnie

Zaleca się korzystanie z oryginalnych akcesoriów firmy Canon.

Aby w pełni korzystać z możliwości opisywanego produktu, należy używać go wraz z oryginalnymi akcesoriami firmy Canon. Firma Canon nie będzie ponosić odpowiedzialności za żadne uszkodzenia produktu i (lub) wypadki, takie jak pożary, które zostaną spowodowane nieprawidłowym działaniem akcesoriów firm innych niż Canon (np. wyciekami elektrolitu lub wybuchem baterii). Należy pamiętać, że żadne naprawy produktu firmy Canon, które będą konieczne do przeprowadzenia w wyniku takiego nieprawidłowego działania, nie są objęte gwarancją i wymagają poniesienia kosztów przez użytkownika.

Przed użyciem

Przewodnik podstawowy

Przewodnik zaawansowany

Podstawowe informacje o aparacie

Tryb automatyczny/tryb hybrydowy automatyczny

Inne tryby fotografowania

Tryb P

Tryb Tv, Av, M i C

Tryb wyświetlania

Funkcje Wi-Fi

Menu ustawień

Akcesoria

Dodatek

Skorowidz



Schemat systemu

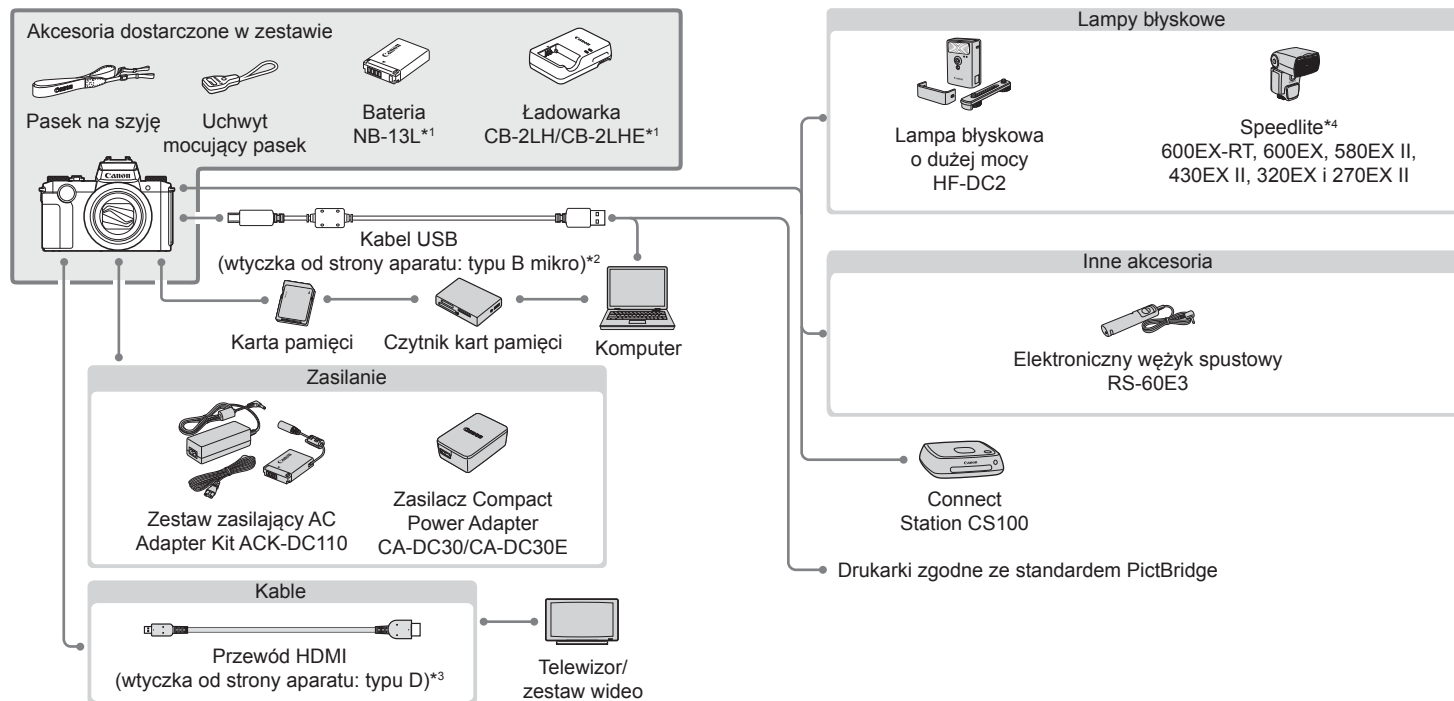

*1 Produkt można również nabyć oddzielnie.

*2 Dostępne jest również oryginalne akcesorium firmy Canon (kabel interfejsu IFC-600PCU).

*3 Należy użyć dostępnego w sprzedaży przewodu o długości maks. 2,5 m.

*4 Obsługiwane są również następujące akcesoria: lampy błyskowe Speedlite 580EX, 430EX, 270EX i 220EX oraz wyzwalacz lamp błyskowych Speedlite Transmitter ST-E3-RT, wspornik lampy błyskowej Speedlite SB-E2 i przewód zdalnej stopki aparatu OC-E3.

Przed użyciem

Przewodnik podstawowy

Przewodnik zaawansowany

Podstawowe informacje o aparacie

Tryb automatyczny/tryb hybrydowy automatyczny

Inne tryby fotografowania

Tryb P

Tryb Tv, Av, M i C

Tryb wyświetlania

Funkcje Wi-Fi

Menu ustawień

Akcesoria

Dodatek

Skorowidz



Akcesoria opcjonalne

Przedstawione poniżej akcesoria do aparatu są sprzedawane oddzielnie. Należy pamiętać, że ich dostępność zmienia się w zależności od regionu, a niektóre mogą być już całkowicie niedostępne.

Zasilanie

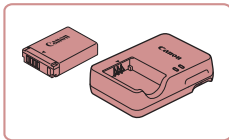

Bateria NB-13L

- Bateria litowo-jonowa

Ładowarka CB-2LH/CB-2LHE

- Ładowarka do baterii NB-13L



- W przypadku korzystania z baterii innej firmy niż Canon pojawia się komunikat [Błąd komunikacji z baterią] i konieczna jest reakcja ze strony użytkownika. Należy pamiętać, że firma Canon nie będzie ponosić odpowiedzialności za żadne uszkodzenia powstałe w wyniku wypadków, np. wadliwego działania lub pożarów, które zostaną spowodowane użyciem baterii innych firm niż Canon.

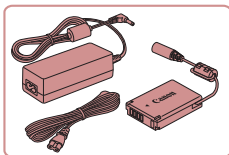

Zestaw zasilający AC Adapter Kit ACK-DC110

- Służy do zasilania aparatu z gniazdka sieci elektrycznej. Zaleca się korzystanie z niego, gdy aparat ma być włączony przez dłuższy czas albo jest podłączony do drukarki lub komputera. Zestawu tego nie można używać do ładowania baterii w aparacie.



- Z ładowarki i zestawu zasilającego AC Adapter Kit można korzystać w regionach, w których stosowane jest zasilanie prądem zmiennym o napięciu 100–240 V (50/60 Hz).
- W przypadku gniazdek sieci elektrycznej o różnych kształtach należy używać dostępnego w sprzedaży adaptera wtyczki. Nie wolno nigdy korzystać z podróznego transformatora elektrycznego, gdyż może on uszkodzić baterię.

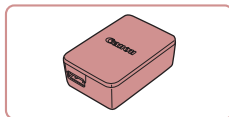

Zasilacz Compact Power Adapter CA-DC30/CA-DC30E

- Włóż do aparatu dostarczoną w zestawie baterię, aby ją naładować. Do podłączenia zasilacza do aparatu potrzebny jest kabel interfejsu IFC-600PCU (sprzedawany oddzielnie).

Lampy błyskowe

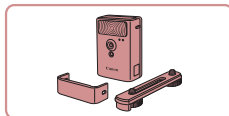

Lampa błyskowa o dużej mocy HF-DC2

- Zewnętrzna lampa błyskowa do oświetlania fotografowanych obiektów, które znajdują się poza zasięgiem wbudowanej lampy błyskowej. Można również korzystać z lampy błyskowej o dużej mocy HF-DC1.

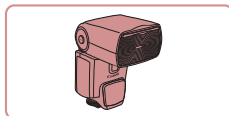

Lampy błyskowe Speedlite 600EX-RT/600EX/580EX II/430EX II/320EX/270EX II

- Lampy błyskowe montowane w stopce kontaktowej, które umożliwiają stosowanie różnych stylów fotografowania z użyciem światła błyskowego. Obsługiwane są również modele Speedlite 580EX, 430EX, 270EX i 220EX.

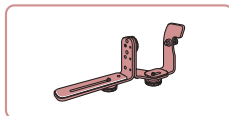

Wspornik lampy błyskowej Speedlite SB-E2

- Zapobiega powstawaniu nienaturalnych cieni wokół fotografowanych obiektów w przypadku wykonywania zdjęć w pionie. W skład zestawu wchodzi przewód zdalnej stopki aparatu OC-E3.

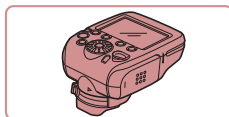

Wyzwalacz lamp błyskowych Speedlite Transmitter ST-E2/ST-E3-RT

- Umożliwia bezprzewodowe sterowanie zdalnymi lampami błyskowymi Speedlite (oprócz modeli Speedlite 220EX i 270EX).

Przed użyciem

Przewodnik podstawowy

Przewodnik zaawansowany

Podstawowe informacje o aparacie

Tryb automatyczny/tryb hybrydowy automatyczny

Inne tryby fotografowania

Tryb P

Tryb Tv, Av, M i C

Tryb wyświetlania

Funkcje Wi-Fi

Menu ustawień

Akcesoria

Dodatek

Skorowidz





- Z lamp błyskowych o dużej mocy nie można korzystać w trybach **[M]** i **[Av]** ani w trybie fotografowania **[Tv]**, gdy dla opcji **[Tryb błysku]** wybrane jest ustawienie **[Ręcznie]**.

Inne akcesoria

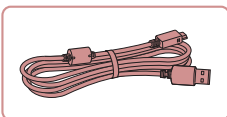

Kabel interfejsu IFC-600PCU

- Służy do podłączania aparatu do komputera lub drukarki.

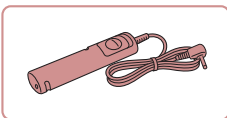

Elektroniczny wężyk spustowy RS-60E3

- Umożliwia zdalną obsługę przycisku migawki (naciskanie go do połowy lub do końca).

Drukarki

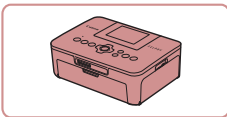

Drukarki firmy Canon zgodne ze standardem PictBridge

- Zdjęcia można drukować nawet bez użycia komputera, podłączając aparat bezpośrednio do drukarki. Szczegółowe informacje na ten temat można uzyskać w najbliższym punkcie sprzedaży detalicznej produktów firmy Canon.

Przechowywanie zdjęć i filmów

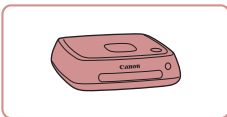

Connect Station CS100

- Magazyn multimedii służący do przechowywania zdjęć i filmów z aparatu, wyświetlania ich na podłączonym telewizorze, bezprzewodowego drukowania na drukarce zgodnej z siecią Wi-Fi, udostępniania przez Internet itd.

Korzystanie z akcesoriów opcjonalnych

Odtwarzanie zdjęć i filmów na ekranie telewizora

► Zdjęcia ► Filmy

Zdjęcia i filmy można wyświetlać na ekranie telewizora o wysokiej rozdzielczości (ang. HD) za pomocą dostępnego w sprzedaży przewodu HDMI (o długości nieprzekraczającej 2,5 m, z wtyczką typu D od strony aparatu). Filmy nagrane w jakości obrazu **[FHD 59.94P]**, **[FHD 23.97P]**, **[FHD 23.98P]**, **[FHD 29.97P]**, **[FHD 50.00P]**, **[FHD 25.00P]** lub **[FHD 25.00P]** można wyświetlać w wysokiej rozdzielczości.

Informacje dotyczące podłączania lub przełączania wejść znajdują się w instrukcji obsługi telewizora.

1 Upewnij się, że aparat i telewizor są wyłączone.

2 Podłącz aparat do telewizora.

- Po stronie telewizora włóż wtyczkę kabla do gniazda wejściowego HDMI zgodnie z ilustracją.

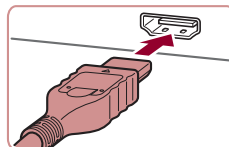

- Po stronie aparatu otwórz osłonę gniazda i włóż wtyczkę kabla do gniazda w aparacie.

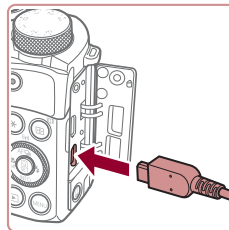

Przed użyciem

Przewodnik podstawowy

Przewodnik zaawansowany

Podstawowe informacje o aparacie

Tryb automatyczny/tryb hybrydowy automatyczny

Inne tryby fotografowania

Tryb P

Tryb Tv, Av, M i C

Tryb wyświetlania

Funkcje Wi-Fi

Menu ustawień

Akcesoria

Dodatek

Skorowidz



3 Włącz telewizor i przełącz go na wejście sygnału urządzenia zewnętrznego.

- Przełącz wejście telewizora na wejście sygnału urządzenia zewnętrznego podłączonego za pomocą kabla w punkcie 2.

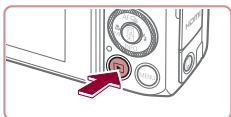

4 Włącz aparat.

- Naciśnij przycisk [▶].
- Zdjęcia i filmy z aparatu są teraz wyświetlane na telewizorze. (Ekran aparatu jest natomiast wygaszony).
- Po zakończeniu wyłącz najpierw aparat i telewizor, a dopiero później odłącz kabel.



- Po podłączeniu aparatu do telewizora funkcje ekranu dotykowego są niedostępne.



- W przypadku stosowania telewizora jako wyświetlacza niektóre informacje mogą być niedostępne (📖 192).
- Dźwięki towarzyszące obsłudze aparatu nie są emitowane po podłączeniu go do telewizora o wysokiej rozdzielczości.
- Gdy aparat jest podłączony do telewizora, można też fotografować, mając do dyspozycji wyświetlanie podglądu na dużym ekranie. Procedura fotografowania jest taka sama, jak w przypadku korzystania z ekranu aparatu. Jednak opcje Zoom punktu AF (📖 54), Lupa ostrości (📖 85), Wyróżnianie MF (📖 85) i Nocny wyświetl. (📖 161) są wtedy niedostępne.

Zasilanie aparatu z sieci elektrycznej

▶ Zdjęcia ▶ Filmy

Zasilanie aparatu za pomocą zestawu zasilającego AC Adapter Kit ACK-DC110 (sprzedawanego oddzielnie) eliminuje konieczność regularnego sprawdzania poziomu naładowania baterii.

1 Upewnij się, że aparat jest wyłączony.

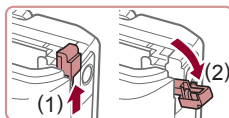

2 Otwórz pokrywę.

- Aby otworzyć pokrywę karty pamięci/ baterii, wykonaj czynności podane w punkcie 1 w podrozdziale „Wkładanie baterii i karty pamięci” (📖 19), a następnie otwórz pokrywę gniazda kabla adaptera w sposób przedstawiony na ilustracji.

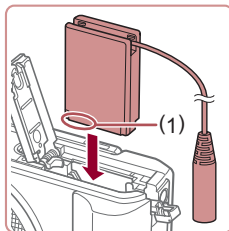

3 Włóż łącznik.

- Trzymając łącznik ze stykami (1) skierowanymi w sposób przedstawiony na ilustracji, włóż łącznik analogicznie jak w przypadku baterii, czyli zgodnie z opisem w punkcie 2 w podrozdziale „Wkładanie baterii i karty pamięci” (📖 19).

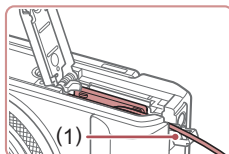

- Upewnij się, że kabel łącznika przechodzi przez gniazdo (1).

Przed użyciem

Przewodnik podstawowy

Przewodnik zaawansowany

Podstawowe informacje o aparacie

Tryb automatyczny/tryb hybrydowy automatyczny

Inne tryby fotografowania

Tryb P

Tryb Tv, Av, M i C

Tryb wyświetlania

Funkcje Wi-Fi

Menu ustawień

Aksesoria

Dodatek

Skorowidz



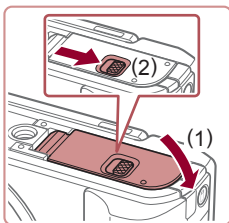

4 Zamknij pokrywę.

- Opuść pokrywę (1) i dociskaj ją podczas przesuwania przełącznika, aż zatrzaśnie się w położeniu blokady (2).

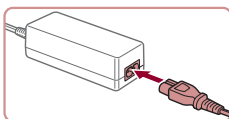

5 Podłącz kabel zasilania.

- Podłącz jeden koniec kabla zasilania do zasilacza Compact Power Adapter, a jego drugi koniec do gniazdka sieci elektrycznej.
- Włącz aparat, aby użyć go w dowolnym celu.
- Po zakończeniu korzystania z aparatu wyłącz go i odłącz kabel zasilania od gniazdka sieci elektrycznej.



- Nie należy odłączać zasilacza ani kabla zasilania, gdy aparat jest włączony. Mogłoby to spowodować usunięcie wykonanych zdjęć lub uszkodzenie aparatu.
- Nie należy podłączać zasilacza ani jego kabla do innych urządzeń. Mogłoby to spowodować nieprawidłowe działanie lub uszkodzenie urządzenia.

Wkładanie i ładowanie baterii

Naładuj dostarczoną w zestawie baterię przy użyciu zasilacza Compact Power Adapter CA-DC30/CA-DC30E lub kabla interfejsu IFC-600PCU.

1 Włóż baterię.

- Aby otworzyć pokrywę, wykonaj czynności podane w punkcie 1 w podrozdziale „Wkładanie baterii i karty pamięci” (📖 19).
- Włóż baterię w sposób podany w punkcie 2 w podrozdziale „Wkładanie baterii i karty pamięci” (📖 19).
- Aby zamknąć pokrywę, wykonaj czynności podane w punkcie 3 w podrozdziale „Wkładanie baterii i karty pamięci” (📖 19).

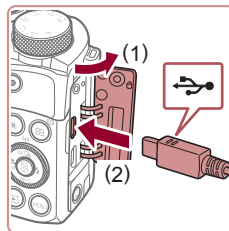

2 Podłącz do aparatu zasilacz Compact Power Adapter.

- Otwórz osłonę przy wyłączonym aparacie (1). Trzymaj mniejszą wtyczkę kabla interfejsu (sprzedawanego oddzielnie) skierowaną w sposób pokazany na ilustracji i włóż ją do końca do gniazda aparatu (2).
- Podłącz większą wtyczkę kabla interfejsu do zasilacza Compact Power Adapter.

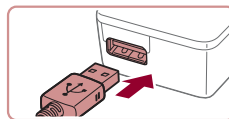

Przed użyciem

Przewodnik podstawowy

Przewodnik zaawansowany

Podstawowe informacje o aparacie

Tryb automatyczny/tryb hybrydowy automatyczny

Inne tryby fotografowania

Tryb P

Tryb Tv, Av, M i C

Tryb wyświetlania

Funkcje Wi-Fi

Menu ustawień

Aksesoria

Dodatek

Skorowidz



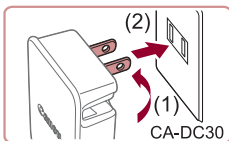

CA-DC30

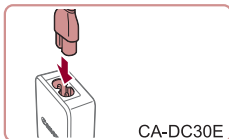

CA-DC30E

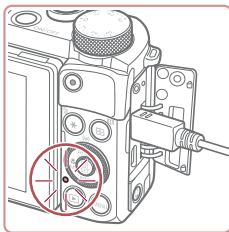

3 Naładuj baterię.

- **CA-DC30:** wysuń wtyczkę (1) i podłącz zasilacz Compact Power Adapter do gniazdka sieci elektrycznej (2).
- **CA-DC30E:** podłącz przewód zasilający do zasilacza Compact Power Adapter, a następnie podłącz wtyczkę na drugim końcu przewodu do gniazdka sieci elektrycznej.
- Rozpocznie się ładowanie i zaświeci się lampka ładowania USB.
- Po zakończeniu ładowania lampka zgaśnie.
- Odłącz zasilacz Compact Power Adapter od gniazdka sieci elektrycznej, a kabel interfejsu — od aparatu.



- Baterii nie należy ładować dłużej niż 24 godziny, ponieważ grozi to jej uszkodzeniem lub pogorszeniem sprawności.
- W przypadku ładowania innej baterii należy najpierw odłączyć od aparatu kabel interfejsu, a następnie włożyć do aparatu baterię przeznaczoną do naładowania.



- Szczegółowe informacje na temat czasu ładowania oraz liczby zdjęć i długości filmów, jakie można zarejestrować przy w pełni naładowanej baterii, znajdują się w podrozdziale „Liczba zdjęć/ czas nagrywania, czas wyświetlania” (📖211).
- Zdjęcia można wyświetlać nawet podczas ładowania baterii. Wystarczy tylko włączyć aparat i wybrać tryb wyświetlania (📖24). W trakcie ładowania baterii nie można jednak fotografować.
- Naładowane baterie stopniowo się rozładują, nawet gdy nie są użytkowane. Baterię należy ładować w dniu, w którym będzie użytkowana (lub dzień wcześniej).
- Ładowarka może być użytkowana w regionach, gdzie stosowane jest zasilanie prądem zmiennym o napięciu 100–240 V (50/60 Hz). W przypadku gniazdek sieci elektrycznej o różnych kształtach należy używać dostępnego w sprzedaży adaptera wtyczki. Nie wolno nigdy korzystać z podróznego transformatora elektrycznego, gdyż może on uszkodzić baterię.

Ładowanie baterii przy użyciu komputera

Baterię możesz też naładować, wkładając większą wtyczkę kabla interfejsu do złącza USB w komputerze w punkcie 2 w podrozdziale „Wkładanie i ładowanie baterii” (📖172). Szczegółowe informacje na temat połączeń USB na komputerze można znaleźć w jego instrukcji obsługi.



- Po wyłączeniu aparatu ładowanie jest niemożliwe.
- W przypadku niektórych komputerów ładowanie baterii może wymagać obecności karty pamięci w aparacie. Kartę pamięci należy włożyć do aparatu (📖19) przed podłączeniem kabla do portu USB w komputerze.

Przed użyciem

Przewodnik podstawowy

Przewodnik zaawansowany

Podstawowe informacje o aparacie

Tryb automatyczny/tryb hybrydowy automatyczny

Inne tryby fotografowania

Tryb P

Tryb Tv, Av, M i C

Tryb wyświetlania

Funkcje Wi-Fi

Menu ustawień

Akcesoria

Dodatek

Skorowidz



Korzystanie z elektronicznego wężyka spustowego (sprzedawanego oddzielnie)

► Zdjęcia ► Filmy

Korzystając z elektronicznego wężyka spustowego RS-60E3, można uniknąć poruszenia aparatu, które może występować przy bezpośrednim naciskaniu przycisku migawki. To opcjonalne akcesorium przydaje się do fotografowania z długimi czasami naświetlania.

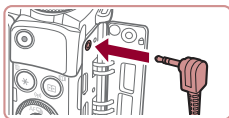

1 Podłącz elektroniczny wężyk spustowy.

- Upewnij się, że aparat jest wyłączony.
- Otwórz pokrywę gniazda i podłącz wtyczkę elektronicznego wężyka spustowego.

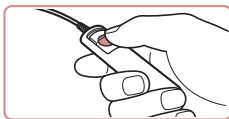

2 Zrób zdjęcie lub nagraj film.

- Aby zrobić zdjęcie, naciśnij przycisk migawki na elektronicznym wężyku spustowym.

Korzystanie z zewnętrznej lampy błyskowej (sprzedawanej oddzielnie)

► Zdjęcia ► Filmy

Bardziej wyrafinowane fotografowanie z zastosowaniem światła błyskowego jest możliwe przy użyciu zewnętrznej lampy błyskowej Speedlite z serii EX. Do nagrywania filmów z zastosowaniem oświetlenia diodami LED przeznaczona jest opcjonalna lampa błyskowa Speedlite 320EX.



- Aparat nie obsługuje niektórych funkcji lamp błyskowych Speedlite z serii EX.
- Przy korzystaniu z lamp błyskowych marki Canon innych niż modele z serii EX w niektórych przypadkach błysk może zostać wyemitowany nieprawidłowo lub lampa może w ogóle nie działać.
- Korzystanie z lamp błyskowych (zwłaszcza o dużej mocy) i akcesoriów lamp błyskowych innych producentów może spowodować nieprawidłowe działanie aparatu lub jego uszkodzenie.



- Dodatkowe informacje można znaleźć w instrukcji obsługi dostarczonej z lampą Speedlite z serii EX.

Lampy błyskowe Speedlite z serii EX

► Zdjęcia ► Filmy

Te opcjonalne lampy błyskowe mogą zapewnić jasne oświetlenie i zaspokoić różnicowane potrzeby dotyczące fotografowania z lampą błyskową.

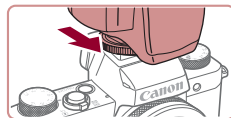

1 Zamontuj lampę błyskową.

- Upewnij się, że aparat jest wyłączony, a następnie zamontuj lampę błyskową w stopce lampy błyskowej.

2 Włącz lampę błyskową i aparat.

- Na ekranie pojawi się czerwona ikona [⚡].
- Po osiągnięciu gotowości przez lampę błyskową zaświeci się jej kontrolka.

3 Wybierz tryb fotografowania [P], [Tv], [Av] lub [M].

- Ustawienia lampy błyskowej można zmieniać tylko w wymienionych trybach. W pozostałych trybach dobieranie parametrów błysku i emitowanie go odbywa się automatycznie.

4 Skonfiguruj zewnętrzną lampę błyskową.

- Naciśnij przycisk [MENU] i na karcie [5] wybierz opcję [Sterow. Lampą], a następnie naciśnij przycisk [5].
- Zostaną wyświetlone opcje ustawione już w samej lampie.

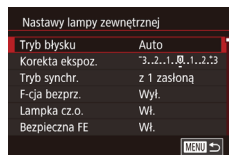

Przed użyciem

Przewodnik podstawowy

Przewodnik zaawansowany

Podstawowe informacje o aparacie

Tryb automatyczny/tryb hybrydowy automatyczny

Inne tryby fotografowania

Tryb P

Tryb Tv, Av, M i C

Tryb wyświetlania

Funkcje Wi-Fi

Menu ustawień

Akcesoria

Dodatek

Skorowidz



- Wybierz jeden z elementów za pomocą przycisków [▲][▼] lub pokrętła [●], a następnie wybierz odpowiednie ustawienie.
- Dostępne elementy zmieniają się w zależności od wybranego trybu fotografowania i zamocowanej lampy błyskowej (175).



- Po zamocowaniu lampy błyskowej Speedlite z serii EX nie można zmieniać ustawień wbudowanej lampy błyskowej, ponieważ jej ekran ustawień jest niedostępny.
- Ekran ustawień można również wyświetlić, naciskając przycisk [▶] i przytrzymując go przez co najmniej sekundę.
- Dotyczy tylko modeli 600EX-RT/580EX II: jeśli dla zewnętrznej lampy błyskowej wybrano tryb stroboskopowy, opcja [Sterow. Lampą] jest niedostępna.
- Dotyczy tylko modelu 320EX: automatyczne oświetlenie diodami LED jest dostępne tylko przy nagrywaniu filmów w słabych warunkach oświetleniowych oraz w trybie filmowania. W takim przypadku na ekranie pojawia się ikona [📷].

Korzystanie ze wspornika lampy błyskowej Speedlite SB-E2 (sprzedawanego oddzielnie)

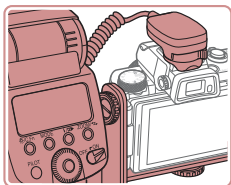

- Opcjonalny wspornik lampy błyskowej Speedlite SB-E2 zapobiega powstawaniu nienaturalnych cieni wokół fotografowanych obiektów w przypadku wykonywania zdjęć w pionie.
- Aby ekran LCD nie kolidował ze wspornikiem, należy go zamknąć i skierować na zewnątrz.

► Zdjęcia ► Filmy

Ustawienia aparatu dostępne w przypadku zewnętrznej lampy błyskowej (sprzedawanej oddzielnie)

► Zdjęcia ► Filmy

Poniższe elementy są dostępne w trybach **[P]**, **[Tv]**, **[Av]** i **[M]**. W pozostałych trybach fotografowania można zmieniać tylko ustawienia opcji [Lampka cz.o.]. (Przy automatycznym sterowaniu lampą błyskową zawsze emituje ona błysk). Jednak zewnętrzne lampy błyskowe nie funkcjonują w trybach, w których nie działa wbudowana lampka błyskowa (193).

Element menu	Opcje	Tryb fotografowania			
		P	Tv	Av	M
Tryb błysku	Auto* ¹	○	○	○	○
	Ręcznie* ²	○	○	○	○
Korekta ekspoz.* ³	Od -3 do +3	○	○	○	○
Ilość światła* ⁴	1/128* ⁵ – 1/1 (z dokładnością do 1/3 stopnia)	○	○	○	○
F-cja bezprz.* ⁶	Wył./Optyczna/Radiowa	○	○	○	○
Lampka cz.o.	Włączanie/wyłączanie	○	○	○	○
	Bezpieczna FE* ⁷	Wł.	○	○	○
	Wył.	○	○	○	○
Kasuj nastawy Speedlite* ⁸		○	○	○	○

Przed użyciem

Przewodnik podstawowy

Przewodnik zaawansowany

Podstawowe informacje o aparacie

Tryb automatyczny/tryb hybrydowy automatyczny

Inne tryby fotografowania

Tryb P

Tryb Tv, Av, M i C

Tryb wyświetlania

Funkcje Wi-Fi

Menu ustawień

Aksesoria

Dodatek

Skorowidz



- *1 Do lampy błyskowej stosowany jest tryb E-TTL.
- *2 Do lampy błyskowej stosowany jest tryb M.
W trybie fotografowania [M] do lampy błyskowej dostępny jest również tryb E-TTL. W takim przypadku przy emitowaniu błysku do jego poziomu ustawionego w aparacie stosowana jest kompensacja mocy błysku wprowadzona w lampie.
- *3 Można skonfigurować tylko wówczas, gdy dla opcji [Tryb błysku] wybrane jest ustawienie [Auto], a dla kompensacji mocy błysku w lampie ustawiona jest wartość [+0]. Każda modyfikacja kompensacji mocy błysku w lampach błyskowych Speedlite 600EX-RT, 600EX, 580EX II i 430EX II jest odzwierciedlana na monitorze aparatu.
- *4 Można skonfigurować, gdy dla opcji [Tryb błysku] wybrane jest ustawienie [Ręcznie]. Opcja powiązana z ustawieniami wprowadzonymi w lampie błyskowej.
- *5 W przypadku lamp błyskowych Speedlite 430EX II/430EX/320EX/270EX II/270EX ustawienie to ma wartość 1/64.
- *6 Pozostałe opcje należy skonfigurować już w samej lampie. Opcja dostępna w przypadku lamp błyskowych Speedlite 580EX II/600EX-RT/600EX/90EX. Po wybraniu innego ustawienia niż [Wył.] nie można dla opcji [Tryb synchr.] wybrać ustawienia [z 2 zasłona]. (Jeśli dla opcji [Tryb synchr.] wybrane jest ustawienie [z 2 zasłona], zostanie ono zmienione na [z 1 zasłona]).
- *7 Można skonfigurować, tylko gdy dla opcji [Tryb błysku] wybrane jest ustawienie [Auto].
- *8 Powoduje przywrócenie wszystkich ustawień domyślnych. Również opcjom [Bezpieczna FE] i [Lampka cz.o.] można przywrócić ustawienia domyślne, korzystając z opcji [Nast.domyślne] na karcie [4] w aparacie (166).



- W trybie fotografowania [AUTO] ikony symbolizujące wykryte przez aparat sceny Uśmiech, Sen, Niemowlęta (Uśmiech), Niemowlęta (Sen) i Dzieci nie są wyświetlane, a ponadto nie rejestruje on serii zdjęć (140).

Korzystanie z oprogramowania

Aby korzystać z funkcji poniższego oprogramowania, pobierz je z witryny firmy Canon w sieci Web i zainstaluj na komputerze.

- CameraWindow
 - Importowanie zdjęć do komputera
- Image Transfer Utility
 - Konfigurowanie synchronizowania obrazów (153) i pobieranie zdjęć
- Map Utility
 - Wyświetlanie na mapie informacji GPS dodanych do zdjęć
- Digital Photo Professional
 - Przeglądanie, przetwarzanie i edytowanie zdjęć RAW



- Aby wyświetlać i edytować filmy na komputerze, należy użyć zainstalowanego fabrycznie lub dostępnego powszechnie oprogramowania zgodnego z filmami zarejestrowanymi za pomocą aparatu.



- Program Image Transfer Utility można też pobrać ze strony ustawień funkcji Synchr. obraz. w serwisie CANON IMAGE GATEWAY.

Połączenie z komputerem za pomocą kabla

Sprawdzanie konfiguracji komputera

Z oprogramowania można korzystać na komputerach spełniających poniższe wymagania. Szczegółowe wymagania systemowe oraz informacje na temat zgodności, m.in. obsługi w nowych wersjach systemów operacyjnych, można znaleźć w witrynie firmy Canon w sieci Web.

- Windows 8/8.1
- Windows 7 z dodatkiem SP1
- Mac OS X 10.10
- Mac OS X 10.9

Przed użyciem

Przewodnik podstawowy

Przewodnik zaawansowany

Podstawowe informacje o aparacie

Tryb automatyczny/tryb hybrydowy automatyczny

Inne tryby fotografowania

Tryb P

Tryb Tv, Av, M i C

Tryb wyświetlania

Funkcje Wi-Fi

Menu ustawień

Aksesoria

Dodatek

Skorowidz



W przypadku wysyłania zdjęć do komputera za pośrednictwem sieci Wi-Fi sprawdź wymagania systemowe podane w podrozdziale „Sprawdzanie konfiguracji komputera” (140).

Instalowanie oprogramowania

Instrukcje instalacji oprogramowania można znaleźć w podrozdziale „Instalowanie oprogramowania” (140).

Zapisywanie zdjęć na dysku komputera

Za pomocą kabla USB (sprzedawanego oddzielnie; wtyczka od strony aparatu: typu B mikro) możesz podłączać aparat do komputera, aby zapisywać na nim zdjęcia.

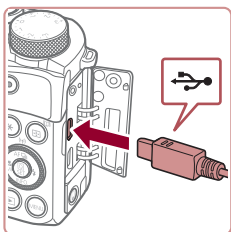

1 Podłącz aparat do komputera.

- Otwórz pokrywę przy wyłączonym aparacie. Ustaw mniejszą wtyczkę kabla w sposób pokazany na ilustracji i włóż ją do końca do gniazda aparatu.

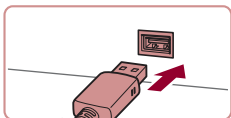

- Podłącz większą wtyczkę do komputera. Szczegółowe informacje na temat połączeń komputera można znaleźć w jego instrukcji obsługi.

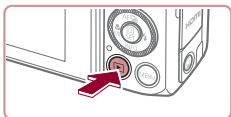

2 Włącz aparat, aby uzyskać dostęp do okna CameraWindow.

- Naciśnij przycisk [▶].
- Mac OS: po nawiązaniu połączenia między aparatem a komputerem pojawi się okno CameraWindow.

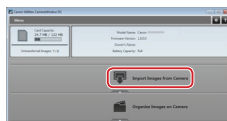
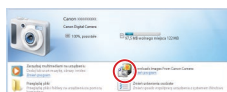
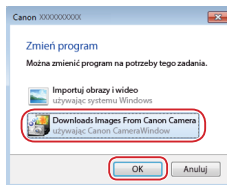
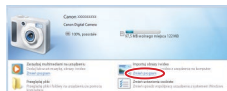

- Windows: wykonaj opisane poniżej czynności.
- Na wyświetlonym ekranie kliknij łącze zmiany programu [▶].

- Wybierz pozycję [Downloads Images From Canon Camera/Pobierz obrazy z aparatu firmy Canon] i kliknij przycisk [OK/Tak].

- Kliknij dwukrotnie ikonę [▶].

3 Zapisz zdjęcia z aparatu na dysku komputera.

- Kliknij kolejno przyciski [Import Images from Camera/Importuj zdjęcia z aparatu] oraz [Import Untransferred Images/Importuj nieprzesłane zdjęcia].
- Zdjęcia zostaną zapisane na dysku komputera w folderze Pictures, w osobnych folderach o nazwach utworzonych na podstawie daty rejestracji.
- Po zapisaniu zdjęć zamknij okno CameraWindow i naciśnij przycisk [▶], aby wyłączyć aparat, po czym odłącz kabel.
- Aby wyświetlać zdjęcia zapisane na komputerze, użyj zainstalowanego fabrycznie lub dostępnego powszechnie oprogramowania zgodnego ze zdjęciami zarejestrowanymi za pomocą aparatu.

Przed użyciem

Przewodnik podstawowy

Przewodnik zaawansowany

Podstawowe informacje o aparacie

Tryb automatyczny/tryb hybrydowy automatyczny

Inne tryby fotografowania

Tryb P

Tryb Tv, Av, M i C

Tryb wyświetlania

Funkcje Wi-Fi

Menu ustawień

Aksesoria

Dodatek

Skorowidz





- Windows 7: jeśli nie pojawi się ekran przedstawiony w punkcie 2, kliknij na pasku zadań ikonę [📷].
- Mac OS: jeśli okno programu CameraWindow nie pojawi się po wykonaniu czynności podanych w punkcie 2, kliknij ikonę [CameraWindow] w Doku.
- Mimo że zdjęcia można zapisać na dysku komputera, podłączając po prostu aparat do komputera bez użycia oprogramowania, wiąże się to z następującymi ograniczeniami:
 - Po podłączeniu aparatu do komputera może upłynąć kilka minut, zanim zdjęcia w aparacie staną się dostępne.
 - Zdjęcia wykonane w orientacji pionowej mogą być zapisywane w orientacji poziomej.
 - Zdjęcia RAW (lub zdjęcia JPEG zarejestrowane równocześnie ze zdjęciami RAW) mogą nie zostać zapisane.
 - Ustawienia ochrony zdjęć mogą zostać skasowane przy zapisywaniu zdjęć na dysku komputera.
 - Podczas zapisywania zdjęć lub informacji o nich mogą występować pewne problemy w zależności od wersji systemu operacyjnego, używanego oprogramowania lub rozmiaru plików ze zdjęciami.

Drukowanie zdjęć

► Zdjęcia ► Filmy

Po podłączeniu aparatu kablem do drukarki zgodnej ze standardem PictBridge możesz drukować zdjęcia i konfigurować najróżniejsze ustawienia dotyczące drukarki lub usług drukowania zdjęć. Drukowanie zgodne ze standardem PictBridge przedstawiono tu na przykładzie drukarki Canon SELPHY CP. Dodatkowe informacje znajdziesz w instrukcji obsługi dostarczonej z drukarką.

Łatwe drukowanie

► Zdjęcia ► Filmy

Wykonane zdjęcia możesz drukować po podłączeniu aparatu do drukarki zgodnej ze standardem PictBridge za pomocą kabla USB (sprzedawanego oddzielnie; wtyczka od strony aparatu: typu B mikro).

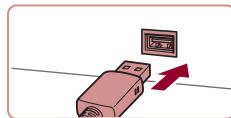
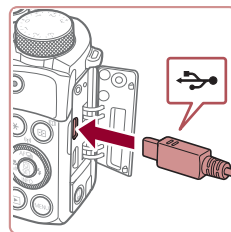

1 Upewnij się, że aparat i drukarka są wyłączone.

2 Podłącz aparat do drukarki.

- Otwórz pokrywę złącz. Trzymając mniejszą wtyczkę kabla zgodnie z ilustracją, włóż ją do gniazda aparatu.
- Podłącz większą wtyczkę do drukarki. Szczegółowe informacje na temat innych połączeń można znaleźć w instrukcji obsługi dostarczonej z drukarką.

3 Włącz drukarkę.

Przed użyciem

Przewodnik podstawowy

Przewodnik zaawansowany

Podstawowe informacje o aparacie

Tryb automatyczny/tryb hybrydowy automatyczny

Inne tryby fotografowania

Tryb P

Tryb Tv, Av, M i C

Tryb wyświetlania

Funkcje Wi-Fi

Menu ustawień

Aksesoria

Dodatek

Skorowidz



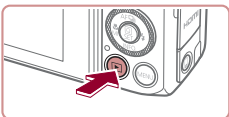

4 Włącz aparat.

- Naciśnij przycisk [▶].

5 Wybierz zdjęcie.

- Wybierz zdjęcie za pomocą przycisków [◀][▶] lub pokrętła [⦿].



6 Przejdź do ekranu drukowania.

- Naciśnij przycisk [⦿], wybierz ikonę [🖨️], a następnie ponownie naciśnij przycisk [⦿].

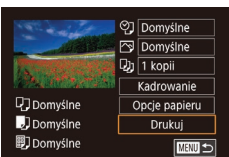

7 Wydrukuj zdjęcie.

- Za pomocą przycisków [▲][▼] lub pokrętła [⦿] wybierz opcję [Drukuj], a następnie naciśnij przycisk [⦿].
- Rozpocznie się drukowanie.
- Aby wydrukować inne obrazy, po zakończeniu drukowania powtórz powyższe czynności od punktu 5.
- Po zakończeniu drukowania wyłącz aparat i drukarkę oraz odłącz kabel.



- Listę sprzedawanych oddzielnie drukarek marki Canon, które są zgodne ze standardem PictBridge, można znaleźć w podrozdziale „Drukarki” (📖 170).
- Nie można drukować zdjęć RAW.

Konfigurowanie ustawień drukowania

▶ Zdjęcia ▶ Filmy

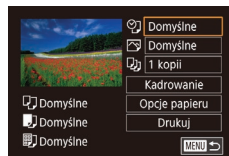

1 Przejdź do ekranu drukowania.

- Aby wyświetlić ten ekran, wykonaj czynności podane w punktach 1–6 w podrozdziale „Łatwe drukowanie” (📖 178).

2 Wprowadź ustawienia.

- Wybierz jeden z elementów za pomocą przycisków [▲][▼] lub pokrętła [⦿], a następnie naciśnij przycisk [⦿]. Na następnym ekranie wybierz jedną z opcji (za pomocą przycisków [▲][▼] lub pokrętła [⦿]), po czym naciśnij przycisk [⦿], aby powrócić do ekranu drukowania.

🗨️	Domyślne	Dopasowanie do bieżących ustawień drukarki.
	Data	Drukowanie zdjęć z nałożoną datą.
	Nr pliku	Drukowanie zdjęć z nałożonym numerem pliku.
	Data+Nr	Drukowanie zdjęć z nałożonymi datą i numerem pliku.
	Wył.	–
🖨️	Domyślne	Dopasowanie do bieżących ustawień drukarki.
	Wył.	–
	Wł.	Użycie informacji dotyczących parametrów, jakie występowały w chwili rejestracji zdjęcia, w celu drukowania z optymalnymi ustawieniami.
	Cz.oczy1	Korygowanie efektu czerwonych oczu.
📄	Liczba odbitek	Wybieranie liczby odbitek do wydrukowania.
Kadrowanie	–	Wskazywanie obszaru obrazu do wydrukowania (📖 180).
Opcje papieru	–	Określanie formatu papieru, układu i innych szczegółów (📖 180).

Przed użyciem

Przewodnik podstawowy

Przewodnik zaawansowany

Podstawowe informacje o aparacie

Tryb automatyczny/tryb hybrydowy automatyczny

Inne tryby fotografowania

Tryb P

Tryb Tv, Av, M i C

Tryb wyświetlania

Funkcje Wi-Fi

Menu ustawień

Akcesoria

Dodatek

Skorowidz



Przycinanie zdjęć przed drukowaniem

► Zdjęcia ► Filmy

Dzięki przycinaniu zdjęć przed drukowaniem można zamiast całej fotografii wydrukować tylko odpowiedni obszar obrazu.

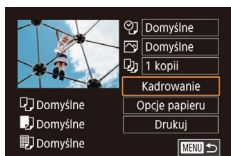

1 Wybierz opcję [Kadrowanie].

- Po wyświetleniu ekranu drukowania w sposób podany w punkcie 1 w podrozdziale „Konfigurowanie ustawień drukowania” (179) wybierz opcję [Kadrowanie] i naciśnij przycisk [OK].
- Na ekranie pojawi się ramka przycinania wskazująca obszar obrazu, który zostanie wydrukowany.

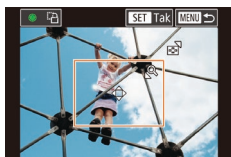

2 Dostosuj w miarę potrzeb ramkę przycinania.

- Wielkość ramki można zmieniać za pomocą dźwigni powiększenia.
- Do zmiany położenia ramki służą przyciski [▲][▼][◀][▶].
- Do obracania ramki służy pokrętło [OK].
- Na koniec naciśnij przycisk [OK].

3 Wydrukuj zdjęcie.

- Aby wydrukować zdjęcia, wykonaj czynności podane w punkcie 7 w podrozdziale „Łatwe drukowanie” (178).



- Przycinanie może być niedostępne w przypadku małych rozmiarów zdjęć lub niektórych proporcji obrazu.

Wybieranie formatu i układu papieru przed drukowaniem

► Zdjęcia ► Filmy

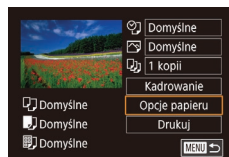

1 Wybierz opcję [Opcje papieru].

- Po wyświetleniu ekranu drukowania w sposób podany w punkcie 1 w podrozdziale „Konfigurowanie ustawień drukowania” (179) wybierz opcję [Opcje papieru] i naciśnij przycisk [OK].

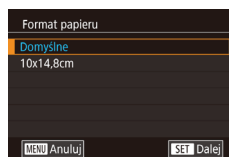

2 Wybierz format papieru.

- Wybierz jedną z opcji za pomocą przycisków [▲][▼] lub pokrętła [OK], a następnie naciśnij przycisk [OK].

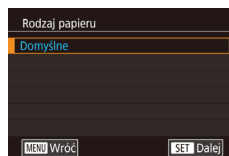

3 Wybierz rodzaj papieru.

- Wybierz jedną z opcji za pomocą przycisków [▲][▼] lub pokrętła [OK], a następnie naciśnij przycisk [OK].

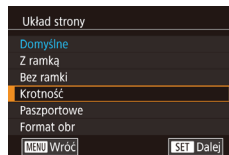

4 Wybierz układ.

- Wybierz jedną z opcji za pomocą przycisków [▲][▼] lub pokrętła [OK].
- W przypadku wybierania opcji [Krotność] naciśnij przycisk [OK]. Na następnym ekranie wybierz liczbę zdjęć na stronie (za pomocą przycisków [▲][▼] lub pokrętła [OK]), po czym naciśnij przycisk [OK].

5 Wydrukuj zdjęcie.

Przed użyciem

Przewodnik podstawowy

Przewodnik zaawansowany

Podstawowe informacje o aparacie

Tryb automatyczny/tryb hybrydowy automatyczny

Inne tryby fotografowania

Tryb P

Tryb Tv, Av, M i C

Tryb wyświetlania

Funkcje Wi-Fi

Menu ustawień

Aksesoria

Dodatek

Skorowidz



Dostępne opcje układu

Domyślne	Dopasowanie do bieżących ustawień drukarki.
Z ramką	Drukowanie z pustym miejscem wokół zdjęcia.
Bez ramki	Drukowanie bez ramki, od jednej do drugiej krawędzi papieru.
Krotność	Wybieranie liczby zdjęć drukowanych na stronie.
Paszportowe	Drukowanie zdjęć do celów identyfikacyjnych. Opcja dostępna tylko w przypadku zdjęć o rozdzielczości L i proporcjach obrazu 3:2.
Format obr	Wybieranie formatu wydruku. Do wyboru są ustawienia: 90 x 130 mm, pocztówka i wydruki szerokoformatowe.

Drukowanie zdjęć paszportowych

► Zdjęcia ► Filmy

1 Wybierz opcję [Paszportowe].

- Po wykonaniu czynności podanych w punktach 1–4 w podrozdziale „Wybieranie formatu i układu papieru przed drukowaniem” (180) wybierz opcję [Paszportowe] i naciśnij przycisk [OK].



2 Wybierz długość krótszego i dłuższego boku.

- Wybierz jeden z elementów za pomocą przycisków [▲][▼] lub pokręćła [ROZ], a następnie naciśnij przycisk [OK]. Na następnym ekranie wybierz długość (za pomocą przycisków [▲][▼] lub pokręćła [ROZ]), po czym naciśnij przycisk [OK].

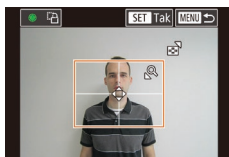

3 Wybierz obszar drukowania.

- Za pomocą przycisków [▲][▼] lub pokręćła [ROZ] wybierz opcję [Kadrowanie], a następnie naciśnij przycisk [OK].
- Aby wybrać pole druku, wykonaj czynności podane w punkcie 2 w podrozdziale „Przycinanie zdjęć przed drukowaniem” (180).

4 Wydrukuj zdjęcie.

Drukowanie ujęć filmowych

► Zdjęcia ► Filmy

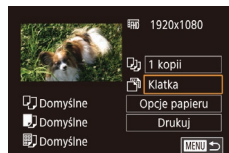

1 Przejdź do ekranu drukowania.

- Aby wybrać film, wykonaj czynności podane w punktach 1–6 procedury „Łatwe drukowanie” (178). Pojawi się ekran widoczny po lewej stronie.

2 Wybierz metodę drukowania.

- Za pomocą przycisków [▲][▼] wybierz ikonę [Klatka], a następnie naciśnij przycisk [OK]. Na następnym ekranie wybierz jedną z opcji (za pomocą przycisków [▲][▼] lub pokręćła [ROZ]), po czym naciśnij przycisk [OK], aby powrócić do ekranu drukowania.

3 Wydrukuj zdjęcie.

Opcje drukowania filmów

Klatka	Drukowanie bieżącego ujęcia jako fotografii.
Odcinek	Drukowanie na pojedynczym arkuszu papieru serii ujęć rozdzielonych określonym interwałem. Po wybraniu dla opcji [Plik i czas] ustawienia [Wł.] można drukować dla każdej klatki: numer folderu, numer pliku i czas, jaki upłynął od początku.



- Aby przerwać trwające drukowanie, naciśnij przycisk [OK], wybierz opcję [Tak], a następnie naciśnij ponownie przycisk [OK].
- Po wyświetleniu sceny do wydrukowania w sposób podany w punktach 2–5 w podrozdziale „Wyświetlanie” (105) można również uzyskać dostęp do ekranu widocznego powyżej w punkcie 1, wybierając za pomocą przycisków [◀][▶] ikonę [Klatka] na panelu odtwarzania filmów, a następnie naciskając przycisk [OK].

Przed użyciem

Przewodnik podstawowy

Przewodnik zaawansowany

Podstawowe informacje o aparacie

Tryb automatyczny/tryb hybrydowy automatyczny

Inne tryby fotografowania

Tryb P

Tryb Tv, Av, M i C

Tryb wyświetlania

Funkcje Wi-Fi

Menu ustawień

Aksesoria

Dodatek

Skorowidz



Dodawanie zdjęć do listy drukowania (DPOF)

► Zdjęcia ► Filmy

W aparacie można skonfigurować jednoczesne drukowanie zdjęć (📖183) i zamawianie odbitek w pracowni fotograficznej. Można wybrać na karcie pamięci maks. 998 zdjęć i wprowadzić odpowiednie ustawienia, np. liczbę odbitek, w sposób przedstawiony poniżej. Przygotowane tą metodą informacje o drukowaniu będą zgodne ze standardami DPOF (ang. Digital Print Order Format — format poleceń druku cyfrowego).



- Do listy drukowania nie można dodawać zdjęć RAW.

Konfigurowanie ustawień drukowania

► Zdjęcia ► Filmy

Format drukowania, umieszczanie daty lub numeru pliku i inne ustawienia można skonfigurować w sposób przedstawiony poniżej. Ustawienia te będą stosowane do wszystkich zdjęć na liście drukowania.

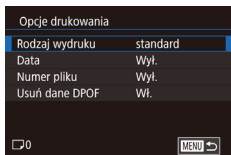

- Naciśnij przycisk [MENU], na karcie [▶]4 wybierz opcję [Ustaw. druk.], a następnie naciśnij przycisk [🔍].
- Za pomocą przycisków [▲][▼] lub pokrętła [🔍] wybierz opcję [Opcje drukowania], a następnie naciśnij przycisk [🔍]. Na następnym ekranie wybierz i skonfiguruj odpowiednie elementy zależnie od potrzeb (📖31).

Rodzaj wydruku	standard	Na każdej stronie drukowane jest jedno zdjęcie.
	Skorowidz	Na każdej stronie drukowane są mniejsze wersje wielu zdjęć.
	Oba rodzaje	Drukowanie zdjęć standardowych i miniatur.
Data	Wł.	Drukowanie zdjęć z nałożoną datą rejestracji.
	Wył.	—
Numer pliku	Wł.	Drukowanie zdjęć z nałożonym numerem pliku.
	Wył.	—
Usuń dane DPOF	Wł.	Usuwanie po zakończeniu drukowania wszystkich ustawień listy drukowania.
	Wył.	—



- W niektórych przypadkach nie wszystkie wprowadzone przez użytkownika ustawienia DPOF zostaną zastosowane przez drukarkę lub pracownię fotograficzną.
- Na ekranie aparatu może się pojawić ikona [!] stanowiąca ostrzeżenie, że na karcie pamięci znajdują się ustawienia drukowania skonfigurowane w innym aparacie. Zmiana ustawień drukowania za pomocą używanego aparatu może spowodować zastąpienie wszystkich dotychczasowych ustawień.



- Włączenie opcji [Skorowidz] uniemożliwi jednoczesne wybranie ustawienia [Wi.] zarówno dla opcji [Data], jak i dla opcji [Numer pliku].
- W przypadku niektórych drukarek marki Canon zgodnych ze standardem PictBridge (sprzedawanych oddzielnie) drukowanie miniatur jest niedostępne.
- Data jest drukowana w formacie odpowiadającym ustawieniom opcji [Data/godz] na karcie [▶]2 (📖21).

Konfigurowanie drukowania dla poszczególnych zdjęć

► Zdjęcia ► Filmy

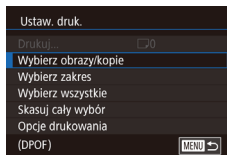

1 Wybierz opcję [Wybierz obraz/kopie].

- Naciśnij przycisk [MENU], na karcie [▶]4 wybierz opcję [Ustaw. druk.], a następnie naciśnij przycisk [🔍].
- Za pomocą przycisków [▲][▼] lub pokrętła [🔍] wybierz opcję [Wybierz obraz/kopie], a następnie naciśnij przycisk [🔍] (📖31).

2 Wybierz zdjęcie.

- Wybierz zdjęcie za pomocą przycisków [◀][▶] lub pokrętła [🔍], a następnie naciśnij przycisk [🔍].
- Możesz teraz wybrać liczbę odbitek.

Przed użyciem

Przewodnik podstawowy

Przewodnik zaawansowany

Podstawowe informacje o aparacie

Tryb automatyczny/tryb hybrydowy automatyczny

Inne tryby fotografowania

Tryb P

Tryb Tv, Av, M i C

Tryb wyświetlania

Funkcje Wi-Fi

Menu ustawień

Aksesoria

Dodatek

Skorowidz





- Po włączeniu drukowania miniatur dla konkretnego zdjęcia zostaje ono oznaczone ikoną [✓]. Aby anulować drukowanie miniatur danego zdjęcia, naciśnij ponownie przycisk [⊞]. Ikona [✓] zniknie z ekranu.

3 Określ liczbę odbitek.

- Określ liczbę odbitek (maksymalnie 99) za pomocą przycisków [▲][▼] lub pokrętła [⊞].
- Aby skonfigurować drukowanie w przypadku innych zdjęć i określić liczbę odbitek, powtarzaj czynności podane w punktach 2–3.
- W przypadku drukowania miniatur nie można określać liczby odbitek. Można jedynie wybrać zdjęcia do wydrukowania, wykonując czynności podane w punkcie 2.
- Po zakończeniu wprowadzania ustawień naciśnij przycisk [MENU], aby powrócić do ekranu menu.

Konfigurowanie drukowania dla zakresu zdjęć

► Zdjęcia ► Filmy

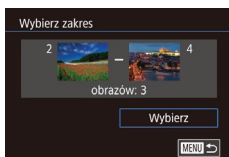

- Wybierz opcję [Wybierz zakres] w sposób podany w punkcie 1 w podrozdziale „Konfigurowanie drukowania dla poszczególnych zdjęć” (182), a następnie naciśnij przycisk [⊞].
- Aby wskazać zdjęcia, wykonaj czynności podane w punktach 2–3 w podrozdziale „Wybieranie zakresu” (116).
- Za pomocą przycisków [▲][▼] wybierz opcję [Wybierz], a następnie naciśnij przycisk [⊞].

Konfigurowanie drukowania dla wszystkich zdjęć

► Zdjęcia ► Filmy

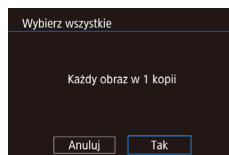

- Wybierz opcję [Wybierz wszystkie] w sposób podany w punkcie 1 w podrozdziale „Konfigurowanie drukowania dla poszczególnych zdjęć” (182), a następnie naciśnij przycisk [⊞].
- Za pomocą przycisków [◀][▶] lub pokrętła [⊞] wybierz opcję [Tak], a następnie naciśnij przycisk [⊞].

Usuwanie wszystkich zdjęć z listy drukowania

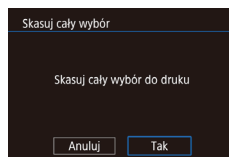

- Wybierz opcję [Skasuj cały wybór] w sposób podany w punkcie 1 w podrozdziale „Konfigurowanie drukowania dla poszczególnych zdjęć” (182), a następnie naciśnij przycisk [⊞].
- Za pomocą przycisków [◀][▶] lub pokrętła [⊞] wybierz opcję [Tak], a następnie naciśnij przycisk [⊞].

Drukowanie zdjęć dodanych do listy drukowania (DPOF)

► Zdjęcia ► Filmy



- Jeśli do listy drukowania dodano jakieś zdjęcia (182–183), po podłączeniu aparatu do drukarki zgodnej ze standardem PictBridge pojawi się ten ekran. Za pomocą przycisków [▲][▼] wybierz opcję [Drukuj teraz], a następnie naciśnij po prostu przycisk [⊞], aby wydrukować zdjęcia znajdujące się na liście drukowania.
- Każde zadanie druku DPOF, które zostało tymczasowo przerwane przez użytkownika, zostanie wznowione od następnego zdjęcia.

Przed użyciem

Przewodnik podstawowy

Przewodnik zaawansowany

Podstawowe informacje o aparacie

Tryb automatyczny/tryb hybrydowy automatyczny

Inne tryby fotografowania

Tryb P

Tryb Tv, Av, M i C

Tryb wyświetlania

Funkcje Wi-Fi

Menu ustawień

Aksesoria

Dodatek

Skorowidz



Dodawanie zdjęć do fotoksiążki

► Zdjęcia ► Filmy

Fotoksiążki można konfigurować w aparacie, wybierając maksymalnie 998 zdjęć zapisanych na karcie pamięci oraz importując je do komputera za pomocą programu CameraWindow (176). Na komputerze zdjęcia trafiają do specjalnego folderu. Przydaje się to w celu zamawiania przez internet drukowanych fotokształek lub drukowania ich na własnej drukarce.

Określanie sposobu wyboru

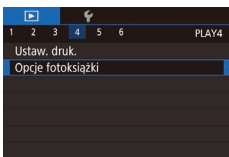

- Naciśnij przycisk [MENU], na karcie [4] wybierz opcję [Opcje fotoksiążki], a następnie wskaż sposób wybierania zdjęć.



- Na ekranie aparatu może się pojawić ikona [!] stanowiąca ostrzeżenie, że na karcie pamięci znajdują się ustawienia drukowania skonfigurowane w innym aparacie. Zmiana ustawień drukowania za pomocą użytkowanego aparatu może spowodować zastąpienie wszystkich dotychczasowych ustawień.

Dodawanie poszczególnych zdjęć

► Zdjęcia ► Filmy

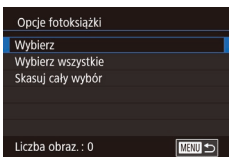

1 Wybierz opcję [Wybierz].

- Wybierz opcję [Wybierz] w sposób podany w podrozdziale „Określanie sposobu wyboru” (184), a następnie naciśnij przycisk [SET].



2 Wybierz zdjęcie.

- Wybierz zdjęcie za pomocą przycisków [◀][▶] lub pokrętła [DIAL], a następnie naciśnij przycisk [SET].
- Pojawi się ikona [✓].
- Aby usunąć zdjęcie z fotoksiążki, naciśnij ponownie przycisk [SET]. Ikona [✓] zniknie z ekranu.
- Aby wybrać inne zdjęcie, powtarzaj powyższą procedurę.
- Po zakończeniu wprowadzania ustawień naciśnij przycisk [MENU], aby powrócić do ekranu menu.

Dodawanie wszystkich zdjęć do fotoksiążki

► Zdjęcia ► Filmy

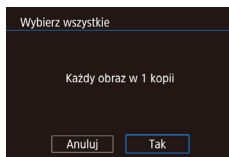

- Wybierz opcję [Wybierz wszystkie] w sposób podany w podrozdziale „Określanie sposobu wyboru” (184), a następnie naciśnij przycisk [SET].
- Za pomocą przycisków [◀][▶] lub pokrętła [DIAL] wybierz opcję [Tak], a następnie naciśnij przycisk [SET].

Usuwanie wszystkich zdjęć z fotoksiążki

► Zdjęcia ► Filmy

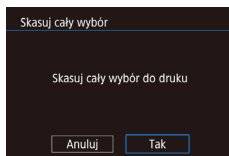

- Wybierz opcję [Skasuj cały wybór] w sposób podany w podrozdziale „Określanie sposobu wyboru” (184), a następnie naciśnij przycisk [SET].
- Za pomocą przycisków [◀][▶] lub pokrętła [DIAL] wybierz opcję [Tak], a następnie naciśnij przycisk [SET].

Przed użyciem

Przewodnik podstawowy

Przewodnik zaawansowany

Podstawowe informacje o aparacie

Tryb automatyczny/tryb hybrydowy automatyczny

Inne tryby fotografowania

Tryb P

Tryb Tv, Av, M i C

Tryb wyświetlania

Funkcje Wi-Fi

Menu ustawień

Aksesoria

Dodatek

Skorowidz



Dodatek

Przydatne informacje dotyczące obsługi aparatu

Rozwiązywanie problemów

W przypadku podejrzenia, że występuje jakiś problem z aparatem, należy najpierw sprawdzić poniższe zagadnienia. Jeśli wykonanie opisanych tu czynności nie doprowadzi do rozwiązania problemu, należy skontaktować się z najbliższym punktem obsługi klienta firmy Canon.

Zasilanie

Po naciśnięciu przycisku ON/OFF nic się nie dzieje.

- Sprawdź, czy bateria jest naładowana (18).
- Sprawdź, czy bateria jest ustawiona we właściwą stronę (19).
- Upewnij się, że pokrywa karty pamięci/baterii jest całkowicie zamknięta (19).
- Zabrudzenie styków baterii powoduje zmniejszenie jej wydajności. Spróbuj oczyścić styki za pomocą bawełnianej szmatki oraz kilkakrotnie włożyć i wyjąć baterię.

Bateria szybko się wyczerpuje.

- Wydajność baterii zmniejsza się w niskich temperaturach. Spróbuj nieco ogrzać baterię, np. wkładając ją do kieszeni, dbając przy tym, aby jej styki nie zetknęły się z żadnymi metalowymi przedmiotami.
- Zabrudzenie styków baterii powoduje zmniejszenie jej wydajności. Spróbuj oczyścić styki za pomocą bawełnianej szmatki oraz kilkakrotnie włożyć i wyjąć baterię.
- Jeśli czynności te nie przynoszą efektu, gdyż bateria nadal szybko się wyczerpuje po naładowaniu, oznacza to, że zakończył się okres jej żywotności. W takim przypadku należy kupić nową baterię.

Obiektyw się nie chowa.

- Nie należy otwierać pokrywy karty pamięci/baterii przy włączonym zasilaniu aparatu. Zamknij pokrywę, wyłącz aparat, a następnie wyłącz go ponownie (19).

Bateria pęcznieje.

- Pęcznienie baterii jest normalnym zjawiskiem i nie powoduje żadnych zagrożeń dla bezpieczeństwa. Jeśli jednak pęcznienie baterii uniemożliwia włożenie jej do aparatu, należy skontaktować się z punktem obsługi Klienta firmy Canon.

Wyświetlanie obrazu na ekranie telewizora

Obraz z aparatu wygląda na zniekształcony lub nie jest wyświetlany na ekranie telewizora (170).

Przed użyciem

Przewodnik podstawowy

Przewodnik zaawansowany

Podstawowe informacje o aparacie

Tryb automatyczny/tryb hybrydowy automatyczny

Inne tryby fotografowania

Tryb P

Tryb Tv, Av, M i C

Tryb wyświetlania

Funkcje Wi-Fi

Menu ustawień

Aksesoria

Dodatek

Skorowidz



Fotografowanie

Nie można fotografować.

- W trybie wyświetlania (📷105) naciśnij przycisk migawki do połowy (📷27).

Dziwne widoki na ekranie w słabych warunkach oświetleniowych (📷29).

Dziwne widoki na ekranie podczas fotografowania.

- Należy pamiętać, że poniższe zjawiska związane z wyświetlaniem obrazu nie zostaną zarejestrowane na zdjęciach, ale zostaną utrwalone na filmach.
 - Podczas fotografowania przy świetle jarzeniowym lub diodowym ekran może migotać oraz mogą pojawiać się poziome pasma o jednolitej barwie.

Podczas fotografowania wyświetlanie na pełnym ekranie jest niedostępne (📷94).

Po naciśnięciu przycisku migawki na ekranie miga ikona [📷] i nie można wykonywać zdjęć (📷38).

Po naciśnięciu przycisku migawki do połowy pojawia się ikona [📷] (📷38).

- Wybierz dla opcji [Stabilizacja] ustawienie [Ciągła] (📷55).
- Podnieś lampę błyskową i wybierz dla niej tryb [📷] (📷91).
- Zwiększ czułość ISO (📷79).
- Zamocuj aparat na statywie lub unieruchom go w jakiś inny sposób. Ponadto przy korzystaniu ze statywu lub unieruchamianiu aparatu w jakiś inny sposób należy wybrać dla opcji [Stabilizacja] ustawienie [Wył.] (📷55).

Zdjęcia są nieostre.

- Przed naciśnięciem przycisku migawki do końca w celu wykonania zdjęcia naciśnij go najpierw do połowy, aby ustawić ostrość (📷27).
- Upewnij się, że fotografowane obiekty mieszczą się w zakresie ostrości (📷211).
- Wybierz dla opcji [Wspom. AF] ustawienie [Wi.] (📷56).
- Sprawdź, czy są wyłączone zbędne funkcje, np. makro.
- Spróbuj wykonać zdjęcia, korzystając z funkcji blokowania ostrości lub blokowania AF (📷87, 📷91).

Zdjęcia są rozmyte.

- W zależności od warunków zdjęciowych fotografowanie z użyciem dotykowej migawki może sprzyjać częstszemu występowaniu rozmycia. Podczas fotografowania trzymaj aparat nieruchomo.

Po naciśnięciu przycisku migawki do połowy nie pojawiają się żadne ramki AF i aparat nie ustawia ostrości.

- Aby pojawiały się ramki AF, a aparat prawidłowo ustawiał ostrość, spróbuj przed naciśnięciem przycisku migawki do połowy skomponować kadr, w którego środkowej części znajdują się obiekty o większym poziomie kontrastu. W przeciwnym razie spróbuj kilkakrotnie nacisnąć przycisk migawki do połowy.

Obiekty na zdjęciach wyglądają na zbyt ciemne.

- Podnieś lampę błyskową i wybierz dla niej tryb [📷] (📷91).
- Skoryguj jasność z użyciem kompensacji ekspozycji (📷78).
- Skorzystaj z funkcji blokowania AE lub pomiaru punktowego (📷78).

Obiekty na zdjęciach są zbyt jasne, a najjaśniejsze obszary prześwietlone.

- Schowaj lampę błyskową i wybierz dla niej tryb [📷] (📷35).
- Skoryguj jasność z użyciem kompensacji ekspozycji (📷78).
- Skorzystaj z funkcji blokowania AE lub pomiaru punktowego (📷78).
- Zmniejsz ilość światła padającego na fotografowane obiekty.

Zdjęcia są zbyt ciemne pomimo użycia lampy błyskowej (📷38).

- Fotografuj w zasięgu lampy błyskowej (📷210).
- Skoryguj jasność poprzez zmianę lub kompensację mocy błysku (📷92, 📷99).
- Zwiększ czułość ISO (📷79).

Obiekty na zdjęciach wykonywanych z użyciem lampy błyskowej są zbyt jasne, a najjaśniejsze obszary prześwietlone.

- Fotografuj w zasięgu lampy błyskowej (📷210).
- Schowaj lampę błyskową i wybierz dla niej tryb [📷] (📷35).
- Skoryguj jasność poprzez zmianę lub kompensację mocy błysku (📷92, 📷99).

Na zdjęciach wykonywanych z użyciem lampy błyskowej pojawiają się białe kropki.

- Jest to spowodowane odbiciami światła lampy błyskowej od kurzu lub cząstek stałych unoszących się w powietrzu.

Zdjęcia wyglądają na ziarniste.

- Zmniejsz czułość ISO (📷79).
- W pewnych trybach fotografowania wysoka czułość ISO może powodować ziarnistość zdjęć (📷60).

Na zdjęciach występuje efekt czerwonych oczu.

- Wybierz dla opcji [Lampka cz.o.] ustawienie [Wi.] (📷56). Spowoduje to włączenie lampki redukcji efektu czerwonych oczu (📷4) w przypadku zdjęć wykonywanych z użyciem lampy błyskowej. W celu uzyskania najlepszych efektów fotografowane osoby powinny patrzeć prosto na lampkę redukcji efektu czerwonych oczu. Spróbuj również zwiększyć intensywność oświetlenia w przypadku fotografowania we wnętrzach oraz wykonywać zdjęcia z bliższej odległości.
- Popraw zdjęcia za pomocą funkcji korekty czerwonych oczu (📷125).

Zapisywanie zdjęć na karcie pamięci trwa zbyt długo lub spada tempo rejestrowania serii zdjęć.

- Przeprowadź formatowanie pełne karty pamięci za pomocą aparatu (📷160).

Ustawienia fotografowania lub ustawienia menu szybkich nastaw są niedostępne.

- Dostępne elementy ustawień zmieniają się w zależności od trybu fotografowania. Więcej informacji na ten temat można znaleźć w podrozdziałach „Funkcje dostępne w poszczególnych trybach fotografowania”, „Menu szybkich nastaw” i „Karta Fotografowanie” (📷193–📷199).

Przed użyciem

Przewodnik podstawowy

Przewodnik zaawansowany

Podstawowe informacje o aparacie

Tryb automatyczny/tryb hybrydowy automatyczny

Inne tryby fotografowania

Tryb P

Tryb Tv, Av, M i C

Tryb wyświetlania

Funkcje Wi-Fi

Menu ustawień

Akcesoria

Dodatek

Skorowidz



Nie pojawia się ikona Niemowlęta ani Dzieci.

- Ikony Niemowlęta i Dzieci nie będą wyświetlane, jeśli w informacjach dotyczących twarzy nie podano daty urodzenia (📄46). Jeśli ikony te nadal nie pojawiają się nawet po wprowadzeniu daty urodzenia, zarejestruj ponownie informacje dotyczące twarzy (📄46) lub upewnij się, że data i godzina są ustawione prawidłowo (📄163).

Opcje Funkcja Touch AF i Dotyk. migawka nie działają.

- Jeśli dotykasz krawędzi ekranu, opcje Funkcja Touch AF i Dotyk. migawka nie działają. Dotykaj obszarów bliżej środka ekranu.

Nagrywanie filmów

Wyświetlany czas, jaki upłynął od początku, jest nieprawidłowy lub nagrywanie nie jest płynne.

- Sformatuj kartę pamięci w aparacie lub wymień ją na model, który obsługuje większą szybkość nagrywania. Należy pamiętać, że nawet jeśli wyświetlany czas, jaki upłynął od początku, jest nieprawidłowy, długość filmów na karcie pamięci odpowiada faktycznemu czasowi nagrywania (📄160, 📄212).

Pojawia się ikona [🔇], a następnie nagrywanie jest automatycznie przerywane.

- Bufor w pamięci wewnętrznej aparatu został zapełniony, ponieważ aparat nie mógł nagrywać na karcie pamięci z odpowiednią szybkością. Wypróbuj jedno z następujących rozwiązań:
 - Przeprowadź formatowanie pełne karty pamięci za pomocą aparatu (📄160).
 - Ustaw niższą jakość obrazu (📄52).
 - Zamień kartę pamięci na model, który obsługuje większą szybkość nagrywania (📄212).

Powiększanie obrazu jest niemożliwe.

- Powiększanie obrazu jest niemożliwe w trybie [📷] (📄67).
- Powiększanie obrazu jest niemożliwe przy nagrywaniu filmów w trybach [📹] (📄64), [📹] (📄75) i [📹] (📄58).

Filmowane obiekty wyglądają na zniekształcone.

- Filmowane obiekty mogą wyglądać na zniekształcone, jeśli podczas nagrywania szybko przemieszczają się przez kadr. Nie oznacza to nieprawidłowego działania aparatu.

Na ścieżce dźwiękowej słychać jednostajny szum.

- Jednostajny szum może się pojawiać na ścieżce dźwiękowej nagrywanych filmów, jeśli w przypadku ogólnie ciemnych scenarii występują w kadrze lampy lub inne bardzo jasne źródła światła. Zmień kompozycję ujęcia w taki sposób, aby jasne oświetlenie nie pojawiało się w kadrze ani w pobliżu jego krawędzi.

Wyświetlanie

Wyświetlanie zdjęć i filmów jest niemożliwe.

- Wyświetlanie zdjęć lub filmów bywa niemożliwe, jeśli zmieniono nazwy plików lub strukturę folderów za pomocą komputera.

Odtwarzanie filmów zatrzymuje się lub dźwięk jest przerywany.

- Zamień kartę pamięci na egzemplarz, na którym zostało przeprowadzone formatowanie pełne za pomocą aparatu (📄160).
- Przy wyświetlaniu filmów skopiowanych na karty pamięci o małej szybkości odczytu mogą występować krótkie przerwy.
- Podczas odtwarzania filmów na komputerze może występować zjawisko „gubienia” klatek i przerywania dźwięku, jeśli ma on zbyt małą wydajność.

Dźwięk nie jest odtwarzany podczas filmów.

- Wyreguluj głośność (📄24), jeśli włączona jest opcja [Wyciszenie] (📄164) lub ścieżka dźwiękowa filmu jest cicho nagrana.
- W przypadku filmów nagranych w trybach [📹] (📄64), [📹] (📄70), [📹] (📄75) i [📹] (📄58) nie słychać ścieżki dźwiękowej, ponieważ dźwięk nie jest w nich rejestrowany.

Nie można uzyskać dostępu do ekranu głównego funkcji Najważniejsze wydarzenia za pomocą przycisku [🏠].

- Ekranu głównego nie można wyświetlać, gdy aparat jest połączony z drukarką. Odłącz aparat od drukarki.
- Ekranu głównego nie można wyświetlać podczas trwających połączeń za pośrednictwem sieci Wi-Fi. Zakończ połączenie Wi-Fi.

Na ekranie głównym funkcji Najważniejsze wydarzenia nie jest wyświetlana odpowiednia ikona obiektu dla albumu.

- Przed przejściem do ekranu głównego funkcji Najważniejsze wydarzenia (📄128) wybierz w trybie wyświetlania ekranu informacji podstawowych (📄107) zdjęcie przedstawiające imię osoby związanej z albumem.

Karta pamięci

Karta pamięci nie została wykryta.

- Uruchom ponownie aparat z włożoną kartą pamięci (📄26).

Przed użyciem

Przewodnik podstawowy

Przewodnik zaawansowany

Podstawowe informacje o aparacie

Tryb automatyczny/tryb hybrydowy automatyczny

Inne tryby fotografowania

Tryb P

Tryb Tv, Av, M i C

Tryb wyświetlania

Funkcje Wi-Fi

Menu ustawień

Aksesoria

Dodatek

Skorowidz



Komputer

Nie można przesyłać zdjęć do komputera.

- Przy przesyłaniu zdjęć do komputera za pośrednictwem kabla spróbuj zmniejszyć szybkość przesyłania w następujący sposób:
 - Naciśnij przycisk [MENU], aby włączyć tryb wyświetlania. Przytrzymaj przycisk [MENU] i naciśnij równocześnie przyciski [▲] i [⊞]. Na następnym ekranie wybierz opcję [B] za pomocą przycisków [◀][▶], po czym naciśnij przycisk [⊞].

Wi-Fi

Nie można uzyskać dostępu do menu Wi-Fi za pomocą przycisku [▲].

- Menu Wi-Fi jest niedostępne w trybie fotografowania. Przełącz aparat w tryb wyświetlania i spróbuj ponownie.
- Menu Wi-Fi jest niedostępne w trybie wyświetlania na ekranie powiększenia i w widoku miniatur. Przełącz do trybu wyświetlania pojedynczego zdjęcia i spróbuj ponownie. I podobnie, dostępu do menu Wi-Fi nie można uzyskać w trybie grupowego wyświetlania zdjęć lub z użyciem filtrów zdefiniowanych za pomocą określonych warunków. Należy anulować odtwarzanie grupowe lub filtrowanie obrazu.
- Menu Wi-Fi jest niedostępne, gdy aparat jest podłączony do drukarki, komputera lub telewizora za pomocą kabla. Odłącz kabel.

Nie można dodać urządzeń/lokalizacji docelowej.

- Do aparatu można dodać łącznie 20 elementów informacji dotyczących połączeń. Usuń najpierw z aparatu zbędne informacje dotyczące połączeń, a następnie dodaj nowe urządzenia/lokalizacje docelowe (157).
- Zarejestruj usługi sieci Web przy użyciu komputera lub smartfonu (145).
- Aby dodać smartfon, zainstaluj w nim najpierw specjalną wersję aplikacji Camera Connect (136).
- Aby dodać komputer, zainstaluj w nim najpierw aplikację CameraWindow. Sprawdź też środowisko i ustawienia komputera oraz sieci Wi-Fi (140, 141).
- Należy unikać korzystania z aparatu w pobliżu źródeł zakłóceń sygnału Wi-Fi, takich jak kuchenki mikrofalowe, urządzenia Bluetooth lub inne urządzenia działające w paśmie 2,4 GHz.
- Umieść aparat bliżej urządzenia, z którym próbujesz nawiązać połączenie (np. punktu dostępu), i upewnij się, że między urządzeniami nie znajdują się żadne przedmioty.

Nie można nawiązać połączenia z punktem dostępu.

- Upewnij się, że w punkcie dostępu wybrany jest kanał komunikacyjny obsługiwany przez aparat (210). Zalecane jest ręczne wskazanie obsługiwanego kanału zamiast automatycznego przypisania kanału.

Nie można wysłać zdjęć.

- Brak miejsca na urządzeniu docelowym. Zwiększ ilość miejsca na urządzeniu docelowym i wyślij zdjęcia ponownie.
- Przełącznik ochrony przed zapisem na karcie pamięci aparatu docelowego jest ustawiony w pozycji blokady. Przesuń przełącznik ochrony przed zapisem do pozycji odblokowania.
- Nie można wysłać zdjęć RAW. W przypadku zdjęć rejestrowanych zarówno w formacie JPEG, jak i RAW, wysyłana jest tylko wersja w formacie JPEG. Zdjęcia w formacie RAW można wysłać za pomocą opcji Synchr. obraz.
- Zdjęcia nie są przesyłane do serwisu CANON iMAGE GATEWAY ani do innych usług sieci Web po przeniesieniu lub zmianie nazw plików lub folderów zdjęć na komputerze, który odbiera zdjęcia wysyłane przy użyciu opcji Synchr. obraz. za pośrednictwem punktu dostępu (153). Przed przeniesieniem lub zmianą nazw plików lub folderów zdjęć na komputerze upewnij się, że zdjęcia zostały już wysłane do serwisu CANON iMAGE GATEWAY lub innych usług sieci Web.

Nie można zmienić wielkości zdjęć przeznaczonych do wysłania

- Nie można zmienić wielkości zdjęć, wybierając ustawienie rozdzielczości wyższe niż oryginalna wielkość zdjęcia.
- Nie można zmienić wielkości filmów.

Wysyłanie zdjęć jest czasochłonne/połączenie bezprzewodowe zostało przerwane.

- Wysyłanie wielu zdjęć może być czasochłonne. Spróbuj zmienić rozmiar zdjęcia, aby przyspieszyć wysyłanie (152).
- Wysyłanie filmów może być czasochłonne.
- Należy unikać korzystania z aparatu w pobliżu źródeł zakłóceń sygnału Wi-Fi, takich jak kuchenki mikrofalowe, urządzenia Bluetooth lub inne urządzenia działające w paśmie 2,4 GHz. Należy pamiętać, że wysyłanie może być czasochłonne, gdy wyświetlana jest ikona [T].
- Umieść aparat bliżej urządzenia, z którym próbujesz nawiązać połączenie (np. punktu dostępu), i upewnij się, że między urządzeniami nie znajdują się żadne przedmioty.

Po dodaniu do aparatu serwisu CANON iMAGE GATEWAY nie pojawia się na komputerze ani smartfonie żadna wiadomość na ten temat.

- Upewnij się, że wprowadzony adres e-mail jest prawidłowy, i ponownie spróbuj dodać to miejsce docelowe.
- Sprawdź ustawienia poczty e-mail na komputerze lub smartfonie. Jeśli wprowadzone jest w nich blokowanie wiadomości e-mail z określonych domen, możesz nie otrzymać powiadomienia.

Chcesz usunąć dane połączenia Wi-Fi zanim pozbędziesz się aparatu lub oddasz go komuś innemu?

- Zresetuj ustawienia Wi-Fi (158).

Przed użyciem

Przewodnik podstawowy

Przewodnik zaawansowany

Podstawowe informacje o aparacie

Tryb automatyczny/tryb hybrydowy automatyczny

Inne tryby fotografowania

Tryb P

Tryb Tv, Av, M i C

Tryb wyświetlania

Funkcje Wi-Fi

Menu ustawień

Aksesoria

Dodatek

Skorowidz



Komunikaty ekranowe

Jeśli pojawia się jakiś komunikat o błędzie, należy zareagować w sposób opisany poniżej.

Fotografowanie lub wyświetlanie

Brak karty pamięciowej

- Być może karta pamięci została włożona w nieodpowiednim kierunku. Włóż ponownie kartę pamięci skierowaną we właściwą stronę (119).

Karta pam. zablokowana

- Przełącznik ochrony przed zapisem na karcie pamięci jest ustawiony w pozycji blokady. Przesuń przełącznik ochrony przed zapisem do pozycji odblokowania (119).

Nie można zapisać!

- Podjęto próbę wykonania zdjęcia bez karty pamięci w aparacie. Aby zrobić zdjęcia, włóż kartę pamięci skierowaną we właściwą stronę (119).

Błąd karty pamięciowej (160)

- Jeśli ten sam komunikat pojawia się nawet po sformatowaniu obsługiwanej karty pamięci (12) i włożeniu jej we właściwą stronę (119), skontaktuj się z punktem obsługi klienta firmy Canon.

Za mało miejsca na karcie

- Na karcie pamięci jest za mało wolnego miejsca, aby wykonywać zdjęcia (135, 158, 177, 196) lub je edytować (122). Usuń zbędne zdjęcia (117) albo włóż kartę pamięci, na której jest wystarczająco dużo wolnego miejsca (119).

Dotykowy AF niedost.

- Funkcja dotykowego AF jest niedostępna w bieżącym trybie fotografowania (193).

Dotykowy AF anul.

- Nie można już wykręcić obiektu wybranego dla funkcji dotykowego AF (190).

Naładuj baterię (18).

Nie ma obrazów

- Na karcie pamięci nie ma żadnych obrazów, które można wyświetlić.

Ochrona! (115)

Niezidentyfikowany obraz/Niezgodny JPEG/Obraz jest zbyt duży/

Brak odtwarz. MOV/Brak odtwarz. MP4

- Nie można wyświetlać nieobsługiwanych ani uszkodzonych zdjęć.
- Wyświetlanie zdjęć, które zostały poddane edycji lub zmianie nazwy za pomocą komputera albo wykonane innym aparatem, może okazać się niemożliwe.

Nie można powiększyć!/Nie można obrócić!/Nie można modyfikować obrazu/Nie można modyfikować/Nie można nadać kategorii/Nie można wybrać obrazu./Brak inf. iden.

- Poniższe funkcje mogą być niedostępne w przypadku zdjęć, które zostały poddane zmianie nazwy lub nawet edycji za pomocą komputera albo wykonane innym aparatem. Funkcje oznaczone gwiazdką (*) są niedostępne w przypadku filmów.

Edytowanie informacji identyfikacyjnych* (112), powiększanie* (113), obracanie* (119), ulubione (120), edytowanie* (122), lista drukowania* (182) i opcje fotoksiążki* (184).

Niepraw. zakres zazn.

- Przy określaniu zakresu dla wybierania zdjęć (116, 118, 183) próbowano wybrać zdjęcie początkowe, które występuje po zdjęciu końcowym, lub odwrotnie.

Przekr. limit zazn.

- Dla listy drukowania (182) lub opcji fotoksiążki (184) wybrano więcej niż 998 zdjęć. Wybierz 998 zdjęć lub mniej.
- Nie udało się prawidłowo zapisać ustawień listy drukowania (182) lub opcji fotoksiążki (184). Zmniejsz liczbę wybranych zdjęć i spróbuj ponownie.
- Próbowano wybrać więcej niż 500 zdjęć w ramach funkcji ochrony (115), usuwania (117), ulubionych (120), listy drukowania (182) lub opcji fotoksiążki (184).

Błąd nazwy pliku!

- Nie można utworzyć folderu lub nie można rejestrować zdjęć, ponieważ została osiągnięta maksymalna liczba obsługiwanych folderów (999) służących do przechowywania zdjęć na karcie pamięci oraz maksymalna liczba obsługiwanych zdjęć w folderach (9999). Na karcie [1] wybierz dla opcji [Numery plików] ustawienie [Autom. od 1] (159) lub sformatuj kartę pamięci (160).

Błąd obiektywu

- Błąd ten może być spowodowany przytrzymaniem obiektywu podczas jego przesuwania bądź użytkowaniem aparatu w miejscach o nadmiernej ilości pyłu lub piasku w powietrzu.
- Częste pojawianie się tego komunikatu o błędzie może wskazywać na uszkodzenie aparatu. W takim przypadku należy skontaktować się z punktem obsługi klienta firmy Canon.

Wykryto błąd aparatu (numer błędu)

- Jeśli ten komunikat o błędzie pojawia się bezpośrednio po wykonaniu zdjęcia, mogło ono nie zostać zapisane. Włącz tryb wyświetlania, aby sprawdzić to zdjęcie.
- Częste pojawianie się tego komunikatu o błędzie może wskazywać na uszkodzenie aparatu. W takim przypadku zanotuj numer błędu (Exx) i skontaktuj się z punktem obsługi klienta firmy Canon.

Przed użyciem

Przewodnik podstawowy

Przewodnik zaawansowany

Podstawowe informacje o aparacie

Tryb automatyczny/tryb hybrydowy automatyczny

Inne tryby fotografowania

Tryb P

Tryb Tv, Av, M i C

Tryb wyświetlania

Funkcje Wi-Fi

Menu ustawień

Aksesoria

Dodatek

Skorowidz



Błąd pliku

- Prawidłowe drukowanie (📄178) może okazać się niemożliwe w przypadku zdjęć wykonanych innymi aparatami lub zmodyfikowanych przy użyciu oprogramowania komputerowego, nawet jeśli aparat jest podłączony do drukarki.

Błąd drukowania

- Sprawdź ustawienie formatu papieru (📄180). Jeśli komunikat ten pojawia się mimo prawidłowego ustawienia, uruchom ponownie drukarkę, po czym jeszcze raz wprowadź ustawienie w aparacie.

Pochłaniacz atramentu pełny

- Należy skontaktować się z punktem obsługi klienta firmy Canon, aby zamówić pomoc przy wymianie pochłaniacza atramentu.

Wi-Fi

Błąd połączenia

- Nie rozpoznano punktów dostępu. Sprawdź ustawienia punktu dostępu (📄141).
- Nie można znaleźć urządzenia. Wyłącz aparat i włącz go powtórnie, a następnie ponów próbę nawiązania połączenia.
- Sprawdź urządzenie, z którym chcesz ustanowić połączenie, i upewnij się, że jest przygotowane do połączenia.

Nie można określić punktu dostępu.

- Przyciski WPS na kilku punktach dostępu zostały naciśnięte równocześnie. Spróbuj ponownie ustanowić połączenie.

Nie znaleziono punktu dostępu.

- Upewnij się, że punkt dostępu jest włączony.
- W przypadku ręcznego nawiązywania połączenia upewnij się, że wprowadzony identyfikator SSID jest prawidłowy.

Nieprawidłowe hasło/Nieprawidłowe ustawienia zabezpieczeń Wi-Fi

- Sprawdź ustawienia zabezpieczeń punktu dostępu (📄141).

Konflikt adresów IP

- Resetuj adres IP, tak aby nie powodował konfliktów z innym adresem.

Rozłączony/Nie odebrano pliku/plików/Niepowodzenie wysłania

- Możesz znajdować się w miejscu, do którego nie dociera sygnał Wi-Fi.
- Należy unikać korzystania z funkcji Wi-Fi w aparacie w pobliżu kucharek mikrofalowych, urządzeń Bluetooth oraz innych urządzeń działających w paśmie 2,4 GHz.
- Umieść aparat bliżej urządzenia, z którym próbujesz nawiązać połączenie (np. punktu dostępu), i upewnij się, że między urządzeniami nie znajdują się żadne przedmioty.
- Upewnij się, że podłączone urządzenie nie zgłosiło błędów.

Niepowodzenie wysłania

Błąd karty pamięciowej

- Jeśli ten sam komunikat pojawia się nawet po włożeniu sformatowanej karty pamięci we właściwym kierunku, należy skontaktować się z punktem obsługi klienta firmy Canon.

Nie odebrano pliku/plików

Za mało miejsca na karcie

- Na karcie pamięci w aparacie docelowym nie ma wystarczającej ilości miejsca, aby odebrać zdjęcia. Usuń zdjęcia, aby zwolnić miejsce na karcie pamięci, lub wóż kartę pamięci o wystarczającej ilości wolnego miejsca.

Nie odebrano pliku/plików

Karta pam. zablokowana

- Przełącznik zabezpieczenia przed zapisem na karcie pamięci aparatu, do którego przesyłane są zdjęcia, jest ustawiony w pozycji blokady. Przesuń przełącznik ochrony przed zapisem do pozycji odblokowania.

Nie odebrano pliku/plików

Błąd nazwy pliku!

- Po osiągnięciu najwyższego numeru folderu (999) i zdjęcia (9999) w aparacie, do którego zdjęcia są przesyłane, nie można odebrać zdjęć.

Za mało miejsca na serwerze

- Usuń zbędne zdjęcia przekazane do serwisu CANON iMAGE GATEWAY, aby zwolnić miejsce.
- Zapisz na komputerze zdjęcia wysłane za przy użyciu opcji Synchr. obraz. (📄153).

Sprawdź ustw. sieci

- Upewnij się, że komputer może połączyć się z Internetem przy użyciu bieżących ustawień sieciowych.

Przed użyciem

Przewodnik podstawowy

Przewodnik zaawansowany

Podstawowe informacje o aparacie

Tryb automatyczny/tryb hybrydowy automatyczny

Inne tryby fotografowania

Tryb P

Tryb Tv, Av, M i C

Tryb wyświetlania

Funkcje Wi-Fi

Menu ustawień

Aksesoria

Dodatek

Skorowidz



Informacje wyświetlane na ekranie

Fotografowanie (Ekran informacyjny)

Te same informacje są wyświetlane w wizjerze.

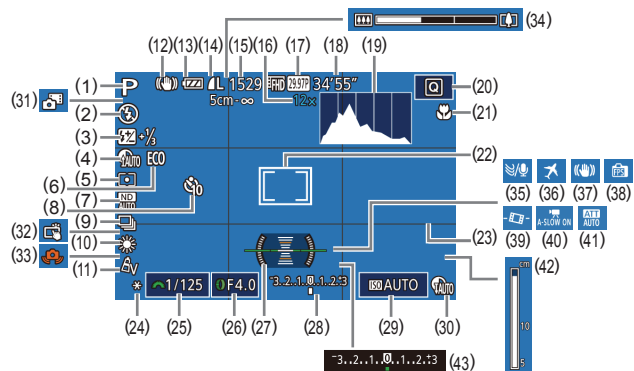

- | | |
|--|-------------------------------------|
| (1) Tryb fotografowania (ikoną scenarii) | (9) Tryb migawki |
| (2) Tryb błysku | (10) Bilans bieli |
| (3) Kompensacja mocy błysku/poziom mocy błysku | (11) Moje kolory |
| (4) Korekta cieni | (12) Ikona trybu stabilizacji |
| (5) Metoda pomiaru | (13) Poziom naładowania baterii |
| (6) Tryb Eco | (14) Kompresja zdjęć, rozdzielczość |
| (7) Filtr szary, High ISO NR | (15) Liczba zdjęć do zapisania |
| (8) Samowyzwalacz | |

- | | |
|--|---------------------------------------|
| (16) Powiększenie, cyfrowy telekonwerter | (30) Korekta DR |
| (17) Jakość filmu | (31) Tryb hybrydowy automatyczny |
| (18) Pozostały czas | (32) Dotykowa migawka |
| (19) Histogram | (33) Ostrzeżenie o poruszeniu zdjęcia |
| (20) Menu szybkich nastaw | (34) Pasek powiększenia |
| (21) Zakres ostrości, blokowanie AF | (35) Usuwanie wiatru |
| (22) Ramka AF, ramka punktu pomiaru | (36) Strefa czasowa |
| (23) Linie siatki | (37) Stabilizacja obrazu |
| (24) Blokowanie AE/ blokowanie FE | (38) Tryb wyświetlania |
| (25) Czas naświetlania | (39) Automatyczne poziomowanie |
| (26) Wartość przysłony | (40) Automatyczna wolna migawka |
| (27) Poziom elektroniczny | (41) Tłumik |
| (28) Poziom ekspozycji | (42) Wskaźnik MF |
| (29) Czulość ISO | (43) Kompensacja ekspozycji |

* W trybie [] wskazuje liczbę zdjęć, jakie można zarejestrować.

Poziom naładowania baterii

O stanie naładowania baterii informuje ikona lub komunikat na ekranie aparatu.

Ekran	Szczegóły
	Wystarczający poziom naładowania.
	Bateria częściowo wyczerpana, ale wystarczająca.
	Bateria niemal wyczerpana — należy ją wkrótce naładować.
[Naładuj baterię]	Bateria wyczerpana — należy ją natychmiast naładować.

Przed użyciem

Przewodnik podstawowy

Przewodnik zaawansowany

Podstawowe informacje o aparacie

Tryb automatyczny/tryb hybrydowy automatyczny

Inne tryby fotografowania

Tryb P

Tryb Tv, Av, M i C

Tryb wyświetlania

Funkcje Wi-Fi

Menu ustawień

Aksesoria

Dodatek

Skorowidz



Wyświetlanie (Ekran informacji szczegółowych)

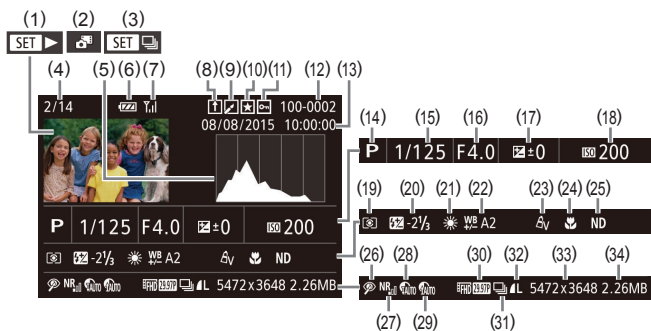

- | | |
|--|--|
| (1) Filmy (📖35, 📖105) | (13) Data/godzina fotografowania (📖21) |
| (2) Przeglądy filmowe (📖108) | (14) Tryb fotografowania (📖193) |
| (3) Odtwarzanie grupy (📖111) | (15) Czas naświetlania (📖96, 📖97) |
| (4) Numer bieżącego zdjęcia / całkowita liczba zdjęć | (16) Wartość przysłony (📖97) |
| (5) Histogram (📖107) | (17) Poziom kompensacji ekspozycji (📖78) |
| (6) Poziom naładowania baterii (📖191) | (18) Czutość ISO (📖79) |
| (7) Moc sygnału Wi-Fi (📖152) | (19) Metoda pomiaru (📖78) |
| (8) Opcja Synchronizacji obrazów (📖153) | (20) Lampa błyskowa (📖91), Kompensacja mocy błysku (📖92) |
| (9) Edycja zdjęć (📖122), kompresja filmów (📖127) | (21) Balans bieli (📖82) |
| (10) Ulubione (📖120) | (22) Korekta balansu bieli (📖82), korekta lamp rtęciowych (📖52), efekt Zdjęcie twórcze (📖59) |
| (11) Ochrona (📖115) | (23) Moje kolory (📖83, 📖124) |
| (12) Numer folderu — numer pliku (📖159) | |

- | | |
|---|--|
| (24) Zakres ostrości (📖84, 📖85) | (31) Odtwarzanie grupy (📖111) |
| (25) Filtr szary (📖81) | (32) Kompresja (jakość obrazu) (📖94)/rozdzielczość (📖52), przeglądy filmowe (📖37), RAW (📖94), MP4 (filmy), albumy (📖128) |
| (26) Korekta czerwonicy oczu (📖125), efekt przy odtwarzaniu krótkich klipów (📖75) | (33) Zdjęcia: Rozdzielczość (📖212) Filmy: Czas wyświetlania (📖212) |
| (27) High ISO NR (📖80) | (34) Rozmiar pliku |
| (28) Korekta DR (📖80) | |
| (29) Korekta cieni (📖81) | |
| (30) Jakość obrazu/prędkość nagrywania (filmy; 📖52) | |



- Niektóre informacje nie są wyświetlane przy oglądaniu zdjęć na ekranie telewizora (📖170).

Przed użyciem

Przewodnik podstawowy

Przewodnik zaawansowany

Podstawowe informacje o aparacie

Tryb automatyczny/tryb hybrydowy automatyczny

Inne tryby fotografowania

Tryb P

Tryb Tv, Av, M i C

Tryb wyświetlania

Funkcje Wi-Fi

Menu ustawień

Aksesoria

Dodatek

Skorowidz



Podsumowanie informacji o panelu wyświetlania filmów

Poniższe czynności można wykonywać za pomocą panelu wyświetlania filmów dostępnego w sposób podany w podrozdziale „Wyświetlanie” (105).

	Dotknij, aby wyświetlić panel głośności, a następnie wyreguluj głośność za pomocą przycisków [▲][▼]. Przy głośności na poziomie 0 pojawia się ikona [🔇].
	Odtwarzanie
	Spowalnianie ruchu (Szybkość wyświetlania można regulować za pomocą przycisków [◀][▶] lub pokrętką [🌀]. Dźwięk nie jest odtwarzany).
	Przeskocz do tyłu* lub Poprzedni klip (128; aby kontynuować przeskakiwanie do tyłu, naciśnij i przytrzymaj przycisk [⏮]).
	Klatka poprzednia (w celu szybkiego przewijania do tyłu naciśnij i przytrzymaj przycisk [⏮]).
	Klatka następną (w celu szybkiego przewijania do przodu naciśnij i przytrzymaj przycisk [⏭]).
	Przeskocz do przodu* lub Następny klip (128; aby kontynuować przeskakiwanie do przodu, naciśnij i przytrzymaj przycisk [⏭]).
	Usuń klip (opcja widoczna tylko po wybraniu przeglądu filmowego; 128)
	Skracanie (126)
	Pojawia się po podłączeniu aparatu do drukarki zgodnej ze standardem PictBridge (178).

* Wyświetlenie ramki ok. 4 s przed bieżącą ramką lub po niej.



- W trakcie odtwarzania filmu można za pomocą przycisków [◀][▶] przeskakiwać do tyłu lub do przodu (albo do poprzedniego lub do następnego klipu).

Tabele funkcji i menu

Funkcje dostępne w poszczególnych trybach fotografowania

Funkcje dostępne lub automatycznie włączane w wybranym trybie fotografowania są wskazywane czarnymi ikonami, np. **C**. Niedostępne funkcje są wskazywane szarymi ikonami, np. **C**.

Kompensacja ekspozycji (78)



Czułość ISO (79)

Auto



125 – 12800



Działanie AF (88)

ONE SHOT



SERVO



Przed użyciem

Przewodnik podstawowy

Przewodnik zaawansowany

Podstawowe informacje o aparacie

Tryb automatyczny/tryb hybrydowy automatyczny

Inne tryby fotografowania

Tryb P

Tryb Tv, Av, M i C

Tryb wyświetlania

Funkcje Wi-Fi

Menu ustawień

Aksesoria

Dodatek

Skorowidz



Seria zdjęć z ustawieniami (80, 86)



C*1 / M / Av / Tv / P / AUTO / [Zoom] / [Macro] / [Self-timer] / [Interval timer] / [Bulb timer] / [Bracket] / [Aperture priority] / [Shutter priority] / [Manual] / [Scene] / [Portrait] / [Landscape] / [Sports] / [Macro] / [Night] / [HDR] / [Flash] / [White balance]



C*1 / M / Av / Tv / P / AUTO / [Zoom] / [Macro] / [Self-timer] / [Interval timer] / [Bulb timer] / [Bracket] / [Aperture priority] / [Shutter priority] / [Manual] / [Scene] / [Portrait] / [Landscape] / [Sports] / [Macro] / [Night] / [HDR] / [Flash] / [White balance]



C*1 / M / Av / Tv / P / AUTO / [Zoom] / [Macro] / [Self-timer] / [Interval timer] / [Bulb timer] / [Bracket] / [Aperture priority] / [Shutter priority] / [Manual] / [Scene] / [Portrait] / [Landscape] / [Sports] / [Macro] / [Night] / [HDR] / [Flash] / [White balance]

Tryb migawki (45)



C*1 / M / Av / Tv / P / AUTO / [Zoom] / [Macro] / [Self-timer] / [Interval timer] / [Bulb timer] / [Bracket] / [Aperture priority] / [Shutter priority] / [Manual] / [Scene] / [Portrait] / [Landscape] / [Sports] / [Macro] / [Night] / [HDR] / [Flash] / [White balance]



C / M / Av / Tv / P / AUTO / [Zoom] / [Macro] / [Self-timer] / [Interval timer] / [Bulb timer] / [Bracket] / [Aperture priority] / [Shutter priority] / [Manual] / [Scene] / [Portrait] / [Landscape] / [Sports] / [Macro] / [Night] / [HDR] / [Flash] / [White balance]



C*1 / M / Av / Tv / P / AUTO / [Zoom] / [Macro] / [Self-timer] / [Interval timer] / [Bulb timer] / [Bracket] / [Aperture priority] / [Shutter priority] / [Manual] / [Scene] / [Portrait] / [Landscape] / [Sports] / [Macro] / [Night] / [HDR] / [Flash] / [White balance]

Lampa błyskowa (91)



C*1 / M / Av / Tv / P / AUTO / [Zoom] / [Macro] / [Self-timer] / [Interval timer] / [Bulb timer] / [Bracket] / [Aperture priority] / [Shutter priority] / [Manual] / [Scene] / [Portrait] / [Landscape] / [Sports] / [Macro] / [Night] / [HDR] / [Flash] / [White balance]



C*1 / M / Av / Tv / P / AUTO / [Zoom] / [Macro] / [Self-timer] / [Interval timer] / [Bulb timer] / [Bracket] / [Aperture priority] / [Shutter priority] / [Manual] / [Scene] / [Portrait] / [Landscape] / [Sports] / [Macro] / [Night] / [HDR] / [Flash] / [White balance]



C*1 / M / Av / Tv / P / AUTO*3 / [Zoom] / [Macro] / [Self-timer] / [Interval timer] / [Bulb timer] / [Bracket] / [Aperture priority] / [Shutter priority] / [Manual] / [Scene] / [Portrait] / [Landscape] / [Sports] / [Macro] / [Night] / [HDR] / [Flash] / [White balance]



C*1 / M / Av / Tv / P / AUTO / [Zoom] / [Macro] / [Self-timer] / [Interval timer] / [Bulb timer] / [Bracket] / [Aperture priority] / [Shutter priority] / [Manual] / [Scene] / [Portrait] / [Landscape] / [Sports] / [Macro] / [Night] / [HDR] / [Flash] / [White balance]

Kompensacja mocy błysku (92)



C*1 / M / Av / Tv / P / AUTO / [Zoom] / [Macro] / [Self-timer] / [Interval timer] / [Bulb timer] / [Bracket] / [Aperture priority] / [Shutter priority] / [Manual] / [Scene] / [Portrait] / [Landscape] / [Sports] / [Macro] / [Night] / [HDR] / [Flash] / [White balance]

Poziom siły błysku (99)



C*1 / M / Av / Tv / P / AUTO / [Zoom] / [Macro] / [Self-timer] / [Interval timer] / [Bulb timer] / [Bracket] / [Aperture priority] / [Shutter priority] / [Manual] / [Scene] / [Portrait] / [Landscape] / [Sports] / [Macro] / [Night] / [HDR] / [Flash] / [White balance]

Przed użyciem

Przewodnik podstawowy

Przewodnik zaawansowany

Podstawowe informacje o aparacie

Tryb automatyczny/tryb hybrydowy automatyczny

Inne tryby fotografowania

Tryb P

Tryb Tv, Av, M i C

Tryb wyświetlania

Funkcje Wi-Fi

Menu ustawień

Akcesoria

Dodatek

Skorowidz



Ustawienie trybów Av i Tv (📖96, 📖97)

Przysłona



Czas naświetlania



Ustawienie Bulb



Przełączanie programu (📖78)



Blokowanie AE/blokowanie FE w trybie gotowości (📖78, 📖93)*4



Blokada AE (podczas nagrywania)/kompensacja ekspozycji (📖74)



Blokowanie AF (po przypisaniu do przycisku [Fn] lub do przycisku filmowania; 📖91)



Zakres ostrości (📖84, 📖85)



MF



Przełączanie ręcznego ustawiania ostrości podczas nagrywania filmów (📖74)



Przemieszczanie ramki AF (📖87)

Centrum



Obrzeże



Dotykowy AF (📖90)



Przed użyciem

Przewodnik podstawowy

Przewodnik zaawansowany

Podstawowe informacje o aparacie

Tryb automatyczny/tryb hybrydowy automatyczny

Inne tryby fotografowania

Tryb P

Tryb Tv, Av, M i C

Tryb wyświetlania

Funkcje Wi-Fi

Menu ustawień

Aksesoria

Dodatek

Skorowidz



Wybieranie twarzy (89)



Dotykowa migawka (44)



Zmiana trybu wyświetlania (29)



- *1 Opcje zmieniają się w zależności od wybranego trybu fotografowania.
- *2 Ustawienie [SERVO] po wykryciu poruszających się obiektów.
- *3 Niedostępna, ale w niektórych przypadkach przyjmuje wartość [4].
- *4 Blokowanie FE jest niedostępne w trybie lampy błyskowej [4].
- *5 Tylko po wybraniu opcji [MF].
- *6 Dostępna tylko podczas robienia zdjęć. Brak możliwości wyznaczenia obiektu.

Menu szybkich nastaw

Metoda AF (87)

+Śledzenie



Jeden punkt AF



Jakość obrazu

Szczegółowe informacje na ten temat można znaleźć w podrozdziale „Karta Fotografowanie” (199).

Jakość filmu (52, 53)

Po wybraniu ustawienia NTSC

59.94P



29.97P



23.98P



Przed użyciem

Przewodnik podstawowy

Przewodnik zaawansowany

Podstawowe informacje o aparacie

Tryb automatyczny/tryb hybrydowy automatyczny

Inne tryby fotografowania

Tryb P

Tryb Tv, Av, M i C

Tryb wyświetlania

Funkcje Wi-Fi

Menu ustawień

Akcesoria

Dodatek

Skorowidz



HD 29.97P

C*/M/Av/Tv/P / AUTO / [Icons]

VGA 29.97P

C*/M/Av/Tv/P / AUTO / [Icons]

Po wybraniu ustawienia PAL

HD 50.00P

C*/M/Av/Tv/P / AUTO / [Icons]

HD 25.00P

C*/M/Av/Tv/P / AUTO / [Icons]

HD 25.00P

C*/M/Av/Tv/P / AUTO / [Icons]

VGA 25.00P

C*/M/Av/Tv/P / AUTO / [Icons]

Samowyzwalacz (43)

[Icons]

C*/M/Av/Tv/P / AUTO / [Icons]

Ustawienia samowyzwalacza (43)

Opóźnienie*3

C*/M/Av/Tv/P / AUTO / [Icons]

Liczba zdjęć*4

C*/M/Av/Tv/P / AUTO / [Icons]

Filtr szary (81)

ND ON

C*/M/Av/Tv/P / AUTO / [Icons]

ND OFF

C*/M/Av/Tv/P / AUTO / [Icons]

ND Auto

C*/M/Av/Tv/P / AUTO / [Icons]

Przed użyciem

Przewodnik podstawowy

Przewodnik zaawansowany

Podstawowe informacje o aparacie

Tryb automatyczny/tryb hybrydowy automatyczny

Inne tryby fotografowania

Tryb P

Tryb Tv, Av, M i C

Tryb wyświetlania

Funkcje Wi-Fi

Menu ustawień

Aksesoria

Dodatek

Skorowidz



Wspól. prop. obrazu (📖51)

16:9



3:2



4:3



1:1



Balans bieli (📖82)

AWB



Korekta balansu bieli (📖82)



Dostosowanie koloru (📖72)



Moje kolory (📖83)

Off



BV / BN / Bse*6 / BW*6 / BP / BL / BD / BB / BG / BR / BC*7



Korekta DR (📖80)

Off



Auto



100%



Przed użyciem

Przewodnik podstawowy

Przewodnik zaawansowany

Podstawowe informacje o aparacie

Tryb automatyczny/tryb hybrydowy automatyczny

Inne tryby fotografowania

Tryb P

Tryb Tv, Av, M i C

Tryb wyświetlania

Funkcje Wi-Fi

Menu ustawień

Akcesoria

Dodatek

Skorowidz



Korekta cieni (📖81)



Pomiar światła (📖78)



- *1 Opcje zmieniają się w zależności od wybranego trybu fotografowania.
- *2 Jest doбираana automatycznie w zależności od ustawienia współczynnika kształtu (📖65).
- *3 Nie można ustawić 0 s w przypadku trybów pozbawionych możliwości wyboru liczby zdjęć.
- *4 Jedno zdjęcie (nie można zmienić) w przypadku trybów pozbawionych możliwości wyboru liczby zdjęć.
- *5 Ustawienie wybierane automatycznie odpowiednio do współczynnika kształtu określonego za pomocą opcji [Wielk.nagr. filmu].
- *6 Balans bieli jest niedostępny.
- *7 Regulacja w zakresie 1–5: kontrast, ostrość, nasycenie barw, czerwony, zielony, niebieski i odcień skóry.

Karta Fotografowanie

Karta [📷1]

Tryb zapisu (📖60, 📖61, 📖74)



Jakość obrazu (📖51, 📖94)

JPEG



RAW

–



Przed użyciem

Przewodnik podstawowy

Przewodnik zaawansowany

Podstawowe informacje o aparacie

Tryb automatyczny/tryb hybrydowy automatyczny

Inne tryby fotografowania

Tryb P

Tryb Tv, Av, M i C

Tryb wyświetlania

Funkcje Wi-Fi

Menu ustawień

Aksesoria

Dodatek

Skorowidz



RAW

C* / **M** / **Av** / **Tv** / **P** / / **AUTO** /

Współ. prop. obrazu (151)

Szczegółowe informacje na ten temat można znaleźć w podrozdziale „Menu szybkich nastaw” (196).

Wyświetlanie informacji o fotografowaniu (100)

Inf. na ekranie/ustaw. przełęcz./Inf. w wizjerze/ustaw. przełęcz.

Nastawy fotogr/Histogram/Wyświetl. siatki/Poziom elektr.

C* / **M** / **Av** / **Tv** / **P** / / **AUTO** / / / / / / / / / / / / / / / / / /

Pion. wyśw. w wizj.

Włączanie/wyłączanie

C* / **M** / **Av** / **Tv** / **P** / / **AUTO** / / / / / / / / / / / / / / / /

Wyświetl. siatki

Siatka 1 / Siatka 2

C* / **M** / **Av** / **Tv** / **P** / / **AUTO** / / / / / / / / / / / / / / / /

Odwróć obraz (20)

Włączanie/wyłączanie

C* / **M** / **Av** / **Tv** / **P** / / **AUTO** / / / / / / / / / / / / / / / /

Tryb wyświetl. (28)

Prior. wyśw.

Oszcz. energii

C* / **M** / **Av** / **Tv** / **P** / / **AUTO** / / / / / / / / / / / / / / / /

Płynny

C* / **M** / **Av** / **Tv** / **P** / / **AUTO** / / / / / / / / / / / / / /

Obraz wizjera

Normalna

C* / **M** / **Av** / **Tv** / **P** / / **AUTO** / / / / / / / / / / / / / /

Szybka

C* / **M** / **Av** / **Tv** / **P** / / **AUTO** / / / / / / / / / / / / / /

Format obr. w wizj. (28)

Wyśw. 1/Wyśw. 2

C* / **M** / **Av** / **Tv** / **P** / / **AUTO** / / / / / / / / / / / / / /

Przed użyciem

Przewodnik podstawowy

Przewodnik zaawansowany

Podstawowe informacje o aparacie

Tryb automatyczny/tryb hybrydowy automatyczny

Inne tryby fotografowania

Tryb P

Tryb Tv, Av, M i C

Tryb wyświetlania

Funkcje Wi-Fi

Menu ustawień

Aksesoria

Dodatek

Skorowidz



Podgląd po zrobieniu zdjęcia (📖57)

Czas wyświetl.

Wył./Tryb szybki



2 s/4 s/8 s



Bez limitu



Wyśw. inform.

Wył.



Szczegóły



Dotykowa migawka (📖44)

Włącz



Wyłącz



Ustawienia identyfikacji twarzy (📖46)

Włączanie/wyłączanie



Przypisywanie funkcji (📖101)

Pokrętko [🔍]/pokrętko [🌞]/pokrętko [🎯]/przycisk [📷]/przycisk [⌘]



Przycisk [👁️]



Przycisk [🗨️]



Układ menu szybkich nastaw (📖102)



Pamięć nastaw (📖103)

Pole pamięci C



Przed użyciem

Przewodnik podstawowy

Przewodnik zaawansowany

Podstawowe informacje o aparacie

Tryb automatyczny/tryb hybrydowy automatyczny

Inne tryby fotografowania

Tryb P

Tryb Tv, Av, M i C

Tryb wyświetlania

Funkcje Wi-Fi

Menu ustawień

Aksesoria

Dodatek

Skorowidz



Autom. wolna migawka (📖74)

Włącz



Wyłącz



Karta (📷3)

Powiększenie cyfrowe (📖42)

Standard.



Wył.



Zablokuj



1.6x/2.0x



Zoom punktu AF (📖54)

Wi.



Wył.



Działanie AF (📖88)

Szczegółowe informacje na ten temat można znaleźć w podrzdziale „Funkcje dostępne w poszczególnych trybach fotografowania” (📖193).

Metoda AF (📖87)

Szczegółowe informacje na ten temat można znaleźć w podrzdziale „Menu szybkich nastaw” (📖196).

Wielkość ramki AF (📖87)*2

Normalna



Mała



Ciągły (📖89)

Wi.



Przed użyciem

Przewodnik podstawowy

Przewodnik zaawansowany

Podstawowe informacje o aparacie

Tryb automatyczny/tryb hybrydowy automatyczny

Inne tryby fotografowania

Tryb P

Tryb Tv, Av, M i C

Tryb wyświetlania

Funkcje Wi-Fi

Menu ustawień

Aksesoria

Dodatek

Skorowidz



Wył.



Wspom. AF (📖56)

Wł.



Wył.



Karta [📷4]

Lupa ostrości (📖85)

Wył.



5x/10x



Bezpieczny MF (📖85)

Wł.



Wył.



Nastawy wyróżniania MF (📖85)

Wyróżnianie

Włączanie/wyłączanie



Poziom

Niski/Wysoki



Kolor

Czerwony/Żółty/Niebieski



Ustawienia stabilizacji (📖55)

Stabilizacja

Wył.



Narastająco



Przed użyciem

Przewodnik podstawowy

Przewodnik zaawansowany

Podstawowe informacje o aparacie

Tryb automatyczny/tryb hybrydowy automatyczny

Inne tryby fotografowania

Tryb P

Tryb Tv, Av, M i C

Tryb wyświetlania

Funkcje Wi-Fi

Menu ustawień

Aksesoria

Dodatek

Skorowidz



Przy zdjęciu



Dynam. stab.

Mała



Standard.



Duża



Seria zdj. z ust. (86)

Szczegółowe informacje na ten temat można znaleźć w podrozdziale „Funkcje dostępne w poszczególnych trybach fotografowania” (193).

Karta [5]

Czułość ISO (79)

Czułość ISO

Szczegółowe informacje na ten temat można znaleźć w podrozdziale „Funkcje dostępne w poszczególnych trybach fotografowania” (193).

Autom. ustaw. ISO

Maks. cz. ISO



Wskaż. zmiany



Korekta DR (80)

Szczegółowe informacje na ten temat można znaleźć w podrozdziale „Menu szybkich nastaw” (196).

Korekta cieni (81)

Szczegółowe informacje na ten temat można znaleźć w podrozdziale „Menu szybkich nastaw” (196).

Pomiar światła (78)

Szczegółowe informacje na ten temat można znaleźć w podrozdziale „Menu szybkich nastaw” (196).

Filtr szary (81)

Szczegółowe informacje na ten temat można znaleźć w podrozdziale „Menu szybkich nastaw” (196).

Sterow. Lampą (56, 92, 93, 99)

Tryb błysku

Auto



Ręcznie



Korekta ekspoz.

Szczegółowe informacje na ten temat można znaleźć w podrozdziale „Funkcje dostępne w poszczególnych trybach fotografowania” (193).

Siła błysku

Szczegółowe informacje na ten temat można znaleźć w podrozdziale „Funkcje dostępne w poszczególnych trybach fotografowania” (193).

Przed użyciem

Przewodnik podstawowy

Przewodnik zaawansowany

Podstawowe informacje o aparacie

Tryb automatyczny/tryb hybrydowy automatyczny

Inne tryby fotografowania

Tryb P

Tryb Tv, Av, M i C

Tryb wyświetlania

Funkcje Wi-Fi

Menu ustawień

Aksesoria

Dodatek

Skorowidz



Tryb synchr.

z 1 zasłoną



z 2 zasłoną



Lampka cz.o.

Włączanie/wyłączanie



Bezpieczna FE

Wł.



Wył.



Uwydatnianie gwiazd (69)

Ostre/Wył./Miękkie



Zapisywanie zdjęć (70)

Włączanie/wyłączanie



Ustawienie filmu poklatkowego gwiazd (70)

Efekt



Interwał między zdjęciami

15 s/30 s/1 min



Szybkość nagrywania

4.99 / 29.97 (NTSC), 2.50 / 5.00 (PAL)



Czas fotograf.

60 min/90 min/120 min/Bez ograniczeń



Przed użyciem

Przewodnik podstawowy

Przewodnik zaawansowany

Podstawowe informacje o aparacie

Tryb automatyczny/tryb hybrydowy automatyczny

Inne tryby fotografowania

Tryb P

Tryb Tv, Av, M i C

Tryb wyświetlania

Funkcje Wi-Fi

Menu ustawień

Aksesoria

Dodatek

Skorowidz



Karta [📷6]

Korekta balansu bieli (📖82)

Szczegółowe informacje na ten temat można znaleźć w podrozdziale „Menu szybkich nastaw” (📖196).

Moje kolory (📖124)

Szczegółowe informacje na ten temat można znaleźć w podrozdziale „Menu szybkich nastaw” (📖196).

High ISO NR (📖80)

Niski/Standard/Wysoki



Kor. lamp. rtęc. (📖52)

Włączanie/wyłączanie



Punkt pomiaru (📖78)

Centralnie/W punkcie AF



Bezpiecznik (📖97)

Wł.



Wył.



Nast. portretu na tle gwiazd (📖67)

Widocz. gwiazd

Standard/Wydatne



Karta [📷7]

Wykryw. mrug. (📖54)

Wł.



Wył.



Typ przeglądu (📖37)

Uwzględn. zdj./Bez zdjęć



Przed użyciem

Przewodnik podstawowy

Przewodnik zaawansowany

Podstawowe informacje o aparacie

Tryb automatyczny/tryb hybrydowy automatyczny

Inne tryby fotografowania

Tryb P

Tryb Tv, Av, M i C

Tryb wyświetlania

Funkcje Wi-Fi

Menu ustawień

Aksesoria

Dodatek

Skorowidz



Karta [📷8]

Jakość filmu (📖52)

Szczegółowe informacje na ten temat można znaleźć w podrozdziale „Menu szybkich nastaw” (📖196).

Usuwanie wiatru (📖75)

Auto



Wył.



Tłumik (📖75)

Włączanie/wyłączanie



Auto



Autom. poz. (📖55)

Włącz



Wyłącz



- *1 Opcje zmieniają się w zależności od wybranego trybu fotografowania.
- *2 Dostępne po wybraniu dla ramki AF ustawienia [1-punktowy].
- *3 Ustawienie [Wł.] w przypadku funkcji innych niż kreatywna strefa i filmy.

Karta Nastawy Ogólne

Karta	Element menu	Strona
👤1	Utwórz folder	📖159
	Numery plików	📖159
	Formatowanie	📖160
	Standard TV	📖161
	Ustaw. wyśw.	📖28
	Poziom elektr.	📖53
	Obraz startowy	📖164
👤2	Tryb Eco	📖162
	Oszcz. energii	📖27
	Jasność wyśw.	📖162
	Nocny wyświetl.	📖161
	Strefa czasowa	📖163
	Data/godz	📖163
Cofaj obiektyw	📖163	

Przed użyciem

Przewodnik podstawowy

Przewodnik zaawansowany

Podstawowe informacje o aparacie

Tryb automatyczny/tryb hybrydowy automatyczny

Inne tryby fotografowania

Tryb P

Tryb Tv, Av, M i C

Tryb wyświetlania

Funkcje Wi-Fi

Menu ustawień

Aksesoria

Dodatek

Skorowidz



Karta	Element menu	Strona
3	Wybór języka	163
	Wyciszenie	164
	Głośność	164
	Opcje dźwięku	164
	Wskazówki	164
4	Sterow. dotyk.	165
	Jednostki Miary	165
	Ustawienia Wi-Fi	133
	Przycisk łącz. z urządz. przen.	136
	Wyśw. logo cert.	165
	Inform. o prawach autorskich	165
Nast.domyślne	166	

Karta Moje menu

Karta	Element menu	Strona
★1	Nastawy Moje Menu	104

Karta Wyświetlanie

Karta	Element menu	Strona
1	Ochrona	115
	Obracanie	119
	Usuń	117
	Ulubione	120
	Pokaz przezr.	114
2	Odtwarzanie albumu	128
	Wyś./odt. przeg. film.	109
	Odt. filmy z tr. zdj.tw.	108
	Miks krótkich klipów	131
	Wyszuk. obrazu	110
3	Korekta kontrastu	125
	Zmień wielkość	122
	Kadrowanie	123
	Korekta czer. oczu	125
	Moje kolory	124
	Infor. o iden. twarzy	109
4	Ustaw. druk.	182
	Opcje fotoksiążki	184

Przed użyciem

Przewodnik podstawowy

Przewodnik zaawansowany

Podstawowe informacje o aparacie

Tryb automatyczny/tryb hybrydowy automatyczny

Inne tryby fotografowania

Tryb P

Tryb Tv, Av, M i C

Tryb wyświetlania

Funkcje Wi-Fi

Menu ustawień

Aksesoria

Dodatek

Skorowidz



Karta	Element menu	Strona
▶5	Efekt przejścia	📖105
	Efekt miniatur	📖109
	Przewijanie	📖105
	Grupa obrazów	📖111
	Auto-obracanie	📖120
	Kontyn.wyśw	📖105
	Skoki za pom. 	📖111
▶6	Ustaw dotknięcia	📖121

Karta Drukuj

Element menu	Strona
Drukowanie	–
Wybierz obraz/kopie	📖182
Wybierz zakres	📖183
Wybierz wszystkie	📖183
Skasuj cały wybór	📖183
Opcje drukowania	📖182

Uwagi dotyczące obsługi

- Aparat to precyzyjne urządzenie elektroniczne. Należy unikać upuszczania go i narażania na silne wstrząsy.
- Nie wolno umieszczać aparatu w pobliżu magnesów, silników ani innych urządzeń generujących silne pole elektromagnetyczne, ponieważ mogłoby to spowodować wadliwe działanie lub usunięcie danych obrazu.
- Jeśli na aparacie lub ekranie znajdują się krople wody lub kurz, należy przetrzeć te elementy suchą i miękką tkaniną, np. ściereczką do czyszczenia okularów. Nie należy ich mocno pocierać ani używać siły.
- Aparatu i ekranu nie wolno czyścić przy użyciu środków czyszczących zawierających rozpuszczalniki organiczne.
- Kurz należy usuwać z obiektywu za pomocą pędzelka z dmuchawą. Jeśli czyszczenie sprawia kłopoty, należy skontaktować się z punktem obsługi klienta firmy Canon.
- Aby zapobiec skraplaniu się pary wodnej na aparacie po nagłych zmianach temperatury (w przypadku przenoszenia go z zimnego do ciepłego otoczenia), należy umieścić aparat w nieprzepuszczającej powietrza torbie plastikowej i stopniowo dostosować go do zmiany temperatury bez wyjmowania z torby.
- W przypadku skroplenia się pary wodnej na aparacie należy natychmiast przerwać korzystanie z niego. Dalsze użytkowanie może spowodować jego uszkodzenie. Przed ponownym użyciem aparatu należy wyjąć z niego baterię i kartę pamięci oraz zacząć na całkowite wyparowanie wilgoci.
- Nieużywaną baterię należy przechowywać w plastikowej torbie lub innym pojemniku. W przypadku niekorzystania z baterii przez dłuższy czas należy przed jej odłożeniem, około raz w roku, naładować ją, a następnie całkowicie rozładować za pomocą aparatu.

Przed użyciem

Przewodnik podstawowy

Przewodnik zaawansowany

Podstawowe informacje o aparacie

Tryb automatyczny/tryb hybrydowy automatyczny

Inne tryby fotografowania

Tryb P

Tryb Tv, Av, M i C

Tryb wyświetlania

Funkcje Wi-Fi

Menu ustawień

Aksesoria

Dodatek

Skorowidz



Dane techniczne

Aparat

Matryca

Rzeczywista liczba pikseli (Niektóre operacje przetwarzania obrazu mogą obejmować mniejszą liczbę pikseli)	Okolo 20,2 mln
Całkowita liczba pikseli	Okolo 20,9 mln
Wielkość obrazu	1 cal

Obiektyw

Ogniskowa (odpowiednik dla kliszy 35 mm)	8,8–36,8 mm (24–100 mm)
Współczynnik powiększenia	4,2x

Powiększenie cyfrowe

Maksymalne razem z powiększeniem optycznym	Okolo 17x
Ogniskowa (przy maksymalnym zbliżeniu, odpowiednik dla kliszy 35 mm)	Okolo 400 mm
ZoomPlus (rozmiar L).....	Okolo 8,4x

Wizjer	Wizjer elektroniczny
	Rzeczywista liczba pikseli: Okolo 2 360 000 punktów
	Przekątna ekranu: 0,39 cala
	Pokrycie: Okolo 100%
	Oddalenie żrenicy: 22 mm
	Regulacja dioptrażu: od –3,0 do +1,0 dioptrii

Ekran (monitor)

Typ	Kolorowy wyświetlacz LCD z matrycą TFT
Przekątna ekranu.....	7,5 cm (3 cale)
Rzeczywista liczba pikseli.....	Okolo 1 040 000 punktów

Serie zdjęć	
Szybkość (Zmienia się zależnie od fotografowanego obiektu, wartości powiększenia i innych warunków zdjęciowych oraz od modelu karty pamięci)	One-Shot AF: okolo 5,9 zdj./s Servo AF: okolo 4,4 zdj./s

Wbudowana lampa błyskowa	
Zakres pomiaru światła (przy maksymalnym oddaleniu).....	50 cm–7 m
Zakres pomiaru światła (przy maksymalnym zbliżeniu).....	50 cm–4,0 m

Czas naświetlania

Tryb automatyczny (ustawienia automatyczne)	1–1/2000 s
Inne tryby łącznie.....	30–1/2000 s, obsługa trybu Bulb

Przysłona

Liczba f/	1.8–11 (O) 2.8–11 (Z)
-----------------	--------------------------

Typ autofokusa	1-punktowy, Twarz+Śledzenie (liczba punktów AF: maks. 31)
----------------------	--

Format plików	Zgodność z Design rule for Camera File system i standardem DPOF (wersja 1.1)
---------------------	--

Typ danych (zdjęcia)

Format plików zdjęć.....	Exif 2.3 (DCF 2.0)
Formaty zdjęć	JPEG, RAW (CR2, 14-bitowy format RAW firmy Canon)

Typ danych (filmy)

Format nagrywania	MP4
Wizja	MPEG-4 AVC/H.264
Fonia.....	MPEG-4 AAC LC (stereo)

Przed użyciem

Przewodnik podstawowy

Przewodnik zaawansowany

Podstawowe informacje
o aparacie

Tryb automatyczny/tryb
hybrydowy automatyczny

Inne tryby fotografowania

Tryb P

Tryb Tv, Av, M i C

Tryb wyświetlania

Funkcje Wi-Fi

Menu ustawień

Aksesoria

Dodatek

Skorowidz



Źródło zasilania

Bateria NB-13L
Ładowanie przez USB Za pomocą zasilacza Compact Power Adapter CA-DC30/CA-DC30E

Zestaw zasilający AC Adapter Kit ACK-DC110

Interfejs

Przewodowy USB (typu B mikro), HDMI (typu D)
Bezprzewodowy Dane techniczne:
IEEE 802.11b/g/n
Częstotliwość: 2,4 GHz
Kanały: 1 – 11
Zabezpieczenia: WEP, WPA-PSK (AES/TKIP), WPA2-PSK (AES/TKIP)

Warunki eksploatacji

Temperatura 0–40°C

Wymiary (szer. x wys. x głęb.) 112,4 x 76,4 x 44,2 mm

Masa

Z baterią i kartą pamięci Około 377 g
Sam aparat Około 353 g

Liczba zdjęć/czas nagrywania, czas wyświetlania

Liczba zdjęć	Ekran włączony	Około 210
	Wizjer włączony	Około 215
Liczba zdjęć (Tryb Eco: wł.)	Ekran włączony	Około 320
Czas nagrywania filmów (rzeczywista eksploatacja)*1	Ekran włączony	Około 40 min
	Wizjer włączony	Około 40 min
Czas nagrywania filmów (Seria zdjęć)*2	Ekran włączony	Około 1 godz. 10 min
	Wizjer włączony	Około 1 godz. 10 min
Czas odtwarzania*3		Około 4 godz.

*1 Całkowity czas ciągłego fotografowania w następujących warunkach:

— W trybie [AUTO] z wybranymi dla wszystkich ustawień wartościami domyślnymi

— Włączanie i przerywanie nagrywania, zmiana powiększenia oraz włączanie i wyłączenie aparatu

*2 Całkowity czas ciągłego fotografowania w następujących warunkach:

— W trybie [AUTO] z wybranymi dla wszystkich ustawień wartościami domyślnymi

— Automatyczne przerywanie/wznawianie po osiągnięciu maksymalnego czasu lub rozmiaru nagrania

*3 W przypadku wyświetlania pokazu slajdów złożonego ze zdjęć.

Zasięg fotografowania

Tryb fotografowania	Zakres ostrości	Maksymalne oddalenie (AAA)	Maksymalne zbliżenie (L)
AUTO	–	5 cm–nieskończoność	40 cm–nieskończoność
Inne tryby		5 cm–nieskończoność	40 cm–nieskończoność
		5–50 cm	–

* Funkcja niedostępna w niektórych trybach fotografowania.

Przed użyciem

Przewodnik podstawowy

Przewodnik zaawansowany

Podstawowe informacje o aparacie

Tryb automatyczny/tryb hybrydowy automatyczny

Inne tryby fotografowania

Tryb P

Tryb Tv, Av, M i C

Tryb wyświetlania

Funkcje Wi-Fi

Menu ustawień

Aksesoria

Dodatek









Skorowidz



Liczba zdjęć na karcie pamięci













Karta pamięci pomieści podaną niżej liczbę zdjęć o proporcjach obrazu 3:2 (51). Należy pamiętać, że liczba zdjęć, jakie można zarejestrować, zmienia się w zależności od proporcji obrazu.

Przybliżona liczba zdjęć na karcie pamięci 16 GB

L		1786
		2999
M1		2857
		4810
M2		8377
		14724
S		48592
		69418
RAW		610

- Wartości podane w tabeli zostały zmierzone zgodnie ze standardami firmy Canon i mogą się zmieniać w zależności od fotografowanego obiektu, karty pamięci i ustawień aparatu.

Czas nagrywania na karcie pamięci

Rozmiar	Prędkość nagrywania/standard TV	Przybliżony czas nagrywania na karcie pamięci 16 GB	Przybliżony czas nagrywania pojedynczych filmów
 (1920 x 1080)	 (NTSC)	59 min 30 s	29 min 59 s
	 (PAL)		
 (1280 x 720)	 (NTSC)	1 godz. 26 min 5 s	29 min 59 s
	 (NTSC)		
	 (PAL)		
 (1280 x 720)	 (NTSC)	4 godz. 5 min 15 s	29 min 59 s
	 (PAL)		
 (640 x 480)	 (NTSC)	10 godz. 22 min 35 s	1 godz.
	 (PAL)		

- Wartości podane w tabeli zostały zmierzone zgodnie ze standardami firmy Canon i mogą się zmieniać w zależności od fotografowanego obiektu, karty pamięci i ustawień aparatu.
- Czasy nagrywania pojedynczych filmów podane dla kart pamięci SD o klasie szybkości 10. Nagrywanie może zostać przerwane w przypadku użycia kart o niższej klasie szybkości. Nagrywanie zostanie również przerwane automatycznie, jeśli rozmiar pliku osiągnie 4 GB lub nastąpi zapelnienie karty.

Przed użyciem

Przewodnik podstawowy

Przewodnik zaawansowany

Podstawowe informacje o aparacie

Tryb automatyczny/tryb hybrydowy automatyczny

Inne tryby fotografowania

Tryb P

Tryb Tv, Av, M i C

Tryb wyświetlania

Funkcje Wi-Fi

Menu ustawień

Aksesoria

Dodatek

Skorowidz



Bateria NB-13L

Typ:	Bateria litowo-jonowa
Napięcie znamionowe:	3,6 V (prąd stały)
Pojemność znamionowa:	1250 mAh
Liczba cykli ładowania:	Okolo 300 razy
Temperatura eksploatacji:	0–40°C

Ładowarka CB-2LH/CB-2LHE

Znamionowy prąd wejściowy:	100–240 V (prąd zmienny; 50/60 Hz) 0,09 A (100 V) – 0,06 A (240 V)
Znamionowy prąd wyjściowy:	4,2 V (prąd stały), 0,7 A
Czas ładowania:	Okolo 2 godz. 10 min (przy użyciu baterii NB-13L)
Temperatura eksploatacji:	5–40°C

Zasilacz Compact Power Adapter CA-DC30/ CA-DC30E

Znamionowy prąd wejściowy:	100–240 V (prąd zmienny; 50/60 Hz) 0,07 A (100 V) – 0,045 A (240 V)
Znamionowy prąd wyjściowy:	5 V (prąd stały), 0,55 A
Czas ładowania:	Okolo 5 godz.* (w przypadku ładowania baterii NB-13L w aparacie) * Czas ładowania znacznie się zmienia w zależności od poziomu naładowania baterii.
Temperatura eksploatacji:	5–40°C

- Rozmiar, masę i liczbę zdjęć, które można wykonać, ustalono zgodnie z wytycznymi pomiaru opracowanymi przez stowarzyszenie Camera & Imaging Products Association.
- W niektórych warunkach fotografowania możliwa liczba zdjęć i długość czasu nagrywania mogą być mniejsze od podanych powyżej.
- Liczba zdjęć/godzin nagrania przy w pełni naładowanej baterii.

Przed użyciem

Przewodnik podstawowy

Przewodnik zaawansowany

Podstawowe informacje
o aparacie

Tryb automatyczny/tryb
hybrydowy automatyczny

Inne tryby fotografowania

Tryb P

Tryb Tv, Av, M i C

Tryb wyświetlania

Funkcje Wi-Fi

Menu ustawień

Aksesoria

Dodatek

Skorowidz



Skorowidz

A

Akcesoria 169
Aparat
 Nastawy domyślne 166
Autoportret (tryb fotografowania) 61
Av (tryb fotografowania) 97

B

Balans bieli (kolor) 82
Balans bieli według wzorca 82
Bateria

 Ładowanie 18
 Oszczędzanie energii 27
 Poziom 191
 Tryb Eco 162

Baterie → Data/godz
(bateria pamięci daty i godziny)

Blokowanie AE 78
Blokowanie AF 91
Blokowanie FE 93
Blokowanie ostrości 87

C

Camera Connect 134
CameraWindow 176
CANON IMAGE GATEWAY 145
Cyfrowy telekonwerter 86
Czułość ISO 79

D

Data/godz
 Bateria pamięci daty i godziny 22
 Ustawienia 21
 Zegar światowy 163
 Zmiana 21

Dodawanie do zdjęć znaczników
 geograficznych 155

Domyślne → Nastawy domyślne
Dotknięcia 121
Dotknięcie 17
Dotykowa migawka 44
Dotykowy AF 90
DPOF 182
Drukowanie 178
Dźwięki 164

E

Edytowanie
 Kadrowanie 123
 Korekta czerwonych oczu 125
 Korekta kontrastu 125
 Moje kolory 124
 Zmiana wielkości zdjęć 122

Edytowanie lub usuwanie informacji
 dotyczących połączeń 157

Efekt aparatu zabawki
(tryb fotografowania) 65

Efekt miniatury
(tryb fotografowania) 64
Efekt plakatu (tryb fotografowania) 61

Efekt rybiego oka
(tryb fotografowania) 64

Ekran
 Ikony 191, 192
 Język wyświetlacza 22
 wyświetlania → Szybkie nastawy,
 menu

Ekran dotykowy 17
Ekran informacji GPS 107
Ekran przeskoku 111

Ekspozycja

Blokowanie AE 78
Blokowanie FE 93
Kompensacja 78

F

Fajerwerki (tryb fotografowania) 60
Film z funkcją iFrame
(tryb filmowania) 76

Filmy

 Czas nagrywania 212
 Edytowanie 126
 Jakość obrazu (rozdzielczość/
 szybkość nagrywania) 52

Filtr szary 81

Fotografowanie

 Data/godzina fotografowania
 → Data/godz
 Informacje o obrazie 100, 191
Fotografowanie z użyciem sekwencji
 naświetlania 80
Funkcje Wi-Fi 133

G

Gniazdo 170, 178
Gwiazda (tryb fotografowania) 67
 Film poklatkowy gwiazd
 (tryb fotografowania) 70
Gwiaździsta noc
(tryb fotografowania) 69
Ślady gwiazd
(tryb fotografowania) 69

H

High ISO NR 80

I

Identyfikacja twarzy 46

J

Jakość obrazu → Kompresja
Język wyświetlacza 22

K

Kadrowanie 123, 180
Karty pamięci 2
 Czas nagrywania 212
Karty pamięci SD/SDHC/SDXC
 → Karty pamięci
 Kolor (balans bieli) 82
Kompresja 94
Komunikaty o błędach 189
Korekta cieni 81
Korekta czerwonych oczu 125
Korekta kontrastu 125
Korekta lamp rtęciowych 52
Korekta zakresu dynamicznego 80
Krótkie klipy (tryb filmowania) 75

L

Łącznik zasilania 171
Ładowarka 2, 169
Lampa błyskowa
 Błysk i długi czas
 naświetlania 92
 Kompensacja mocy błysku 92
 Włączanie 91
 Wyłączanie lampy błyskowej 92
Linie siatki 100

M

M (tryb fotografowania) 97
Makro (zakres ostrości) 84
Menu szybkich nastaw
 Tabela 196
Metoda AF 87
Metoda pomiaru 78

Przed użyciem

Przewodnik podstawowy

Przewodnik zaawansowany

Podstawowe informacje
o aparacie

Tryb automatyczny/tryb
hybrydowy automatyczny

Inne tryby fotografowania

Tryb P

Tryb Tv, Av, M i C

Tryb wyświetlania

Funkcje Wi-Fi

Menu ustawień

Akcesoria

Dodatek

Skorowidz



Miękka ostrość
(tryb fotografowania) 66
Moje kolory 83, 124
Monochromatyczny
(tryb fotografowania) 67

N

Najważn. wydarzenia 128
Nastawy domyślne 166
Nawiązywanie połączenia za
pośrednictwem punktu dostępu 141
Nieostre tło (tryb fotografowania) 66
Nostalgiczne (tryb fotografowania) 63
Numery plików 159

O

Obracanie 119
Ochrona 115
Odtwarzanie → Wyświetlanie
Opcje fotoksiążki 184
Oprogramowanie
Instalacja 140, 177
Zapisywanie zdjęć na
komputerze 177
Oszczędzanie energii 17

P

P (tryb fotografowania) 77
Pasek 2
Pasek na szyję → Pasek
PictBridge 170, 178
Podróżowanie z aparatem 163
Pokaz przezroczy 114
Portret (tryb fotografowania) 60
Powiększenie 23, 36, 42, 113
Powiększenie cyfrowe 42
Poziom elektroniczny 53
Program AE 77
Proporcje obrazu 51

Przeciągnięcie 17
Przewód HDMI 170
Przycisk łączenia z urządzeniem
przenośnym 136

R

Ramki AF 87
RAW 94
Ręczne ustawianie ostrości
(zakres ostrości) 85
Ręcznie (tryb filmowania) 99
Rozdzielczość
(rozmiar obrazu) 51, 94
Rozwiązywanie problemów 185

S

Samowyzwalacz 43
Dostosowywanie
samowyzwalacza 43
Samowyzwalacz
2-sekundowy 43
Sceny nocne z ręki
(tryb fotografowania) 60
Sekwencja ostrości 86
Serie zdjęć 40, 45
Servo AF 88
Sieć elektryczna 171
Sprawdzanie ostrości 113
Stabilizacja obrazu 55, 95
Standardowy (tryb filmu) 74
Superzywe kolory
(tryb fotografowania) 61
Synchronizowanie obrazów 153
Szeroki zakres dynamiczny
(tryb fotografowania) 62

T

Tryb automatyczny
(tryb fotografowania) 23, 35

Tryb Eco 162
Tryb hybrydowy automatyczny
(tryb fotografowania) 37
Tryb punktu dostępu w aparacie 139
Tv (tryb fotografowania) 96

U

Ulubione 120
Ustawianie ostrości
Blokowanie AF 91
Dotykowy AF 90
Ramki AF 87
Servo AF 88
Wspomaganie MF 85
Zoom punktu AF 54
Usuwanie 117
Usuwanie wiatru 75
Usuwanie wszystkich 118

W

Wielobszarowy balans bieli 52
Wi-Fi, menu 137
wskaźnik 33, 56
Wybieranie twarzy 89
Wykrywanie mrugnięcia 54
Wyświetlania
Podstawowa obsługa 31
Tabela 193
Wyświetlanie 24
Ekran przeskoku 111
Pokaz przezroczy 114
Powiększenie 113
Widok miniatur 109
Wyświetlanie na telewizorze 170
Wyświetlanie pojedynczych
zdjęć 24
Wyszukiwanie obrazów 110
Wyświetlanie na telewizorze 170
Wysyłanie zdjęć 149

Wysyłanie zdjęć do innego
aparatu 149
Wysyłanie zdjęć do smartfona 134
Wysyłanie zdjęć do usług sieci
Web 145
Wyszukiwanie 110

Z

Zakres ostrości
Makro 84
Ręczne ustawianie ostrości 85
Zapisywanie zdjęć na
komputerze 177
Zasilanie 169
→ Bateria,
→ Ładowarka,
→ Zestaw zasilający AC Adapter Kit
Zawartość zestawu 2
Zdalne fotografowanie 156
Zdjęcia
Czas wyświetlania 57
Ochrona 115
Odtwarzanie → Wyświetlanie
Usuwanie 117
Zdjęcia czarno-białe 83
Zdjęcia w odcieniach sepii 83
Zegar 34
Zegar światowy 163
Zestaw zasilający
AC Adapter Kit 169, 171
Zmiana wielkości zdjęć 122

Przed użyciem

Przewodnik podstawowy

Przewodnik zaawansowany

Podstawowe informacje
o aparacie

Tryb automatyczny/tryb
hybrydowy automatyczny

Inne tryby fotografowania

Tryb P

Tryb Tv, Av, M i C

Tryb wyświetlania

Funkcje Wi-Fi

Menu ustawień

Aksesoria

Dodatek

Skorowidz



Ostrzeżenia dotyczące Wi-Fi (bezprzewodowej sieci LAN)

- Kraje i regiony, w których dozwolone jest używanie sieci WLAN
 - Możliwość używania sieci WLAN jest ograniczona w niektórych krajach i regionach oraz może podlegać karom. Aby uniknąć konfliktu z prawem, należy odwiedzić witrynę firmy Canon w sieci Web i sprawdzić, gdzie dozwolone jest używanie sieci WLAN. Firma Canon nie ponosi odpowiedzialności za żadne problemy związane z użytkowaniem w innych krajach i regionach.
- Następujące działania mogą podlegać karze:
 - zmiana lub modyfikacja produktu,
 - usunięcie z produktu etykiet certyfikatów.
- Zgodnie z przepisami dotyczącymi wymiany i handlu międzynarodowego zezwolenie eksportowe (lub zezwolenie na transakcje serwisowe), udzielone przez rząd Japonii, jest niezbędne do eksportowania zasobów lub usług o znaczeniu strategicznym (łącznie z tym produktem) poza obszar Japonii.
- W tym produkcie wykorzystano amerykańskie oprogramowanie szyfrujące, które podlega przepisom eksportowym U.S. Export Administration Regulations i nie może być eksportowane lub przekazywane do kraju objętego embargiem handlowym Stanów Zjednoczonych.
- Należy zanotować ustawienia używanej sieci LAN. Ustawienia bezprzewodowej sieci LAN zapisane w tym produkcie mogą zostać zmienione lub usunięte na skutek nieprawidłowego korzystania z tego produktu, oddziaływania fal radiowych lub ładunków elektrostatycznych albo wypadku bądź wadliwego działania. Należy zanotować ustawienia bezprzewodowej sieci LAN. Firma Canon nie ponosi odpowiedzialności za szkody pośrednie lub bezpośrednie ani za straty przychodów wynikające z pogorszenia lub zniknięcia zawartości.
- Przekazując ten produkt innej osobie, wyrzucając go lub wysyłając w celu wykonania naprawy, należy zanotować ustawienia bezprzewodowej sieci LAN i resetować produkt w celu przywrócenia ustawień domyślnych (usunąć ustawienia), jeżeli jest to konieczne.

- Firma Canon nie oferuje rekompensaty za szkody wynikające z utraty lub kradzieży tego produktu. Firma Canon nie ponosi odpowiedzialności za straty ani szkody wynikające z nieupoważnionego dostępu do zarejestrowanych urządzeń docelowych za pomocą tego produktu w przypadku jego utraty lub kradzieży.
- Należy korzystać z produktu zgodnie z zaleceniami zamieszczonymi w tym przewodniku. Należy korzystać z modułu bezprzewodowej sieci LAN zgodnie z zaleceniami zamieszczonymi w tym przewodniku. Firma Canon nie ponosi odpowiedzialności za szkody lub straty wynikłe z użytkowania funkcji i produktu niezgodnie z zaleceniami zamieszczonymi w niniejszym podręczniku.
- Nie wolno korzystać z funkcji bezprzewodowej sieci LAN tego produktu w pobliżu aparatury medycznej lub innego wyposażenia elektronicznego. Korzystanie z funkcji bezprzewodowej sieci LAN w pobliżu aparatury medycznej lub innego wyposażenia elektronicznego może wpływać na działanie tych urządzeń.

Ostrzeżenia dotyczące interferencji powodowanych przez fale radiowe

- Funkcjonowanie tego produktu może być zakłócanie przez inne urządzenia emitujące fale radiowe. Aby uniknąć interferencji, należy korzystać z tego produktu, jak najdalej od urządzeń tego typu lub zrezygnować z użytkowania tych urządzeń równocześnie z tym produktem.

Zalecenia dotyczące bezpieczeństwa

Z uwagi na to, że sieć Wi-Fi przesyła sygnały za pośrednictwem fal radiowych, należy stosować bardziej rygorystyczne zabezpieczenia niż w przypadku przewodowej sieci LAN. Podczas korzystania z sieci Wi-Fi należy uwzględnić następujące zalecenia:

- Należy korzystać z sieci tylko zgodnie z otrzymanym upoważnieniem. Ten produkt wyszukuje sieci Wi-Fi w otoczeniu i wyświetla na ekranie wynik poszukiwań. Na liście mogą pojawiać się również sieci, do korzystania z których użytkownik nie ma upoważnienia (nieznane sieci). Jednak próba nawiązania połączenia z takimi sieciami lub korzystania z nich może zostać uznana za nieupoważniony dostęp. Należy korzystać z sieci wyłącznie zgodnie z posiadaną autoryzacją i nie nawiązywać połączenia z nieznanymi sieciami.

Przed użyciem

Przewodnik podstawowy

Przewodnik zaawansowany

Podstawowe informacje o aparacie

Tryb automatyczny/tryb hybrydowy automatyczny

Inne tryby fotografowania

Tryb P

Tryb Tv, Av, M i C

Tryb wyświetlania

Funkcje Wi-Fi

Menu ustawień

Aksesoria

Dodatek

Skorowidz



Jeżeli ustawienia zabezpieczeń nie zostały prawidłowo skonfigurowane, mogą występować następujące problemy.

- Monitorowanie transmisji
Nieupoważnione osoby trzecie mogą monitorować transmisję Wi-Fi i przechwytywać wysyłane dane.
- Nieautoryzowany dostęp do sieci
Osoby trzecie mające złowrogie zamiary mogą uzyskać nieupoważniony dostęp do sieci użytkownika w celu kradzieży, modyfikacji lub niszczenia zawartych w niej informacji. Ponadto użytkownik może być narażony na inne rodzaje nieupoważnionego dostępu, np. kradzież tożsamości (podawanie się za inną osobę w celu uzyskania nieupoważnionego dostępu do informacji) lub ataki polegające na korzystaniu z nieupoważnionego dostępu do sieci użytkownika w celu infiltracji innych systemów.

Aby zapobiec występowaniu tego typu problemów, należy skutecznie zabezpieczyć swoją sieć Wi-Fi.

Z funkcji Wi-Fi tego aparatu można korzystać tylko po zapoznaniu się z zabezpieczeniami Wi-Fi oraz rozważeniu potencjalnych zagrożeń i korzyści wynikających z modyfikacji ustawień zabezpieczeń.



Aparat może drukować zdjęcia za pośrednictwem sieci Wi-Fi na drukarkach zgodnych ze standardem PictBridge. Standardy PictBridge ułatwiają bezpośrednie łączenie ze sobą aparatów cyfrowych, drukarek i innych urządzeń. Ponadto nowy standard protokołu o nazwie DPS over IP pozwala nawiązywać połączenia PictBridge w środowiskach sieciowych. Aparat jest zgodny także z tym standardem.

Znaki towarowe i licencjonowanie

- Microsoft i Windows są znakami towarowymi lub zastrzeżonymi znakami towarowymi firmy Microsoft Corporation w Stanach Zjednoczonych i (lub) innych krajach.
- Macintosh i Mac OS są znakami towarowymi firmy Apple Inc., zastrzeżonymi w Stanach Zjednoczonych oraz innych krajach.
- App Store, iPhone oraz iPad są znakami towarowymi firmy Apple Inc.
- Logo SDXC jest znakiem towarowym firmy SD-3C LLC.

- HDMI, logo HDMI oraz High-Definition Multimedia Interface są znakami towarowymi lub zastrzeżonymi znakami towarowymi firmy HDMI Licensing, LLC.
- Logo iFrame oraz symbol iFrame są znakami towarowymi firmy Apple Inc.
- Wi-Fi®, Wi-Fi Alliance®, WPA™, WPA2™ i Wi-Fi Protected Setup™ są znakami towarowymi lub zastrzeżonymi znakami towarowymi stowarzyszenia Wi-Fi Alliance.
- Znak N jest znakiem towarowym lub zarejestrowanym znakiem towarowym firmy NFC Forum, Inc. w Stanach Zjednoczonych i w innych krajach.
- Pozostałe znaki towarowe należą do odpowiednich właścicieli.
- W tym urządzeniu zastosowano technologię eXFAT licencjonowaną przez firmę Microsoft.
- This product is licensed under AT&T patents for the MPEG-4 standard and may be used for encoding MPEG-4 compliant video and/or decoding MPEG-4 compliant video that was encoded only (1) for a personal and non-commercial purpose or (2) by a video provider licensed under the AT&T patents to provide MPEG-4 compliant video. No license is granted or implied for any other use for MPEG-4 standard.

* Uwaga wyświetlana w języku angielskim według wymagań.

Zastrzeżenie prawne

- Nieupoważnione powielanie niniejszej instrukcji jest zabronione.
- Wszystkie pomiary wykonano zgodnie ze standardami firmy Canon dotyczącymi testowania.
- Informacje ulegają zmianom bez powiadamiania w odniesieniu do specyfikacji produktu i wyglądu.
- Ilustracje i zrzuty ekranów użyte w niniejszej instrukcji mogą się nieznacznie różnić od faktycznego wyglądu urządzenia.
- Niezależnie od powyższych postanowień firma Canon nie ponosi odpowiedzialności za żadne straty wynikające z użytkowania tego produktu.

Przed użyciem

Przewodnik podstawowy

Przewodnik zaawansowany

Podstawowe informacje o aparacie

Tryb automatyczny/tryb hybrydowy automatyczny

Inne tryby fotografowania

Tryb P

Tryb Tv, Av, M i C

Tryb wyświetlania

Funkcje Wi-Fi

Menu ustawień

Aksesoria

Dodatek

Skorowidz

