

# INSTRUKCJA OBSŁUGI

## AUDIOMEDIA AMR 113

---

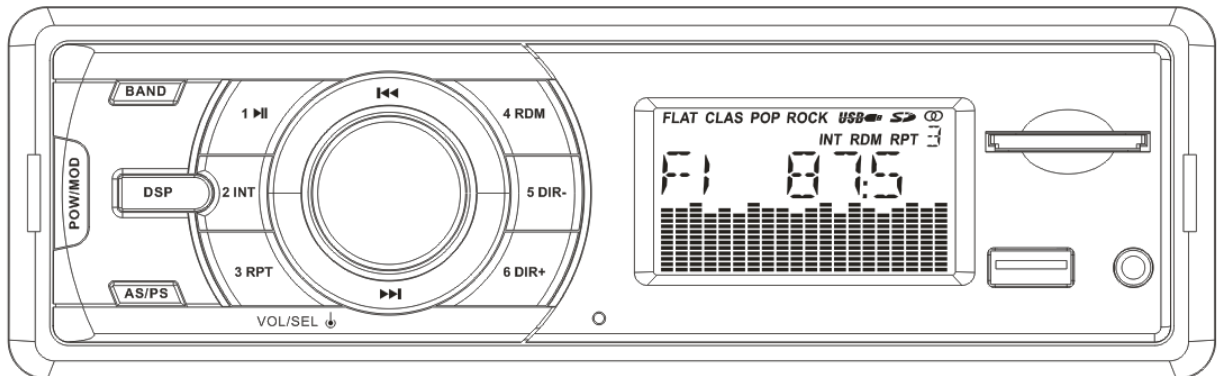

- Tuner stereo z syntezą PLL
- Automatyczne wyszukiwanie stacji
- USB
- SD/MMC
- Wejście AUX



# SPIS TREŚCI

---

|   |           |
|---|-----------|
| <b>Instalacja .....</b>   | <b>3</b>  |
| Wskazówki .....   | 3         |
| Montaż we wnęce 1DIN .....  | 3         |
| Demontaż.....   | 4         |
| <b>Okablowanie.....</b>   | <b>5</b>  |
| <b>Obsługa .....</b>  | <b>6</b>  |
| Umieszczenie elementów obsługi ....                                   | 6         |
| Włączanie i wyłączanie .....  | 7         |
| Wyświetlacz .....   | 7         |
| Zegar.....  | 7         |
| Ustawienia .....  | 7         |
| Gniazdo USB .....   | 7         |
| Wejście AUX .....   | 7         |
| Funkcja resetowania .....   | 7         |
| Korzystanie z tunera .....  | 7         |
| Przełączanie w tryb radia .....                                       | 7         |
| Wybór zakresu częstotliwości .....                                    | 7         |
| Wybór stacji.....   | 7         |
| Automatyczne wyszukiwanie stacji &<br>przesłuchiwanie programów ..... | 8         |
| Zapamiętywane stacji.....   | 8         |
| Odtwarzanie z USB.....  | 8         |
| Wybór utworów .....   | 8         |
| Wybór folderów .....  | 8         |
| Wstrzymanie odtwarzania .....   | 8         |
| Przesłuchiwanie utworów .....   | 8         |
| Powtarzanie utworu.....   | 8         |
| Odtwarzanie losowe .....  | 8         |
| Wyszukiwanie utworu.....  | 8         |
| Odtwarzanie z SD/MMC .....  | 8         |
| <b>Specyfikacja .....</b>   | <b>9</b>  |
| <b>Rozwiązywanie problemów.....</b>                                   | <b>10</b> |

# INSTALACJA

## Wskazówki:

- Miejsce instalacji urządzenia należy wybrać tak, by nie przeszkadzało w kierowaniu pojazdem.
- Przed ostatecznym zamocowaniem należy podłączyć urządzenie na próbę, sprawdzić poprawność podłączeń i sprawność działania systemu.
- Do montażu należy używać wyłącznie akcesoriów załączonych do urządzenia. Stosowanie innych elementów może prowadzić do uszkodzenia urządzenia.
- Zapytaj sprzedawcy czy instalacja wymaga wykonania otworów i/lub innych zmian w samochodzie.
- Zainstaluj urządzenie tak, by nie stwarzało zagrożenia przy gwałtownych manewrach takich jak np. awaryjne hamowanie.
- Urządzenie może nie działać poprawnie jeśli jest zainstalowane pod kątem większym niż 30 stopni od poziomu.

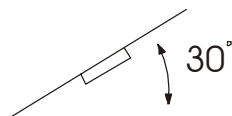

- Należy unikać instalacji urządzenia w miejscach narażonych na działanie wysokich temperatur ze względu na bezpośrednie promienie słoneczne czy gorące powietrze oraz w miejscach gdzie byłoby narażone na nadmierne zabrudzenie czy zapylenie lub silne wibracje.

## MONTAŻ 1DIN

### Wnęka instalacyjna

Urządzenie może zostać zainstalowane w otworze na radio o poniższych wymiarach:

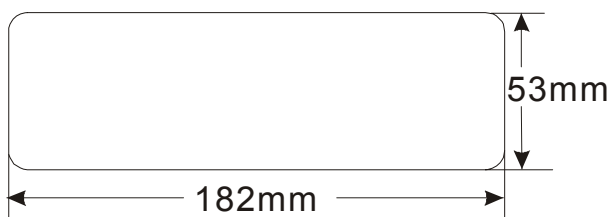

## Montaż urządzenia

Sprawdź poprawność podłączeń przed ostatecznym zainstalowaniem urządzenia.

1. Odłącz klemę (-) z akumulatora przy wyłączonym zapłonie.
2. Odszukaj wiązkę przewodów i kabel antenowy.
3. Wsuń półkieszeń w otwór w desce rozdzielczej i rozegnij zaczepy śrubokrętem. Sprawdź przed rozgięciem, które zaczepy najlepiej spełnią funkcję zabezpieczenia półkieszeni.

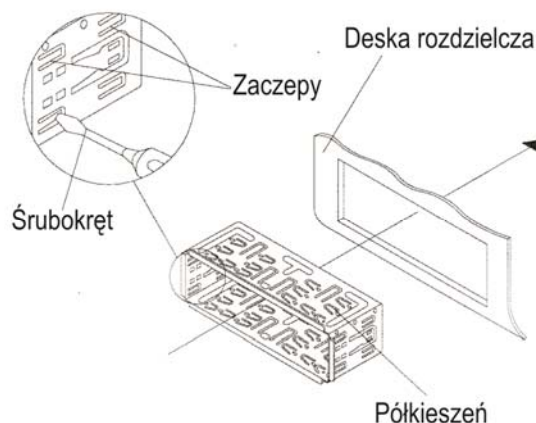

4. Podłącz wiązkę przewodów i kabel antenowy uważając aby nie przeciąć żadnego z przewodów.
5. Wsuń urządzenie w półkieszeń aż do zablokowania.
6. Celem dalszego zabezpieczenia urządzenia można skorzystać z metalowego paska. Przy pomocy nakrętki M5 i podkładki sprężynującej zamocuj jeden koniec paska do trzpienia mocującego. W razie potrzeby wygnij pasek dopasowując go do kształtu deski rozdzielczej. Następnie przy pomocy wkręta i podkładki przymocuj drugi koniec paska do metalowej części nadwozia. Zamocowanie urządzenia przy pomocy metalowego paska poprawia także jakość połączenia z masą. Uważaj aby wkręcić śrubę mocującą krótszym gwintem w stronę

# INSTALACJA

---

radia, a dłuższym w stronę deski rozdzielczej.

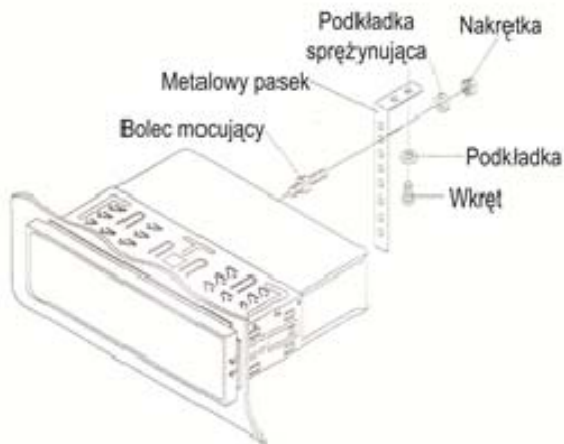

7. Ponownie podłącz klemę masową do ujemnego bieguna akumulatora.

## Demontaż urządzenia

1. Upewnij się, że zapłon jest wyłączony, następnie zdejmij klemę z ujemnego bieguna akumulatora (-).
2. Odkręć metalowy pasek z tyłu urządzenia (jeśli jest zamocowany).
3. Podważ i wyciągnij ramkę maskującą.
4. Włóż oba (dołączone do zestawu) klucze do otworów po lewej i prawej stronie urządzenia i wyciągnij je z deski rozdzielczej.

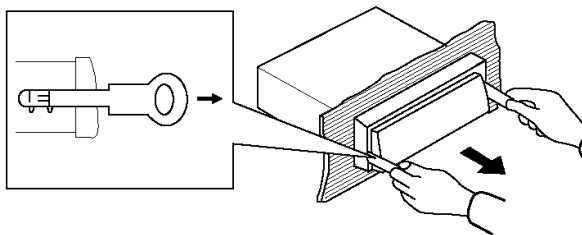

5. Odłącz wiązkę przewodów i kabel antenowy uważając aby nie wyrwać żadnego z przewodów.

# OKABLOWANIE

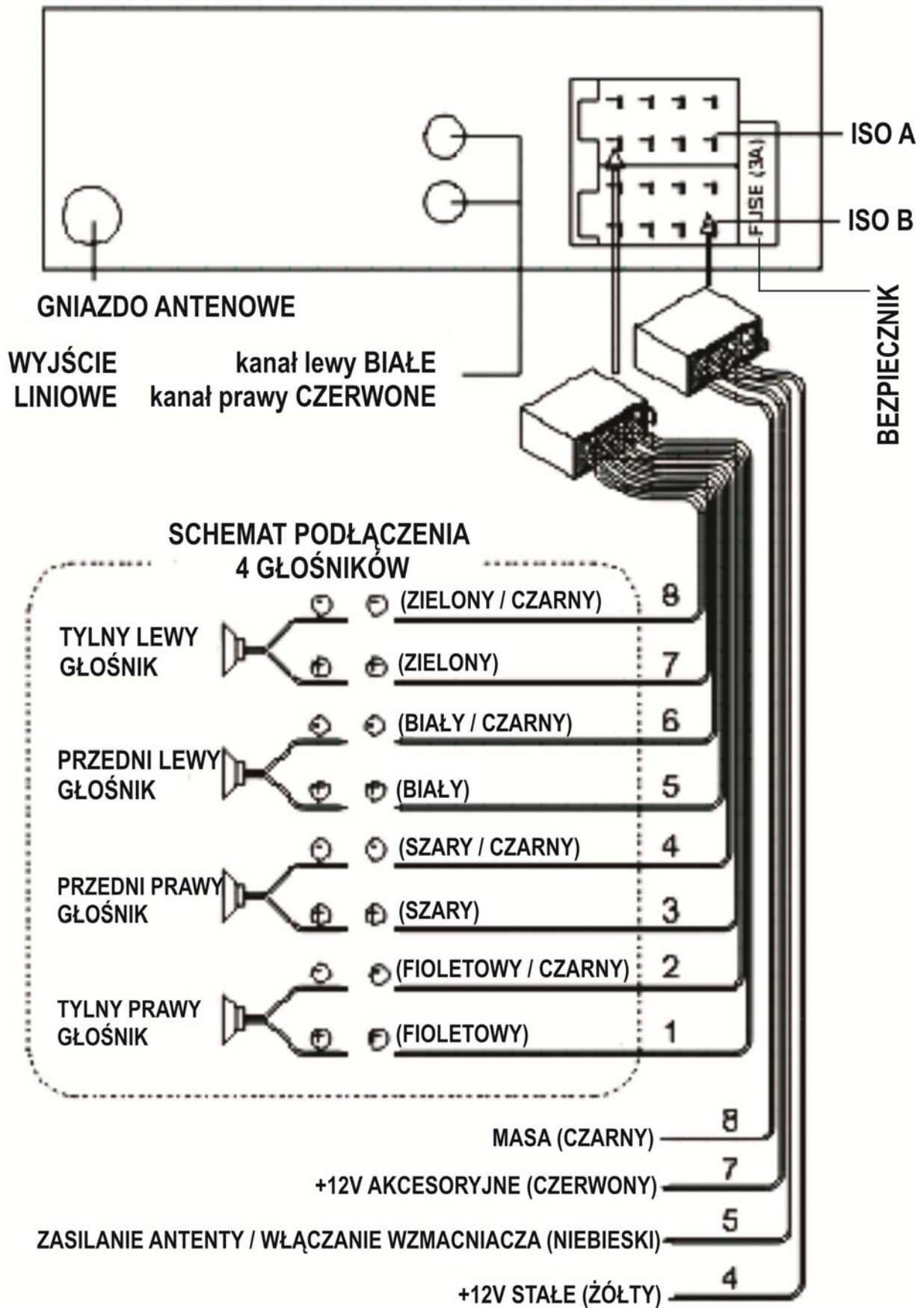

# OBSŁUGA

## Rozmieszczenie przycisków

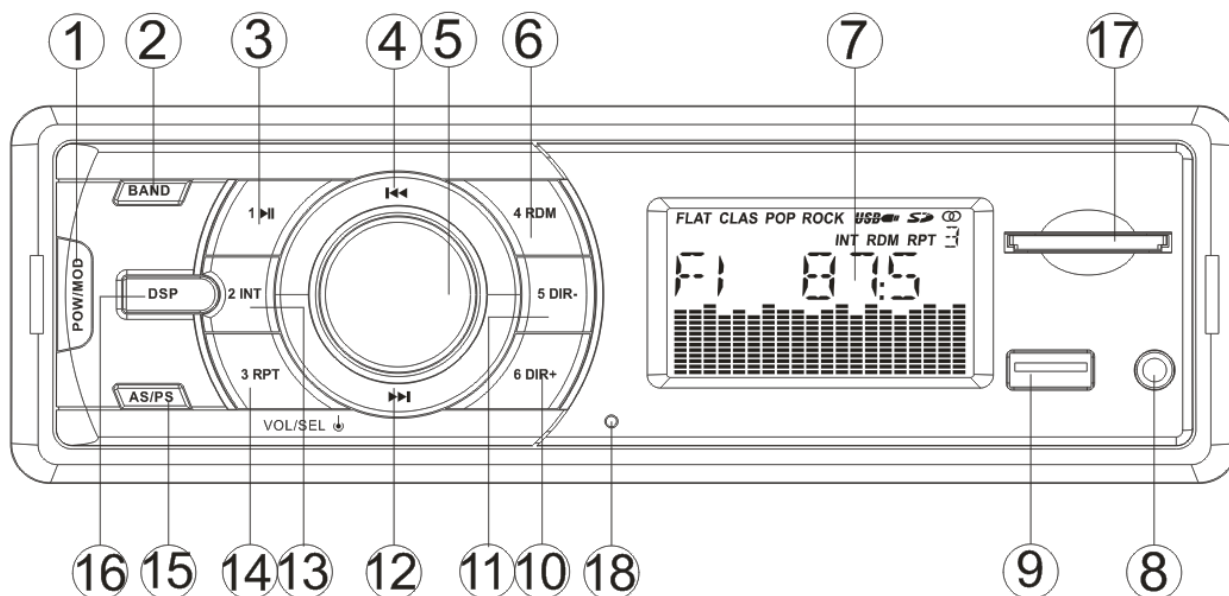

1. POW/MOD
2. BAND
3. 1 / ►||
4. ◀◀
5. VOL / SEL
6. 4 / RDM
7. Wyświetlacz LCD
8. Wejście AUX
9. Gniazdo USB
10. 6 / DIR+
11. 5 / DIR-
12. ►►
13. 2 / INT
14. 3 / RPT
15. AS / PS
16. DSP
17. Gniazdo SD/MMC
18. Przycisk resetowania

## OBSŁUGA

---

### WŁĄCZANIE I WYŁĄCZANIE

Przytrzymaj przycisk **POW** (1) w celu włączenia urządzenia. Wyłączenie następuje po kolejnym przytrzymaniu przycisku **POW** (1).

### WYŚWIETLACZ CIEKŁOKRYSTALICZNY

Wyświetlacz (7) wskazuje częstotliwość radiową i/lub bieżąco aktywowane funkcje.

### ZEGAR

Naciśnij przycisk **DSP** (16) aby wyświetlić zegar.

Przytrzymaj przycisk **DSP** (16) aby wejść do trybu ustawień zegara. Przyciskaj krótko pokrętkę **SEL** (5) aby zmieniać pomiędzy ustawieniami godzin i minut, następnie obracając pokrętkę **SEL** (5) ustaw żądaną godzinę i minutę.

W celu zatwierdzenia ustawień zegara krótko przyciśnij przycisk **DSP** (16).

### USTAWIENIA

Naciskając pokrętkę **SEL** (5) urządzenie przechodzi w tryb ustawień w następującej kolejności:

→TRYB TUNERA: DX-STEREO-VOL

→TRYB USB/SD: BASS / TREBLE  
BALANCE / FADER

EQ: korekcja (POP-CLASS-ROCK-OFF)

DX: większa czułość tunera

LOC: mniejsza czułość tunera

VOL: głośność

Regulacji w danym trybie dokonuje się korzystając z pokrętki **SEL** (4).

### GNIAZDO USB

Na przednim panelu znajduje się gniazdo USB (9), służące do podłączania nośników pamięci USB.

### WEJŚCIE AUX

Do urządzenia można podłączyć przenośny odtwarzacz audio, MP3 poprzez gniazdo AUX IN mini-jack 3,5mm (8).

### FUNKCJA RESETOWANIA

Przycisk **RESET** (18) można wcisnąć przy pomocy końcówki długopisu lub innego cienkiego metalowego przedmiotu.

Z opcji resetowania należy korzystać w następujących przypadkach:

- Przy pierwszym podłączeniu po dokonaniu wszystkich połączeń.
- Gdy przyciski nie działają.
- Błędne wskazania na wyświetlaczu.

### TUNER RADIOWY

#### PRZEŁĄCZANIE W TRYB RADIA

Wciśnij krótko przycisk **MOD** (1) aby wybrać tryb radia. Na wyświetlaczu pojawi się bieżący zakres i częstotliwość.

#### WYBÓR ZAKRESU CZĘSTOTLIWOŚCI

W trybie radia wciśnij przycisk **BAND** (2) aby wybrać odpowiedni zakres.

Zakresy będą się zmieniały po każdym wciśnięciu w następującej kolejności:

→FM1→ FM2→ FM3 \_\_\_\_\_

#### WYBÓR STACJI

Wciśnięcie przycisku **▶▶** (12) lub **◀◀** (4) rozpoczyna automatyczne wyszukiwanie stacji radiowych. Dłuższe przytrzymanie przycisku powoduje przejście do trybu wyszukiwania ręcznego. Jeśli po kilkunastu sekundach nie naciśnie się któregoś z tych przycisków urządzenie samoczynnie powraca do trybu automatycznego.

## **OBSŁUGA**

---

### **AUTOMATYCZNE WYSZUKIWANIE & PRZESŁUCHIWANIE STACJI**

Automatyczne wyszukiwanie stacji.

Po wciśnięciu na kilka sekund przycisku **AS/PS** (15) radio rozpoczyna przeszukiwanie zakresu począwszy od bieżącej częstotliwości, sprawdzając siłę sygnału. Po wykonaniu pełnego cyklu urządzenie zapamiętuje pod numerycznymi klawiszami pamięci **1-6** stacje o najsilniejszym sygnale.

Przesłuchiwanie stacji.

Krótkie wciśnięcie przycisku **AS/PS** (15) powoduje włączenie trybu przesłuchiwania zaprogramowanych stacji. Radio co kilka sekund przełącza kolejno zaprogramowane stacje.

Po kolejnym naciśnięciu rozpoczyna się odtwarzanie bieżącej stacji.

### **ZAPAMIĘTYWANIE STACJI**

W celu wywołania jednej z zapamiętanych stacji radiowych należy wcisnąć jeden z numerycznych przycisków wyboru **1-6**. Po przytrzymaniu przez 2 sekundy przycisku następuje zapamiętanie bieżącej stacji pod danym klawiszem.

### **KORZYSTANIE Z USB**

Na przednim panelu urządzenia znajduje się gniazdo USB (10) służące do podłączenia nośnika pamięci USB.

Po podłączeniu pamięci USB urządzenie wyszukuje pliki MP3/WMA i automatycznie rozpoczyna ich odtwarzanie.

Przejdźcie do trybu USB następuje także po wciśnięciu przycisku **MOD** (2).

### **WYBÓR UTWORU**

Wciśnięcie przycisku **▶▶** (6) lub **◀◀** (11) powoduje rozpoczęcie odtwarzania kolejnego lub poprzedniego utworu.

### **WYBÓR FOLDERU**

Wciśnij i przytrzymaj przycisk **DIR+** (10) lub **DIR-** (11), aby wybrać kolejny lub poprzedni folder.

### **ZATRZYMYWANIE ODTWARZANIA**

Wciśnięcie przycisku pauzy **1 / ▶II** (3) powoduje zatrzymanie odtwarzania. Ponowne naciśnięcie przywraca odtwarzanie.

### **PRZESŁUCHIWANIE UTWORÓW**

Naciśnięcie przycisku **2/INT** (13) powoduje rozpoczęcie odtwarzania początku każdego utworu. Ponowne naciśnięcie rozpoczyna odtwarzanie aktualnego utworu.

### **POWTARZANIE UTWORU**

Naciśnięcie przycisku **3/RPT** (14) włącza funkcję powtarzania tego samego utworu. Ponowne naciśnięcie przycisku powtarza wszystkie utwory.

### **ODTWARZANIE W LOSOWEJ KOLEJNOŚCI**

Krótkie naciśnięcie przycisku **4/RDM** (6) powoduje odtwarzanie utworów w losowej kolejności.

Ponowne wciśnięcie przywraca normalny tryb odtwarzania.

### **WYSZUKIWANIE UTWORU**

Wciśnij przycisk **AS/PS** (15). Wyświetlacz pokaże "---". Wprowadź cyfry 0~9, po czym wciśnij SEL aby potwierdzić. Rozpocznie się odtwarzanie wybranego utworu.

(1~6, MODE=7, ◀=8, ▶=9, BAND=0, SEL = zatwierdzenie)

### **KORZYSTANIE Z SD/MMC**

W przednim panelu znajduje się gniazdo SD/MMC (17). Po włożeniu karty SD/MMC urządzenie wyszukuje pliki MP3/WMA i



automatycznie rozpoczyna ich odtwarzanie. Przejście do trybu SD następuje także po wciśnięciu przycisku **MOD** (1).

Obsługa plików jest dokładnie taka sama jak w przypadku gniazda USB

#### **OSTRZEŻENIE:**

Jeśli na nośniku USB/SD znajdują się ważne pliki nie podłączaj go do urządzenia ze względu na możliwość ich utraty. Producent nie bierze żadnej odpowiedzialności za utratę takich plików.

## **SPECYFIKACJA**

---

### **DANE OGÓLNE**

Zasilanie..... Prąd stały 12V, minus na masie  
Wymiary obudowy..... 178 (Sz.) x 97 (Gł.) x 50 (Wys.)  
Regulacja barwy dźwięku (USB/SD) ..... EQ: POP, CLASS, ROCK  
Moc maksymalna.....4 x 20W  
Pobór prądu.....5A (maks.)

### **RADIO**

#### **FM**

Zakres częstotliwości.....87.5 - 108MHz  
IF.....10.7MHz  
Czułość (S/N=30dB).....4μV  
Separacja stereo.....>25dB

## ROZWIĄZYWANIE PROBLEMÓW

Sprawdź dokładnie okablowanie przed przeczytaniem poniższej listy. Jeśli nie uda Ci się samodzielnie usunąć problemu skonsultuj się ze sprzedawcą tego urządzenia.

| Objaw  | Przyczyna                               | Rozwiązanie  |
|--|---|--|
| Nie włącza się.  | Zapłon nie jest włączony.               | Jeśli urządzenie jest podłączone do obwodu +12V aktywnego po włączeniu zapłonu, a silnik nie pracuje należy przekręcić kluczyk w stacyjce w pozycję "ACC". |
|  | Przepalony bezpiecznik.                 | Wymień bezpiecznik.  |
| Brak dźwięku.  | Minimalna głośność                      | Ustaw głośność na odpowiednim poziomie.  |
|  | Źle podłączone przewody.                | Sprawdź okablowanie.   |
| Przyciski nie działają prawidłowo.                                 | Nieprawidłowe działanie mikroprocesora. | Wciśnij guzik "Reset".   |
| Tuner radiowy nie działa.<br>Automatyczne wyszukiwanie nie działa. | Przewód antenowy nie jest podłączony.   | Solidnie podłącz wtyczkę antenową.   |
|  | Sygnal jest zbyt słaby.                 | Ręcznie wybierz stację.  |