

Beknopte gids  
Guida di avvio  
Informacje i czynności wstępne

NL  
IT  
PL

Raadpleeg de Help-gids voor volledige aanwijzingen.  
Per le istruzioni complete, consultare la Guida.  
Pełną instrukcję obsługi zawiera Przewodnik pomocniczy.  
[http://rd1.sony.net/help/ha/strdh7555/h\\_eu/](http://rd1.sony.net/help/ha/strdh7555/h_eu/)



4-488-935-33(1)



STR-DH550

**Meegeleverde accessoires:**  
**Accessori in dotazione:**  
**Dostarczone akcesoria:**

- Afstandsbediening (1)  
Telecomando (1)  
Pilot (1)



- Optimaliseermicrofoon (1)  
Microfono ottimizzatore (1)  
Mikrofon kalibracyjny (1)



- R03-batterijen (AAA-formaat) (2)  
Batterie R03 (formato AAA) (2)  
Baterie R03 (rozmiar AAA) (2)



- FM-draadantenne (1)  
Antenna FM a filo (1)  
Antena drutowa FM (1)



- AM-raamantenne (1)  
Antenna AM ad anello (1)  
Antena ramowa AM (1)



**U hebt ook nodig (niet meegeleverd):**  
**Sono necessari anche gli accessori seguenti (non in dotazione):**  
**Inne potrzebne elementy (nie należą do wyposażenia):**

- Luidsprekerkabel  
Cavo per diffusori  
Kabel głośnikowy
- HDMI-kabel  
Cavo HDMI  
Kabel HDMI

- Mono audiokabel  
Cavo audio mono  
Monofoniczny przewód audio

- Optisch digitale kabel\*1  
Cavo digitale ottico\*1  
Cyfrowy przewód optyczny\*1

\*1 Afhankelijk van uw aansluiting hebt u dit item mogelijk niet nodig.  
\*1 Questo accessorio potrebbe non essere necessario, a seconda del collegamento utilizzato.  
\*1 W zależności od podłączenia, ten element może nie być wymagany.

1

**De luidsprekers opstellen**  
**Configurazione dei diffusori**  
**Konfigurowanie głośników**

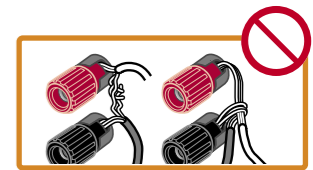
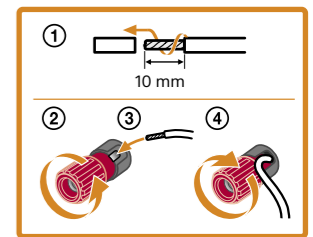
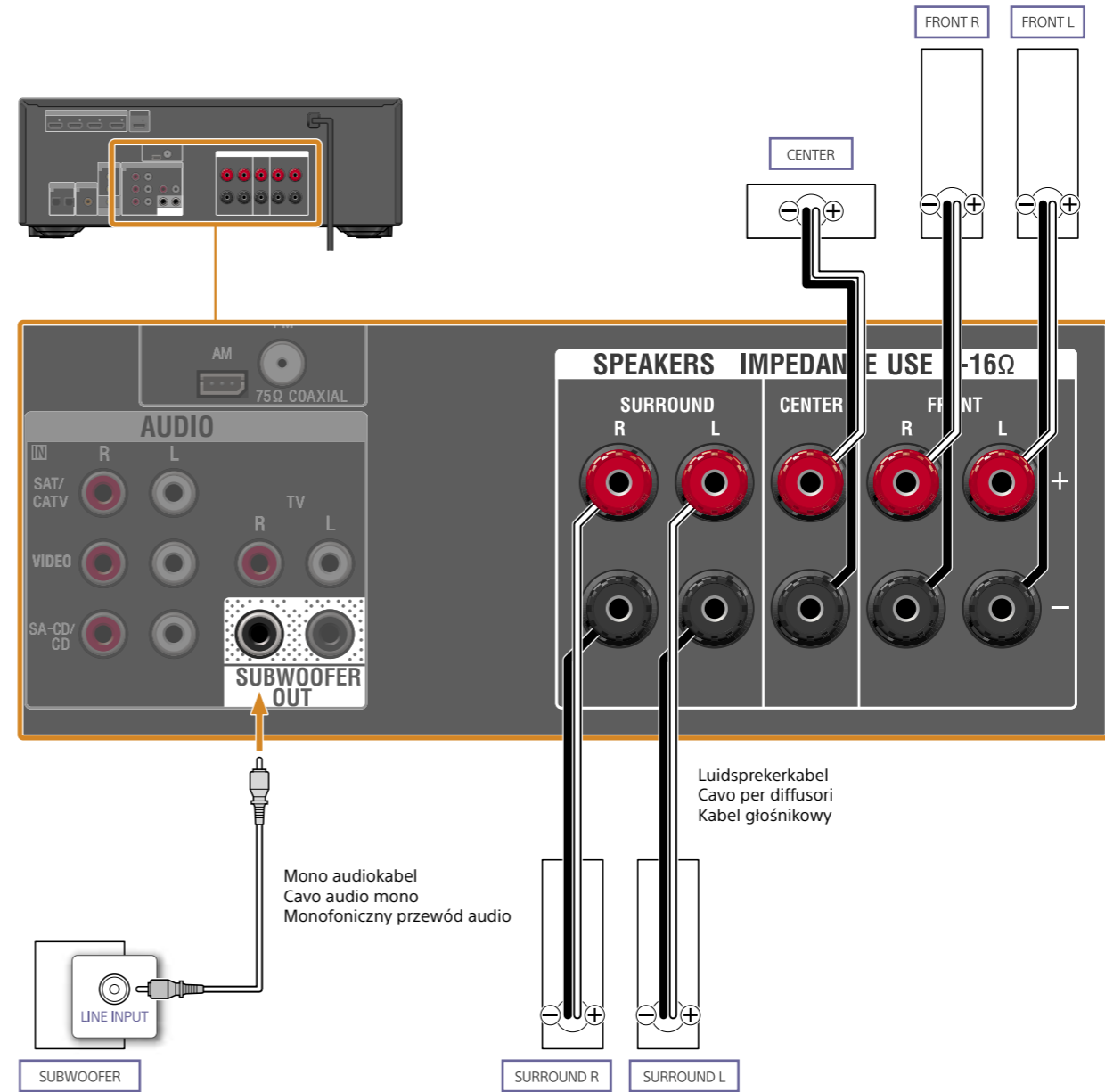
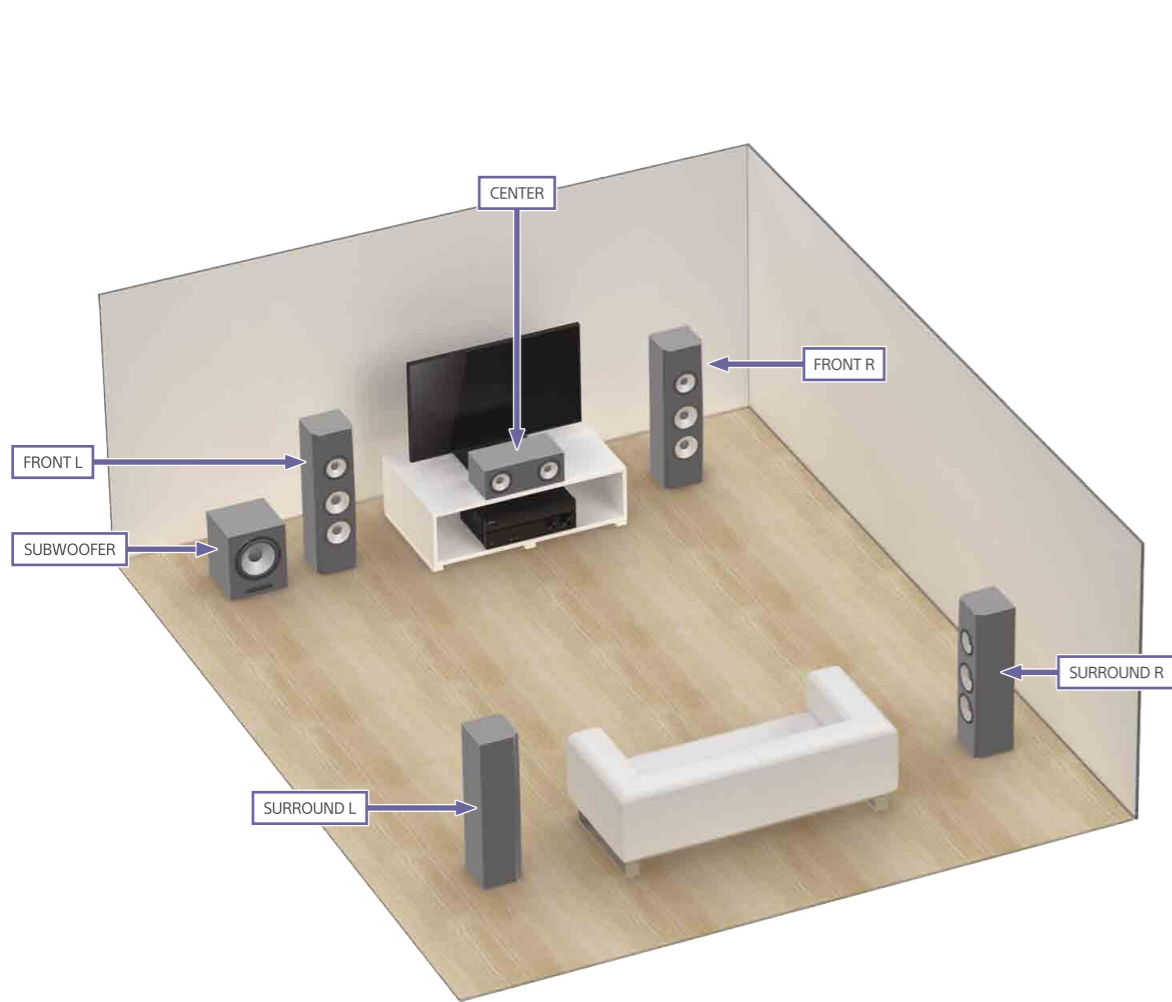

Een onjuiste aansluiting kan resulteren in onherstelbare schade aan de receiver.  
Un collegamento errato potrebbe causare gravi danni al sintoamplificatore.  
Nieprawidłowe połączenie może spowodować nieodwracalne uszkodzenie amplitunera.

TV  
Televisore  
Telewizor

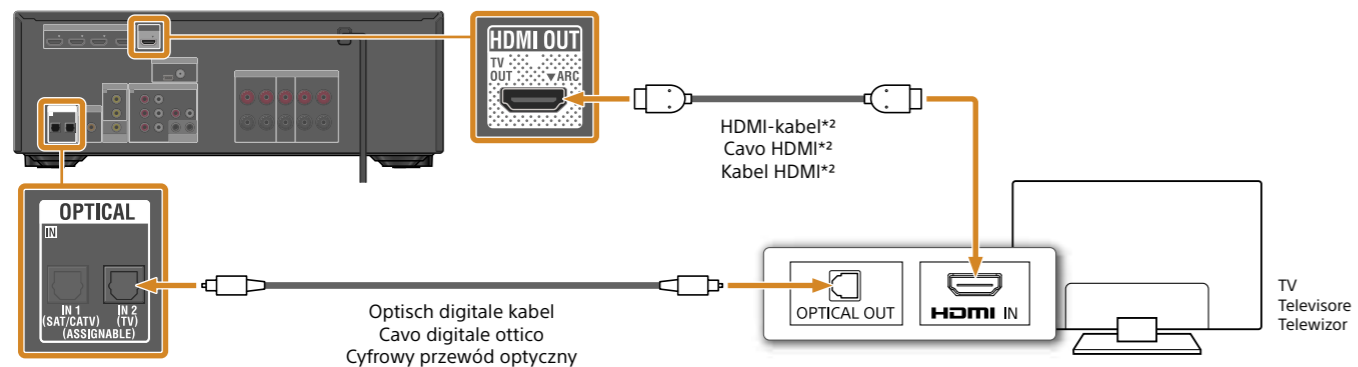

Andere apparaten  
Altri apparecchi  
Inne urządzenia

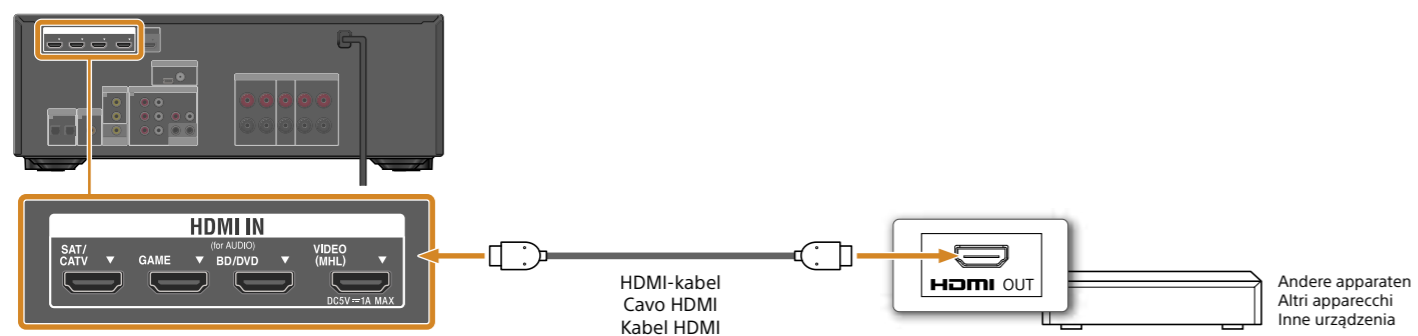

Radio  
Radio  
Radio

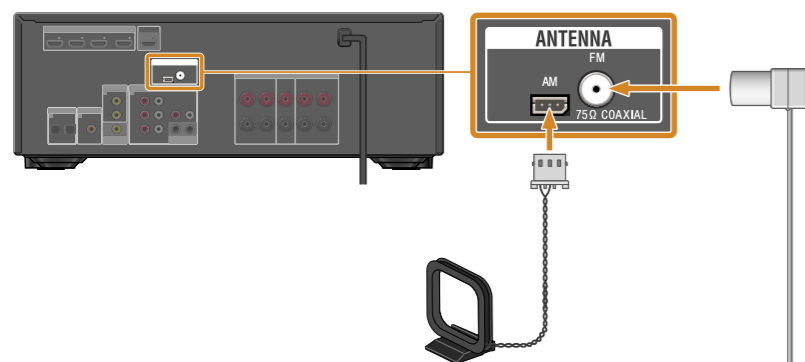

\*2 Als uw TV een HDMI-aansluiting heeft waarop "ARC" (Audio Return Channel) is afgedrukt, hebt u geen optisch digitale kabel nodig.

\*2 Qualora il televisore utilizzato disponga di una presa HDMI contrassegnata con "ARC" (Audio Return Channel), non è necessario un cavo digitale ottico.

\*2 Jeśli telewizor posiada gniazdo HDMI z napisem „ARC” (Audio Return Channel), cyfrowy przewód optyczny nie jest wymagany.

1

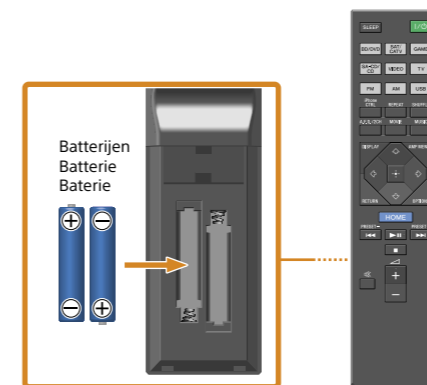

2

Steek de stekker van het netsnoer in een stopcontact en druk op I/⏻ om de AV-receiver in te schakelen.

Collegare il cavo di alimentazione CA a una presa elettrica a muro, quindi premere I/⏻ per accendere il sintoamplificatore AV.

Podłącz przewód zasilający do gniazda ściennego i naciśnij I/⏻, aby włączyć odbiornik AV.

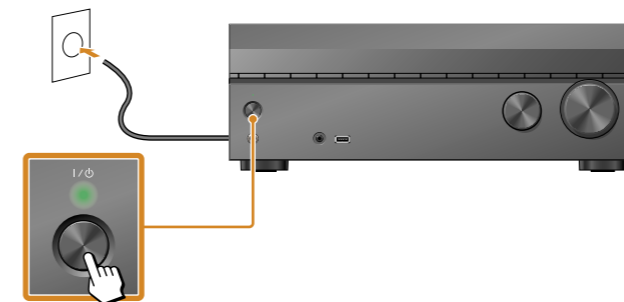

1

Plaats de optimaliseermicrofoon op oorhoogte op de plaats waar u normaal gesproken zult zitten.

Posizionare il microfono ottimizzatore al livello delle orecchie, nel punto in cui si siede abitualmente.

Umieść mikrofon kalibracyjny na poziomie uszu w pobliżu miejsca, w którym zazwyczaj siedzisz.

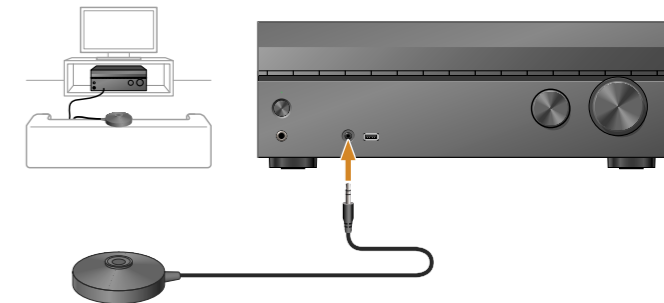

2

Volg de instructies op het scherm om [Easy Setup] uit te voeren. Druk op [OK] op de afstandsbediening om de setup af te sluiten als die is voltooid.

Seguire le istruzioni sullo schermo per eseguire la funzione [Easy Setup]. Una volta completata la configurazione, premere [OK] sul telecomando per uscire dalla configurazione.

Aby uruchomić funkcję [Easy Setup], postępuj zgodnie z instrukcjami wyświetlanymi na ekranie. Po zakończeniu konfiguracji naciśnij [OK] na pilocie, aby wyjść z trybu konfiguracji.



Druk op Ingang-toetsen om het aangesloten apparaat te selecteren waarnaar u wilt luisteren. Schakel daarna het apparaat in en start het afspelen. **Geniet!**

Per ascoltare l'audio dagli apparecchi collegati, premere i tasti degli ingressi per selezionare l'apparecchio desiderato. Quindi, accendere l'apparecchio in questione e avviare la riproduzione.

**Buon ascolto!**

Aby słuchać dźwięku z podłączonych urządzeń, naciskaj przyciski wejścia i wybierz żądane urządzenie. Następnie włącz urządzenie i uruchom odtwarzanie.

**Dobrej zabawy!**

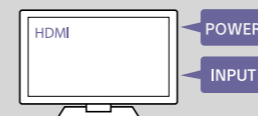

Selecteer de juiste AV-ingang op uw TV als het setup-scherm niet wordt weergegeven.

Qualora la schermata di configurazione non venga visualizzata, selezionare l'ingresso AV corretto sul televisore.

Jeśli ekran konfiguracji nie zostanie wyświetlony, wybierz odpowiednie wejście AV w telewizorze.