

Pomoc systemu Windows

Pomoc systemu Windows udostępnia szczegółowe informacje dotyczące korzystania z systemu operacyjnego Windows.

Aby uzyskać dostęp do pomocy systemu Windows, wykonaj następujące czynności:

Otwórz menu Start, a następnie kliknij lub naciśnij pozycję **Wprowadzenie**, aby uzyskać więcej szczegółów.

Możesz także wpisać **Wprowadzenie** lub szukane hasło w polu wyszukiwania na pasku zadań. Uzyskasz sugestie i odpowiedzi na pytania dotyczące systemu Windows oraz najtrafniejsze wyniki wyszukiwania z komputera i z Internetu.

Aby przeprowadzić odzyskiwanie systemu po wystąpieniu poważnego błędu w systemie Windows 10, kliknij lub naciśnij przycisk Start i wybierz kolejno **Ustawienia** → **Aktualizacja i zabezpieczenia** → **Odzyskiwanie**. Następnie postępuj zgodnie z instrukcjami na ekranie, aby odzyskać system.

OSTRZEŻENIE: System operacyjny Windows jest dostarczany przez firmę Microsoft Corporation. Należy z niego korzystać zgodnie z Umową Licencyjną Użytkownika Oprogramowania (EULA) zawartą między użytkownikiem i firmą Microsoft. W przypadku pytań dotyczących systemu operacyjnego należy kontaktować się bezpośrednio z firmą Microsoft.

Informacje dotyczące serwisu i pomocy technicznej

Poniżej opisano pomoc techniczną dostępną dla posiadanego produktu w okresie gwarancyjnym i w okresie eksploatacji produktu. Objąśnienia warunków gwarancyjnych firmy Lenovo można znaleźć w Ograniczonej Gwarancji Lenovo. Szczegóły dotyczące uzyskiwania dostępu do pełnej treści gwarancji opisano w sekcji „Uwaga dotycząca Ograniczonej Gwarancji Lenovo” w dalszej części tego dokumentu. Nabywcy usług firmy Lenovo mogą znaleźć szczegółowe informacje w następujących warunkach i postanowieniach:

- Aktualizacje i rozszerzenia usług gwarancyjnych firmy Lenovo, przejdź do: <http://support.lenovo.com/lwsu>
- Usługi firmy Lenovo w zakresie ochrony przed skutkami wypadków, przejdź do: <http://support.lenovo.com/ladps>
- Pomoc techniczna online jest dostępna w całym okresie eksploatacji produktu pod adresem: <http://www.lenovo.com/support>

Korzystanie z innych podręczników

Na komputerze znajduje się *Przewodnik po ważnych informacjach o produkcie*. Aby uzyskać dostęp do tego przewodnika, wykonaj następujące czynności:

1. Otwórz menu Start, a następnie kliknij lub naciśnij pozycję **Lenovo Companion**. Jeśli aplikacja Lenovo Companion nie jest wyświetlana w menu Start, kliknij lub naciśnij pozycję **Wszystkie aplikacje**, aby wyświetlić wszystkie programy, a następnie kliknij lub naciśnij pozycję **Lenovo Companion**.
2. Kliknij lub naciśnij **Pomoc techniczna** → **Podręcznik użytkownika**.

Modele bez preinstalowanych systemów operacyjnych i klientów infrastruktury VDI (Virtual Desktop Infrastructure):

Przejdź do witryny pomocy technicznej firmy Lenovo, aby uzyskać dostęp do podręczników. Dodatkowe informacje zawiera sekcja „Pobieranie podręczników”.

Pobieranie podręczników

Najnowsze publikacje elektroniczne dotyczące tego komputera są dostępne w witrynie pomocy technicznej firmy Lenovo. Aby pobrać publikacje, przejdź do witryny: www.lenovo.com/UserManuals.

Przenoszenie komputera

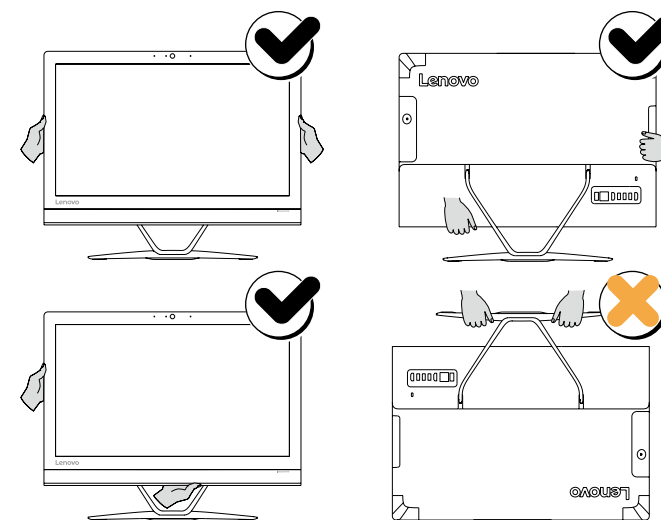

Wymiana lub modernizacja sprzętu

Informacje dotyczące bezpieczeństwa przy wymianie części CRU

Nie otwieraj komputera, ani nie próbuj żadnych napraw przed zapoznaniem się z rozdziałem „Ważne informacje dotyczące bezpieczeństwa” w *Przewodniku po informacjach dotyczących bezpieczeństwa, gwarancji, ochrony środowiska i recyklingu* oraz *Przewodniku po ważnych informacjach o produkcie* dostarczanych wraz z komputerem.

Jeśli nie masz kopii *Przewodnika po informacjach dotyczących bezpieczeństwa, gwarancji, ochrony środowiska i recyklingu* ani *Przewodnika po ważnych informacjach o produkcie*, możesz je uzyskać z witryny internetowej pod adresem <http://www.lenovo.com/UserManuals>.

Instrukcje przed demontażem

Przed przystąpieniem do demontażu:

1. Wyłącz zasilanie systemu i wszystkich urządzeń peryferyjnych.
2. Odłącz wszystkie kable zasilające i sygnałowe od komputera.
3. Umieść system na płaskiej, stabilnej powierzchni.

Do części CRU dla tego komputera zaliczane są:

- klawiatura
- zasilacz
- mysz
- napęd dysku twardego

Ten rozdział zawiera instrukcje wymiany następujących części:

- Dolna pokrywa (wykonaj kroki: 1)
- Napęd dysku twardego (wykonaj kroki: 1 2)

Wymiana lub modernizacja sprzętu

1 Zdejmowanie dolnej pokrywy

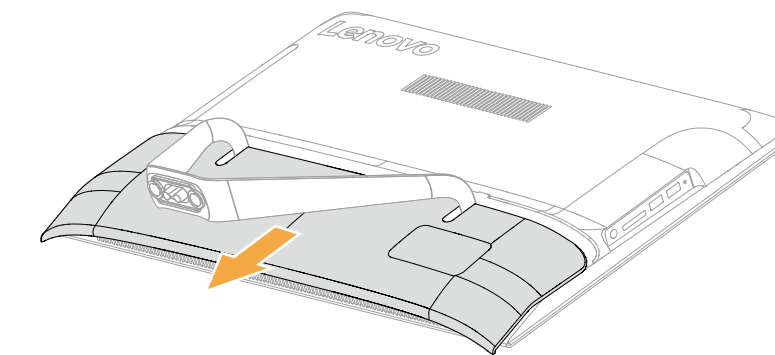

2 Wymiana napędu dysku twardego

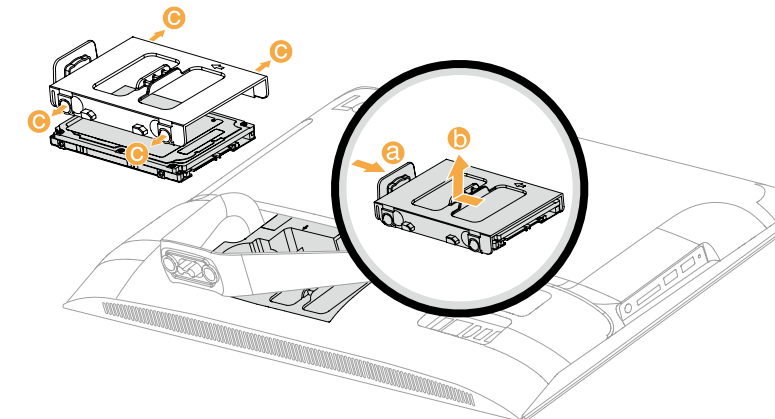

ideacentre
AIO 300 Series
Przewodnik
Szybki start

Następujące informacje odnoszą się do komputerów typu ideacentre AIO 300:
F0BC [AIO 300-23ACL/Energy Star] / F0BW [AIO 300-22ACL/Energy Star]
F0BY [AIO 300-23ISU/Energy Star] / F0BX [AIO 300-22ISU/Energy Star]
F0BV [AIO 300-20ISH/Energy Star]

Lenovo, logo Lenovo oraz ideacentre to znaki towarowe firmy Lenovo w USA i/lub innych krajach.

Windows to znak towarowy grupy firm Microsoft.

Nazwy innych firm, produktów i usług mogą być znakami towarowymi lub znakami usługowymi innych podmiotów.

© Copyright Lenovo 2015. KLAUZULA DOTYCZĄCA OGRANICZONYCH PRAW:
Jeśli dane lub oprogramowanie są dostarczane zgodnie z przepisami amerykańskiej agencji rządowej GSA (General Services Administration), korzystanie, reprodukcja i rozpowszechnianie podlegają ograniczeniom wynikającym z kontraktu nr GS-35F-05925.



1 Odpakuj

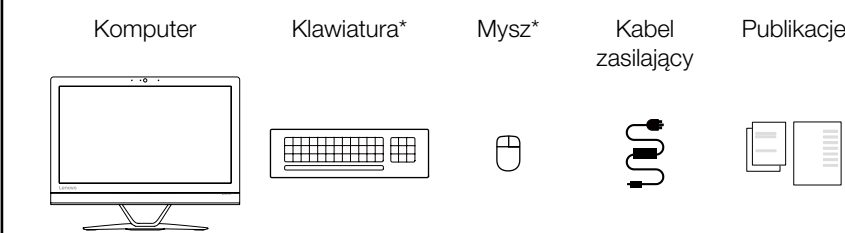

* Tylko wybrane modele.

1. Niektóre modele mogą zawierać elementy, które nie zostały wymienione.
2. Opisy w niniejszym przewodniku mogą nie odpowiadać danemu komputerowi ze względu na różnice modelu i konfiguracji.
3. Konstrukcja i specyfikacje produktu mogą ulegać zmianie bez powiadamiania.

2 Wyreguluj podstawę komputera

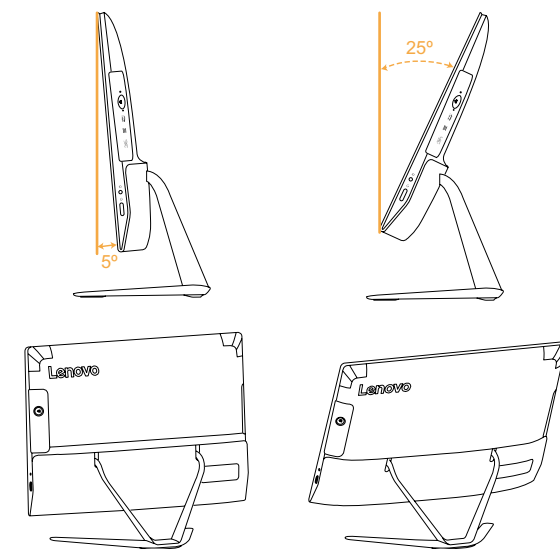

3 Podłącz klawiaturę i mysz

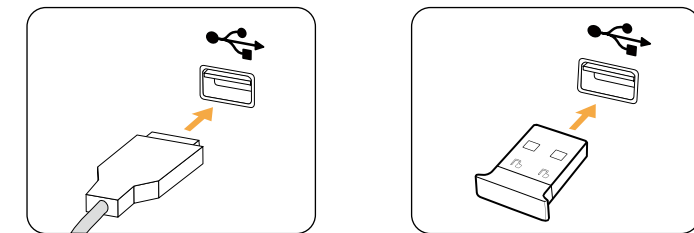

UWAGA: Jeśli komputer jest wyposażony w bezprzewodową klawiaturę lub mysz, podłącz je zgodnie z instrukcją instalacji tych urządzeń.

4 Podłącz kabel zasilający

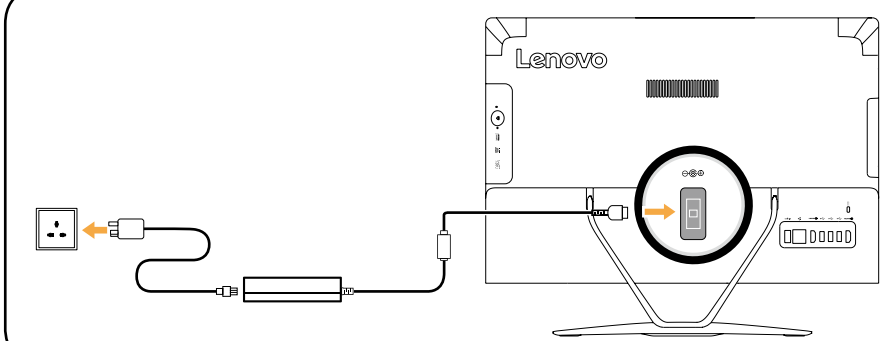

5 Włącz komputer

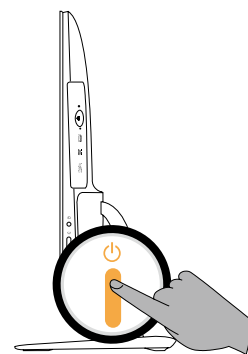

Widok komputera z przodu

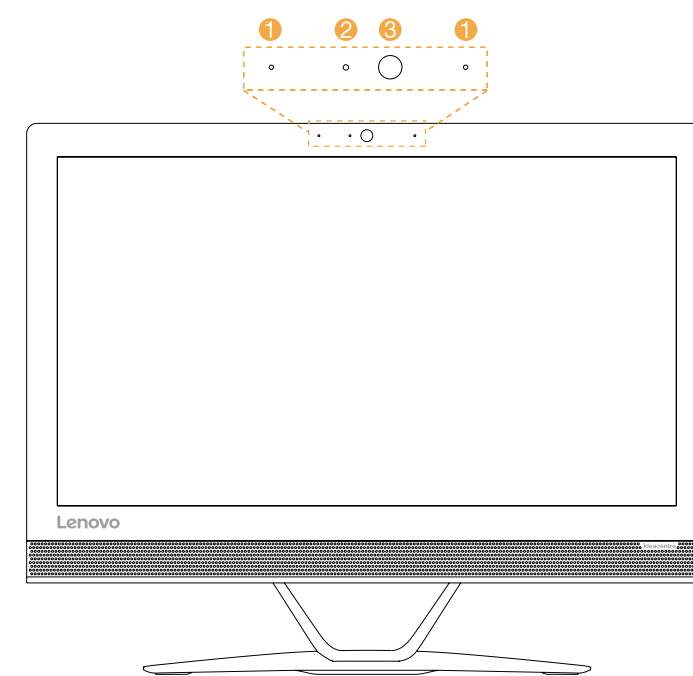

- 1 Wbudowany mikrofon (2)
- 2 Kontrolka LED kamery
- 3 Wbudowana kamera

OSTRZEŻENIE: Nie blokuj otworów wentylacyjnych w obudowie komputera. Zablockowane wyloty powietrza mogą powodować przegrzanie.

Widok komputera z lewej i prawej strony

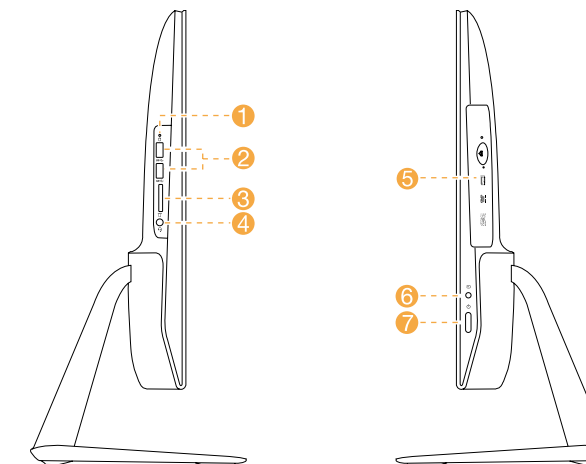

- 1 Kontrolka dysku twardego
- 2 Złącza USB 3.0
- 3 Czytnik kart pamięci
- 4 Gniazdo audio ¹
- 5 Napęd optyczny ²
- 6 Przelącznik trybu PC/HDMI-in ²
- 7 Przycisk zasilania

¹ Gniazdo audio: Służy do podłączania słuchawek.
² Tylko wybrane modele.

Widok komputera z tyłu

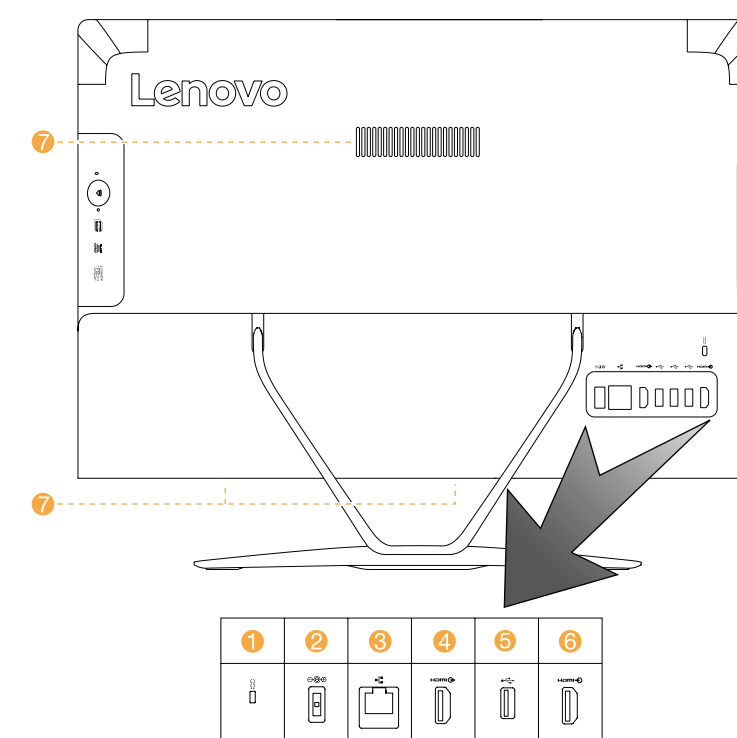

- 1 Mocowanie linki zabezpieczającej
- 2 Złącze zasilania
- 3 Złącze sieci Ethernet
- 4 Złącze HDMI-OUT
- 5 Złącze USB 2.0
- 6 Złącze HDMI-in ¹
- 7 Otwory wentylacyjne

¹ Tylko wybrane modele.

Podłączanie do Internetu

Połączenie z Internetem wymaga zawarcia umowy z usługodawcą internetowym (ISP) oraz dodatkowego sprzętu. Usługodawcy (ISP) i oferowane przez nich usługi różnią się w poszczególnych krajach. Skontaktuj się z usługodawcą ISP, aby poznać usługi dostępne w danym kraju. Komputer obsługuje połączenia sieci bezprzewodowej (tylko wybrane modele) lub przewodowej, która łączy komputer z innymi urządzeniami.

Przewodowe połączenie sieciowe

W przypadku sieci przewodowych podłącz jeden koniec kabla ethernetowego (nabywany osobno) do złącza sieci Ethernet w komputerze, a drugi koniec podłącz do routera sieciowego lub modemu szerokopasmowego. Skontaktuj się z usługodawcą ISP w celu uzyskania szczegółowych instrukcji konfiguracji.

UWAGA: Procedury instalacji modemu szerokopasmowego lub routera różnią się w zależności od producenta urządzenia. Postępuj zgodnie z instrukcjami producenta.

Bezprzewodowe połączenie sieciowe

W celu uzyskania dostępu do domowej sieci bezprzewodowej można użyć wbudowanej anteny Wi-Fi.

Aby połączyć komputer z siecią bezprzewodową:

Kliknij lub naciśnij ikonę sieci, następnie wybierz nazwę routera. Kliknij lub naciśnij opcję **Połącz**, następnie postępuj zgodnie z instrukcjami wyświetlanymi na ekranie.

Przetestuj sieć bezprzewodową, otwierając przeglądarkę sieci Web i uzyskując dostęp do witryn internetowych.