



MYX KRONOZ 

SMARTWATCH

DESIGNED IN SWITZERLAND

ZeFit[®]

ENGLISH	Page 4
FRANÇAIS	Page 26
ESPAÑOL	Page 48
ITALIANO	Page 70
DEUTSCH	Page 92
NEDERLANDS	Page 114
PORTUGUÊS	Page 136
POLSKIE	Page 158
РУССКИЙ	Page 180
日本語	Page 202
中文	Page 224
ภาษาไทย	Page 246
한국어	Page 268

English

ZeFit[®]

USER GUIDE

OVERVIEW	6
CHARGING	8
WEAR	10
SET UP	12
SYNC DATA	16
DISPLAY	18
ACTIVITY	20
SLEEP	21
GOALS	22
REMINDERS	23
TECH SPECS	24

1. OVERVIEW

OLED Display



Button



Charging contacts



BOX CONTENT

ZeFit



USB Charging clip

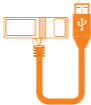



User manual



2. CHARGING

Charge ZeFit for two hours before your first use

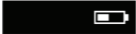
1. Align the charging clip posts with the contacts on the back of ZeFit
2. Clip the charger securely over the face of ZeFit
3. Plug the big end of the USB Cable into the USB port of a computer
4. A battery indicator on ZeFit display will fill to indicate charging is in progress
5. Once ZeFit is charged, the battery indicator will be full

Indicator	Status
	Charging
	Charging completed
	Low battery

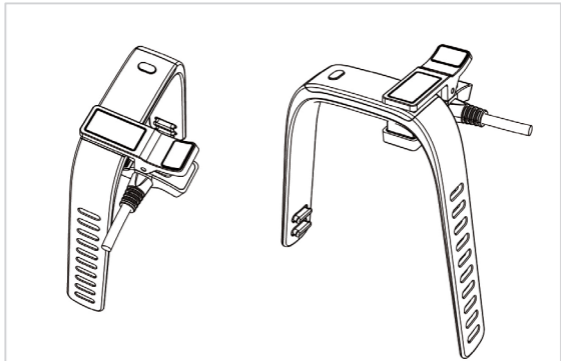

3. WEAR

ZeFit is adjustable to fit different wrist sizes.

1. Place ZeFit around your wrist and put the clasp over the holes
 2. Press a few times until you hear a click to make sure both ends are fully inserted and that ZeFit is securely fastened
-



To get the most accurate data, we recommend wearing ZeFit on your non-dominant hand and not too loose

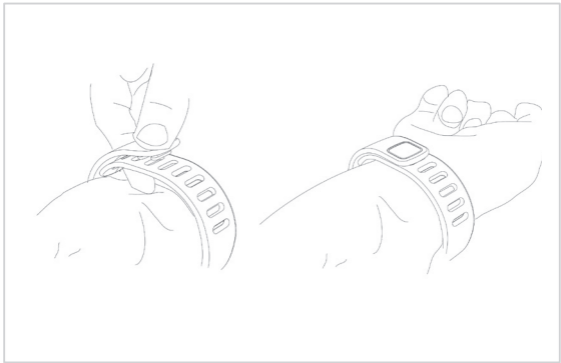

4. SET UP

The first time you use ZeFit, a display message will prompt you to set up your ZeFit through your mobile device.

SET UP

SETTING UP USING A MOBILE DEVICE

Mobile device Compatibility

ZeFit is compatible with Apple iOS devices and select Android devices that support Bluetooth 4.0

iOS 6 or later

Android 4.3

GET ZEFIT APP

To set up your ZeFit using your mobile device, you first need to get ZeFit App. Search for “ZeFit” App on the App Store or Google Play, download and install the App on your mobile device.

Once you open ZeFit App, **Sign up** if you are a new member or **Log in** with your existing account. You will be asked to input your personal information so ZeFit can provide the most accurate results about your performance. This information remains confidential.



BLUETOOTH PAIRING

1. Enable Bluetooth on your mobile device

2. Open ZeFit App on your mobile device. **Sign up** if you are a new member or **Log in** with your existing account

3. After you enter your personal information, tap **Set up your ZeFit**

4. Make sure ZeFit is nearby. Press ZeFit button to turn on its display. ZeFit display must be light up to initiate pairing

5. Your mobile device will search for ZeFit. When ZeFit is successfully paired, you will be notified on your mobile device's screen



Pairing is a one-time process. If you want to pair your mobile device with another ZeFit, you first need to unpair the current one. Go to the Settings tab of ZeFit App, unpair the current ZeFit and click on Set up to pair a new device



1.



3.



4.



If your mobile device cannot find ZeFit, try again and make sure (1) Bluetooth is activated on your mobile device (2) ZeFit App is running (3) ZeFit screen is light up

5. SYNC YOUR DATA

Follow these steps to manually and wirelessly sync the data stored on ZeFit to your mobile device.

1. Open ZeFit App
 2. On the **Activity** screen, click on the sync icon  in the upper right hand corner
 3. Press ZeFit button to light up the screen. ZeFit display must be turned on to initiate syncing
 4. A pop up window will appear on your mobile device screen to confirm successful syncing
-

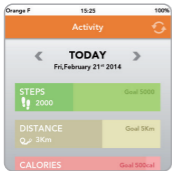

2.



3.

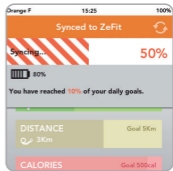

4.

6. DISPLAY

You can view your daily activity in real time on ZeFit display with a short press of the button. Cycle through the display to browse your daily activity results.

ACTIVITY

Current time

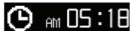

Steps taken



Calories burned



Distance travelled

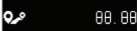

MODE

Sleep Mode



Activity mode

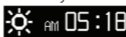

REMINDERS

Sport



Sleep



Eat



Wake up



Medicine

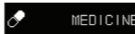

Defined

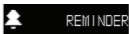

OTHER DISPLAY VIEWS

Goal achieved



Memory Full



Syncing



i

ZeFit display shows daily data. The activity tracker resets at midnight

TIME & DATE

ZeFit will automatically sync the time and date of your paired mobile device. You can set your preferred time format manually (12 or 24-hour) in the [Settings](#) tab of ZeFit App.

7. ACTIVITY

ZeFit tracks the number of steps taken, distance travelled and calories burned throughout the day. You can view your activity level and history on the [Activity](#) tab of ZeFit App. On the main [Activity](#) screen you can check your performance level against your daily goals. Click on any activity bar to get a detailed graph of your daily, weekly and monthly performance.



To upload your latest activity data, do not forget to tap the sync icon in the upper right hand corner of Zefit App and press ZeFit button to light up the screen

8. SLEEP

ZeFit tracks the hours slept and the quality of your sleep (light sleep, deep sleep, awake time).

- **Start sleep mode**

Press and hold the button until ZeFit gently vibrates and the sleep icon appears on the display



- **Exit sleep mode and switch to activity mode**

Press and hold the button until ZeFit gently vibrates and the sun icon and time appear on the display

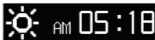

i

To upload your latest sleep data, do not forget to tap the sync icon in the upper right hand corner of Zefit App and press ZeFit button to light up the screen

9. GOALS

Tap the **Goals** tab of ZeFit App to set daily goals for: steps taken, distance travelled, calories burned and hours slept.

Click on the sync button  in the upper right corner to save your goals.

Once you hit one of your daily goal, ZeFit will gently vibrate and display "Goal achieved"



GOAL ACHIEVED

i You can modify your daily goals value at any time from ZeFit App.
Do not forgot to tap the sync icon to save your new goals

10. REMINDERS

Tap the **Reminders** tab of ZeFit App to add daily life reminders. Choose your type of reminder (sport, eat, sleep, wake-up, medicine, defined), enter the preferred time and day. You can create a recurring reminder and choose which days you want the reminder to repeat. Click on **Save** to add this new reminder; it will be saved on your next sync.

ZeFit will gently vibrate and display the corresponding reminder icon to alert you. The reminder alert can be dismissed by pressing the button on ZeFit. If you do not dismiss the reminder, the same alert will repeat after two minutes.



You can set up to 6 daily reminders

11. TECH SPECS

Size & Circumference	Min: 161 mm /5.7" Max: 209 mm /8.23" Width: 20 mm /0.8"
Weight	25g
Bluetooth	4.0
Battery type	Li-ion-60mAh
Battery life	3-4 days
Charging time	2 hours
Memory	7 days of activity
Display	OLED
Sensor	3-axis accelerometer
Operating temperature	-20 to 40° C
Water resistance	Splash, sweat and rain resistant
International warranty	1 year

ABOUT THIS MANUAL

The features of ZeFit and the contents of the user manual are subject to change. To get the latest instructions on how to use this product, please refer to the online user manual available on www.mykronoz.com

SUPPORT

If you have any question or require assistance regarding our product, please visit www.mykronoz.com/support or email us at support@mykronoz.com

Français

ZeFit[®]

GUIDE UTILISATEUR

CARACTÉRISTIQUES	28
CHARGEMENT	30
COMMENT PORTER ZEFIT	32
CONFIGURATION	34
SYNCHRONISATION DES DONNÉES	38
ÉCRAN	40
ACTIVITÉ	42
SOMMEIL	43
OBJECTIFS	44
RAPPELS	45
SPÉCIFICATIONS TECHNIQUES	46

1. CARACTÉRISTIQUES

Écran OLED

Contacts de chargement



CONTENU DE LA BOÎTE

ZeFit



Clip de chargement USB

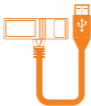



Manuel utilisateur



2. CHARGEMENT

Chargez votre ZeFit pendant deux heures avant sa première utilisation

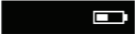
1. Alignez les bornes du clip de chargement avec les contacts à l'arrière de votre ZeFit
2. Fixez le clip sur le cadran de votre ZeFit
3. Branchez le câble dans le port USB d'un ordinateur
4. Un indicateur de batterie sur l'écran de votre ZeFit indiquera l'évolution du niveau de charge
5. Une fois votre ZeFit chargé, l'indicateur de batterie sera plein

Indicateur	État
	Chargement en cours
	Chargement terminé
 LOW POWER	Batterie faible

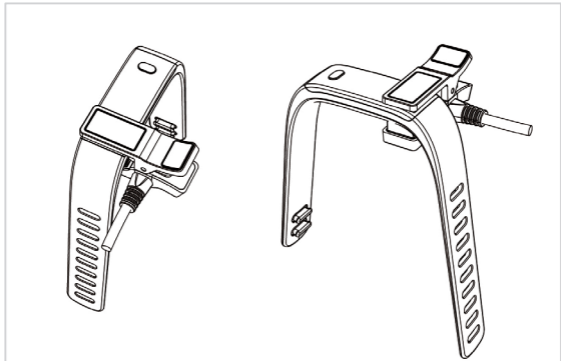

3. COMMENT PORTER ZEFIT

Votre ZeFit s'adapte à différentes tailles de poignet.

1. Placez votre ZeFit autour de votre poignet et insérez le fermoir dans les trous
 2. Appuyez plusieurs fois jusqu'à ce que vous entendiez un clic, pour être sûr que les deux extrémités sont entièrement insérées et que votre ZeFit est bien fixé
-



Pour optimiser l'exactitude des données, nous vous recommandons de porter votre ZeFit à votre main non dominante, de manière assez serrée

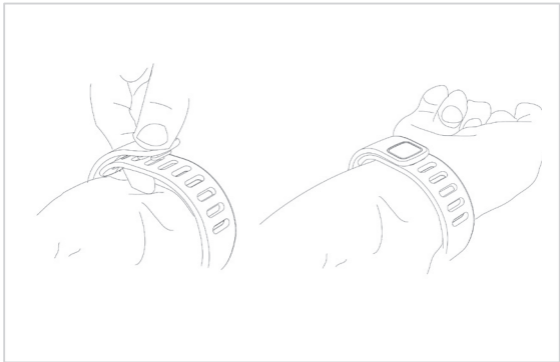

4. CONFIGURATION

Lors de la première utilisation de ZeFit, un message à l'écran vous demande de le configurer à l'aide de votre appareil mobile.



SET UP

CONFIGURATION À L'AIDE D'UN APPAREIL MOBILE

Compatibilité des appareils mobiles

ZeFit est compatible avec les appareils Apple iOS
et certains appareils Android supportant le Bluetooth 4.0

iOS 6 ou version plus récente

Android 4.3

TÉLÉCHARGEZ L'APPLICATION ZEFIT

Pour configurer votre ZeFit à l'aide de votre appareil mobile, vous devez préalablement télécharger l'application ZeFit.

Recherchez l'application « **ZeFit** » sur l'App Store ou Google Play, téléchargez-la et installez-la sur votre appareil mobile.

En ouvrant l'application ZeFit, allez dans **Sign up** pour créer un nouveau compte ou **Log in** pour vous connecter. Il vous sera demandé d'entrer des informations personnelles pour que ZeFit puisse vous fournir les résultats les plus précis possibles concernant votre performance. Ces informations restent confidentielles.



COUPLAGE BLUETOOTH

1. Activez le Bluetooth sur votre appareil mobile
2. Ouvrez l'application ZeFit sur votre appareil mobile. Allez dans **Sign up** pour créer un nouveau compte ou **Log in** pour vous connecter
3. Après avoir entré vos informations personnelles, sélectionnez **Set up your ZeFit**
4. Assurez-vous que votre ZeFit est à proximité. Appuyez sur le bouton de votre ZeFit pour allumer l'écran. L'écran de votre ZeFit doit être allumé pour débiter le couplage
5. Votre appareil mobile effectuera alors une recherche de votre ZeFit. Lorsque le couplage est réalisé, vous recevez une notification sur l'écran de votre appareil mobile



Le couplage n'est possible qu'avec un dispositif à la fois. Pour coupler votre appareil mobile avec un autre ZeFit, vous devez au préalable découpler le premier ZeFit. Accédez à l'onglet Settings dans l'application ZeFit, découpez le ZeFit et cliquez sur **Set up** pour coupler un nouveau dispositif



1. 3. 4.



Si votre appareil mobile ne parvient pas à trouver votre ZeFit, réessayez et assurez-vous que (1) le Bluetooth est activé sur votre appareil mobile, que (2) l'application ZeFit est en cours d'exécution, et que (3) l'écran de votre ZeFit est allumé

5. SYNCHRONISEZ VOS DONNÉES

Suivez ces étapes pour synchroniser manuellement et sans fil les données enregistrées sur votre ZeFit avec votre appareil mobile.

1. Ouvrir l'application ZeFit
 2. Sur l'écran **Activity**, cliquez sur l'icône de synchronisation  dans le coin supérieur droit
 3. Appuyez sur le bouton de votre ZeFit pour allumer l'écran. L'écran de votre ZeFit doit être activé pour débiter la synchronisation
 4. Une fenêtre contextuelle s'affichera sur l'écran de votre appareil mobile pour confirmer la réussite de la synchronisation
-

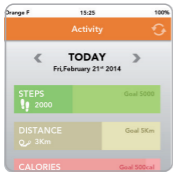

2.



3.

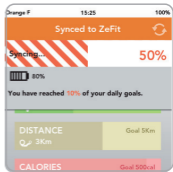

4.

6. ÉCRAN

Vous pouvez visualiser votre activité journalière en temps réel sur l'écran de votre ZeFit en appuyant brièvement sur le bouton. Faites défiler l'écran pour parcourir les résultats de votre activité journalière.

ACTIVITÉ

Heure actuelle

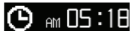

Pas effectués



Calories brûlées



Distance parcourue

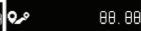

MODE

Mode sommeil



Mode activité

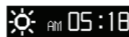

RAPPELS

Sport



Sommeil



Repas



Réveil



Médicaments

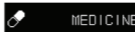

Définis

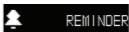

AUTRES VUES D'ÉCRAN

Objectif atteint

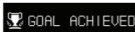

Mémoire pleine



Synchronisation



i

L'écran ZeFit indique les données journalières. Le suiveur d'activité est réinitialisé à minuit

HEURE & DATE

Votre ZeFit se synchronisera automatiquement avec la date et l'heure de votre appareil mobile couplé. Vous pouvez choisir manuellement votre format horaire préféré (12 ou 24 heures) dans l'onglet **Settings** de l'application ZeFit.

7. ACTIVITÉ

Votre ZeFit enregistre le nombre de pas, la distance parcourue et les calories brûlées dans la journée. Vous pouvez visualiser votre niveau d'activité et son historique dans l'onglet **Activity** de l'application ZeFit. Sur l'écran principal de la section **Activity**, vous pouvez vérifier votre niveau de performance par rapport à vos objectifs journaliers. Cliquez sur une barre d'activité pour afficher un graphique détaillé de votre performance journalière, hebdomadaire et mensuelle.



i

Pour télécharger vos dernières données d'activités, n'oubliez pas de toucher l'icône synchronisation dans le coin supérieur droit de l'application ZeFit et d'appuyer sur le bouton de votre ZeFit pour allumer l'écran

8. SOMMEIL

Votre ZeFit enregistre les heures et la qualité de votre sommeil (sommeil léger, sommeil profond, heure d'éveil).

- **Démarrer le mode sommeil**

Maintenez le bouton appuyé jusqu'à ce que votre ZeFit vibre légèrement et que l'icône sommeil s'affiche sur l'écran



- **Quitter le mode sommeil et basculer dans le mode activité**

Maintenez le bouton appuyé jusqu'à ce que votre ZeFit vibre légèrement et affiche l'icône soleil et l'heure à l'écran

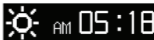

Pour télécharger vos dernières données sur le sommeil, n'oubliez pas de toucher l'icône synchronisation dans le coin supérieur droit de l'application ZeFit et d'appuyer sur le bouton de votre ZeFit pour allumer l'écran

9. OBJECTIFS

Sélectionnez l'onglet **Goals** de l'application ZeFit pour définir les objectifs journaliers : nombre de pas, distance parcourue, calories brûlées et durée du sommeil.

Cliquez sur le bouton synchronisation  dans le coin supérieur droit pour sauvegarder vos objectifs.

Lorsque vous atteignez l'un de vos objectifs journaliers, votre ZeFit vibrera légèrement et affichera « Goal achieved »

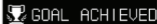

i

Vous pouvez à tout moment modifier vos objectifs journaliers à partir de l'application ZeFit. N'oubliez pas d'appuyer sur l'icône de synchronisation pour sauvegarder vos nouveaux objectifs

10. RAPPELS

Sélectionnez l'onglet **Reminders** de l'application ZeFit pour ajouter vos rappels journaliers. Choisissez votre type de rappel (sport, repas, sommeil, réveil, médicament, défini), entrez l'heure et le jour préférés. Vous pouvez créer un rappel récurrent et choisir les jours de rappel. Cliquez sur **Save** pour ajouter ce nouveau rappel ; il sera sauvegardé lors de votre prochaine synchronisation.

Votre ZeFit vibrera légèrement et affichera l'icône de rappel correspondante pour vous alerter. L'alarme de rappel peut être désactivée en appuyant sur le bouton de votre ZeFit. Si vous ne désactivez pas le rappel, l'alarme se répétera après deux minutes.



Vous pouvez définir jusqu'à 6 rappels quotidiens

11. SPÉCIFICATIONS TECHNIQUES

Taille & circonférence	Min : 161 mm /5.7" Max : 209 mm /8.23" Largeur : 20 mm /0.8"
Poids	25 grs
Bluetooth	4.0
Type de batterie	Li-ion-60mAh
Autonomie de la batterie	3-4 jours
Temps de charge	2 heures
Mémoire	7 jours d'activité
Écran	OLED
Capteur	Accéléromètre triaxial
Température de fonctionnement	-20°C à +40°C
Résistance à l'eau	Résiste aux éclaboussures, à la transpiration et à la pluie
Garantie internationale	1 an

À PROPOS DE CE MANUEL

Les caractéristiques de l'appareil et le contenu du manuel d'utilisateur sont susceptibles d'être modifiés. Pour obtenir les dernières instructions sur l'utilisation de ce produit, veuillez vous référer au manuel de l'utilisateur disponible sur www.mykronoz.com

ASSISTANCE

En cas de questions ou de demande d'assistance concernant le produit, veuillez consulter www.mykronoz.com/support ou nous envoyer un e-mail à support@mykronoz.com

Español

ZeFit[®]

GUÍA DEL USUARIO

GENERALIDADES	50
CARGA	52
LLEVAR PUESTA	54
CONFIGURAR	56
SINCRONIZAR DATOS	60
PANTALLA	62
ACTIVIDAD	64
SUEÑO	65
OBJETIVOS	66
AVISOS	67
ESPEC. TÉCNICAS	68

1. GENERALIDADES

Pantalla OLED

Botón



Contactos de carga



CONTENIDO DE LA CAJA

ZeFit



Clip de carga USB

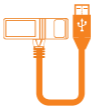

Manual del usuario



2. CARGA

Cargue ZeFit durante dos horas antes de usarlo por primera vez

1. Alinee los toques del clip de carga con los contactos de la parte posterior de ZeFit
2. Enganche con el clip el cargador firmemente sobre el anverso de ZeFit
3. Conecte el extremo grande del cable USB en el puerto USB del ordenador
4. Un indicador de batería en la pantalla de ZeFit se rellenará para indicar que la carga está en curso
5. Una vez que ZeFit se ha cargado, el indicador de batería se mostrará lleno

Indicador	Estado
	Carga
	Carga finalizada
	Capacidad baja de la batería

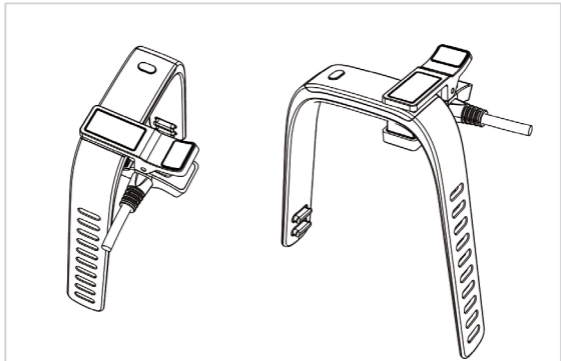

3. LLEVAR PUESTA

ZeFit se puede ajustar para adaptarse a diferentes tamaños de muñeca.

1. Coloque ZeFit alrededor de su muñeca y ponga el cierre sobre los agujeros
 2. Presione varias veces hasta que oiga un clic para asegurarse de que ambos extremos se han insertado totalmente y que ZeFit está bien abrochada
-



Para obtener los datos más precisos, recomendamos que lleve puesta ZeFit en su mano no dominante y no demasiado suelta

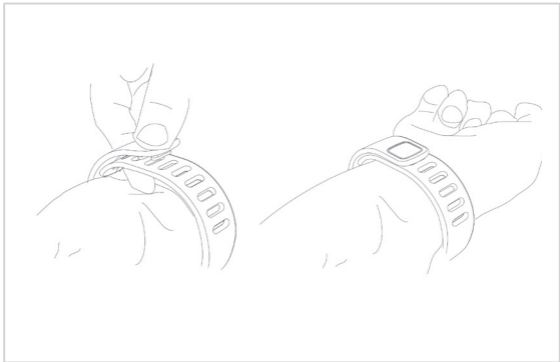

4. CONFIGURAR

La primera vez que utiliza ZeFit, un mensaje le indicará que configure su ZeFit a través de su dispositivo móvil.

SET UP

CONFIGURACIÓN CON UN DISPOSITIVO MÓVIL

Compatibilidad con dispositivos móviles

ZeFit es compatible con dispositivos Apple iOS y dispositivos Android seleccionados que admitan Bluetooth 4.0

iOS 6 o posterior

Android 4.3

CONSEGUIR LA APLICACIÓN ZEFIT

Para configurar su ZeFit con su dispositivo móvil, primero tiene que conseguir la aplicación ZeFit.

Busque la aplicación "ZeFit" en la App Store o Google Play, descárguela e instálela en su dispositivo móvil.

Una vez abierta la aplicación ZeFit, **Sign up** si es un nuevo miembro o **Log in** con su cuenta existente. Se le indicará que introduzca su información personal para que ZeFit pueda proporcionar los resultados más precisos sobre su rendimiento. Esta información tiene carácter confidencial.



EMPAREJAMIENTO BLUETOOTH

1. Active Bluetooth en su dispositivo móvil
2. Abra la aplicación ZeFit en su dispositivo móvil. **Sign up** si es un nuevo miembro o **Log in** con su cuenta existente
3. Una vez que haya introducido su información personal, puntee en **Set up your ZeFit**
4. Asegúrese de que ZeFit esté cerca. Pulse el botón ZeFit para encender la pantalla. La pantalla de ZeFit debe estar encendida para iniciar el emparejamiento
5. Su dispositivo móvil buscará a ZeFit. Cuando ZeFit esté emparejado correctamente, se le notificará en la pantalla de su dispositivo móvil



El emparejamiento es un proceso de una sola vez. Si quiere emparejar su dispositivo móvil con otro ZeFit, antes tiene que desemparejar el actual. Vaya a la ficha Settings de la aplicación ZeFit, desempareje el ZeFit actual y haga clic en Set up para emparejar un nuevo dispositivo



- 1.
- 2.
- 3.
- 4.



Si su dispositivo móvil no puede encontrar a ZeFit, pruebe de nuevo y asegúrese de que (1) Bluetooth está activado en su dispositivo móvil (2) la aplicación ZeFit se está ejecutando (3) la pantalla de ZeFit está encendida

5. SINCRONIZAR SUS DATOS

Siga estos pasos para sincronizar manualmente y de forma inalámbrica los datos almacenados en ZeFit con su dispositivo móvil.

1. Abra la aplicación Zefit
 2. En la pantalla **Activity**, haga clic en el icono de sincronización  de la esquina superior derecha
 3. Pulse el botón ZeFit para encender la pantalla. La pantalla de ZeFit debe estar encendida para iniciar la sincronización
 4. Aparecerá una ventana emergente en la pantalla de su dispositivo móvil para confirmar que la sincronización se ha realizado correctamente
-

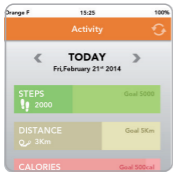

2.



3.

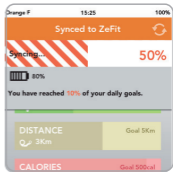

4.

6. PANTALLA

Puede ver su actividad diaria en tiempo real en la pantalla de ZeFit con una breve pulsación del botón. Desplácese por la pantalla para examinar sus resultados de actividad diarios.

ACTIVIDAD

Hora actual

 AM 05:18

Pasos dados

 28858

Calorías consumidas

 228

Distancia recorrida

 00.00

MODO

Modo Sueño



Modo Actividad

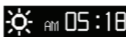

AVISOS

Deporte



Dormir



Comer



Despertarse



Medicina

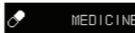

Definido

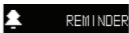

OTRAS VISTAS DE LA PANTALLA

Objetivo logrado

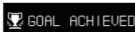

Memoria llena



Sincronización



i

La pantalla de ZeFit muestra los datos diarios. El seguidor de actividad se reinicializa a medianoche

HORA Y FECHA

ZeFit sincronizará automáticamente la hora y la fecha de su dispositivo móvil emparejado. Puede configurar manualmente su formato de hora preferido (12 o 24 horas) en la ficha **Settings** de la aplicación ZeFit.

7. ACTIVIDAD

ZeFit monitoriza el número de pasos dados, la distancia recorrida y las calorías consumidas a lo largo del día. Puede ver su nivel e historial de actividad en la ficha **Activity** de la aplicación ZeFit. En la pantalla **Activity** principal, puede consultar su nivel de rendimiento frente a sus objetivos diarios. Haga clic en cualquier barra de actividad para obtener una gráfica detallada de su rendimiento diario, semanal y mensual.



Para cargar sus últimos datos de actividad, no olvide puntear en el icono de sincronización de la esquina superior derecha de la aplicación Zefit y pulsar el botón ZeFit para encender la pantalla

8. SUEÑO

ZeFit monitoriza las horas que duerme y la calidad de su sueño (sueño ligero, sueño profundo, tiempo despierto).

- **Iniciar el modo sueño**

Mantenga pulsado el botón hasta que ZeFit vibre suavemente y aparezca el icono de dormir en la pantalla



- **Salir del modo sueño y cambiar al modo actividad**

Mantenga pulsado el botón hasta que ZeFit vibre suavemente y aparezcan el icono del sol y la hora en la pantalla

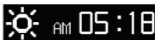

i

Para cargar sus últimos datos de sueño, no olvide puntear en el icono de sincronización de la esquina superior derecha de la aplicación Zefit y pulsar el botón ZeFit para encender la pantalla

9. OBJETIVOS

Puntee en la ficha **Goals** de la aplicación ZeFit para establecer sus objetivos diarios de: pasos dados, distancia recorrida, calorías consumidas y horas de sueño.

Haga clic en el botón de sincronización  de la esquina superior derecha para guardar sus objetivos.

Cuando logre uno de sus objetivos diarios, ZeFit vibrará suavemente y mostrará el mensaje "Goal achieved"

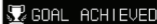

i

Puede modificar sus objetivos diarios en cualquier momento desde la aplicación Zefit. No olvide puntear en el icono de sincronización para guardar sus nuevos objetivos

10. AVISOS

Puntee en la ficha **Reminders** de la aplicación ZeFit para añadir avisos de la vida diaria. Elija su tipo de aviso (deporte, comer, dormir, despertarse, medicina, definido), introduzca la hora y fecha que desea. Puede crear un aviso recurrente y elegir los días que quiere que se repita. Haga clic en **Save** para añadir este nuevo aviso; se guardará en su próxima sincronización.

ZeFit vibrará suavemente y mostrará el icono de aviso para alertarle. La alerta de aviso se puede rechazar pulsando el botón de ZeFit. Si no rechaza el aviso, se repetirá la misma alerta después de dos minutos.



Puede configurar un máximo de 6 avisos diarios

11. ESPEC. TÉCNICAS

Tamaño y circunferencia	Mín.: 161 mm/5,7" Máx.: 209 mm/8,23" Ancho: 20 mm/0,8"
Peso	25 g
Bluetooth	4.0
Tipo de batería	Iones de litio, 60 mAh
Vida de la batería	3 a 4 días
Tiempo de carga	2 horas
Memoria	7 días de actividad
Pantalla	OLED
Sensor	Acelerómetro de 3 ejes
Temperatura de funcionamiento	-20 °C a +40 °C
Resistencia al agua	Resistente a las salpicaduras, al sudor y a la lluvia
Garantía internacional	1 año

ACERCA DE ESTE MANUAL

Las características de ZeFit y el contenido del manual del usuario pueden ser modificados. Para obtener las últimas instrucciones sobre cómo usar este producto, consulte el manual del usuario en línea disponible en www.mykronoz.com

SOPORTE

Si tiene alguna pregunta o necesita asistencia en relación con nuestro producto, visite www.mykronoz.com/support o envíenos un correo electrónico a support@mykronoz.com

Italiano

ZeFit[®] 

ISTRUZIONI PER L'USO

INFORMAZIONI GENERALI	72
CARICA	74
UTILIZZO	76
CONFIGURAZIONE	78
SINCRONIZZAZIONE DEI DATI	82
DISPLAY	84
ATTIVITÀ	86
SONNO	87
OBIETTIVI	88
PROMEMORIA	89
SPECIFICHE TECNICHE	90

1. INFORMAZIONI GENERALI

Display OLED

Tasto



Contatti di carica



CONTENUTO DELLA CONFEZIONE

ZeFit



Clip di carica USB

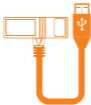

Manuale di istruzioni



2. CARICA

Lasciare lo ZeFit in carica due ore prima del primo utilizzo.

1. Allineare i contatti della clip di carica con i contatti posti sul retro dello ZeFit.
2. Agganciare il caricatore sul lato anteriore dello ZeFit.
3. Collegare il connettore all'estremità del cavo alla porta USB di un PC.
4. Un indicatore sul display dello ZeFit segnalerà l'avanzamento della carica.
5. Al termine della carica l'indicatore sarà pieno.

Indicatore	Stato
	Carica
	Carica completa
	Livello batteria basso

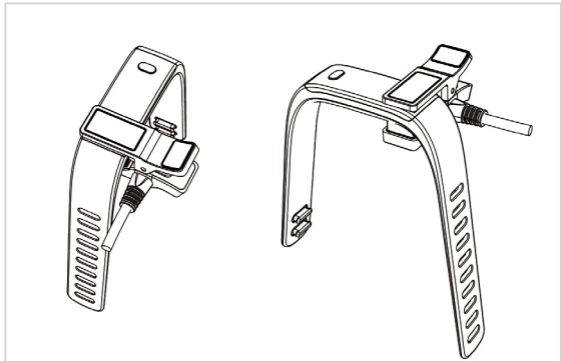

3. UTILIZZO

ZeFit è regolabile in base alla misura del polso.

1. Indossare lo ZeFit al polso e posizionare le alette sporgenti in corrispondenza dei fori.
 2. Premere fino a udire un clic, così da inserire entrambe le alette e agganciare correttamente lo ZeFit.
-

i

Per ottenere risultati di precisione, si raccomanda di indossare lo ZeFit sulla mano non dominante e di stringere il bracciale adeguatamente.



4. CONFIGURAZIONE

Al primo utilizzo di ZeFit, un messaggio sul display chiederà di configurare lo ZeFit tramite dispositivo mobile.

SET UP

CONFIGURAZIONE TRAMITE DISPOSITIVO MOBILE

Compatibilità con i dispositivi mobili

ZeFit è compatibile con dispositivi Apple iOS e con alcuni dispositivi Android che supportano la tecnologia Bluetooth 4.0.

iOS 6 o successivi

Android 4.3

SCARICARE L'APP ZEFIT

Per configurare lo ZeFit tramite dispositivo mobile, occorre prima scaricare l'app ZeFit.

Cercare l'app "**ZeFit**" su App Store o Google Play, scaricarla e installarla sul dispositivo mobile.

Una volta aperta l'app ZeFit, occorre selezionare **Sign up** (nuovi utenti) oppure **Log in** per entrare nell'account esistente. Verrà richiesto di inserire alcune informazioni personali, in modo da garantire risultati precisi sulle prestazioni. Le informazioni fornite rimarranno riservate.



ASSOCIAZIONE TRAMITE BLUETOOTH

1. Attivare il Bluetooth sul dispositivo mobile

2. Aprire l'app ZeFit sul dispositivo mobile. Selezionare **Sign up** (per i nuovi utenti) oppure **Log in** per entrare nell'account esistente.

3. Una volta inserite le informazioni personali, selezionare **Set up your ZeFit**.

4. Accertarsi che lo ZeFit si trovi nelle vicinanze. Premere il tasto dello ZeFit per accendere il display. Per iniziare l'associazione, il display deve essere acceso.

5. Il dispositivo mobile cerca lo ZeFit. Una volta effettuata l'associazione verrà visualizzato un messaggio sullo schermo del dispositivo mobile.



L'associazione va eseguita una volta sola. Per associare il dispositivo mobile a un altro ZeFit, occorre prima rimuovere quello corrente. Aprire la scheda Impostazioni sull'app ZeFit, rimuovere lo ZeFit corrente e fare clic su Configura per associare un nuovo dispositivo.



1.



3.



4.

i

Se il dispositivo mobile non riesce a trovare lo ZeFit, riprovare verificando (1) che il Bluetooth sia attivato sul dispositivo mobile, (2) che l'app ZeFit sia in esecuzione e (3) che il display dello ZeFit sia acceso.

5. SINCRONIZZAZIONE DEI DATI

Questa procedura permette di sincronizzare manualmente e in modalità wireless i dati memorizzati nello ZeFit sul dispositivo mobile.

1. Aprire l'app ZeFit.
 2. Dalla schermata **Activity**, fare clic sull'icona di sincronizzazione  nell'angolo superiore destro.
 3. Premere il tasto dello ZeFit per accendere il display. Il display dello ZeFit deve essere acceso per poter avviare la sincronizzazione.
 4. Sul dispositivo mobile comparirà una finestra a conferma dell'avvenuta sincronizzazione.
-

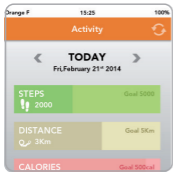

2.



3.

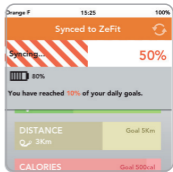

4.

6. DISPLAY

È possibile visualizzare l'attività giornaliera in tempo reale sul display ZeFit premendo il tasto brevemente. Navigare nel display per visualizzare i risultati delle attività quotidiane.

ATTIVITÀ

Ora attuale

 AM 05:18

Numero di passi

 28858

Calorie bruciate

 228

Distanza percorsa

 00.00

MODALITÀ

Modalità Sonno



Modalità Attività

 AM 05:18

PROMEMORIA

Sport



Sonno



Pasto



Sveglia



Medicina



Generico

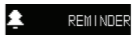

ALTRI DATI VISUALIZZATI SUL DISPLAY

Obiettivo raggiunto



Memoria piena



Sincronizzazione in corso



i

Il display dello ZeFit mostra i dati quotidiani. Il tracciamento delle attività viene azzerato a mezzanotte.

DATA E ORA

ZeFit sincronizza automaticamente la data e l'ora con il dispositivo mobile associato. È possibile impostare il formato dell'ora manualmente (12 o 24 ore) dalla scheda **Settings** dell'app ZeFit.

7. ATTIVITÀ

ZeFit rileva il numero di passi, la distanza percorsa e le calorie bruciate durante la giornata. È possibile visualizzare il livello di attività e la cronologia sulla scheda **Activity** dell'app ZeFit. Sulla schermata principale della scheda **Activity** è possibile confrontare il livello di prestazioni con gli obiettivi giornalieri. Fare clic sulla barra delle attività per visualizzare un grafico dettagliato delle prestazioni giornaliere, settimanali e mensili.



i

Per caricare i dati recenti relativi alle attività, non dimenticare di selezionare l'icona di sincronizzazione nell'angolo superiore destro dell'app ZeFit e di premere il tasto dello ZeFit per accendere il display.

8. SONNO

ZeFit tiene traccia delle ore dormite e della qualità del sonno (leggero, profondo, ora del risveglio).

- **Attivare la modalità Sonno**

Premere e tenere premuto il tasto fino a percepire una leggera vibrazione. Sul display verrà visualizzata l'icona Sonno.



- **Uscire dalla modalità Sonno e passare alla modalità Attività**

Premere e tenere premuto il tasto fino a percepire una leggera vibrazione. Sul display verranno visualizzate l'icona con il sole e l'ora.

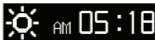

i

Per caricare i dati recenti relativi al sonno, non dimenticare di selezionare l'icona di sincronizzazione nell'angolo superiore destro dell'app ZeFit e di premere il tasto dello ZeFit per accendere il display.

9. OBIETTIVI

Selezionare la scheda **Goals** dell'app ZeFit per impostare gli obiettivi giornalieri come: numero di passi, distanza percorsa, calorie bruciate e ore di sonno.

Selezionare il tasto di sincronizzazione  nell'angolo superiore destro per salvare gli obiettivi.

Al raggiungimento di uno degli obiettivi giornalieri, ZeFit emetterà una leggera vibrazione e visualizzerà la scritta "Goal achieved".

 **GOAL ACHIEVED**

i

È possibile modificare il valore degli obiettivi giornalieri in qualsiasi momento tramite l'app ZeFit. Non dimenticare di selezionare l'icona di sincronizzazione per salvare i nuovi obiettivi.

10. PROMEMORIA

Selezionare la scheda **Reminders** sull'app ZeFit per aggiungere promemoria giornalieri. Scegliere il tipo di promemoria (sport, pasto, sonno, sveglia, medicina, generico) e inserire data e ora. È possibile creare un promemoria ricorrente e scegliere i giorni in cui attivarlo. Fare clic su **Save** per aggiungere il nuovo promemoria, che verrà salvato durante la sincronizzazione successiva.

ZeFit emette una leggera vibrazione e visualizza l'icona del promemoria corrispondente. L'allarme può essere disattivato premendo il tasto dello ZeFit. In caso contrario il promemoria verrà riproposto dopo due minuti.

i

È possibile impostare un massimo di 6 promemoria giornalieri.

11. SPECIFICHE TECNICHE

Dimensioni e circonferenza	Min: 161 mm Max: 209 mm Larghezza: 20 mm
Peso	25 g
Bluetooth	4.0
Tipo di batteria	Ioni di litio, 60 mAh
Autonomia batteria	3-4 giorni
Tempo di carica	2 ore
Memoria	7 giorni di attività
Display	OLED
Sensore	Accelerometro a 3 assi
Temperatura di esercizio	-20°C a +40°C
Resistenza all'acqua	Resistente a spruzzi, sudore e pioggia
Garanzia internazionale	1 anno

INFORMAZIONI SUL MANUALE

Le funzionalità dello ZeFit e i contenuti del manuale di istruzioni sono soggetti a modifiche. Per ottenere le istruzioni più aggiornate sull'uso del prodotto, consultare il manuale online disponibile su www.mykronoz.com.

ASSISTENZA

Per domande o richieste di assistenza relative al prodotto, visitare www.mykronoz.com/support o inviare un'e-mail all'indirizzo support@mykronoz.com.

Deutsch

ZeFit[®]

BENUTZERHANDBUCH

ÜBERSICHT	94
LADEN	96
GEBRAUCHSEIGENSCHAFTEN	98
EINSTELLUNG	100
DATEN SYNCHRONISIEREN	104
DISPLAY	106
AKTIVITÄT	108
SCHLAFEN	109
ZIELE	110
ERINNERUNGEN	111
TECH. SPEZ.	112

1. ÜBERSICHT

OLED-Display



Taste



Ladekontakte



INHALT DES KARTONS

ZeFit



USB-Ladeklemme

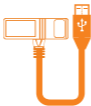



Benutzerhandbuch



2. LADEVORGANG

Laden Sie ZeFit vor dem ersten Gebrauch zwei Stunden auf

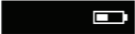
1. Setzen Sie die Elektroden des Ladegeräts in die Kontakte auf der Rückseite von ZeFit ein
2. Klemmen Sie das Ladegerät sicher über die Vorderseite von ZeFit
3. Stecken Sie das große Ende des USB-Kabels in den USB-Anschluss eines Computers
4. Eine Batterieanzeige auf dem ZeFit-Display wird aufgefüllt, um das Aufladen anzuzeigen
5. Sobald ZeFit aufgeladen ist, ist die Batterieanzeige voll

Anzeige	Status
	Aufladen
	Aufladen beendet
	Batterie niedrig

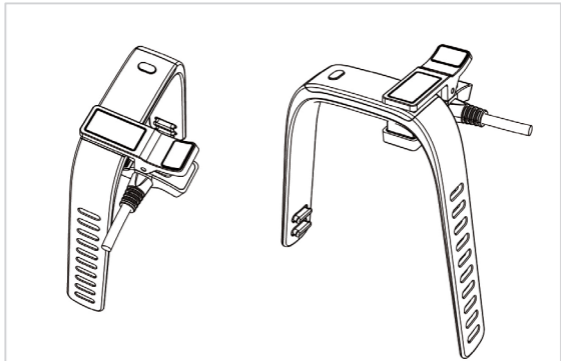

3. GEBRAUCHSEIGENSCHAFTEN

ZeFit kann für verschiedene Handgelenkgrößen angepasst werden.

1. Legen Sie ZeFit um Ihr Handgelenk und legen Sie den Verschluss über die Löcher
 2. Drücken Sie einige Male, bis dass Sie einen Klick hören, um sicher zu stellen, dass beide Enden ganz eingefügt sind und dass ZeFit sicher befestigt ist
-



Um die genauesten Daten zu erreichen, empfehlen wir, ZeFit an Ihrer nicht-dominanten Hand und nicht zu locker zu tragen

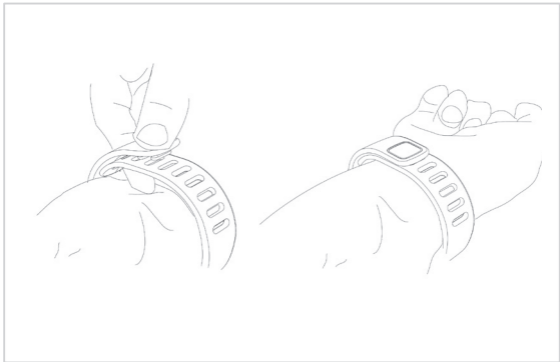

4. EINSTELLUNG

Wenn Sie ZeFit zum ersten Mal benutzen, werden Sie durch eine Display-Nachricht aufgefordert, Ihr ZeFit über Ihr Mobilgerät einzustellen.

SET UP

EINSTELLUNG MIT HILFE EINES MOBILGERÄTS

Kompatibilität des Mobilgeräts

ZeFit ist kompatibel mit Apple iOS-Geräten und ausgewählten Android Geräten, die Bluetooth 4.0 unterstützen

iOS 6 oder später

Android 4.3

ZEFIT-APP ERHALTEN

Wenn Sie Ihr ZeFit mit Hilfe Ihres Mobilgeräts einstellen möchten, benötigen Sie als erstes die ZeFit-App.

Suchen Sie "ZeFit"-App im App Store oder in Google Play, laden Sie sie herunter und installieren Sie die App auf Ihrem Mobilgerät.

Wenn Sie die ZeFit-App öffnen, **Sign up**, wenn Sie ein neues Mitglied sind, oder **Log in** mit Ihrem bestehenden Konto. Sie werden gebeten, Ihre persönlichen Daten einzugeben, so dass ZeFit die genauesten Ergebnisse in Bezug auf Ihre Leistung liefern kann. Diese Angaben bleiben vertraulich.



BLUETOOTH-PAIRING

1. Aktivieren Sie Bluetooth auf Ihrem Mobilgerät

2. Öffnen Sie die ZeFit-App auf Ihrem Mobilgerät. **Sign up**, wenn Sie ein neues Mitglied sind oder **Log in** mit Ihrem bestehenden Konto

3. Nachdem Sie Ihre persönlichen Daten eingegeben haben, tippen Sie auf **Set up your ZeFit**

4. Vergewissern Sie sich, dass ZeFit in der Nähe ist. Drücken Sie auf die ZeFit-Taste, um das Display anzuschalten. Das ZeFit-Display muss angeschaltet sein, um das Pairing zu initiieren

5. Ihr Mobilgerät wird ZeFit suchen. Wenn ZeFit erfolgreich gepairt ist, werden Sie auf dem Bildschirm Ihres Mobilgeräts benachrichtigt



Pairing ist ein einmaliger Prozess. Wenn Sie Ihr Mobilgerät mit einem anderen ZeFit pairen möchten, müssen Sie zunächst das aktuelle entpairen. Begeben Sie sich in den Reiter "Einstellungen" der ZeFit-App, entpairen Sie das aktuelle ZeFit und klicken Sie auf Einstellungen, um ein neues Gerät zu pairen



1. 3. 4.



Falls Ihr Mobilgerät ZeFit nicht finden kann, versuchen Sie es noch einmal und vergewissern Sie sich, dass (1) Bluetooth auf Ihrem Mobilgerät aktiviert ist, (2) die ZeFit-App aktiviert ist, (3) der ZeFit-Bildschirm angeschaltet ist

5. SYNCHRONISIEREN SIE IHRE DATEN

Befolgen Sie diese Schritte, um die Daten, die auf ZeFit gespeichert sind, manuell und drahtlos mit Ihrem Mobilgerät zu synchronisieren.

1. Öffnen Sie die ZeFit-App
 2. Klicken Sie im Bildschirm **Activity** auf das Synchronisieren-Symbol  oben in der rechten Ecke
 3. Drücken Sie auf die ZeFit-Taste, um den Bildschirm anzuschalten. Das ZeFit-Display muss auf Synchronisierung initiieren gestellt werden
 4. Ein Pop-up-Fenster erscheint auf Ihrem Mobilgerät, um die erfolgreiche Synchronisierung zu bestätigen
-

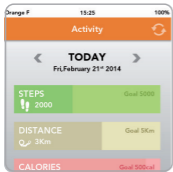

2.



3.

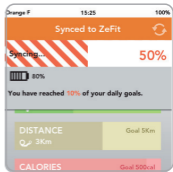

4.

6. DISPLAY

Sie können sich Ihre tägliche Aktivität in Echtzeit auf dem ZeFit-Display anschauen, indem Sie kurz auf die Taste drücken. Gehen Sie durch das Display, um die Ergebnisse Ihrer täglichen Aktivitäten zu durchstöbern.

AKTIVITÄT

Aktuelle Uhrzeit

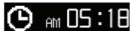

Gemachte Schritte

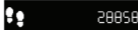

Verbrannte Kalorien



Zurückgelegte Distanz

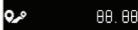

MODUS

Schlafmodus



Aktivitäten-Modus

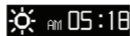

ERINNERUNGEN

Sport



Schlafen



Essen



Aufwachen



Medizin

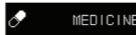

Definiert

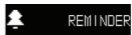

ANDERE DISPLAY-ANSICHTEN

Ziel erreicht

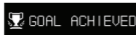

Speicher voll



Synchronisierung



i

Das ZeFit-Display zeigt tägliche Daten. Der Aktivitäten-Tracker wird um Mitternacht zurückgestellt

ZEIT und DATUM

ZeFit synchronisiert automatisch die Zeit und das Datum Ihres gepairten Mobilgeräts. Sie können Ihr bevorzugtes Zeitformat (12 oder 24-Stunden) manuell im Reiter **Settings** der ZeFit-App einstellen.

7. AKTIVITÄT

ZeFit registriert die Anzahl der gemachten Schritte, die im Laufe des Tages zurückgelegte Distanz und die verbrannten Kalorien. Sie können sich Ihr Aktivitätsniveau und die Entwicklung im Reiter **Activity** in der ZeFit-App ansehen. Sie können im Hauptbildschirm **Activity** Ihr Leistungsniveau im Vergleich zu Ihren täglichen Zielen überprüfen. Klicken Sie auf eine Aktivitätenleiste für eine detaillierte grafische Darstellung Ihrer täglichen, wöchentlichen und monatlichen Leistung.



Um Ihre letzten Aktivitätsdaten hochzuladen, vergessen Sie nicht, auf das Synchronisieren-Symbol oben in der rechten Ecke von ZeFit-App zu tippen und die ZeFit-Taste zu drücken, um den Bildschirm anzuschalten

8. SCHLAFEN

ZeFit registriert die geschlafenen Stunden und die Qualität Ihres Schlafs (leichter Schlaf, tiefer Schlaf, wache Zeit).

- **Starten Sie den Schlafmodus**

Halten Sie die Taste gedrückt, bis dass ZeFit leicht vibriert und das Schlaf-Symbol auf dem Display erscheint



- **Gehen Sie aus dem Schlafmodus heraus und schalten Sie in den Aktivitäten-Modus**

Halten Sie die Taste gedrückt, bis dass ZeFit leicht vibriert und das Sonnensymbol sowie die Zeit auf dem Display erscheint

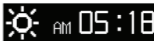

i

Um Ihre letzten Schlafdaten hochzuladen, vergessen Sie nicht, auf das Synchronisieren-Symbol oben in der rechten Ecke der Zefit-App zu tippen und die ZeFit-Taste zu drücken, um den Bildschirm anzuschalten

9. ZIELE

Tippen Sie auf den Reiter **Goals** der ZeFit-App, um tägliche Ziele für Folgendes einzustellen: gemachte Schritte, zurückgelegte Distanz, verbrannte Kalorien und geschlafene Stunden.

Klicken Sie auf die Taste Synchronisieren  oben in der rechten Ecke, um Ihre Ziele zu speichern.

Sobald Sie Ihr Tagesziel erreicht haben, vibriert ZeFit leicht und zeigt "Goal achieved" an

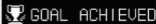

i

Sie können Ihre Tagesziele jederzeit von der ZeFit-App aus abändern. Vergessen Sie nicht, auf das Synchronisieren-Symbol zu tippen, um Ihre neuen Ziele zu speichern

10. ERINNERUNGEN

Tippen Sie auf den Reiter **Reminders** der ZeFit-App, um Erinnerungen für das tägliche Leben hinzuzufügen. Wählen Sie die Art der Erinnerung (Sport, Essen, Schlafen, Aufwachen, Medizin, Definiert) aus, geben Sie die bevorzugte Zeit und den bevorzugten Tag ein. Sie können eine wiederkehrende Erinnerung erstellen und auswählen, an welchen Tagen die Erinnerung wiederholt werden soll. Klicken Sie auf **Save**, um diese neue Erinnerung hinzuzufügen, sie wird bei Ihrer nächsten Synchronisierung gespeichert.

ZeFit vibriert leicht und zeigt das entsprechende Erinnerungs-Symbol an, um Sie zu benachrichtigen. Der Erinnerungsalarm kann abgestellt werden, indem man auf die Taste auf ZeFit drückt. Falls Sie die Erinnerung nicht abstellen, wird derselbe Alarm nach zwei Minuten wiederholt.



Sie können bis zu 6 tägliche Erinnerungen einstellen

11. TECH. SPEZ.

Größe und Umfang	Mini.: 161 mm /5.7" Maxi.: 209 mm /8.23" Breite: 20 mm /0.8"
Gewicht	25 g
Bluetooth	4.0
Batterietyp	Li-ion-60mAh
Batterieleben	3-4 Tage
Ladezeit	2 Stunden
Speicher	7 Tage Aktivität
Display	OLED
Sensor	Dreiachsiger Beschleunigungsmesser
Betriebstemperatur	-20°C bis +40°C
Wasserdichtigkeit	Schutz vor Spritzer, Schweiß und Regen
Internationale Garantie	1 Jahr

ÜBER DIESES HANDBUCH

Die Merkmale der ZeFit und der Inhalt des Benutzerhandbuchs können abgeändert werden. Schauen Sie bitte für die aktuellsten Anweisungen in Bezug auf die Nutzung dieses Produkts im Online-Benutzerhandbuch nach, das auf www.mykronoz.com zur Verfügung steht.

HILFE

Falls Sie Fragen haben oder Hilfe in Bezug auf unser Produkt benötigen, begeben Sie sich bitte auf www.mykronoz.com/support oder schicken Sie uns eine E-Mail an support@mykronoz.com

Nederlands

ZeFit[®]

HANDLEIDING

OVERZICHT	116
OPLADEN	118
DRAGEN	120
INSTELLEN	122
GEGEVENS SYNCHRONISEREN	126
SCHERM	128
ACTIVITEIT	130
SLAAP	131
DOELSTELLINGEN	132
HERINNERINGEN	133
TECHNISCHE SPECIFICATIES	134

1. OVERZICHT

OLED-scherm



Knop



Laadcontacten



INHOUD DOOS

ZeFit



USB-oplaadclip

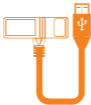



Handleiding



2. OPLADEN

U moet ZeFit twee uur opladen voordat u het voor de eerste keer gebruikt

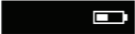
1. Plaats de laadpinnen recht tegenover de laadcontacten op de achterkant van de ZeFit
2. Klem de lader stevig over de voorzijde van de ZeFit
3. Steek het grote uiteinde van de USB-kabel in de USB-poort van een computer
4. Er verschijnt een batterij-indicator op het ZeFit scherm die aangeeft dat de batterij wordt opgeladen
5. De ZeFit is opgeladen als de batterij-indicator vol is

Indicator	Status
	Opladen
	Opladen voltooid
	Batterij bijna leeg

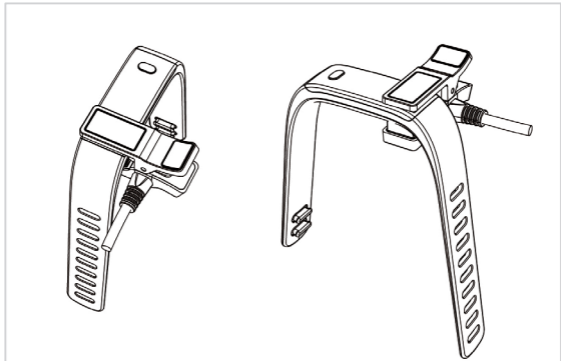

3. DRAGEN

ZeFit is instelbaar en geschikt voor elke polsmaat.

1. Plaats de ZeFit om uw pols en schuif de sluiting over de gaten
 2. Druk een paar keer totdat u een klik hoort. Zorg ervoor dat beide uiteinden van de ZeFit volledig en stevig aan elkaar zijn bevestigd
-



Voor de meest nauwkeurige gegevens, raden wij u aan om de ZeFit om de pols van uw niet-dominante hand en niet te los te dragen

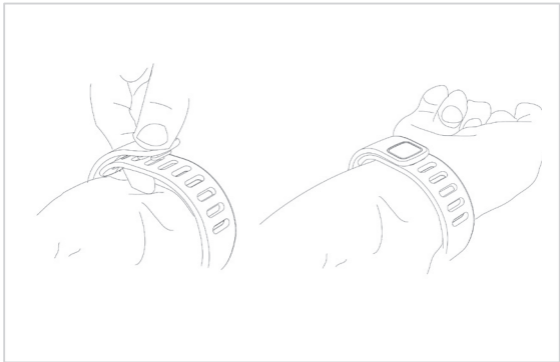

4. INSTELLEN

Als u ZeFit voor de eerste keer gebruikt, zal er een bericht verschijnen dat u verzoekt om uw ZeFit via uw mobiele apparaat in te stellen.

SET UP

INSTELLEN MET EEN MOBIEL APPARAAT

Compatibiliteit met mobiele apparaten

ZeFit is compatibel met Apple iOS-apparaten en een aantal Android apparaten die Bluetooth 4.0 ondersteunen

iOS 6 of hoger

Android 4.3

DE ZEFIT APP DOWNLOADEN

Om de ZeFit in te stellen met behulp van uw mobiele apparaat, moet u eerst de ZeFit App installeren.

Zoek naar de "ZeFit" App in de App Store of Google Play, download en installeer de App op uw mobiele apparaat.

Als u de ZeFit App opent, kiest u voor **Sign up** indien u een nieuw lid bent of **Log in** indien u een bestaande account heeft. U wordt gevraagd om uw persoonlijke gegevens in te voeren zodat ZeFit kan voorzien in de meest nauwkeurige resultaten van uw prestaties. Deze informatie blijft vertrouwelijk.



BLUETOOTH-KOPPELING

1. Schakel Bluetooth in op uw mobiele apparaat

2. Open de ZeFit App op uw mobiele apparaat. U kiest voor **Sign up** indien u een nieuw lid bent of **Log in** indien u een bestaande account heeft

3. Nadat u uw persoonlijke gegevens heeft ingevoerd, tikt u op **Set up your ZeFit**

4. Zorg ervoor dat ZeFit in de buurt is. Druk op de ZeFit knop om het scherm te activeren. Het ZeFit scherm moet geactiveerd zijn om de koppeling te initiëren

5. Uw mobiele apparaat zal op zoek gaan ZeFit. Wanneer het koppelen van de ZeFit is geslaagd, krijgt u een melding op het scherm van uw mobiele apparaat



Het koppelen is uitsluitend nodig bij het eerste gebruik. Indien u uw mobiele apparaat aan een andere ZeFit wilt koppelen, moet u de huidige ZeFit eerst ontkoppelen. Ga naar het tabblad Instellingen van de ZeFit App, ontkoppel de huidige ZeFit en klik op Instellen om een nieuw apparaat te koppelen



1.



3.



4.



Als uw mobiele apparaat ZeFit niet kan vinden, kunt u het opnieuw proberen. Zorg ervoor dat (1) Bluetooth ingeschakeld is op uw mobiele apparaat (2) de ZeFit App geopend is (3) het ZeFit scherm is geactiveerd

5. UW GEGEVENS SYNCHRONISEREN

Volg deze stappen om de opgeslagen gegevens op de ZeFit, handmatig en draadloos te synchroniseren met uw mobiele apparaat.

1. Open de ZeFit App
 2. Op het **Activity** scherm klikt u op het synchroniseren pictogram  in de rechterbovenhoek
 3. Druk op de ZeFit knop om het scherm te activeren. Het ZeFit scherm moet geactiveerd zijn om de synchronisatie te initiëren
 4. Er verschijnt een pop-up venster op het scherm van uw mobiele apparaat dat het synchroniseren bevestigt
-

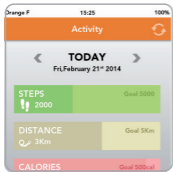

2.



3.

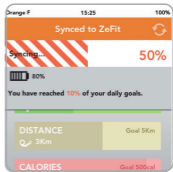

4.

6. SCHERM

Houd de knop kort ingedrukt om uw dagelijkse activiteiten in real time op het ZeFit scherm te bekijken. Gebruik het scherm om de resultaten van uw dagelijkse activiteiten te doorbladeren.

ACTIVITEIT

Huidige tijd

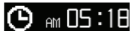

Aantal stappen



Verbruikte calorieën



Afgelegde afstand

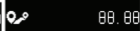

MODUS

Slaapmodus



Activiteitmodus

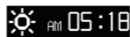

HERINNERINGEN

Sport



Wakker worden



Slaap



Medicijnen

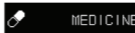

Eten



Vooraf bepaald

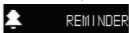

ANDERE SCHERMWEERGAVEN

Doelstelling bereikt



Geheugen vol



Synchroniseren



i

Het ZeFit scherm toont de dagelijkse gegevens. De activiteit tracker wordt om middernacht opnieuw ingesteld

TIJD & DATUM

ZeFit zal de tijd en datum van uw gekoppelde mobiele apparaat, automatisch synchroniseren. U kunt uw gewenste tijdnotatie handmatig instellen (12 of 24 uur) in het tabblad **Settings** van de ZeFit App.

7. ACTIVITEIT

ZeFit houdt het aantal stappen, de afgelegde afstand en het aantal calorieën die u overdag heeft verbruikt, bij. U kunt uw activiteitsniveau en geschiedenis bekijken op het tabblad **Activity** van de ZeFit App. Op het **Activity** beginscherm kunt u uw prestatieniveau vergelijken met uw dagelijkse doelstellingen. Klik op het activiteit balkje voor een gedetailleerd overzicht van uw dagelijkse, wekelijkse en maandelijkse prestaties.



Om de meest recente activiteit gegevens te uploaden, tikt u het synchroniseren pictogram aan in de rechterbovenhoek van de ZeFit App en drukt u op de ZeFit knop om het scherm te activeren

8. SLAAP

ZeFit houdt het aantal uren slaap en de kwaliteit ervan, bij (lichte slaap, diepe slaap, tijd dat u wakker ligt).

- **Slaapmodus starten**

Houd de knop ingedrukt totdat de ZeFit zachtjes trilt en het slaap pictogram op het scherm verschijnt



- **De slaapmodus afsluiten en overschakelen naar de activiteitmodus**

Houd de knop ingedrukt totdat de ZeFit zachtjes trilt en het zon pictogram en tijd op het scherm verschijnt

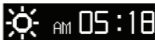

i

Om de meest recente slaap gegevens te uploaden, tikt u het synchroniseren pictogram aan in de rechterbovenhoek van de ZeFit App en drukt u op de ZeFit knop om het scherm te activeren

9. DOELSTELLINGEN

Tik het tabblad **Goals** aan van de ZeFit App om de dagelijkse doelstellingen in te stellen voor: aantal stappen, afgelegde afstand, verbruikte calorieën en aantal uren geslapen.

Klik op de synchroniseren knop in de rechterbovenhoek  om uw doelstellingen op te slaan.

Zodra u een van uw dagelijkse doelstellingen heeft bereikt, zal ZeFit zachtjes trillen en "Goal achieved" weergeven

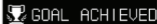

i

U kunt uw dagelijkse doelstellingen van de ZeFit App op elk moment wijzigen. Vergeet niet het synchroniseren pictogram aan te tikken om uw nieuwe doelstellingen op te slaan

10. HERINNERINGEN

Tik het tabblad **Reminders** aan van de ZeFit App om dagelijkse herinneringen toe te voegen. Kies uw type herinnering (sport, eten, slaap, wakker worden, medicijnen, vooraf bepaald), en voer de gewenste tijd en dag in. U kunt een terugkerende herinnering aanmaken en bepalen op welke dagen deze herinnering wordt herhaald. Klik op **Save** om deze nieuwe herinnering toe te voegen; het zal worden opgeslagen tijdens uw volgende synchronisatie.

ZeFit zal zachtjes trillen en het bijhorend herinnering pictogram tonen om u te waarschuwen. Druk op de ZeFit knop om de waarschuwing uit te zetten. Als u de herinnering niet uitzet, zal dezelfde waarschuwing na twee minuten worden herhaald.



U kunt maximaal 6 dagelijkse herinneringen instellen

11. TECHNISCHE SPECIFICATIES

Afmeting & omtrek	Min: 161 mm /5.7" Max: 209 mm /8.23" Breedte: 20 mm /0.8"
Gewicht	25g
Bluetooth	4.0
Type batterij	Li-ion-60mAh
Autonomie	3 tot 4 dagen
Oplaadtijd	2 uur
Geheugen	7 dagen activiteiten
Scherm	OLED
Sensor	3-assige versnellingsmeter
Bedrijfstemperatuur	-20°C tot +40°C
Waterbestendig	Bestand tegen spatten, transpiratie en regen
Internationale garantie	1 jaar

OVER DEZE HANDLEIDING

De kenmerken van ZeFit en de inhoud van de handleiding zijn onderhevig aan verandering. Voor de nieuwste instructies met betrekking tot het gebruik van dit product, verwijzen wij u naar de online handleiding die beschikbaar is op www.mykronoz.com

ONDERSTEUNING

Als u vragen of hulp nodig heeft met betrekking tot onze producten, kunt u terecht op www.mykronoz.com/support of een e-mail sturen naar support@mykronoz.com

Português

ZeFit[®]

GUIA DE UTILIZAÇÃO – ZEFIT

PANORAMA	138
CARREGAMENTO	140
COMO USAR O ZEFIT?	142
INSTALAÇÃO	144
SINCRONIZE OS SEUS DADOS	148
ECRÃ	150
ATIVIDADE	152
MONITORIZAÇÃO DE SONO	153
OBJETIVOS	154
ALERTAS	155
ESPECIFICAÇÕES TÉCNICAS	156

1. PANORAMA

Tela OLED



Carregar contatos



CONTEÚDO DA CAIXA

ZeFit



Clipe de carregamento USB

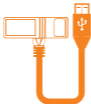



Manual



2. CARREGAMENTO

Antes de usar o Zefit pela primeira vez, necessita de o carregar durante duas horas.

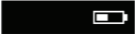
1. Alinhe a mola de carregamento no contacto na parte de trás do Zefit
2. Coloque a mola de carregamento sobre a face do Zefit
3. Ligue a ponta do cabo USB a um computador
4. O indicador de bateria do Zefit irá mostrar o carregamento em processo
5. Assim que o Zefit estiver carregado, o indicador de bateria estará completo

Indicator	Estado
	Carga
	Carregamento concluído
	Low Battery

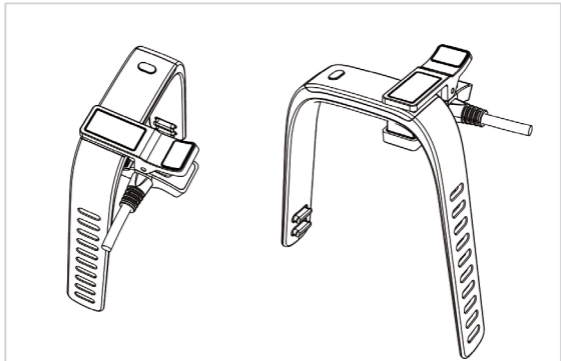

3. COMO USAR O ZEFIT?

O Zefit é ajustável a diferentes tamanhos de pulso.

1. Coloque o ZeFit ao seu pulso e deslize o bloqueio sobre os furos
 2. Pressione algumas vezes até ouvir um clique. Certifique-se de que tanto extremidades do ZeFit totalmente e firmemente fixo ao outro
-



Para uma medição mais exata dos seus dados é aconselhado o uso do Zefit no seu braço não dominante e não demasiado solto.

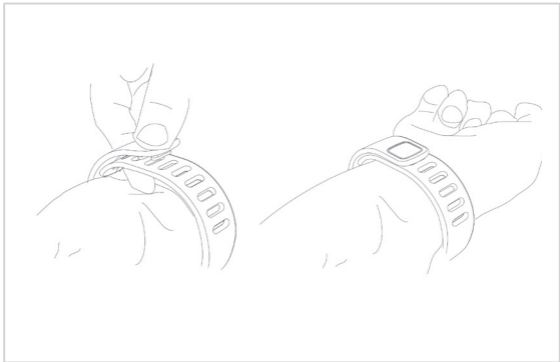

4. INSTALAÇÃO

Ao usar o seu Zefit pela primeira vez, uma mensagem irá aparecer a direcioná-lo para instalar o Zefit através de um dispositivo móvel.

SET UP

INSTALAÇÃO ATRAVÉS DE UM DISPOSITIVO MÓVEL

Compatibilidade

Zefit é compatível com o iOS da Apple e equipamentos Android que suportem Bluetooth 4.0

iOS 6 ou superior

Android 4.3

OBTER APLICAÇÃO ZEFIT

Para instalar o seu Zefit através de um dispositivo móvel, precisa primeiro de fazer download da aplicação Zefit. Pesquise por “Zefit” na Apple Store ou na Play Store do Google, e instale a aplicação no seu dispositivo móvel.

Assim que abrir a aplicação, registe-se ou faça **Log in** com a sua conta. Ser-lhe-á pedido para introduzir dados pessoais de forma a que o Zefit possa calcular os seus resultados e performance. Esta informação é estritamente confidencial.



CONEXÃO POR BLUETOOTH

1. Ligue o Bluetooth do seu dispositivo móvel

2. Abra a aplicação Zefit no seu dispositivo móvel, e faça **Log in** com a sua conta

3. Após introduzir a sua informação pessoal, carregue em **Set up your ZeFit**

4. Assegure-se que o seu Zefit está dentro da distância de alcance do Bluetooth. Carregue no botão do Zefit para o ligar, e o ecrã irá iluminar-se e iniciar o emparelhamento

5. O seu dispositivo móvel irá procurar o Zefit. Quando o emparelhamento estiver concluído, será notificado no ecrã do seu dispositivo móvel.



O emparelhamento apenas terá que ocorrer uma vez. Se quiser emparelhar o seu dispositivo móvel com outro Zefit, terá que primeiro desemparelhar o actual. Vá às definições da aplicação do Zefit no dispositivo móvel, desemparelhe o actual Zefit e selecione a opção para emparelhar o novo equipamento.



1.



3.



4.



Se o seu ZeFit dispositivo móvel não pode encontrar, por favor, tente novamente. Certifique-se de que (1) Bluetooth está ativado no seu dispositivo móvel (2) é aberta ZeFit App (3) Tela ZeFit é ativado

5. SINCRONIZE OS SEUS DADOS

Siga os seguintes passos para sincronizar manual e por wireless a informação do seu Zefit com a aplicação no dispositivo móvel:

1. Abra a aplicação do Zefit no seu dispositivo móvel
 2. No ecrã de **Activity** carregue no ícone de sincronização  no canto superior direito do ecrã
 3. Carregue no botão do Zefit para iluminar o ecrã. O ecrã do Zefit deverá ser ligado para iniciar a sincronização
 4. Uma janela irá aparecer no ecrã do seu dispositivo móvel para confirmar uma sincronização bem-sucedida
-

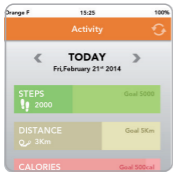

2.



3.

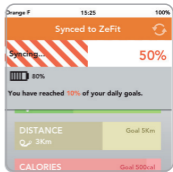

4.

6. ECRÃ

Pode monitorizar a sua actividade diária em tempo real no ecrã do Zefit carregando no botão do mesmo.

ATIVIDADE

Tempo atual

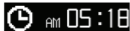

Número de etapas



Calorias consumidas



Distância

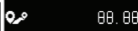

MODO

Sleep Mode



Modo de atividade

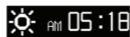

MEMÓRIAS

Ssporte



Sono



Comida



Desperto



Medicamentos

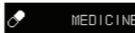

Predeterminado

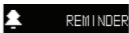

OUTROS EXIBE A TELA

Objectivo alcançado

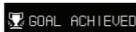

Memória cheia



Sincronizar



i

Zefit mostra dados diários. A informação voltará a zero à meia-noite

HORA E DATA

O Zefit irá automaticamente sincronizar a hora e data do dispositivo móvel a que estiver emparelhado. Poderá definir manual se prefere consultar a hora em formato 12 ou 24 horas no meu de definições da sua aplicação móvel Zefit.

7. ACTIVIDADE

O Zefit monitoriza o número de passos dados, distância percorrida e calorias queimadas ao longo do dia. Pode ver o seu nível de actividade e historial no separador de actividade da sua aplicação do Zefit no seu dispositivo móvel. No ecrã principal deste separador pode verificar o seu nível de performance contra os objectivos definidos. Carregue em qualquer barra para mostrar um gráfico detalhado da sua performance diária, semanal e mensal..



Para descarregar a sua informação mais recente de actividade não se esqueça de carregar no ícone de sincronização no canto superior direito da aplicação do Zefit no seu smartphone e carregar no botão do ecrã da sua banda Zefit até este se iluminar.

8. MONITORIZAÇÃO DE SONO

O Zefit monitoriza as horas dormidas e a qualidade do seu sono (sono leve, sono profundo e tempo acordado).

- **Iniciar modo de sono**

Carregue e pressione o botão do ecrã do seu Zefit até este vibrar e o ícone de sono aparecer no ecrã.



- **Sair de modo de sono e mudar para modo de actividade física**

Pressione o botão do ecrã do seu Zefit até este vibrar e o ícone com o sol aparecer no seu ecrã.

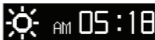

i

Para descarregar a sua informação mais recente de actividade não se esqueça de carregar no ícone de sincronização no canto superior direito da aplicação do Zefit no seu smartphone e carregar no botão do ecrã da sua banda Zefit até este se iluminar.

9. OBJECTIVOS

Carregue no separador de objectivos da aplicação do Zefit no seu smartphone para definir os seus objectivos diários de: passos dados, distância percorrida, calorias queimadas e horas dormidas.

Carregue no botão de sincronização  no canto superior direito para gravar os seus objectivos.

Assim que atingir um dos seus objectivos diários o Zefit irá vibrar e mostrar um ícone de objectivo atingido.



GOAL ACHIEVED

i

Pode modificar os seus objectivos diários a qualquer altura na aplicação do Zefit no seu smartphone. Não se esqueça de carregar no ícone de sincronização no canto superior direito da aplicação para gravar os seus novos objectivos.

10. ALERTAS

Carregue no separador de alertas da aplicação do Zefit no seu smartphone para adicionar alertas para o seu dia-a-dia. Escolha o tipo de alerta (desporto, refeição, acordar, saúde, definido) e introduza a hora e dia desejado. Pode criar alertas recorrentes e escolher em que dias pretende que o alerta se repita. Carregue em gravar para adicionar um novo alerta; este será ficará gravado na sua próxima sincronização.

O Zefit irá vibrar e mostrar o ícone correspondente ao tipo de alerta definido. O alarme do lembrete pode ser parado carregando no botão do seu Zefit. Se não parar o alerta, o mesmo irá repetir-se passados dois minutos.



Pode definir até 6 alertas diários.

11. ESPECIFICAÇÕES TÉCNICAS

Tamanho e grossura	Min: 161 milímetros / 5,7 " Max: 209 milímetros / 08:23 " Largura: 20 mm / 0,8 "
--------------------	--

Peso – 25g

Bluetooth – 4.0

Tipo de bateria – Li-ion 60 mAh

Autonomia da bateria – 3 a 4 dias

Tempo de carregamento – 2 horas

Memória – 7 dias de actividade

Ecrã – OLED

Sensor – acelerómetro de 3 eixos

Temperatura de operação - -20 a 40°C

Resistência à água – resistente a salpicos, suor e chuva

Garantia – 2 anos de cobertura

SOBRE ESTE MANUAL

As funcionalidades do Zefite e o conteúdo deste manual estão sujeitos a alterações. Para obter as instruções actualizadas por favor descarregue o manual disponível online em www.mykronoz.com

SUORTE

Se tiver alguma questão ou necessite de assistência relativa aos nossos produtos, por favor visite o website www.mykronoz.com/support ou envie-nos um email para support@mykronoz.com

GARANTIA

O seu produto MyKronoz tem garantia contra defeitos de produção por um período de dois anos a contar desde a primeira venda a cliente final. Esta garantia não cobre danos resultantes da exposição a líquidos.

Polskie

ZeFit[®]

INSTRUKCJA

WSTĘPNE INFORMACJE	160
ŁADOWANIE	162
JAK NOSIĆ ZEFIT	164
PIERWSZE URUCHOMIENIE	166
SYNCHRONIZACJA DANYCH	170
WYŚWIETLACZ	172
AKTYWNOŚCI	174
TRYB UŚPIENIA	175
CELE	176
PRZYPOMNIENIA	177
SPECYFIKACJA TECHNICZNAJE	178

1. WSTĘPNE INFORMACJE

Wyświetlacz OLED



Przycisk

Wyjście do ładowania



ZAWARTOŚĆ PUDEŁKA

ZeFit



Klips do ładowania USB

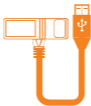

Instrukcja



2. ŁADOWANIE

Przed pierwszym uruchomieniem urządzenia ZeFit należy podłączyć je do ładowania na conajmniej dwie godziny.

1. Delikatnie podłącz klips do ładowania do wyjścia znajdującego się w tylnej części ZeFit'a
2. Drugą końcówkę kabla podłącz do wyjścia USB w swoim komputerze
3. Jeżeli wszystko zostało podłączone prawidłowo, wskaźnik baterii w urządzeniu ZeFit powinien zacząć wskazywać ładowanie w toku.
4. Kiedy ładowanie zostanie zakończone, ikona baterii na wyświetlaczu ZeFit'a będzie się ukazywała jako w pełni załadowana

Wskaźnik baterii	Status
	Urządzenie w pełni załadowane
	Ładowanie...
	Niski poziom baterii

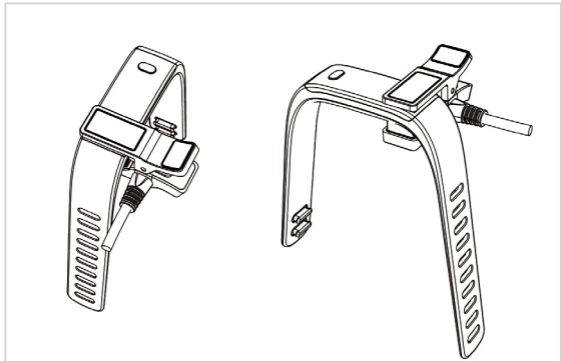

3. JAK NOSIĆ ZeFIT

ZeFit można dopasować do swojego nadgarstka.

1. Załóż ZeFit na swój nadgarstek i dopasuj zaciski do pasujących ci otworów
 2. Dociśnij zaciski do wybranych otworów, tak aby obydwa zablokowały się w otworach, co zostanie potwierdzone poprzez ciche kliknięcie. Oznacza to, że twój ZeFit jest założony prawidłowo
-



Aby otrzymać jak najbardziej precyzyjne pomiary, załóż ZeFit na rękę, która nie jest dominująca



4. PIERWSZE URUCHOMIENIE

Kiedy uruchomisz ZeFit po raz pierwszy na wyświetlaczu pojawi się następujący komunikat:



SET UP

W tym momencie możesz sparować swojego ZeFit'a ze swoim urządzeniem mobilnym (telefonem, tabletem itd.)

Urządzenie ZeFit jest kompatybilne z urządzeniami Apple'a posiadającymi system operacyjny iOS 6 lub późniejszy oraz z wybranymi urządzeniami z Androidem, które obsługują Bluetooth 4.0

KOMPATYBILNOŚĆ

iOS 6 lub późniejszy

Android 4.3

ZEFIT APLIKACJĘ

Aby sparować swojego ZeFit'a z urządzeniem mobilnym musisz najpierw zainstalować darmową aplikację ZeFit aplikację.

W tym celu w wyszukiwarce sklepu [AppStore](#) lub Google Play wpisz «ZeFit» i pobierz i zainstaluj aplikację ZeFit na swoim urządzeniu mobilnym.

Po zakończeniu instalacji, uruchom aplikację i zarejestruj się [Zarejestruj się](#), podając swoje dane, tak, aby ZeFit dostarczał ci jak najprecyzyjniejsze informacje odnośnie twoich aktywności. Podane przez ciebie dane są ściśle tajne i zabezpieczone i nie zostaną udostępnione osobom trzecim. W przypadku jeżeli posiadasz już konto w aplikacji ZeFit wybierz opcję [Zaloguj](#), aby się zalogować.



Parowanie ZeFit'a z urządzeniem mobilnym

1. Aktywuj Bluetooth w swoim urządzeniu mobilnym
2. Uruchom ZeFit aplikację na swoim urządzeniu mobilnym i zarejestruj się [Zarejestruj się](#), jeżeli jesteś nowym użytkownikiem lub zaloguj się [Zaloguj](#) na już istniejące konto
3. Podaj swoje dane i wybierz opcję [Konfiguracja ZeFit](#)
4. Upewnij się, czy ZeFit znajduje się w pobliżu twojego urządzenia mobilnego. Przytrzymaj przycisk w urządzeniu ZeFit, aby włączyć jego wyświetlacz. Wyświetlacz w ZeFit musi być włączony, aby parowanie urządzeń zakończyło się sukcesem.
5. Rozpocznij wyszukiwanie nowych urządzeń Bluetooth w swoim urządzeniu mobilnym.
6. Po zakończeniu wyszukiwania, wybierz urządzenie ZeFit i poczekaj, aż urządzenia się sparują, o czym powinieneś zostać poinformowany poprzez komunikat w swoim urządzeniu mobilnym



Parowanie ZeFit'a z twoim urządzeniem mobilnym musisz wykonać tylko raz. Jeżeli posiadasz inne urządzenie ZeFit i także chciałbyś je sparować ze swoim urządzeniem mobilnym, musisz najpierw rozłączyć to poprzednie. W tym celu w aplikacji ZeFit Aplikację wejdź do zakładki Ustawienia i wybierz opcję rozłączenia urządzeń Anuluj sparowanie, a następnie wybierz opcję Set up your ZeFit, aby sparować urządzenie mobilne z nowym ZeFit'em.



1.



3.



4.



Jeżeli twoje urządzenie mobilne nie może wykryć ZeFit'a, upewnij się, czy (1) Bluetooth w twoim urządzeniu mobilnym jest włączony (2) Aplikacja ZeFit Aplikację jest uruchomiona (3) Wyświetlacz ZeFit'a jest włączony

5. SYNCHRONIZACJA DANYCH

Postępuj według poniższych kroków, aby bezprzewodowo zsynchronizować dane z twojego ZeFit'a ze sparowanym urządzeniem mobilnym.

1. Uruchom aplikację ZeFit Aplikację
 2. W zakładce **Aktywność**, kliknij w ikonę  znajdującą się w prawym górnym rogu ekranu
 3. W urządzeniu ZeFit kliknij przycisk, aby włączyć wyświetlacz. Wyświetlacz musi być włączony, aby synchronizacja była możliwa.
 4. Jeżeli synchronizacja przebiegnie prawidłowo, w aplikacji ZeFit Aplikację pojawi się okienko potwierdzające udaną synchronizację danych
-

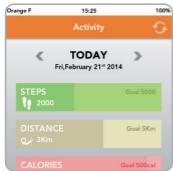

2.



3.

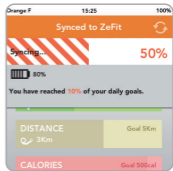

4.

6. WYŚWIETLACZ

ZeFit na bieżąco monitoruje twoją aktywność. Aby zobaczyć swoje obecne wyniki kliknij przycisk w swoim ZeFit, aby przełączać się między poszczególnymi ekranami.

AKTYWNOŚĆ

Godzina

 AM 05:18

Liczba kroków

 28858

Spalone kalorie

 228

Pokonany dystans

 00.00

TRYBY PRACY

Tryb spania



Tryb aktywności

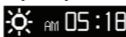

PRZYPOMNIENIA

Sport



Spanie



Jedzenie



Obudź się



Lekarstwo

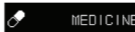

Przypomnienie

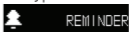

POZOSTALE KOMUNIKATY

Cel osiągnięty

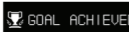

Pamięć pełna



Synchronizowanie



i

ZeFit sumuje jedynie wyniki osiągnięte w ciągu jednego dnia i automatycznie resetuje się o północy.

CZAS I DATA

ZeFit automatycznie pobiera czas i datę ze sparowanego urządzenia mobilnego. Masz możliwość wyboru formatu wyświetlania czasu (12 lub 24 godzinny). Odpowiednią opcję znajdziesz w zakładce **Ustawienia** w aplikacji ZeFit Aplikację.

7. AKTYWNOŚCI

ZeFit na bieżąco monitoruje liczbę kroków, pokonany dystans oraz ilość spalonych kalorii. Korzystając z aplikacji ZeFit Aplikację masz możliwość sprawdzenia historii swojej aktywności. W tym celu w aplikacji ZeFit Aplikację wejdź w zakładkę **Aktywność**. W zakładce tej możesz obejrzeć szczegółowe wykresy pokazujące twoją dzienną, tygodniową i miesięczną aktywność.

i

Aby wgrać swoje ostatnie aktywności do aplikacji ZeFit Aplikację, kliknij ikonę synchronizacji znajdującą się w prawym górnym rogu aplikacji. Pamiętaj, aby w momencie synchronizacji, wyświetlacz twojego ZeFit'a był włączony.

8. TRYB UŚPIENIA

ZeFit ma także możliwość monitorowania ilości czasu przeznaczanego na spanie oraz jakości twojego snu (lekki sen, głęboki sen, czas przebudzenia)

- **Uruchamianie trybu uśpienia**

Przytrzymaj przez chwilę przycisk w swoim ZeFit. Po paru sekundach urządzenie zacznie wibrować, a na ekranie pojawi się ikona spania



- **Wyłączenie trybu uśpienia i przejście w tryb aktywności**

Kiedy urządzenie znajduje się w trybie uśpienia, przytrzymaj chwilę przycisk w swoim ZeFit. Po paru sekundach urządzenie zacznie lekko wibrować, a na ekranie pojawi się taka ikona

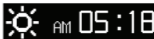

i Aby wgrać swoje ostatnie statystyki związane ze spaniem do aplikacji ZeFit Aplikację, kliknij ikonę synchronizacji znajdującą się w prawym górnym rogu aplikacji. Pamiętaj, aby w momencie synchronizacji, wyświetlacz twojego ZeFit'a był włączony.

9. CELE

Wejdź zakładkę Goals w aplikacji ZeFit Aplikację, aby określić swoje cele do osiągnięcia na dany dzień. Możesz określić cele dla takich aktywności jak: • liczba przebytych kroków - pokonany dystans - ilość spalonych kalorii - ilość godzin snu

Aby zapisać ustalone cele pamiętaj, aby kliknąć ikonę  w prawym górnym rogu aplikacji ZeFit Aplikację. W momencie synchronizacji, wyświetlacz twojego ZeFit'a musi być włączony.

Kiedy podczas używania urządzenia ZeFit jakkolwiek z ustalonych przez siebie celów zostanie osiągnięty, ZeFit zacznie delikatnie wibrować. a na ekranie pojawi się komunikat «Goal achieved»



GOAL ACHIEVED

i

W każdym momencie możesz modyfikować swoje cele korzystając z aplikacji ZeFit Aplikację. Nie zapomnij kliknąć w ikonę synchronizacji, aby zapisać zmienione wartości

10. PRZYPOMNIENIA

Wejdź w zakładkę **Przypomnienia** w aplikacji ZeFit Aplikację, aby dodać przypomnienia do swojego ZeFit'a. Na początku musisz wybrać rodzaj przypomnienia (sport, jedzenie, spanie, budzik, lekarstwo, ogólne) oraz podać czas i dzień, w którym to przypomnienie ma się pojawić. Możesz także ustawić czy dane przypomnienie ma być jednorazowe, czy pojawiać się regularnie w konkretne dni tygodnia. Aby zapisać ustawione przypomnienie kliknij opcję **Zapisz**.

ZeFit poinformuje cię o danym przypomnieniu poprzez delikatne wibracje i wyświetlenie ikony przypomnienia na ekranie ZeFit'a. Przypomnienie może zostać odrzucone poprzez kliknięcie przycisku w urządzeniu ZeFit. W przypadku braku reakcji, ZeFit będzie informował o danym przypomnieniu co 2 minuty.



W urządzeniu ZeFit można ustawić maksymalnie 6 przypomnień.

11. SPECYFIKACJA TECHNICZNA

Rozmiar	Min: 161 mm /5.7" Max: 209 mm /8.23" Szerokość: 20 mm /0.8"
Waga	25g
Bluetooth	4.0
Bateria	Li-ion-60mAh
Wytrzymałość baterii	3-4 dni
Czas ładowania	2 godziny
Pamięć	7 dni aktywności
Wyświetlacz	OLED
Sensor	3-axis accelerometer
Temperatura pracy	-20 to 40°C
Odporność na wodę	odporny na pryskanie, deszcz i potnienie
Gwarancja	1 rok

INFORMACJA O TEJ INSTRUKCJI

Ze względu na to, że wciąż rozwijamy i usprawniamy nasze produkty, istnieje możliwość, że wszelkie informacje odnośnie urządzenia opisane w tej instrukcji mogą trochę różnić się od rzeczywistych funkcji posiadanego przez Ciebie ZeFit'a. Aktualne informacje i instrukcje odnośnie naszych produktów można znaleźć na stronie www.mykronoz.com

WSPARCIE TECHNICZNE

Jeżeli masz jakieś pytania lub potrzebujesz pomocy związanej z naszym produktem, odwiedź stronę www.mykronoz.com/support lub wyślij maila na adres support@mykronoz.com

Русский

ZeFit[®]

РУКОВОДСТВО
ПОЛЬЗОВАТЕЛЯ

ОБЩИЙ ОБЗОР	182
ЗАРЯДКА	184
НОШЕНИЕ	186
УСТАНОВКА	188
СИНХРОНИЗАЦИЯ СВОИХ ДАННЫХ	192
ДИСПЛЕЙ	194
АКТИВНОСТЬ	196
СОН	197
ЦЕЛИ	198
НАПОМИНАНИЯ	199
ТЕХ. ПАРАМЕТРЫ	200

1. ОБЩИЙ ОБЗОР

OLED-дисплей

Контакты для зарядки

Кнопка



СОДЕРЖИМОЕ КОРОБКИ

ZeFit



Штекер зарядки
USB в виде клипсы

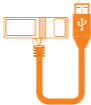



Руководство
пользователя



2. ЗАРЯДКА

Перед первым использованием зарядите ZeFit в течение двух часов

1. Совместите контакты клипсы зарядки с контактами на задней поверхности ZeFit
2. Закрепите зарядное устройство на передней поверхности ZeFit
3. Подключите большой конец USB-кабеля к USB-порту компьютера
4. Индикатор батареи на дисплее ZeFit будет заполняться, что является признаком того, что выполняется зарядка
5. Как только ZeFit будет заряжен, индикатор батареи станет полным.

Индикатор	Состояние
	Зарядка
	Зарядка выполнена
	Низкий заряд батареи

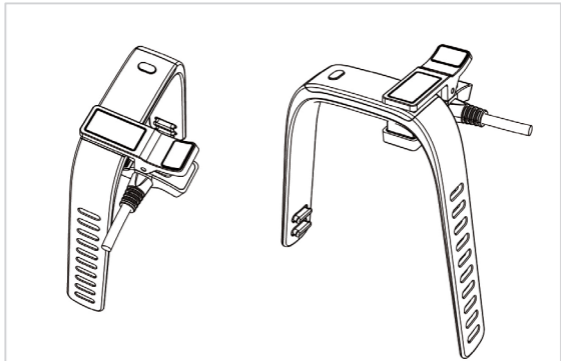

3. НОШЕНИЕ

ZeFit регулируется под различные размеры запястий.

1. Наденьте ZeFit на запястье и расположите застежку над отверстиями
 2. Нажмите несколько раз, пока не услышите щелчок, чтобы убедиться, что оба конца полностью вставлены и что ZeFit надежно закреплен
-



Чтобы получить наиболее точные данные, мы рекомендуем носить ZeFit на руке, которая не является доминантной, одевая их не слишком свободно

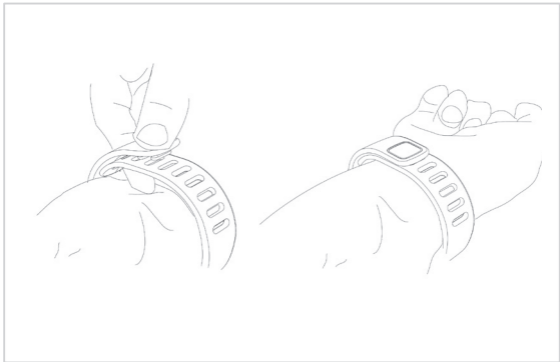

4. УСТАНОВКА

При первом использовании ZeFit сообщение на дисплее подскажет вам, как настроить ZeFit на вашем мобильном устройстве.

SET UP

НАСТРОЙКА С ПОМОЩЬЮ МОБИЛЬНОГО УСТРОЙСТВА

Совместимость с мобильным устройством

ZeFit совместим с устройствами Apple iOS и отдельными устройствами Android, которые поддерживают Bluetooth 4.0

iOS 6 или более позднюю версию

Android 4.3

ПОЛУЧЕНИЕ ПРИЛОЖЕНИЯ ZEFIT APP

Чтобы настроить ZeFit с помощью мобильного устройства, необходимо сначала получить приложение ZeFit App.

Найдите приложение **ZeFit** на App Store или Google Play, скачайте и установите его на свое мобильное устройство.

Как только вы открыли приложение ZeFit App, нажмите **Зарегистрироваться**, если вы являетесь новым членом, или нажмите **Войти**, чтобы войти в свою существующую учетную запись. Вам будет предложено ввести свои персональные данные, чтобы ZeFit мог предоставить наиболее точные результаты касательно вашей продуктивности. Эта информация остается конфиденциальной.



СВЯЗЫВАНИЕ С УСТРОЙСТВОМ BLUETOOTH

1. Включите Bluetooth на своем мобильном устройстве

2. Откройте приложение ZeFit App на своем мобильном устройстве. Нажмите **Зарегистрироваться**, если вы являетесь новым членом, или нажмите **Войти**, чтобы войти в свою существующую учетную запись

3. После введения своих персональных данных нажмите **Настроить ваш ZeFit**

4. Убедитесь, что ZeFit находится рядом. Нажмите кнопку на ZeFit, чтобы включить его дисплей. Дисплей ZeFit должен загореться для того, чтобы начать связывание

5. Ваше мобильное устройство будет искать ZeFit. Когда ZeFit будет успешно связан, уведомление об этом придет на экран вашего мобильного устройства



Связывание является однократным процессом. Если вы хотите выполнить связывание своего мобильного устройства с другим устройством ZeFit, необходимо сначала разорвать сопряжение с текущим устройством ZeFit. Перейдите во вкладку «Настройки» приложения ZeFit App, отмените связывание с текущим устройством ZeFit и нажмите «Настроить» для связывания с новым устройством



1.

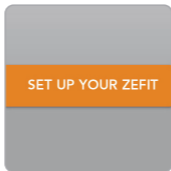

3.



4.



Если ваше мобильное устройство не может найти ZeFit, попробуйте еще раз, убедившись, что (1) на мобильном устройстве активирован Bluetooth (2) приложение ZeFit App запущено (3) экран ZeFit загорелся

5. СИНХРОНИЗАЦИЯ СВОИХ ДАННЫХ

Выполните следующие действия, чтобы вручную и по беспроводной связи синхронизировать данные, хранящиеся на ZeFit, с вашим мобильным устройством.

1. Откройте приложение ZeFit App

2. На экране **Активность** щелкните по значку синхронизации  в правом верхнем углу

3. Нажмите кнопку на устройстве ZeFit для того, чтобы загорелся экран. Дисплей ZeFit должен быть включен для того, чтобы начать синхронизацию

4. На экране вашего мобильного устройства появится всплывающее окно, подтверждающее успешную синхронизацию

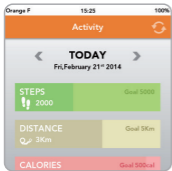

2.



3.

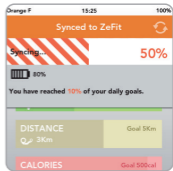

4.

6. ДИСПЛЕЙ

Вы можете просматривать свою дневную активность в режиме реального времени на дисплее ZeFit, быстро нажав кнопку. Цикл на дисплее покажет ваши результаты дневной активности.

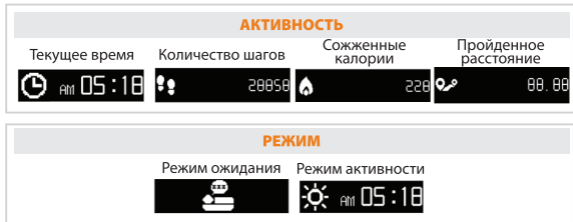

НАПОМИНАНИЯ

Спорт



Пробуждение



Сон



Прием лекарства



Еда



Заданный

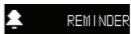

ДРУГИЕ ОТОБРАЖЕНИЯ ДАННЫХ НА ДИСПЛЕЕ

Достигнутые цели



Память полная



Выполняется
синхронизация

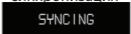

i

На дисплее ZeFit отображаются дневные данные. Сброс системы слежения за активностью происходит в полночь.

ВРЕМЯ И ДАТА

ZeFit автоматически синхронизирует время и дату с вашим сопряженным мобильным устройством. Вы можете вручную установить нужный формат времени (12 или 24-часовой) во вкладке **Настройки** приложения ZeFit App.

7. АКТИВНОСТЬ

ZeFit отслеживает количество шагов, пройденного расстояния и сожженных калорий в течение дня. Вы можете просмотреть уровень своей активности и журнал во вкладке **Активность** приложения ZeFit App. На главном экране **Активность** вы можете проверить уровень своей продуктивности относительно своих дневных целей. Нажмите на любую шкалу активности, чтобы получить подробный график своей ежедневной, еженедельной и ежемесячной продуктивности.



Чтобы загрузить последние данные об активности, не забудьте нажать значок синхронизации в правом верхнем углу приложения ZeFit App и нажать кнопку на устройстве ZeFit, чтобы загорелся экран

8. СОН

ZeFit отслеживает количество часов, которые вы спали, и качество вашего сна (легкий сон, глубокий сон, время пробуждения).

- **Запустить режим ожидания**

Нажмите и удерживайте кнопку, пока ZeFit мягко завибрирует и на дисплее появится значок, обозначающий сон



- **Выйти из режима ожидания и перейти в режим активности**

Нажмите и удерживайте кнопку, пока ZeFit мягко завибрирует и на дисплее появится значок в виде солнца и время

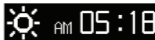

i

Чтобы загрузить последние данные о сне, не забудьте нажать значок синхронизации в правом верхнем углу приложения ZeFit App и нажать кнопку на устройстве ZeFit, чтобы загорелся экран

9. ЦЕЛИ

Выберите вкладку **Цели** в приложении Fit App, чтобы установить ежедневные цели для: количества шагов, пройденного расстояния, сожженных калорий и часов сна.

Нажмите кнопку синхронизации



в правом верхнем углу, чтобы сохранить свои цели.

После того как вы достигнете одну из ваших дневных целей, ZeFit мягко завибрирует и на дисплее появится надпись «Цель достигнута»



GOAL ACHIEVED

i

В приложении ZeFit App вы можете менять значения своих дневных целей в любое время. Не забудьте нажать значок синхронизации, чтобы сохранить свои новые цели

10. НАПОМИНАНИЯ

Нажмите вкладку **Напоминания** в приложении ZeFit App, чтобы добавить ежедневные напоминания. Выберите свой тип напоминания (спорт, еда, сон, пробуждение, прием лекарства, заданный), введите нужное время и день. Вы можете создать повторяющееся напоминание и выбрать, в какие дни вы хотите его повторять. Нажмите **Сохранить**, чтобы добавить это новое напоминание; оно будет сохранено при вашей следующей синхронизации.

ZeFit мягко завибрирует и отобразит значок соответствующего напоминания, чтобы оповестить вас. Сигнал о напоминании может быть отклонен путем нажатия кнопки на ZeFit. Если вы не отклоните напоминание, то же самое оповещение будет повторяться через две минуты.



Вы можете установить до 6 дневных напоминаний

11. ТЕХ. ПАРАМЕТРЫ

Размер и окружность	Мин.: 161 мм/5,7" Макс.: 209 мм/8,23" Ширина: 20 мм/0,8"
Вес	25 г
Bluetooth	4.0
Тип батареи	литий-ионная — 60 мАч
Срок действия батареи	3–4 дня
Время зарядки	2 часа
Память	7 дней активности
Дисплей	OLED
Сенсор	3-осевой акселерометр
Температура эксплуатации	-20 - 40 °С
Влагозащита	Влагозащита от брызг, пота и дождя
Международная гарантия	1 год

ИНФОРМАЦИЯ ОБ ЭТОМ РУКОВОДСТВЕ

Функции ZeFit и содержимое руководства пользователя могут меняться. Самые последние инструкции по использованию этого изделия можно найти в руководстве пользователя онлайн, доступном на сайте www.mykronoz.com

ПОДДЕРЖКА

Если у вас возникли вопросы или требуется помощь по нашему изделию, посетите сайт www.mykronoz.com/support или напишите нам электронное письмо по адресу support@mykronoz.com

日本語

ZeFit[®]

ユーザーガイド

概要	204
充電	206
装着	208
セットアップ	210
データ同期	214
ディスプレイ	216
アクティビティ	218
睡眠	219
目標	220
アラーム	221
技術仕様	222

1. 概要

OLEDディスプレイ

充電端子

ボタン



内容物

ZeFit



USB充電クリップ

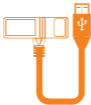



使用説明書



2. 充電

初めてご使用になる前に、ZeFitを2時間充電してください。

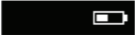
1. 充電クリップのピンをZeFitの背面にある端子に合わせます。
2. ZeFitの表面上に充電器をしっかりとクリップで留めます。
3. USBケーブルの大きいほうの一端をコンピュータのUSBポートに挿入します。
4. ZeFitディスプレイのバッテリー残量表示の残量が増え、充電中であることを示します。
5. ZeFitの充電が完了したら、バッテリー残量表示がフル充電を表示します。

残量表示	状態
	充電中
	充電完了
	低残量

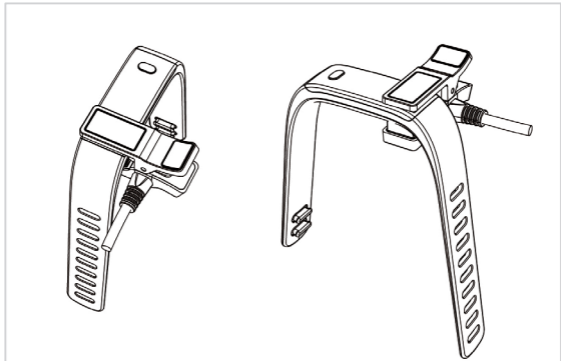

3. 装着

ZeFitは手首のサイズに合わせて調節できます。

1. ZeFitを手首に装着し、留め具を穴の上に載せます。
 2. カチッと音がするまで数回押して、両端が完全に挿入され、ZeFitがしっかりと固定されていることを確認します。
-



いつも通りに本体を右手または左手に装着してください。初めて装着する場合は、利き手でない方の手に装着することを推奨します。

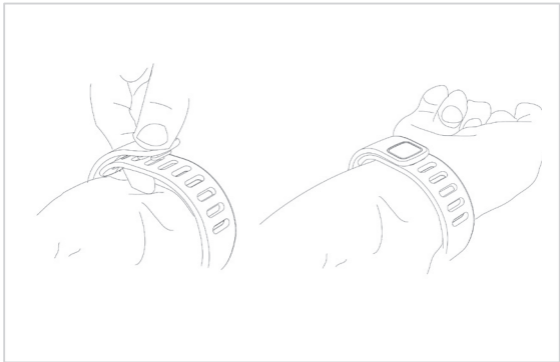

4. セットアップ

初めてZeFitをご使用になるとき、携帯端末を通じてZeFitをセットアップするようにディスプレイメッセージが表示されます。

A black rectangular button with the text "SET UP" in white, uppercase letters.

携帯端末を使用するセットアップ

携帯端末の互換性

ZeFitは、Bluetooth 4.0に対応したApple iOS端末および一部Android端末と互換性があります。

iOS 6以降

Android 4.3

ZEFITアプリの入手

携帯端末を使用してZeFitをセットアップするには、まずZeFitアプリを入手する必要があります。

App StoreまたはGoogle Playストアで「ZeFit」アプリを検索し、携帯端末にアプリをダウンロードしてインストールします。

ZeFitアプリを開き、新規メンバーの場合はサインアップ、すでにアカウントをお持ちの場合はログインします。パフォーマンスについてZeFitが正確な結果を提供できるように、個人情報の入力を求められます。いただいた情報は、他に開示することはありません。



BLUETOOTHのペアリング

1. 携帯端末でBluetoothを有効にします。
 2. 携帯端末でZeFitアプリを開きます。新規メンバーの場合はサインアップ、すでにアカウントをお持ちの場合はログインします。
 3. 個人情報を入力した後、Set up your ZeFit (ZeFitのセットアップ) をタップします。
 4. ZeFitが近くにあることを確認します。ZeFitボタンを押してディスプレイをオンにします。ペアリングの開始にはZeFitのディスプレイが点灯している必要があります。
 5. 携帯端末でZeFitを検索します。ZeFitのペアリングが成功すると、携帯端末の画面上に通知が表示されます。
-



ペアリングは1回限りのプロセスです。携帯端末を別のZeFitとペアリングしたい場合、現在のペアリングを解除してから行う必要があります。ZeFitアプリのSettings (設定) タブを開き、現在のZeFitのペアリングを解除してからSet up (セットアップ) をクリックし、新しいデバイスをペアリングします。



1.



3.



4.

i

携帯端末でZeFitが検出されない場合、(1)携帯端末でBluetoothが有効になっていること、(2) ZeFitアプリが実行中であること、(3)ZeFitの画面が点灯していることを確認してもう一度やり直してください。

5. データ同期

これらのステップに従い、手動でZeFitに保存されたデータを携帯端末にワイヤレスで同期できます。

1. ZeFitアプリを開きます。
 2. **Activity** (アクティビティ) 画面で、右上にある同期アイコン  をクリックします。
 3. ZeFitボタンを押して画面を点灯させます。同期の開始にはZeFitのディスプレイがオンになっている必要があります。
 4. 携帯端末の画面に同期の成功を確認するポップアップウィンドウが表示されます。
-

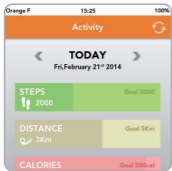

2.



3.

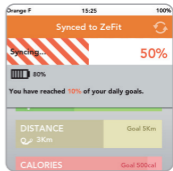

4.

6. ディスプレイ

1日のアクティビティをリアルタイムでZeFitに表示して確認するには、ボタンを短く押します。1日のアクティビティの結果を参照するには、ディスプレイを切り替えます。

アクティビティ

現在の時刻

 AM 05:18

歩数

 28858

消費カロリー

 228

移動距離

 00.00

MODE

睡眠モード



アクティビティモード

 AM 05:18

アラーム

スポーツ



SPORT

睡眠



SLEEP

食事



EAT

目覚まし



WAKE UP

薬



MEDICINE

ユーザー定義



REMINDER

その他のディスプレイ表示

目標達成



GOAL ACHIEVED

メモリがいっぱい



MEMORY FULL

同期中

SYNCING

i

ZeFitディスプレイは1日のデータを表示します。 アクティビティラッカーは午前0時にリセットされます。

時刻と日付

ZeFitはペアリングされた携帯端末の時刻および日付に自動的に同期されます。ZeFitアプリのSettings (設定) タブで好みの時刻形式 (12時間または24時間表示) を手動で設定できます。

7. アクティビティ

ZeFitは1日を通じて歩数、移動距離、消費したカロリーを計測することができます。ZeFitアプリのActivity (アクティビティ) タブでアクティビティのレベルと履歴を確認することができます。メインのActivity (アクティビティ) 画面では1日の目標に対してパフォーマンスレベルをチェックすることができます。任意のアクティビティバーをクリックすると、1日、1週間、1か月ごとの詳細なグラフを表示できます。

i

最新のアクティビティデータをアップロードするには、必ずZeFitアプリ画面の右上にある同期アイコンをタップし、ZeFitボタンを押して画面を点灯させてください。

8. 睡眠

ZeFitは睡眠時間と睡眠の品質（浅い眠り、深い眠り、目覚めた回数）を追跡します。

- **睡眠モードを開始する**

ZeFitが軽く振動し、ディスプレイに睡眠アイコンが表示されるまで、ボタンを長押しします。



- **睡眠モードを終了してアクティビティモードに切り替える**

ZeFitが軽く振動し、ディスプレイに太陽のアイコンと時刻が表示されるまで、ボタンを長押しします。

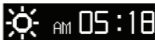

i

最新の睡眠データをアップロードするには、必ずZeFitアプリ画面の右上にある同期アイコンをタップし、ZeFitボタンを押して画面を点灯させてください。

9. 目標

ZeFitアプリのGoals(目標)タブをタップすると、歩数、移動距離、消費カロリー、睡眠時間の1日の目標を設定できます。

右上の同期ボタン  をクリックして目標を保存します

1日目標のいずれかを達成すると、ZeFitが軽く振動し、「Goal achieved」(目標達成)と表示されます。

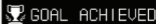

i

ZeFitアプリからいつでも1日の目標値を変更できます。
同期アイコンをタップして、新しい目標を保存することを忘れないでください。

10. アラーム

ZeFitアプリのReminders (アラーム) タブをタップして、1日の生活のアラームを追加します。アラームの種類(スポーツ、食事、睡眠、目覚まし、薬、ユーザー定義)を選択し、適切な時刻と曜日を入力します。繰り返しのアラームを作成し、どの曜日にアラームを繰り返すか選択することができます。この新しいアラームを追加するには、Save (保存) をクリックします。次の同期でこれが保存されます。

ZeFitが軽く振動し、対応するアラームのアイコンを表示してユーザーに知らせます。ZeFitのボタンを押すとアラームの警告を停止できます。アラームを停止しない場合、2分後に同じアラームが繰り返されます。



1日のアラームは6件まで設定できます。

11. 技術仕様

寸法	最小:161 mm /5.7" 最大:209 mm /8.23" 幅:20 mm /0.8"
重量	25g
Bluetooth	4.0
バッテリー種類	リチウムイオン60mAh
バッテリー寿命	3~4日
充電時間	2時間
メモリ	アクティビティ7日分
ディスプレイ	OLED
センサー	3軸加速度計
動作温度	-20~+40° C
防水性能	水撥ね、汗、雨に対して防水
国際保証	1年

本書について

ZeFitの機能および使用説明書の内容は変更される場合があります。本製品の使い方に関する最新の説明は、www.mykronoz.comで提供されているオンラインの使用説明書をご覧ください。

サポート

当社製品についてご質問がある場合、またはサポートが必要な場合は、www.mykronoz.com/supportをご利用いただくか、support_japan@mykronoz.com までメールを送信してください。

中文

ZeFit[®]

使用者手冊

概觀	226
充電	228
穿戴方式	230
設定	232
同步您的資料	236
顯示器	238
活動	240
睡眠追蹤	241
目標設定	242
提醒事項	243
技術規格	244

1. 概觀

OLED 顯示器

充電接點

按鈕



包裝盒內容物

ZeFit



USB 充電夾

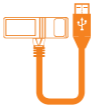



使用手冊



2. 充電

第一次使用前請將 ZeFit 充電兩小時

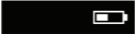
1. 將充電夾對齊 ZeFit 後方的接點
2. 將充電器牢牢夾在 ZeFit 表面
3. 將 USB 連接線較大的末端插入電腦的 USB 連接埠
4. ZeFit 顯示器上的電池指示燈會填充，指示充電正在進行
5. ZeFit 充飽電後，電池指示燈會顯示電已充滿

指示燈	狀態
	充電中
	充電完成
	電池電量過低

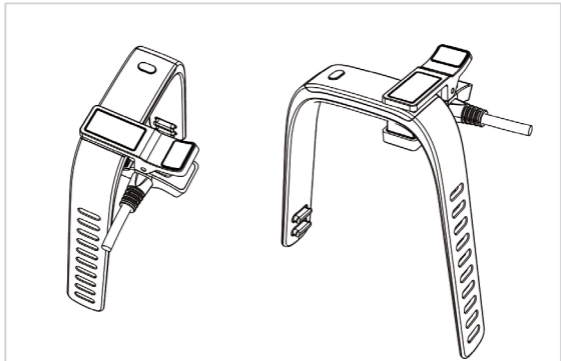

3. 穿戴方式

ZeFit 可調整，適應不同的手腕大小。

1. 將 ZeFit 置於手腕上，將扣扣在洞上
 2. 按壓數次直到聽到喀噠聲，確保兩端皆已完整嵌入，且 ZeFit 已牢牢繫住
-

i

若要獲得最精準的資料，建議您將 ZeFit 戴在非慣用手上，但不要太鬆。

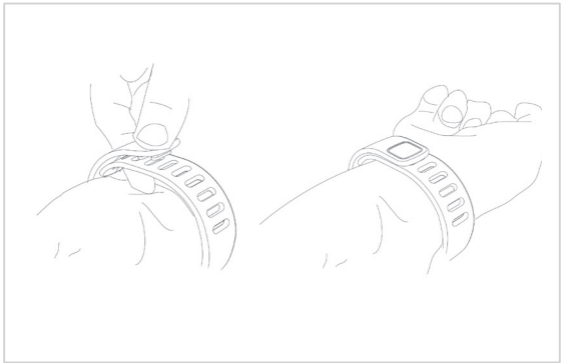

4. 設定

您第一次使用 ZeFit 時，顯示器訊息會提示您透過行動裝置設定 ZeFit。

SET UP

使用行動裝置設定

行動裝置相容性

ZeFit 相容於 Apple iOS 裝置，以及支援藍牙 4.0 的特選 Android 裝置

iOS 6或後續版本

Android 4.3

取得 ZeFit 應用程式

若要使用行動裝置設定您的 ZeFit，首先必須取得 ZeFit 應用程式。在 App Store 或 Google Play 中搜尋「ZeFit」應用程式，下載並在行動裝置上安裝此應用程式。

一旦您打開 ZeFit 應用程式，若為新用戶請註冊，或以現有帳號登入。程式會要求您輸入個人資訊，以便 ZeFit 為您的表現提供最精確的結果。此資訊會予以保密。



藍牙配對

1. 在行動裝置上啟用藍牙
2. 在行動裝置上打開 ZeFit 應用程式。若為新用戶請註冊，或以現有帳號登入
3. 輸入您的個人資訊後，請點選設定您的 ZeFit（綁定設備）
4. 請確認 ZeFit 在附近。按下 ZeFit 按鈕以開啟顯示器。ZeFit 顯示器必須亮起才能開始配對
5. 您的行動裝置會搜尋 ZeFit。當 ZeFit 成功配對時，行動裝置的螢幕會通知您



一次只能與一個裝置配對（綁定），若想要將行動裝置與其他 ZeFit 配對，首先需解除目前的配對。請前往 ZeFit 應用程式的「設定」標籤，取消配對目前的 ZeFit，然後按一下設定來配對新的裝置。



1.



3.



4.

i

若行動裝置找不到 ZeFit，請重試並確認 (1) 行動裝置上的藍牙已啟用 (2) ZeFit 應用程式執行中 (3) ZeFit 螢幕已亮起

5. 同步您的資料

按照下列步驟，手動將存放在 ZeFit 上的資料無線同步至您的行動裝置。

1. 打開 ZeFit 應用程式

2. 在運動畫面上，按一下同步圖示  (位於右上角)

3. 按下 ZeFit 按鈕使螢幕亮起。ZeFit 顯示器必須開啟才能開始同步

4. 彈出式視窗會出現在行動裝置上，以確認同步成功

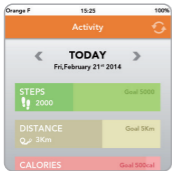

2.



3.

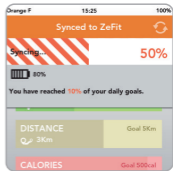

4.

6. 顯示器

按一下按鈕，即可在 ZeFit 顯示器上即時檢視您的日常活動。在顯示器之間循環以瀏覽您日常活動的結果。



提醒事項

運動



睡覺



用餐



起床



吃藥

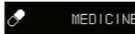

自訂

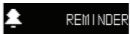

其他顯示器檢視項目

目標達成

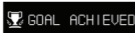

記憶體已滿



資料同步中



i

ZeFit 顯示器顯示每日資料。活動追蹤器會在午夜重設。

時間及日期

ZeFit 會自動與配對的行動裝置同步時間及日期。您可以在 ZeFit 應用程式的設定標籤中，手動設定偏好的時間格式（12 或 24 小時）。

7. 活動

ZeFit 會記錄一整天行走的步數、行動的距離和消耗的卡路里。您可以在 ZeFit 應用程式的**活動**標籤中，檢視活動程度和歷史紀錄。在主要的**活動**畫面上，您可以對照每日目標檢查自己的表現水準。在任何活動列上按一下，可取得每日、每週和每月詳細的表現圖表。

i

若要上傳最新的活動資料，別忘了點按 ZeFit 應用程式右上角的同步圖示，然後按下 ZeFit 按鈕讓螢幕亮起。

8. 睡眠追蹤

ZeFit 會追蹤睡眠時數和品質（淺眠、深眠、清醒時間）。

- **開始睡眠模式**

按住 ZeFit 按鈕直到 ZeFit 輕輕震動且睡眠圖示出現在顯示器上



- **退出睡眠模式，切換至活動模式**

按住 ZeFit 按鈕，直到 ZeFit 輕輕震動，且太陽圖示和時間出現在顯示器上

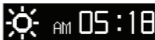

i

若要上傳最新的睡眠資料，別忘了點按 ZeFit 應用程式右上角的同步圖示，然後按下 ZeFit 按鈕讓螢幕亮起。

9. 目標設定

點選 ZeFit 應用程式的目標標籤，可針對下列項目設定每日目標：移動步數、移動距離、熱量消耗和睡眠時數。

按一下右上角的同步按鈕  儲存目標。

您達成每日目標時，ZeFit 會輕輕震動並顯示「Goal Achieved」。



i

您隨時可以透過 ZeFit 應用程式修改每日目標。
別忘了點選同步圖示儲存新目標。

10. 提醒事項

點選 ZeFit 應用程式的**提醒**標籤，可加入日常生活提醒。選擇提醒事項類型（運動、用餐、睡覺、起床、服藥、自定義），輸入偏好的時間和日子。您可以建立定期循環的提醒事項，選擇想要重複的日子。按一下**儲存**可加入新的提醒事項，下一次同步時就會儲存。

ZeFit 會輕微震動並顯示相符的提醒圖示來提醒您。按下 ZeFit 上的按鈕即可解除提醒事項提示。如果沒有解除該提醒事項，相同的提示會在兩分鐘後重複。



您可設定 6 個日常提醒事項。

11. 技術規格

尺寸和周長	最小：161 公釐 / 5.7 吋 最大：209 公釐 / 8.23 吋 寬度：20 公釐 / 0.8 吋
重量	25 克
藍牙	4.0
電池類型	鋰離子 60 mAh
電池壽命	3-4 天
充電時間	2 小時
記錄	7 天的活動
顯示器	OLED
感應器	三軸加速度感測計
操作溫度	-20 至 40°C
耐水性	防潑水、汗水和雨
台灣公司貨保固	1 年

關於本手冊

ZeFit 軟體可能不時更新。將會新增部分新的應用程式, 或提供強化功能, 因此手冊內容與實際功能可能不同。本手冊僅供參考, 說明 ZeFit 的主要操作功能。

幫助

假如有任何與產品相關的問題或需要協助, 請造訪 www.mykronoz.com/support, 或寄電子郵件到 support@mykronoz.com

ภาษาไทย

ZeFit[®]

คู่มือการใช้งาน

ภาพรวม	248
การชำระ	250
การสวมใส่	252
การติดตั้ง	254
การซิงค์ข้อมูลของคุณ	258
จอแสดงผล	260
กิจกรรม	262
การนอน	263
เป้าหมาย	264
ตัวเตือนความจำ	265
ข้อมูลทางเทคนิค	266

1. ภาพรวม

จอภาพ OLED



ตำแหน่งคอนแทกการชาร์จ



ในกลุ่มประกอบด้วย

ZeFit



คลิปสำหรับชาร์จ USB

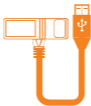



คู่มือการใช้งาน



2. การชาร์จ

ชาร์จ ZeFit นานสองชั่วโมงก่อนการใช้งานครั้งแรก

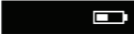
1. วางตำแหน่งของคลิปชาร์จที่ตำแหน่งบคอนแทกการชาร์จด้านหลังของ ZeFit
2. ติดคลิปชาร์จให้แน่นกับหน้าปัทม์ของ ZeFit
3. ต่อปลั๊กด้านท้ายของสาย USB เข้ากับช่อง USB ของเครื่องคอมพิวเตอร์
4. ตัววัดแบตเตอรี่จะแสดงว่าการชาร์จกำลังดำเนินอยู่บนจอแสดงผลของ ZeFit
5. เมื่อทำการชาร์จ ZeFit แล้ว ตัววัดแบตเตอรี่จะเต็ม

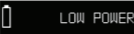
ตัวบอกสถานะ	สถานะ
	กำลังชาร์จ
	การชาร์จเสร็จสมบูรณ์
	แบตเตอรี่ต่ำ

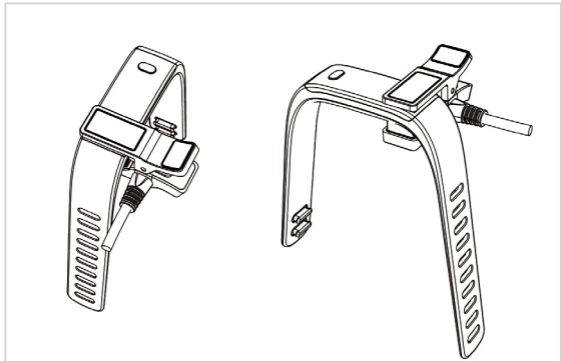

3. การสวมใส่

ZeFit ปรับให้พอดีได้กับข้อมือที่มีขนาดต่างกัน

1. วาง ZeFit รอบข้อมือของคุณจากนั้นกดสลักให้เข้ากับช่อง
 2. กดสองสามครั้งจนคุณได้ยินเสียงคลิกเพื่อให้แน่ใจว่าปลายทั้งสองข้างได้ สอดเข้าสนิทและ ZeFit รัดแน่นพอดี
-

i

เพื่อให้ได้ข้อมูลที่เที่ยงตรงที่สุด เราขอแนะนำให้สวมใส่ ZeFit ในมือข้างที่ไม่ถนัดของคุณและไม่ควรใส่หลวมมาก

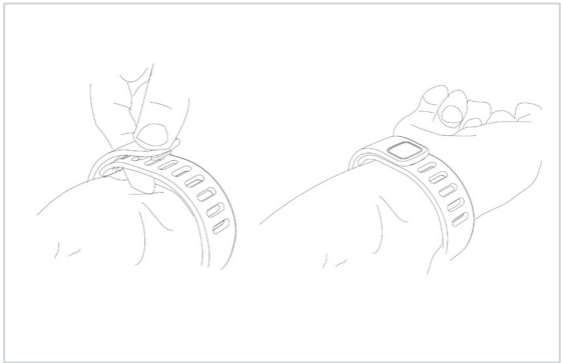

4. การติดตั้ง

ครั้งแรกที่คุณใช้งาน ZeFit, จอภาพจะแสดงข้อความให้คุณติดตั้ง ZeFit ของคุณผ่านทางอุปกรณ์มือถือก่อน

SET UP

การติดตั้งโดยใช้อุปกรณ์มือถือ

อุปกรณ์มือถือที่เข้ากันได้

ZeFit จะเข้ากันได้กับอุปกรณ์ Apple iOS และอุปกรณ์ Android บางชนิดที่รองรับ Bluetooth 4.0

iOS 6 หรือใหม่กว่า

Android 4.3

การรับแอป ZEFIT APP

เพื่อตั้งค่า ZeFit ของคุณโดยใช้อุปกรณ์มือถือ แรกสุดคุณต้องมีแอป ZeFit App ก่อน
ค้นหาแอป “ZeFit” บน App Store หรือ Google Play, ดาวน์โหลดและติดตั้งแอปลงบนอุปกรณ์มือถือของคุณ

เมื่อคุณเปิดใช้งานแอป ZeFit App, **สมัครเข้าใช้งาน** หากคุณเป็นสมาชิกใหม่หรือ **ล็อกอิน** ด้วยบัญชีของคุณที่มีอยู่แล้ว
คุณจะถูกถามให้ป้อนข้อมูลส่วนตัว เพื่อให้ ZeFit จะได้เตรียมผลลัพธ์ที่เที่ยงตรงที่สุดให้กับการออกกำลังกายของคุณ ข้อมูลเหล่านี้จะถูกเก็บเป็นความลับ



การจับคู่ BLUETOOTH

1. เปิดใช้งาน Bluetooth บนอุปกรณ์มือถือของคุณ
 2. เปิดแอป ZeFit App บนอุปกรณ์มือถือของคุณ **สมัครเข้าใช้งาน** หากคุณเป็นสมาชิกใหม่หรือ **ล็อกอิน** ด้วยบัญชีของคุณที่มีอยู่แล้ว
 3. หลังจากที่คุณป้อนข้อมูลส่วนตัวแล้ว, แตะที่ **Set up ZeFit** ของคุณ
 4. ต้องแน่ใจว่า ZeFit อยู่ไม่ไกลนัก กดปุ่ม ZeFit เพื่อเปิดจอแสดงผล จอแสดงผล ZeFit จะแสดงผลโดยมีไฟติดเพื่อบอกว่าเริ่มจับคู่แล้ว
 5. อุปกรณ์มือถือของคุณจะทำการค้นหา ZeFit เมื่อ ZeFit จับคู่สำเร็จแล้ว, คุณจะได้รับแจ้งบนจออุปกรณ์มือถือของคุณ
-

i

การจับคู่เป็นกระบวนการที่ทำเพียงครั้งเดียว หากคุณต้องการจับคู่อุปกรณ์มือถือของคุณกับ ZeFit อื่นๆ, แรกสุดคุณต้องทำการเลิกจับคู่ที่ใช้งานอยู่ในปัจจุบันก่อน ไปที่แท็บ Settings ของแอป ZeFit App, เลิกจับคู่ ZeFit ปัจจุบันและคลิกที่ Set up เพื่อจับคู่กับอุปกรณ์ใหม่



1.



3.



4.

i

หากอุปกรณ์มือถือของคุณไม่สามารถหา ZeFit พบ, ให้ลองใหม่และตรวจสอบให้แน่ใจว่า (1) เปิดใช้งาน Bluetooth บนอุปกรณ์มือถือของคุณแล้ว (2) แอป ZeFit App กำลังเปิดใช้งานอยู่ (3) จอแสดงผล ZeFit มีไฟติดอยู่

5. การซิงค์ข้อมูลของคุณ

ทำตามขั้นตอนต่อไปนี้ด้วยตนเองและซิงค์ผ่านไวร์เลสข้อมูลที่จัดเก็บไว้ใน ZeFit ไปยังอุปกรณ์มือถือของคุณ

1. เปิดแอป ZeFit App

2. ที่หน้าจอ **Activity** คลิกที่ซิงค์ไอคอนที่มุมบนขวา



3. กดปุ่ม ZeFit เพื่อให้ไฟจอแสดงผลติด ZeFit จอการแสดงผลจะต้องถูกเปิดอยู่เพื่อจะได้เริ่มการซิงค์

4. หน้าต่างป๊อปอัพจะปรากฏขึ้นมาบนจออุปกรณ์มือถือของคุณเพื่อยืนยันการซิงค์ที่สำเร็จ

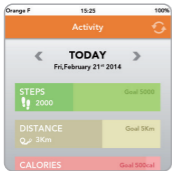

2.



3.

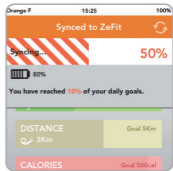

4.

6. จอแสดงผล

คุณสามารถดูกิจกรรมประจำวันของคุณได้แบบเรียลไทม์บนจอแสดงผล ZeFit ด้วยการกดปุ่มสั้นๆ วนผ่านการแสดงผลเพื่อดูผลของกิจกรรมประจำวันของคุณ



ตัวเตือนความจำ



การแสดงผลอื่นๆ

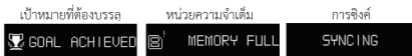

i

จอภาพ ZeFit แสดงผลข้อมูลรายวัน ตัวติดตามกิจกรรมจะรีเซ็ตในเวลาเที่ยงคืน

เวลาและวันที่

ZeFit จะทำการซิงค์วันและเวลาโดยอัตโนมัติกับอุปกรณ์มือถือที่จับคู่ คุณสามารถกำหนดรูปแบบการแสดงผลของเวลาตามต้องการได้ด้วยตัวเอง (12 หรือ 24-ชั่วโมง) ในแท็บ **Settings** ของแอป ZeFit App

7. กิจกรรม

ZeFit จะติดตามจำนวนก้าวของการเดิน ระยะทางที่เดินและการเผาผลาญแคลอรีในตลอดทั้งวัน คุณยังสามารถเรียกดูระดับกิจกรรมและประวัติได้บนแท็บ **Activity** ของแอป ZeFit App ในหน้าจอหลักของ **Activity** คุณสามารถตรวจสอบระดับผลการออกกำลังกายของคุณต่อเป้าหมายการออกกำลังกายรายวันของคุณได้ คลิกที่ตำแหน่งใดก็ได้บนแถบกิจกรรมเพื่อรับทราบรายละเอียดการออกกำลังกายรายวัน รายสัปดาห์และรายเดือนของคุณเป็นกราฟ

i

เพื่ออัปเดตข้อมูลกิจกรรมล่าสุดของคุณ อย่าลืมแตะที่ไอคอนซิงค์ที่มุมขวาบนของแอป ZeFit และกดปุ่ม ZeFit เพื่อเปิดโฟลเดอร์รูปภาพ

8. การนอน

ZeFit จะติดตามระยะเวลาที่คุณนอนและคุณภาพของการนอนของคุณ (นอนหลับ, หลับลึก, เวลาตื่น)

- เริ่มต้นโหมดการนอน

กดปุ่มค้างจน ZeFit สั่นเบาๆ และไอคอนการนอนปรากฏบนจอแสดงผล



- ออกจากโหมดการนอนและสลับไปที่โหมดกิจกรรม

กดปุ่มค้างจนกระทั่ง ZeFit สั่นเบาๆ และไอคอนรูปดวงอาทิตย์ปรากฏและแสดงเวลาบนหน้าจอ

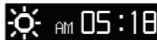

i

เพื่ออัปเดตข้อมูลการนอนล่าสุดของคุณ อย่าลืมแตะที่ไอคอนซิงค์ที่มุมขวาบนของแอป ZeFit และกดปุ่ม ZeFit เพื่อเปิดไฟบนจอภาพ

9. เป้าหมาย

แตะที่แท็บ **Goals** ของแอป ZeFit App เพื่อตั้งค่าเป้าหมายในแต่ละวันสำหรับจำนวนก้าว ระยะทางที่เดิน การเผาผลาญแคลอรีและจำนวนชั่วโมงที่นอน

คลิกที่ปุ่มซิงค์  ที่มุมขวาบนเพื่อบันทึกเป้าหมายของคุณ

เมื่อคุณทำตามเป้าหมายรายวันอย่างใดอย่างหนึ่งได้, ZeFit จะสั่นเบาๆ และแสดงผลว่า “Goal achieved”



GOAL ACHIEVED

i

คุณสามารถแก้ไขเป้าหมายรายวันของคุณได้ตลอดเวลาบนแอป ZeFit App
อย่าลืมแตะที่แท็บซิงค์ไอคอนเพื่อบันทึกเป้าหมายใหม่ของคุณ

10. ตัวเตือนความจำ

แตะที่แท็บ **Reminders** ของแอป ZeFit App เพื่อเพิ่มตัวเตือนความจำในชีวิตประจำวัน เลือกชนิดของตัวเตือนความจำ (กีฬา, การรับประทาน, การนอน, การตื่น, ยา, การกำหนด) ป้อนระยะเวลาแบบวันที่ต้องการ คุณสามารถสร้างตัวเตือนความจำแบบซ้ำๆ ได้และเลือกว่าคุณต้องการให้ตัวเตือนความจำแสดงซ้ำในวันไหน คลิกที่ **Save** เพื่อเพิ่มตัวเตือนความจำใหม่นี้ โดยจะมีการบันทึกในการซิงค์ครั้งต่อไป

ZeFit จะสั้นเบาๆ และแสดงผลไอคอนตัวเตือนความจำที่เกี่ยวข้องเพื่อแจ้งเตือนคุณ The reminder alert can be dismissed by pressing the ปุ่ม on ZeFit. หาก你不ตอบรับ การแจ้งเตือนแบบเดิมจะแสดงในอีกสองนาที่ถัดไป

i

คุณสามารถตั้งตัวเตือนความจำได้ถึง 6 ตัวต่อวัน

11. ข้อมูลทางเทคนิค

ขนาดและเส้นรอบวง	ต่ำสุด: 161 มม. /5.7" สูงสุด: 209 มม. /8.23" ความกว้าง: 20 มม./0.8"
น้ำหนัก	25 ก.
Bluetooth	4.0
ชนิดแบตเตอรี่	Li-ion-60mAh
อายุการใช้งานแบตเตอรี่	3-4 วัน
ระยะเวลาการชาร์จ	2 ชม.
ความจำ	7 วันของการทำกิจกรรม
จอแสดงผล	OLED
เซนเซอร์	มาตรความเร่งแบบ 3-แกน
อุณหภูมิปฏิบัติการ	-20 ถึง 40° C
การกันน้ำ	กันละอองน้ำ, เหงื่อและฝน
การรับประกันนานาชาติ	1 ปี

เกี่ยวกับคู่มือนี้

คุณสมบัติของ ZeFit และเนื้อหาในคู่มือการใช้งานนี้อาจเปลี่ยนแปลงได้ เพื่อรับคำแนะนำวิธีใช้ล่าสุดของผลิตภัณฑ์นี้, กรุณาไปดูคู่มือผู้ใช้งานแบบออนไลน์ที่ www.mykronoz.com

การสนับสนุน

หากคุณมีข้อสงสัยหรือต้องการความช่วยเหลือเกี่ยวกับผลิตภัณฑ์ของเรา, กรุณาไปที่ www.mykronoz.com/support หรืออีเมลมาหาเราที่ support@mykronoz.com

한국어

ZeFit[®]

사용자 안내서

개요	270
총전	272
착용	274
설정	276
데이터 동기화	280
디스플레이	282
활동	284
수면	285
목표	286
미리 알림	287
기술 사양	288

1. 개요

OLED 디스플레이



충전 접촉부



구성 물품

ZeFit



USB 충전 클립

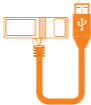

사용 설명서



2. 충전

ZeFit 을 처음으로 사용하기 전에 두 시간 동안 충전하십시오.

1. 충전 클립 포스트와 ZeFit 뒷면에 있는 접촉부의 위치를 맞춥니다.
2. ZeFit 의 표면을 충전 클립으로 집어서 고정합니다.
3. USB 케이블의 큰쪽 끝을 컴퓨터의 USB 포트에 연결합니다.
4. ZeFit 디스플레이에 배터리 표시등이 채워지면서 충전 진행 상태가 표시됩니다.
5. ZeFit 의 충전이 완료되면 배터리 표시등이 전부 채워집니다.

표시등	상태
	충전 중
	충전 완료
	배터리 부족

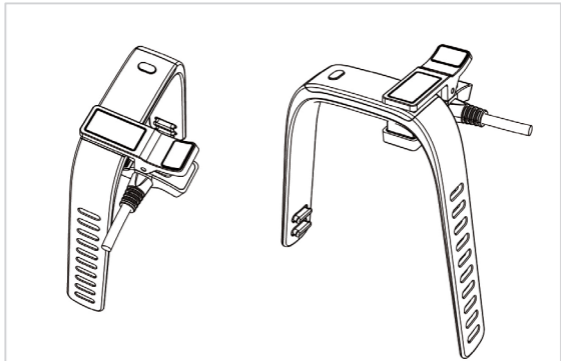

3. 착용

ZeFit 은 손목 크기에 맞게 조절할 수 있습니다.

1. ZeFit 을 손목에 두르고 버클을 구멍에 끼웁니다.
 2. 버클의 양쪽 끝이 완전히 들어가 찰칵 소리가 날 때까지 몇 번 눌러서 ZeFit 을 단단히 고정시킵니다.
-

i

가장 정확한 데이터를 얻기 위해 ZeFit 을 주로 사용하지 않는 손에 너무 느슨하지 않게 착용하십시오.

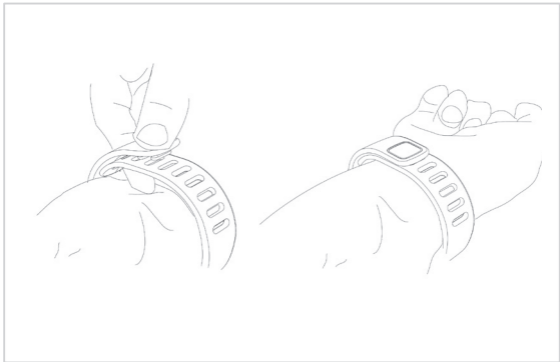

4. 설정

ZeFit 을 처음으로 사용할 때 디스플레이에 모바일 기기를 통해 ZeFit을 설정하라는 메시지가 나타납니다.



SET UP

모바일 기기를 사용한 설정

모바일 기기 호환성

ZeFit 은 Bluetooth 4.0 을 지원하는 Apple iOS 기기 및 일부 Android 기기와 호환됩니다.

iOS 6 이상

Android 4.3

ZEFIT 앱 설치

모바일 기기를 사용하여 ZeFit을 설정하려면 먼저 ZeFit 앱이 있어야 합니다. App Store 또는 Google Play에서 “ZeFit” 앱을 검색하여 모바일 기기에 다운로드하고 설치하십시오.

ZeFit 앱을 열고 새 회원으로 가입하거나 기존 계정으로 로그인하십시오. ZeFit 이 사용자의 활동 성과에 대한 가장 정확한 결과를 제공할 수 있도록 사용자의 개인 정보를 입력해야 합니다. 이 정보는 기밀이 유지됩니다.



BLUETOOTH 페어링

1. 모바일 기기에서 Bluetooth 를 활성화합니다.
2. 모바일 기기에서 ZeFit 앱을 엽니다. 새 회원으로 가입하거나 기존 계정으로 로그인합니다
3. 개인 정보를 입력한 후 ZeFit 설정을 누릅니다.
4. ZeFit 을 가까이에 둡니다. ZeFit 버튼을 눌러 디스플레이를 켭니다. ZeFit 디스플레이에 조명이 켜지고 페어링이 시작됩니다.
5. 모바일 기기가 ZeFit을 검색합니다. ZeFit의 페어링이 완료되면 모바일 기기의 화면에 알림이 표시됩니다.

i

페어링은 한 번만 성공하면 됩니다. 모바일 기기를 다른 ZeFit과 페어링하려면 먼저 현재 ZeFit과의 페어링을 해제해야 합니다. ZeFit 앱의 설정 탭으로 이동하여 현재 ZeFit과의 페어링을 해제하고 설정을 클릭하여 새 기기와 페어링하십시오.



1.



3.



4.

i

모바일 기기가 ZeFit을 찾지 못하면 다시 시도하여 (1) 모바일 기기에서 Bluetooth가 활성화되어 있고 (2) ZeFit 앱이 실행 중이며 (3) ZeFit 화면에 조명이 켜지는지 확인하십시오.

5. 데이터 동기화

다음 절차에 따라 ZeFit에 저장된 데이터를 모바일 기기에 수동 및 무선으로 동기화할 수 있습니다.

1. ZeFit 앱을 엽니다.

2. **활동** 화면의 오른쪽 위에서 동기화 아이콘  을 클릭합니다.

3. ZeFit 버튼을 눌러 화면의 조명을 켭니다. ZeFit 디스플레이가 켜지고 동기화가 시작되어야 합니다.

4. 모바일 기기 화면에 동기화 성공을 알리는 팝업 창이 나타납니다.

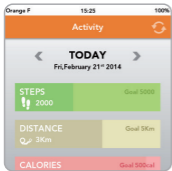

2.



3.

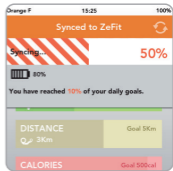

4.

6. 디스플레이

버튼을 짧게 눌러 ZeFit 디스플레이에서 하루의 활동량을 실시간으로 볼 수 있습니다. 버튼을 누를 때마다 디스플레이에 각 활동 결과가 차례대로 표시됩니다.

활동

현재 시간

 AM 05:18

걸은 걸음 수

 28858

소모한 칼로리

 228

이동한 거리

 00.00

모드

수면 모드



활동 모드

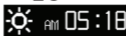

미리 알림

운동



수면



식사



기상



약



사용자 정의

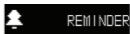

기타 디스플레이 표시

목표 달성



메모리 꽉 참



동기화 중



i

ZeFit 디스플레이는 일일 데이터를 표시합니다. 활동 트래커는 자정에 리셋됩니다.

시간 & 날짜

ZeFit은 페어링된 모바일 기기의 시간과 날짜를 자동으로 동기화합니다. ZeFit 앱의 **설정** 탭에서 선호하는 시간 형식(12시간 또는 24시간 형식)을 수동으로 설정할 수 있습니다.

7. 활동

ZeFit은 하루 동안 걸은 걸음 수, 이동한 거리 및 소모한 칼로리를 추적합니다. ZeFit 앱의 **활동** 탭에서 활동 정도와 기록을 볼 수 있습니다. 메인 **활동** 화면에서 일일 목표에 대한 수행 정도를 확인할 수 있습니다. 활동 막대를 클릭하면 해당 활동의 일일, 주간 및 월간별로 상세한 실행 그래프를 볼 수 있습니다.

i

최신 활동 데이터를 업로드하려면 Zefit 앱의 오른쪽 위에 있는 동기화 아이콘을 누르고 ZeFit 버튼을 눌러 화면의 조명을 켜십시오.

8. 수면

ZeFit 은 수면 시간과 수면 품질(얕은 잠, 깊은 잠, 깬 시간)을 추적합니다.

- 수면 모드 시작

ZeFit 이 가볍게 진동하고 디스플레이에 수면 아이콘이 나타날 때까지 버튼을 누릅니다.



- 수면 모드를 종료하고 활동 모드로 전환

ZeFit 이 가볍게 진동하고 디스플레이에 태양 아이콘이 나타날 때까지 버튼을 누릅니다.

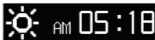

i

최신 수면 데이터를 업로드하려면 Zefit 앱의 오른쪽 위에 있는 동기화 아이콘을 누르고 ZeFit 버튼을 눌러 화면의 조명을 켜십시오.

9. 목표

ZeFit 앱의 **목표** 탭을 눌러 걸음 수, 이동 거리, 칼로리 소모 및 수면 시간의 일일 목표를 설정합니다.

오른쪽 위에 있는 동기화 버튼  을 클릭하여 목표를 저장합니다.

일일 목표 중 하나를 달성하면 ZeFit이 가볍게 진동하고 디스플레이에 "목표 달성"이 표시됩니다.

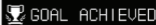

i

언제든지 ZeFit 앱에서 일일 목표 값을 수정할 수 있습니다.
동기화 아이콘을 눌러 새로운 목표를 저장하십시오.

10. 미리 알림

ZeFit 앱의 **미리 알림** 탭을 눌러 일상 생활에 대한 미리 알림을 추가할 수 있습니다. 미리 알림 종류(운동, 식사, 수면, 기상, 약, 사용자 정의)를 선택하고 원하는 시간과 요일을 입력합니다. 반복 미리 알림을 만들어 미리 알림을 반복할 요일을 선택할 수 있습니다. **저장**을 클릭하여 이 새 미리 알림을 추가하면 다음 동기화 때 저장됩니다.

ZeFit 은 가벼운 진동과 해당 미리 알림 아이콘을 표시하여 알려줍니다. ZeFit 의 버튼을 누르면 미리 알림을 해제할 수 있습니다. 미리 알림을 해제하지 않으면 2분 후에 똑같은 알림이 반복됩니다.



일상 생활에 대한 미리 알림을 최대 6개까지 설정할 수 있습니다.

11. 기술 사양

크기 & 손목 둘레	최소: 161mm /5.7" 최대: 209mm /8.23" 너비: 20mm /0.8"
무게	25g
Bluetooth	4.0
배터리 종류	리튬이온-60mAh
배터리 사용 시간	3-4일
충전 시간	2시간
메모리	7일간의 활동
디스플레이	OLED
센서	3축 가속도계
작동 온도	-20 ~ 40° C
내수성	생활 방수, 땀/빗물 방수
국제 보증	1년

이 설명서 정보

ZeFit의 기능과 사용 설명서의 내용은 변경될 수 있습니다. 이 제품의 사용법에 대한 최신 설명은 www.mykronoz.com에서 제공하는 온라인 사용 설명서를 참조하십시오.

지원

저희 제품에 대한 궁금한 점이 있거나 도움이 필요한 경우에는 www.mykronoz.com/support 를 방문하거나 support@mykronoz.com 으로 이 메일을 보내주십시오.

SAFETY INSTRUCTIONS

Before using the device, read these instructions carefully.

- ZeFit has one built-in battery. Do not disassemble the battery on your own. KRONOZ LLC is not responsible for any damage or personnel injury caused by the removal of the battery or any component.
- This device is not waterproof so keep it away from all sources of heat or humidity. Do not use it near sink or other wet areas. Do not place it in water.
- Charge the battery in a cool, ventilated room. Excessive temperature during charging could cause heat, smoke, fire or deformation of the battery or even explosion.
- Avoid excessive temperatures. Do not expose this device to excessive smoke, dust, or direct sunlight for an extended period of time.
- Do not open, crush, bend, deform, puncture or shred secondary cells or batteries. In the event of a battery break or leak, prevent battery liquid contact with skin or eyes. If this happens, immediately flush the areas with water (do not rub the eye) or seek medical help.

- Do not short-circuit. Short-circuiting can occur when a metallic object, such as coins, causes direct connection of positive and negative terminals of the battery. Short-circuiting may damage the battery.
- Do not use batteries that have been damaged or have been exhausted.
- Keep the batteries out of children's reach and in a safe place to prevent danger.
- Do not dispose of batteries in fire as they may cause explosion. Dispose of used batteries in accordance with your local regulations (such as recycling). Do not dispose as household waste.
- Use only the USB cable supplied to charge this battery. Do not charge for more than 24 hours.
- KRONOZ LLC is not responsible for any damage caused by improper use of the device.

REGULATORY NOTICES

USA



FCC STATEMENT

This device complies with Part 15 of the FCC Rules. Operation is subject to the following two conditions: (1) This device may not cause harmful interference, and (2) This device must accept any interference received, including interference that may cause undesired operation.

CAUTIONS

Changes or modifications not expressly approved by the party responsible for compliance could void the user's authority to operate this equipment.

FCC NOTICE

This equipment complies within the limits of a Class B digital device, pursuant to part 15 of the FCC Rules. These limits are designed to provide reasonable protection against radio and TV interference in residential areas. However, even during normal operation, this equipment may cause TV or radio interference. If this equipment does cause harmful interference to radio or television reception, which can be determined by turning the equipment off and on, the user is encouraged to try one or more of the following corrective measures:

- Reposition the receiving antenna
- Increase the distance between the equipment and receiver
- Connect the equipment into an outlet on a circuit different from which the receiver is connected
- Consult the dealer or an experienced radio/TV technician for help.

FCC ID: 2AA7D-ZEFT1

CANADA

INDUSTRY CANADA (IC) STATEMENT

This device complies with Industry Canada license-exempt RSS standard(s). Operation is subject to the following two conditions: (1) this device may not cause interference, and (2) this device must accept any interference, including interference that may cause undesired operation of the device.

Cet appareil est conforme à la norme CNR d'Industrie Canada applicable aux appareils radio exempts de licence. Son utilisation est soumise aux deux conditions suivantes: (1) cet appareil ne doit pas provoquer d'interférences et (2) l'utilisateur de cet appareil doit accepter toute interférence, y compris les interférences qui peuvent causer un fonctionnement indésirable du dispositif.

IC ID: 12131A-ZEFT1

EUROPEAN UNION CE DIRECTIVE



Declaration of conformity with regard to the EU Directive 1999/5/EC.

Kronoz LLC hereby declares that this device is in compliance with the essential requirements and other relevant provisions of the R&TTE Directive 1999/5/EC. The complete declaration of conformity is available on request via our customer service: support@mykronoz.com

Déclaration de conformité à l'égard de la directive européenne 1999/5/CE.

Kronoz LLC déclare que cet appareil est conforme aux exigences essentielles et aux autres dispositions pertinentes de la directive R&TTE 1999/5/CE. La déclaration de conformité complète est disponible sur demande auprès de notre service client: support@mykronoz.com



DISPOSAL AND RECYCLING INFORMATION

After the implementation of the European Directive 2002/96/EU in the national legal system, the following applies: Electrical and electronic devices may not be disposed of with domestic waste. Consumers are obliged by law to return electrical and electronic devices at the end of their service lives to the public collecting points set up for this purpose or point of sale. Details to this are defined by the national law of the respective country. This symbol on the product, the instruction manual or the package indicates that a product is subject to these regulations. By recycling, reusing the materials or other forms of utilizing old devices, you are making an important contribution to protecting our environment.

©2014 Kronoz LLC, all rights reserved. Kronoz LLC, Route de Valavran 96, 1294 Genthod, Suisse

All brands or product names are or may be trademarks of their respective owners.

Pictures and specifications are not contractual. Les marques citées sont des marques déposées par leur fabricant respectif. Photos et caractéristiques non contractuelles.

Designed in Switzerland - Made in China

MYX KRONOZ
MORE THAN TIME

www.mykronoz.com

© 2014 KRONOZ LLC. Tous droits réservés